



SV UTEKÖK MED HYLLE

BRUKSANVISNING

Viktigt! Läs bruksanvisningen före användning.
Spara den för framtida bruk.
(Original bruksanvisning).

NO UTEKJØKKEN MED HYLLE

BRUKSANVISNING

Viktig! Les bruksanvisningen nøye før bruk.
Ta vare på den for fremtidig bruk.
(Oversettelse av original bruksanvisning).

PL KUCHNIA OGRODOWA Z PÓŁKĄ

INSTRUKCJA OBSŁUGI

Ważne! Przed użyciem uważnie przeczytaj instrukcję obsługi! Zachowaj ją na przyszłość.
(Tłumaczenie oryginalnej instrukcji).

EN OUTDOOR KITCHEN WITH SHELF

OPERATING INSTRUCTIONS

Important! Read the user instructions carefully before use. Save them for future reference.
(Translation of the original instructions).

DE AUSSENKÜCHE MIT ABLAGE

BEDIENUNGSANLEITUNG

Wichtig! Die Bedienungsanleitung vor der Verwendung bitte sorgfältig durchlesen! Für die zukünftige Verwendung aufbewahren. (Bedienungsanleitung im Original).

FI ULKOKKEITTIÖ HYLLYLLÄ

KÄYTTÖOHJE

Tärkeää! Lue käyttöohje huolella ennen käyttöä!
Säilytä se myöhempää käyttöä varten.
(Käännös alkuperäisestä käyttöohjeesta).

FR CUISINE EXTÉRIEURE AVEC ÉTAGÈRE

MODE D'EMPLOI

Important! Lisez attentivement le mode d'emploi avant la mise en service. Conservez-le.
(Traduction des instructions originales).

NL BUITENKEUKEN MET OPBERGPLANKEN

GEBRUIKSAANWIJZING

Belangrijk! Lees de gebruiksaanwijzing aandachtig door voordat u het apparaat gebruikt. Bewaar de gebruiksaanwijzing voor toekomstig gebruik.
(Vertaling van de originele instructies).

Rätten till ändringar förbehålles.
För senaste version av bruksanvisningen se www.jula.com

Med forbehold om endringer.
Nyeste versjon av bruksanvisningen finner du på www.jula.com

Z zastrzeżeniem prawa do zmian.
Najnowsza wersja instrukcji obsługi znajduje się na www.jula.com

Jula reserves the right to make changes.
For latest version of operating instructions, see www.jula.com

Änderungen vorbehalten.
Die aktuellste Version der Bedienungsanleitung finden Sie auf www.jula.com



Pidätämme oikeuden muutoksiin.
Katso käyttöohjeiden uusin versio täältä: www.jula.com

Nous nous réservons le droit d'apporter des modifications.
Pour la dernière version du manuel utilisateur, voir www.jula.com



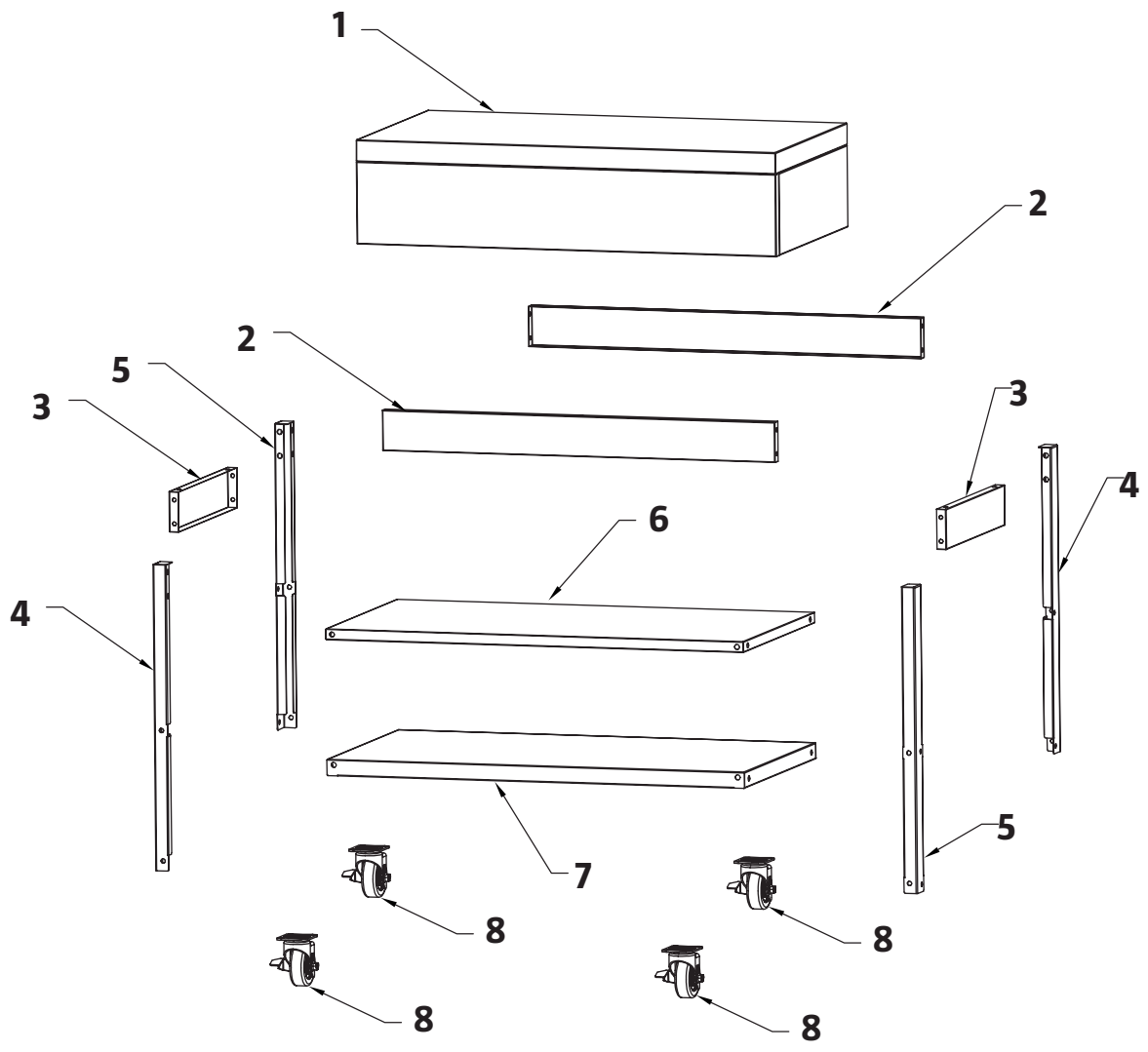

Wijzigingen voorbehouden.
Voor de nieuwste versie van de gebruiksaanwijzing, zie www.jula.com

1



A	M6 x 15  x 54	B	 x 16
C	 x 16		

2

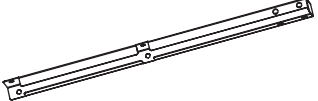
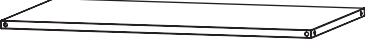
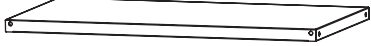
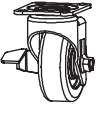
1	 x1	2	 x2
3	 x2	4	 x2
5	 x2	6	 x1
7	 x1	8	 x4

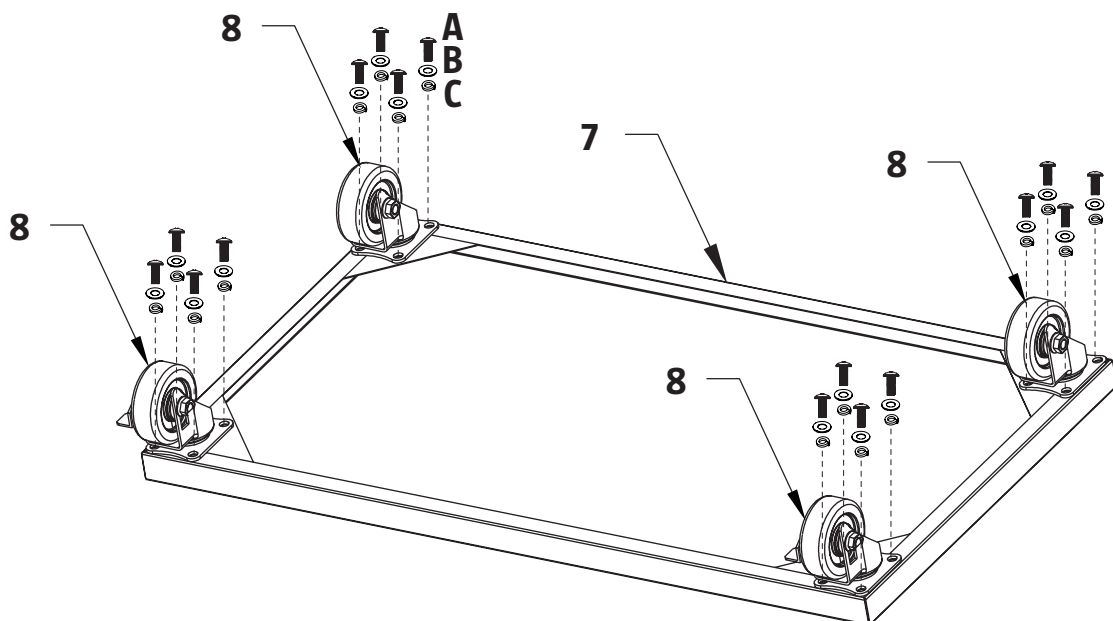
3

4

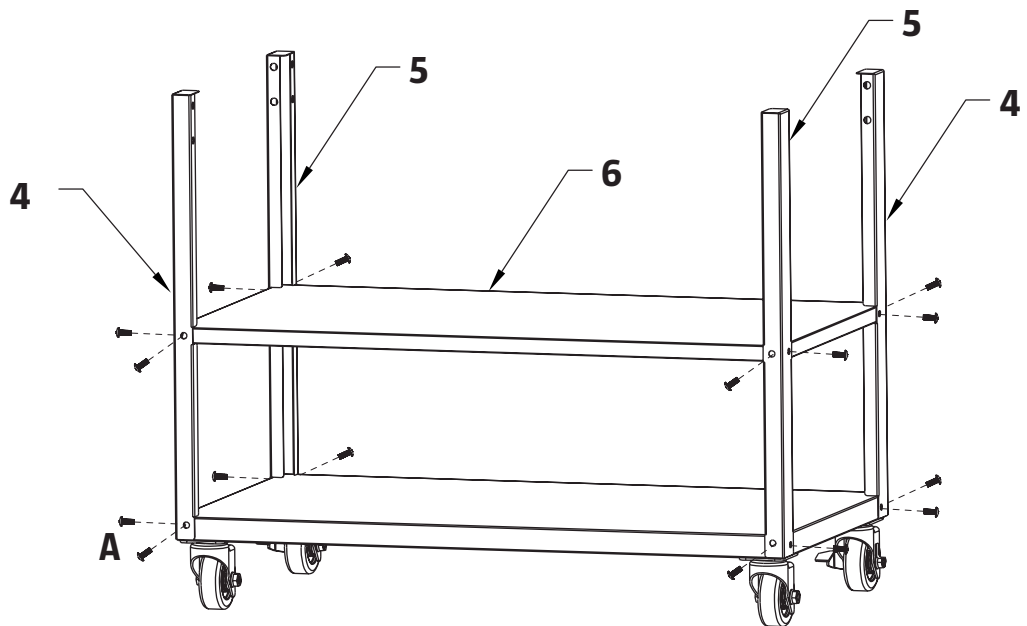

5

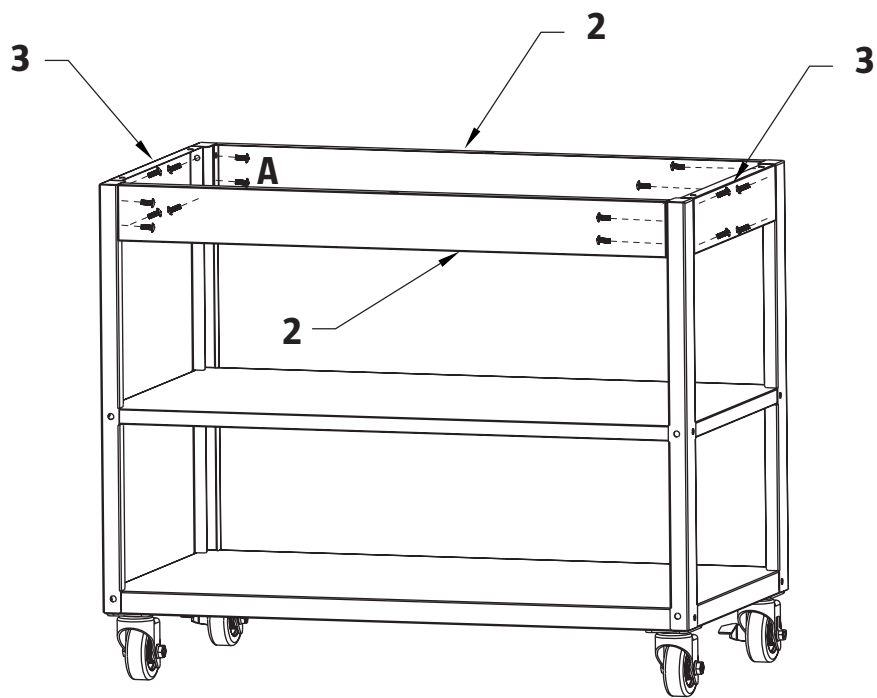

6

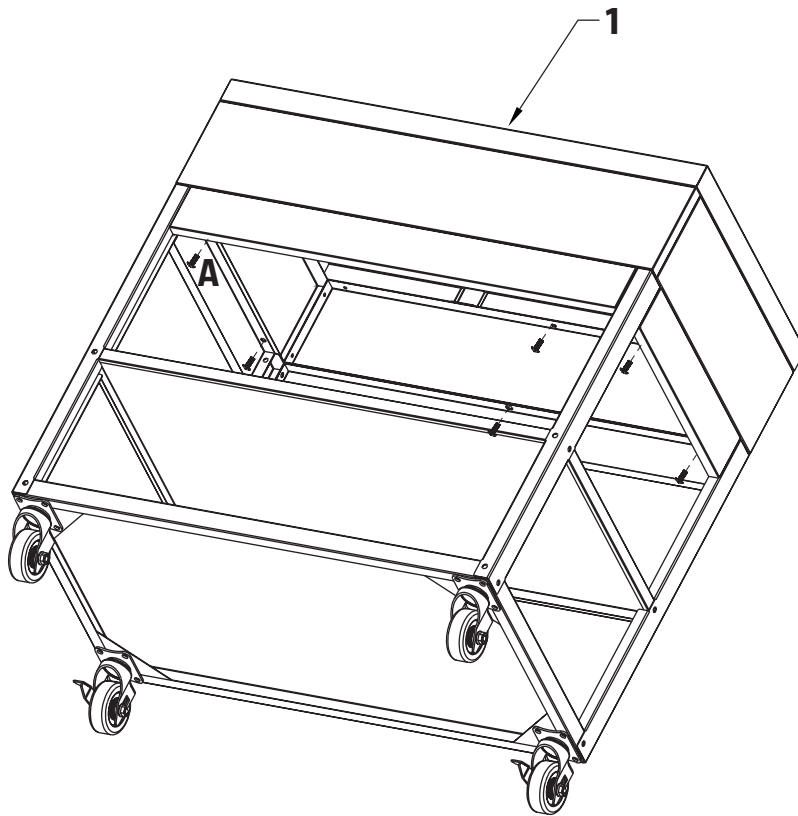

7

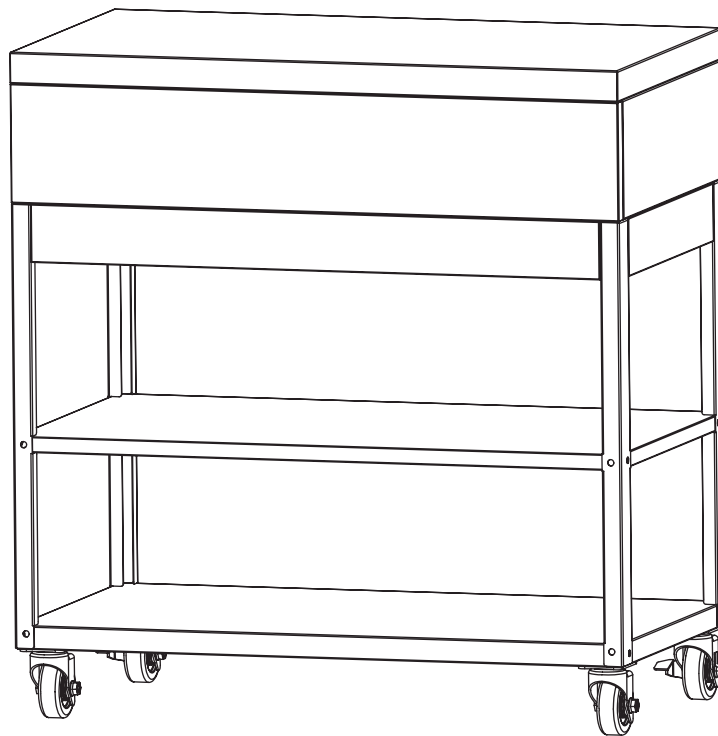

SÄKERHETSANVISNINGAR

- Lås alltid samtliga hjul innan produkten används.
- Kontrollera att alla skruvar och muttrar är korrekt åtdragna innan produkten används.

TEKNISKA DATA

Mått	L80xH85xB43,5 cm
Vikt	16,6 kg

BESKRIVNING

MONTERINGSDETALJER

Ingående monteringsdetaljer:

BILD 1

BILD 2

MONTERING

- Läs dessa anvisningar noga före montering.
- Packa upp alla delar och kontrollera att inga delar saknas eller är skadade. Kontakta återförsäljaren om delar saknas eller är skadade.
- Insexnyckel behövs för montering.
- Använd endast passande verktyg som är i gott skick.
- Montera produkten på plant, stabilt underlag av tillräcklig storlek.
- Montera delarna i den ordning som anges på bilderna.

BILD 3 - 7

UNDERHÅLL

RENGÖRING

Rengör produkten endast med mjuk svamp och/eller trasa. Använd aldrig stålbörste eller liknande som kan skada ytan.

FÖRVARING

- Förvaras torrt och svalt.
- Torka av produkten och täck över den när den inte används.

SIKKERHETSANVISNINGER

- Lås alltid samtligte hjul før produktet brukes.
- Kontroller at alle skruer og muttere er riktig strammet før produktet brukes.

TEKNISKE DATA

Mål	L80xH85xB43,5 cm
Vekt	16,6 kg

BESKRIVELSE

MONTERINGSDETALJER

Detaljert monteringsinformasjon:

BILDE 1

BILDE 2

MONTERING

- Les disse anvisningene nøye før montering.
- Pakk ut alle delene og kontroller at ingen deler mangler eller er skadet. Kontakt forhandleren hvis noen av delene mangler eller er skadet.
- Til montering trenger du sekskantnøkkel.
- Bruk kun egnet verktøy som er i god stand.
- Monter produktet på et jevnt, stabilt underlag som er stort nok.
- Monter delene i den rekkefølgen som er angitt på bildene.

BILDE 3 - 7

VEDLIKEHOLD

RENGJØRING

Produktet skal kun rengjøres med en myk svamp og/eller tørr klut. Bruk aldri stålbørste eller lignende som kan skade overflaten.

OPPBEVARING

- Oppbevares tørt og kjølig.
- Tørk av produktet og dekk det til når det ikke er i bruk.

ZASADY BEZPIECZEŃSTWA

- Zablokuj wszystkie kółka przed użyciem produktu.
- Przed użyciem produktu sprawdź, czy wszystkie śruby i nakrętki są odpowiednio dokręcone.

DANE TECHNICZNE

Wymiary	Dł. 80 x wys. 85 x szer. 43,5 cm
Masa	16,6 kg

OPIS

ELEMENTY MONTAŻOWE

Elementy montażowe wchodzące w skład zestawu:

RYS. 1

RYS. 2

MONTAŻ

- Przed montażem dokładnie przeczytaj niniejsze wskazówki.
- Rozpakuj wszystkie elementy i sprawdź, czy w zestawie nie brakuje żadnych części i czy nie są one uszkodzone. Skontaktuj się z dystrybutorem, jeśli dostrzeżesz brak lub uszkodzenie części.
- Do montażu potrzebny jest klucz imbusowy.
- Używaj wyłącznie pasujących narzędzi, które są w dobrym stanie.
- Montuj produkt na płaskim, stabilnym podłożu o wystarczających rozmiarach.
- Montuj elementy w kolejności podanej na ilustracjach.

RYS. 3-7

KONSERWACJA

CZYSZCZENIE

Czyść produkt wyłącznie miękką gąbką i/lub szmatką. Nie używaj szczotki stalowej ani innych przyrządów, które mogą uszkodzić powierzchnię.

PRZECHOWYWANIE

- Przechowuj produkt w suchym i chłodnym miejscu.
- Wytrzyj produkt do sucha i przykryj go, jeśli nie będzie używany.

SAFETY INSTRUCTIONS

- Always lock the wheels before using the product.
- Check that all the screws and nuts are correctly tightened before using the product.

TECHNICAL DATA

Size	L80xH85xW43.5 cm
Weight	16.6 kg

DESCRIPTION

ASSEMBLY PARTS

Assembly parts:

FIG. 1

FIG. 2

ASSEMBLY

- Read these instructions carefully before assembly.
- Unpack all the parts and check that no parts are missing or damaged. Contact the retailer if any parts are missing or damaged.
- An allen key is needed for assembly.
- Only use tools that are in good condition.
- Assemble the product on a level, stable surface with enough space.
- Fit the parts in the order shown in the diagrams.

FIG. 3-7

MAINTENANCE

CLEANING

Only clean the product with a soft sponge and/or a cloth. Do not use a wire brush or the like, which can damage the surface.

STORAGE

- Store in a dry and cool place.
- Wipe the product and cover when not in use.

SICHERHEITSHINWEISE

- Vor Verwendung des Produkts grundsätzlich alle Räder arretieren.
- Vor Verwendung des Produkts kontrollieren, dass alle Schrauben und Muttern richtig angezogen sind.

TECHNISCHE DATEN

Maße	L 80 x B 43,5 x H 85 cm
Gewicht	16,6 kg

BESCHREIBUNG

MONTAGEELEMENTE

Ausführliche Montageanleitung:

ABB. 1

ABB. 2

MONTAGE

- Lesen Sie diese Anweisungen vor der Montage sorgfältig durch.
- Alle Teile auspacken und kontrollieren, dass keine Teile fehlen oder beschädigt sind. Sollten Teile fehlen oder beschädigt sein, wenden Sie sich bitte an den Kundenservice.
- Zur Montage ist ein Innensechskantschlüssel erforderlich.
- Ausschließlich passende Werkzeuge verwenden, die in gutem Zustand sind.
- Das Produkt auf einer ebenen, stabilen und ausreichend großer Unterlage montieren.
- Die Teile in der auf den Abbildungen gezeigten Reihenfolge zusammenbauen.

ABB. 3 - 7

PFLEGE

REINIGUNG

Das Produkt nur mit einem weichen Schwamm und/oder Tuch reinigen. Keine Stahlbürste o. Ä. verwenden, da diese die Oberfläche beschädigen könnte.

AUFBEWAHRUNG

- Trocken und kühl aufbewahren.
- Das Produkt bei Nichtverwendung abwischen und abdecken.

TURVALLISUUSOHJEET

- Lukitse aina kaikki pyörät ennen tuotteen käyttöä.
- Varmista ennen tuotteen käyttöä, että kaikki ruuvit ja mutterit on kiristetty kunnolla.

TEKNISET TIEDOT

Mitat	80x85x43,5 cm
Paino	16,6 kg

KUVAUS

ASENNUSTARVIKKEET

Asennusosat:

KUVA 1

KUVA 2

ASENNUS

- Lue nämä ohjeet huolellisesti ennen asennusta.
- Pura kaikki osat pakkauksesta ja tarkista, ettei osia puutu tai ole vaurioitunut. Ota yhteyttä jälleenmyyjään jos osia puuttuu tai on vaurioitunut.
- Kokoonpanoon tarvitaan kuusiokoloavain.
- Käytä vain hyväkuntoisia ja sopivia työkalua.
- Asenna tuote tasaiselle, vakaalle ja riittävän suurelle alustalle.
- Asenna osat kuvissa esitetyssä järjestyksessä.

KUVA 3 - 7

KUNNOSSAPITO

PUHDISTUS

Puhdista tuote pehmeällä sienellä ja/tai liinalla. Älä koskaan käytä teräsharja tai vastaavaa, joka voi vahingoittaa pintaa.

SÄILYTYS

- Säilytetään kuivassa ja viileässä tilassa.
- Kuivaa tuote ja peitä se, kun se ei ole käytössä.

CONSIGNES DE SÉCURITÉ

- Verrouillez toujours toutes les roues avant d'utiliser le produit.
- Vérifiez que toutes les vis et les écrous sont bien serrées avant d'utiliser le produit.

CARACTÉRISTIQUES TECHNIQUES

Dimensions	L80 x H85 x l43,5 cm
Poids	16,6 kg

DESCRIPTION

PIECES DE MONTAGE

Détails de montage inclus :

FIG. 1

FIG. 2

MONTAGE

- Lisez attentivement les présentes consignes avant le montage.
- Déballez tous les éléments et vérifiez qu'aucun élément n'est manquant ou endommagé. Si des pièces sont manquantes ou endommagées, contactez le revendeur.
- Une clé hexagonale est nécessaires pour le montage.
- Utilisez un outil approprié qui est en bon état.
- Montez le produit sur un support plan et stable d'une taille suffisante.
- Assemblez les éléments dans l'ordre indiqué sur les schémas.

FIG. 3 - 7

ENTRETIEN

NETTOYAGE

Nettoyez le produit uniquement avec une éponge douce et/ou un chiffon. N'utilisez jamais une brosse métallique ou similaire, car elle risque d'endommager la surface.

RANGEMENT

- Rangez le produit dans un endroit sec et frais.
- Séchez le produit et recouvrez-le lorsqu'il n'est pas utilisé.

VEILIGHEIDSINSTRUCTIES

- Vergrendel altijd alle wielen voordat u het product gebruikt.
- Zorg ervoor dat alle bouten en moeren goed vastzitten voordat het product wordt gebruikt.

TECHNISCHE GEGEVENS

Afmetingen	L80xH85xB43,5 cm
Gewicht	16,6 kg

BESCHRIJVING

MONTAGEBESLAG

Meegeleverd montagebeslag:

AFB. 1

AFB. 2

MONTAGE

- Lees deze instructies zorgvuldig door vóór gebruik.
- Pak alle onderdelen uit en controleer of er geen onderdelen ontbreken of beschadigd zijn. Neem contact op met de dealer als er onderdelen ontbreken of beschadigd zijn.
- Voor de montage hebt u een inbussleutel nodig.
- Gebruik alleen geschikt gereedschap dat in perfecte staat verkeert.
- Monteer het product op een vlakke en stabiele ondergrond die genoeg ruimte biedt.
- Monteer de onderdelen in de volgorde die op de afbeeldingen is aangegeven.

AFB. 3 - 7

ONDERHOUD

REINIGING

Maak het product alleen schoon met een zachte spons en/of doek. Gebruik nooit een staalborstel of iets soortgelijks wat het oppervlak kan beschadigen.

OPSLAG

- Droog en koel bewaren.
- Droog het product af en bedek het wanneer het niet wordt gebruikt.