

000-486

KAYOBA



SE Bruksanvisning för cykel

NO Bruksanvisning for sykkel

PL Instrukcja obsługi roweru

EN Operating instructions for bike

SE - Bruksanvisning i original

Rätten till ändringar förbehålles. Vid eventuella problem, kontakta vår serviceavdelning på telefon 0200-88 55 88.

www.jula.se

NO - Bruksanvisning (Oversettelse av original bruksanvisning)

Med forbehold om endringer. Ved eventuelle problemer kan du kontakte vår serviceavdeling på telefon 67 90 01 34.

www.jula.no

PL - Instrukcja obsługi (Tłumaczenie oryginalnej instrukcji)

Z zastrzeżeniem prawa do zmian. W razie ewentualnych problemów skontaktuj się telefonicznie z naszym działem obsługi klienta pod numerem: 22 338 88 88.

www.jula.pl

EN - Operating instructions (Translation of the original instructions)

Jula reserves the right to make changes. In the event of problems, please contact our service department.

www.jula.com

Tillverkare/ Produsent / Producenti/ Manufacturer

Jula AB, Box 363, 532 24 SKARA

Importør/ Importør/ Importer/ Importer

Jula Norge AS, Solheimsveien 6–8, 1471 LØRENSKOG

Distributør/ Distributør/ Dystrybutor/ Distributor

Jula Poland Sp. z o.o., ul. Malborska 49, 03-286 Warszawa, Polska

SVENSKA	4
SÄKERHETSANVISNINGAR	4
BESKRIVNING	6
MONTERING	7
HANDHAVANDE	8
Bromsar	10
UNDERHÅLL	12
NORSK	14
SIKKERHETSINSTRUKSER	14
BESKRIVELSE	16
MONTERING	17
BRUK	18
Bremser	20
VEDLIKEHOLD	22
POLSKI	24
ZASADY BEZPIECZEŃSTWA	24
OPIS	26
MONTAŻ	27
OBŚLUGA	28
Hamulce	30
KONSERWACJA	32
ENGLISH	34
SAFETY INSTRUCTIONS	34
DESCRIPTION	36
ASSEMBLY	37
USE	38
Brakes	40
MAINTENANCE	42

SÄKERHETSANVISNINGAR

Läs bruksanvisningen noggrant innan användning!

Spara den för framtida behov.

Kontrollera nedanstående poster före varje användning

- Skruvförband och komponenter är ordentligt åtdragna och inte slitna eller skadade.
- Sittställningen är bekväm.
- Bromsarna fungerar tillfredsställande.
- Styrningen inte kärvar eller glappar.
- Hjulen är inte skeva och hjullagren är korrekt justerade.
- Hjulen är ordentligt fastsatta i bak-/framgaffeln.
- Däcken är i gott skick och har rätt lufttryck.
- Pedalerna är ordentligt fastsatta i vevarmarna.
- Växlarna är korrekt inställda.
- Alla reflexer är monterade.
- Efter justering kontrollerar du att alla skruvförband är korrekt åtdragna och att vajrarna är oskadade och korrekt dragna längs ramen.
- Vi rekommenderar att du lämnar in cykeln var 6:e månad till cykelverkstad för service (oftare om du cyklar mycket eller belastar cykeln hårt). Fyll i serviceprotokollet efter varje servicetillfälle.

Trafiksäkerhet

- Cykla inte på samma sida som mötande trafik.
- Cykla inte två i bredd.
- Skjutsa ingen på cykel som inte är utrustad för detta.
- Sväng inte ut i trafiken.
- Häng inte något på styret som gör det svårt att styra eller som kan fastna i framhjulet.
- Håll dig inte fast i annat fordon.
- Cykla inte för nära framförvarande fordon.

- Cykling i regn eller på våt vägbana:
 - Bromsarnas effekt försämras av vatten och is
 - Cykla saktare i blött väder och bromsa tidigare än du gör i torrt väder.
- Om du cyklar i mörker måste du följa gällande lagstiftning:
 - Cykeln ska ha en framlampa med vitt sken och en baklampa med rött sken, förutom de reflexer som redan finns på cykeln.
 - Använd helst ljusa kläder och reflexväst eller liknande.
 - Kontrollera att cykelns reflexer är rätt placerade, ordenligt fastsatta, rena och inte skymda. Byt omedelbart ut skadade reflexer.
- Eventuella dämpare på cykeln bör underhållas av cykelverkstad. Se dämpartillverkarens bruksanvisning.

Ägarens ansvar

Bruksanvisningen beskriver hur du cyklar säkert och håller cykeln i gott och felfritt skick. Läs och följ bruksanvisningen noga. Alla större serviceingrepp eller justeringar på cykeln bör utföras av cykelreparatör. Följ dessa anvisningar om du inte har tillgång till cykelreparatör och vill göra justeringarna själv.

VIKTIGT! Alla ändringar utförs på egen risk.

- Det kan vara farligt att använda cykeln för freestylecykling, stuntrick, tävling, cykling i terräng eller liknande, och du är själv ansvarig för eventuell personskada eller annan skada som uppstår om du använder cykeln på ovannämnda sätt. Återförsäljaren avsäger sig allt ansvar gentemot den som köpt cykeln eller tredje person för följdskador eller särskild skada.
- Bekanta dig med cykelns komponenter och tillbehör, så att du kan använda dem på rätt sätt.

BESKRIVNING

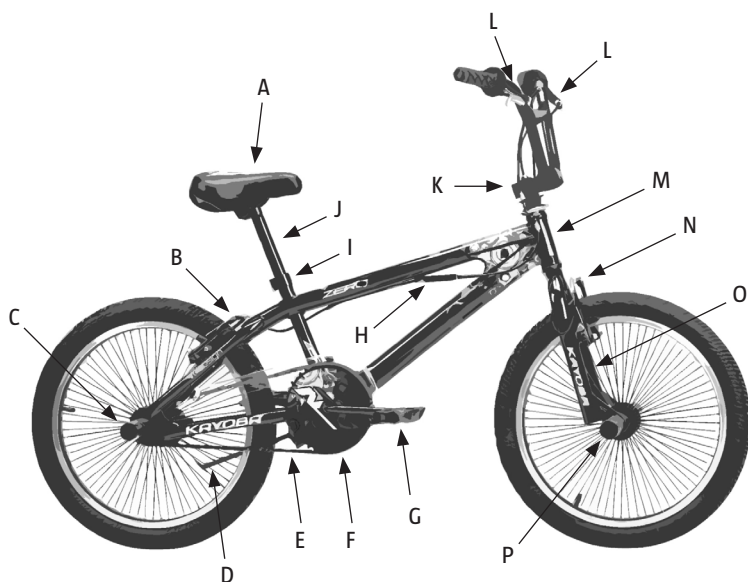

A	Sadel	I	Justering, sadelstolpe
B	Bakre V-broms	J	Sadelstolpe
C	Pegs	K	Justering, styre
D	Stöd	L	Bromshandtag
E	Kedja	M	Ram
F	Kedjeskydd	N	Främre V-broms
G	Pedal	O	Framgaffel
H	Bakre bromsvajer	P	Pegs

MONTERING

Montera pedaler

OBS! Pedalerna är inte likadana – pedalen märkt med (R) ska sitta på höger vevarm och pedalen märkt med (L) ska sitta på vänster vevarm.

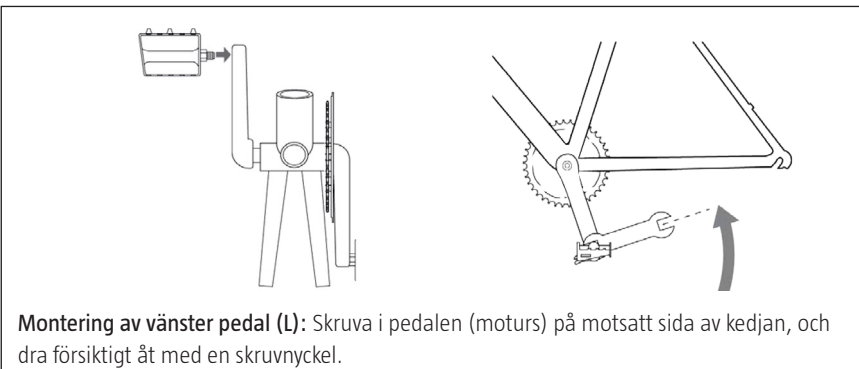
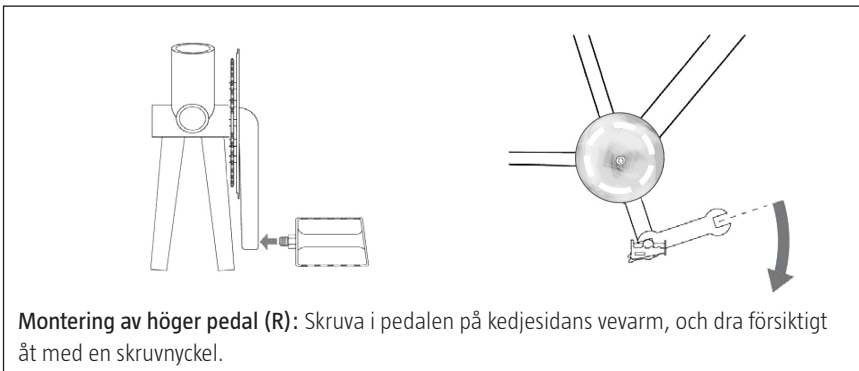
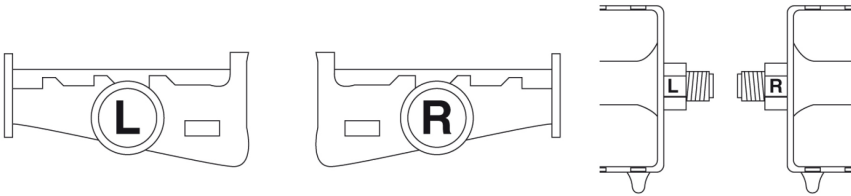

HANDHAVANDE

Sittställning

Det är mycket viktigt att cykeln är korrekt inställd, både för att vara bekväm och av säkerhetsskäl. På de följande sidorna finns information om hur du ställer in en bekväm, säker och effektiv sittställning.

Sadeljustering

Lossa muttern som håller sadeln vid sadelstolpen, så att du kan skjuta sadeln framåt eller bakåt. Ställ in önskat läge. Sadelns vinkel kan också justeras. Vi rekommenderar att sadeln är horisontell. Justera sadeln i höjded genom att lossa klämskruven som håller sadelstolpen mot sadelröret. Placera sadelstolpen i önskad höjd och dra åt klämskruven.

VIKTIGT!

- Sadelstolpen måste sitta lägre än markeringen för högsta läge. Markeringen för högsta läge får inte synas.
- Dra åt sadelstolpens klämskruv och -mutter till 30 Nm med 6 mm insexnyckel eller 13 mm sexkantnyckel. Kontrollera att sadelstolpen sitter fast genom att försöka vrida sadeln för hand. Du ska inte kunna vrida sadeln.
- Cykla aldrig om sadeln eller sadelstolpen inte är ordentligt åtdragna.

Olika sadelstolpar används för olika typer av sadel, varför fastsättningen varierar. Kontakta

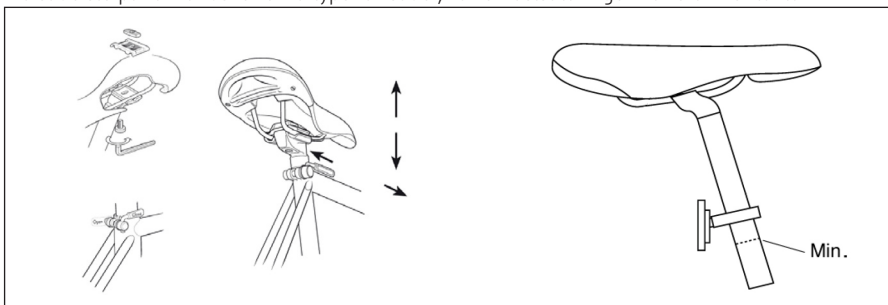

återförsäljaren om du är osäker på hur sadeln ska monteras.

Sadelvinkel

Sadeln ska helst vara horisontell. Du kan ändra sadelvinkeln, men vanligen bör sadeln vara horisontell. Om du sitter bäst med sadeln mycket vinklad bör du kontrollera om du kan ändra någon annan inställning istället.

Styrstolpe

Lossa expanderskruven på styrstolpens nedre del tills expanderkilen lossnar. Knacka försiktigt på expanderskruven om kilen inte lossnar av sig själv. När expanderkilen har lossnat flyttar du styrstolpen uppåt eller nedåt till ett läge där du sitter bekvämt och enkelt kan nå styret och bromshandtagen. Vanligtvis ska styret vara i samma höjd som eller något lägre än sadeln. Kontrollera att styrstolpen är i linje med framhjulet.

VIKTIGT! Styrstolpen har en markering för hur mycket den får sticka ut från gaffelröret. Denna markering får inte synas när styrstolpen är monterad. Styrstolpen måste vara så långt ned i gaffelröret att markeringen inte syns. När du har hittat rätt höjd placerar du styret vinkelrätt mot framhjulet. Dra åt expanderskruven ordentligt. Det är extremt viktigt att expanderskruven är ordentligt åtdragen. Kontrollera att styrstolpen sitter fast ordentligt genom att ställa dig framför cykeln med benen på varsin sida om framhjulet. Kläm runt hjulet med benen och försök vrida styret i sidled. Styrstolpen får inte rotera i gaffelröret. Dra inte fast styrstolpen för hårt. Den ska ge efter om du ramlar med cykeln. Positionera styrets handtag horisontellt och dra åt klämskruven ordentligt.

Styrstam

Styrstammen har två låsskruvar i sin bakre ände, vilka klämmer runt gaffelröret. Lossa skruvarna och rikta styrstammen så den är i linje med framhjulet. Dra åt låsskruvarna igen.

VIKTIGT! Justera inte den övre kompressionsskruven. Denna är inställd för att eliminera lagerspel. Om den dras åt för hårt kan följden bli slitage.

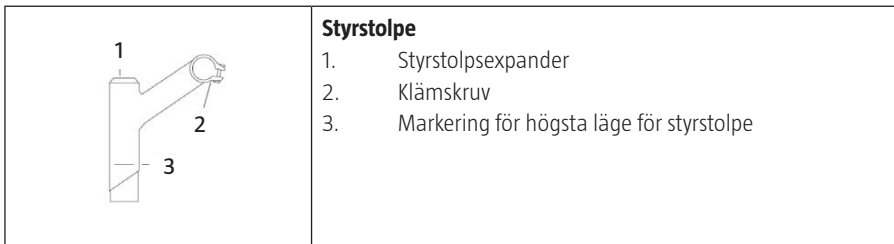

Styrets position

Positionera styret så att du enkelt kommer åt växelreglage och bromshandtag. Försök hitta en sittställning där händerna vilar lätt mot styret. Om du hänger för tungt på styret blir påfrestningen stor på handleder och underarmar. Kom ihåg att dra åt alla skruvförband efter justering.

OBS! Höj aldrig styrstolpen eller sadelstolpen över markeringen för högsta läge.

Justering av vevparti utan kilbultar

VIKTIGT! Kontrollera om cykelns kedjedrev och vevarmar är av typen utan kilbultar. Om så är fallet kontrollerar du att muttrarna som håller fast dem i vevpartiet är ordentligt åtdragna. Vi rekommenderar att du kontrollerar att muttrarna är ordentligt åtdragna när du har använt cykeln två

veckor och därefter med tre månaders intervall.

BROMSAR

VARNING! Det är mycket viktigt att du förstår hur cykelns bromsar fungerar. Om du använder bromsarna på fel sätt kan du tappa kontrollen över cykeln och skada dig allvarligt. Olika cyklar kan bete sig på olika sätt när du bromsar, så det är viktigt att du lär dig hur cykeln beter sig i olika situationer och hur hårt du ska trycka på bromshandtagen. Läs bruksanvisningen och öva dig på att cykla och bromsa. Kontakta återförsäljaren om du behöver mer information.

Cykelns främre hjul bromsas med hjälp av bromshandtag som sitter placerat på styrets vänstra sida. Det bakre hjulet bromsas genom att trampa på pedalerna baklänges.

Säker bromsning

1. Bromsa något tidigare med bakbromsen än med frambromsen.
2. Bromsa aldrig med frambromsen när du svänger. Detta är särskilt viktigt att tänka på när du svänger kraftigt eller cyklar på löst underlag.

V-bromsar

1

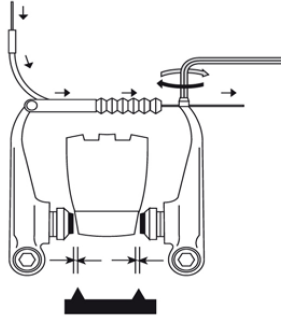

För vajern genom vajerledaren och ställ in avståndet 2 mm mellan bromsbelägg och fälgsidan. Dra åt vajerfästskruven.

2

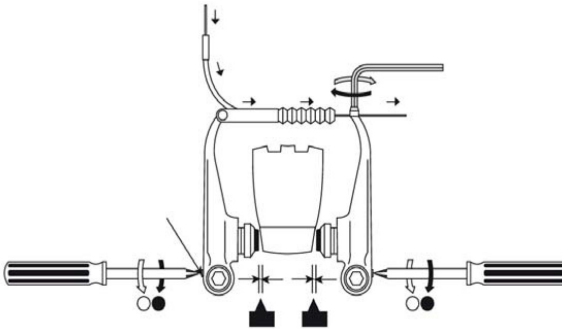

Justera bromsbeläggens avstånd till fälgsidan med fjäderjusterskruvarna.

3

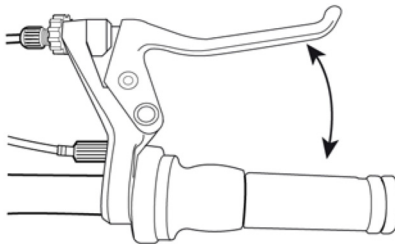

Tryck in bromshandtagen ungefär tio gånger och kontrollera att allt fungerar korrekt och att bromsbeläggen har rätt avstånd till fälgsidan, innan du använder cykeln.

VIKTIGT!

- Om du bromsar för hårt med frambromsen kan inbromsningen bli så kraftigt att du kastas av cykeln.
- Bromsverkan är sämre i vått väglag. Cykla saktare och bromsa tidigare i vått väglag.
- Cykla inte om bromsarna inte fungerar korrekt.

UNDERHÅLL

Fälgbroms

Kontrollera bromsinställningen och smörj bromsens fjädrar och pivot regelbundet. Smörj vajerns exponerade del för att skydda mot korrosion. Om det är svårt att bromsa kan det ofta bero på att vajrarna är dåligt smorda. Bromsvajern måste demonteras för smörjning. Vi rekommenderar att du låter cykelreparatör smörja bromsvajrarna.

OBS! För att bromsarna ska ta jämnt får hjulen inte vara skeva, de ska vara korrekt justerade och fälgsidan vara jämn och utan märken. Bromsbeläggen ska vara korrekt inpassade mot fälgsidan. Kontakta återförsäljaren om du är osäker på justering av hjul eller bromsar. Skydda vajerns ändrar med ändhylsor, så att vajern inte fransar sig.

VIKTIGT! Bromsarna ska inte kärva eller ligga an mot fälgen när du släpper bromshandtaget. Om bromsarna kärvar kontrollerar du att bromsok, vajrar och bromshandtag är rena och smorda. Ta cykeln till återförsäljaren om bromsarna kärvar trots att dessa komponenter är rena och smorda.

DÄCKSKÖTSEL OCH HJULINSTÄLLNING

- För att cykelns däck ska fungera bra och hålla länge är det viktigt att de har rätt lufttryck, vilket anges på däcksidan.
- Bromslåsning och sladdar sliter på däcken.
- Däcken får inte komma i kontakt med olja, bensin, paraffin eller andra medel som löser gummi.
- Kontrollera att hjulen inte är skeva och att de är korrekt riktade, så att däcksidan inte tar i ramen eller framgaffeln.
- Kontrollera också att däcken inte är slitna eller har sprickor. Försäkra dig om att däcksmönstret inte har slitits ned och att det inte finns skador, sprickor eller ojämnt slitage på däck. Byt genast ut slitet eller skadat däck.
- Om du cyklar över vassa stenar, håll i vägen eller om du cyklar på kantsten kan däcken punkteras.
- Om cykeln ska ställas undan en längre period rekommenderar vi att du tar av hjulen, för att undvika att de blir skeva.
- Pumpa däcken med fotpump eller handpump med lämplig ventilanslutning. Kontrollera trycket med manometer.
- Kontrollera regelbundet att ekrarna är korrekt spända. Kontrollera ofta om du cyklar mycket på ojämna vägar.

Framhjul

Ta bort hjulaxelmutterar, brickor och eventuell axellåsbricka. Hjulaxelns koniska lager ska vara justerat så att hjulet snurrar lätt. Den koniska låsmuttern ska vara ordentligt åtdragen mot hjulaxelns kona, så att hjulet inte kan lossna. Håll framhjulet mellan framgaffelbenen och placera det så att axellåsbrickan och dess taggar ligger an mot spåret i framgaffeln, eller standardbrickorna är i rätt läge mot hjulaxeln, om cykeln inte har hjulaxelhållare. Flytta över fler låsbrickor till den sida av hjulet som är nära gaffelbenen om hjulet inte är centrerat.

VIKTIGT!

Framhjulets axellåsbrickor eller brickor ska placeras i spåren på gaffelbenen, så att hjulet sitter säkert fast i framgaffeln.

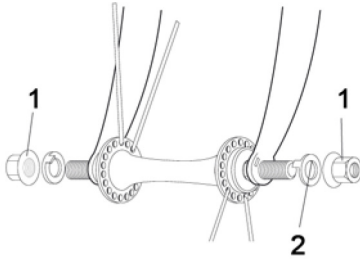

1. Mutter
2. Axellåsbricka

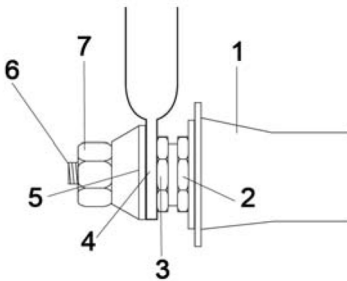

1. Framnav
2. Kona
3. Kona
4. Framgaffel
5. Axellåsbricka
6. Axel
7. Mutter

SIKKERHETSINSTRUKSER

Les bruksanvisningen nøye før bruk!

Ta vare på den for fremtidig bruk.

Kontroller alltid punktene nedenfor før bruk

- Skruerforbindelser og komponenter er ordentlig trukket til og ikke slitt eller skadet.
- Sittestillingen er komfortabel.
- Bremsene fungerer tilfredsstillende.
- Styringen verken låser seg eller glipper.
- Hjulene er ikke skjeve, og hjullagrene er korrekt justert.
- Hjulene er ordentlig festet i bak-/forgaffelen.
- Dekkene er i god stand og har riktig lufttrykk.
- Pedalene er ordentlig festet i veivarmene.
- Girene er korrekt innstilt.
- Alle reflekser er montert.
- Etter justering kontrollerer du at alle skruerforbindelser er korrekt trukket til, og at vaierne er uskadet og korrekt trukket langs rammen.
- Vi anbefaler at du leverer inn sykkelen til sykkerverkstedet hver sjetten måned for service (hyppigere dersom du sykler mye eller belaster sykkelen mye). Fyll ut serviceprotokollen etter hver service.

Trafikksikkerhet

- Ikke sykle på samme side som møtende trafikk
- Ikke sykle to i bredden.
- Ikke ha noen på sykkelen som ikke er utstyrt for dette.
- Ikke sving ut i trafikken.
- Ikke heng noe på styret som gjør det vanskelig å styre, eller som kan sette seg fast i forhjulet.
- Ikke hold deg fast i et annet kjøretøy.
- Ikke sykle for nær kjøretøy foran deg.
- Sykling i regn eller på våt veibane:
 - Bremsenes effekt reduseres av vann og is
 - Sykle saktere i vått vær, og brems tidligere enn du ville ha gjort i tørt vær.

- Hvis du sykler i mørket, må du følge gjeldende lovgivning:
 - Sykkelen skal ha en frontlykt med hvitt lys og en baklykt med rødt lys i tillegg til de refleksene som allerede er på sykkelen.
 - Bruk helst lyse klær og refleksevest eller lignende.
 - Kontroller at sykkelens reflekser er riktig plassert, ordentlig festet, rene og ikke skjulte. Bytt umiddelbart ut skadede reflekser.
- Eventuelle dempere på sykkelen bør vedlikeholdes av sykkelverksted. Se demperprodusentens bruksanvisning.

Eierens ansvar

Bruksanvisningen beskriver hvordan du sykler sikkert og holder sykkelen i god og feilfri stand. Les og følg bruksanvisningen nøye. Alle større serviceinngrep eller justeringer på sykkelen bør utføres av sykkelreparatør. Følg disse anvisningene hvis du ikke har tilgang til sykkelreparatør og vil gjøre justeringene selv.

VIKTIG! Alle endringer utføres på egen risiko.

- Det kan være farlig å bruke sykkelen til freestylesykling, stunttriks, konkurranse, terrengsykling eller lignende, og du er selv ansvarlig for eventuelle personskader eller andre skader som oppstår dersom du bruker sykkelen på overnevnte måter. Forhandleren frasier seg alt ansvar overfor den som har kjøpt sykkelen, eller en tredje person for følgeskader eller særskilt skade.
- Gjør deg kjent med sykkelens komponenter og tilbehør, slik at du kan bruke dem på riktig måte.

BESKRIVELSE

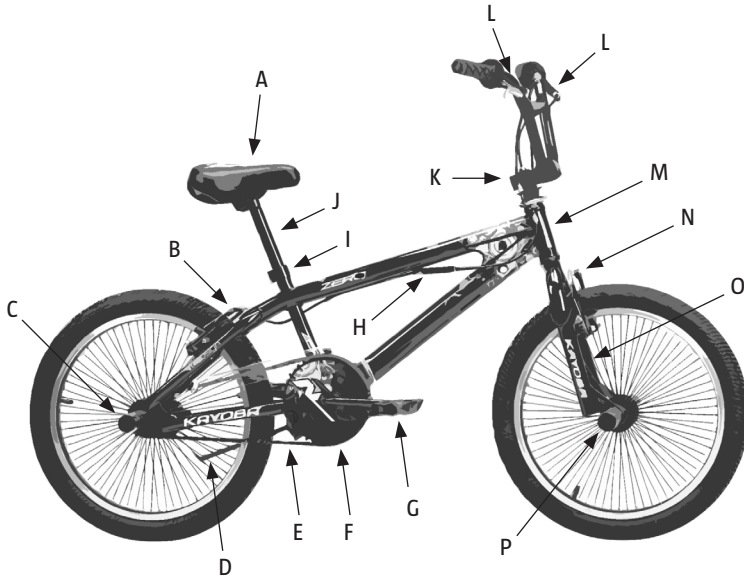

- | | | | |
|---|-------------------|---|----------------------|
| A | Sete | I | Justering, setestang |
| B | Bakre V-brems | J | Setestang |
| C | Knagger | K | Justering, styre |
| D | Støtte | L | Bremsehåndtak |
| E | Kjede | M | Ramme |
| F | Kjedebeskyttelse | N | Fremre V-brems |
| G | Pedal | O | Forgaffel |
| H | Bakre bremsevaier | P | Knagger |

MONTERING

Montere pedaler

MERK! Pedalene er ikke like – pedalen merket med (R) skal sitte på høyre veivarm, og pedalen merket med (L) skal sitte på venstre veivarm.

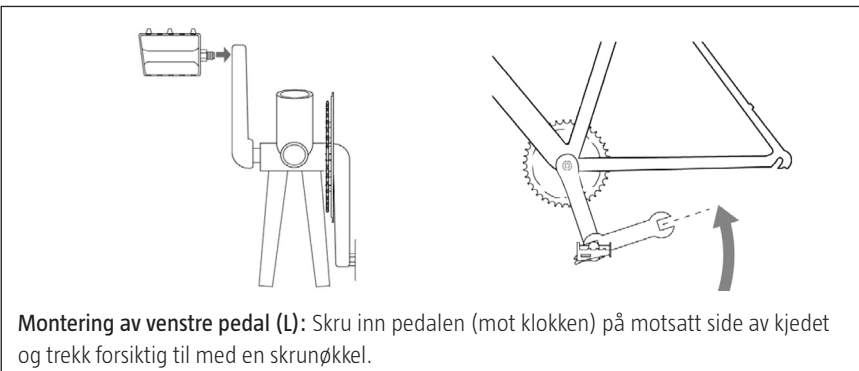
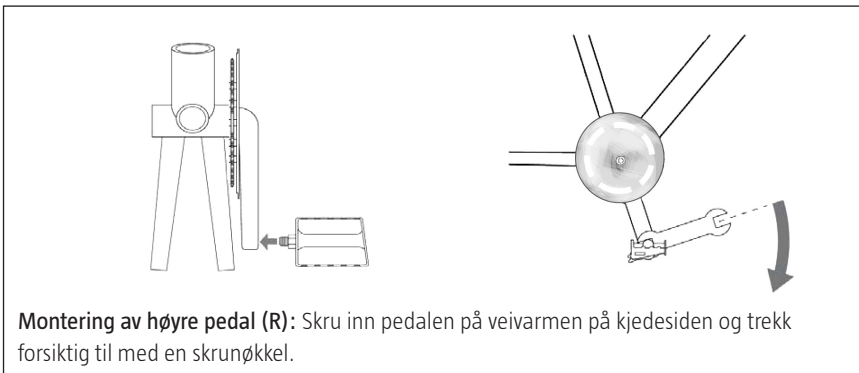
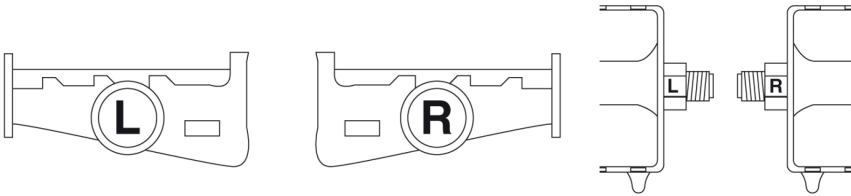

BRUK

Sittestilling

Det er svært viktig at sykkelen er korrekt innstilt, både med tanke på at den skal være komfortabel og av sikkerhetsårsaker. På de følgende sidene er det informasjon om hvordan du stiller inn en komfortabel, sikker og effektiv sittestilling.

Setejustering

Løsne mutteren som holder setet ved setestangen, slik at du kan skyve setet forover eller bakover. Still inn ønsket stilling. Setets vinkel kan også justeres. Vi anbefaler at setet er horisontalt. Juster setet i høyden ved å løsne klemskruen som holder setestangen mot seterøret. Plasser setestolpen i ønsket høyde og trekk til klemskruen.

VIKTIG!

- Setestangen må være lavere enn markeringen for høyeste nivå. Markeringen for høyeste nivå skal ikke vises.
- Trekk til setestangens klemskruer og -mutter til 30 Nm med en 6 mm eller 13 mm sekskantnøkkel. Kontroller at setestangen sitter fast ved å prøve å vri setet for hånd. Du skal ikke kunne vri setet.
- Du må aldri sykle hvis setet eller setestangen ikke er ordentlig trukket til.

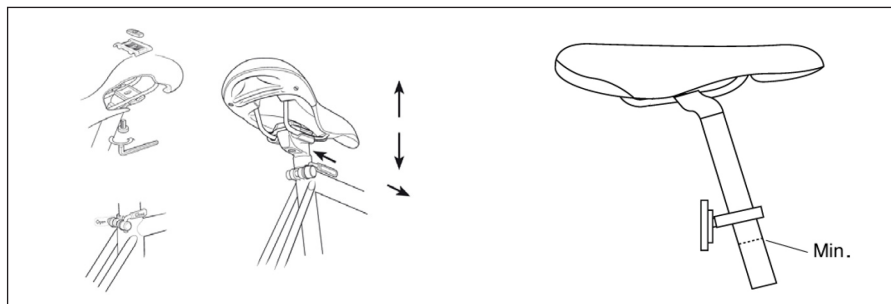

Forskjellige setestenger brukes til forskjellige typer seter, derfor varierer festingen. Kontakt forhandleren hvis du er usikker på hvordan setet skal monteres.

Setevinkel

Setet skal helst være horisontalt. Du kan endre setevinkelen, men vanligvis bør setet være horisontalt. Hvis du sitter best med setet i sterk vinkel, bør du kontrollere om du kan endre en annen innstilling i stedet.

Styrestang

Løsne ekspanderskruen på styrestangens nedre del til ekspanderkilen løsner. Bank forsiktig på ekspanderskruen hvis kilen ikke løsner av seg selv. Når ekspanderkilen har løsnet, flytter du styrestangen oppover eller nedover til en posisjon der du sitter komfortabelt og enkelt kan nå styret

og bremsehåndtakene. Vanligvis skal styret være i samme høyde som eller litt lavere enn setet. Kontroller at styrestangen er på linje med forhjulet.

VIKTIG! Styrestangen har en markering for hvor mye den kan stikke ut fra gaffelrøret. Denne markeringen skal ikke vises når styrestangen er montert. Styrestanga må være så langt nede i gaffelrøret at markeringen ikke vises. Når du har funnet riktig høyde, plasserer du styret vinkelrett mot forhjulet.

Trekk ekspanderskruen ordentlig til. Det er ekstremt viktig at ekspanderskruen er trukket ordentlig til. Kontroller at styrestanga sitter ordentlig fast ved å stille deg foran sykkelen med ett bein på hver side av forhjulet. Klem rundt hjulet med beina og prøv å vri styret til siden. Styrestanga skal ikke rotere i gaffelrøret. Ikke stram styrestanga for hardt. Den skal kunne gi etter hvis du faller med sykkelen. Posisjoner styrets håndtak horisontalt og trekk klemskruen ordentlig til.

Styrestamme

Styrestammen har to låseskruer i den bakre enden som klemmer rundt gaffelrøret. Løsne skruene og rett opp styrestammen slik at den er på linje med forhjulet. Skru til låseskruene igjen.

VIKTIG! Ikke juster den øvre kompresjonsskruen. Denne er innstilt for å eliminere lagerspill. Hvis den trekkes til for hardt, kan det føre til slitasje.

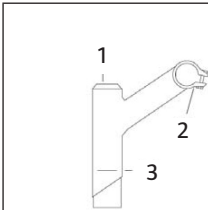

Styrestang

1. Styrestangutvider
2. Klemskrue
3. Markering for høyeste styrestangsposisjon

Styrets posisjon

Posisjoner styret slik at du enkelt kommer til girspake og bremsehåndtak. Prøv å finne en sittestilling der hendene kan hvile lett mot styret. Dersom du henger for tungt på styret, vil påkjenningen bli stor på håndledd og underarmer. Husk å stramme til alle skruerforbindelser etter justering.

MERK! Hev aldri styrestanga eller setestanga over markeringen for høyeste posisjon.

Justering av veivparti uten kilebolter

VIKTIG! Kontroller om sykkelens kjededrev og veivarmer er av typen uten kilebolter. I så tilfelle: Hvis det er tilfellet, kontrollerer du at mutterne som holder dem fast i veivpartiet, er ordentlig trukket til. Vi anbefaler at du kontrollerer om mutterne er ordentlig trukket til når du har brukt sykkelen i to uker, og deretter med intervaller på tre måneder.

BREMSER

ADVARSEL! Det er svært viktig at du forstår hvordan sykkelens bremses fungerer. Hvis du bruker bremsene på feil måte, kan du miste kontrollen over sykkelen og komme alvorlig til skade. Forskjellige sykler kan oppføre seg annerledes når du bremser, så det er viktig at du lærer deg hvordan sykkelen ter seg i forskjellige situasjoner og hvor hardt du skal trykke på bremsehåndtakene. Les bruksanvisningen og øv deg på å sykle og bremse. Kontakt forhandleren dersom du trenger mer informasjon.

Forhjulet på sykkelen bremses med hjelp av bremsehåndtaket som er plassert på den venstre siden på styret. Bakhjulet bremses ved å tråkke pedalene bakover.

Sikker bremsing

1. Brems litt tidligere med bakkbremsen enn med forbremsen.
2. Brems aldri med forbremsen når du svinger. Dette er spesielt viktig å tenke på når du svinger kraftig eller sykler på løst underlag.

V-bremser

1

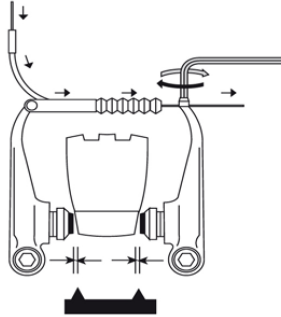

Led vaieren gjennom vaierlederen og still inn avstanden 2 mm mellom bremsebelegget og felgsiden. Trekk til vaierfesteskruen.

2

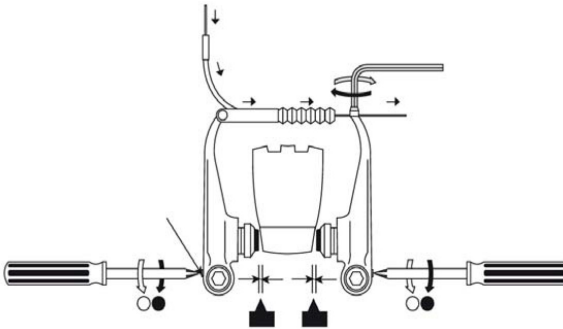

Juster bremsebeleggenes avstand til felgsiden med fjærjusteringskruene.

3

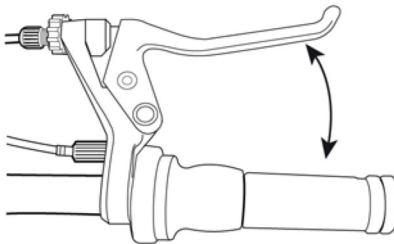

Trykk inn bremsehåndtakene ca. ti ganger og kontroller at alt fungerer riktig og at bremsebeleggene har riktig avstand til felgsiden før du bruker sykkelen.

VIKTIG!

- Hvis du bremses for hardt med forbremseren, kan oppbremsingen bli så kraftig at du kastes av sykkelen.
- Bremselytelsen er dårligere på våt vei. Sykle saktere og brems tidligere på våt vei.
- Du må ikke sykle hvis bremsene ikke fungerer riktig.

VEDLIKEHOLD

Felgbrems

Kontroller bremseinnstillingen og smør bremsens fjærer og pivot regelmessig. Smør vaiernes eksponerte del for å beskytte mot korrosjon. Hvis det er vanskelig å bremse, kan det ofte være fordi at vaierne er dårlig smurte. Bremsevaieren må demonteres før smøring. Vi anbefaler at du lar en sykkelreparatør smøre bremsevaierne.

MERK! For at bremsene skal ta jevnt, kan ikke hjulene være skjeve, de skal være korrekt justert og felgsiden må være jevn og uten merker. Bremsebeleggene skal være korrekt justert mot felgsiden. Kontakt forhandleren dersom du er usikker på justering av hjul eller bremses. Beskytt vaiernes ender med endehylser, slik at vaieren ikke fliser seg.

VIKTIG! Bremsene skal ikke henge fast i eller ligge inntil felgen når du slipper bremsehåndtaket. Dersom bremsene henger fast, kontrollerer du at bremseklave, vaiere og bremsehåndtak er rene og smurte. Lever sykkelen inn til forhandleren hvis bremsene henger fast til tross for at disse komponentene er rene og smurte.

DEKKPLEIE OG HJULINNSTILLING

- For at sykkelens dekk skal fungere bra og holde lenge, er det viktig at de har riktig lufttrykk, noe som angis på siden av dekket.
- Bremselåsing og skrensing sliter på dekkene.
- Dekkene skal ikke komme i kontakt med olje, bensin, parafin eller andre midler som oppløser gummi.
- Kontroller at hjulene ikke er skjeve og at de er korrekt innrettet, slik at dekkensiden ikke tar borti rammen eller forgaffelen.
- Kontroller også at dekkene ikke er slitte eller har sprekker. Forsikre deg om at dekkmønsteret ikke er nedslitt, og at det ikke er skader, sprekker eller ujevn slitasje på dekket. Et slitte eller skadet dekk må byttes umiddelbart.
- Hvis du sykler over skarpe steiner eller hull i veien, eller hvis du sykler på kantstein, kan dekkene punktere.
- Hvis sykkelen skal settes bort i en lengre periode, anbefaler vi at du tar av hjulene for å unngå at de blir skjeve.
- Pump dekkene med fotpumpe eller håndpumpe med egnet ventiltilkobling. Kontroller trykket med manometer.
- Kontroller regelmessig at eikene er korrekt spente. Kontroller dette ofte hvis du sykler mye på ujevne veier.

Forhjul

Fjern hjulakselmuttere, skiver og eventuell aksellåseskive. Hjulakselens koniske lager skal være justert slik at hjulet snurrer lett. Den koniske låsemutteren skal være trukket ordentlig til mot hjulakselens kjegle slik at hjulet ikke kan løsne. Hold forhjulet mellom forgaffelbena og plasser det slik at aksellåseskiven og taggene på skiven ligger mot sporet i forgaffelen, eller standardskivene er i riktig stilling mot hjulakselen, hvis sykkelen ikke har hjulakselholder. Flytt over flere låseskiver til den siden av hjulet som er nær gaffelbena dersom hjulet ikke er sentrert.

VIKTIG!

Forhjulets aksellåseskiver eller standardskiver skal plasseres i sporene på gaffelbena, slik at hjulet sitter sikkert fast i forgaffelen.

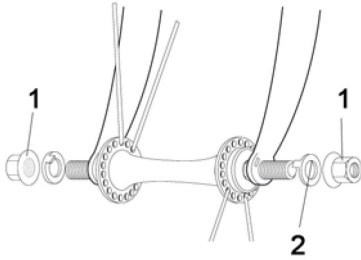

1. Mutter
2. Aksellåseskive

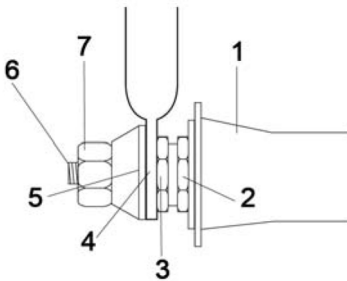

1. Fornav
2. Kjegle
3. Kjegle
4. Forgaffel
5. Aksellåseskive
6. Aksel
7. Mutter

ZASADY BEZPIECZEŃSTWA

Przed użyciem uważnie przeczytaj niniejszą instrukcję obsługi!

Zachowaj ją w celu wykorzystania w przyszłości.

Przed każdym użyciem sprawdź, czy:

- Połączenia śrubowe i komponenty są dobrze dokręcone oraz czy nie są zużyte lub uszkodzone.
- Pozycja siedzenia jest wygodna.
- Hamulce działają w sposób zadowalający.
- Kierownica nie zacina się i nie jest obluźwana.
- Koła nie są wygięte, a ich łożyska są prawidłowo ustawione.
- Koła są dobrze przymocowane do przedniego i tylnego widelca.
- Opony są w dobrym stanie i mają prawidłowe ciśnienie powietrza.
- Pedałы są dobrze przymocowane do ramion korby.
- Przerzutki są poprawnie ustawione.
- Wszystkie odblaski są zamontowane.
- Po zakończeniu regulacji sprawdź, czy wszystkie połączenia śrubowe są prawidłowo dokręcone, czy linki są nieuszkodzone i poprawnie poprowadzone wzdłuż ramy.
- Zalecamy oddawać rower do warsztatu serwisowego co 6 miesięcy (lub częściej, jeżeli dużo jeździsz lub znacznie obciążasz rower). Po każdym serwisowaniu wypełnij protokół serwisowy.

Bezpieczeństwo na drodze

- Nie jeźdź po tej samej stronie co pojazdy nadjeżdżające z przeciwnika.
- Nie jeźdź równoległe do innej osoby.
- Nie przewoź na rowerze nikogo, kto nie posiada odpowiedniego wyposażenia.
- Nie zajeżdżaj drogi innym pojazdom.
- Nie zawieszaj na kierownicy niczego, co mogłoby utrudnić kierowanie lub zaklinować się w przednim kole.
- Nie trzymaj się innych pojazdów.
- Nie jeźdź zbyt blisko pojazdów znajdujących się przed Tobą.

- Jazda rowerem podczas deszczu lub na mokrej drodze:
 - Woda i lód wpływają negatywnie na działanie hamulców.
 - W czasie deszczowej pogody jedź wolniej i hamuj wcześniej niż wtedy, gdy jest sucho.
- Jadąc w ciemności, musisz stosować się do obowiązujących przepisów:
 - Rower, oprócz odblasków, w które jest już wyposażony, musi posiadać białe światło przednie i czerwone światło tylne.
 - Noś jasne ubranie, kamizelkę odblaskową itp.
 - Sprawdź, czy odblaski są umieszczone w odpowiednim miejscu, dobrze przymocowane, czyste i niezastonięte. Natychmiast wymień uszkodzone odblaski.
- Konserwacji ewentualnych amortyzatorów powinien dokonywać rowerowy warsztat serwisowy. Sprawdź w instrukcji obsługi producenta amortyzatorów.

Zakres odpowiedzialności właściciela

Instrukcja obsługi opisuje sposób bezpiecznej jazdy na rowerze oraz utrzymania go w dobrym stanie technicznym. Przeczytaj i przestrzegaj zaleceń zawartych w instrukcji obsługi. Wszelkie większe czynności serwisowe lub regulacje roweru powinny być wykonywane przez mechanika rowerowego. Zastosuj się do poniższych wskazówek, jeżeli nie masz możliwości oddania roweru do mechanika i chcesz dokonać regulacji samodzielnie.

WAŻNE! Wszystkich zmian dokonujesz na własne ryzyko.

- Używanie roweru do jazdy freestyle, terenowej lub wyczynowej oraz do wykonywania trików może być niebezpieczne. Sam ponosisz odpowiedzialność za ewentualne obrażenia ciała lub inne szkody powstałe w wyniku używania roweru w powyższy sposób. Dystrybutor nie ponosi żadnej odpowiedzialności wobec kupującego ani osób trzecich za uszkodzenia powstałe w wyniku używania produktu lub uszkodzenia szczególne.
- Zapoznaj się z komponentami i akcesoriami roweru, co umożliwi Ci użytkowanie ich we właściwy sposób.

OPIS

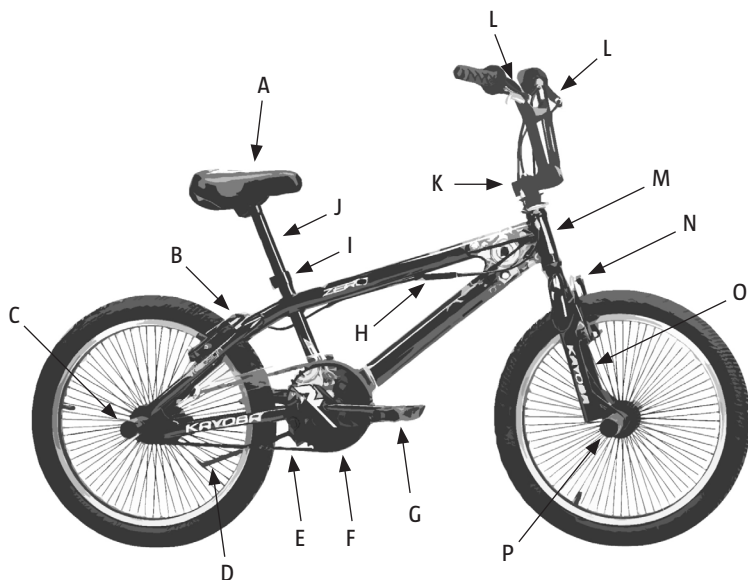

- | | | | |
|---|-----------------------|---|---------------------------|
| A | Siodełko | I | Regulacja sztycy siodełka |
| B | Tylny hamulec V-brake | J | Sztycy siodełka |
| C | Pegi | K | Regulacja kierownicy |
| D | Podpórka | L | Rączki do hamulców |
| E | łańcuch | M | Rama |
| F | Ostona łańcucha | N | Przedni hamulec V-brake |
| G | Pedał | O | Przedni widelec |
| H | Linka hamulcowa tylna | P | Pegi |

MONTAŻ

Montaż pedałów

UWAGA! Pedały nie są jednakowe – pedał oznaczony literą **®** należy przymocować do prawego ramienia korby, a pedał oznaczony literą **Ⓛ** – do lewego ramienia korby.

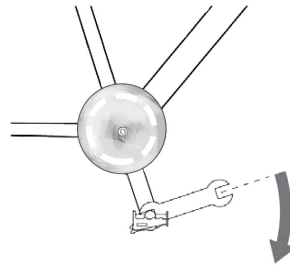
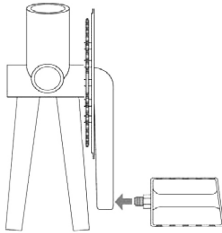
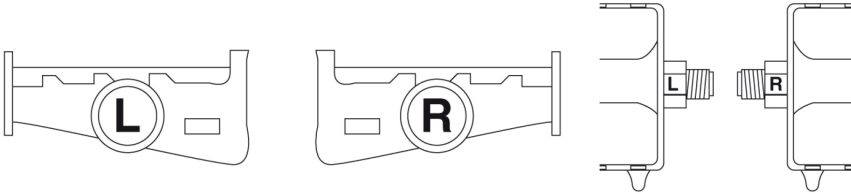

Montaż prawego pedału (R): Przykręć pedał do ramienia korby od strony łańcucha, a następnie ostrożnie dokręć go kluczem.

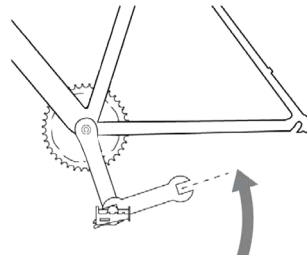
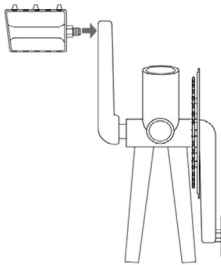

Montaż lewego pedału (L): Przykręć pedał (w stronę przeciwną do ruchu wskazówek zegara) po przeciwnej stronie łańcucha, a następnie ostrożnie dokręć go kluczem.

OBŚŁUGA

Ustawienie pozycji siedzenia

Bardzo ważne jest, zarówno ze względu na wygodę, jak i bezpieczeństwo, by rower był prawidłowo ustawiony. Na następnych stronach znajdują się informacje dotyczące ustawienia wygodnej, bezpiecznej i efektywnej pozycji siedzenia.

Regulacja siodełka

Odkręć nakrętkę mocującą siodełko do sztycy, aby umożliwić przesunięcie siodełka w przód lub w tył. Ustaw je w żądanej pozycji. Istnieje również możliwość regulacji nachylenia siodełka. Zalecamy ustawienie siodełka w pozycji poziomej.

Aby wyregulować wysokość siodełka, odkręć śrubę dociskową, mocującą sztycę siodełka do rury podsiodłowej. Ustaw sztycę na żądanej wysokości i dokręć śrubę dociskową.

WAŻNE!

- Sztyca siodełka nie może znajdować się wyżej niż oznaczenie najwyższego dopuszczalnego położenia. Oznaczenie najwyższego dopuszczalnego położenia nie może być widoczne.
- Dokręć śrubę i nakrętkę dociskową sztycy do 30 Nm kluczem imbusowym 6 lub 13 mm. Sprawdź, czy sztyca jest stabilna, próbując ręcznie obrócić siodełko. Obrócenie siodełka powinno być niemożliwe.
- Unikaj jazdy na rowerze, jeżeli siodełko lub sztyca nie są dobrze dokręcone.

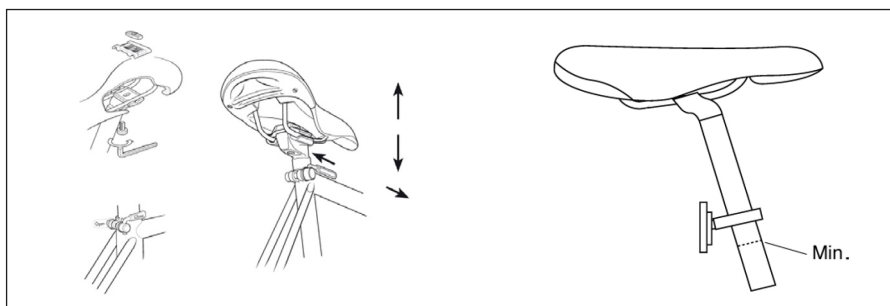

Do różnych rodzajów siodełek używane są różne sztyce, w związku z czym sposób ich mocowania może być zróżnicowany. Skontaktuj się z dystrybutorem, jeżeli masz wątpliwości, w jaki sposób należy zamontować siodełko.

Kąt ustawienia siodełka

Siodełko powinno być zamontowane w pozycji poziomej. Możesz zmienić nachylenie siodełka, lecz w większości przypadków powinno być ono umieszczone poziomo. Jeżeli najlepszy komfort zapewnia Ci siedzenie na nachylnym siodełku, sprawdź, czy zamiast tego nie możesz zmienić jakiegoś innego ustawienia.

Kolumna kierownicy

Poluzuj śrubę rozporową w dolnej części mostka do momentu wysunięcia się klina rozporowego. Delikatnie postukaj w śrubę rozporową, jeżeli klin nie może się wysunąć. Po wysunięciu klina przesuń mostek do góry lub w dół do momentu, gdy osiągniesz wygodną pozycję i będziesz mógł łatwo dosięgnąć kierownicy i klamek hamulca. Zwykle kierownica powinna znajdować się na tej samej wysokości co siodełko lub nieco niżej. Upewnij się, że mostek znajduje się w jednej linii z przednim kołem.

WAŻNE! Na mostku wpuszczanym znajduje się oznaczenie wysokości, na jaką może on wystawać nad rurę widelca. Oznaczenie to nie może być widoczne po zamontowaniu mostka. Mostek wpuszczany musi być wsunięty w rurę widelca na tyle, by oznaczenie nie było widoczne. Po wybraniu odpowiedniej wysokości umieść kierownicę prostopadłe do przedniego koła. Dobrze dokręć śrubę rozporową. Niezwykle ważne jest, by śruba rozporowa została dokładnie dokręcona. Upewnij się, że mostek jest dobrze zamocowany, ustawiając się przed rowerem z przednim kołem pomiędzy nogami. Zaciśnij nogi na kole i spróbuj obrócić kierownicę na boki. Mostek nie może się ruszać w rurze widelca. Nie dokręcaj mostka zbyt mocno. Musi on ustąpić, jeżeli dojdzie do upadku. Umieść chwyt kierownicy w pozycji poziomej i dobrze dokręć śrubę dociskową.

Mostek systemu ahead

Mostek posiada w tylnej części dwie śruby blokujące, które zaciskają się wokół rury widelca. Poluzuj śruby i skieruj mostek tak, by znajdował się w jednej linii z przednim kołem. Ponownie dokręć śruby blokujące.

WAŻNE! Nie ustawiaj górnej śruby regulacyjnej. Jest ona tak wyregulowana, by eliminować luz łożyskowy. Zbyt mocne dokręcenie tej śruby może prowadzić do zużycia.

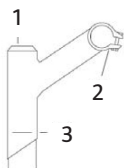

Kolumna kierownicy

1. Śruba rozporowa mostka wpuszczanego
2. Śruba dociskowa
3. Oznaczenie najwyższego dopuszczalnego położenia mostka wpuszczanego

Położenie kierownicy

Umieść kierownicę w taki sposób, aby mieć łatwy dostęp do manetek i klamek hamulca. Spróbuj znaleźć taką pozycję siedzenia, w której dłonie będą lekko spoczywały na kierownicy. Jeżeli za bardzo będziesz opierać się na kierownicy, Twoje nadgarstki i przedramiona będą narażone na duże obciążenia. Po dokonaniu regulacji nie zapomnij dokręcić wszystkich śrub.

UWAGA! Nigdy nie podnoś mostka powyżej oznaczenia wskazującego najwyższe dopuszczalne położenie.

Regulacja korby bez klinów

WAŻNE! Sprawdź, czy przednia zębatka i ramiona korby nie są mocowane na kliny. Jeśli tak jest, sprawdź, czy nakrętki mocujące je do korby są dobrze dokręcone. Należy też sprawdzić, czy nakrętki są dobrze dokręcone po dwóch tygodniach użytkowania roweru, a następnie robić to co trzy miesiące.

HAMULCE

OSTRZEŻENIE! Bardzo ważna jest znajomość zasady działania hamulców. Używając hamulców w niewłaściwy sposób, możesz stracić kontrolę nad rowerem i doznać poważnych obrażeń. Podczas hamowania rowery mogą działać w zróżnicowany sposób, dlatego ważne jest, by zaznajomić się z działaniem roweru w różnych sytuacjach i wiedzieć, z jaką siłą należy naciskać kłamki hamulca. Przeczytaj instrukcję obsługi i przećwicz jazdę na rowerze i hamowanie. Jeżeli chcesz uzyskać więcej informacji, skontaktuj się z dystrybutorem.

Hamulec przedniego koła uruchamia klamka hamulca umieszczona po lewej stronie kierownicy. Hamulec tylnego koła uruchamiany jest poprzez naciśnięcie pedałów do tyłu.

Bezpieczne hamowanie

1. Hamuj hamulcem tylnym, zanim zaczniesz hamować hamulcem przednim.
2. Podczas skręcania nigdy nie hamuj hamulcem przednim. Jest to szczególnie ważne podczas gwałtownego skręcania lub jazdy po luźnym podłożu.

Hamulce V-brake

1

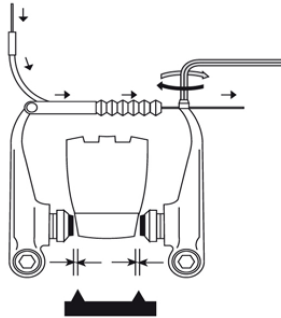

Przeprowadź linkę przez prowadnik i ustaw odległość między klockami hamulcowymi a bokami obręczy na 2 mm. Dokręć śrubę mocującą linkę.

2

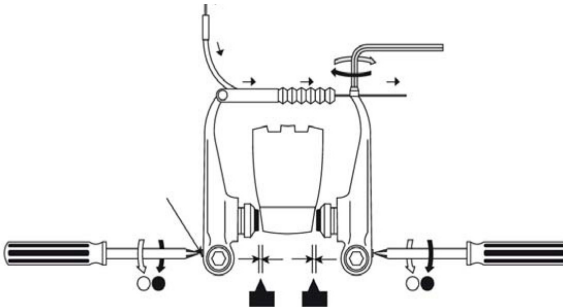

Wyreguluj odległość między klockami hamulcowymi a bokami obręczy przy pomocy śrub regulujących sprężyny.

3

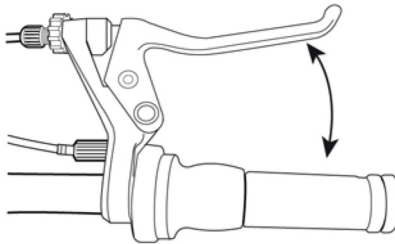

Przed użyciem roweru naciśnij klawki hamulców 10 razy i sprawdź, czy działają prawidłowo oraz czy klocki hamulcowe znajdują się w odpowiedniej odległości od boku obręczy.

WAŻNE!

- Jeżeli zbyt gwałtownie zahamujesz hamulcem przednim, siła hamowania może być tak duża, że zostaniesz zrzucony z roweru.
- Skuteczność hamowania na mokrej drodze ulega pogorszeniu. Na mokrej drodze należy jechać wolniej i wcześniej rozpocząć hamowanie.
- Unikaj jazdy, jeśli hamulce nie działają poprawnie.

KONSERWACJA

Hamulec szczękowy

Sprawdź ustawienie hamulca i regularnie smaruj jego sprężyny i sworznie. Smaruj odślonięte części linki, aby chronić je przed korozją. Jeżeli występują trudności z hamowaniem, często są one skutkiem niedostatecznego smarowania linek. Linkę hamulcową należy przed smarowaniem zdemontować. Zalecamy, by smarowanie linek przeprowadzał mechanik rowerowy.

UWAGA! Aby hamulce pracowały równomiernie, koła nie mogą być wygięte, muszą być poprawnie ustawione, a boki obręczy muszą być równe i pozbawione zarysowań. Klocki hamulcowe muszą być prawidłowo dopasowane do boków obręczy. Skontaktuj się z dystrybutorem, jeżeli masz wątpliwości, w jaki sposób należy wyregulować koła lub hamulce. Chroń linkę końcówkami, aby zapobiec strzępieniu się linki.

WAŻNE! Po zwolnieniu klamki hamulce nie powinny zacinać się ani przylegać do obręczy. Jeśli hamulce się zacinają, upewnij się, że jarzma, linki i klamki są czyste i nasmarowane. Zleć przegląd dystrybutorowi, jeżeli powyższe komponenty są czyste, a hamulce dalej się zacinają.

Pielęgnacja opon i ustawianie kół

- Aby opony roweru dobrze i długo funkcjonowały, ważne jest, by utrzymywać w nich odpowiednie ciśnienie, którego wartości podano po bokach opon.
- Blokowanie kół podczas hamowania oraz poślizgi powodują zużycie opon.
- Nie dopuszczaj do kontaktu opon z olejem, benzyną, parafiną lub innymi środkami rozpuszczającymi gumę.
- Upewnij się, że koła nie są wygięte i są poprawnie wycentrowane, tak by boki opon nie ocierały się o ramę lub przedni widelec.
- Sprawdź również, czy opony nie są zużyte i nie mają pęknięć. Upewnij się, że bieżnik nie jest zużyty, a na oponach nie widać uszkodzeń, pęknięć ani śladów nierównomiernego zużycia. Niezwłocznie wymień zużytą lub uszkodzoną oponę.
- Jeżdżąc po ostrych kamieniach, dziurawych drogach lub krawężnikach, możesz doprowadzić do przebicia opon.
- Przed odstawieniem roweru na dłuższy czas zalecamy zdjęcie kół, aby zapobiec ich wygięciu.
- Opony pompuj pompką nożną lub ręczną z odpowiednią końcówką. Sprawdź ciśnienie na manometrze.

- Regularnie sprawdzaj, czy szprychy są prawidłowo napięte. Rób to często, jeżeli dużo jeździsz po nierównych drogach.

Koło przednie

Odkręć nakrętki osi, zdejmij podkładki i ewentualnie podkładkę zabezpieczającą oś. Łożysko stożkowe koła przedniego musi być wyregulowane, aby koło lekko się obracało. Łożysko stożkowe musi być dokładnie dokręcone do stożka osi, aby koło nie mogło się poluzować. Trzymając przednie koło między ramionami przedniego widełca, umieść je tak, by podkładka zabezpieczająca oś i jej kolce przylegały do rowka w widełcu lub by standardowe podkładki znajdowały się w odpowiednim położeniu względem osi, jeżeli rower nie jest wyposażony w uchwyt osi. W celu wyśrodkowania koła należy dołożyć więcej podkładek zabezpieczających po tej stronie koła, która jest za blisko ramienia widełca.

WAŻNE!

Podkładki zabezpieczające lub zwykłe przedniego koła należy włożyć w rowki na ramieniu widełca, aby koło pewnie trzymało się w widełcu.

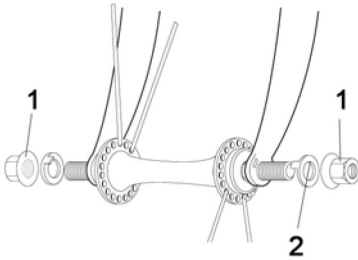

1. Nakrętka
2. Podkładka zabezpieczająca oś

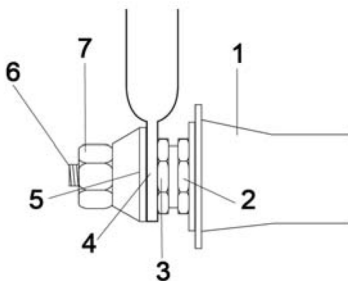

1. Przednia piasta
2. Stożek
3. Stożek
4. Przedni widelec
5. Podkładka zabezpieczająca oś
6. Oś
7. Nakrętka

SAFETY INSTRUCTIONS

Read the operating instructions carefully before use!

Please retain for future reference.

Check the following items before each use

- Screw joints and components are tightened properly and not worn or damaged.
- The sitting position is comfortable.
- The brakes work adequately.
- The steering is not binding or loose.
- The wheels are not warped and the wheel bearings are correctly adjusted.
- The wheels are correctly secured to the rear/front forks.
- The tyres are in good condition and at the correct air pressure.
- The pedals are correctly secured to the crank arms.
- The gears are properly adjusted.
- All reflectors are fitted.
- Following adjustment, make sure that all screw joints are correctly tightened and that the cables are undamaged and correctly routed along the frame.
- We recommend that you take your bike to the cycle repair shop every 6 months for a service (more frequently if you cycle a lot or put a heavy load on the bike). Complete the service record after each service.

Road safety

- Do not cycle on the same side as oncoming traffic.
- Do not cycle two abreast
- Do not take anyone on the bike who is not equipped for this.
- Do not swerve out onto the road.
- Do not hang anything on the handlebars that will make it difficult to steer or that could get caught in the front wheel.
- Do not hold onto another vehicle.
- Do not cycle too close to the vehicle in front.

- Cycling in the rain or on a wet road:
 - The effect of the brakes is reduced in water and on ice
 - Cycle more slowly in wet weather and brake earlier than you do in dry weather.
- If you cycle in the dark you must comply with the applicable legislation:
 - The bike must have a front light with a white beam and a rear light with a red beam, in addition to the reflectors already on the bike.
 - You should wear light clothing and a reflective jacket or similar.
 - Check that the bike's reflectors are positioned correctly, properly secured, clean and not obscured. Replace damaged reflectors immediately.
- Any shock absorbers on the bike should be maintained by a cycle repair shop. See the shock-absorber manufacturer's user instructions.

Owner's responsibility

The user instructions describe how to cycle safely and keep the bike in good and faultless condition. Read and follow the user instructions carefully. All major service work or adjustments to the bike should be carried out by a bicycle mechanic. Follow these instructions if you do not have access to a bicycle mechanic and would like to carry out the adjustments yourself.

IMPORTANT! All changes are made at your own risk.

- It can be dangerous to use the bike for freestyle cycling, stunts, competitions, cycling offroad etc. and you are personally responsible for any personal injury or other damage arising as a result of you using the bike in the above manner. The retailer renounces all responsibility in respect of the person buying the bike or a third party for consequential damage or specific damage.
- Familiarise yourself with the bike's components and accessories so that you can use them in the correct manner.

DESCRIPTION

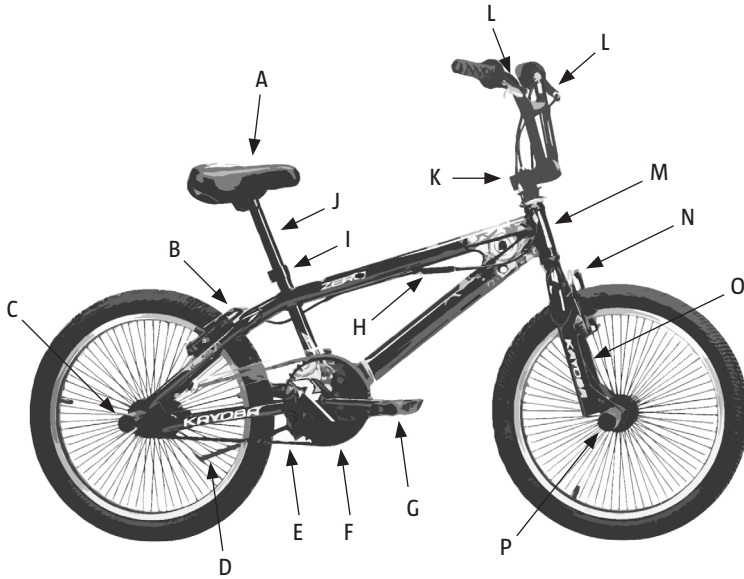

A	Saddle	I	Adjustment, saddle pillar
B	Rear V brakes	J	Saddle pillar
C	Pegs	K	Adjustment, handlebars
D	Support	L	Brake levers
E	Chain	M	Frame
F	Chainguard	N	Front V brakes
G	Pedal	O	Front fork
H	Rear brake cable	P	Pegs

ASSEMBLY

Fitting pedals

NOTE! The pedals are not identical – the pedal marked with an **(R)** needs to be fitted to the right crank arm and the pedal marked **(L)** to the left crank arm.

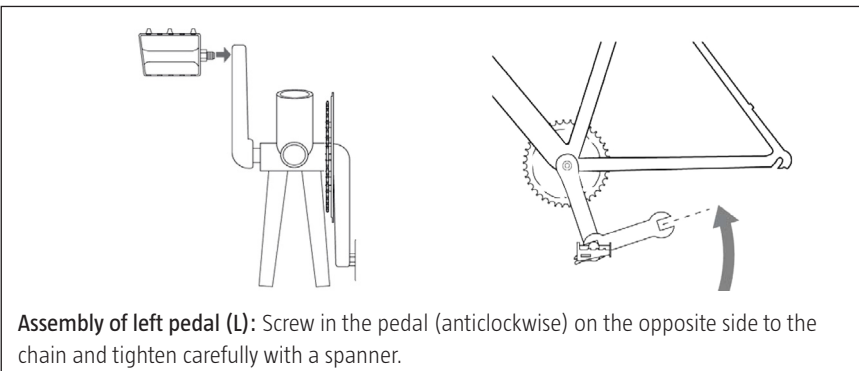
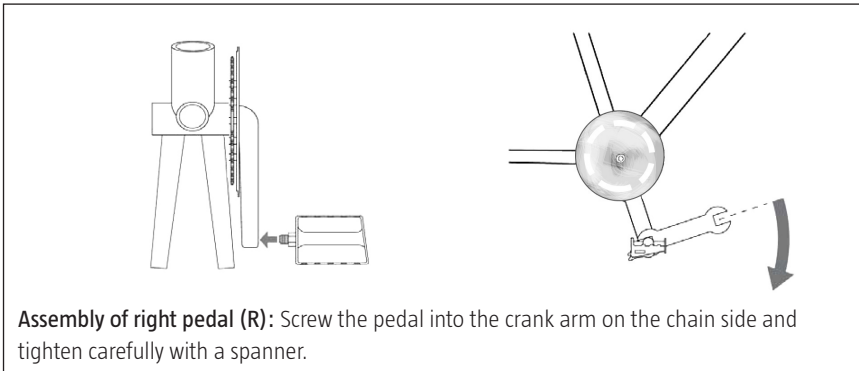
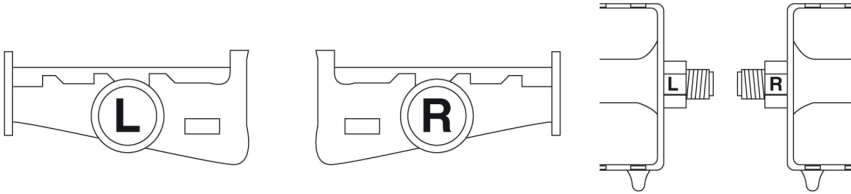

USE

Sitting position

It is very important that the bike is correctly adjusted, from the point of view of both comfort and safety. There is information on the following pages on how you adjust your sitting position to make it comfortable, safe and effective.

Saddle adjustment

Slacken the nut that attaches the saddle to the saddle pillar so that you can push the saddle backwards or forwards.

Adjust it to the desired position. The saddle angle can also be adjusted. We recommend that the saddle is horizontal.

Adjust the saddle height by slackening the clamp bolt attaching the saddle pillar to the seat tube. Position the saddle pillar at the desired height and tighten the clamp bolt.

IMPORTANT!

- The saddle pillar must be lower than the maximum height indicator. The maximum height indicator must not be visible.
- Tighten the saddle pillar's clamp bolt and nut to 30 Nm using a 6 mm Allen key or a 13 mm hex key. Check that the saddle pillar is securely attached by attempting to twist the saddle by hand. You must not be able to twist the saddle.
- Never cycle if the saddle or saddle pillar is not properly tightened.

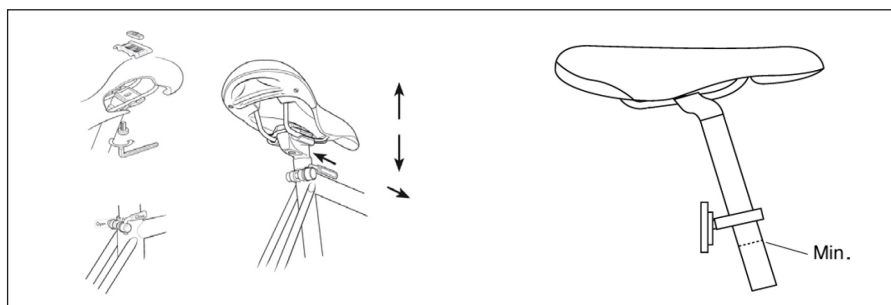

Different saddle pillars are used for different types of saddle, which is why the attachments vary. Contact the retailer if you are unsure of how the saddle should be assembled.

Saddle angle

The saddle should preferably be horizontal. You can change the saddle angle, but the saddle should usually be horizontal. If you sit best with the saddle at a great angle, you should check if you can change any other setting instead.

Handlebar post

Slacken the expander screw on the lower part of the handlebar post until the expander wedge loosens. Carefully tap on the expander bolt if the the wedge does not loosen by itself. Once the expander wedge has loosened, move the handlebar post upwards or downwards into a position where you are sitting comfortably and can easily reach the handlebars and brake levers. The handlebars should usually be at the same height as or slightly lower than the saddle. Check that the handlebar post is in line with the front wheel.

IMPORTANT! The handlebar post has an indicator to show how far it can project from the fork. This indicator must not be visible when the handlebar post is fitted. The handlebar post must be inserted far enough into the fork that the indicator is not visible. Once you have found the right height, position the handlebars at a right angle to the front wheel. Tighten the expander bolt properly. It is extremely important that the expander bolt is properly tightened. Check that the handlebar post is properly secured by positioning yourself in front of the bike with your legs on either side of the front wheel. Squeeze the wheel with your legs and attempt to turn the handlebars sideways. The handlebar post must not rotate in the fork. Do not overtighten the handlebar post. There must be some give in it if the bike falls. Position the handles of the handlebars horizontally and tighten the clamp bolts properly.

Handlebar stem

The handlebar stem has two locking bolts at its rear end, which clamp around the fork tube. Slacken the bolts and position the handlebar stem so that it is in line with the front wheel. Then retighten the locking bolts.

IMPORTANT! Do not adjust the upper compression bolt. This is set so as to eliminate bearing play. If it is overtightened, this could result in wear.

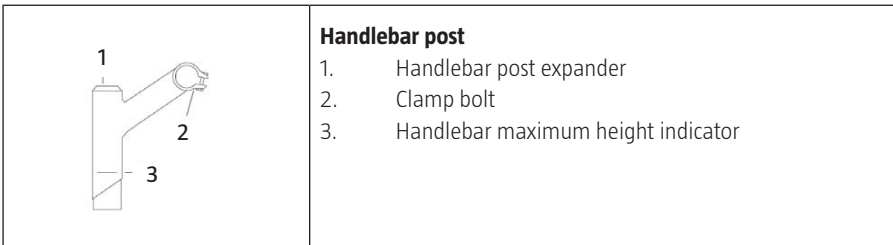

Position of handlebars

Position the handlebars so that you can easily reach the gear controls and brake levers. Attempt to find a sitting position where your hands rest lightly on the handlebars. If you put too much weight on the handlebars this leads to strain on the wrists and forearms. Remember to tighten all screw joints after adjustment.

NOTE! Never raise the handlebar post or saddle pillar above the maximum height indicator.

Adjustment of cotterless crankset

IMPORTANT! Check whether the bike's chain sprockets and crank arms are of the cotterless type. If this is the case, check that the nuts securing them to the crankset are properly tightened. We recommend that you check that the nuts are properly tightened once you have been using the bike for two weeks, and then at three-monthly intervals.

BRAKES

WARNING It is very important that you understand how the bike's brakes work. If you use the brakes incorrectly you could lose control of the bike and seriously injure yourself. Different bikes may behave in different ways when you brake, so it is important that you learn how the bike behaves in various situations and how hard you have to pull the brake levers. Read the user instructions and practice cycling and braking. Contact the retailer if you require further information.

You can use the brake handles on the left-hand side of the handlebars to brake the bike's front wheel. Pedal backwards to brake the rear wheel.

Safe braking

1. Brake a bit earlier with the rear brake than with the front brake.
2. Never brake using the front brake when you are turning. It is particularly important that you bear this in mind when you are doing a tight turn or cycling on a loose surface.

V brakes

1

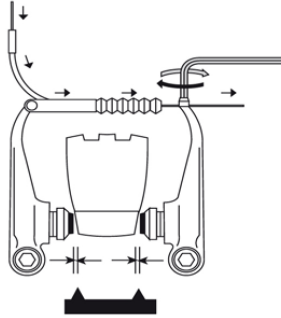

Insert the cable through the cable conductor and set a distance of 2 mm between the brake pads and the sides of the rim. Tighten the cable fastening screw.

2

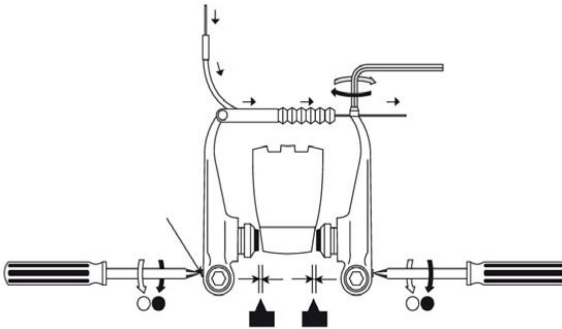

Adjust the distance between the brake pads and sides of the rim using the spring adjuster screws.

3

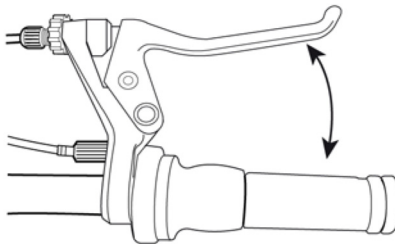

Press the brake levers about ten times to make sure that everything is working correctly and that the distance between the brake pads and the sides of the rim is correct before you use the bike.

IMPORTANT!

- If you brake too hard with the front brake you may brake so hard that you are thrown off the bike.
- The brakes are less effective in wet conditions. Cycle more slowly and brake earlier in wet conditions.
- Do not cycle if the brakes are not working correctly.

MAINTENANCE

Rim brakes

Check the brake adjustment and lubricate the brake springs and pivot regularly. Lubricate the exposed part of the cable to protect against corrosion. If it is difficult to brake this is often because the cables are insufficiently lubricated. The brake cable must be disassembled for lubrication. We recommend that you have a bicycle mechanic lubricate the brake cables.

NOTE! In order for the brakes to be applied evenly, the wheels must not be warped, they must be correctly adjusted and the sides of the rim must be even and without any marks. The brake linings must be correctly adjusted to the sides of the rim. Contact the retailer if you are unsure about how to adjust the wheels or brakes. Protect the end of the cable with end caps so that the cable does not fray.

IMPORTANT! The brakes must not bind or remain in contact with the rim when you release the brake lever. If the brakes bind, check that the callipers, cables and brake levers are clean and lubricated. Take the bike to the retailer if the brakes bind despite these components being clean and lubricated.

TYRE CARE AND WHEEL ADJUSTMENT

- In order for the bike's tyres to function well and last a long time, it is important that they have the correct air pressure, which is indicated on the side of the tyre.
- Locking the brakes and skidding wears out the tyres.
- The tyres must not come into contact with oil, petrol, paraffin or other agents that dissolve rubber.
- Check that the wheels are not warped and that they are correctly aligned so that the side of the tyre does not come into contact with the frame or front fork.
- Check also that the tyres are not worn or have cracks. Ensure that the tyre tread has not been worn down and that there is no damage, cracks or uneven wear on the tyre. Replace a worn or damaged tyre immediately.
- If you cycle over sharp stones, holes in the road or onto kerbstones the tyres may puncture.
- If the bike is to be stored away for a long period we recommend that you remove the wheels to prevent them becoming warped.
- Pump up the tyres with a foot pump or hand pump with a suitable valve connection. Check the pressure with a manometer.
- Check regularly that the spokes are correctly tensioned. Check often if you cycle a lot on uneven roads.

Front wheel

Remove wheel axle nuts, washers and any axle locking washer. The conical bearing of the wheel axle must be adjusted so that the wheel spins easily. The conical locking nut must be properly tightened to the cone of the wheel axle so that the wheel cannot come loose. Hold the front wheel between the front fork legs and position it so that the axle locking washer and its serrations are in contact with the track in the front wheel or that the standard washers are in the correct position against the front wheel if the bike does not have wheel axle holders. Move more locking washers to the side of the wheel that is close to the fork legs if the wheel is not centred.

IMPORTANT!

The front wheel axle locking washers or washers must be positioned in the tracks in the fork legs so that the wheel sits securely in the front fork.

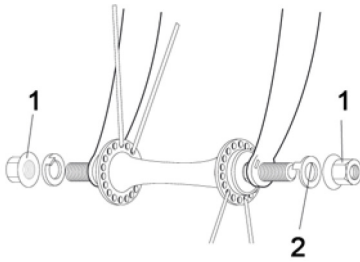

1. Nut
2. Axle locking washer

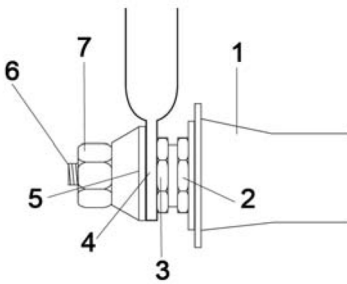

1. Front hub
2. Taper
3. Taper
4. Front fork
5. Axle locking washer
6. Axle
7. Nut