

Menuett®

004885



SV ELVISP

BRUKSANVISNING

Viktigt! Läs bruksanvisningen före användning.
Spara den för framtida bruk.
(Original bruksanvisning).

NO HÅNDMIKSER

BRUKSANVISNING

Viktig! Les bruksanvisningen nøye før bruk.
Ta vare på den for fremtidig bruk.
(Oversettelse av original bruksanvisning).

PL MIKSER

INSTRUKCJA OBSŁUGI

Ważne! Przed użyciem uważnie przeczytaj instrukcję obsługi! Zachowaj ją na przyszłość.
(Tłumaczenie oryginalnej instrukcji).

EN ELECTRIC HAND MIXER

OPERATING INSTRUCTIONS

Important! Read the user instructions carefully before use. Save them for future reference.
(Translation of the original instructions).

DE ELEKTRISCHES HANDRÜHRGERÄT

BEDIENUNGSANLEITUNG

Wichtig! Die Bedienungsanleitung vor der Verwendung bitte sorgfältig durchlesen! Für die zukünftige Verwendung aufbewahren.
(Bedienungsanleitung im Original).

FI SÄHKÖVATKAIN

KÄYTTÖOHJEESTA

Tärkeää! Lue käyttöohje huolella ennen käyttöä!
Säilytä se myöhempää käyttöä varten.
(Käännös alkuperäisestä käyttöohjeesta).

FR BATTEUR ÉLECTRIQUE

MODE D'EMPLOI

Important! Lisez attentivement le mode d'emploi avant la mise en service. Conservez-le.
(Traduction des instructions originales).

NL ELEKTRISCHE HANDMIXER

GEBRUIKSAANWIJZING

Belangrijk! Lees de gebruiksaanwijzing aandachtig door voordat u het apparaat gebruikt. Bewaar de gebruiksaanwijzing voor toekomstig gebruik.
(Vertaling van de originele instructies).

Värna om miljön!

Kasserad produkt ska återvinnas enligt gällande bestämmelser.

Verne om miljøet!

Kassert produkt skal gjenvinnes etter gjeldende lover og regler.

Dbaj o środowisko!

Zużyty produkt należy poddać recyklingowi zgodnie z obowiązującymi przepisami.

Care for the environment!

Recycle discarded product in accordance with local regulations.

Schützen Sie die Umwelt!

Das entsorgte Produkt muss gemäß den geltenden Bestimmungen recycelt werden.

Suojele ympäristöä!

Käytöstä poistettu tuote on kierrätettävä voimassa olevien säännösten mukaisesti.

Pensez à l'environnement

Les appareils hors d'usage doivent être recyclés conformément à la réglementation en vigueur.

Bescherm het milieu!

Afgedankte producten moeten worden gerecycleerd volgens de van toepassing zijnde regelgeving.

Rätten till ändringar förbehålles. För senaste version av bruksanvisningen se www.jula.com

Med forbehold om endringer. Nyeste versjon av bruksanvisningen finner du på www.jula.com

Z zastrzeżeniem prawa do zmian. Najnowsza wersja instrukcji obsługi znajduje się na www.jula.com

Jula reserves the right to make changes. For latest version of operating instructions, see www.jula.com

Änderungen vorbehalten. Die aktuellste Version der Bedienungsanleitung finden Sie auf www.jula.com

Pidätämme oikeuden muutoksiin. Katso käyttöohjeiden uusin versio täältä: www.jula.com

Nous nous réservons le droit d'apporter des modifications. Vous trouverez la dernière version des consignes d'utilisation sur www.jula.com

Wijzigingen voorbehouden. Voor de recentste editie van de gebruikershandleiding, zie www.jula.com



JULA AB, BOX 363, SE-532 24 SKARA

2022-01-07

© Jula AB

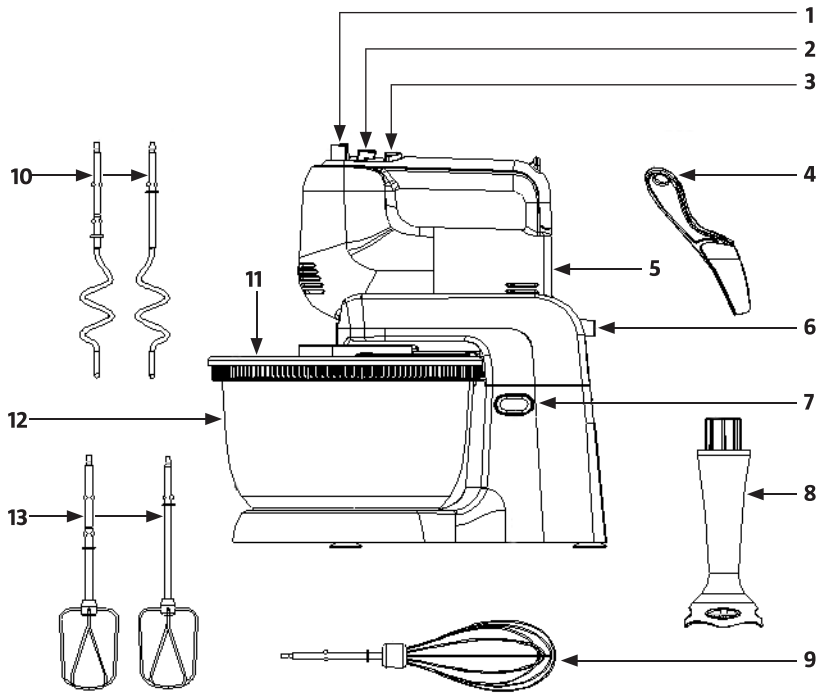
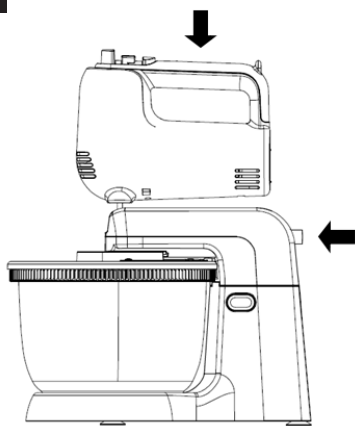
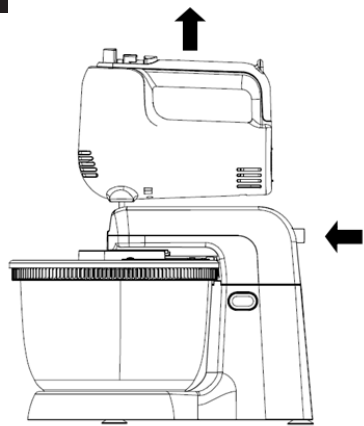
1**2****3**

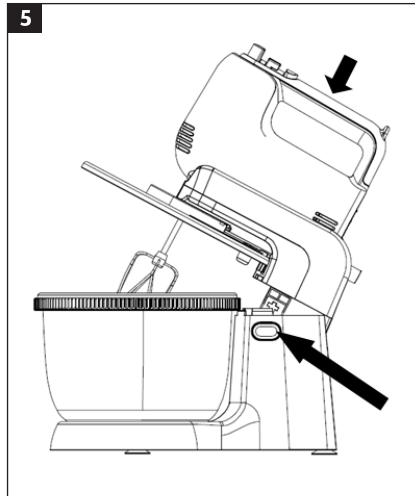
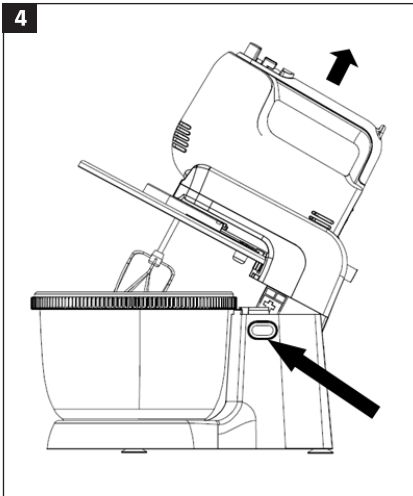

SÄKERHETSANVISNINGAR

- Vidta alltid grundläggande säkerhetsåtgärder vid användning av elektriska apparater, för att minska risken för brand, elolycksfall och/eller personskada.
- Läs alla anvisningar noga före användning.
- Kontrollera att nätspänningen motsvarar märkspänningen på typskylten.
- Använd inte apparaten om den är skadad eller inte fungerar normalt, eller om sladden eller stickproppen är skadad. Lämna apparaten till behörig servicerepresentant för kontroll, reparation eller justering.
- Lämna aldrig apparaten påslagen utan uppsikt.
- Låt inte sladden hänga över bords- eller bänkkant eller vidröra heta ytor.
- Dränk inte apparaten i vatten eller annan vätska – risk för elolycksfall. Det kan leda till personskada och/eller egendomsskada.
- Undvik kontakt med rörliga delar. Håll hår, kläder, händer, smycken och andra främmande föremål borta från rörliga delar.
- Övervaka apparaten noga när den används av eller i närheten av barn eller personer med funktionsnedsättning.
- Placera inte apparaten på eller nära varm spis eller i varm ugn.
- Frigör aldrig tillbehör medan apparaten är igång.
- Dra ut stickproppen när apparaten inte används, före byte av delar samt före rengöring.
- Försök aldrig hacka is med apparaten eller blanda hårda, torra substanser, det gör knivarna slöa.
- Använd aldrig apparaten för något annat ändamål än det avsedda.
- Använd inte apparaten utomhus.

- Spara dessa anvisningar.
- Endast för hushållsbruk
- Den här apparaten kan användas av barn från 8 år och uppåt samt av personer med nedsatt fysisk, sensorisk eller mental förmåga eller personer som saknar erfarenhet och kunskap, om de ges handledning eller får instruktioner angående en säker användning av apparaten och förstår de risker som är förknippade med användningen. Barn får inte leka med apparaten. Låt inte barn rengöra eller underhålla apparaten utan övervakning.
- Mixerstaven får inte användas av barn. Håll apparaten och sladden borta från barn.

Symboler

	Skyddsklass II.
	Godkänd enligt gällande direktiv.

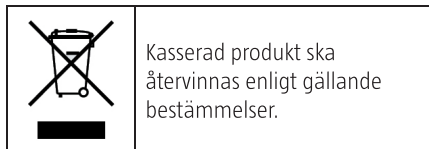

TEKNISKA DATA

Märkspänning:	230 V ~ 50 Hz
Effekt:	300 W
Skyddsklass:	II
Volym	3.5 l
Längd	315 mm
Bredd	220 mm
Höjd	360 mm
Kabellängd:	1 m

BESKRIVNING

1. *Utmatningsknapp*
2. *Hastighetsvred*
3. *Turboknapp*
4. *Degskrapa*
5. *Lucka för mixerstav*
6. *Spärrknapp*
7. *Spärrknapp bas*
8. *Mixerstav*
9. *Ballongvisp*
10. *Degkrokar*
11. *Skålskydd*
12. *Stålskål*
13. *Vispar*

BILD 1

TILLBEHÖR

- Vispar
- Degkrokar
- Mixerstav
- Degskrapa

MONTERING

Diska tillbehören före första användning. Stäng av elvispen (läge 0) och dra ut stickproppen före montering.

1. Passa in hålet undertill på elvispen mot tappen på basen och tryck försiktigt fast den rakt nedåt. Kontrollera att den låsts på plats korrekt.

BILD 2

Lossa elvispen genom att trycka på spärrknappen och lyfta den i pilens riktning.

BILD 3

Fäll upp elvispen genom att trycka på spärrknappen på basen och fälla elvispen i pilens riktning.

BILD 4

2. Välj lämpligt tillbehör. Vispar används för vätska, ägg och liknande. Degkrokar används för bearbetning av deg.

OBS!

Degkrokan/vispen med kugghjul ska placeras i fästet med symbol och den andra degkrokan/vispen i det andra fästet. Degkrokarna/visparna kan inte monteras fel.

MIXERSTAV

VARNING!

Var försiktig, knivarna är mycket vassa. Stäng av apparaten och dra ut stickproppen före montering/demontering av tillbehör.

1. Håll luckan uppfälld och skruva fast mixerstaven moturs. Demontera mixerstaven genom att skruva loss den medurs. Luckan stängs automatiskt. Utmatningsknappen fungerar inte för demontering av mixerstaven.
2. Sätt i stickproppen.

HANDHAVANDE

1. Placera de livsmedel som ska bearbetas i skålen och placera skålen på basen.
2. Fäll ned elvispen och tryck på strömbrytaren på basen.

BILD 5

3. Kontrollera att hastighetsvredet är i avstängt läge (läge 0) och sätt i stickproppen.
4. Vrid hastighetsvredet till önskat läge för att starta bearbetningen. Det finns 5 inställningar och apparaten kan när som helst med maximal hastighet genom att turboknappen trycks in.

VARNING!

För aldrig ned redskap i skålen medan apparaten är igång.

5. Kör inte apparaten mer än 10 minuter i sträck. Låt den svalna innan den används igen. För bästa bearbetning av deg, kör först med låg hastighet och sedan med hög hastighet.

OBS!

Vrid skålen med händerna under bearbetning för bästa resultat.

6. Efter avslutad bearbetning, sätt hastighetsvredet i avstängt läge (läge 0) och dra ut stickproppen.
7. Om så behövs, skrapa bort livsmedel från tillbehöret med gummi-, trä- eller plastskrapa.
8. Håll tillbehöret med ena handen och tryck på utmatningsknappen med den andra handen. Ta ut tillbehöret.

VARNING!

Stäng av apparaten och dra ut stickproppen innan tillbehör demonteras.

MIXERSTAV

Apparaten kan användas som stavmixer separat, utan bas.

Före första användning, rengör mixerstaven enligt anvisningarna för snabbrengöring.

OBS!

Kör inte apparaten obelastad längre än 15 sekunder. Kör inte apparaten med högt varvtal längre än 1 minut. Låt den svalna 1 minut innan den används igen.

1. Vrid hastighetsvredet till mixningsläge. Placera mixerstaven i livsmedlet och tryck på turboknappen.
2. Stäng av stavmixern genom att släppa turboknappen.

UNDERHÅLL

MIXERSTAV

1. Dra ut stickproppen och demontera mixerstaven.
2. Rengör mixerstaven under rinnande vatten. Använd inte rengöringsmedel eller slipande medel.
3. Låt mixerstaven torka stående så att allt vatten rinner ut. Mixerstaven kan diskas i diskmaskin.

OBS!

Dränk inte mixerstaven i vatten, det kan förstöra smörjningen.

4. Torka av motorenheten med en fuktad trasa.
5. Dränk aldrig apparaten, sladden eller stickproppen i vatten eller annan vätska – risk för elolycksfall.
6. Eftertorka noga.

VARNING!

Var försiktig, knivarna är mycket vassa.

SNABBRENGÖRING

Tillbehör kan snabbrengöras genom att köras några sekunder i ett kärl med lite vatten.

SIKKERHETSANVISNINGER

- Følg alltid grunnleggende sikkerhetsregler når du bruker elektriske apparater. Dette for å redusere faren for brann, el-ulykker og/eller personskade.
- Les alle anvisninger grundig før bruk.
- Kontroller at nettspenningen tilsvarer den nominelle spenningen på typeskiltet.
- Ikke bruk apparatet hvis det er skadet eller ikke fungerer normalt, eller hvis ledningen eller støpselet er skadet. Lever apparatet til autorisert servicerepresentant for kontroll, reparasjon eller justering.
- Forlat aldri apparatet påslått uten tilsyn.
- Ikke la ledningen henge over kanten av et bord eller en benk, og ikke la den komme i kontakt med varme overflater.
- Ikke senk apparatet i vann eller annen væske – fare for el-ulykke. Det kan medføre personskade og/eller eiendomsskade.
- Unngå kontakt med bevegelige deler. Hold hår, klær, hender, smykker og andre fremmedlegemer borte fra bevegelige deler.
- Overvåk apparatet nøye når det brukes av eller i nærheten av barn eller personer med nedsatt funksjonsevne.
- Ikke plasser apparatet på eller i nærheten av varme komfyrer eller i varme ovner.
- Frigjør aldri tilbehør mens apparatet er i gang.
- Trekk ut støpselet når apparatet ikke er i bruk, før bytte av deler og før rengjøring.
- Prøv aldri å hakke is med apparatet eller blande harde, tørre substanser, det gjør knivene sløve.
- Ikke bruk apparatet til annet enn det som det er beregnet for.
- Apparatet må ikke brukes utendørs.

- Ta vare på disse anvisningene.
- Kun til privat bruk
- Dette apparatet kan brukes av barn fra åtte år og oppover og av personer med redusert fysisk, sansemessig eller mental kapasitet, eller personer som mangler erfaring med og kunnskap om produktet, hvis de får veiledning eller instruksjoner om sikker bruk av apparatet og forstår farene som er forbundet med bruken. Barn skal ikke leke med apparatet. Ikke la barn bruke, rengjøre eller vedlikeholde apparatet uten tilsyn.
- Blandestaven skal ikke brukes av barn. Hold apparatet og ledningen borte fra barn.

Symboler

	Beskyttelsesklasse II.
	Godkjent i henhold til gjeldende direktiv.



TEKNISKE DATA

Merkespenning:	230 V ~ 50 Hz
Effekt:	300 W
Beskyttelsesklasse:	II
Volum	3,5 l
Lengde	315 mm
Bredde	220 mm
Høyde	360 mm
Kabellengde:	1 m

BESKRIVELSE

1. *Utløsningsknapp*
2. *Hastighetsbryter*
3. *Turboknapp*
4. *Deigskrape*
5. *Luke til blandestav*
6. *Sperreknapp*
7. *Sperreknapp base*
8. *Blandestav*
9. *Ballongvisp*
10. *Eltekroker*
11. *Bollebeskyttelse*
12. *Stålbolle*
13. *Visper*

BILDE 1

TILBEHØR

- Visper
- Eltekroker
- Blandestav
- Deigskrape

MONTERING

Vask tilbehøret før første gangs bruk. Slå el-vispen av (posisjon 0) og trekk ut støpselet før montering.

1. Tilpass hullet på undersiden av el-vispen mot tappen på basen og trykk den forsiktig fast rett nedover. Kontroller at den er låst korrekt på plass.

BILDE 2

Løsne el-vispen ved å trykke på sperreknappen og løfte den i pilens retning.

BILDE 3

Fell opp el-vispen ved å trykke på sperreknappen på basen og vippe el-vispen i pilens retning.

BILDE 4

2. Velg egnet tilbehør. Visper brukes til væske, egg og lignende. Eltekroker brukes til bearbeiding av deig.

MERK!

Eltekroken/vispen med tannhjul skal plasseres i festet med symbol, og den andre eltekroken/vispen i det andre festet. Eltekrokene/vispene kan ikke monteres feil.

BLANDESTAV

ADVARSEL!

Vær forsiktig, knivene er svært skarpe. Slå av apparatet og koble fra støpselet før montering/demontering av tilbehør.

1. Hold luken oppfelt og skru fast blandestaven mot klokken. Demonter blandestaven ved å skru den løs med klokken. Luken lukkes automatisk. Utmatingsknappen fungerer ikke til demontering av blandestaven.
2. Sett støpselet i stikkkontakten.

BRUK

1. Legg matvarene i bollen, og sett bollen på basen.
2. Fell ned el-vispen og trykk på strømbryteren på basen.

BILDE 5

3. Kontroller at hastighetsbryteren er avslått (0) og koble til støpselet.
4. Drei hastighetsbryteren til ønsket stilling for å starte bearbeidingen. Det finnes 5 innstillinger, og apparatet kan når som helst kjøres med maksimal hastighet ved å trykke inn turboknappen.

ADVARSEL!

Ikke før redskaper ned i bollen mens apparatet er i gang.

5. Ikke kjøør apparatet i mer enn 10 minutter i strekk. La det kjøle seg ned før du fortsetter. For å bearbeide deigen på best mulig måte kjøører du den først på lav hastighet og deretter på høy hastighet.

MERK!

Vri bollen med hendene under bearbeiding for best mulig resultat.

6. Etter at bearbeidingen er ferdig, setter du hastighetsbryteren i avslått posisjon (0) og kobler fra støpselet.
7. Skrap bort ingrediensene fra tilbehøret med en gummi-, tre- eller plastskrape om nødvendig.
8. Hold tilbehøret fast med den ene hånden og trykk på utløserknappen med den andre hånden. Ta ut tilbehøret.

ADVARSEL!

Slå av apparatet og trekk ut støpselet før tilbehør demonteres.

BLANDESTAV

Apparatet kan brukes som stavmikser separat, uten base.

Før første gangs bruk må du rengjøre blandestaven i henhold til anvisningene for hurtigrensjøring.

MERK!

Ikke kjør apparatet ubelastet i mer enn 15 sekunder. Apparatet må ikke kjøres med høyt turtall i mer enn 1 minutt. La det kjøle seg ned i 1 minutt før det brukes igjen.

1. Drei hastighetsbryteren til blandeposisjon. Sett blandestaven i matvaren og trykk på turboknappen.
2. Slå av stavmikseren ved å slippe turboknappen.

VEDLIKEHOLD

BLANDESTAV

1. Trekk ut støpselet og demonter blandestaven.
2. Rengjør blandestaven under rennende vann. Ikke bruk rengjøringsmidler eller slipende midler.
3. La blandestaven tørke stående slik at alt vannet renner ut. Blandestaven kan vaskes i oppvaskmaskin.

MERK!

Ikke senk blandestaven i vann, det kan ødelegge smøringsen.

4. Tørk av motorenheten med en fuktig klut.
5. Ikke senk apparatet, ledningen eller støpselet ned i vann eller annen væske – fare for el-ulykker.
6. Ettetørk grundig.

ADVARSEL!

Vær forsiktig, knivene er svært skarpe.

HURTIGRENGJØRING

Tilbehør kan hurtigrensjøres ved å kjøre den i noen sekunder i en bolle med litt vann.

ZASADY BEZPIECZEŃSTWA

- Podczas pracy z urządzeniami elektrycznymi zawsze przestrzegaj podstawowych zasad bezpieczeństwa w celu zmniejszenia ryzyka pożaru, porażenia prądem i obrażeń ciała.
- Przed użyciem dokładnie przeczytaj wszystkie wskazówki.
- Sprawdź, czy napięcie sieciowe odpowiada napięciu na tabliczce znamionowej.
- Nie używaj urządzenia, jeśli jest uszkodzone lub nie działa normalnie albo jeśli przewód lub wtyk są uszkodzone. Aby dokonać przeglądu, naprawy lub regulacji, oddaj urządzenie do autoryzowanego serwisu.
- Nigdy nie pozostawiaj włączonego urządzenia bez nadzoru.
- Dopilnuj, aby przewód nie zwisał ze stołu ani blatu ani nie dotykał gorących powierzchni.
- Nie zanurzaj urządzenia w wodzie ani w innych cieczach – stwarza to ryzyko porażenia prądem. Może to doprowadzić do obrażeń ciała i/lub szkód materialnych.
- Unikaj kontaktu z ruchomymi częściami urządzenia. Trzymaj włosy, ubrania, dłonie, biżuterię i inne przedmioty obce z dala od ruchomych części.
- Zachowuj szczególną ostrożność, jeśli w momencie użytkowania urządzenia w pobliżu przebywają dzieci lub osoby niepełnosprawne.
- Nie kładź urządzenia na gorącej kuchence, w gorącym piekarniku ani w ich pobliżu.
- Nigdy nie zdejmuj akcesoriów, gdy urządzenie jest włączone.
- Wyjmij wtyk z gniazda, gdy nie używasz urządzenia, przed wymianą części oraz przed czyszczeniem.
- Nigdy nie próbuj używać urządzenia do rozdrabniania lodu ani twardych,

suchych składników – powoduje to stępienie ostrzy.

- Nigdy nie używaj urządzenia do celów innych niż zgodne z jego przeznaczeniem.
- Nie używaj urządzenia na zewnątrz pomieszczeń.
- Zachowaj niniejszą instrukcję.
- Wyłącznie do użytku domowego
- Urządzenia mogą używać dzieci w wieku od ośmiu lat, osoby o obniżonej sprawności fizycznej, sensorycznej lub psychicznej oraz osoby, które nie używały go wcześniej, o ile uzyskają one pomoc lub wskazówki dotyczące bezpiecznego użytkowania urządzenia i rozumieją związane z tym zagrożenia. Nie pozwalaj dzieciom bawić się urządzeniem. Nie pozwalaj dzieciom czyścić ani konserwować urządzenia bez nadzoru.
- Dzieciom nie wolno używać miksera ręcznego. Trzymaj urządzenie i przewód z dala od dzieci.

Symbole

	Klasa ochronności: II.
	Zatwierdzona zgodność z obowiązującymi dyrektywami.
	Zużyty produkt oddaj do utylizacji, postępując zgodnie z obowiązującymi przepisami.

DANE TECHNICZNE

Napięcie znamionowe:	230 V ~ 50 Hz
Moc:	300 W
Klasa ochrony:	II
Pojemność	3,5 l
Długość	315 mm
Szerokość	220 mm
Wysokość	360 mm
Długość przewodu:	1 m

OPIS

1. *Przycisk do wyjmowania końcówek*
2. *Pokrętło regulacji prędkości*
3. *Przycisk turbo*
4. *Skrobak do ciasta*
5. *Klapka na mikser ręczny*
6. *Przycisk blokady*
7. *Przycisk blokady podstawa*
8. *Końcówka miksująca*
9. *Zaokrąglona trzepaczka*
10. *Końcówki do wyrabiania ciasta*
11. *Ostłona na misę*
12. *Stalowa misa*
13. *Końcówki do ubijania*

RYS. 1

AKCESORIA

- Końcówki do ubijania
- Końcówki do wyrabiania ciasta
- Końcówka miksująca
- Skrobak do ciasta

MONTAŻ

Umyj akcesoria przed pierwszym użyciem. Przed montażem wyłącz mikser (położenie „0”) i wyjmij wtyk z gniazda.

1. Dopasuj otwór na spodzie miksera do bolca w podstawie. Trzymając mikser prosto, dociśnij go do podstawy. Upewnij się, że zablokował się we właściwym miejscu.

RYS. 2

Aby wyciągnąć mikser, naciśnij przycisk blokady i unieś mikser w kierunku zgodnym ze strzałką.

RYS. 3

Rozłóż mikser, naciskając przycisk blokady w podstawie i unosząc go w kierunku zgodnym ze strzałką.

RYS. 4

2. Wybierz odpowiednie akcesorium. Końcówki do ubijania są przeznaczone do mieszania płynów, ubijania białka itp. Końcówki w kształcie haków są przeznaczone do wyrabiania ciasta.

UWAGA!

Końcówkę z oznaczeniem zębatki należy włożyć do otworu z tym symbolem, a drugą końcówkę do drugiego otworu. Końcówek nie można zamontować nieprawidłowo.

MIKSER RĘCZNY

OSTRZEŻENIE!

Zachowaj ostrożność – noże są bardzo ostre. Przed montażem/demontażem akcesorium wyłącz urządzenie i wyjmij wtyk z gniazda.

1. Przytrzymaj klapkę otwartą i wkręć mikser w lewo. Mikser ręczny demontuje się, przekręcając go w prawo. Klapka zamknie się automatycznie. Przycisk do wyjmowania akcesoriów nie umożliwia wyjęcia całego miksera ręcznego.
2. Włóż wtyk do gniazda.

OBŚŁUGA

1. Włóż składniki do miski i umieść mikser na podstawie.
2. Złóż mikser i naciśnij przetątnik na podstawie.

RYS. 5

3. Upewnij się, że pokrętło regulacji prędkości jest w położeniu wyłączonym (położenie „0”), a następnie włóż wtyk do gniazda.
4. Przekręć pokrętło prędkości do wybranego położenia, aby rozpocząć pracę. Dostępnych jest 5 stopni prędkości. W każdej chwili możesz włączyć maksymalną prędkość, wciskając przycisk turbo.

OSTRZEŻENIE!

Gdy urządzenie jest w ruchu, nie wprowadzaj akcesorium do miski.

5. Nie korzystaj z urządzenia dłużej niż 10 minut bez przerwy. Przed ponownym użyciem odczekaj, aż urządzenie ostygnie. Aby ciasto było jak najlepsze, najpierw ustaw najmniejszą prędkość, a dopiero później większą.

UWAGA!

Aby uzyskać optymalny rezultat, podczas pracy możesz obracać misę dłońmi.

6. Po zakończonej pracy przekręć pokrętło regulacji prędkości do położenia wyłączonego (położenie „0”) i wyjmij wtyk z gniazda.

7. W razie potrzeby zeskrub produkty z końcówki gumowym, drewnianym lub plastikowym skrobakiem.
8. Przytrzymaj akcesorium jedną ręką, a drugą ręką naciśnij przycisk do wyjmowania końcówek. Wyjmij akcesorium.

OSTRZEŻENIE!

Przed demontażem akcesorium wyłącz urządzenie i wyciągnij wtyk z gniazda.

MIKSER RĘCZNY

Urządzenia można używać oddzielnie jako miksera bez podstawy.

Przed pierwszym użyciem przemyj mikser ręczny zgodnie z instrukcją szybkiego czyszczenia.

UWAGA!

Nie włączaj urządzenia bez obciążenia na dłużej niż 15 sekund. Nie używaj urządzenia na największej prędkości dłużej niż minutę. Przed ponownym użyciem odczekaj minutę, aż urządzenie ostygnie.

1. Przekręć pokrętko regulacji prędkości do położenia miksowania. Umieść końcówkę miksującą w żywności i naciśnij przycisk turbo.
2. Aby wyłączyć mikser, zwolnij przycisk turbo.

KONSERWACJA

MIKSER RĘCZNY

1. Wyjmij wtyk z gniazda i wyciągnij mikser ręczny z podstawy.
2. Czyść końcówkę miksującą pod bieżącą wodą. Nie używaj środków czyszczących ani ściernych.
3. Końcówkę miksującą należy pozostawić do wyschnięcia na stojąco, tak aby wyciekła z niej cała woda. Końcówkę miksującą można myć w zmywarce.

UWAGA!

Nie zanurzaj miksera w wodzie, ponieważ możesz w ten sposób usunąć smar z części.

4. Moduł silnika przecieraj wilgotną szmatką.
5. Nigdy nie zanurzaj urządzenia, przewodu ani wtyku w wodzie ani innej cieczy – stwarza to ryzyko porażenia prądem.
6. Dokładnie osusz produkt.

OSTRZEŻENIE!

Zachowaj ostrożność – noże są bardzo ostre.

SZYBKE CZYSZCZENIE



Akcesoria można szybko wyczyścić, uruchamiając mikser i płucząc je przez kilka sekund w naczyniu z niewielką ilością wody.

SAFETY INSTRUCTIONS

- Always take basic safety precautions when using electrical appliances to reduce the risk of fire, electric shock and/or personal injury.
- Read all the instructions carefully before use.
- Check that the mains voltage corresponds to the rated voltage on the type plate.
- Do not use the appliance if it is damaged or not working properly, or if the power cord or plug are damaged. Take the appliance to an authorised service centre to be checked, repaired or adjusted.
- Never leave the appliance unattended when switched on.
- Do not allow the power cord to hang over the edge of a table or worktop, or to come into contact with hot surfaces.
- Do not immerse the appliance in water or any other liquid – risk of electric shock. This can result in personal injury and/or material damage.
- Avoid contact with moving parts. Keep your hair, clothing, hands, jewellery and other foreign objects away from moving parts.
- Keep the appliance under careful supervision when it is used by, or near children or persons with functional disorders.
- Do not put the appliance on, or near a hot stove, or in a hot oven.
- Never remove accessories when the appliance is running.
- Pull out the plug when the appliance is not in use, before replacing parts and before cleaning.
- Never attempt to chop ice in the appliance, or mix hard, dry substances, this will make the blades blunt.
- Never use the appliance for anything other than its intended purpose.
- Do not use the appliance outdoors.

- Save these instructions.
- For household use only.
- This appliance can be used by children from 8 years and upwards and by persons with physical, sensorial or mental disabilities, or persons who lack experience or knowledge, if they are supervised or receive instructions concerning the safe use of the appliance and understand the risks involved with its use. Do not allow children to play with the appliance. Do not allow children to clean or maintain the appliance without supervision.
- Do not allow children to use the hand blender. Keep the appliance and power cord away from children.

Symbols

	Safety class II.
	Approved as per applicable directives.



TECHNICAL DATA

Rated voltage:	230 V ~ 50 Hz
Output:	300 W
Safety class:	II
Volume	3.5 l
Length	315 mm
Width	220 mm
Height	360 mm
Cord length:	1 m

DESCRIPTION

1. *Outfeed button*
2. *Speed control*
3. *Turbo button*
4. *Dough scraper*
5. *Panel for hand blender*
6. *Lock button*
7. *Lock button base*
8. *Hand blender*
9. *Balloon whisk*
10. *Dough hooks*
11. *Splash guard*
12. *Steel bowl*
13. *Whisks*

FIG. 1

ACCESSORIES

- Whisks
- Dough hooks
- Hand blender
- Dough scraper

ASSEMBLY

Wash the accessories before using for the first time. Switch off the electric whisk (position 0) and pull out the plug before assembly.

1. Align the hole underneath the electric whisk to the tap on the base and carefully press down. Check that it has locked properly in place.

FIG. 2

Release the electric whisk by pressing the lock button and lifting it in the direction of the arrow.

FIG. 3

Lift up the electric whisk by pressing the lock button on the base and lifting it in the direction of the arrow.

FIG. 4

2. Choose a suitable accessory. Whisks are used for liquid and eggs, etc. Dough hooks are used for dough.

NOTE:

The dough hook/whisk with cog should be placed in the fixture with the symbol and the other dough hook/whisk in the other fixture. The dough hooks/whisks only fit in the right way.

HAND BLENDER

WARNING!

Be careful, the blades are very sharp. Switch off the appliance and pull out the plug before fitting/removing accessories.

1. Hold the lid tilted up and screw on the hand blender anticlockwise. Remove the hand blender by unscrewing it clockwise. The lid closes automatically. The outfeed button does not remove the hand blender.
2. Plug in the plug.

USE

1. Put the food to be processed in the bowl and put the bowl on the base.
2. Push down the electric whisk and press the power switch on the base.

FIG. 5

3. Check that the speed control is switched off (position 0) and plug in the plug.
4. Turn the speed control to the required position to start the processing. There are 5 settings and the appliance can reach maximum speed at any time by pressing the turbo button.

WARNING!

Never poke utensils in the bowl while the appliance is running.

5. Do not run the appliance for more than 10 minutes at a time. Allow it to cool before using it again. For best results when working the dough, run at low speed first and then at high speed.

NOTE:

Turn the bowl by hand for best results.

6. When you have finished working the dough, switch off the speed control (position 0) and pull out the plug.
7. If necessary, scrape off any food from the accessory with a rubber, wooden or plastic scraper.
8. Hold the accessory with one hand and press the outfeed button with the other hand. Take out the accessory.

WARNING!

Switch off the appliance and pull out the plug before removing accessories.

HAND BLENDER

The appliance can be used separately as a hand blender, without the base.

Before using for the first time clean the hand blender in accordance with the instructions for quick cleaning.

NOTE:

Do not run the appliance empty for more than 15 seconds. Do not run the appliance at high speed for more than 1 minute. Allow it to cool for 1 minute before using it again.

1. Turn the speed control to mixing mode. Put the hand blender in the food and press the turbo button.
2. Switch off the hand blender by releasing the turbo button.

MAINTENANCE**HAND BLENDER**

1. Pull out the plug and remove the hand blender.
2. Clean the hand blender under running water. Do not use detergents or abrasive agents.
3. Leave the hand blender to stand, so that all the water runs out. The hand blender is dishwasher-safe.

NOTE:

Do not immerse the hand blender in water, this can ruin the lubrication.

4. Wipe the motor unit with a damp cloth.
5. Never immerse the appliance, the power cord or the plug in water or any other liquid – risk of electric shock.
6. Wipe thoroughly dry.

WARNING!

Be careful, the blades are very sharp.

QUICK CLEANING

The accessories can be quickly cleaned by running them for a few seconds in a bowl with a little water.

SICHERHEITSHINWEISE

- Bei der Verwendung von Elektrogeräten sind stets grundlegende Sicherheitsmaßnahmen zu ergreifen, um die Brand-, Stromschlag- und Verletzungsgefahr zu minimieren.
- Alle Anweisungen sind vor der Verwendung gründlich durchzulesen.
- Vergewissern Sie sich, dass die Netzspannung der Nennspannung auf dem Typenschild entspricht.
- Das Gerät darf nicht verwendet werden, wenn es beschädigt ist oder nicht ordnungsgemäß funktioniert oder das Kabel/der Stecker beschädigt ist. Das Gerät zur Überprüfung, Reparatur oder Einstellung zu einer autorisierten Servicewerkstatt bringen.
- Lassen Sie das laufende Gerät niemals unbeaufsichtigt.
- Das Kabel nicht über die Tisch- oder Arbeitsflächenkante herabhängen und nicht mit heißen Oberflächen in Berührung kommen lassen.
- Das Gerät darf nicht in Wasser oder andere Flüssigkeiten getaucht werden, es besteht Stromschlaggefahr. Dies kann zu Personen- bzw. Sachschäden führen.
- Kontakt mit beweglichen Teilen vermeiden. Haare, Kleidung, Hände, Schmuck und andere Fremdkörper von beweglichen Teilen fernhalten.
- Überwachen Sie das Gerät sorgfältig, wenn es von Kindern oder von Menschen mit Behinderung benutzt wird oder diese sich in der Nähe des Produkts befinden.
- Das Gerät nicht auf oder in der Nähe eines warmen Ofens oder Herdes aufstellen.
- Bewegliche Teile niemals lösen, während das Gerät in Betrieb ist.

- Den Netzstecker ziehen, wenn das Gerät nicht verwendet wird sowie bevor Teile ausgetauscht werden oder das Gerät gereinigt wird.
- Niemals versuchen, mit dem Gerät Eis oder harte, trockene Substanzen zu zerkleinern, da dadurch die Messer stumpf werden.
- Das Gerät darf nur für den vorgesehenen Zweck verwendet werden.
- Das Gerät darf nicht im Freien verwendet werden.
- Diese Anweisungen aufbewahren.
- Nur für die Verwendung im Haushalt vorgesehen.
- Dieses Gerät darf von Kindern ab 8 Jahren und Personen mit eingeschränkten physischen, sensorischen oder mentalen Fähigkeiten oder Personen ohne Erfahrung oder Kenntnisse verwendet werden, wenn sie beaufsichtigt oder in die

sichere Verwendung des Geräts eingewiesen werden und die mit der Verwendung verbundenen Gefahren verstehen. Das Gerät ist kein Spielzeug. Kinder dürfen das Gerät nicht unbeaufsichtigt reinigen oder pflegen.

- Der Stabmixer darf nicht von Kindern verwendet werden. Das Gerät und das Kabel von Kindern fernhalten.

Symbole

	Schutzklasse II.
	Zulassung gemäß geltender Verordnung.
	Das Altprodukt ist gemäß den geltenden Bestimmungen dem Recycling zuzuführen.

TECHNISCHE DATEN

Nennspannung:	230 V ~ 50 Hz
Leistung:	300 W
Schutzklasse:	II
Fassungsvermögen	3.5 l
Länge	315 mm
Breite	220 mm
Höhe	360 mm
Kabellänge:	1 m

BESCHREIBUNG

1. Auswurfaste
2. Geschwindigkeitsregler
3. Turbotaste
4. Teichschaber
5. Öffnung für Stabmixer
6. Sperrtaste
7. Sperrtaste Sockel
8. Stabmixer
9. Schneebesen
10. Knethaken
11. Spritzschutz
12. Stahlschüssel
13. Rührbesen

ABB. 1

ZUBEHÖR

- Rührbesen
- Knethaken
- Stabmixer
- Teichschaber

MONTAGE

Zubehör vor der ersten Verwendung abwaschen. Das elektrische Handrührgerät (Position 0) vor der Montage ausschalten.

1. Das Loch an der Unterseite des elektrischen Handrührgeräts mit dem Stift am Sockel ausrichten und den Stift vorsichtig nach unten drücken. Prüfen, ob er korrekt eingerastet ist.

ABB. 2

Das elektrische Handrührgerät lösen, indem die Sperrtaste gedrückt und es in Pfeilrichtung angehoben wird.

ABB. 3

Das elektrische Handrührgerät hochklappen, indem die Sperrtaste am Sockel gedrückt und

das elektrische Handrührgerät in Pfeilrichtung hochgeklappt wird.

ABB. 4

2. Wählen Sie das passende Zubehör. Rührbesen werden für Flüssigkeiten, Eier und dergleichen verwendet. Knethaken werden für Teig verwendet.

ACHTUNG!

Der Knethaken/Rührbesen mit Zahnrad wird in die Halterung mit dem Symbol eingesetzt und der andere Knethaken/Rührbesen in die andere Halterung. Die Knethaken/Schneebesen können nicht falsch montiert werden.

STABMIXER

WARNUNG!

Seien Sie vorsichtig, die Messer sind sehr scharf. Das Gerät vor dem Montieren/Demontieren des Zubehörs ausschalten und den Stecker ziehen.

1. Die Öffnung hochgeklappt halten und den Stabmixer gegen den Uhrzeigersinn aufschrauben. Den Stabmixer demontieren, indem er im Uhrzeigersinn abgeschraubt wird. Die Öffnung schließt automatisch. Die Auswurfaste funktioniert für den Stabmixer nicht.
2. Stecker einstecken.

BEDIENUNG

1. Die zu verarbeitenden Lebensmittel in die Schüssel geben und die Schüssel auf den Sockel stellen.
2. Das elektrische Handrührgerät herunterklappen und den Schalter am Sockel drücken.

ABB. 5

3. Kontrollieren, ob der Geschwindigkeitsregler ausgeschaltet ist (Position 0) und den Stecker einstecken.
4. Geschwindigkeitsregler in die gewünschte Position stellen, um zu starten. Es gibt 5 Einstellungen und das Gerät kann durch Drücken der Turbotaste jederzeit mit maximaler Geschwindigkeit betrieben werden.

WARNUNG!

Niemals andere Utensilien in die Schüssel halten, während das Gerät in Betrieb ist.

5. Das Gerät nicht länger als 10 Minuten am Stück verwenden. Es muss abkühlen, bevor es wieder verwendet werden kann. Für eine optimale Teigverarbeitung zuerst mit niedriger Geschwindigkeit und dann mit hoher Geschwindigkeit laufen lassen.

ACHTUNG!

Die Schüssel während der Verarbeitung mit den Händen drehen, um beste Ergebnisse zu erzielen.

6. Wenn alles fertig ist, den Geschwindigkeitsregler wieder auf 0 stellen und den Netzstecker ziehen.
7. Ggf. Lebensmittelrückstände mit Gummi-, Holz- oder Kunststoffschaber abkratzen.
8. Das Zubehör mit der einen Hand festhalten und mit der anderen Hand die Auswurfaste drücken. Zubehör abnehmen.

WARNUNG!

Das Gerät ausschalten und den Netzstecker ziehen, bevor Zubehör demontiert wird.

STABMIXER

Das Gerät kann auch als Stabmixer verwendet werden, ohne Sockel.

Stabmixer vor der ersten Verwendung gemäß den Anweisungen zur Schnellreinigung reinigen.

ACHTUNG!

Das Gerät nicht länger als 15 Sekunden am Stück verwenden. Das Gerät sollte nicht länger als 1 Minute mit hoher Drehzahl verwendet werden. Das Gerät 1 Minute abkühlen lassen, bevor es wieder verwendet wird.

1. Geschwindigkeitsregler auf die gewünschte Geschwindigkeit einstellen. Stabmixer in das Lebensmittel geben Sie die Turbotaste drücken.
2. Stabmixer ausschalten, indem die Turbotaste losgelassen wird.

PFLEGE

STABMIXER

1. Ziehen Sie den Stecker und demontieren Sie den Mixerstab.
2. Reinigen Sie den Mixerstab unter fließendem Wasser. Keine Reinigungs- oder Scheuermittel verwenden.
3. Lassen Sie den Mixerstab im Stehen trocknen, damit sämtliches Wasser herauslaufen kann. Der Mixerstab ist spülmaschinenfest.

ACHTUNG!

Stabmixer nicht in Wasser eintauchen, dies kann die Schmierung zerstören.

4. Motoreinheit mit einem feuchten Tuch abwischen.
5. Das Gerät, das Kabel oder den Stecker nicht in Wasser oder andere Flüssigkeiten tauchen – es besteht die Gefahr eines Stromschlags.
6. Anschließend gründlich trocknen.

WARNUNG!

Seiewurf.

SCHNELLREINIGUNG

Das Zubehör kann schnell gereinigt werden, indem Sie es einige Sekunden in einem Gefäß mit etwas Wasser laufen lassen.

TURVALLISUUSOHJEET

- Ryhdy aina sähkölaitteita käyttäessäsi perusvarotoimiin tulipalon, sähkötapaturmien ja/tai henkilövahinkojen riskin vähentämiseksi.
- Lue kaikki ohjeet huolellisesti ennen käyttöä.
- Tarkista, että verkkojännite vastaa tyyppikilvessä olevaa nimellisjännitettä.
- Älä käytä laitetta, jos se on vaurioitunut tai ei toimi normaalisti tai jos johto tai pistotulppa on vaurioitunut. Toimita laite valtuutetulle huoltoedustajalle tarkastusta, korjausta tai säätöä varten.
- Älä koskaan jätä laitetta päälle ilman valvontaa.
- Älä anna johdon roikkua pöydän tai työtason reunan yli tai joutua kosketuksiin kuumien pintojen kanssa.
- Älä upota laitetta veteen tai muihin nesteisiin - sähköiskun vaara. Tämä voi johtaa henkilövahinkoihin ja/tai omaisuusvahinkoihin.
- Vältä kosketusta liikkuviin osiin. Pidä hiukset, vaatteet, kädet, korut ja muut vieraat esineet kaukana liikkuvista osista.
- Valvo laitetta huolellisesti, kun sitä käyttävät lapset tai toimintarajoitteiset henkilöt tai kun sitä käytetään lasten tai toimintarajoitteisten henkilöiden läheisyydessä.
- Älä aseta laitetta kuumalle liedelle tai kuumaan uuniin tai niiden läheisyyteen.
- Älä koskaan irrota tarvikkeita laitteen ollessa käynnissä.
- Irrota pistotulppa pistorasiasta, kun laitetta ei käytetä, ennen osien vaihtoa ja ennen puhdistusta.
- Älä koskaan yritä murskata jäätä tai silputa kovia, kuivia aineita, sillä se tylsyyttää terät.
- Älä koskaan käytä laitetta mihinkään muuhun kuin suunniteltuun käyttötarkoitukseen.
- Älä käytä laitetta ulkona.
- Säilytä nämä ohjeet.
- Vain kotitalouskäyttöön.

- Tätä tuotetta voivat käyttää lapset 8 vuoden iästä alkaen ja henkilöt, joilla on fyysinen tai psyykinen toimintarajoitus tai joilla ei ole kokemusta tai tietoa, edellyttäen, että heitä valvotaan tai opastetaan tuotteen turvallisessa käytössä ja että he ymmärtävät tuotteen käyttöön liittyvät riskit. Älä anna lasten leikkiä laitteella. Lapset eivät saa puhdistaa tai huoltaa tuotetta valvomatta.
- Lapset eivät saa käyttää sauvasekoitinta. Pidä laite ja johto poissa lasten ulottuvilta.

Symbolit

	Suojaluokka II.
	Hyväksytty voimassa olevien direktiivien mukaisesti.
	Käytöstä poistettu tuote on kierrätettävä voimassa olevien säännösten mukaisesti.

TEKNISET TIEDOT

Nimellisjännite:	230 V ~ 50 Hz
Teho:	300 W
Suojaluokka:	II
Tilavuus	3,5 l
Pituus	315 mm
Leveys	220 mm
Korkeus	360 mm
Johdon pituus:	1 m

KUVAUS

- Irrotuspainike*
- Nopeusvalitsin*
- Turbo-painike*
- Taikinakaavin*
- Sekoitussauvan luukku*
- Lukituspainike*
- Lukituspainikkeen pohja*
- Sekoitinsauva*
- Vispilä*
- Taikinakoukut*
- Kulhon suojuus*
- Teräskulho*
- Vatkaimet*

KUVA 1

LISÄVARUSTE

- Vatkaimet
- Taikinakoukut
- Sekoitinsauva
- Taikinakaavin

ASENNUS

Pese tarvike ennen ensimmäistä käyttöä. Kytke sähkövatkain pois päältä (asento 0) ja vedä pistotulppa pistorasiasta ennen asennusta.

1. Sovita sähkövatkaimen pohjassa oleva reikä jalustan tappia vasten ja paina sitä varovasti suoraan alaspäin. Varmista, että se lukittuu oikein paikalleen.

KUVA 2

Vapauta sähkövatkain painamalla lukituspainiketta ja nostamalla sitä nuolen suuntaan.

KUVA 3

Avaa sähkövatkain painamalla pohjassa olevaa lukituspainiketta ja taittamalla sähkövatkain nuolen suuntaan.

KUVA 4

2. Valitse sopivat tarvikkeet. Vispilöitä käytetään nesteiden, kananmunien ja vastaavien sekoittamiseen. Taikinakoukkuja käytetään taikinan sekoittamiseen.

HUOM!

Taikinakoukku/vatkain, jossa on hammasratas, on työnnettävä symbolilla merkittyy aukkoon ja toinen taikinakoukku/vatkain toiseen aukkoon. Taikinakoukkuja/vatkaimia ei voi asentaa väärin.

SEKOITINSAUVA

VAROITUS!

Ole varovainen, terät ovat hyvin teräviä. Pysäytä sähkövatkain ja vedä pistotulppa pistorasiasta ennen tarvikkeiden irrotusta/ asennusta.

1. Pidä luukku auki ja kierrä sauvasekoitin kiinni vastapäivään. Irrota sauvasekoitin ruuvaamalla se irti myötäpäivään. Luukku sulkeutuu automaattisesti. Irrotuspainike ei vaikuta sauvasekoittimen irrotukseen.
2. Kytke pistotulppa.

KÄYTTÖ

1. Aseta käsiteltävä elintarvike kulhoon ja aseta kulho alustalle.
2. Laske sähkövatkain alas ja paina alustassa olevaa kytkintä.

KUVA 5

3. Tarkista, että nopeudensäädin on asennossa 0, ja työnnä pistotulppa pistorasiaan.
4. Käännä nopeusvalitsin haluttuun asentoon aloittaaksesi käsittelyn. Asetuksia on 5, ja laitetta voi olla milloin tahansa käyttää maksiminopeudella painamalla turbopainiketta.

VAROITUS!

Älä koskaan laita työvälineitä kulhoon laitteen pyöriessä.

5. Älä käytä laitetta yli 10 minuuttia kerrallaan. Anna jäähtyä ennen käytön jatkamista. Parhaimman taikinan saat, kun käytät ensin matalaa nopeutta ja sitten korkeaa nopeutta.

HUOM!

Kierrä kulhoa käsilläsi sekoittamisen aikana saadaksesi parhaan tuloksen.

6. Kun olet valmis, aseta nopeudensäädin asentoon 0 ja vedä pistotulppa irti.
7. Kaavi tarvittaessa elintarvikkeet pois tarvikkeesta kumi-, puu- tai muovikaapimella.
8. Pidä toisella kädellä kiinni tarvikkeesta ja paina toisella kädellä irrotuspainiketta. Irrota tarvike.

VAROITUS!

Kytke laite pois päältä ja vedä pistotulppa irti ennen tarvikkeen irrottamista.

SEKOITINSAUVA

Laitetta voidaan käyttää sauvasekoittimena erikseen, ilman alustaa.

Puhdista sauvasekoitin ennen ensimmäistä käyttökertaa pikapuhdistusohjeiden mukaisesti.

HUOM!

Älä käytä laitetta kuormittamattomana yli 15 sekuntia. Älä käytä laitetta suurella nopeudella yli 1 minuuttia. Anna jäähtyä 1 minuuttia ennen käyttöä.

1. Käännä nopeudensäätönappi sekoitusasentoon. Aseta sauvasekoitin elintarvikkeeseen ja paina turbo-painiketta.
2. Pysäytä sauvasekoitin vapauttamalla painike.

HUOLTO

SAUVASEKOITIN

1. Vedä pistotulppa ulos ja irrota sekoitussauva.
2. Puhdista sekoitussauva juoksevan veden alla. Älä käytä pesu- tai hankausaineita.
3. Anna sekoitussauvan kuivua pystyssä, jotta kaikki vesi valuu pois. Sekoitussauvan voi pestä astianpesukoneessa.

HUOM!

Älä upota sauvasekoitinta veteen, sillä se voi tuhota voitelun.

4. Pyyhi moottoriyksikkö kostealla liinalla.
5. Älä upota laitetta, johtoa tai pistotulppaa veteen tai muuhun nesteeseen - sähköiskun vaara.
6. Kuivaa huolellisesti.

VAROITUS!

Ole varovainen, terät ovat hyvin teräviä.

PIKAPUHDISTUS

Tarvikkeet voidaan puhdistaa nopeasti käyttämällä niitä muutaman sekunnin ajan astiassa, jossa on vähän vettä.

CONSIGNES DE SÉCURITÉ



- Prenez toujours les mesures de sécurité de base lorsque vous utilisez des appareils électriques, afin de réduire les risques d'incendie, d'accident électrique et/ou de blessures corporelles.
- Lisez attentivement toutes les instructions avant utilisation.
- Vérifiez que la tension de secteur correspond à la tension nominale indiquée sur la plaque signalétique.
- N'utilisez pas l'appareil s'il est endommagé ou s'il ne fonctionne pas normalement, ou si la fiche secteur ou le cordon est endommagé. Faites réaliser les contrôles, réparations ou réglages par un réparateur agréé.
- Ne laissez jamais l'appareil allumé sans surveillance.
- Ne laissez pas le cordon pendre au bord de tables ou de plans de travail, ni entre en contact avec des surfaces chaudes.
- N'exposez pas l'appareil à l'eau ou à tout autre liquide ; risque d'accident électrique. Cela peut provoquer des dommages corporels et/ou matériels.
- Évitez tout contact avec les pièces mobiles. Gardez cheveux, vêtements, mains, bijoux et autres objets étrangers à l'écart des pièces mobiles.
- Surveillez attentivement l'appareil quand il est utilisé par des enfants ou des personnes handicapées ou à proximité de telles personnes.
- Ne placez pas l'appareil sur ou à proximité d'une cuisinière chaude ou dans un four chaud.
- N'enlevez jamais d'accessoire lorsque l'appareil fonctionne.
- Débranchez l'appareil lorsqu'il n'est pas utilisé, ou avant de le nettoyer ou de changer un accessoire.
- N'essayez jamais de piler de la glace avec l'appareil ou de

mélanger des substances dures et sèches, car cela émousse les couteaux.

- N'utilisez jamais l'appareil à d'autres fins que l'usage auquel il est destiné.
- N'utilisez pas l'appareil à l'extérieur.
- Conservez ces instructions.
- Réservé à une utilisation domestique.
- Cet appareil peut être utilisé par les enfants à partir de 8 ans ainsi que par les personnes ayant des capacités physiques, sensorielles ou mentales réduites ou des personnes manquant d'expérience et de connaissances, à condition de les encadrer ou de leur indiquer comment utiliser l'appareil en toute sécurité et de leur faire comprendre les risques associés à son utilisation. Les enfants ne sont pas autorisés à jouer avec l'appareil. Ne laissez pas les enfants nettoyer ou entretenir l'appareil sans surveillance.

- Le mixeur plongeant ne peut être utilisé par des enfants. Maintenez l'appareil et le cordon hors de la portée des enfants.

Pictogrammes

	Classe de protection II.
	Homologué selon les directives en vigueur.
	Le produit en fin de vie doit être recyclé conformément à la réglementation en vigueur.

CARACTÉRISTIQUES TECHNIQUES

Tension nominale :	230 V ~ 50 Hz
Puissance :	300 W
Classe de protection :	II
Contenance	3,5 l
Longueur	315 mm
Largeur	220 mm
Hauteur	360 mm
Longueur du câble :	1 m

DESCRIPTION

1. Bouton de libération
2. Molette de réglage de la vitesse
3. Bouton turbo
4. Corne
5. Couverture pour le mixeur plongeant

6. Bouton de verrouillage
7. Bouton de verrouillage de la base
8. Mixeur plongeant
9. Fouet ballon
10. Crochets pétrisseurs
11. Protection du bol
12. Bol en acier
13. Fouets

FIG. 1

ACCESSOIRES

- Fouets
- Crochets pétrisseurs
- Mixeur plongeant
- Corne

MONTAGE

Lavez les accessoires avant la première utilisation. Éteignez le batteur (position 0), puis débranchez la fiche secteur avant de procéder au montage.

1. Alignez le trou sous le batteur sur la fiche de la base, puis appuyez verticalement avec précautions. Vérifiez qu'il est bien verrouillé en place.

FIG. 2

Pour libérer le batteur, appuyez sur le bouton de verrouillage et soulevez-le dans le sens de la flèche.

FIG. 3

Pour relever le batteur, appuyez sur le bouton de verrouillage sur la base et basculez le batteur dans le sens de la flèche.

FIG. 4

2. Sélectionnez l'accessoire approprié. Les fouets servent pour les liquides, les œufs et similaire. Le crochet est utilisé pour pétrir.

REMARQUE !

Le crochet/le fouet à roulement à billes doit être inséré dans la fixation avec le symbole correspondant, et l'autre crochet/fouet dans l'autre fixation. Les crochets/fouets ne peuvent pas être montés à l'envers.

MIXEUR PLONGEANT

ATTENTION !

Attention, les couteaux sont très tranchants. Éteignez l'appareil et débranchez la fiche secteur avant d'installer/de retirer des accessoires.

1. Maintenez le couvercle soulevé et vissez le mixeur plongeant dans le sens antihoraire. Pour retirer le mixeur plongeant, dévissez-le dans le sens horaire. Le couvercle se referme automatiquement. Le bouton de libération ne fonctionne pas avec le mixeur plongeant.
2. Branchez la fiche secteur.

UTILISATION

1. Mettez les aliments à travailler dans le bol et placez celui-ci sur la base.
2. Abaissez le batteur et appuyez sur l'interrupteur.

FIG. 5

3. Vérifiez que le sélecteur de vitesse est en position éteinte (0), puis branchez la fiche secteur.
4. Tournez le sélecteur de vitesse à la position souhaitée pour commencer. 5 réglages sont proposés, et l'appareil peut à tout moment être amené à la vitesse maximale en appuyant sur le bouton turbo.

ATTENTION !

N'introduisez jamais d'ustensile dans le bol pendant que l'appareil fonctionne.

5. Ne faites pas fonctionner l'appareil plus de 10 minutes d'affilée. Laissez-le refroidir avant de l'utiliser à nouveau. Pour un pétrissage optimal de la pâte, commencez à vitesse réduite, puis passez à une vitesse élevée.

REMARQUE !

Tournez le bol à la main pendant le pétrissage pour obtenir de meilleurs résultats.

6. Une fois le pétrissage terminé, positionnez le sélectionneur de vitesse sur 0 (éteint), puis débranchez la fiche secteur.
7. Si nécessaire, nettoyez les restes d'aliments sur l'accessoire à l'aide d'une spatule en caoutchouc, en bois ou en plastique.
8. Tenez l'accessoire d'une main et appuyez sur le bouton de libération avec l'autre main. Enlevez l'accessoire.

ATTENTION !

Éteignez l'appareil et débranchez-le avant d'enlever les accessoires.

MIXEUR PLONGEANT

L'appareil peut être utilisé séparément comme mixeur plongeur, sans la base.

Avant la première utilisation, nettoyez le mixeur plongeur selon les instructions de nettoyage rapide.

REMARQUE !

Ne faites pas fonctionner l'appareil à vide pendant plus de 15 secondes. Ne pas utiliser l'appareil à régime élevé pendant plus d'1 minute. Laissez-le refroidir 1 minute avant de le réutiliser.

1. Tournez la molette de vitesse en mode mixeur. Abaissez le mixeur plongeur dans les aliments et appuyez sur le bouton turbo.
2. Pour arrêter le mixeur, appuyez sur le bouton turbo.

ENTRETIEN**MIXEUR PLONGEANT**

1. Retirez la prise de courant et retirez la tige du mélangeur.
2. Nettoyez la tige du mélangeur à l'eau courante. Ne pas utiliser de détergent ou autre produit abrasif.
3. Laissez la tige du mélangeur sécher debout pour que toute l'eau s'écoule. Le bâton mélangeur peut se laver au lave-vaisselle.

REMARQUE !

Ne plongez pas le mixeur dans l'eau, cela pourrait affecter la lubrification.

4. Essuyez le bloc moteur avec un chiffon humide.
5. Ne plongez jamais l'appareil, son cordon ou la fiche secteur dans l'eau ou tout autre liquide – risque d'accident électrique.
6. Séchez soigneusement.

ATTENTION !

Attention, les couteaux sont très tranchants.

NETTOYAGE RAPIDE

Les accessoires peuvent être nettoyés rapidement en les faisant marcher quelques secondes dans un récipient avec un peu d'eau.

VEILIGHEIDSINSTRUCTIES

- Neem altijd elementaire veiligheidsmaatregelen bij het gebruik van elektrische apparaten om het risico van brand, elektrische ongevallen en/of persoonlijk letsel te verkleinen.
- Lees voor gebruik alle instructies zorgvuldig.
- Controleer of de netspanning overeenkomt met de nominale spanning op het typeplaatje.
- Gebruik het product niet als het beschadigd is of niet normaal werkt, of als het snoer of de stekker beschadigd is. Breng het apparaat naar een erkend reparatiebedrijf voor inspectie, reparatie of afstelling.
- Laat het apparaat nooit onbeheerd aanstaan.
- Laat het snoer niet over de rand van een tafel of aanrecht hangen, of in contact komen met hete oppervlakken.
- Dompel het apparaat niet onder in water of andere vloeistoffen – risico op elektrische ongevallen. Dit kan leiden tot lichamelijk letsel en/of materiële schade.
- Vermijd contact met bewegende delen. Houd haar, kleding, handen, sieraden en andere vreemde voorwerpen uit de buurt van bewegende delen.
- Houd het apparaat goed in de gaten als het wordt gebruikt door of in de buurt van kinderen of mensen met een functiebeperking.
- Plaats het apparaat niet op of naast een warm fornuis of in een hete oven.
- Maak accessoires nooit los terwijl het apparaat in werking is.
- Trek de stekker uit het stopcontact als u het apparaat niet gebruikt, voordat u onderdelen vervangt en voordat u het apparaat schoonmaakt.

- Probeer nooit ijs te hakken met het apparaat of harde, droge stoffen te mengen; daardoor worden de messen bot.
- Gebruik het product nooit voor een ander doeleinde dan waar het voor bedoeld is.
- Gebruik het apparaat niet buitenshuis.
- Bewaar deze instructies.
- Alleen voor huishoudelijk gebruik.
- Dit apparaat kan worden gebruikt door kinderen van 8 jaar en ouder en door personen met verminderde fysieke, zintuiglijke of mentale vermogens of personen die geen ervaring en kennis hebben, als ze onder toezicht staan of geïnstrueerd zijn over het veilige gebruik van het apparaat en de risico's van het gebruik begrijpen. Kinderen mogen niet met het apparaat spelen. Laat kinderen het apparaat niet zonder toezicht reinigen of onderhouden.

- De staafmixer mag niet door kinderen worden gebruikt. Houd het apparaat en het snoer buiten het bereik van kinderen.

Symbolen

	Elektrische veiligheidsklasse II.
	Goedgekeurd volgens de geldende richtlijnen.
	Afgedankte producten moeten worden gerecycled volgens de geldende voorschriften.

TECHNISCHE GEGEVENS

Nominale spanning:	230 V ~ 50 Hz
Vermogen:	300 W
Elektrische veiligheidsklasse:	II
Inhoud	3,5 l
Lengte	315 mm
Breedte	220 mm
Hoogte	360 mm
Snoerlengte:	1 m

BESCHRIJVING

1. *Uitwerpknop*
2. *Snelheidsknop*
3. *Turboknop*
4. *Deegschrapper*
5. *Opening voor de staafmixer*
6. *Vergrendelknop*

7. Vergrendelknop basis
8. Staafmixer
9. Ballongarde
10. Deeghaken
11. Beschermingsdeksel voor kom
12. Stalen kom
13. Gardes

AFB. 1

ACCESSOIRE

- Gardes
- Deeghaken
- Staafmixer
- Deegschrapper

MONTAGE

Was de accessoires vóór het eerste gebruik af. Schakel de elektrische handmixer uit (stand 0) en trek de stekker uit het stopcontact vóór het monteren.

1. Lijn het gat aan de onderkant van de elektrische handmixer uit met de pin op de basis en duw deze voorzichtig recht naar beneden. Controleer of deze goed op zijn plaats is vergrendeld.

AFB. 2

Ontgrendel de elektrische handmixer door op de vergrendelknop te drukken en deze in de richting van de pijl op te tillen.

AFB. 3

Zet de elektrische handmixer omhoog door op de vergrendelknop op de basis te drukken en de mixer in de richting van de pijl omhoog te zetten.

AFB. 4

2. Selecteer het juiste accessoire. Gardes worden gebruikt voor vloeistoffen, eieren en dergelijke. Deeghaken worden gebruikt voor het verwerken van deeg.

LET OP!

De deeghaak/garde met tandwielen moet in de bevestigingsplaats met het symbool worden geplaatst en de andere deeghaak/garde in de andere bevestigingsplaats. De deeghaken/gardes kunnen niet verkeerd worden gemonteerd.

STAAFMIXER

WAARSCHUWING!

Wees voorzichtig, de messen zijn erg scherp. Schakel het apparaat uit en trek de stekker eruit voordat u accessoires monteert/demonteert.

1. Houd het klepje open en schroef de staafmixer vast tegen de klok in. Verwijder de staafmixer door deze met de klok mee los te draaien. Het klepje sluit automatisch. De uitwerpknop werkt niet voor het verwijderen van de staafmixer.
2. Steek de stekker in het stopcontact.

AANWENDING

1. Plaats de te verwerken voedingsmiddelen in de kom en plaats de kom op de basis.
2. Laat de elektrische handmixer zakken en druk op de aan/uit-schakelaar op de basis.

AFB. 5

3. Controleer of de snelheidsknop in de uitgeschakelde stand (stand 0) staat en steek de stekker in het stopcontact.
4. Draai de snelheidsknop naar de gewenste positie om de bewerking te starten. Er zijn 5 instellingen en het apparaat kan op elk moment op maximale snelheid worden gezet door op de turboknop te drukken.

WAARSCHUWING!

Plaats nooit ander keukengerei in de kom terwijl het apparaat in werking is.

- Laat het apparaat niet langer dan 10 minuten achtereen draaien. Laat hem afkoelen voordat u hem opnieuw gebruikt. Deeg verwerkt u het beste door eerst op lage snelheid te draaien en daarna op hoge snelheid.

LET OP!

Draai de kom tijdens de verwerking met uw handen rond voor het beste resultaat.

- Na het gebruik zet u de snelheidsknop in de uitgeschakelde stand (stand 0) en haalt u de stekker uit het stopcontact.
- Schraap eventuele voedselresten van de accessoires met een rubberen, houten of kunststof spatel.
- Houd het accessoire met één hand vast en druk met de andere hand op de uitwerpknop. Verwijder het accessoire.

WAARSCHUWING!

Schakel het apparaat uit en trek de stekker uit het stopcontact voordat u de accessoires verwijdert.

STAAFMIXER

Het apparaat is los te gebruiken als staafmixer, zonder de basis.

Reinig de staafmixer voor het eerste gebruik volgens de instructies voor snelle reiniging.

LET OP!

Laat het apparaat niet langer dan 15 seconden onbelast draaien. Laat het apparaat niet langer dan 1 minuut op hoge snelheid draaien. Laat het apparaat 1 minuut afkoelen voordat u het opnieuw gebruikt.

- Draai de snelheidsknop naar de mengstand. Plaats de staafmixer in het voedsel en druk op de turboknop.
- Laat de turboknop los om de staafmixer uit te schakelen.

ONDERHOUD**STAAFMIXER**

- Trek de stekker eruit en demonteer de garde.
- Reinig de garde onder stromend water. Gebruik geen reinigingsmiddelen of schuurmiddelen.
- Laat de garde rechtop drogen, zodat al het water eruit valt. De garde kan in de vaatwasser worden gewassen.

LET OP!

Week de staafmixer niet in water, hierdoor kan de smering worden aangetast.

- Veeg de motorunit af met een vochtige doek.
- Dompel het apparaat, het snoer of de stekker nooit onder in water of andere vloeistoffen - risico op elektrische ongevallen.
- Droog goed na.

WAARSCHUWING!

Wees voorzichtig, de messen zijn erg scherp.

SNELLE REINIGING

Accessoires kunnen snel worden gereinigd door ze een paar seconden in een bak met een beetje water te dompelen.