

Menuett®

005367



SV DAMMSUGARE

Bruksanvisning i original
Viktigt! Läs bruksanvisningen noggrant innan användning!
Spara den för framtida behov.

NO STØVSUGER

Bruksanvisning
(Oversettelse av original bruksanvisning)
Viktig! Les bruksanvisningen nøye før bruk.
Ta vare på den for fremtidig bruk.

PL ODKURZACZ

Instrukcja obsługi
(Tłumaczenie oryginalnej instrukcji)
Ważny! Przed użyciem uważnie przeczytaj instrukcję obsługi!
Zachowaj ją na przyszłość.

EN VACUUM CLEANER

Operating instructions
(Translation of the original instructions)
Important! Read the user instructions carefully before use.
Save them for future reference.

DE STAUBSAUGER

Gebrauchsanweisung
(Übersetzung der Original-Gebrauchsanweisung)
Wichtig! Die Bedienungsanleitung vor der Verwendung bitte
sorgfältig durchlesen!
Für die zukünftige Verwendung aufbewahren.

FI PÖLYNIMURI

Käyttöohje
(Käännös alkuperäisestä käyttöohjeesta)
Tärkeää! Lue käyttöohje huolella ennen käyttöä!
Säilytä se myöhempää käyttöä varten.

FR ASPIRATEUR

Mode d'emploi
(Traduction du mode d'emploi original)
Important! Lisez attentivement le mode d'emploi avant
la mise en service. Conservez-le pour pouvoir le consulter
ultérieurement.

NL STOFZUIGER

Gebruiksaanwijzing (Nederlandse vertaling)
(Vertaling van originele gebruiksaanwijzing)
Belangrijk! Lees de gebruiksaanwijzing aandachtig door
voordat u het apparaat gebruikt.
Bewaar de gebruiksaanwijzing voor toekomstig gebruik.

Värna om miljön!

Kasserad produkt ska återvinnas enligt gällande bestämmelser.

Verne om miljøet!

Kassert produkt skal gjenvinnes etter gjeldende lover og regler.

Dbaj o środowisko!

Zużyty produkt należy poddać recyklingowi zgodnie z obowiązującymi przepisami.

Care for the environment!

Recycle discarded product in accordance with local regulations.

Schützen Sie die Umwelt!

Das entsorgte Produkt muss gemäß den geltenden Bestimmungen recycelt werden.

Suojele ympäristöä!

Käytöstä poistettu tuote on kierrätettävä voimassa olevien säännösten mukaisesti.

Pensez à l'environnement

Les appareils hors d'usage doivent être recyclés conformément à la réglementation en vigueur.

Bescherm het milieu!

Afgedankte producten moeten worden gerecycleerd volgens de van toepassing zijnde regelgeving.



Rätten till ändringar förbehålles. För senaste version av bruksanvisningen se www.jula.com

Med forbehold om endringer. Nyeste versjon av bruksanvisningen finner du på www.jula.com

Z zastrzeżeniem prawa do zmian. Najnowsza wersja instrukcji obsługi znajduje się na www.jula.com

Jula reserves the right to make changes. For latest version of operating instructions, see www.jula.com

Änderungen vorbehalten. Die aktuellste Version der Bedienungsanleitung finden Sie auf www.jula.com

Pidätämme oikeuden muutoksiin. Katso käyttöohjeiden uusien versio täältä: www.jula.com

Nous nous réservons le droit d'apporter des modifications. Vous trouverez la dernière version des consignes d'utilisation sur www.jula.com

Wijzigingen voorbehouden. Voor de recentste editie van de gebruikershandleiding, zie www.jula.com

1

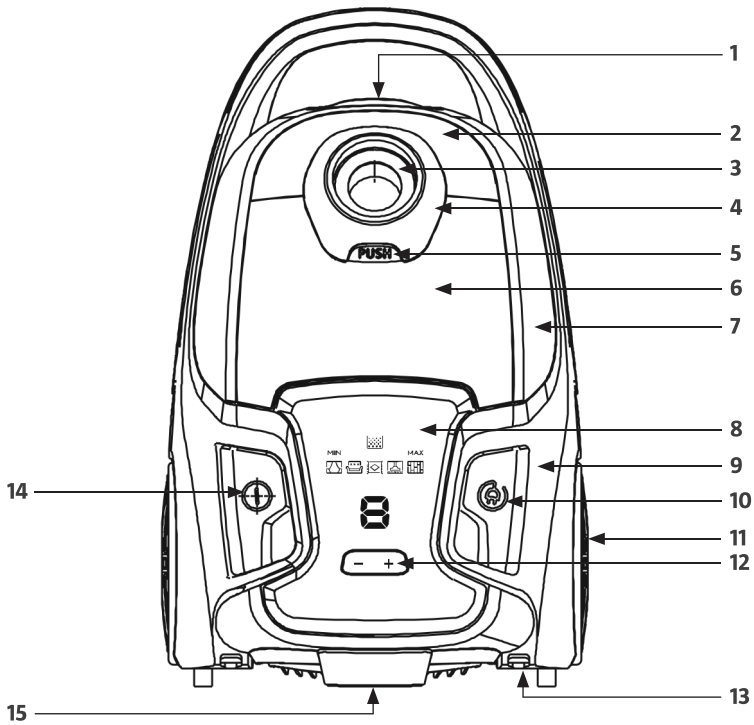

2

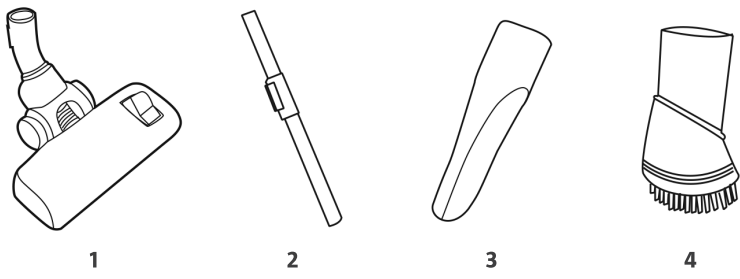

3

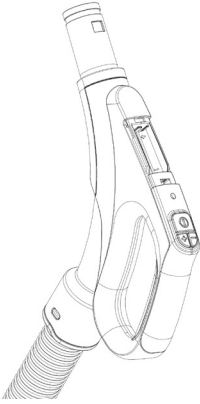

4

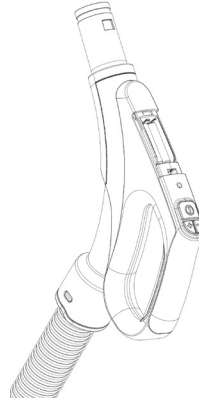

5

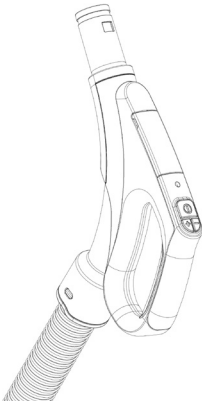

6

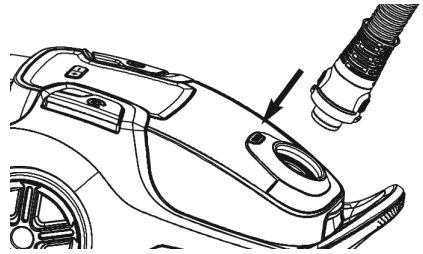

7

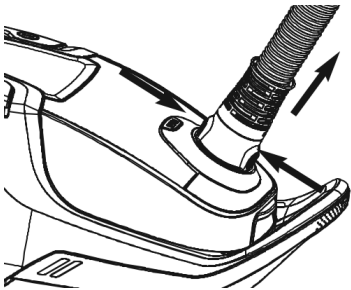

8

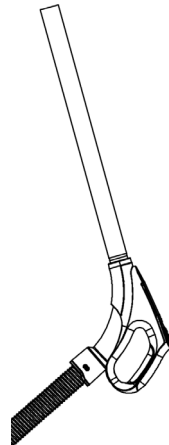

9

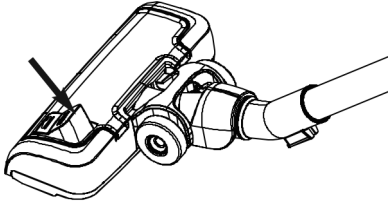

10



11

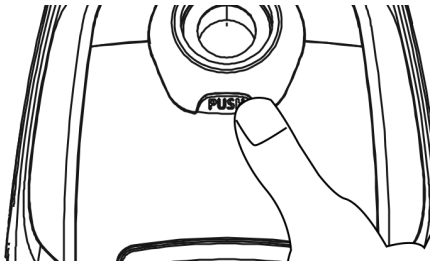

12

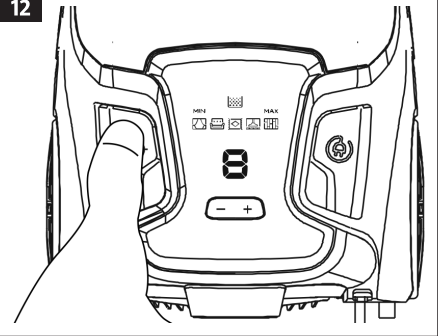

13

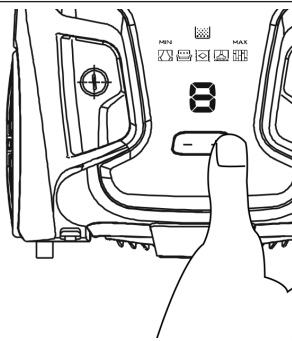

14

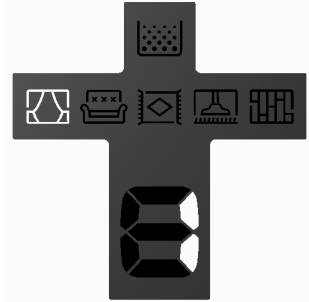

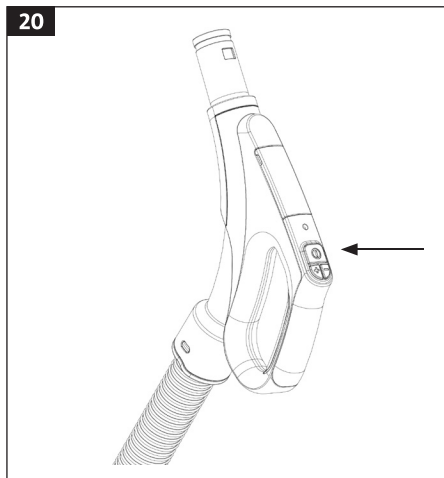
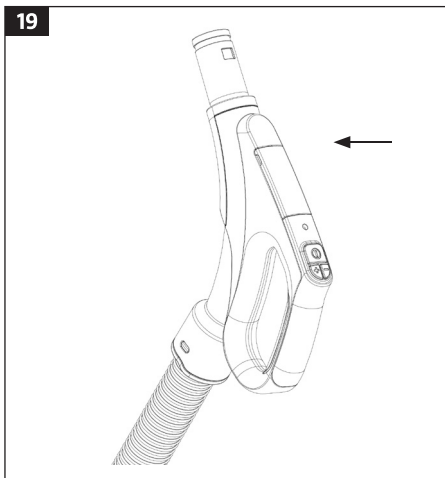
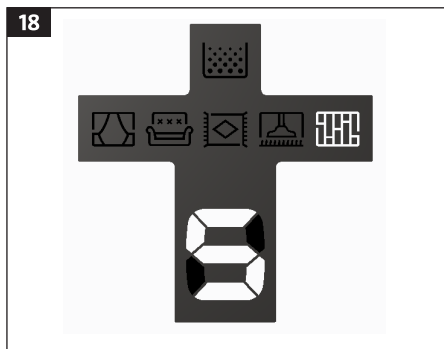
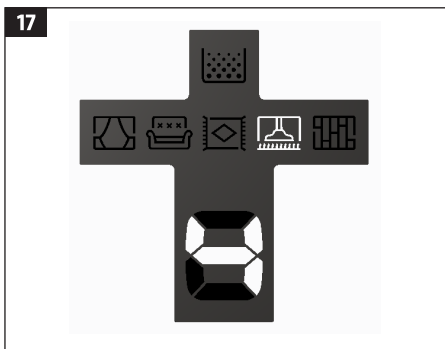
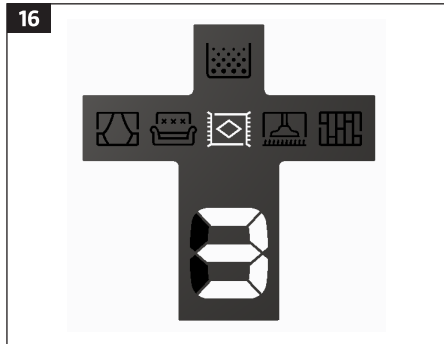
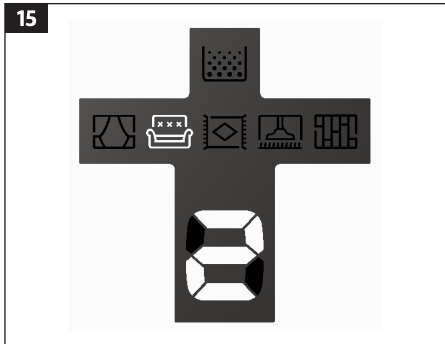

21

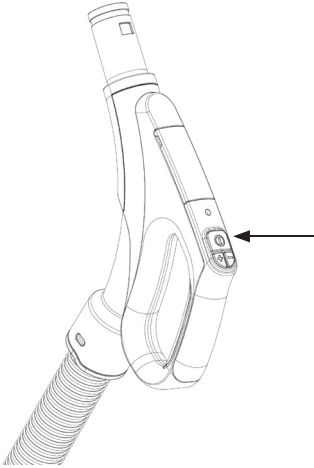

22

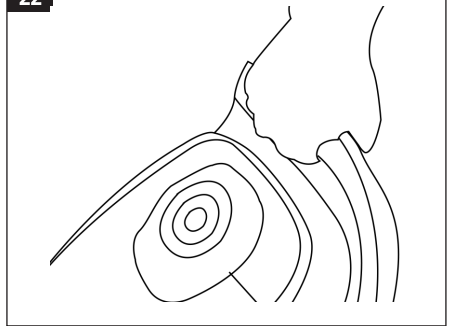

23

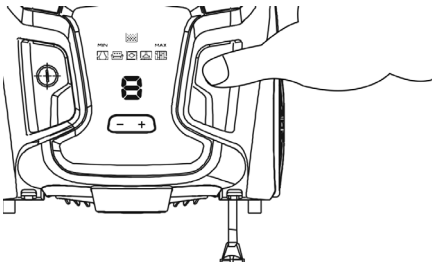

24

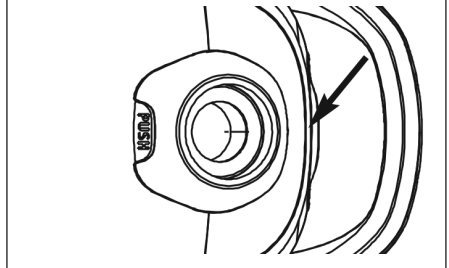

25

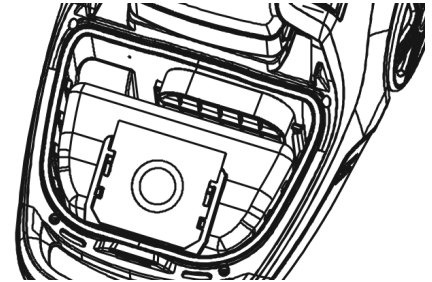

26

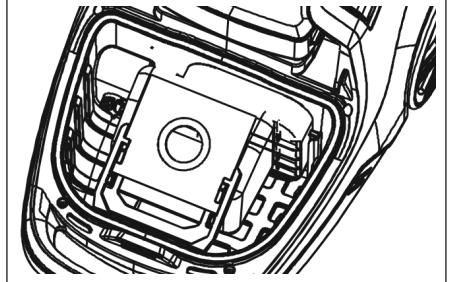

27

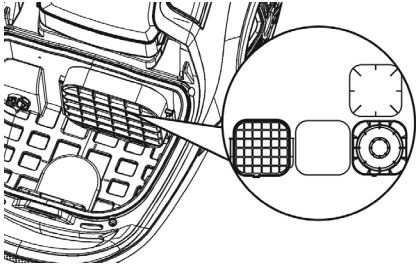

28

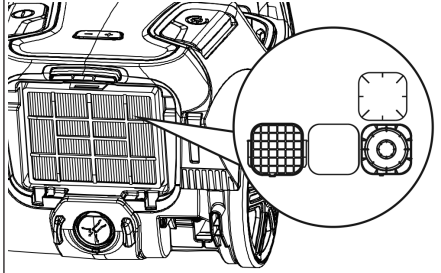

SÄKERHETSANVISNINGAR

- Följ alltid grundläggande säkerhetsanvisningar vid användning av elektriska produkter.
- Kontrollera att nätspänningen motsvarar märkspänningen på typskylten.
- Vidrör inte dammsugaren, sladden eller stickproppen med våta händer eller kroppsdelar. Utsätt inte dammsugaren för stänk och dränk den aldrig i vatten eller annan vätska.
- För aldrig in några föremål eller kroppsdelar genom dammsugarens öppningar.
- Om sladden eller stickproppen är skadad ska den bytas ut av behörig serviceverkstad för att undvika fara.
- Kontrollera regelbundet dammsugaren med avseende på synliga skador. Använd inte dammsugaren om sladden eller stickproppen är skadad, om dammsugaren inte fungerar normalt, om den utsatts för vatten eller om den är skadad på annat sätt. Kontakta återförsäljaren om delar saknas eller är skadade.
- Undvik att böja, klämma, släpa eller köra över sladden.
- Bär eller dra inte dammsugaren i sladden. Skydda sladden från värme, olja och skarpa kanter.
- Stäng av dammsugaren innan stickproppen sätts i eller dras ut.
- Stäng av dammsugaren och dra ut stickproppen innan slang eller tillbehör monteras/demonteras samt före öppning/tömning av dammsugarpåsen och efter varje användning.
- Dra inte i sladden för att dra ut stickproppen. När stickproppen är utdragen, tryck på sladdinrullningsknappen för att rulla in sladden.
- Lämna aldrig dammsugaren på utan uppsikt.

- Håll hår, kläder, händer och andra kroppsdelar borta från dammsugarens öppningar och rörliga delar.
- Håll huvud, ansikte och övriga kroppsdelar borta från sugslangen och dammsugarens öppningar när stickproppen en är isatt.
- Rikta inte dammsugaren mot människor eller djur medan den är igång.
- Använd aldrig dammsugaren utan filter.
- Var försiktig vid dammsugning av trappor.
- Använd inte dammsugaren för att suga upp vätska och använd den inte i områden där vätska kan förekomma eller i närheten av explosiva, hälsoskadliga eller giftiga ämnen (som blekmedel, ammoniak, avloppsrens eller liknande).
- Använd inte dammsugaren för att suga upp antändlig vätska (som bränsle eller lösningsmedel), brinnande eller glödande föremål (som cigaretter, varm aska eller kol) eller hårda eller vassa föremål (som mynt, glasflisor, spik eller liknande).
- Utsätt inte dammsugaren för fukt, hög temperatur eller direkt solljus.
- Dammsugaren är endast avsedd för hushållsbruk. Dammsugaren är inte avsedd för kommersiell/industriell användning eller utomhusbruk.
- Använd dammsugaren endast på torra ytor inomhus och i enlighet med dessa anvisningar. Använd endast tillbehör som tillverkaren rekommenderar.
- Använd aldrig dammsugaren för något annat ändamål än det avsedda.
- Annan användning kan medföra risk för brand, elolycksfall och/eller personskada.
- Använd inte dammsugaren om öppningar är igensatta eller luftflödet blockerat.
- Den här produkten kan användas av barn från 8 år

och uppåt samt av personer med nedsatt fysisk, sensorisk eller mental förmåga eller personer som saknar erfarenhet och kunskap, om de ges handledning eller får instruktioner angående en säker användning av produkten och förstår de risker som är förknippade med användningen.

- Barn får inte leka med produkten.
- Låt inte barn rengöra eller underhålla produkten utan övervakning.

VARNING!

- **Stäng genast av dammsugaren om sugkraften försämras.**
- **Stäng av dammsugaren, dra ut stickproppen och kontrollera om dammbehållaren är full.**
- **Om så inte är fallet, kontrollera om munstycke, rör eller slang är igensatta.**
- **Använd inte dammsugaren förrän blockeringen avlägsnats och dammsugaren fungerar normalt.**

- **Stäng av dammsugaren och dra ut stickproppen efter varje användning.**
- **Stäng av dammsugaren och dra ut stickproppen innan slang eller tillbehör monteras/demonteras samt före öppning/tömning av dammsugarpåsen.**

SYMBOLER

	Skyddsklass II.
	Godkänd enligt gällande direktiv.
	Kasserad produkt ska återvinnas enligt gällande bestämmelser.
	Läs bruksanvisningen.

TEKNISKA DATA

Märkspänning	230 V ~ 50 Hz
Effekt	700 W
Batterier	2 x 1,5 V AAA
Kabellängd	9 m
Ljudeffektnivå	62 dB

Produkt: Universaldammsugare
KOMMISSIONENS FÖRORDNING (EU)
nr 666/2013 av den 8 juli 2013 om
genomförande av Europaparlamentets och
rådets direktiv 2009/125/EG vad gäller
ekodesignkrav för dammsugare..

BESKRIVNING

1. Spärr, frontkåpa
2. Dekorplatta, front
3. Slangfäste
4. Kåpa, slangfäste
5. Spärrknapp, tillbehörslucka
6. Tillbehörslucka
7. Frontkåpa
8. LED-display
9. Bakre kåpa
10. Sladdinrullningsknapp
11. Bakre hjul
12. Lägesväljare
13. Sladd och stickpropp
14. Strömbrytare
15. Utloppsgaller

BILD 1

MEDFÖLJANDE TILLBEHÖR

1. Golvmunstycke
2. Metallrör
3. Platt munstycke
4. Borstmunstycke

BILD 2

MONTERING

BATTERIER

Dammsugaren är försedd med fjärrkontroll. Före första användning, sätt i batterier i fjärrkontrollen på handtaget.

1. Öppna försiktigt batterilocket.

BILD 3

2. Sätt i 2 stycken 1,5 V AAA-batterier.

BILD 4

3. Sätt tillbaka batterilocket.

BILD 5

OBS!

Var noga med att sätta i batterierna med rätt polaritet. Ta ut batterierna ur fjärrkontrollen om dammsugaren inte ska användas på en längre tid.

HANDHAVANDE

1. Para ihop fjärrkontrollen och dammsugaren genom att hålla knappen för varvtalsinställning nedtryckt tills displayen börjar blinka. Därefter kan dammsugaren styras trådlöst från fjärrkontrollen på handtaget.
2. Anslut slangen genom att trycka på flikarna på vardera sidan av slangänden och föra in slangen i anslutningen.

BILD 6

3. Lossa slangen genom att trycka in knapparna på slangänden och dra ut slangen.

BILD 7

4. Anslut metallröret till slangens krökta ände.

BILD 8

5. Anslut önskat munstycke till röret. Använd golvmunstycket (med lämplig inställning) för matta eller hårt golv.

BILD 9

6. Använd det platta munstycket för väggar, möbler, gardiner etc. samt för hörn och trånga utrymmen.

BILD 10

Det runda borstmunstycket och det platta munstycket förvaras i tillbehörsfacket.

7. Tryck på spärrknappen för tillbehörsfacket för att öppna locket och ta ut önskat tillbehör.

BILD 11

8. Sätt tillbaka tillbehören på plats efter användning. Därmed är dammsugaren klar för användning.

- Kontrollera att nätspänningen motsvarar märkspänningen på typslykten.
- Sätt i stickproppen och tryck på strömbrytaren för att starta dammsugaren.

BILD 12

- Ställ in önskad sugkraft. Inställd sugkraft visas på displayen på dammsugaren. Öka eller minska sugkraften med knapparna "+" eller "-" på lägesväljaren. Det finns totalt 5 lägen för sugkraft.

BILD 13

- Sugkraften kan också ställas in med fjärrkontrollen i handtaget.
- Starta dammsugaren med strömbrytaren och öka/minska sugkraften med knapparna "+" eller "-". Sugkraften kan justeras medan dammsugaren är igång.

Läge 1

Gardiner och liknande (lägsta inställningen)

BILD 14**Läge 2**

Stoppade möbler, mattor av hög kvalitet.

BILD 15**Läge 3**

Normala mattor.

BILD 16**Läge 4**

Mattor med lång lugg.

BILD 17**Läge 5**

Hårda golv (högsta inställningen).

BILD 18

Ställ in önskad sugkraft genom att trycka på knapparna "+" eller "-" tills siffran för önskat läge visas på displayen.

ANVÄNDNING AV FJÄRRKONTROLL

Fjärrkontrollen har tre knappar för styrning av dammsugaren:

Knapp "+" för att öka sugkraften.

BILD 19

Knapp "-" för att minska sugkraften.

BILD 20

Knapp för att sätta dammsugaren i viloläge.

BILD 21**OBS!**

- Dammsugaren kan styras med fjärrkontrollen endast om detta valts på dammsugarens manöverpanel.**
- Om indikeringslampan på fjärrkontrollen inte tänds vid knapptryckning, byt batterier i fjärrkontrollen.**

HANDTAG

Använd handtaget framtill på dammsugaren för att lyfta och transportera den.

BILD 22**INRULLNING AV SLADD**

- Stäng av dammsugaren med strömbrytaren och dra ut stickproppen.
- Tryck på sladdinrullningsknappen för att rulla in sladden.

BILD 23**UNDERHÅLL****RENGÖRNING AV HÖLJE**

Rengör höljet endast med en mjuk, torr trasa. Använd inte flytande rengöringsmedel eller aerosoler.

OBS!

- **Dra alltid ut stickproppen före underhåll/ och/eller byte av tillbehör.**
- **Ställ undan dammsugaren efter varje användning, så att den inte utgör en snubblingsrisk.**
- **Håll öppningar fria från damm, hår och liknande som kan sätta igen dem och blockera luftflödet.**

DAMMSUGARPÅSE

När indikatorn för full dammsugarpåse är röd eller sugkraften försämras är det dags att tömma eller byta dammsugarpåse.

1. Öppna frontkåpan genom att trycka på spärren.

BILD 24

2. Ta ut påshållaren och den fulla dammsugarpåsen.

BILD 25

3. Sätt i den tömda eller en ny dammsugarpåse i hållaren och för in hållaren i spåret i höljet.

BILD 26**OBS!**

Det går inte att stänga frontkåpan om inte dammsugarpåsen är korrekt isatt.

INLOPPSFILTER**Byte av inloppsfiler**

1. Lossa klämman och ta ut inloppsfiltret.

BILD 27

2. Montera ett nytt filter av samma typ.

Rengöring av inloppsfiler

Tvätta filtret med varmt vatten och låt torka helt innan det sätts tillbaka.

Rengöring av utloppsfiler

1. Öppna utloppsgallret och ta ut HEPA-filtret med ram.

BILD 28

2. Tvätta filtret och låt torka helt innan det sätts tillbaka.

OBS!

Håll filtren rena för bästa funktion. Filtren måste vara helt torra när de sätts tillbaka i dammsugaren.

SIKKERHETSANVISNINGER

- Følg alltid grunnleggende sikkerhetsanvisninger ved bruk av elektriske produkter.
- Kontroller at nettspenningen tilsvarer den nominelle spenningen på typeskiltet.
- Ikke berør støvsugeren, ledningen eller støpselet med våte hender eller kroppsdeler. Støvsugeren må ikke utsettes for sprut og må ikke senkes i vann eller annen væske.
- Ikke stikk gjenstander eller kroppsdeler inn i åpningene på støvsugeren.
- Hvis ledningen eller støpselet er skadet, må de byttes ut av et kvalifisert serviceverksted for å unngå fare.
- Kontroller støvsugeren regelmessig for synlige skader. Ikke bruk støvsugeren hvis ledningen eller støpselet er skadet, hvis støvsugeren ikke fungerer normalt, hvis den har blitt utsatt for vann, eller hvis den er skadet på andre måter. Kontakt forhandleren hvis noen av delene mangler eller er skadet.
- Unngå å bøye, klemme, trekke eller kjøre over ledningen.
- Ikke bær eller trekk støvsugeren i ledningen. Beskytt ledningen mot varme, olje og skarpe kanter.
- Slå av støvsugeren før støpselet settes inn eller trekkes ut.
- Slå av støvsugeren og trekk ut støpselet før slange eller tilbehør monteres/demonteres samt før åpning/tømming av støvsugerposen og etter hver gangs bruk.
- Ikke dra i ledningen når du skal trekke ut støpselet. Når støpselet er trukket ut, trykker du på ledningsopprullingsknappen for å rulle inn ledningen.
- Forlat aldri støvsugeren påslått uten tilsyn.
- Hold hår, klær, hender og andre kroppsdeler borte fra

støvsugerens åpninger og bevegelige deler.

- Hold hode, ansikt og andre kroppsdeler unna sugeslangen og apparatets åpninger når støpselet er koblet til.
- Ikke vend støvsugeren mot mennesker eller dyr mens den er i gang.
- Støvsugeren må ikke brukes uten filter.
- Vær forsiktig ved støvsuging av trapper.
- Støvsugeren må ikke brukes til å suge opp væske eller brukes i områder der væske kan forekomme eller i nærheten av eksplosive, helseskadelige eller giftige stoffer (som blekemiddel, ammoniakk, avløpsrens eller lignende).
- Støvsugeren må ikke brukes til å suge opp antennelig væske (som drivstoff eller løsemidler), brennende eller glødende gjenstander (som sigaretter, varm aske eller kull) eller harde eller skarpe

gjenstander (som mynter, glasskår, spiker eller lignende).

- Støvsugeren må ikke utsettes for fukt, høy temperatur eller direkte sollys.
- Støvsugeren er kun beregnet på bruk i private husholdninger. Støvsugeren er ikke beregnet på kommersiell/industriell eller utendørs bruk.
- Støvsugeren må kun brukes på tørre flater innendørs og i henhold til disse anvisningene. Bruk bare tilbehør som produsenten anbefaler.
- Ikke bruk støvsugeren til annet enn det som den er beregnet for.
- Annen bruk kan medføre fare for brann, el-ulykke og/eller personskaade.
- Ikke bruk støvsugeren hvis åpninger er tilstoppet eller luftstrømmen blokkert.
- Produktet kan brukes av barn fra 8 år og oppover, av personer med nedsatte

fysiske, sensoriske eller mentale evner, eller av personer med manglende erfaring og kunnskap dersom de gis veiledning eller får instruksjoner for en sikker bruk av produktet og forstår hvilke farer som er forbundet med bruken.

- Barn skal ikke leke med produktet.
- Ikke la barn rengjøre eller vedlikeholde produktet uten tilsyn.

ADVARSEL!

- **Slå umiddelbart av støvsugeren hvis sugekraften blir dårligere.**
- **Slå av støvsugeren, trekk ut støpselet og sjekk om støvbeholderen er full.**
- **Hvis det ikke er tilfellet, sjekker du om munnstykke, rør eller slange er tilstoppet.**
- **Ikke bruk støvsugeren før blokkeringen er fjernet og støvsugeren fungerer normalt.**
- **Slå av støvsugeren og trekk**

ut støpselet etter hver gangs bruk.

- **Slå av støvsugeren og trekk ut støpselet før slange eller tilbehør monteres/ demonteres samt før åpning/tømming av støvsugerposen.**

SYMBOLER

	Beskyttelsesklasse II.
	Godkjent i henhold til gjeldende direktiv.
	Produktet skal gjenvinnes etter gjeldende forskrifter.
	Les bruksanvisningen.

TEKNISKE DATA

Nominell spenning	230 V ~ 50 Hz
Effekt	700 W
Batterier	2 x 1,5 V AAA
Kabellengde	9 m
Lydeffektnivå	62 dB

Produkt: Støvsuger til vanlig bruk

COMMISSION REGULATION (EU) Nr. 666/2013 fra 8. juli 2013 implementeringsdirektiv 2009/125/EC fra Europaparlamentet og Rådet når det gjelder krav til økodesign for støvsugere.

BESKRIVELSE

1. Sperre, frontdeksel
2. Dekorplate, front
3. Slangefeste
4. Deksel, slangefeste
5. Sperreknapp, tilbehørsluke
6. Tilbehørsluke
7. Frontdeksel
8. LED-display
9. Bakre deksel
10. Ledningsopprullingsknapp
11. Bakre hjul
12. Modusvelger
13. Ledning og støpsel
14. Strømbryter
15. Utløpsgitter

BILDE 1

TILBEHØR SOM FØLGER MED

1. Gulvmunnstykke
2. Metallrør
3. flatt munnstykke
4. Børstemunnstykke

BILDE 2

MONTERING

BATTERIER

Støvsugeren er utstyrt med fjernkontroll. Før første gang bruk må batterier settes i fjernkontrollen på håndtaket.

1. Åpne batteridekselet forsiktig.

BILDE 3

2. Sett inn 2 stk. 1,5 V AAA-batterier.

BILDE 4

3. Sett batteridekselet på plass.

BILDE 5

MERK!

Vær nøye med å sette inn batteriene med riktig polaritet. Ta batteriene ut av fjernkontrollen hvis støvsugeren ikke skal brukes på en stund.

BRUK

1. Par fjernkontrollen og støvsugeren ved å holde inne knappen for turtallsinnstilling til displayet begynner å blinke. Deretter kan støvsugeren styres trådløst fra fjernkontrollen på håndtaket.
2. Koble til slangen ved å trykke på flikene på hver side av slangeenden og føre slangen inn i tilkoblingen.

BILDE 6

3. Frigjør slangen ved å trykke inn knappene på slangens ende og trekke ut slangen.

BILDE 7

4. Koble metallrøret til slangens bøyde ende.

BILDE 8

5. Koble ønsket munnstykke til røret. Bruk gulvmunnstykket (med en passende innstilling) på teppe eller hardt gulv.

BILDE 9

6. Det flate munnstykket brukes til vegger, møbler, gardiner osv. samt hjørner og vanskelig tilgjengelige steder.

BILDE 10

Det runde børstemunnstykket og det flate munnstykket oppbevares i tilbehørsrommet.

7. Trykk på sperreknappen for tilbehørsrommet for å åpne lokket og ta ut ønsket tilbehør.

BILDE 11

8. Sett tilbehøret tilbake på plass etter bruk. Dermed er støvsugeren klar for bruk.
9. Kontroller at nettspenningen tilsvarer den nominelle spenningen på typeskiltet.
10. Sett støpselet i stikkkontakten og trykk på strømbryteren for å starte støvsugeren.

BILDE 12

11. Velg ønsket sugekraft. Innstilt sugekraft vises på displayet på støvsugeren. Øk eller reduser sugekraften med knappene «+» eller «-» på modusvelgeren. Det finnes totalt 5 innstillinger for sugekraft.

BILDE 13

12. Sugekraften kan også stilles inn med fjernkontrollen i håndtaket.
13. Start støvsugeren med strømbryteren og øk/reduser sugekraften med knappene «+» eller «-». Sugekraften kan justeres mens støvsugeren er i gang.

Innstilling 1

Gardiner og lignende (laveste innstilling)

BILDE 14

Innstilling 2

Polstrede møbler, tepper av høy kvalitet.

BILDE 15

Innstilling 3

Normale tepper.

BILDE 16

Innstilling 4

Langhårede tepper.

BILDE 17

Innstilling 5

Harde gulv (høyeste innstilling).

BILDE 18

Still inn ønsket sugekraft ved å trykke på knappene «+» eller «-» til tallet for ønsket innstilling vises på displayet.

BRUK AV FJERNKONTROLL

Fjernkontrollen har tre knapper for styring av støvsugeren:

Knapp «+» for å øke sugekraften.

BILDE 19

Knapp «-» for å redusere sugekraften.

BILDE 20

Knapp for å sette støvsugeren i hvilemodus.

BILDE 21

MERK!

- **Støvsugeren kan bare styres med fjernkontrollen hvis dette er valgt på støvsugerens betjeningspanel.**
- **Hvis indikatorlampen på fjernkontrollen ikke tennes ved knappetrykking, må du bytte batterier i fjernkontrollen.**

HÅNDTAK

Bruk håndtaket foran på støvsugeren til å løfte og transportere den.

BILDE 22

INNRULLING AV LEDNING

1. Slå av støvsugeren med strømbryteren og trekk ut støpselet.
2. Trykk på ledningsopprullingsknappen for å rulle inn ledningen.

BILDE 23

VEDLIKEHOLD

RENGJØRING DEKSEL

Rengjør dekselet med en myk, tørr klut. Ikke bruk flytende rengjøringsmidler eller aerosoler.

MERK!

- **Trekk alltid ut støpselet før vedlikehold og/eller bytte av tilbehør.**
- **Rydd unna støvsugeren etter hver gangs bruk, slik at det ikke er fare for at noen snubler i den.**
- **Hold åpninger frie for støv, hår og liknende som kan tette dem igjen og blokkere luftstrømmen.**

STØVSUGERPOSE

Når indikatoren for full støvsugerpose er rød eller sugekraften forringes, er det på tide å tømme eller bytte støvsugerpose.

1. Åpne frontdekselet ved å trykke på sperren.

BILDE 24

2. Ta ut poseholderen og den fulle støvsugerposen.

BILDE 25

3. Sett den tømte eller en ny støvsugerpose i holderen og før holderen inn i sporet i dekselet.

BILDE 26

MERK!

Det går ikke an å lukke frontdekselet hvis ikke støvsugerposen er korrekt satt inn.

INNTAKSFILTER

Bytte av inntaksfilter

1. Løsne klemmen og ta ut inntaksfilteret.

BILDE 27

2. Monter et nytt filter av samme type.

Rengjøring av inntaksfilter

Vask filteret med varmt vann og la det tørke helt før du setter det tilbake på plass.

Rengjøring av utløpsfilter

1. Åpne utløpsgitteret og ta ut HEPA-filteret med ramme.

BILDE 28

2. Vask filteret og la det tørke helt før du setter det tilbake på plass.

MERK!

Hold filtrene rene for best mulig funksjon.

Filtre må være helt tørre når de settes tilbake i støvsugeren.

ZASADY BEZPIECZEŃSTWA

- Używając produktów elektrycznych, zawsze przestrzegaj podstawowych zasad bezpieczeństwa.
- Sprawdź, czy napięcie sieciowe odpowiada napięciu na tabliczce znamionowej.
- Nie dotykaj odkurzacza, przewodu ani wtyku mokrymi rękoma ani innymi częściami ciała. Nie narażaj odkurzacza na zachlapanie i nie zanurzaj go w wodzie ani innych cieczach.
- Nie wkładaj żadnych przedmiotów ani części ciała w otwory odkurzacza.
- Aby uniknąć zagrożenia, uszkodzony przewód lub wtyk powinien zostać wymieniony w autoryzowanym warsztacie serwisowym.
- Regularnie sprawdzaj odkurzacza pod kątem widocznych uszkodzeń. Nie używaj odkurzacza, jeśli przewód lub wtyk są uszkodzone, odkurzacza nie działa normalnie, został narażony na kontakt z wodą lub uszkodzony w inny sposób. Skontaktuj się z dystrybutorem, jeśli dostrzeżesz brak lub uszkodzenie części.
- Unikaj skręcania, zaginania i ciągnięcia przewodu oraz przejeżdżania po nim.
- Nie przenoś ani nie ciągnij odkurzacza, trzymając go za przewód. Chroń przewód przed wysoką temperaturą, smarami i ostrymi krawędziami.
- Wyłącz odkurzacza przed wyjęciem wtyku z gniazda lub włożeniem wtyku do gniazda.
- Wyłącz odkurzacza i wyciągnij wtyk przed montażem i demontażem węża lub akcesoriów oraz przed otwarciem i opróżnieniem worka odkurzacza, a także po każdym użyciu.
- Nie ciągnij za przewód, aby wyjąć wtyk. Gdy wtyk jest wyciągnięty, naciśnij przycisk w celu zwinięcia przewodu.
- Nigdy nie zostawiaj włączanego odkurzacza bez nadzoru.
- Trzymaj włosy, ubrania, ręce i inne części ciała w bezpiecznej odległości od otworów

i ruchomych części odkurzacza.

- Kiedy wtyk jest włożony do gniazda, trzymaj głowę, twarz i pozostałe części ciała z dala od węża ssącego i otworów odkurzacza.
- Nie kieruj włączonego odkurzacza w stronę ludzi ani zwierząt.
- Nie włączaj odkurzacza bez założonego filtra.
- Zachowuj ostrożność podczas odkurzania schodów.
- Nie używaj odkurzacza do zasysania cieczy, w miejscu, gdzie może znajdować się ciecz ani w pobliżu materiałów wybuchowych, szkodliwych dla zdrowia lub toksycznych (jak wybielacze, amoniak, środki do czyszczenia odpływu itp.).
- Nie używaj odkurzacza do zasysania cieczy łatwopalnych (jak paliwo czy rozpuszczalnik), palących się lub żarzących przedmiotów (jak papierosy, gorący popiół czy węgiel) ani twardych bądź

ostrzych przedmiotów (jak monety, odłamki szkła, gwoździe itp.).

- Chroń odkurzacza przed wilgocią, wysoką temperaturą i bezpośrednim działaniem światła słonecznego.
- Odkurzacza jest przeznaczony wyłącznie do użytku domowego. Odkurzacza nie jest przeznaczony do użytku komercyjnego lub przemysłowego ani do stosowania na zewnątrz pomieszczeń.
- Używaj odkurzacza wyłącznie na suchych powierzchniach wewnątrz pomieszczeń oraz zgodnie z niniejszą instrukcją. Używaj wyłącznie akcesoriów zalecanych przez producenta.
- Nigdy nie używaj odkurzacza do celów innych niż zgodne z jego przeznaczeniem.
- Użycie odkurzacza w inny sposób może spowodować ryzyko pożaru, porażenia prądem i/lub obrażeń ciała.
- Nie używaj odkurzacza, jeśli otwory są niedrożne lub przepływ powietrza jest zablokowany.

- Produktu mogą używać dzieci w wieku od ośmiu lat, osoby o obniżonej sprawności fizycznej, sensorycznej lub psychicznej oraz osoby, które nie używały go wcześniej, o ile uzyskają one pomoc lub wskazówki dotyczące bezpiecznego użytkowania produktu i rozumieją związane z tym zagrożenia.
- Nie pozwalaj dzieciom bawić się produktem.
- Nie pozwalaj dzieciom czyścić ani konserwować produktu bez nadzoru.

OSTRZEŻENIE!

- **Natychmiast wyłącz odkurzacza, jeśli moc ssania się pogorszy.**
- **Niezwłocznie wyłącz odkurzacza, wyciągnij wtyk z gniazda i sprawdź, czy zbiornik na kurz jest pełny.**
- **Jeśli nie jest wypełniony, sprawdź, czy ssawka, rura ani wąż są drożne.**
- **Nie używaj odkurzacza, dopóki niedrożność nie zostanie usunięta, a odkurzacza będzie działać normalnie.**

- **Po każdym użyciu wyłącz odkurzacza i wyjmij wtyk z gniazda.**
- **Wyłącz odkurzacza i wyciągnij wtyk przed montażem i demontażem węża lub akcesoriów oraz przed otwarciem i opróżnieniem worka odkurzacza.**

SYMBOLE

	Klasa ochronności: II.
	Zatwierdzona zgodność z obowiązującymi dyrektywami.
	Zużyty produkt oddaj do utylizacji, postępując zgodnie z obowiązującymi przepisami.
	Przeczytaj instrukcję obsługi.

DANE TECHNICZNE

Napięcie znamionowe	230 V ~ 50 Hz
Moc	700 W
Baterie	2 x 1,5 V AAA
Długość przewodu	9 m
Poziom mocy akustycznej	62 dB

Produkt: Odkurzacza uniwersalny
ROZPORZĄDZENIE KOMISJI (UE) NR 666/2013 z dnia 8 lipca 2013 r. w sprawie wykonania dyrektywy Parlamentu Europejskiego i Rady 2009/125/WE w odniesieniu do wymogów dotyczących ekoprojektu dla odkurzaczy.

OPIS

1. Blokada obudowy przedniej
2. Przednia płytko dekoracyjna
3. Mocowanie węża
4. Osłona mocowania węża
5. Przycisk blokady do schowka na akcesoria
6. Schowek na akcesoria
7. Obudowa przednia
8. Wyświetlacz LED
9. Obudowa tylna
10. Przycisk zwijania przewodu
11. Kółko tylne
12. Przetłącznik trybu pracy
13. Przewód z wtykiem
14. Przetłącznik
15. Kratka wylotu

RYS. 1

AKCESORIA W ZESTAWIE

1. Końcówka do podłóg
2. Rura metalowa
3. Dysza płaska
4. Ssawka szczotkowa

RYS. 2

MONTAŻ

BATERIE

Odkurzacz jest wyposażony w pilot. Przed pierwszym użyciem włóż baterie do pilota na uchwycie.

1. Ostrożnie otwórz pokrywkę komory baterii.

RYS. 3

2. Włóż dwie baterie AAA 1,5 V.

RYS. 4

3. Załóż pokrywkę z powrotem.

RYS. 5

UWAGA!

Zwróć uwagę, by włożyć baterie, zachowując prawidłową polaryzację. Wyjmij baterie z pilota, jeśli odkurzacz nie będzie używany przez dłuższy czas.

OBŚŁUGA

1. Sparuj pilot z odkurzaczem poprzez przytrzymanie regulatora prędkości obrotowej tak długo, aż wyświetlacz zacznie migać. Od tego momentu odkurzaczem można sterować bezprzewodowo za pomocą pilota na uchwycie.
2. Podłącz wąż, naciskając oba zaczepy na jego końcu i wprowadź go do otworu podłączeniowego.

RYS. 6

3. Aby wyjąć wąż, naciśnij przyciski znajdujące się na jego końcu i wyciągnij go.

RYS. 7

4. Podłącz metalową rurę do wygiętego końca węża.

RYS. 8

5. Podłącz do rury wybraną ssawkę. Użyj ssawki podłogowej (z odpowiednim ustawieniem) do dywanu lub twardych podłóg.

RYS. 9

6. Użyj dyszy płaskiej do odkurzania ścian, mebli, zaston itp. oraz narożników i ciasnych przestrzeni.

RYS. 10

Okrągła ssawka szczotkowa i dysza płaska są przechowywane w schowku na akcesoria.

7. Naciśnij przycisk blokady schowka na akcesoria, aby otworzyć pokrywkę i wyjąć potrzebne akcesorium.

RYS. 11

8. Po użyciu odłóż akcesorium na miejsce. Odkurzacz jest teraz gotowy do użycia.

9. Sprawdź, czy napięcie sieciowe odpowiada napięciu na tabliczce znamionowej.
10. Włóż wtyk do gniazda i naciśnij przełącznik, aby włączyć odkurzacz.

RYS. 12

11. Ustaw żądaną moc ssania. Ustawiona moc ssania ukazuje się na wyświetlaczu odkurzacza. Zwiększaj lub zmniejszaj moc ssania za pomocą przycisków „+” i „-” na przełączniku trybu pracy. Dostępnych jest łącznie pięć trybów moc ssania.

RYS. 13

12. Moc ssania można także ustawić za pomocą pilota na uchwycie.
13. Uruchom odkurzacz za pomocą przełącznika i zwiększaj lub zmniejszaj moc ssania za pomocą przycisków „+” i „-”. Moc ssania można regulować, gdy odkurzacz jest włączony.

Pozycja 1

Zastony itp. (najniższe położenie).

RYS. 14

Pozycja 2

Tapicerka, dywany wysokiej jakości.

RYS. 15

Pozycja 3

Zwykłe dywany.

RYS. 16

Pozycja 4

Dywany z długim włosiem.

RYS. 17

Pozycja 5

Twarde podłogi (najwyższe położenie).

RYS. 18

Ustaw żądaną moc ssania, naciskając przyciski „+” i „-”, aż cyfra wybranego trybu pojawi się na wyświetlaczu.

SPOSÓB UŻYCIA PILOTA ZDALNEGO STEROWANIA

Pilot jest wyposażony w trzy przyciski do sterowania odkurzaczem.

Przycisk „+” pozwala zwiększyć moc ssania.

RYS. 19

Przycisk „-” pozwala zmniejszyć moc ssania.

RYS. 20

Przycisk przełączania odkurzacza w stan czuwania.

RYS. 21

UWAGA!

- **Odkurzaczem można sterować za pomocą pilota wyłącznie po dokonaniu wyboru na panelu sterowania.**
- **Jeśli lampka kontrolna pilota nie zapala się po naciśnięciu przycisku, wymień baterie.**

UCHWYT

Użyj uchwytu z przodu odkurzacza, aby go podnosić i przenosić.

RYS. 22

ZWIJANIE PRZEWODU

1. Wyłącz odkurzacz za pomocą przełącznika i wyciągnij wtyk z gniazda.
2. Naciśnij przycisk w celu zwinięcia przewodu.

RYS. 23

KONSERWACJA

CZYSZCZENIE OBUDOWY

Obudowę czyść jedynie miękką, suchą szmatką. Nie używaj płynnych środków czyszczących ani aerozoli.

UWAGA!

- **Zawsze wyciągaj wtyk przed przystąpieniem do konserwacji i/lub wymianą akcesoriów.**
- **Odstaw odkurzacz po każdym użyciu, aby nie stwarzał ryzyka potknięcia.**
- **W otworach nie powinno być kurzu, włosów itp., które mogą je zapchać i zablokować przepływ powietrza.**

WOREK DO ODKURZACZA

Gdy wskaźnik wypełnienia worka jest czerwony lub moc ssania się pogorszyła, pora opróżnić lub wymienić worek.

1. Otwórz obudowę przednią, naciskając blokadę.

RYS. 24

2. Wymij uchwyt worka i pełny worek.

RYS. 25

3. Włóż opróżniony lub nowy worek do uchwytu, a następnie wsuń uchwyt do rowka w obudowie.

RYS. 26

UWAGA!

Jeśli worek nie został poprawnie włożony, obudowa przednia nie się zamknie.

FILTR WLOTOWY

Wymiana filtra wlotowego

1. Zwolnij zacisk i wyjmij filtr wlotowy.

RYS. 27

2. Zamontuj nowy filtr tego samego rodzaju.

Czyszczenie filtra wlotowego

Umyj filtr ciepłą wodą i pozostaw do całkowitego wyschnięcia przed ponownym zamontowaniem.

Czyszczenie filtra wylotowego

1. Otwórz kratkę wylotu i wyjmij filtr HEPA z ramką.

RYS. 28

2. Umyj filtr i pozostaw do całkowitego wyschnięcia przed ponownym zamontowaniem.

UWAGA!

Utrzymuj filtry w czystości, aby działały jak najlepiej. Filtry muszą być całkowicie suche, zanim zostaną z powrotem włożone do odkurzacza.

SAFETY INSTRUCTIONS

- Always follow the safety instructions when using electrical products.
- Check that the mains voltage corresponds to the rated voltage on the type plate.
- Do not touch the vacuum cleaner, the power cord or the plug with wet hands or wet parts of your body. Do not expose the vacuum cleaner to splashing water, or immerse it in water or any other liquid.
- Never insert any objects or body parts in the openings on the vacuum cleaner.
- If the power cord or plug are damaged they must be replaced by an authorised service center to ensure safe use.
- Check the vacuum cleaner for damage at regular intervals. Do not use the vacuum cleaner if the power cord or plug are damaged, if the vacuum cleaner is not working properly, if it has been exposed to water, or if it is damaged in any other way. Contact your dealer if any parts are missing or damaged.
- Avoid bending, clenching, dragging or running over the power cord.
- Do not carry or pull the vacuum cleaner by the power cord. Keep the power cord away from heat, oil and sharp edges.
- Switch off the vacuum cleaner before plugging in or unplugging the plug.
- Switch off the vacuum cleaner and pull out the plug before fitting/removing hoses or accessories and before opening/emptying the dust bag.
- Do not pull the power cord to unplug the plug. After unplugging the plug, press the rewind button to wind in the cord.
- Never leave the vacuum cleaner unattended when it is switched on.

- Keep your hair, clothes, hands and other parts of your body away from the openings on the vacuum cleaner and moving parts.
- Keep your head, face and other body parts away from the suction hose and openings on the vacuum cleaner when it is plugged in.
- Do not point the vacuum cleaner at people or animals when it is switched on.
- Never use the vacuum cleaner without a filter.
- Be careful when vacuum cleaning stairs.
- Do not use the vacuum cleaner to clean up liquid or use it near liquid, explosive or toxic substances (such as bleach, ammonia, caustic soda etc.)
- Do not use the vacuum cleaner to clean up flammable liquids (such as fuel or solvents), burning or glowing objects (such as cigarettes, hot ash or charcoal), or hard or sharp objects (such as coins, broken glass, nails, etc.).
- Do not expose the vacuum cleaner to moisture, heat, or direct sunlight.
- The vacuum cleaner is only intended for domestic use. The vacuum cleaner is not intended for commercial/ industrial use, or to be used outdoors.
- Only use the vacuum cleaner on dry surfaces indoors in accordance with these instructions. Only use accessories recommended by the manufacturer.
- Never use the vacuum cleaner for anything other than its intended purpose.
- All other use can result in a risk of fire, electric shock and/or personal injury.
- Do not use the vacuum cleaner if the openings are blocked, or if the air flow is blocked.
- This product can be used by children from 8 years and upwards and by persons with

physical, sensorial or mental disabilities, or persons who lack experience or knowledge, if they are supervised or receive instructions concerning the safe use of the product and understand the risks involved with its use.





- Do not allow children to play with the product.
- Do not allow children to clean or maintain the product without supervision.

WARNING!

- **Switch off the vacuum cleaner immediately if the suction power diminishes.**
- **Switch off the vacuum cleaner, pull out the plug, and check whether the dust bag is full.**
- **If not, check whether the nozzle or tube is blocked.**
- **Do not use the vacuum cleaner before removing the blockage and before it is working properly again.**
- **Always switch off the vacuum cleaner and pull out the plug after use.**

- **Always switch off the vacuum cleaner and pull out the plug before fitting/removing hoses or accessories and before opening/emptying the dust bag.**

SYMBOLS

	Safety class II.
	Approved as per applicable directives.
	Recycle discarded product in accordance with local regulations.
	Read the instructions.

TECHNICAL DATA

Rated voltage	230 V ~ 50 Hz
Output	700 W
Batteries	2 x 1.5 V AAA
Cord length	9 m
Sound power level	62 dB

Product: General purpose vacuum cleaner
 COMMISSION REGULATION (EU) No 666/2013 of 8 July 2013 implementing Directive 2009/125/EC of the European Parliament and of the Council with regard to ecodesign requirements for vacuum cleaners.

DESCRIPTION

1. Catch, front cover
2. Label plate, front
3. Tube fastener
4. Cover, tube fastener
5. Lock button, accessory panel
6. Accessory panel
7. Front cover
8. LED display
9. End cover
10. Cord rewind button
11. Wheel
12. Mode selector
13. Power cord and plug
14. Power switch
15. Outlet grille

FIG. 1

ACCESSORIES

1. Floor nozzle
2. Metal tube
3. Flat nozzle
4. Brush nozzle

FIG. 2

ASSEMBLY

BATTERIES

The vacuum cleaner has a remote control. Insert the batteries in the remote control on the handle before using for the first time.

1. Carefully open the battery cover.

FIG. 3

2. Insert 2 x 1.5 V AAA batteries.

FIG. 4

3. Replace the battery cover.

FIG. 5

NOTE:

Make sure to insert the batteries with the correct polarity. Remove the batteries from the remote control if the vacuum cleaner is not going to be used for some time.

USE

1. Pair the remote control and vacuum cleaner by pressing the button to set the speed until the display starts flashing. The vacuum cleaner can then be used wirelessly from the remote control on handle.
2. Connect the tube by pressing the tabs on each side of the tube end and inserting the tube into the connector.

FIG. 6

3. Release the tube by pressing the buttons on the end of the tube and pulling out the tube.

FIG. 7

4. Connect the metal tube to the curved end of the tube.

FIG. 8

5. Connect the required nozzle to the tube. Use the floor nozzle (with suitable setting) for carpets or hard floors.

FIG. 9

6. Use the flat nozzle for walls, furniture and curtains etc., and for corners and narrow spaces.

FIG. 10

The round brush nozzle and the flat nozzle can be kept in the accessory compartment.

7. Press the lock button to open the lid on the accessory compartment and take out the required accessory.

FIG. 11

8. Replace the accessory after use. The vacuum cleaner is now ready to use.
9. Check that the mains voltage corresponds to the rated voltage on the type plate.
10. Plug in the plug and press the power switch to start the vacuum cleaner.

FIG. 12

11. Set the required suction power. The suction power is shown in the display on the vacuum cleaner. Increase or reduce the suction power with the buttons "+" or "-" on the mode selector. There are a total of 5 positions for the suction power.

FIG. 13

12. The suction power can also be adjusted with the remote control on the handle.
13. Start the vacuum cleaner with the power switch and increase/reduce the suction power with the buttons "+" or "-". The suction power can be adjusted when the vacuum cleaner is running.

Mode 1

Curtains etc. (lowest setting)

FIG. 14

Mode 2

Upholstered furniture, high quality carpets.

FIG. 15

Mode 3

Carpets.

FIG. 16

Mode 4

Carpets with a thick pile.

FIG. 17

Mode 5

Hard floors (highest setting).

FIG. 18

Set the required suction power by pushing the buttons "+" or "-" until the required mode is shown in the display.

USING THE REMOTE CONTROL

The remote control has three buttons to control the vacuum cleaner:

Button "+" to increase the vacuum power.

FIG. 19

Button "-" to reduce the vacuum power.

FIG. 20

Button to put the vacuum cleaner in standby mode.

FIG. 21

NOTE:

- **The vacuum cleaner can only be controlled with the remote control if this has been selected on the control panel.**
- **If the status light on the remote control does not go on when pushing a button, replace the batteries in the remote control.**

HANDLE

Use the handle on the front of the vacuum cleaner to lift and transport it.

FIG. 22

REWINDING THE CORD

1. Switch off the vacuum cleaner with the power switch and unplug the plug.
2. Press the rewind button to wind in the cord.

FIG. 23

MAINTENANCE

CLEANING CASING

Use a soft, dry cloth to clean the casing. Do not use liquid detergents or aerosols.

NOTE:

- **Always pull out the plug before maintenance and/or changing accessories.**
- **Put the vacuum cleaner away after use, so that there is no risk of tripping over it.**
- **Keep the openings free from dust and hair, etc. to prevent them from blocking the flow of air.**

DUST BAG

When the indicator for a full dust bag turns red, or the suction power is reduced, it is time to empty or replace the dust bag.

1. Open the front cover by pressing the lock.

FIG. 24

2. Take out the bag holder and the full dust bag.

FIG. 25

3. Put the emptied or a new dust bag in the holder and push the holder into the slot in the casing.

FIG. 26

NOTE:

The front cover will not close unless the dust bag is correctly inserted.

INLET FILTER

Replacing the inlet filter

1. Release the clip and take out the inlet filter.

FIG. 27

2. Fit a new filter of the same type.

Cleaning the inlet filter

Wash the filter in warm water and replace when it is completely dry.

Cleaning the outlet filter

1. Open the outlet grille and take out the HEPA filter and frame.

FIG. 28

2. Wash the filter and replace when it is completely dry.

NOTE:

Keep the filters clean for best results. Make sure the filters are completely dry before putting them back in the vacuum cleaner.

SICHERHEITSHINWEISE

- Bei der Verwendung elektrischer Produkte sind stets die grundlegenden Sicherheitshinweise zu beachten.
- Vergewissern Sie sich, dass die Netzspannung der Nennspannung auf dem Typenschild entspricht.
- Staubsauger, Kabel oder Stecker nicht mit nassen Händen oder Körperteilen berühren. Den Staubsauger vor Wasser- und anderen Flüssigkeitsspritzern schützen und niemals in Wasser oder andere Flüssigkeiten eintauchen.
- Keine Gegenstände oder Körperteile durch die Öffnungen des Staubsaugers einführen.
- Ist das Kabel oder der Stecker beschädigt, muss das entsprechende Teil von einer zugelassenen Servicewerkstatt ausgetauscht werden, um Gefahren zu vermeiden.
- Den Staubsauger regelmäßig auf sichtbare Schäden prüfen. Der Staubsauger darf nicht verwendet werden, wenn das Kabel oder der Stecker beschädigt ist, der Staubsauger nicht ordnungsgemäß funktioniert, Wasser ausgesetzt war oder anderweitig beschädigt ist. Sollten Teile fehlen oder beschädigt sein, wenden Sie sich bitte an den Kundenservice.
- Vermeiden Sie es, das Netzkabel zu biegen, zu quetschen, daran zu ziehen oder darüber zu fahren.
- Den Staubsauger nicht am Kabel tragen oder ziehen. Das Kabel vor Wärme, Öl und scharfen Kanten schützen.
- Den Staubsauger ausschalten, bevor der Stecker eingesetzt oder gezogen wird.
- Den Staubsauger ausschalten und den Netzstecker ziehen, nachdem er verwendet wurde und

bevor der Schlauch oder Zubehör montiert/ demontiert oder der Staubsaugerbeutel geöffnet/ geleert wird.

- Den Stecker nicht am Kabel aus der Steckdose ziehen. Nachdem der Stecker gezogen wurde, die Taste zur Kabelaufwicklung drücken, um das Kabel einzurollen.
- Den Staubsauger niemals unbeaufsichtigt lassen.
- Haare, Kleidung, Hände und andere Körperteile dürfen nicht in die Nähe der Öffnungen und der beweglichen Teile des Staubsaugers kommen.
- Kopf, Gesicht und andere Körperteile vom Saugschlauch und den Öffnungen des Staubsaugers fernhalten, wenn der Netzstecker eingesteckt ist.
- Den Staubsauger während des Betriebs niemals direkt auf Menschen oder Tiere richten.
- Den Staubsauger niemals ohne Filter verwenden.
- Beim Staubsaugen auf Treppen vorsichtig vorgehen.
- Den Staubsauger nicht zum Aufsaugen von Flüssigkeiten und auch nicht in der Nähe solcher Flüssigkeiten oder in der Nähe explosiver, gesundheitsschädlicher oder giftiger Substanzen (wie Bleichmittel, Ammoniak, Abflussreiniger o. Ä.) verwenden.
- Den Staubsauger nicht zum Aufsaugen von brennbaren Flüssigkeiten (wie Kraftstoff oder Lösungsmitteln), brennenden oder glühenden Gegenständen (wie Zigaretten, warmer Asche oder Kohle) oder festen oder scharfen Gegenständen (wie Münzen, Glassplittern, Nägeln o. Ä.) verwenden.
- Den Staubsauger weder Feuchtigkeit noch hohen Temperaturen oder direkter Sonneneinstrahlung aussetzen.

- Der Staubsauger ist ausschließlich für die Verwendung im Haushalt vorgesehen. Der Staubsauger ist nicht für die gewerbliche/industrielle Verwendung oder die Verwendung im Freien vorgesehen.
- Den Staubsauger nur auf trockenen Oberflächen im Innenbereich und nur gemäß diesen Anweisungen verwenden. Nur vom Hersteller empfohlenes Zubehör verwenden.
- Der Staubsauger darf nur für den vorgesehenen Zweck verwendet werden.
- Bei einer anderweitigen Verwendung besteht Brand-, Stromschlag- und/oder Verletzungsgefahr.
- Den Staubsauger nicht verwenden, wenn Öffnungen verstopft sind oder der Luftstrom blockiert ist.
- Dieses Produkt darf von Kindern ab 8 Jahren und Personen mit eingeschränkten physischen,

sensorischen oder mentalen Fähigkeiten oder Personen ohne Erfahrung oder Kenntnisse verwendet werden, wenn sie beaufsichtigt oder in die sichere Verwendung des Produkts eingewiesen werden und die mit der Verwendung verbundenen Gefahren verstehen.

- Das Produkt ist kein Spielzeug.
- Kinder dürfen das Produkt nicht unbeaufsichtigt reinigen oder pflegen.

WARNUNG!

- **Den Staubsauger sofort ausschalten, wenn die Saugleistung nachlässt.**
- **Den Staubsauger ausschalten, den Stecker ziehen und prüfen, ob der Staubbehälter voll ist.**
- **Wenn dies nicht der Fall ist, prüfen, ob Düse, Rohr oder Schlauch verstopft sind.**
- **Den Staubsauger erst wieder verwenden, wenn die Blockierung beseitigt wurde und der Staubsauger**

ordnungsgemäß funktioniert.

- **Nach jeder Verwendung den Staubsauger ausschalten und den Stecker ziehen.**
- **Den Staubsauger ausschalten und den Netzstecker ziehen, bevor der Schlauch oder Zubehör montiert/demontiert oder der Staubsaugerbeutel geöffnet/geleert wird.**

SYMBOLE

	Schutzklasse II.
	Zulassung gemäß geltender Verordnung.
	Das Altprodukt ist gemäß den geltenden Bestimmungen dem Recycling zuzuführen.
	Die Bedienungsanleitung lesen.

TECHNISCHE DATEN

Nennspannung	230 V ~ 50 Hz
Leistung	700 W
Batterien	2x 1,5 V AAA
Kabellänge	9 m
Schallleistungspegel	62 dB

Produkt: Universalstaubsauger VERORDNUNG (EU) Nr. 666/2013 DER KOMMISSION vom 8. Juli 2013 zur Durchführung der Richtlinie 2009/125/EG des Europäischen Parlaments und des Rates im Hinblick auf die Festlegung von Anforderungen an die umweltgerechte Gestaltung von Staubsaugern.

BESCHREIBUNG

1. Verriegelung, vordere Abdeckung
2. Zierplatte, Front
3. Schlauchbefestigung
4. Abdeckung, Schlauchbefestigung
5. Verriegelung, Zubehörklappe
6. Zubehörklappe
7. Vordere Abdeckung
8. LED-Display
9. Hintere Abdeckung
10. Kabelaufwicklung
11. Hinterrad
12. Stufenwahlschalter
13. Kabel mit Stecker
14. Ein/Aus-Taste
15. Abluftgitter

ABB. 1

MITGELIEFERTES ZUBEHÖR

1. Bodendüse
2. Metallrohr
3. Flachdüse
4. Bürste

ABB. 2

MONTAGE

BATTERIEN

Der Staubsauger verfügt über eine Fernbedienung. Vor der erstmaligen Verwendung die Batterien in die Fernbedienung am Griff einlegen.

1. Vorsichtig das Batteriefach öffnen.

ABB. 3

2. 2 1,5-V-Batterien (AAA) einsetzen.

ABB. 4

3. Batteriefach wieder schließen.

ABB. 5

ACHTUNG!

Darauf achten, die Batterien mit der richtigen Polarität einzusetzen. Wenn der Staubsauger längere Zeit nicht verwendet werden soll, die Batterien aus der Fernbedienung nehmen.

BEDIENUNG

1. Eine Verbindung zwischen Fernbedienung und Staubsauger herstellen, indem die Taste für die Drehzahlregelung gedrückt gehalten wird, bis das Display zu blinken beginnt. Anschließend kann der Staubsauger per Funk über die Fernbedienung am Griff gesteuert werden.
2. Zum Anschließen des Schlauchs die seitlichen Elemente am Schlauchende drücken und den Schlauch in den Anschluss einsetzen.

ABB. 6

3. Die Knöpfe am Ende des Schlauchs eindrücken und den Schlauch herausziehen.

ABB. 7

4. Das Metallrohr an das gebogene Ende des Schlauchs anschließen.

ABB. 8

5. Die gewünschte Düse an das Rohr anschließen. Die Bodendüse wird (mit der jeweils geeigneten Einstellung) für Teppiche oder harte Böden verwendet.

ABB. 9

6. Die Flachdüse wird für Wände, Möbel, Gardinen usw. sowie für Ecken und schwer zugängliche Bereiche verwendet.

ABB. 10

Die runde Bürste und die Flachdüse werden im Zubehörfach aufbewahrt.

7. Die Verriegelung des Zubehörfachs drücken, um die Klappe zu öffnen und das gewünschte Zubehör herauszunehmen.

ABB. 11

8. Nach der Verwendung das Zubehör wieder an seinen Platz legen. Jetzt ist der Staubsauger einsatzbereit.
9. Vergewissern Sie sich, dass die Netzspannung der Nennspannung auf dem Typenschild entspricht.
10. Den Netzstecker einsetzen und die Ein/Aus-Taste drücken, um den Staubsauger zu starten.

ABB. 12

11. Die gewünschte Saugkraft einstellen. Die eingestellte Saugkraft wird auf dem Display des Staubsaugers angezeigt. Die Saugkraft kann über die Tasten „+“ oder „-“ des Stufenwahlschalters erhöht bzw. verringert werden. Insgesamt gibt es 5 Saugkraft-Stufen.

ABB. 13

12. Die Saugkraft kann auch über die Fernbedienung am Griff eingestellt werden.
13. Den Staubsauger mit der Ein/Aus-Taste einschalten und die Saugkraft mit den Tasten „+“ oder „-“ einstellen. Die Saugkraft kann auch während des Betriebs justiert werden.

Stufe 1

Gardinen u. Ä. (niedrigste Einstellung)

ABB. 14

Stufe 2

Polstermöbel, hochwertige Teppiche.

ABB. 15

Stufe 3

Normale Teppiche.

ABB. 16

Stufe 4

Hochflorige Teppiche.

ABB. 17

Stufe 5

Harte Böden (höchste Einstellung)

ABB. 18

Die gewünschte Saugkraft einstellen, indem die Tasten „+“ oder „-“ gedrückt werden, bis die gewünschte Stufe auf dem Display angezeigt wird.

VERWENDUNG DER FERNBEDIENUNG

Die Fernbedienung besitzt drei Tasten zur Steuerung des Staubsaugers:

Taste „+“ zur Erhöhung der Saugkraft.

ABB. 19

Taste „-“ zur Verringerung der Saugkraft.

ABB. 20

Taste zur Aktivierung des Standby-Modus.

ABB. 21

ACHTUNG!

- **Der Staubsauger kann nur dann per Fernbedienung gesteuert werden, wenn dies am Bedienfeld des Staubsaugers eingestellt wurde.**
- **Wenn die Anzeigeleuchte auf der Fernbedienung beim Drücken einer Taste nicht leuchtet, müssen die Batterien der Fernbedienung ausgetauscht werden.**

GRIFF

Den Staubsauger am Griff an der Vorderseite anheben und transportieren.

ABB. 22

KABELAUFWICKLUNG

1. Den Staubsauger über die Ein/Aus-Taste ausschalten und den Stecker ziehen.
2. Die Taste für die Kabelaufwicklung drücken, um das Kabel einzurollen.

ABB. 23

PFLEGE

REINIGUNG DES GEHÄUSES

Das Gehäuse ausschließlich mit einem weichen, trockenen Tuch reinigen. Keine Flüssigreiniger oder Aerosole verwenden.

ACHTUNG!

- **Vor der Reinigung und vor dem Wechsel von Zubehör stets den Stecker ziehen.**
- **Den Staubsauger nach jeder Verwendung beiseitestellen, damit er keine Stolpergefahr darstellt.**
- **Öffnungen frei von Staub, Haaren u. Ä. halten, die die Öffnungen verstopfen und den Luftstrom blockieren können.**

STAUBSAUGERBEUTEL

Wenn die Anzeige für einen vollen Staubsaugerbeutel rot ist oder die Saugkraft nachlässt, muss der Staubsaugerbeutel geleert oder ausgetauscht werden.

1. Die vordere Abdeckung öffnen, indem auf die Verriegelung gedrückt wird.

ABB. 24

2. Die Beutelhalterung mit dem vollen Staubsaugerbeutel herausnehmen.

ABB. 25

3. Den geleerten oder einen neuen Staubsaugerbeutel in die Halterung einsetzen und die Halterung in die vorgesehene Rille im Gehäuse einsetzen.

ABB. 26

ACHTUNG!

Die vordere Abdeckung lässt sich erst schließen, wenn der Staubsaugerbeutel korrekt eingesetzt ist.

EINLASSFILTER

Austausch des Einlassfilters

1. Die Klemme lösen und den Einlassfilter herausnehmen.

ABB. 27

2. Einen neuen Filter desselben Typs einsetzen.

Reinigung des Einlassfilters

Filter mit warmem Wasser waschen und vollständig trocknen lassen, bevor er wieder eingesetzt wird.

Reinigung des Abluftfilters

1. Das Abluftgitter öffnen und den HEPA-Filter samt Rahmen herausnehmen.

ABB. 28

2. Filter waschen und vollständig trocknen lassen, bevor er wieder eingesetzt wird.

ACHTUNG!

Die Filter sollten stets sauber gehalten werden, damit das Produkt optimal funktioniert. Die Filter müssen vollständig trocken sein, bevor sie wieder in den Staubsauger eingesetzt werden.

TURVALLISUUSOHJEET

- Noudata aina perusturvallisuusohjeita sähkölaitteita käyttäessäsi.
- Tarkista, että verkkojännite vastaa tyyppikilvessä olevaa nimellisjännitettä.
- Älä koske pölynimuriin, johtoon tai pistotulppaan märillä käsillä tai kehonosilla. Älä altista pölynimuria roiskeille äläkä upota sitä veteen tai muihin nesteisiin.
- Älä koskaan työnnä mitään esineitä tai ruumiinosia pölynimurin aukkojen läpi.
- Jos johto tai pistotulppa on vaurioitunut, valtuutetun huoltokorjaamon on vaihdettava se vaaran välttämiseksi.
- Tarkista pölynimuri säännöllisesti näkyvien vaurioiden varalta. Älä käytä pölynimuria, jos johto tai pistotulppa on vaurioitunut, jos pölynimuri ei toimi normaalisti, jos se on altistunut vedelle tai jos se on vahingoittunut muulla tavoin. Ota yhteyttä jälleenmyyjään jos osia puuttuu tai on vaurioitunut.
- Vältä johdon taivuttamista, puristamista, vetämistä tai ajamista sen yli.
- Älä kannata tai vedä pölynimuria johdosta. Suojaa johto kuumuudelta, öljyltä ja teräviltä reunoilta.
- Kytke pölynimuri pois päältä, ennen kuin kytket tai irrotat pistotulpan.
- Kytke pölynimuri pois päältä ja vedä pistotulppa irti ennen letkun tai lisävarusteiden asentamista/irrottamista, ennen pölynimuripussin avaamista/tyhjentämistä ja jokaisen käytön jälkeen.
- Älä irrota pistotulppaa johdosta vetämällä. Kun pistotulppa on irrotettu, vedä johto sisään painamalla johdonkelauspainiketta.
- Älä koskaan jätä pölynimuria päälle kytkettynä ilman valvontaa.

- Pidä hiukset, vaatteet, kädet ja muut ruumiinosat kaukana pölynimurin aukoista ja liikkuvista osista.
- Pidä pää, kasvot ja muut ruumiinosat kaukana imuletkusta ja imurin aukoista, kun pistotulppa on kytketty.
- Älä suuntaa pölynimuria ihmisiä tai eläimiä kohti sen ollessa käynnissä.
- Älä koskaan käytä pölynimuria ilman suodatinta.
- Ole varovainen imuroidessasi portaita.
- Älä käytä pölynimuria nesteiden imemiseen äläkä käytä sitä tiloissa, joissa voi olla nesteitä, tai räjähdysalttiiden, haitallisten tai myrkyllisten aineiden (kuten valkaisuaineen, ammoniakkin, viemärinpuhdistusaineen tai vastaavien) läheisyydessä.
- Älä käytä pölynimuria syttyvien nesteiden (kuten polttoaineen tai liuottimien), palavien tai hehkuvien

- esineiden (kuten savukkeiden, kuuman tuhkan tai hiilen) tai kovien tai terävien esineiden (kuten kolikoiden, lasinsirujen, naulojen tai vastaavien) imemiseen.
- Älä altista pölynimuria kosteudelle, korkeille lämpötiloille tai suoralle auringonvalolle.
 - Pölynimuri on tarkoitettu ainoastaan kotitalouskäyttöön. Pölynimuria ei ole tarkoitettu kaupalliseen/teolliseen käyttöön eikä ulkokäyttöön.
 - Käytä pölynimuria kuivilla sisäpinnoilla ja näiden ohjeiden mukaisesti. Käytä vain valmistajan suosittelemia tarvikkeita.
 - Älä koskaan käytä imuria mihinkään muuhun kuin suunniteltuun käyttötarkoitukseen.
 - Muu käyttö voi aiheuttaa tulipalon, sähkötapaturman ja/tai henkilövahingon.
 - Älä käytä pölynimuria, jos aukot ovat tukossa tai ilmavirta on estynyt.

- Tätä tuotetta voivat käyttää lapset 8 vuoden iästä alkaen ja henkilöt, joilla on fyysinen tai psyykkinen toimintarajoitus tai joilla ei ole kokemusta tai tietoa, edellyttäen, että heitä valvotaan tai opastetaan tuotteen turvallisessa käytössä ja että he ymmärtävät tuotteen käyttöön liittyvät riskit.
- Älä anna lasten leikkiä tuotteella.
- Lapset eivät saa puhdistaa tai huoltaa tuotetta valvomatta.

VAROITUS!

- **Sammuta pölynimuri välittömästi, jos imuteho heikkenee.**
- **Sammuta pölynimuri, vedä pistotulppa ulos ja tarkista, onko pölysäiliö täynnä.**
- **Jos ei ole, tarkista, onko suutin, putki tai letku tukossa.**
- **Älä käytä pölynimuria ennen kuin tukos on poistettu ja pölynimuri toimii normaalisti.**

- **Kytke pölynimuri pois päältä ja vedä pistotulppa irti käytön jälkeen.**
- **Kytke pölynimuri pois päältä ja vedä pistotulppa irti ennen letkun tai lisävarusteiden asentamista/poistamista ja ennen imuripussin avaamista/tyhjentämistä.**

SYMBOLIT

	Suojausluokka II.
	Hyväksytty voimassa olevien direktiivien mukaisesti.
	Käytöstä poistettu tuote on kierrätettävä voimassa olevien säännösten mukaisesti.
	Lue käyttöohje.

TEKNISET TIEDOT

Nimellisjännite	230 V ~ 50 Hz
Teho	700 W
Paristot	2 x 1,5 V AAA
Johdon pituus	9 m
Äänitehotaso	62 dB

Tuote: Yleispölynimuri KOMISSION ASETUS (EU) N:o 666/2013, annettu 8 päivänä heinäkuuta 2013, Euroopan parlamentin ja neuvoston direktiivin 2009/125/EY täytäntöönpanosta pölynimureiden ekologiselle suunnittelulle asetettavien vaatimusten osalta.

KUVAUS

1. *Salpa, etukansi*
2. *Koristekilpi, edessä*
3. *Letkukiinnike*
4. *Suojus, letkukiinnike*
5. *Lukituspainike, lisävarusteluukku*
6. *Lisävarusteluukku*
7. *Etukansi*
8. *LED-näyttö*
9. *Takakansi*
10. *Johdon kelauspainike*
11. *Takapyörät*
12. *Asentovalitsin*
13. *Johto ja pistotulppa*
14. *Virtakytkin*
15. *Ulostulosäleikkö*

KUVA 1

TARVIKKEET

1. *Lattiasuulake*
2. *Metalliputki*
3. *Liteä suulake*
4. *Harjasuulake*

KUVA 2

ASENNUS

PARISTOT

Pölynimuri on varustettu kaukosäätimellä. Aseta paristot kahvassa olevaan kaukosäätimeen ennen ensimmäistä käyttökertaa.

1. Avaa varovasti paristolokero.

KUVA 3

2. Aseta kaksi 1,5 V AAA-paristoa.

KUVA 4

3. Aseta paristokotelon kansi takaisin paikalleen.

KUVA 5

HUOM!

Varmista, että asetat paristot oikein päin. Poista paristot kaukosäätimestä, jos tuotetta ei käytetä pitkään aikaan.

KÄYTTÖ

1. Yhdistä kaukosäädin ja pölynimuri painamalla nopeudensäätöpainiketta pitkään, kunnes näyttö alkaa vilkkua. Tämän jälkeen imuria voidaan ohjata langattomasti kahvassa olevalla kaukosäätimellä.
2. Liitä letku painamalla letkun pään molemmin puolin olevia kielekkeitä ja työntämällä letku liitäntään.

KUVA 6

3. Vapauta letku painamalla letkun päässä olevia painikkeita ja vedä letku ulos.

KUVA 7

4. Liitä metalliputki letkun kaarevaan päähän.

KUVA 8

5. Liitä haluttu suulake putkeen. Käytä lattiasuulaketta (sopivalla asetuksella) matolle tai kovalle lattialle.

KUVA 9

6. Käytä litteää suulaketta seinille, huonekaluille, verhoille jne, sekä nurkkiin ja ahtaisiin tiloihin.

KUVA 10

Pyöreä harjasuulake ja litteä suulake säilytetään tarvikelokerossa.

7. Avaa kansi painamalla tarvikelokeron lukituspainiketta ja ota haluamasi tarvike.

KUVA 11

8. Laita tarvikkeet takaisin paikoilleen käytön jälkeen. Pölynimuri on nyt käyttövalmis.
9. Tarkista, että verkkojännite vastaa tyyppikilvessä olevaa nimellisjännitettä.
10. Kytke pistotulppa ja käynnistä pölynimuri painamalla virtakytkintä.

KUVA 12

11. Aseta haluttu imuteho. Imutehon asetus näkyy pölynimurin näytössä. Lisää tai vähennä imutehoa tilanvalitsimen "+" tai "- " painikkeilla. Imutehotiloja on yhteensä 5.

KUVA 13

12. Imutehoa voidaan säätää myös kahvassa olevalla kaukosäätimellä.
13. Käynnistä imuri virtakytkimellä ja lisää/ vähennä imutehoa painikkeilla "+" tai "-". Imutehoa voidaan säätää imurin ollessa käynnissä.

Tila 1

Verhot ja vastaavat (pienin asetus)

KUVA 14

Tila 2

Pehmustetut huonekalut, laadukkaat matot.

KUVA 15

Tila 3

Normaalit matot.

KUVA 16

Tila 4

Pitkänukkaiset matot.

KUVA 17

Tila 5

Kovat lattiat (korkein asetus).

KUVA 18

Aseta haluttu imuteho painamalla painikkeita "+" tai "-", kunnes näyttöön ilmestyy halutun tilan numero.

KAUKOSÄÄTIMEN KÄYTTÖ

Kaukosäätimessä on kolme painiketta pölynimurin ohjaamiseen:

"+"-painike imutehon lisäämiseen.

KUVA 19

"-"-painike imutehon pienentämiseen.

KUVA 20

Painike, jolla pölynimuri asetetaan lepotilaan.

KUVA 21

HUOM!

- **Pölynimuria voidaan ohjata kaukosäätimellä vain, jos se on valittu pölynimurin ohjauspaneelissa.**
- **Jos kaukosäätimen merkkivalo ei syty, kun painiketta painetaan, vaihda kaukosäätimen paristot.**

KAHVA

Käytä pölynimurin etuosassa olevaa kahvaa sen nostamiseen ja kuljettamiseen.

KUVA 22

JOHDON KELAAMINEN

1. Kytke pölynimuri pois päältä ja vedä pistotulppa irti.
2. Kelaajohjo sisään painamalla johdon sisäänvetopainiketta.

KUVA 23

HUOLTO

KOTELON PUHDISTUS

Puhdista kotelo pehmeällä, kuivalla liinalla. Älä käytä nestemäistä pesuainetta tai aerosoleja.

HUOM!

- **Vedä aina pistotulppa pistorasiasta ennen huoltoa ja/tai tarvikkeiden vaihtoa.**
- **Laita pölynimuri pois jokaisen käyttökerran jälkeen, jotta se ei aiheuta kompastumisvaaraa.**
- **Pidä aukot vapaina pölystä, hiuksista ja vastaavista, jotka voivat tukkia ne ja estää ilmavirran.**

PÖLYNIMURIPUSSI

Kun pölynimurin pussin täyttymisen merkkivalo palaa punaisena tai imuteho heikkenee, on aika tyhjentää tai vaihtaa pölynimurin pussi.

1. Avaa etukansi painamalla salpaa.

KUVA 24

2. Ota pussiteline ja täysi pölynimuripussi ulos.

KUVA 25

3. Aseta tyhjä tai uusi pölynimuripussi pidikkeeseen ja työnnä pidike kotelon uraan.

KUVA 26

HUOM!

Etukantta ei voi sulkea, ellei pölynimuripussia ole asetettu oikein.

IMUSUODATIN

Imusuodattimen vaihto

1. Löysää kiinnike ja irrota imusuodatin.

KUVA 27

2. Asenna uusi samantyyppinen suodatin.

Imusuodattimen puhdistus

Pese suodatin lämpimällä vedellä ja anna sen kuivua kokonaan ennen asennusta.

Poistosuodattimen puhdistus

1. Avaa poistosäleikkö ja poista HEPA-suodatin kehyksineen.

KUVA 28

2. Pese suodatin ja anna sen kuivua kokonaan ennen asennusta.

HUOM!

Pidä suodattimet puhtaina parhaan suorituskyvyn varmistamiseksi. Suodattimien on oltava täysin kuivia, kun ne laitetaan takaisin pölynimuriin.

CONSIGNES DE SÉCURITÉ

- Respectez toujours les consignes de sécurité élémentaires à l'utilisation de produits électriques.
- Vérifiez que la tension de secteur correspond à la tension nominale indiquée sur la plaque signalétique.
- Ne pas toucher l'aspirateur, le cordon ou la prise avec des mains ou d'autres parties du corps mouillées. N'exposez pas l'aspirateur à des éclaboussures et ne l'immergez jamais dans l'eau ou tout autre liquide.
- Ne jamais insérer d'objets ou de parties du corps dans les événements de l'aspirateur.
- Si le cordon ou la fiche secteur est endommagé, faites-le/la remplacer par un prestataire agréé pour éviter tout danger.
- Vérifiez régulièrement si l'aspirateur ne présente pas de dommages visibles. N'utilisez pas l'aspirateur si le cordon ou la prise est endommagé, si l'aspirateur ne fonctionne pas normalement, s'il a été exposé à l'eau ou s'il est endommagé de toute autre manière. Si des pièces sont manquantes ou endommagées, contactez le revendeur.
- Évitez de vous pencher, de serrer, de traîner ou de rouler sur le cordon.
- Ne vous servez pas du cordon pour porter ou tirer l'aspirateur. Protégez le cordon de la chaleur, de l'huile et des bords coupants.
- Éteignez l'aspirateur avant de le brancher ou de le débrancher.
- Éteignez l'aspirateur et débranchez-le avant d'installer/retirer le tuyau ou les accessoires, avant d'ouvrir/remplacer le sac à poussière et après chaque utilisation.
- Ne pas tirer sur le cordon pour débrancher la prise. Quand la prise est débranchée, appuyez sur le

bouton de l'enrouleur du cordon.

- Ne jamais laisser l'aspirateur allumé sans surveillance.
- Gardez cheveux, vêtements, mains et autres parties du corps à l'écart des événements et des pièces mobiles de l'aspirateur.
- Gardez la tête, le visage et les autres parties du corps à l'écart du tuyau d'aspiration et des événements de l'aspirateur quand il est branché au secteur.
- Ne pas diriger l'aspirateur vers des personnes ou des animaux quand il fonctionne.
- Ne jamais utiliser l'aspirateur sans filtre.
- Soyez prudent à l'utilisation de l'aspirateur dans les escaliers.
- Ne pas utiliser l'aspirateur pour absorber du liquide et ne pas l'utiliser dans des zones où un liquide peut être présent ou en présence de substances explosives,

nocives ou toxiques (comme de l'eau de Javel, de l'ammoniac, un produit déboucheur ou analogue).

- Ne pas utiliser l'aspirateur pour absorber du liquide inflammable (comme du carburant ou un solvant), des objets brûlants ou incandescents (comme des mégots, des cendres chaudes ou du charbon de bois) ou des objets durs ou tranchants (comme des pièces de monnaie, des éclats de verre, des clous ou analogues).
- N'exposez pas l'aspirateur à de l'humidité, à des températures élevées ou à la lumière directe du soleil.
- Cet aspirateur est réservé à un usage domestique. L'aspirateur n'est pas destiné à un usage commercial/industriel ou en extérieur.
- Utilisez l'aspirateur uniquement sur des surfaces sèches en intérieur et conformément à ces instructions. Utilisez

uniquement les accessoires recommandés par le fabricant.

- N'utilisez jamais l'aspirateur à d'autres fins que l'usage auquel il est destiné.
- Toute autre utilisation peut entraîner un risque d'incendie, un choc électrique et/ou des blessures corporelles.
- Ne pas utiliser l'aspirateur si les événements sont obstrués ou si le flux d'air est bloqué.
- Ce produit peut être utilisé par des enfants à partir de 8 ans ainsi que par des personnes ayant des capacités physiques, sensorielles ou mentales réduites ou des personnes manquant d'expérience et de connaissances, à condition de leur indiquer comment utiliser le produit en toute sécurité et de leur faire comprendre les risques associés à l'utilisation.
- Les enfants ne doivent pas jouer avec le produit.

- Ne laissez pas les enfants nettoyer ou entretenir le produit sans surveillance.

ATTENTION !

- **Arrêtez immédiatement l'aspirateur si la puissance d'aspiration est altérée.**
- **Éteignez l'aspirateur, débranchez-le et vérifiez si le sac à poussière est plein.**
- **Dans le cas contraire, vérifiez si la buse, le tube ou le tuyau est obstrué.**
- **Ne pas utiliser l'aspirateur tant que le blocage n'a pas été enlevé et que l'aspirateur ne fonctionne pas normalement.**
- **Éteignez l'aspirateur et débranchez-le après chaque utilisation.**
- **Éteignez l'aspirateur et débranchez-le avant d'installer/retirer le tuyau ou les accessoires et avant d'ouvrir/remplacer le sac à poussière.**

PICTOGRAMMES

	Classe de protection II.
	Homologué selon les directives en vigueur.
	Le produit en fin de vie doit être recyclé conformément à la réglementation en vigueur.
	Lisez le mode d'emploi.

CARACTÉRISTIQUES TECHNIQUES

Tension nominale	230 V ~ 50 Hz
Puissance	700 W
Piles	2 x 1,5 V AAA
Longueur de câble	9 m
Niveau de puissance acoustique	62 dB

Produit : Aspirateur universel conforme au RÈGLEMENT (UE) no 666/2013 de la Commission du 8 juillet 2013 portant application de la directive 2009/125/CE du Parlement européen et du Conseil en ce qui concerne les exigences d'écoconception applicables aux aspirateurs

DESCRIPTION

1. *Loquet, capot avant*
2. *Plaque décorative, avant*
3. *Fixation de tuyau*
4. *Capot, fixation de tuyau*
5. *Bouton de verrouillage du compartiment des accessoires*

6. *Compartiment des accessoires*
7. *Capot avant*
8. *Écran LED*
9. *Capot arrière*
10. *Bouton d'enroulement du cordon*
11. *Roues arrière*
12. *Sélecteur de mode*
13. *Cordon électrique et prise*
14. *Interrupteur*
15. *Évent de sortie*

FIG. 1

ACCESSOIRES INCLUS

1. *Brosse de sol*
2. *Tube métallique*
3. *Suceur*
4. *Embout brosse*

FIG. 2

MONTAGE

PILES

L'aspirateur est équipé d'une télécommande. Avant la première utilisation, insérez des piles dans la télécommande de la poignée.

1. Ouvrez délicatement le compartiment des piles.

FIG. 3

2. Insérez 2 piles AAA 1,5 V.

FIG. 4

3. Fermez le compartiment des piles.

FIG. 5

REMARQUE !

Veillez à installer les piles en respectant leur polarité. Retirez les piles de la télécommande si l'aspirateur ne doit pas être utilisé pendant un long moment.

UTILISATION

1. Appairez la télécommande et l'aspirateur en maintenant le bouton de réglage de la vitesse enfoncé jusqu'à ce que l'écran commence à clignoter. Ensuite, l'aspirateur peut être commandé sans fil à partir de la télécommande sur la poignée.
2. Raccordez le tuyau en appuyant sur les languettes de part et d'autre de l'extrémité du tuyau et en insérant le tuyau dans le raccord.

FIG. 6

3. Pour libérer le tuyau, appuyez sur les boutons à l'extrémité du tuyau et tirez-le.

FIG. 7

4. Raccordez le tube métallique à la partie coudée du tuyau.

FIG. 8

5. Fixez l'embout souhaité au tube. Utilisez la brosse de sol (avec le réglage approprié) pour moquette ou sol dur.

FIG. 9

6. Utilisez le suceur pour les murs, les meubles, les rideaux, etc. ainsi que pour les coins et les endroits étroits.

FIG. 10

La brosse ronde et le suceur sont stockés dans le compartiment des accessoires.

7. Appuyez sur le bouton de verrouillage du compartiment des accessoires pour ouvrir le couvercle et prendre l'accessoire souhaité.

FIG. 11

8. Remplacez-y l'accessoire après utilisation. L'aspirateur est alors prêt à l'emploi.
9. Vérifiez que la tension de secteur correspond à la tension nominale indiquée sur la plaque signalétique.
10. Branchez la prise et appuyez sur l'interrupteur pour démarrer l'aspirateur.

FIG. 12

11. Réglez la puissance d'aspiration souhaitée. La puissance d'aspiration réglée s'affiche à l'écran de l'aspirateur. Augmentez ou diminuez la puissance d'aspiration à l'aide des boutons « + » ou « - » du sélecteur de mode. Il y a 5 positions de puissance d'aspiration au total.

FIG. 13

12. La force d'aspiration peut également être réglée à l'aide de la télécommande dans la poignée.
13. Démarrez l'aspirateur à l'aide de l'interrupteur et augmentez/diminuez la puissance d'aspiration avec les boutons « + » ou « - ». La puissance d'aspiration peut être réglée quand l'aspirateur est en marche.

Position 1

Rideaux et analogues (réglage le plus faible)

FIG. 14

Position 2

Meubles rembourrés, tapis de haute qualité

FIG. 15

Position 3

Tapis normaux

FIG. 16

Position 4

Tapis à longs poils

FIG. 17

Position 5

Sols durs (réglage le plus élevé)

FIG. 18

Réglez la puissance d'aspiration souhaitée en appuyant sur les boutons « + » ou « - » jusqu'à ce que le numéro de la position souhaitée s'affiche à l'écran.

UTILISATION DE LA TÉLÉCOMMANDE

La télécommande compte trois boutons de commande :

Bouton « + » pour augmenter la puissance d'aspiration

FIG. 19

Bouton « - » pour diminuer la puissance d'aspiration.

FIG. 20

Bouton pour mettre l'aspirateur en mode veille.

FIG. 21

REMARQUE !

- **L'aspirateur ne peut être commandé à l'aide de la télécommande que si elle est sélectionnée sur le panneau de commande de l'aspirateur.**
- **Si le voyant de la télécommande ne s'allume pas quand vous appuyez sur le bouton, remplacez les piles de la télécommande.**

POIGNÉE

Utilisez la poignée à l'avant de l'aspirateur pour le soulever et le transporter.

FIG. 22

ENROULEUR DE CORDON ÉLECTRIQUE

1. Éteignez l'aspirateur à l'aide de l'interrupteur puis débranchez-le.
2. Appuyez ensuite sur le bouton de l'enrouleur de cordon électrique.

FIG. 23

ENTRETIEN

NETTOYAGE DU BOÎTIER DE L'ASPIRATEUR

Nettoyez le boîtier uniquement à l'aide d'un chiffon doux et sec. N'utilisez pas de détergent liquide ou d'aérosol.

REMARQUE !

- **Débranchez toujours l'appareil avant de le nettoyer et/ou de changer d'accessoire.**
- **Rangez l'aspirateur après chaque utilisation afin qu'il ne présente aucun risque de trébuchement.**
- **Gardez les événements exempts de poussière, de cheveux et analogues pouvant les obstruer et bloquer le flux d'air.**

SAC À POUSSIÈRE

Quand l'indicateur de sac à poussière plein est rouge ou que la puissance d'aspiration est réduite, il convient de vider ou de remplacer le sac à poussière.

1. Ouvrez le capot avant en appuyant sur le loquet de verrouillage.

FIG. 24

2. Retirez le porte-sac et le sac à poussière plein.

FIG. 25

3. Glissez le sac à poussière vidé ou neuf dans le support puis glissez le support dans la rainure du boîtier.

FIG. 26

REMARQUE !

Il n'est pas possible de fermer le capot avant si le sac à poussière n'est pas correctement inséré.

PRÉFILTRE

Remplacement du préfiltre

1. Dévissez le serrage et retirez le préfiltre.

FIG. 27

2. Installez un nouveau filtre du même type.

Nettoyage du préfiltre

Rincez le filtre à l'eau chaude et laissez-le sécher complètement avant de le repositionner.

Nettoyage du filtre de sortie

1. Ouvrez la grille du filtre de sortie et retirez le filtre HEPA avec son cadre.

FIG. 28

2. Rincez le filtre et laissez-le sécher complètement avant de le repositionner.

REMARQUE !

Pour un fonctionnement optimal, gardez les filtres propres. Les filtres doivent être complètement secs avant d'être repositionnés dans l'aspirateur.

VEILIGHEIDSINSTRUCTIES

- Volg altijd de algemene veiligheidsinstructies bij het gebruik van elektrische producten.
- Controleer of de netspanning overeenkomt met de nominale spanning op het typeplaatje.
- Raak de stofzuiger of de stekker niet aan met natte handen of lichaamsdelen. Stel de stofzuiger niet bloot aan spatwater en dompel hem nooit onder in water of andere vloeistoffen.
- Steek nooit voorwerpen of lichaamsdelen in de openingen van de stofzuiger.
- Als het snoer of de stekker beschadigd is, moet deze worden vervangen door een gekwalificeerd servicecentrum om gevaar te voorkomen.
- Controleer de stofzuiger regelmatig op zichtbare beschadigingen. Gebruik de stofzuiger niet als het snoer of de stekker beschadigd is,

als de stofzuiger niet normaal werkt, als hij blootgesteld is geweest aan water of als hij op een andere manier beschadigd is. Neem contact op met de dealer als er onderdelen ontbreken of beschadigd zijn.

- U mag het snoer niet buigen, klemmen, verslepen of erover rijden.
- Draag of trek de stofzuiger niet aan het snoer. Bescherm het snoer tegen hitte, olie en scherpe randen.
- Schakel de stofzuiger uit voordat u de stekker in het stopcontact steekt of eruit haalt.
- Schakel de stofzuiger uit en trek de stekker uit het stopcontact voordat u de slang of hulpstukken monteert of verwijdert, voordat u de stofzuigerzak opent of leegmaakt en na elk gebruik.
- Trek niet aan het snoer om de stekker eruit te trekken. Wanneer de stekker uitgetrokken is, drukt u op de

snoerprol
knop om het snoer in te
trekken.

- Laat de stofzuiger nooit zonder toezicht aan staan.
- Houd haar, kleding, handen en andere lichaamsdelen uit de buurt van de openingen en bewegende delen van de stofzuiger.
- Houd uw hoofd, gezicht en andere lichaamsdelen uit de buurt van de stofzuigerslang en stofzuigeropeningen wanneer de stekker is aangesloten op het stopcontact.
- Richt de stofzuiger niet op mensen of dieren wanneer deze is ingeschakeld.
- Gebruik de stofzuiger nooit zonder filter.
- Wees voorzichtig bij het stof zuigen van trappen.
- Gebruik de stofzuiger niet om vloeistoffen op te zuigen en gebruik hem niet op plaatsen waar vloeistoffen aanwezig kunnen zijn of in de nabijheid van explosieve,

schadelijke of giftige stoffen (zoals bleekwater, ammoniak, afvoerreiniger en dergelijke).

- Gebruik de stofzuiger niet voor het opzuigen van ontvlambare vloeistoffen (zoals brandstof of oplosmiddelen), brandende of gloeiende voorwerpen (zoals sigaretten, hete as of kolen) of harde of scherpe voorwerpen (zoals munten, glasscherven, spijkers en dergelijke).
- Stel de stofzuiger niet bloot aan vocht, hoge temperaturen of direct zonlicht.
- De stofzuiger is uitsluitend bedoeld voor huishoudelijk gebruik. De stofzuiger is niet bedoeld voor commercieel/ industrieel gebruik of gebruik buitenshuis.
- Gebruik de stofzuiger alleen op droge oppervlakken binnenshuis en in overeenstemming met deze instructies. Gebruik alleen

door de fabrikant aanbevolen hulpstukken.

- Gebruik de stofzuiger nooit voor een ander doeleinde dan waar hij voor bedoeld is.
- Gebruik op andere wijze kan leiden tot brand, elektrische ongevallen en/of persoonlijk letsel.
- Gebruik de stofzuiger niet als de ventilatieopeningen geblokkeerd zijn of als de luchtstroom wordt belemmerd.
- Dit product kan worden gebruikt door kinderen vanaf 8 jaar en door personen met een fysieke, sensorische of mentale beperking of personen die onvoldoende kennis of ervaring hebben, mits toezicht of als er instructies worden gegeven voor het veilige gebruik van het product en zij de risico's begrijpen die samengaan met het gebruik.
- Kinderen mogen niet met het product spelen.

- Laat kinderen het product niet zonder toezicht schoonmaken of onderhouden.

WAARSCHUWING!

- **Schakel de stofzuiger onmiddellijk uit als de zuigkracht afneemt.**
- **Schakel de stofzuiger uit, trek de stekker uit het stopcontact en controleer of het stofreservoir vol is.**
- **Als dit niet het geval is, controleer dan of het mondstuk, de buis of de slang verstopt is.**
- **Gebruik de stofzuiger niet totdat de verstopping is verholpen en de stofzuiger weer normaal werkt.**
- **Schakel de stofzuiger uit en trek de stekker uit het stopcontact na elk gebruik.**
- **Schakel de stofzuiger uit en trek de stekker uit het stopcontact voordat u de slang of hulpstukken monteert of verwijdt, voordat u de stofzuigerzak opent of leegmaakt.**

SYMBOLEN

	Elektrische veiligheidsklasse II.
	Goedgekeurd volgens de geldende richtlijnen.
	Afgedankte producten moeten worden gerecycled volgens de geldende voorschriften.
	Lees de gebruiksaanwijzing.

TECHNISCHE GEGEVENS

Nominale spanning	230 V ~ 50 Hz
Vermogen	700 W
Batterijen	2 x 1,5 V AAA
Snoerlengte	9 m
Geluidsvermogensniveau	62 dB

Product: Stofzuiger voor algemene doeleinden VERORDENING (EU) Nr. 666/2013 VAN DE COMMISSIE van 8 juli 2013 tot uitvoering van Richtlijn 2009/125/EG van het Europees Parlement en de Raad betreffende eisen inzake ecologisch ontwerp van stofzuigers.

BESCHRIJVING

1. Vergrendeling, voorklep
2. Decoratieve plaat, voorzijde
3. Slangaansluiting
4. Afdekking, slang aansluiting
5. Vergrendelknop, hulpstukkenvak
6. Hulpstukkenvak
7. Voorklep
8. LED-display

9. Achterste deksel
10. Knop voor snoeropwinder
11. Achterste wiel
12. Moduskiezer
13. Snoer en stekker
14. Schakelaar
15. Uitlaatrooster

AFB. 1

MEEGELEVERDE HULPSTUKKEN

1. Vloermondstuk
2. Metalen buis
3. Plat mondstuk
4. Borstelmondstuk

AFB. 2

MONTAGE

BATTERIJEN

De stofzuiger is voorzien van een afstandsbediening. Plaats voor het eerste gebruik de batterijen in de afstandsbediening op de handgreep.

1. Open voorzichtig het batterijklepje.

AFB. 3

2. Plaats 2 AAA-batterijen van 1,5 V.

AFB. 4

3. Plaats het batterijklepje terug.

AFB. 5

LET OP!

Plaats de batterijen met de juiste polariteit. Verwijder de batterijen uit de afstandsbediening als de stofzuiger langere tijd niet gebruikt zal worden.

AANWENDING

1. Koppel de afstandsbediening aan de stofzuiger door de snelheidsregelknop ingedrukt te houden totdat het display begint te knipperen. Daarna kan de stofzuiger draadloos worden bediend met de afstandsbediening op de handgreep.

2. Sluit de slang aan door de lipjes aan weerszijden van het slanguiteinde in te drukken en de slang in de aansluiting te steken.

AFB. 6

3. Maak de slang los door de knopjes aan het uiteinde van de slang in te drukken en de slang los te trekken.

AFB. 7

4. Sluit de metalen buis aan op het gebogen uiteinde van de slang.

AFB. 8

5. Sluit het gewenste mondstuk aan op de slang. Gebruik het vloermondstuk (met de juiste instelling) voor tapijt of harde vloer.

AFB. 9

6. Gebruik het platte mondstuk voor muren, meubels, gordijnen enz. en voor hoeken en nauwe ruimtes.

AFB. 10

Het ronde borstelmondstuk en het platte mondstuk worden opgeborgen in het hulpstukkenvak.

7. Druk op de vergrendelknop van de het hulpstukkenvak om het deksel te openen en het gewenste hulpstuk eruit te halen.

AFB. 11

8. Plaats het hulpstuk na gebruik terug. De stofzuiger is dan klaar voor gebruik.
9. Controleer of de netspanning overeenkomt met de nominale spanning op het typeplaatje.

10. Steek de stekker in het stopcontact en druk op de aan/uit-schakelaar om de motor te starten.

AFB. 12

11. Stel de gewenste zuigkracht in. De ingestelde zuigkracht wordt getoond op het display van de stofzuiger. Verhoog of verlaag de zuigkracht met de knoppen '+' of '-' op de functieschakelaar. Er zijn in totaal 5 zuigstanden.

AFB. 13

12. De zuigkracht kan ook worden aangepast met de afstandsbediening op de handgreep.
13. Zet de stofzuiger aan met de aan/uit-schakelaar en verhoog/verlaag de zuigkracht met de knoppen '+' of '-'. De zuigkracht kan worden aangepast terwijl de stofzuiger is ingeschakeld.

Modus 1

Gordijnen en dergelijke (laagste stand)

AFB. 14

Modus 2

Gestoffeerde meubels, tapijten van hoge kwaliteit.

AFB. 15

Modus 3

Normale tapijten.

AFB. 16

Modus 4

Hoogpolige tapijten.

AFB. 17

Modus 5

Harde vloeren (hoogste instelling).

AFB. 18

Stel de gewenste zuigkracht in door op de knoppen "+" of "-" te drukken totdat het cijfer voor de gewenste modus op het display verschijnt.

GEbruIK VAN DE AFSTANDSBEDIENING

De afstandsbediening heeft drie knoppen voor de bediening van de stofzuiger:

Knop "+" om de zuigkracht te verhogen.

AFB. 19

Knop "-" om de zuigkracht te verlagen.

AFB. 20

Knop om de stofzuiger in de sluimerstand te zetten.

AFB. 21

LET OP!

- **De stofzuiger kan alleen met de afstandsbediening worden bediend als dit op het bedieningspaneel van de stofzuiger is geselecteerd.**
- **Als het indicatielampje op de afstandsbediening niet gaat branden wanneer op een toets wordt gedrukt, vervang dan de batterijen in de afstandsbediening.**

HANDGREEP

Gebruik de handgreep aan de voorkant van de stofzuiger om hem op te tillen en te vervoeren.

AFB. 22

INTREKKEN VAN HET SNOER

1. Schakel de stofzuiger uit met de schakelaar en trek de stekker uit het stopcontact.

2. Druk op de snoerprolknop om het snoer in te trekken.

AFB. 23

ONDERHOUD

REINIGING VAN DE BEHUIZING

Reinig de behuizing uitsluitend met een zachte, droge doek. Gebruik geen vloeibare reinigingsmiddelen of spuitbussen.

LET OP!

- **Trek altijd de stekker uit het stopcontact voordat u onderhoud pleegt en/of hulpstukken verwisselt.**
- **Zet de stofzuiger na elk gebruik weg, zodat niemand erover valt.**
- **Houd ventilatieopeningen vrij van stof, haar en dergelijke die de luchtstroom kunnen blokkeren.**

STOFZUIGERZAK

Wanneer het indicatielampje voor een volle stofzuigerzak rood brandt of de zuigkracht afneemt, moet de stofzuigerzak worden geleegd of vervangen.

1. Open de voorklep door op de vergrendeling te drukken.

AFB. 24

2. Haal de zakhouder en de volle stofzuigerzak eruit.

AFB. 25

3. Plaats de geleegde of een nieuwe stofzuigerzak in de houder en plaats de houder in de gleuf in de behuizing.

AFB. 26

LET OP!

De voorklep kan niet worden gesloten als de stofzuigerzak niet correct is geplaatst.

INLAATFILTER

Het inlaatfilter vervangen

1. Maak de klem los en verwijder het inlaatfilter.

AFB. 27

2. Plaats een nieuw filter van hetzelfde type.

Reiniging van het inlaatfilter

Was het filter met warm water en laat het volledig drogen alvorens het terug te plaatsen.

Reiniging van het uitlaatfilter

1. Open het uitlaatrooster en verwijder het HEPA-filter met frame.

AFB. 28

2. Was het filter af en laat het volledig drogen alvorens het terug te plaatsen.

LET OP!

Zorg dat de filters schoon zijn voor de beste prestaties. De filters moeten volledig droog zijn wanneer ze weer in de stofzuiger worden geplaatst.

