

# Menuett®

006139



## **SV FÖNSTERTVÄTT 2-I-1**

### BRUKSANVISNING

Viktigt! Läs bruksanvisningen före användning.  
Spara den för framtida bruk.  
(Original bruksanvisning).

## **NO VINDUSVASKER 2-I-1**

### BRUKSANVISNING

Viktig! Les bruksanvisningen nøye før bruk.  
Ta vare på den for fremtidig bruk.  
(Oversettelse av original bruksanvisning).

## **DA VINDUESPUDSER 2-I-1**

### BETJENINGSVEJLEDNING

Vigtigt! Læs betjeningsvejledningen før brug.  
Gem den til senere brug.  
(Oversættelse af den originale vejledning).

## **PL MYJKA DO OKIEN 2-W-1**

### INSTRUKCJA OBSŁUGI

Ważne! Przed użyciem uważnie przeczytaj instrukcję obsługi! Zachowaj ją na przyszłość.  
(Tłumaczenie oryginalnej instrukcji).

## **EN WINDOW CLEANER 2-IN-1**

### OPERATING INSTRUCTIONS

Important! Read the user instructions carefully before use. Save them for future reference.  
(Translation of the original instructions).

## **DE FENSTERREINIGER 2-IN-1**

### BEDIENUNGSANLEITUNG

Wichtig! Die Bedienungsanleitung vor der Verwendung bitte sorgfältig durchlesen!  
Für die zukünftige Verwendung aufbewahren.  
(Bedienungsanleitung im Original).

## **FI IKKUNAPESURI 2-IN-1**

### KÄYTTÖOHJEESTA

Tärkeää! Lue käyttöohje huolella ennen käyttöä!  
Säilytä se myöhempää käyttöä varten.  
(Käännös alkuperäisestä käyttöohjeesta).

## **FR NETTOYEUR DE VITRES 2 EN1**

### MODE D'EMPLOI

Important! Lisez attentivement le mode d'emploi avant la mise en service. Conservez-le.  
(Traduction des instructions originales).

## **NL RUITENREINIGER 2 IN 1**

### GEBRUIKSAANWIJZING

Belangrijk! Lees de gebruiksaanwijzing aandachtig door voordat u het apparaat gebruikt. Bewaar de gebruiksaanwijzing voor toekomstig gebruik.  
(Vertaling van de originele instructies).

**Värna om miljön!**

Kasserad produkt ska återvinnas enligt gällande bestämmelser.

**Verne om miljøet!**

Kassert produkt skal gjenvinnes etter gjeldende lover og regler.

**Beskyt miljøet!**

Produktet skal bortskaffes i henhold til gældende regler.

**Dbaj o środowisko!**

Zużyty produkt należy poddać recyklingowi zgodnie z obowiązującymi przepisami.

**Care for the environment!**

Recycle discarded product in accordance with local regulations.

**Schützen Sie die Umwelt!**

Das entsorgte Produkt muss gemäß den geltenden Bestimmungen recycelt werden.

**Suojele ympäristöä!**

Käytöstä poistettu tuote on kierrätettävä voimassa olevien säännösten mukaisesti.

**Pensez à l'environnement**

Les appareils hors d'usage doivent être recyclés conformément à la réglementation en vigueur.

**Bescherm het milieu!**

Afgedankte producten moeten worden gerecycleerd volgens de van toepassing zijnde regelgeving.



Rätten till ändringar förbehålles. För senaste version av bruksanvisningen se [www.jula.com](http://www.jula.com)

Med forbehold om endringer. Nyeste versjon av bruksanvisningen finner du på [www.jula.com](http://www.jula.com)

Ret til ændringer forbeholdes. Den seneste version af betjeningsvejledningen findes på [www.jula.com](http://www.jula.com)

Z zastrzeżeniem prawa do zmian. Najnowsza wersja instrukcji obsługi znajduje się na [www.jula.com](http://www.jula.com)

Jula reserves the right to make changes. For latest version of operating instructions, see [www.jula.com](http://www.jula.com)

Änderungen vorbehalten. Die aktuellste Version der Bedienungsanleitung finden Sie auf [www.jula.com](http://www.jula.com)

Pidätämme oikeuden muutoksiin. Katso käyttöohjeiden uusien versio täältä: [www.jula.com](http://www.jula.com)

Nous nous réservons le droit d'apporter des modifications. Vous trouverez la dernière version des consignes d'utilisation sur [www.jula.com](http://www.jula.com)

Wijzigingen voorbehouden. Voor de recentste editie van de gebruikershandleiding, zie [www.jula.com](http://www.jula.com)

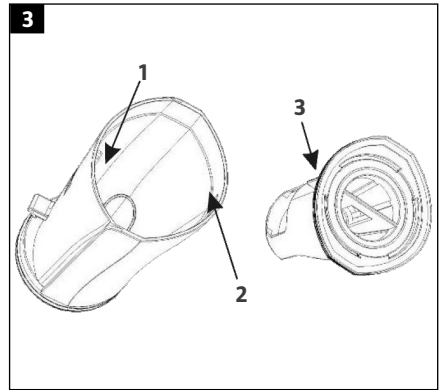
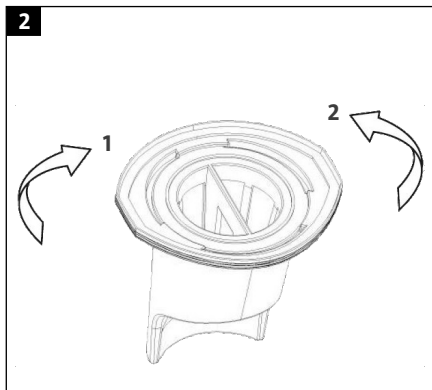
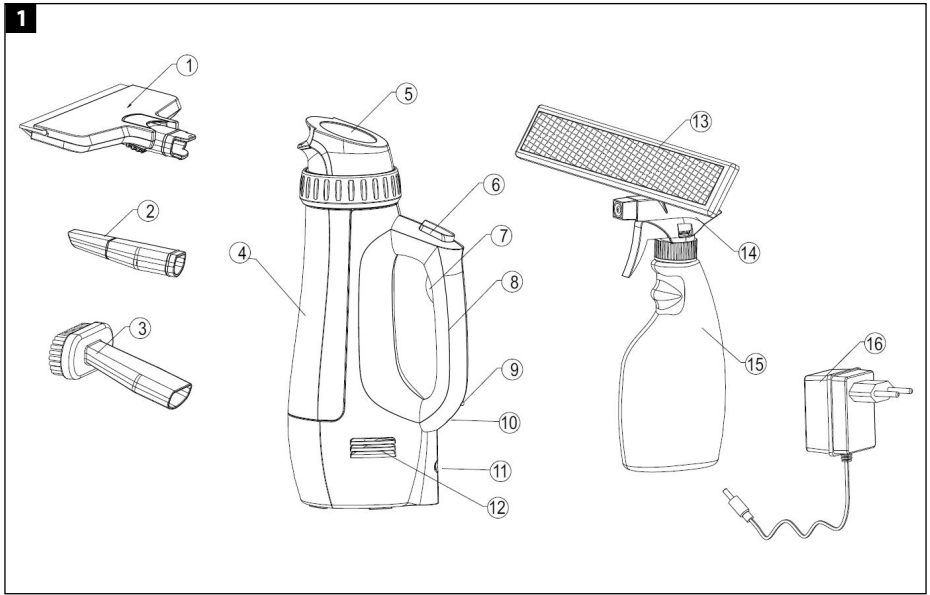

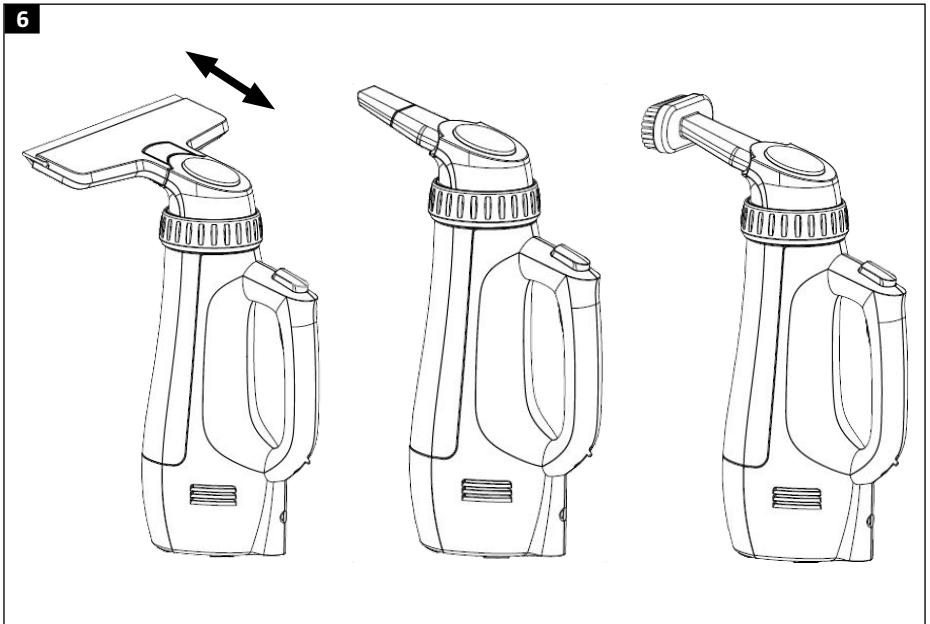
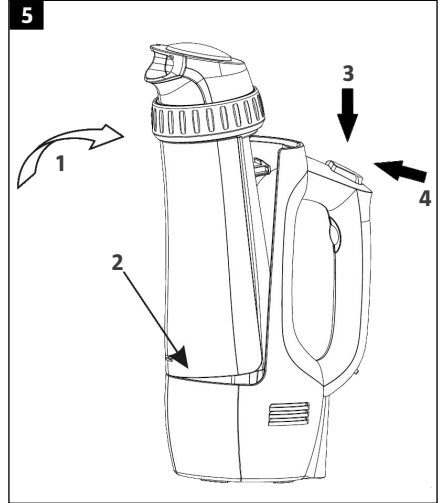
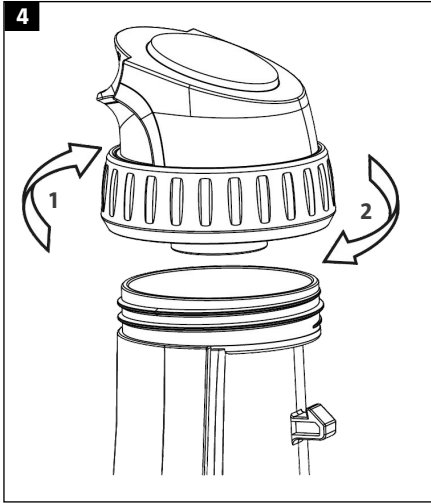

7

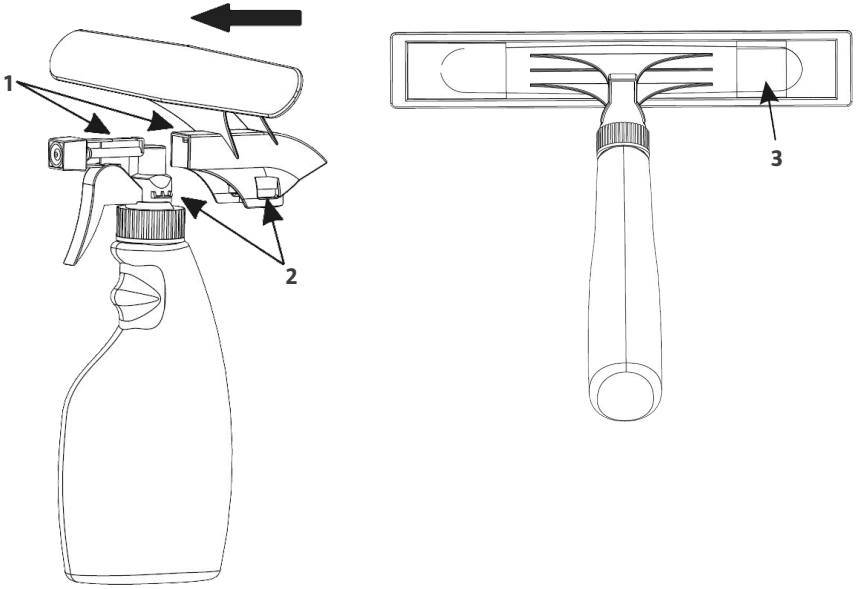

8

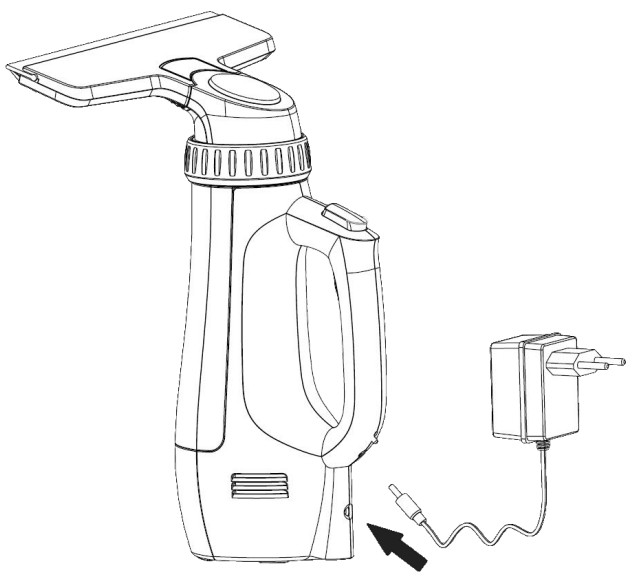

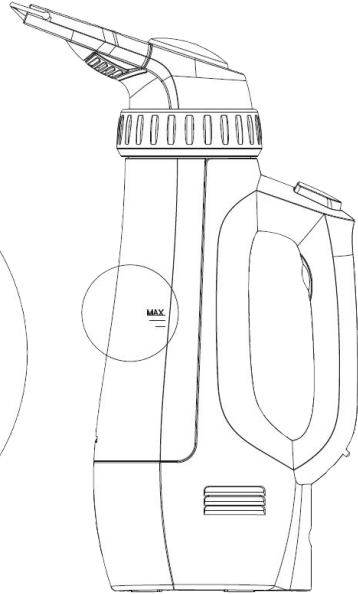
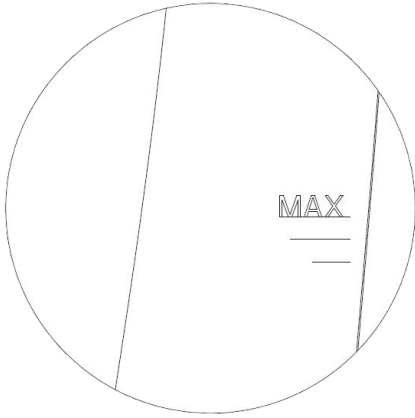



## SÄKERHETSANVISNINGAR

- Produkten får endast användas på avsett sätt och i enlighet med dessa anvisningar.
- Läs alla anvisningar och säkerhetsanvisningar och alla varningssymboler på produkten före montering och användning.
- Utsätt inte produkten eller laddaren för fukt.
- Produkten är endast avsedd för hushållsbruk inomhus.
- Produkten får inte förvaras eller laddas utomhus.
- Ställ undan produkten efter varje användning.
- Ladda produkten helt före första användningen.
- Barn ska hållas under uppsikt så att de inte leker med produkten. Övervaka produkten noga när den används av eller i närheten av barn. Lämna aldrig produkten påslagen utan uppsikt.
- Hantera inte produkten, sladden, stickproppen eller laddaren med våta händer.
- Starta inte produkten innan den är fullständigt monterad. Använd inte produkten utan filter.
- Använd inte förlängningsladd. Anslut laddaren direkt till ett nätuttag.
- Använd endast den medföljande laddaren. Försök inte ladda batteriet med någon annan laddare. Försök inte ladda andra batterier med den medföljande laddaren.
- Anslut batteriet till laddaren med rätt polaritet, annars kan batteriet skadas.
- Använd inte produkten om sladden eller stickproppen är skadad, om produkten inte fungerar normalt, om den utsatts för vatten eller om den är skadad på annat sätt. Lämna produkten till behörig serviceverkstad för kontroll, reparation eller justering.
- Bär eller dra inte laddaren i sladden. Skydda sladden från värme, olja och skarpa kanter.

- Använd endast tillbehör som rekommenderas av tillverkaren.
- Stäng av produkten före rengöring, underhåll och/eller byte av tillbehör.
- Var försiktig vid användning i trappor.
- För aldrig in några föremål i produktens öppningar. Håll ventilationsöppningar rena.
- Använd inte produkten för att suga upp antändlig vätska och använd den inte i närheten av sådan vätska. Använd inte produkten för att suga upp brinnande eller glödande föremål, som cigaretter eller varm aska.
- Ladda inte batteriet vid temperatur lägre än 0 °C, det kan skada batteriet. Optimal laddningstemperatur är 10–30 °C.
- En liten mängd vätska kan läcka ut från batteriet vid extrem användning eller extrema temperaturer. Tvätta omedelbart med tvål och vatten om du får

batterivätska på hud eller kläder. Om du får batterivätska i ögonen, spola ögonen med rent vatten i minst 10 minuter och uppsök därefter omedelbart läkare.

### SYMBOLER

	Uppfyller kraven i relevanta EU-direktiv.
	Återvinn som elavfall.
	Skyddsklass III.
	Vattensugning.

### TEKNISKA DATA

Märkspänning	230 V ~ 50 Hz
Effekt	350 W
Mått	H320 x B260 mm
Volym	150 ml
Vikt	0,8 kg
Batteriteknik	Li-Ion
Laddningstid	4 h
Drifttid	40 min

## BESKRIVNING

1. Skrapa
2. Elementmunstycke
3. Borstmunstycke
4. Behållare
5. Vridbart fäste
6. Frigöringsknapp för behållare
7. Strömbrytare
8. Handtag
9. Laddningsindikator
10. Laddningsanslutning
11. Anslutning för förlängningsrör
12. Luftutlopp
13. Rengöringsdyna
14. Fäste för rengöringsdyna
15. Sprejflaska
16. Laddare
17. Förlängningsrör, 60 cm

### BILD 1

## MONTERING

### MONTERING AV FILTER

1. Placera filtret i filterhållaren och vrid medurs tills det tar emot. (Stäng)
2. Vrid moturs för att frigöra filtret. (Öppna)

### BILD 2

### MONTERING AV FILTERENHET PÅ BEHÅLLARE

Passa in åsen mot spåret och för in filterenheten i behållaren så att den vilar mot avsatsen.

1. Spår
2. Ås
3. Avsats

### BILD 3

1. Fatta tag om åsen på filtret och dra ut hela filterenheten.
2. Håll fast filterenheten och vrid filtret moturs för att lossa det från hållaren.
3. Ta alltid ut filterhållaren ur behållaren innan filtret demonteras – det är svårt att ta ut filterhållaren ur behållaren utan monterat filter.

### VIKTIGT!

- **Om filterenheten inte är korrekt monterad finns risk för läckage.**
- **Använd inte fönstertvätten utan filter monterat i behållaren.**

### MONTERING AV VRIDBART FÄSTE

Passa in gängen mot behållaren och dra åt medurs.

1. Stäng
2. Öppna

### BILD 4

### MONTERING AV BEHÅLLARE

1. Passa in åsen mot spåret (1) och tryck tills det hörs ett klickande ljud för att låsa fast behållaren.
2. Tryck ned det vridbara fästet (2) och vrid för att justera riktningen.

### DEMONTERING AV BEHÅLLARE

Tryck frigöringsknappen framåt (3) och nedåt (4) och lossa behållaren

### BILD 5

## MONTERING AV TILLBEHÖR

- Montera önskat tillbehör genom att trycka in det i anslutningen. Demontera genom att dra loss tillbehöret.
- Skrapan används för vätska på fönster och andra plana ytor.
- Elementmunstycket används för vätska och damm i trånga utrymmen.
- Borstmunstycket används endast för damm på möbler, gardiner och liknande.

### BILD 6

## Montering av förlängningsrör

Det ena förlängningsröret har ett handtag och det andra har ett skarvstycke. Använd förlängningsrören för att få större räckvidd.

1. För in förlängningsrörets ände i anslutningen på produkten tills den låses på plats.
2. Tryck in spärren och dra loss förlängningsrören för att demontera.

### VIKTIGT!

- **Kontrollera före användning att förlängningsröret låsts på plats korrekt, annars finns risk att produkten lossnar och faller.**

## Montering av sprejflaska

1. Skruva fast sprejhuvudet på vattenflaskan.
2. Passa in fästet (1) för rengöringsdynan på sprejhuvudet och tryck framåt längs spåret tills klämmorna (2) låses på plats.

### BILD 7

3. Lägg rengöringsdynans resårband runt fästet och lås med nylonklämmorna (1).

### BILD 8

## HANDHAVANDE

### BATTERILADDNING

1. Anslut laddarsladden till fönstertvätten och sätt i laddaren i ett nätuttag. Batteriladdningsindikatorn lyser röd.
2. När batteriet är fulladdat lyser indikeringslampan grön. Dra ut laddaren ur nätuttaget och koppla bort laddarsladden från fönstertvätten.

### BILD 9

### VIKTIGT!

- **Fulladda batteriet före användning.**
- **Se till att skrapan är ren, annars kan den lämna ränder på underlaget.**
- **Fönstertvätten stängs av automatiskt när batteriet är urladdat.**
- **Låt inte nivån i behållaren överskrida markeringen MAX.**

### BILD 10

### ANVÄNDNING SOM FÖNSTERTVÄTT

1. Lossa sprejhuvudet, fyll sprejflaskan med lämplig rengöringslösning och sätt tillbaka sprejhuvudet.
2. Ställ in sprejhuvudet på sprej eller stråle.
3. Spreja rengöringslösningen på fönstret och rengör med rengöringsdynan.
4. Montera skrapan på fönstertvätten. Starta fönstertvätten och dra skrapan över fönstret uppifrån och ned. Smutsvattnet sugs in behållaren.

### OBS!

- **Luta INTE fönstertvätten med vatten i behållaren när motorn är igång!**
- **Använd skrapan endast för vätska på fönster och andra plana ytor.**

## ANVÄNDNING SOM DAMMSUGARE

- Montera borstmunstycket eller elementmunstycket på fönstertvätten. Damm eller vätska sugs in i behållaren.
- Elementmunstycket kan användas för damm eller vätska.
- Borstmunstycket kan endast användas för damm.

## TÖMNING AV BEHÅLLARE

1. Demontera alla tillbehör.
2. Håll i behållaren och tryck på frigöringsknappen. Vrid något på behållaren för att lossa den.
3. Ta ut filterenheten och töm behållaren.
4. Ta ut och rengör filtret och filterhållaren.
5. Rengör behållaren.

### VIKTIGT!

- **Håll i behållaren när frigöringsknappen trycks in, annars kan behållaren falla okontrollerat.**
- **Stäng av fönstertvätten före rengöring och underhåll.**
- **Låt filtret torka före montering.**

## FELSÖKNING

Problem	Orsak	Åtgärd
Det går inte att spreja med sprejflaskan.	Munstycket är stängt.	Ställ in sprejhuvudet på sprej eller stråle.
	Sprejhuvudet är skadat.	Kontakta återförsäljaren för att få reservdelar.
Vattenläckage.	Läckage vid tätning.	Kontrollera om filterenhetens gummitätning är skadad. Kontakta återförsäljaren för att få reservdelar.
	Filterenheten är inte korrekt isatt.	Placera filterenheten i behållaren så att den vilar mot avsatsen.
	Placera filterenheten i behållaren så att den vilar mot avsatsen.	Töm behållaren.
Fönstervätten suger inte.	Batteriet är urladdat.	Fulladda batteriet.
	Filtret är igensatt.	Rengör filtret, låt torka och sätt tillbaka.

## SIKKERHETSANVISNINGER

- Produktet skal kun brukes til det som det er beregnet for, og i henhold til disse anvisningene.
- Les alle anvisninger, sikkerhetsanvisninger og varselmerker på produktet før montering og bruk.
- Ikke utsett produktet eller laderen for fukt.
- Produktet er bare beregnet for privat bruk innendørs.
- Produktet må ikke oppbevares eller lades utendørs.
- Legg produktet vekk etter hver gangs bruk.
- Lad produktet helt før første gangs bruk.
- Barn skal holdes under oppsyn, slik at de ikke leker med produktet. Overvåk produktet nøye når det brukes av eller i nærheten av barn. Ikke forlat produktet påslått uten tilsyn.
- Ikke berør produktet, ledningen, støpselet eller laderen med våte hender.
- Ikke start produktet før det er ferdig montert. Produktet må ikke brukes uten filter.
- Ikke bruk skjøteledning. Koble laderen direkte til en stikkontakt.
- Bruk kun den medfølgende laderen. Ikke prøv å lade batteriet med en annen lader. Ikke forsøk å lade andre batterier med den medfølgende laderen.
- Koble batteriet til laderen med riktig polaritet, ellers kan batteriet skades.
- Ikke bruk produktet hvis ledningen eller støpselet er skadet, hvis produktet ikke fungerer normalt, hvis det har blitt utsatt for vann, eller hvis det er skadet på andre måter. Lever produktet til autorisert serviceverksted for kontroll, reparasjon eller justering.
- Ikke bær eller trekk laderen etter ledningen. Beskytt ledningen mot varme, olje og skarpe kanter.

- Bruk kun tilbehør som anbefales av produsenten.
- Slå av produktet før rengjøring, vedlikehold og/eller bytte av tilbehør.
- Vær forsiktig ved bruk i trapper.
- Før aldri gjenstander inn i produktets åpninger. Hold ventilasjonsåpningene rene.
- Produktet må ikke brukes til å suge opp brennbare væsker eller brukes i nærheten av slike væsker. Produktet må ikke brukes til å suge opp brennende eller glødende gjenstander som sigaretter eller varm aske.
- Ikke lad batteriet ved lavere temperaturer enn 0 °C, det kan skade batteriet. Optimal ladetemperatur er 10–30 °C.
- En liten mengde væske kan lekke ut av batteriet ved ekstrem bruk eller ekstreme temperaturer. Vask umiddelbart med såpe og vann om du får batterivæske på hud eller klær. Hvis du får batterivæske i øynene, skylle øynene med rent vann i

minst ti minutter og oppsøk deretter lege umiddelbart.

### SYMBOLER

	Oppfyller kravene i relevante EU-direktiver.
	Gjenvinnes som el-avfall.
	Beskyttelsesklasse III.
	Vannsuging.

### TEKNISKE DATA

Nominell spenning	230 V ~ 50 Hz
Effekt	350 W
Mål	H320 x B260 mm
Volum	150 ml
Vekt	0,8 kg
Batteritype	Li-Ion
Ladetid	4 t
Driftstid	40 min

### BESKRIVELSE

1. Skrape
2. Elementmunnstykke
3. Børstemunnstykke
4. Beholder
5. Dreibart feste
6. Utløserknapp for beholder

7. Strømbryter
8. Håndtak
9. Ladeindikator
10. Ladertilkobling
11. Tilkobling for forlengelsesrør
12. Luftutløp
13. Rengjøringspute
14. Fester til rengjøringspute
15. Sprayflaske
16. Lader
17. Forlengelsesrør, 60 cm

**BILDE 1****MONTERING****MONTERING AV FILTER**

1. Sett filteret i filterholderen og vri med klokken til det tar imot. (Lukk)
2. Vri mot klokken for å frigjøre filteret. (Åpne)

**BILDE 2****MONTERING AV FILTERENHET PÅ BEHOLDER**

Innrett kammen mot sporet og før filterenheten i beholderen slik at den hviler mot kanten.

1. *Spor*
2. *Kam*
3. *Kant*

**BILDE 3**

1. Ta tak rundt kammen på filteret og trekk ut hele filterenheten.
2. Hold filterenheten fast og vri filteret mot klokken for å løsne det fra holderen.
3. Ta alltid filterenheten ut av beholderen før filteret demonteres – det er vanskelig

å ta filterholderen ut av beholderen uten montert filter.

**VIKTIG!**

- **Hvis filterenheten ikke er korrekt montert, er det fare for lekkasje.**
- **Ikke bruk vindusvaskeren uten filter montert i beholderen.**

**MONTERING AV DREIBART FESTE**

Innrett gjengen mot beholderen og stram med klokken.

1. *Lukk*
2. *Åpne*

**BILDE 4****MONTERING AV BEHOLDER**

1. Innrett kammen mot sporet (1) og trykk til du hører et klikk for å låse fast beholderen.
2. Trykk ned det vribare festet (2) og vri for å justere retningen.

**Demontering av beholder**

Trykk utløserknappen fremover (3) og nedover (4) og ta løs beholderen.

**BILDE 5****MONTERING AV TILBEHØR**

- Monter ønsket tilbehør ved å trykke det inn i koblingen. Demonter den ved å trekke tilbehøret løst.
- Skrapen brukes til væske på vinduer og andre jevne flater.
- Elementmunnstykket brukes til væske og støv på trange steder.
- Børstemunnstykket skal kun brukes for støv på møbler, gardiner og lignende.

**BILDE 6**

## Montering av forlengelsesrør

Det ene forlengelsesrøret har et håndtak, og det andre har et skjøtestykke. Bruk forlengelsesrøret for å få større rekkevidde.

1. Før forlengelsesrørets ende inn i koblingen på produktet til det låses på plass.
2. Trykke inn sperren og dra forlengelsesrørene fra hverandre for å demontere.

### VIKTIG!

- **Kontroller før bruk at forlengelsesrøret låses riktig på plass, ellers er det fare for at produktet løsner og faller.**

## Montering av sprayflaske

1. Skru fast sprayhodet på vannflasken.
2. Innrett festet (1) for rengjøringsputen på sprayhodet og trykk fremover langs sporet til klemmene (2) låses på plass.

### BILDE 7

3. Sett rengjøringsputens strikkband rundt festet og lås med nylonklemmene (1).

### BILDE 8

## BRUK

### BATTERILADING

1. Koble ladeledningen til vindusvaskeren og sett laderen i en stikkontakt. Batteriladeindikatoren lyser rødt.
2. Når batteriet er fulladet, lyser indikeringslampen grønt. Trekk laderen ut av strømuttaket og koble ladeledningen fra vindusvaskeren.

### BILDE 9

### VIKTIG!

- **Lad batteriet helt før bruk.**

- **Pass på at skrapen er ren, ellers kan den etterlate striper på underlaget.**
- **Vindusvaskeren slås av automatisk når batteriet er utladet.**
- **Ikke la nivået i beholderen overskride MAX-merket.**

### BILDE 10

## BRUKE SOM VINDUSVASKER

1. Løsne sprayhodet, fyll på sprayflasken med egnet rengjøringsløsning og sett sprayhodet tilbake på plass.
2. Still sprayhodet inn på spray eller stråle.
3. Spray rengjøringsløsningen på vinduet og rengjør med rengjøringsputen.
4. Monter skrapen på vindusvaskeren. Start vindusvaskeren og dra skrapen over vinduet ovenfra og ned. Det brukte vannet suges inn i beholderen.

### MERK!

- **Vip ikke vindusvaskeren med vann i beholderen når motoren er i gang!**
- **Bruk skrapen kun til væske på vinduer og andre jevne flater.**

## BRUKE SOM STØVSUGER

- Monter børstemunnstykket eller elementmunnstykket på vindusvaskeren. Støv eller væske suges inn i beholderen.
- Elementmunnstykket kan brukes for støv eller væske.
- Børstemunnstykket skal kun brukes for støv.

## TØMMING AV BEHOLDER

1. Demonter alle tilbehør.
2. Hold i beholderen og trykk på utløserknappen. Drei litt på beholderen for å løsne den.

3. Ta ut filterenheten og tøm beholderen.
4. Ta ut og rengjør filteret og filterholderen.
5. Rengjør beholderen.

#### VIKTIG!

- **Hold fast i beholderen når utløserknappen trykkes inn, ellers kan beholderen falle ukontrollert.**
- **Slå av vindusvaskeren før rengjøring og vedlikehold.**
- **La filteret tørke før montering.**

## FEILSØKING

Problem	Årsak	Tiltak
Det er ikke mulig å spraye med sprayflasken.	Munnstykket er stengt.	Still sprayhodet inn på spray eller stråle.
	Sprayhodet er skadet.	Kontakt forhandleren for å få tak i reservedeler.
Vannlekkasje.	Lekkasje ved pakning.	Kontroller om filterenhetens gummipakning er skadet. Kontakt forhandleren for å få tak i reservedeler.
	Filterenheten er ikke riktig satt inn.	Plasser filterenheten i beholderen slik at den hviler mot kanten.
	Plasser filterenheten i beholderen slik at den hviler mot kanten.	Tøm beholderen.
Vindusvaskeren suger ikke.	Batteriet er utladet.	Fullad batteriet.
	Filteret er tett.	Rengjør filteret, la det tørke og sett det tilbake.





## SIKKERHEDSANVISNINGER

- Produktet må kun anvendes efter hensigten og i overensstemmelse med denne vejledning.
- Læs alle instruktioner og sikkerhedsanvisninger samt alle advarselmærkater på produktet før montering og brug.
- Udsæt ikke produktet eller opladeren for fugt.
- Produktet er kun beregnet til husholdningsbrug indendørs.
- Produktet må ikke opbevares eller oplades udendørs.
- Læg produktet væk efter hver brug.
- Oplad produktet helt før første brug.
- Børn skal være under opsyn, så de ikke leger med produktet. Hold godt øje med produktet, når det bruges af eller i nærheden af børn. Lad aldrig produktet være tændt uden opsyn.
- Håndter ikke produktet, ledningen, stikket eller opladeren med våde hænder.
- Start ikke produktet, før det er helt samlet. Brug ikke produktet uden et filter.
- Brug ikke forlængerledning. Sæt opladeren direkte i en stikkontakt.
- Brug kun den medfølgende oplader. Forsøg ikke at oplade batteriet med en anden oplader. Forsøg ikke at oplade andre batterier med den medfølgende oplader.
- Slut batteriet til opladeren med korrekt polaritet. Ellers kan batteriet blive beskadiget.
- Brug ikke produktet, hvis ledningen eller stikket er beskadiget, hvis produktet har været udsat for vand eller ikke fungerer normalt, eller hvis produktet på anden måde er beskadiget. Indlever produktet hos et autoriseret servicecenter for kontrol, reparation eller justering.
- Bær eller træk ikke opladeren i ledningen. Beskyt ledningen mod varme, olie og skarpe kanter.

- Brug kun tilbehør, der er anbefalet af producenten.
- Tag stikket ud af stikkontakten før rengøring, vedligeholdelse og/eller udskiftning af tilbehør.
- Vær forsigtig ved brug på trapper.
- Stik aldrig genstande ind gennem produktets åbninger. Hold ventilationsåbningerne rene.
- Brug ikke produktet til at opsuge brændbare væsker, og brug det ikke i nærheden af sådanne væsker. Brug ikke produktet til at opsuge brændende eller glødende genstande, som fx cigaretter eller varm aske.
- Oplad ikke batteriet ved temperaturer under 0 °C, da det kan beskadige batteriet. Den optimale opladningstemperatur er 10-30 °C.
- En lille mængde væske kan lække ud af batteriet ved ekstrem brug eller ekstreme temperaturer. Vask straks med vand og sæbe, hvis du får

batterivæske på huden eller tøjet. Skyl øjnene med rent vand i mindst 10 minutter, og søg lægehjælp med det samme, hvis du får batterivæske i øjnene.

### SYMBOLER

	Opfylder kravene i de relevante EU-direktiver.
	Genanvendes som elektronikaffald.
	Beskyttelsesklasse III.
	Opsugning af vand.

### TEKNISKE DATA

Mærkespænding	230 V ~ 50 Hz
Effekt	350 W
Mål	H 320 x B 260 mm
Volumen	150 ml
Vægt	0,8 kg
Batteriteknologi	Li-Ion
Opladningstid	4 h
Driftstid	40 min.

## BESKRIVELSE

1. *Skraber*
2. *Fugemundstykke*
3. *Børstemundstykke*
4. *Beholder*
5. *Drejeligt beslag*
6. *Udløserknop til beholder*
7. *Tænd /sluk-knap*
8. *Håndtag*
9. *Opladningsindikator*
10. *Opladningsforbindelse*
11. *Tilslutning til forlængerrør*
12. *Luftudtræk*
13. *Rengøringspude*
14. *Beslag til rengøringspude*
15. *Sprayflaske*
16. *Oplader*
17. *Forlængerrør, 60 cm*

### FIGUR 1

## MONTERING

### INSTALLATION AF FILTER

1. Sæt filteret i filterholderen, og drej det med uret, indtil det går i indgreb. (Luk)
2. Drej mod uret for at frigøre filteret. (Åbn)

### FIGUR 2

### MONTERING AF FILTERENHEDEN PÅ BEHOLDEREN

Ret forhøjningen ind efter rillen, og sæt filterenheden ind i beholderen, så den hviler mod kanten.

1. *Åbning*
2. *Kant*
3. *Kant*

### FIGUR 3

1. Tag fat i kanten på filteret, og træk hele filterenheden ud.
2. Hold fast i filterenheden, og drej filteret mod uret for at løsne det fra holderen.
3. Fjern altid filterholderen fra beholderen, før du fjerner filteret – det er vanskeligt at fjerne filterholderen fra beholderen, når filteret ikke er monteret.

### VIKTIGT!

- **Hvis filterenheden ikke er monteret korrekt, er der risiko for lækage.**
- **Brug ikke vinduesvaskeren uden et filter monteret i beholderen.**

### MONTERING AF DREJELIGT BESLAG

Sæt gevindet mod beholderen, og stram til med uret.

1. *Lukket*
2. *Åben*

### FIGUR 4

### MONTERING AF BEHOLDER

1. Ret kanten ind efter rillen (1), og tryk, indtil der høres et klik, for at låse beholderen fast.
2. Tryk ned på det drejelige beslag (2), og drej for at justere retningen.

### AFMONTERING AF BEHOLDER

Tryk udløserknappen fremad (3) og nedad (4), og løsne beholderen.

### FIGUR 5

## MONTERING AF TILBEHØR

- Monter det ønskede tilbehør ved at skubbe det ind i tilslutningen. Afmonter ved at trække tilbehøret af.
- Skraberer bruges til væske på vinduer og andre plane overflader.
- Fugemundstykket bruges til væsker og støv på steder med begrænset plads.
- Børstemundstykket bruges kun til støv på møbler, gardiner og lignende.

### FIGUR 6

## Montering af forlængerrør

Det ene forlængerrør har et håndtag, mens det andet har et forbindelsesstykke. Brug forlængerrørene for at få større rækkevidde.

1. Sæt enden af forlængerrøret ind i tilslutningen på produktet, indtil det låses på plads.
2. Tryk låsen ind, og træk forlængerrørene ud for at afmontere dem.

### VIGTIGT!

- **Før brug skal du kontrollere, at forlængerrøret er låst korrekt på plads. Ellers er der risiko for, at produktet løsner sig og falder af.**

## Montering af sprayflasken

1. Skru sprøjte hovedet på vandflasken.
2. Sæt holderen til rengøringspuden (1) på sprøjte hovedet, og skub den fremad langs rillen, indtil klemmerne (2) låses på plads.

### FIGUR 7

3. Vikl rengøringspudens strop rundt om beslaget, og sæt den fast med nylonklemmerne (1).

### FIGUR 8

## BETJENING

### BATTERIOPLADNING

1. Slut opladerkablet til vinduesvaskeren, og sæt opladeren i en stikkontakt. Indikatoren for batteriopladning lyser rødt.
2. Indikatorlampen lyser grønt, når batteriet er fuldt opladet. Tag opladeren ud af stikkontakten, og fjern opladerkablet fra vinduesvaskeren.

### FIGUR 9

### VIGTIGT!

- **Oplad batteriet helt før brug.**
- **Sørg for, at skraberer er ren. Ellers kan den efterlade striber på overfladen.**
- **Vinduesvaskeren slukker automatisk, når batteriet er afladet.**
- **Lad ikke niveauet i beholderen overstige MAX-mærket.**

### FIGUR 10

## ANVENDES SOM VINDUESVASKER

1. Løsn sprayhovedet, fyld sprayflasken med en passende rengøringsopløsning, og sæt sprayhovedet på igen.
2. Indstil sprøjte hovedet til spray eller stråle.
3. Spray rengøringsmidlet på vinduet, og rengør med rengøringspuden.
4. Monter skraberer på vinduesvaskeren. Start vinduesvaskeren, og træk skraberer hen over vinduet fra top til bund. Det snavsede vand suges ned i beholderen.

### OBS!

- **Vip IKKE vinduesvaskeren med vand i beholderen, når motoren kører!**
- **Brug kun skraberer til væsker på vinduer og andre plane overflader.**

## BRUG SOM STØVSUGER

- Sæt børstemundstykket eller fugemundstykket på vinduesvaskeren. Støv eller væske suges ind i beholderen.
- Fugemundstykket kan bruges til støv eller væske.
- Børstemundstykket kan kun bruges til støv.

## TØMNING AF BEHOLDER

1. Afmonter alt tilbehør.
2. Hold beholderen, og tryk på udløserknappen. Drej beholderen lidt for at løsne den.
3. Fjern filterenheden, og tøm beholderen.
4. Fjern og rengør filteret og filterholderen.
5. Rengør beholderen.

## VIGTIGT!

- **Hold fast i beholderen, når der trykkes på udløserknappen, ellers kan beholderen utilsigtet falde af.**
- **Sluk for vinduesvaskeren før rengøring og vedligeholdelse.**
- **Lad filteret tørre, før det monteres.**

## FEJLFINDING

Problem	Årsag	Løsning
Sprayflasken kan ikke sprøjte.	Mundstykket er lukket.	Indstil sprøjtehovedet til spray eller stråle.
	Sprøjtehovedet er beskadiget.	Kontakt forhandleren for at få reservedele.
Vandlækage.	Lækage ved forsegling.	Kontrollér, om filterenhedens gummipakning er beskadiget. Kontakt forhandleren for at få reservedele.
	Filterenheden er ikke isat korrekt.	Anbring filterenheden i beholderen, så den hviler mod afsatsen.
	Anbring filterenheden i beholderen, så den hviler mod afsatsen.	Tøm beholderen.
Vinduesvaskeren suger ikke.	Batteriet er afladet.	Oplad batteriet.
	Filteret er tilstoppet.	Rengør filteret, lad det tørre, og sæt det på plads.

## ZASADY BEZPIECZEŃSTWA

- Produktu można używać wyłącznie w określony sposób, zgodnie z niniejszą instrukcją.
- Przed montażem i użyciem urządzenia zapoznaj się ze wszystkimi instrukcjami, zasadami bezpieczeństwa oraz symbolami ostrzegawczymi na produkcie.
- Nie narażaj produktu ani ładowarki na działanie wilgoci.
- Urządzenie jest przeznaczone wyłącznie do użytku wewnątrz pomieszczeń.
- Produktu nie wolno przechowywać ani ładować na zewnątrz pomieszczeń.
- Odkładaj produkt do przechowania po każdym użyciu.
- Przed pierwszym użyciem całkowicie naładuj produkt.
- Należy dopilnować, aby dzieci nie bawiły się produktem. Zachowaj kontrolę nad produktem, jeżeli jest on używany przez dzieci lub w ich pobliżu. Nigdy nie pozostawiaj włączonego produktu bez nadzoru.
- Nie dotykaj produktu, przewodu, wtyku ani ładowarki mokrymi rękoma.
- Nie uruchamiaj produktu, zanim nie zostanie całkowicie zmontowany. Nie używaj produktu bez filtra.
- Nie używaj przedłużaczy. Podłączaj ładowarkę bezpośrednio do gniazda.
- Używaj wyłącznie dołączonej ładowarki. Nie ładuj akumulatora inną ładowarką. Nie ładuj innych akumulatorów za pomocą dołączonej ładowarki.
- Podłącz akumulator do ładowarki, zachowując prawidłową polaryzację. W przeciwnym razie akumulator może ulec uszkodzeniu.
- Nie używaj produktu, jeśli przewód lub wtyk są uszkodzone, produkt nie

działa normalnie, został narażony na kontakt z wodą lub uszkodzony w inny sposób. Aby dokonać przeglądu, naprawy lub regulacji, oddaj produkt do autoryzowanego warsztatu serwisowego.

- Nie przenoś ani nie ciągnij ładowarki, trzymając ją za przewód. Chroń przewód przed wysoką temperaturą, smarami i ostrymi krawędziami.
- Korzystaj wyłącznie z akcesoriów zalecanych przez producenta.
- Przed przystąpieniem do czyszczenia, konserwacji i/lub wymiany akcesoriów wyłącz produkt.
- Zachowaj ostrożność podczas stosowania na schodach.
- Nigdy nie wkładaj do otworów produktu żadnych przedmiotów. Utrzymuj otwory wentylacyjne urządzenia w czystości.
- Nie używaj produktu do zasysania cieczy palnych ani

w ich pobliżu. Nie używaj produktu do zasysania palących się lub żarzących przedmiotów, takich jak papierosy czy gorący popiół.

- Nie ładuj akumulatora w temperaturze niższej niż 0°C, ponieważ może to spowodować jego uszkodzenie. Optymalna temperatura ładowania to 10–30°C.
- W przypadku intensywnego użytkowania lub ekstremalnej temperatury z akumulatora może wyciec niewielka ilość płynu. Przemyj natychmiast mydłem i wodą, jeśli płyn z akumulatora wyleje się na skórę lub ubranie. Jeżeli płyn z akumulatora dostanie się do oczu, przemywaj je czystą wodą przez co najmniej 10 minut i niezwłocznie skontaktuj się z lekarzem.

## SYMBOLE

	Spełnia wymogi obowiązujących dyrektyw UE.
	Utylizuj jako złom elektryczny.
	Klasa ochronności III.
	Zasysanie wody.

## DANE TECHNICZNE

Napięcie znamionowe	230 V~50 Hz
Moc	350 W
Wymiary	Wys. 320 x szer. 260 mm
Objętość	150 ml
Masa	0,8 kg
Rodzaj akumulatora	litowo-jonowy
Czas ładowania	4 h
Czas pracy	40 min

## OPIS

1. Skrobak
2. Ssawka szczelinowa
3. Ssawka szczotkowa
4. Zbiornik
5. Uchwyt obrotowy
6. Przycisk zwalnający do zbiornika
7. Przetłącznik
8. Uchwyt
9. Wskaźnik naładowania
10. Złącze ładowania

11. Złącze do rury przedłużającej
12. Wylot powietrza
13. Poduszcзка do czyszczenia
14. Mocowanie poduszcзки do czyszczenia
15. Butelka z rozpylaczem
16. Ładowarka
17. Rura przedłużająca 60 cm

## RYS. 1

## MONTAŻ

## MONTAŻ FILTRA

1. Umieść filtr w uchwycie i przekręć w prawo aż do oporu. (Zamknij)
2. Przekręć w lewo, aby odłączyć filtr. (Otwórz)

## RYS. 2

## MONTAŻ MODUŁU FILTRA NA ZBIORNIKU

Dopasuj wypustkę do rowka i włóż moduł filtra do zbiornika, aby oparł się na występie.

1. Rowek
2. Wypustka
3. Występ

## RYS. 3

1. Chwyć za wypustkę filtra i wyciągnij cały moduł.
2. Chwyć moduł i przekręć filtr w lewo, aby odłączyć go od uchwytu.
3. Zawsze wyjmuj uchwyt filtra ze zbiornika przed demontażem filtra, gdyż bez zamontowanego filtra trudno go wyjąć.

## WAŻNE!

- **Jeśli moduł filtra nie jest prawidłowo zamontowany, zachodzi ryzyko wycieku.**
- **Nie używaj myjki bez filtra zamontowanego w zbiorniku.**

## MONTAŻ UCHWYTU OBROTOWEGO

Dopasuj gwint do zbiornika i dokręć w prawo.

1. Zamknij
2. Otwórz

### RYS. 4

## MONTAŻ ZBIORNIKA

1. Aby zablokować zbiornik, dopasuj wypustkę do rowka (1) i dociśnij, aż usłyszysz kliknięcie.
2. Dociśnij uchwyt obrotowy (2) i przekręć, aby ustawić kierunek.

## Demontaż zbiornika

Naciśnij przycisk zwalniający do przodu (3) i w dół (4), a następnie odłącz zbiornik.

### RYS. 5

## MONTAŻ AKCESORIÓW

- Zamontuj wybrane akcesorium poprzez wciśnięcie go do złącza. Zdemontuj, odłączając akcesorium.
- Skrobak stosuje się do cieczy na oknie i innych płaskich powierzchniach.
- Ssawkę szczelinową stosuje się do cieczy i kurzu w ciasnych miejscach.
- Ssawkę szczotkową stosuje się wyłącznie do kurzu na meblach, zasłonach itp.

### RYS. 6

## Montaż rury przedłużającej

Jedna rura przedłużająca jest wyposażona w uchwyt, a druga w łącznik. Użyj rury przedłużającej, aby uzyskać większy zasięg.

1. Włóż koniec rury przedłużającej do złącza produktu, aż zablokuje się na swoim miejscu.
2. W celu demontażu naciśnij blokadę i odłącz rury przedłużające.

## WAŻNE!

- **Sprawdź przed użyciem, czy rura przedłużająca zablokowała się prawidłowo na swoim miejscu. W przeciwnym razie zachodzi ryzyko, że produkt odłączy się i spadnie.**

## Montaż butelki z rozpylaczem

1. Przykręć głowicę rozpylającą do butelki.
2. Dopasuj mocowanie (1) poduszeczki do czyszczenia do głowicy rozpylającej i wciśnij je w rowki, aż zaciski (2) zablokują się na swoim miejscu.

### RYS. 7

3. Załóż ściągacz poduszeczki wokół mocowania i zablokuj zaciskami nylonowymi (1).

### RYS. 8

## OBSŁUGA

### ŁADOWANIE AKUMULATORA

1. Podłącz przewód ładowarki do myjki i włóż ładowarkę do gniazda. Wskaźnik naładowania akumulatora świeci na czerwono.
2. Kiedy bateria jest całkowicie naładowana, lampka kontrolna świeci na zielono. Wyjmij ładowarkę z gniazda i odłącz przewód ładowarki od myjki.

### RYS. 9

## WAŻNE!

- **Przed użyciem naładuj całkowicie akumulator.**
- **Pamiętaj, że skrobak powinien być czysty. W przeciwnym razie na podłożu mogą pozostać smugi.**

- **Po rozładowaniu akumulatora myjka wyłącza się automatycznie.**
- **Zawartość zbiornika nie powinna przekraczać oznaczenia MAX.**

#### RYS. 10

### FUNKCJA MYJKI DO OKIEN

1. Odkręć głowicę rozpylającą, napełnij butelkę z rozpylaczem odpowiednim środkiem czyszczącym i załóż z powrotem głowicę rozpylającą.
2. Ustaw na głowicy funkcję rozpylania lub strumienia.
3. Spryskaj okno środkiem czyszczącym i wyczyść poduszeczką.
4. Zamontuj skrobak na myjce. Uruchom myjkę i przesuwaj skrobak po oknie z góry na dół. Brudna woda jest zasysana do zbiornika.

#### UWAGA!

- **Nie wolno przechylać myjka do okien wodą w pojemniku, gdy silnik pracuje!**
- **Używaj skrobaka wyłącznie do cieczy na oknie i innych płaskich powierzchniach.**

### FUNKCJA ODKURZACZA

- Zamontuj na myjce ssawkę szczotkową lub szczelinową. Kurz lub ciecz są zasysane do zbiornika.
- Ssawki szczelinowej można używać do kurzu lub cieczy.
- Ssawki szczotkowej można używać wyłącznie do kurzu.

### OPRÓŻNIANIE ZBIORNIKA

1. Zdemontuj wszystkie akcesoria.
2. Przytrzymaj zbiornik i naciśnij przycisk zwalniający. Obróć lekko zbiornik, aby go odłączyć.

3. Zdejmij moduł filtra i opróżnij zbiornik.
4. Wyciągnij i wyczyść filtr oraz jego uchwyt.
5. Wyczyść zbiornik.

#### WAŻNE!

- **Przytrzymaj zbiornik podczas wciskania przycisku zwalniającego. W przeciwnym razie zbiornik może spaść.**
- **Przed przystąpieniem do czyszczenia i konserwacji wyłącz myjkę.**
- **Przed montażem pozostaw filtr do wyschnięcia.**

## WYKRYWANIE USTEREK





Problem	Przyczyna	Rozwiązanie
Nie można spryskiwać butelką z rozpylaczem.	Zamknięta końcówka.	Ustaw na głowicy funkcję rozpylania lub strumienia.
	Głowica rozpylająca jest uszkodzona.	Skontaktuj się z dystrybutorem w sprawie części zamiennych.
Wyciek wody.	Przeciekająca uszczelka.	Sprawdź, czy gumowa uszczelka modułu filtra nie jest uszkodzona. Skontaktuj się z dystrybutorem w sprawie części zamiennych.
	Moduł filtra nie jest poprawnie włożony.	Włóż moduł filtra do zbiornika, aby oparł się na występie.
	Włóż moduł filtra do zbiornika, aby oparł się na występie.	Opróżnij zbiornik.
Myjka nie zasysa wody.	Rozładowany akumulator.	Całkowicie naładuj akumulator.
	Filtr jest zatkany.	Wyczyść filtr, pozostaw go do wyschnięcia i włóż z powrotem.

## SAFETY INSTRUCTIONS

- The product must only be used for its intended purpose and in accordance with these instructions.
- Read all the instructions and safety instructions and all the warning labels on the product prior to installation and use.
- Do not expose the product or charger to moisture.
- The product is only intended for household use indoors.
- Do not store or charge the product outdoors.
- Put the product away after it has been used.
- Fully charge the product before using for the first time.
- Keep children under supervision to make sure they do not play with the product. Keep the product under careful supervision when it is used by, or near children. Never leave the product unattended when switched on.
- Do not handle the product, power cord, plug or charger with wet hands.
- Do not start the product until it is fully assembled. Do not use the product without a filter.
- Do not use an extension cord. Connect the charger directly to a power point.
- Only use the supplied charger. Do not attempt to charge the battery with any other charger. Do not attempt to charge other batteries with the supplied charger.
- Connect the battery to the charger with the correct polarity, otherwise this could damage the battery.
- Do not use the product if the power cord or plug are damaged, if the product is not working properly, if it has been exposed to water, or if it is damaged in any other way. Take the product to an authorised service centre to be checked, repaired or adjusted.

- Do not carry or pull the charger by the power cord. Keep the power cord away from heat, oil and sharp edges.
  - Only use accessories recommended by the manufacturer.
  - Switch off the product before cleaning, maintenance and/or replacing accessories.
  - Be careful when using on stairs.
  - Never insert any objects into the openings on the product. Keep the ventilation openings clean.
  - Do not use the product to clean up flammable liquids or use it in the vicinity of such liquids. Do not use the product to vacuum up burning or glowing objects, such as cigarettes or hot ash.
  - Do not charge the battery at temperatures below 0°C, this can damage the battery. The optimum charging temperature is from 10–30°C.
- A small amount of fluid can leak from the battery during extreme use, or in extreme temperatures. If you get battery fluid on your skin or clothes, wash immediately with soap and water. If you get battery fluid in your eyes, rinse your eyes with clean water for at least 10 minutes and then seek medical attention immediately.

#### SYMBOLS

	Conforms with the requirements in the relevant EU directives.
	Recycle as electrical waste.
	Safety class III.
	Vacuumping water.

## TECHNICAL DATA

Rated voltage	230 V ~ 50 Hz
Output	350 W
Size	H320 x W260 mm
Volume	150 ml
Weight	0.8 kg
Battery technique	Li-Ion
Charging time	4 h
Run time	40 min

## DESCRIPTION

1. *Scraper*
2. *Radiator nozzle*
3. *Brush nozzle*
4. *Container*
5. *Swivel fastener*
6. *Release button for container*
7. *Power switch*
8. *Handle*
9. *Charge indicator*
10. *Charger connection*
11. *Connection for extension tube*
12. *Air outlet*
13. *Cleaning pad*
14. *Fastener for cleaning pad*
15. *Spray can*
16. *Charger*
17. *Extension tube, 60 cm*

**FIG. 1**

## ASSEMBLY

### FITTING THE FILTER

1. Put the filter in the filter holder and turn it clockwise until it stops. (Close)
2. Turn anticlockwise to release the filter. (Open)

**FIG. 2**

### FITTING THE FILTER UNIT ON THE CONTAINER

Align the rib to the slot and insert the filter unit in the container so that it rests against the recess.

1. *Slot*
2. *Rib*
3. *Recess*

**FIG. 3**

1. Grip the rib on the filter and pull out the filter unit.
2. Hold the filter unit and twist the filter anticlockwise to release it from the holder.
3. Always take the filter holder out of the container before removing the filter – it is difficult to remove the filter holder from the container without the filter fitted.

### IMPORTANT:

- **There is a risk of leakage if the filter unit is not correctly fitted.**
- **Do not use the window cleaner without the filter in the container.**

### FITTING THE SWIVEL FASTENER

Align the thread to the container and turn clockwise to tighten.

1. *Close*
2. *Open*

**FIG. 4**

### FITTING THE CONTAINER

1. Align the rib to the slot (1) and press until it clicks to lock the container.
2. Press down the swivel fastener (2) and turn to adjust.

## Removing the container

Press the release button forward (3) and down (4) to release the container.

FIG. 5

## FITTING ACCESSORIES

- Fit the required accessory by pushing it in the connector. Remove by pulling out.
- The scraper is used for liquid on windows and other surfaces.
- The radiator nozzle is used for liquid and dust in narrow spaces.
- The brush nozzle is only used for dust on furniture and curtains etc.

FIG. 6

## Fitting the extension tube

One extension tube has a handle and the other has a connector. Use the extension tube for a better reach.

1. Insert the end of the extension tube in the connector on the product until it locks in place.
2. Press the catch and pull off the extension tube to remove.

### IMPORTANT:

**Check before use that the extension tube is properly locked in place, otherwise there is a risk of product coming loose and dropping.**

## Fitting the spray can

1. Screw the spray head on the water bottle.
2. Fit the fastener (1) for the cleaning pad on the spray head and press forward along the slot until the clips (2) lock in place.

FIG. 7

3. Put the elastic bands on the pad round the fastener and lock with the nylon clips (1).

FIG. 8

## USE

### CHARGING THE BATTERY

1. Plug the charger cord in the window cleaner and plug the charger into a power point. The battery charge indicator goes red.
2. When the battery is fully charged the charge indicator goes green. Unplug the charger from the power point and unplug the charger cord from the window cleaner.

FIG. 9

### IMPORTANT:

- **Fully charge the battery before use.**
- **Make sure the scraper is clean, otherwise it can leave streaks on the surface.**
- **The window cleaner switches off automatically when the battery is fully discharged.**
- **Do not allow the level in the container to go over the MAX marking.**

FIG. 10

### USING AS A WINDOW CLEANER

1. Release the spray head, fill the spray can with a suitable detergent and replace the spray head.
2. Set the spray head to spray or jet.
3. Spray the detergent on the window and clean with the pad.
4. Fit the scraper on the window cleaner. Start the window cleaner and move

the scraper over the window from top to bottom. The dirty water goes into the container.

#### NOTE:

- **DO NOT tilt the window cleaner with water in the container when the engine is running!**
- **Only use the scraper for liquid on windows and other surfaces.**

#### USING AS VACUUM CLEANER

- Fit the brush nozzle or radiator nozzle on the window cleaner. Dust or liquid is vacuumed into the container.
- The radiator nozzle can be used for dust or liquid.
- The brush nozzle can only be used for dust.

#### EMPTYING THE CONTAINER

1. Remove all accessories.
2. Grip the container and press the release button. Twist the container a little to release it.
3. Remove the filter unit and empty the container.
4. Remove and clean the filter and filter holder.
5. Clean the container.

#### IMPORTANT:

- **Hold the container when pressing the release button, otherwise the container can drop.**
- **Switch off the window cleaner before cleaning and maintenance.**
- **Allow the filter to dry before fitting.**

## TROUBLESHOOTING

Problem	Cause	Action
It is not possible to spray with the spray can.	The nozzle is closed.	Set the spray head to spray or jet.
	The spray head is damaged.	Contact your dealer for spare parts.
Leaking water.	Leak in seal.	Check whether the rubber seal in the filter unit is damaged. Contact your dealer for spare parts.
	The filter unit is not properly inserted.	Put the filter unit in the container so that it rests against the recess.
	Put the filter unit in the container so that it rests against the recess.	Empty the container.
The window cleaner does not have any suction power.	The battery is discharged.	Fully charge the battery.
	The filter is blocked.	Clean the filter, allow to dry and replace.



## SICHERHEITSHINWEISE

- Das Produkt darf nur bestimmungsgemäß und gemäß diesen Anweisungen verwendet werden.
- Vor der Montage und Verwendung sind die Anweisungen und Sicherheitshinweise sowie sämtliche Warnsymbole am Produkt gründlich durchzulesen.
- Das Produkt oder das Ladegerät keiner Feuchtigkeit aussetzen.
- Das Produkt ist ausschließlich für die Verwendung im privaten Innenbereich vorgesehen.
- Das Produkt darf nicht im Freien aufbewahrt oder geladen werden.
- Das Produkt nach jeder Verwendung wieder verstauen.
- Das Produkt vor der ersten Verwendung vollständig aufladen.
- Kinder beaufsichtigen, um sicherzustellen, dass sie nicht mit dem Produkt spielen. Das Produkt nicht unbeaufsichtigt lassen, wenn es von oder in der Nähe von Kindern verwendet wird. Das Produkt keinesfalls unbeaufsichtigt eingeschaltet lassen.
- Das Produkt, das Kabel, den Stecker oder das Ladegerät nicht mit nassen Händen berühren.
- Das Produkt darf erst gestartet werden, nachdem es vollständig montiert wurde. Das Produkt nicht ohne Filter verwenden.
- Kein Verlängerungskabel verwenden. Das Ladegerät direkt an eine Steckdose anschließen.
- Nur das im Lieferumfang enthaltene Ladegerät verwenden. Die Batterie keinesfalls mit einem anderen Ladegerät aufladen. Nicht versuchen, andere Batterien mit dem im Lieferumfang enthaltenen Ladegerät aufzuladen.

- Die Batterie mit der richtigen Polarität in das Ladegerät einsetzen, da die Batterie andernfalls beschädigt werden kann.
  - Das Produkt darf nicht verwendet werden, wenn das Kabel oder der Stecker beschädigt ist, das Produkt nicht ordnungsgemäß funktioniert, mit Wasser in Kontakt gekommen oder anderweitig beschädigt ist. Für Inspektion, Reparatur oder Justierung das Produkt zu einem autorisierten Servicecenter bringen.
  - Das Ladegerät nicht am Kabel tragen oder ziehen. Das Kabel vor Wärme, Öl und scharfen Kanten schützen.
  - Nur vom Hersteller empfohlene Zubehörteile verwenden.
  - Das Produkt ausschalten, ehe das Produkt gereinigt oder gewartet und/oder Zubehör ausgetauscht wird.
  - Vorsicht bei der Verwendung auf einer Treppe.
- Führen Sie niemals Gegenstände in die Öffnungen des Produkts ein. Die Ventilationsöffnungen müssen immer sauber sein.
  - Verwenden Sie das Produkt nicht, um entzündliche Flüssigkeiten aufzusaugen und setzen Sie es nicht in der Nähe solcher Flüssigkeiten ein. Das Produkt nicht zum Aufsaugen von brennenden oder glühenden Gegenständen wie Zigaretten oder heißer Asche verwenden.
  - Die Batterie darf nicht bei einer Temperatur unter 0 °C geladen werden, dadurch kann sie beschädigt werden. Optimale Ladetemperatur: 10-30 °C.
  - Bei extremer Verwendung oder extremen Temperaturen kann eine kleine Menge Flüssigkeit aus der Batterie austreten. Ist Batterieflüssigkeit auf die Haut oder Kleidung gelangt, sofort gründlich mit Seife und Wasser abwaschen. Wenn Batterieflüssigkeit in

Ihre Augen gelangt ist, die Augen mindestens 10 Minuten lang mit sauberem Wasser spülen und sofort einen Arzt aufsuchen.

## SYMBOLE

	Erfüllt die Anforderungen der einschlägigen EU-Richtlinien.
	Als Elektromüll recyceln.
	Schutzklasse III.
	Wasseransaugung.

## TECHNISCHE DATEN

Nennspannung	230 V ~ 50 Hz
Leistung	350 W
Maße	H320 x B260 mm
Fassungsvermögen	150 ml
Gewicht	0,8 kg
Batterietechnik	Li-Ion
Ladedauer	4 h
Betriebsdauer	40 min

## BESCHREIBUNG

1. *Schaber*
2. *Heizkörperdüse*
3. *Bürste*

4. *Behälter*
5. *Drehhalterung*
6. *Entriegelungstaste für Behälter*
7. *Ein/Aus-Taste*
8. *Griff*
9. *Ladestandanzeige*
10. *Ladeanschluss*
11. *Anschluss für Verlängerungsrohr*
12. *Luftauslass*
13. *Reinigungspad*
14. *Halterung für Reinigungspad*
15. *Sprühflasche*
16. *Ladegerät*
17. *Verlängerungsrohr, 60 cm*

### ABB. 1

## MONTAGE

### FILTERMONTAGE

1. Den Filter in die Filterhalterung einsetzen und im Uhrzeigersinn bis zum Anschlag drehen. (Schließen)
2. Um den Filter freizugeben, gegen den Uhrzeigersinn drehen. (Öffnen)

### ABB. 2

## MONTAGE DER FILTEREINHEIT AM BEHÄLTER

Die Kante an der Nut ausrichten und die Filtereinheit so in den Behälter einsetzen, dass sie am Absatz anliegt.

1. *Nut*
2. *Kante*
3. *Absatz*

### ABB. 3

1. Die Filterkante greifen und die gesamte Filtereinheit herausziehen.

- Die Filtereinheit festhalten und den Filter gegen den Uhrzeigersinn drehen, um ihn aus der Halterung zu lösen.
- Die Filterhalterung stets aus dem Behälter nehmen, bevor der Filter demontiert wird, da es ohne montierten Filter schwierig ist, die Filterhalterung aus dem Behälter herauszunehmen.

#### WICHTIG!

- **Wenn die Filtereinheit nicht korrekt montiert ist, besteht die Gefahr von Undichtheit.**
- **Den Fensterreiniger nicht verwenden, wenn kein Filter im Behälter montiert ist.**

#### MONTAGE DER DREHALTERUNG

Das Gewinde am Behälter ausrichten und im Uhrzeigersinn drehen.

- Schließen
- Öffnen

#### ABB. 4

#### MONTAGE DES BEHÄLTERS

- Die Kante an der Nut (1) ausrichten und drücken, bis der Behälter hörbar einrastet.
- Die drehbare Halterung (2) hineindrücken und drehen, um die Richtung einzustellen.

#### DEMONTAGE DES BEHÄLTERS

Die Entriegelungstaste nach vorn (3) und unten (4) drücken und den Behälter lösen.

#### ABB. 5

#### MONTAGE DES ZUBEHÖRS

- Das zu montierende Zubehör in den entsprechenden Anschluss drücken. Zur Demontage das Zubehör abziehen.

- Der Schaber wird für Flüssigkeiten an Fenstern und anderen ebenen Flächen verwendet.
- Die Heizkörperdüse wird für Flüssigkeiten und Staub in schwer zugänglichen Bereichen verwendet.
- Die Bürste wird ausschließlich für Staub auf Möbeln, Gardinen o. Ä. verwendet.

#### ABB. 6

#### Montage der Verlängerungsrohre

Das eine Verlängerungsrohr hat einen Griff, das andere ein Verbindungsstück. Mit den Verlängerungsrohren können Sie die Reichweite erhöhen.

- Das Ende des Verlängerungsrohrs in den Anschluss am Produkt einsetzen, bis es einrastet.
- Zur Demontage die Verriegelung drücken und die Verlängerungsrohre abziehen.

#### WICHTIG!

- **Vor der Verwendung kontrollieren, ob das Verlängerungsrohr korrekt verriegelt ist, da andernfalls die Gefahr besteht, dass sich das Produkt löst und herunterfällt.**

#### Montage der Sprühflasche

- Den Sprühkopf auf die Wasserflasche schrauben.
- Die Halterung (1) für das Reinigungspad am Sprühkopf ausrichten und nach vorn entlang der Nut festdrücken, bis die Klemmen (2) eingerastet sind.

#### ABB. 7

- Das Gummiband des Reinigungspads um die Halterung legen und mit den Nylonklemmen (1) sichern.

#### ABB. 8

## BEDIENUNG

### AUFLADEN DER BATTERIE

1. Das Ladekabel an den Fensterreiniger anschließen und das Ladegerät in eine Steckdose stecken. Die Batterieladeanzeige leuchtet rot.
2. Ist die Batterie vollständig aufgeladen, leuchtet die Batterieanzeige grün. Das Ladegerät aus der Steckdose ziehen und das Ladekabel vom Fensterreiniger abziehen.

#### ABB. 9

### WICHTIG!

- **Die Batterie vor der Verwendung vollständig aufladen.**
- **Darauf achten, dass der Schaber sauber ist, da er andernfalls Streifen auf der Oberfläche hinterlassen kann.**
- **Der Fensterreiniger schaltet sich automatisch aus, wenn die Batterie entladen ist.**
- **Der Füllstand im Behälter darf keinesfalls die Markierung „MAX“ überschreiten.**

#### ABB. 10

### VERWENDUNG ALS FENSTERREINIGER

1. Den Sprühkopf lösen, die Sprühflasche mit geeigneter Reinigungslösung füllen und den Sprühkopf wieder anbringen.
2. Den Sprühkopf auf Sprühen oder Strahl einstellen.
3. Die Reinigungslösung auf das Fenster sprühen und mit dem Reinigungspad reinigen.
4. Den Schaber am Fensterreiniger montieren. Den Fensterreiniger starten

und den Schaber von oben nach unten über das Fenster ziehen. Das Schmutzwasser wird in den Behälter gesaugt.

### ACHTUNG!

- **Den Fensterreiniger NICHT schräg halten, wenn sich Wasser im Behälter befindet und der Motor eingeschaltet ist!**
- **Den Schaber nur für Flüssigkeiten an Fenstern und anderen ebenen Flächen verwenden.**

### VERWENDUNG ALS STAUBSAUGER

- Bürste oder Heizkörperdüse am Fensterreiniger montieren. Staub oder Flüssigkeit wird in den Behälter gesaugt.
- Die Heizkörperdüse kann für Staub oder Flüssigkeit verwendet werden.
- Die Bürste kann nur für Staub verwendet werden.

### LEERUNG DES BEHÄLTERS

1. Sämtliches Zubehör demontieren.
2. Den Behälter festhalten und die Entriegelungstaste drücken. Den Behälter leicht drehen, um ihn zu lösen.
3. Die Filtereinheit herausnehmen und den Behälter leeren.
4. Den Filter herausnehmen und Filter und Filterhalterung reinigen.
5. Den Behälter reinigen.

### WICHTIG!

- **Den Behälter festhalten, wenn die Entriegelungstaste gedrückt wird, da der Behälter andernfalls plötzlich herunterfallen kann.**
- **Den Fensterreiniger vor Reinigungs- und Pflegearbeiten ausschalten.**
- **Den Filter vor der Montage trocknen lassen.**

## FEHLERSUCHE

Problem	Ursache	Maßnahme
Die Sprühflasche sprüht nicht.	Die Düse ist geschlossen.	Den Sprühkopf auf Sprühen oder Strahl einstellen.
	Der Sprühkopf ist beschädigt.	Händler kontaktieren, um Ersatzteile zu erhalten.
Wasser tritt aus.	Leckage an der Dichtung.	Kontrollieren, ob die Gummidichtung der Filtereinheit beschädigt ist. Händler kontaktieren, um Ersatzteile zu erhalten.
	Die Filtereinheit ist nicht korrekt eingesetzt.	Die Filtereinheit so im Behälter platzieren, dass sie am Absatz anliegt.
	Die Filtereinheit so im Behälter platzieren, dass sie am Absatz anliegt.	Behälter leeren.
Der Fensterreiniger saugt nicht.	Die Batterie ist entladen.	Batterie vollständig aufladen.
	Der Filter ist verstopft.	Filter reinigen, trocknen lassen und wieder einsetzen.

## TURVALLISUUSOHJEET

- Tuotetta saa käyttää vain asianmukaisesti ja näiden ohjeiden mukaisesti.
- Lue kaikki ohjeet ja turvallisuusohjeet sekä kaikki tuotteessa olevat varoitustarrat ennen asennusta ja käyttöä.
- Älä altista tuotetta tai laturia kosteudelle.
- Tuote on tarkoitettu ainoastaan kotitalouskäyttöön sisätiloissa.
- Tuotetta ei saa säilyttää tai ladata ulkona.
- Laita tuote pois jokaisen käytön jälkeen.
- Lataa tuote täyteen ennen ensimmäistä käyttöä.
- Huolehdi siitä, että lapset eivät leiki tuotteella. Valvo tuotetta huolellisesti, kun lapset käyttävät sitä tai sitä käytetään lasten läheisyydessä. Älä koskaan jätä tuotetta päälle kytkettynä ilman valvontaa.
- Älä käsittele tuotetta, johtoa, pistotulppaan tai laturia märillä käsillä.
- Älä käynnistä tuotetta ennen kuin se on täysin koottu. Älä käytä tuotetta ilman suodatinta.
- Älä käytä jatkojohtoa. Kytke laturi suoraan pistorasiaan.
- Käytä vain mukana toimitettua laturia. Älä yritä ladata akkua millään muulla laturilla. Älä yritä ladata muita akkuja mukana toimitetulla laturilla.
- Kytke akku laturiin oikealla napaisuudella, muutoin akku voi vaurioitua.
- Älä käytä tuotetta, jos johto tai pistotulppa on vaurioitunut, jos tuote ei toimi normaalisti, jos se on altistunut vedelle tai jos se on vahingoittunut muulla tavoin. Vie tuote valtuutettuun huoltoliikkeeseen tarkastusta, korjausta tai säätöä varten.
- Älä kannaa tai vedä laturia johdosta. Suojaa johto

kuumuudelta, öljyltä ja teräviltä reunoilta.

- Käytä vain valmistajan suosittelemia lisävarusteita.
- Sammuta tuote ennen puhdistusta, huoltoa ja/tai tarvikkeiden vaihtoa.
- Ole varovainen, kun käytät portaissa.
- Älä koskaan työnnä mitään esineitä laitteen aukkoihin. Pidä ilmanvaihtoaukot puhtaina.
- Älä käytä pölynimuria syttyvien nesteiden imemiseen äläkä käytä sitä tällaisten nesteiden läheisyydessä. Älä käytä tuotetta palavien tai hehkuvien esineiden, kuten tulitikkujen, savukkeiden tai tuhkan imemiseen.
- Älä lataa akkua alle 0 °C:n lämpötiloissa, sillä se voi vahingoittaa akkua. Optimaalinen latauslämpötila on 10-30 °C.
- Akusta voi vuotaa pieni määrä nestettä äärimmäisessä käytössä tai

äärimmäisissä lämpötiloissa. Pese välittömästi saippualla ja vedellä, jos saat akkunestettä ihollesi tai vaatteillesi. Jos akkunestettä joutuu silmiin, huuhtelee silmiä puhtaalla vedellä vähintään 10 minuutin ajan ja hakeudu välittömästi lääkäriin.

#### SYMBOLIT

	Täyttää asiaankuuluvien EU-direktiivien vaatimukset.
	Kierrätetään sähköromuna.
	Suojausluokka III.
	Veden imu.

#### TEKNISET TIEDOT

Nimellisjännite	230 V ~ 50 Hz
Teho	350 W
Mitat	H320 x B260 mm
Tilavuus	150 ml
Paino	0,8 kg
Akkutekniikka	Li-lon
Latausaika	4 h
Toiminta-aika	40 min

## KUVAUS

1. Kaavin
2. Elementtisuulake
3. Harjasuulake
4. Säiliö
5. Kääntyvä kiinnike
6. Säiliön vapautuspainike
7. Virtakytkin
8. Kahva
9. Latauksen merkkivalo
10. Latausliitäntä
11. Jatkoputkien liitäntä
12. Ilmanpoistoaukko
13. Puhdistusyyny
14. Puhdistusyynyn kiinnike
15. Suihkupullo
16. Laturi
17. Jatkoputki, 60 cm

### KUVA 1

## ASENNUS

### SUODATTIMEN ASENNUS

1. Aseta suodatin suodattimen pidikkeeseen ja käännä sitä myötäpäivään vasteeseen saakka. (Kiinni)
2. Vapauta suodatin kääntämällä vastapäivään. (Auki)

### KUVA 2

### SUODATINYKSIKÖN KIINNITYS SÄILIÖÖN

Kohdista harjanne uraan ja aseta suodatinyksikkö säiliöön niin, että se lepää reunaan vasten.

1. Ura

2. Harjanne

3. Reuna

### KUVA 3

1. Tartu suodattimen harjanteeseen ja vedä koko suodatinyksikkö ulos.
2. Pidä suodatinyksiköstä kiinni ja käännä suodatinta vastapäivään irrottaaksesi sen pidikkeestä.
3. Irrota suodattimen pidike säiliöstä aina ennen suodattimen irrottamista - suodattimen pidikettä on vaikea irrottaa säiliöstä ilman asennettua suodatinta.

### TÄRKEÄÄ!

- Jos suodatinyksikköä ei ole asennettu oikein, on olemassa vuotoriski.
- Älä käytä ikkunanpesuria ilman säiliöön asennettua suodatinta.

### KÄÄNTYVÄN KIENNIKKEEN ASENNUS

Aseta kierre säiliötä vasten ja kiristä myötäpäivään.

1. Sulje
2. Avaa

### KUVA 4

### SÄILIÖN ASENNUS

1. Aseta harjanne uraa vasten (1) ja paina, kunnes kuulet nakshtavan äänen säiliön lukitsemiseksi paikalleen.
2. Paina kääntyvää kiinnikettä (2) alaspäin ja käännä säätääksesi suuntaa.

### SÄILIÖN IRROTUS

Työnnä vapautuspainiketta eteenpäin (3) ja alas (4) ja vapauta säiliö

### KUVA 5

## LISÄVARUSTEIDEN ASENNUS

- Asenna haluttu lisävaruste työntämällä se liitäntään. Irrota vetämällä lisävaruste ulos.
- Lastaa käytetään nesteiden poistamiseen ikkunoista ja muilta tasaisilta pinnoilta.
- Patterisuulaketta käytetään nesteiden ja pölyn puhdistamiseen ahtaissa tiloissa.
- Harjasuulaketta käytetään vain huonekalujen, verhojen ja vastaavien esineiden pölyn puhdistamiseen.

### KUVA 6

## Jatkoputken asennus

Toisessa jatkoputkessa on kahva ja toisessa liitos. Käytä jatkoputkia olottuvuuden parantamiseen.

1. Työnnä jatkoputken pää tuotteen liitäntään, kunnes se lukittuu paikalleen.
2. Paina salpa sisään ja vedä jatkoputket irti.

### TÄRKEÄÄ!

- **Tarkista ennen käyttöä, että jatkoputki on lukittunut kunnolla paikalleen, muutoin on vaarana, että tuote irtoaa ja putoaa.**

## Suihkupullon asennus

1. Kierrä suihkupää kiinni vesipulloon.
2. Asenna puhdistustyynyn kiinnike (1) suihkupäähän ja työnnä sitä uraa pitkin eteenpäin, kunnes kiinnikkeet (2) lukkiutuvat paikalleen.

### KUVA 7

3. Aseta puhdistustyynyn kuminauha kiinnikkeen ympärille ja lukitse se nailonkiinnikkeillä (1).

### KUVA 8

## KÄYTTÖ

### AKUN LATAUS

1. Kytke laturin johto ikkunapesuriin ja kytke laturi pistorasiaan. Latauksen merkkivalo palaa punaisena.
2. Kun akku on ladattu täyteen, merkkivalo palaa vihreänä. Irrota laturi pistorasiasta ja irrota laturin johto ikkunapesurista.

### KUVA 9

### TÄRKEÄÄ!

- **Lataa akku täyteen ennen käyttöä.**
- **Varmista, että lasta on puhdas, sillä muuten se voi jättää raitoja pintaan.**
- **Ikkunapesuri kytkeytyy automaattisesti pois päältä, kun akku tyhjenee.**
- **Säiliön taso ei saa ylittää MAX-merkintää.**

### KUVA 10

## KÄYTTÖ IKKUNAPESURINA

1. Irrota suihkupää, täytä suihkupullo sopivalla puhdistusliuksella ja aseta suihkupää takaisin paikalleen.
2. Säädä suihkupää leveälle tai kapealle suihkulle.
3. Suihkuta puhdistusliuosta ikkunaan ja puhdista puhdistustyynyllä.
4. Asenna lasta ikkunapesuriin. Käynnistä ikkunapesuri ja vedä lastaa ylhäältä alas. Likainen vesi imetään säiliöön.

### HUOM!

- **ÄLÄ kallista ikkunapesuria, jossa on vettä säiliössä, kun moottori on käynnissä!**
- **Käytä lastaa vain ikkunoiden ja muiden tasaisten pintojen pyyhkimiseen.**

### KÄYTTÖ PÖLYNIMURINA

- Kiinnitä harjasuulake tai patterisuulake ikkunapesuriin. Pöly tai neste imetään säiliöön.
- Patterisuulaketta voidaan käyttää pölylle tai nesteelle.
- Harjasuulaketta voidaan käyttää vain pölylle.

### SÄILIÖN TYHJENTÄMINEN

1. Irrota kaikki lisävarusteet.
2. Pidä kiinni säiliöstä ja paina vapautuspainiketta. Vapauta säiliö kiertämällä sitä hieman.

3. Poista suodatinyksikkö ja tyhjennä säiliö.
4. Irrota ja puhdista suodatin ja suodattimen pidike.
5. Puhdista säiliö.

### TÄRKEÄÄ!

- **Pidä säiliöstä kiinni, kun vapautuspainiketta painetaan, muutoin säiliö voi pudota hallitsemattomasti.**
- **Sammuta ikkunapesuri ennen puhdistusta ja huoltoa.**
- **Anna suodattimen kuivua ennen asennusta.**

## VIANETSINTÄ

Ongelma	Syy	Korjaus
Suihkupullo ei toimi.	Suutin on kiinni.	Säädä suihkupää leveälle tai kapealle suihkulle.
	Suihkupää on vaurioitunut.	Ota yhteyttä jälleenmyyjään varaosien tilaamiseksi.
Vesivuoto.	Vuoto tiivisteessä.	Tarkista, onko suodatinyksikön kumitiiviste vaurioitunut. Ota yhteyttä jälleenmyyjään varaosien tilaamiseksi.
	Suodatinyksikköä ei ole asennettu oikein.	Aseta suodatinyksikkö säiliöön siten, että se lepää reunaa vasten.
	Aseta suodatinyksikkö säiliöön siten, että se lepää reunaa vasten.	Tyhjennä säiliö.
Ikkunapesuri ei ime.	Akku on tyhjentynyt.	Lataa akku.
	Suodatin tukossa.	Puhdista suodatin, anna kuivua ja aseta takaisin.

## CONSIGNES DE SÉCURITÉ

- Utilisez le produit uniquement comme prévu et conformément à ces instructions.
- Lisez toutes les instructions et consignes de sécurité et tous les symboles d'avertissement sur le produit avant l'assemblage et l'utilisation.
- Ne pas exposer le produit ou son chargeur à l'humidité.
- Le produit est conçu uniquement pour un usage domestique en intérieur.
- Le produit ne peut être stocké ou chargé en extérieur.
- Rangez le produit après chaque utilisation.
- Chargez complètement le produit avant la première utilisation.
- Les enfants doivent être sous surveillance pour veiller à ce qu'ils ne jouent pas avec le produit. Surveillez attentivement l'appareil lorsqu'il est utilisé par des enfants ou à proximité d'enfants. Ne jamais laisser le produit allumé sans surveillance.
- Ne pas manipuler le produit, le cordon, la prise ou le chargeur avec les mains mouillées.
- Le produit ne peut être démarré tant qu'il n'est pas complètement assemblé. Ne pas utiliser le produit sans filtre.
- Ne pas utiliser de rallonge. Branchez le chargeur directement à une prise secteur.
- Utilisez uniquement le chargeur fourni. Ne pas tenter de charger la batterie avec un autre chargeur. Ne pas tenter de charger d'autres batteries avec le chargeur fourni.
- Branchez la batterie au chargeur avec la bonne polarité. Dans le cas contraire, la batterie pourrait être endommagée.
- Ne pas utiliser le produit si le cordon ou la prise est





endommagé, si le produit ne fonctionne pas normalement, s'il est exposé à de l'eau ou s'il est endommagé d'une autre façon. Remettez le produit à un réparateur agréé pour inspection, réparation ou réglage.

- Ne pas porter ou tirer le chargeur par le cordon. Protégez le cordon de la chaleur, de l'huile et des bords coupants.
- Utilisez uniquement les accessoires recommandés par le fabricant.
- Éteignez le produit avant de le nettoyer, de l'entretenir et/ou de changer d'accessoire.
- Soyez prudent en cas d'utilisation dans les escaliers.
- N'insérez jamais d'objets dans les ouvertures du produit. Gardez toujours les événements propres.
- N'utilisez pas le produit pour aspirer un liquide inflammable et ne l'utilisez

pas à proximité d'un tel liquide. Ne pas utiliser le produit pour aspirer des objets brûlants ou incandescents, comme des mégots ou des cendres chaudes.

- Ne pas charger la batterie à une température inférieure à 0 °C. Cela pourrait endommager la batterie. La température de charge optimale est de 10-30 °C.
- Une petite quantité de liquide peut fuir de la batterie lors d'une utilisation extrême ou à des températures extrêmes. Lavez immédiatement à l'eau et au savon si vous avez du liquide de batterie sur la peau ou les vêtements. En cas de liquide de batterie dans les yeux, rincez-les à l'eau propre pendant au moins 10 minutes et consultez immédiatement un médecin.

## PICTOGRAMMES

	Conforme aux exigences des directives européennes pertinentes.
	À recycler comme déchet électrique.
	Classe de protection III.
	Aspiration d'eau.

## CARACTÉRISTIQUES TECHNIQUES

Tension nominale	230 V ~ 50 Hz
Puissance	350 W
Dimensions	H320 x P260 mm
Contenance	150 ml
Poids	0,8 kg
Technologie de la batterie	Li-Ion
Temps de charge	4 h
Durée de fonctionnement	40 min.

## DESCRIPTION

1. *Racloir*
2. *Suceur*
3. *Embout brosse*
4. *Conteneur*
5. *Support pivotant*
6. *Bouton de déverrouillage du conteneur*
7. *Interrupteur*
8. *Poignée*
9. *Voyant de charge*

10. *Port du chargeur*
11. *Raccord pour tube d'extension*
12. *Sortie d'air*
13. *Pad de nettoyage*
14. *Support de pad de nettoyage*
15. *Flacon pulvérisateur*
16. *Chargeur*
17. *Tube d'extension, 60 cm*

FIG. 1

## MONTAGE

### MONTAGE DU FILTRE

1. Placez le filtre dans le porte-filtre et tournez-le dans le sens horaire jusqu'à ce qu'il se bloque. (Fermer)
2. Tournez dans le sens antihoraire pour libérer le filtre. (Ouvrir)

FIG. 2

### ASSEMBLAGE DE L'UNITÉ DE FILTRE AU CONTENEUR

Alignez l'arête à la rainure et insérez l'unité de filtre dans le conteneur afin qu'elle repose sur le renforcement.

1. *Pistes*
2. *Arête*
3. *Renforcement*

FIG. 3

1. Saisissez le rebord sur le filtre et retirez l'unité de filtre.
2. Tenez l'unité de filtre et tournez le filtre dans le sens antihoraire pour le détacher du porte-filtre.
3. Retirez toujours le porte-filtre du conteneur avant de démonter le filtre. Il est difficile de retirer le porte-filtre du conteneur sans filtre installé.

**IMPORTANT !**

- **Si l'unité de filtre n'est pas installée correctement, il y a un risque de fuite.**
- **Ne pas utiliser le nettoyeur de vitres sans filtre installé dans le conteneur.**

**INSTALLATION DU SUPPORT PIVOTANT**

Alignez le filetage au réservoir et tournez dans le sens horaire.

1. *Fermer*
2. *Ouvrir*

**FIG. 4****INSTALLATION DU CONTENEUR**

1. Pour verrouiller le conteneur, alignez l'arête à la rainure (1) et appuyez jusqu'à ce qu'il s'encliquette.
2. Appuyez sur le support pivotant (2) et tournez-le pour en ajuster la direction.

**RETRAIT DU CONTENEUR**

Appuyez sur le bouton de déverrouillage vers l'avant (3) et vers le bas (4) et détachez le conteneur.

**FIG. 5****INSTALLATION D'ACCESSOIRES**

- Installez l'accessoire souhaité en le poussant dans le raccordement. Pour retirer l'accessoire, tirez-le.
- Le racloir est utilisé pour l'eau sur les fenêtres et autres surfaces planes.
- Le suceur est utilisé pour le liquide et la poussière dans des endroits étroits.
- L'embout brosse est utilisé uniquement pour la poussière sur les meubles, les rideaux et analogues.

**FIG. 6****Installation du tube d'extension**

Un tube d'extension a une poignée et l'autre, un clapet antiretour. Utilisez les tubes d'extension pour une plus grande portée.

1. Insérez l'extrémité du tube d'extension dans le raccord du produit jusqu'à ce qu'il se fixe.
2. Appuyez sur le loquet et tirez sur le tube d'extension pour le retirer.

**IMPORTANT !**

- **Avant utilisation, vérifiez si le tube d'extension est correctement fixé. Dans le cas contraire, il y a un risque que le produit se détache et tombe.**

**Installation du flacon pulvérisateur**

1. Vissez la tête de pulvérisation sur le flacon.
2. Alignez le support (1) du pad de nettoyage à la tête de pulvérisation et appuyez vers l'avant le long de la rainure jusqu'à ce que les clips (2) se ferment.

**FIG. 7**

3. Placez la bande élastique du pad de nettoyage autour du support et fixez-la avec les clips en nylon (1).

**FIG. 8****UTILISATION****RECHARGE DE LA BATTERIE**

1. Branchez le cordon du chargeur au nettoyeur de vitres et branchez le chargeur à une prise secteur. Le voyant de charge de la batterie s'allume en rouge.
2. Quand la batterie est complètement chargée, le voyant passe au vert. Débranchez le chargeur de la prise secteur et débranchez le cordon du chargeur du nettoyeur de vitres.

**FIG. 9**

**IMPORTANT !**

- **Chargez complètement la batterie avant utilisation.**
- **Veillez à ce que le racloir soit propre pour ne laisser aucune trace sur la surface.**
- **Le nettoyeur de vitres s'éteint automatiquement quand la batterie est déchargée.**
- **Ne pas laisser le niveau du conteneur dépasser la marque MAX.**

FIG. 10

**UTILISATION COMME NETTOYEUR DE VITRES**

1. Desserrez la tête de pulvérisation, remplissez le flacon pulvérisateur avec une solution de nettoyage appropriée et revissez la tête de pulvérisation.
2. Réglez la tête de pulvérisation sur spray ou jet.
3. Vaporisez la solution de nettoyage sur la fenêtre et nettoyez avec le pad de nettoyage.
4. Installez le racloir sur le nettoyeur de vitres. Démarrez le nettoyeur de vitres et passez le racloir sur la fenêtre de haut en bas. L'eau sale est aspirée dans le conteneur.

**REMARQUE !**

- **NE PAS incliner le nettoyeur de vitres avec de l'eau dans le conteneur quand le moteur est en marche !**
- **Utilisez uniquement le racloir pour l'eau sur les fenêtres et autres surfaces planes.**

**UTILISATION COMME ASPIRATEUR**

- Installez l'embout brosse ou le suceur sur le nettoyeur de vitres. La poussière ou le liquide est aspiré dans le conteneur.
- Le suceur peut être utilisé pour la poussière ou le liquide.
- L'embout brosse ne peut être utilisé que pour la poussière.

**VIDANGE DU CONTENEUR**

1. Retirez tous les accessoires.
2. Tenez le conteneur et appuyez sur le bouton de déverrouillage. Tournez légèrement le conteneur pour le desserrer.
3. Retirez l'unité de filtre et videz le conteneur.
4. Retirez et nettoyez le filtre et le porte-filtre.
5. Nettoyez le conteneur.

**IMPORTANT !**

- **Tenez le conteneur si vous appuyez sur le bouton de déverrouillage afin d'éviter qu'il tombe de façon incontrôlable.**
- **Éteignez le nettoyeur de vitres avant le nettoyage et l'entretien.**
- **Laissez sécher le filtre avant l'assemblage.**

## DÉPANNAGE

Problème	Cause	Action
Impossible de pulvériser avec le flacon pulvérisateur.	La buse est fermée.	Réglez la tête de pulvérisation sur spray ou jet.
	La tête de pulvérisation est endommagée.	Contactez votre revendeur pour des pièces de rechange.
Fuite d'eau.	Fuite au niveau du joint.	Vérifiez si le joint en caoutchouc de l'unité de filtre est endommagé. Contactez votre revendeur pour des pièces de rechange.
	L'unité de filtre n'est pas insérée correctement.	Placez l'unité de filtre dans le conteneur de sorte qu'elle repose sur le renforcement.
	Placez l'unité de filtre dans le conteneur de sorte qu'elle repose sur le renforcement.	Videz le conteneur.
Le nettoyeur de vitres n'aspire pas.	La batterie est déchargée.	Chargez complètement la batterie.
	Le filtre est obstrué.	Rincez le filtre, laissez-le sécher et réinstallez-le.

## VEILIGHEIDSINSTRUCTIES

- Het product mag alleen worden gebruikt zoals bedoeld en in overeenstemming met deze instructies.
- Lees vóór montage en gebruik alle instructies, veiligheidsinstructies en waarschuwingen op het product.
- Stel het product en de lader niet bloot aan vocht.
- Het product is uitsluitend bedoeld voor huishoudelijk gebruik binnenshuis.
- Het product mag niet buitenshuis worden opgeslagen of opgeladen.
- Berg het product na elk gebruik op.
- Laad het product vóór het eerste gebruik helemaal op.
- Houd kinderen in de gaten om te voorkomen dat zij met het product spelen. Houd zorgvuldig toezicht op het product wanneer het door of in de buurt van kinderen wordt gebruikt. Laat het product nooit onbeheerd ingeschakeld achter.
- Raak het product, het snoer, de stekker of de lader niet aan met natte handen.
- Start het product niet voordat het volledig is gemonteerd. Gebruik het product niet zonder filter.
- Gebruik geen verlengsnoer. Sluit de lader rechtstreeks aan op een stopcontact.
- Gebruik alleen de meegeleverde lader. Probeer de accu niet op te laden met een andere lader. Probeer geen andere batterijen op te laden met de bijgeleverde lader.
- Sluit de batterij met de juiste polariteit aan op de lader, anders kan de batterij beschadigen.
- Gebruik het product niet als het snoer of de stekker beschadigd is, als het product niet normaal werkt, als het is blootgesteld aan water of als het op een andere manier beschadigd is. Breng het

product naar een erkend servicecentrum voor inspectie, reparatie of afstelling.

- Draag of trek de lader niet aan het snoer. Bescherm het snoer tegen hitte, olie en scherpe randen.
- Gebruik alleen accessoires die door de fabrikant worden aangeraden.
- Schakel het product uit voordat u onderdelen reinigt, onderhoudt of vervangt.
- Wees voorzichtig bij het gebruik op trappen.
- Steek nooit voorwerpen in de openingen van het product. Houd ventilatieopeningen schoon.
- Gebruik het product niet om brandbare vloeistof op te zuigen of in de buurt van dergelijke vloeistof. Gebruik het product niet om brandende of gloeiende voorwerpen, zoals sigaretten of hete as, op te nemen.
- Laad de batterij niet op bij temperaturen onder 0 °C,

omdat de accu hierdoor beschadigd kan raken. De optimale oplaadtemperatuur is 10–30 °C.

- Bij extreem gebruik of extreme temperaturen kan er een kleine hoeveelheid vloeistof uit de accu lekken. Was onmiddellijk met water en zeep als u batterijvloeistof op uw huid of kleren krijgt. Als u accuvloeistof in de ogen krijgt, moet u de ogen minimaal 10 minuten spoelen met schoon water en daarna direct een arts raadplegen.

#### SYMBOLEN

	Voldoet aan de eisen in de toepasselijke EU-richtlijnen.
	Recycle als elektrisch afval.
	Elektrische veiligheidsklasse III.
	Voor het opzuigen van water.

## TECHNISCHE GEGEVENS

Nominale spanning	230 V ~ 50 Hz
Vermogen	350 W
Afmetingen	H 320 x B 260 mm
Volume	150 ml
Gewicht	0,8 kg
Accutype	Li-ion
Oplaadtijd	4 uur
Werkingsijd	40 min.

## BESCHRIJVING

1. *Schraapmes*
2. *Radiatorborstel*
3. *Borstelmondstuk*
4. *Opvangbak*
5. *Draaibare bevestigingsbeugel*
6. *Ontgrendelingsknop voor reservoir*
7. *Schakelaar*
8. *Handgreep*
9. *Laadindicator*
10. *Laadaansluiting*
11. *Aansluiting voor verlengstuk*
12. *Luchtuitlaat*
13. *Reinigingspad*
14. *Bevestiging voor reinigingspad*
15. *Spuitfles*
16. *Lader*
17. *Verlengstuk, 60 cm*

### AFB. 1

## MONTAGE

### FILTER MONTEREN

1. Plaats het filter in de filterhouder en draai deze rechtsom tot u weerstand voelt. (Sluiten)

2. Draai linksom om het filter los te maken. (Openen)

### AFB. 2

## DE FILTEREENHEID OP HET RESERVOIR MONTEREN

Plaats de richel in het spoor en plaats de filtereenheid in de houder, zodat deze tegen de afvoer rust.

1. *Spoor*
2. *Richel*
3. *Afvoer*

### AFB. 3

1. Pak de richel van het filter vast en trek de hele filtereenheid eruit.
2. Houd de filtereenheid vast en draai het filter linksom om het los te maken uit de houder.
3. Verwijder altijd de filterhouder uit het reservoir voordat u het filter verwijdert – het is moeilijk om de filterhouder uit het reservoir te verwijderen als het filter niet is geplaatst.

### BELANGRIJK!

- **Als de filtereenheid niet correct is gemonteerd kan er lekkage ontstaan.**
- **Gebruik de ruitenreiniger niet als er geen filter in het reservoir is geplaatst.**

## MONTEREN VAN DRAAIBARE BEVESTIGINGSBEUGEL

Plaats de schroefdraad in het reservoir en draai hem rechtsom vast.

1. *Sluiten*
2. *Openen*

### AFB. 4

## RESERVOIR MONTEREN

1. Plaats de richel in het spoor (1) en druk tot u een klinkgeluid hoort om de houder op zijn plaats te vergrendelen.
2. Druk de draaibare bevestigingsbeugel (2) naar beneden en draai om de richting aan te passen.

## RESERVOIR DEMONTEREN

Druk de ontgrendelingsknop naar voren (3) en naar beneden (4) en maak het reservoir los

### AFB. 5

## HULPSTUKKEN MONTEREN

- Monteer het gewenste hulpstuk door het in de aansluiting te duwen. Demonteer het hulpstuk door het eruit te trekken.
- De schraper wordt gebruikt voor vloeistoffen op ramen en andere vlakke oppervlakken.
- De radiatorborstel wordt gebruikt voor vloeistof en stof in kleine ruimten.
- Het borstelmondstuk wordt alleen gebruikt voor stof op meubels, gordijnen en soortgelijke voorwerpen.

### AFB. 6

## Verlengstuk monteren

Het ene verlengstuk heeft een handgreep en het andere een verbidingsstuk. Gebruik het verlengstuk om uw bereik te vergroten.

1. Steek het uiteinde van het verlengstuk in de aansluiting op het product totdat het vastklikt.
2. Duw de vergrendeling in en trek het verlengstuk eruit om het te demonteren.

## BELANGRIJK!

- **Controleer voor gebruik of het verlengstuk goed vergrendeld is, anders bestaat het risico dat het product losraakt en valt.**

## Spuitfles monteren

1. Draai de sproeikop op de waterfles.
2. Plaats de reinigingspadhouder (1) op de sproeikop en duw deze naar voren over het spoor totdat de klemmen (2) vastklikken.

### AFB. 7

3. Plaats het elastiek van de reinigingspad rond de houder en zet het vast met de nylonklemmen (1).

### AFB. 8

## AANWENDING

### ACCU OPLADEN

1. Sluit het snoer van de lader aan op de ruitenreiniger en steek de stekker van de lader in een stopcontact. De laadindicator van de accu brandt rood.
2. Als de accu volledig opgeladen is, wordt het lampje groen. Trek de stekker van de lader uit het stopcontact en koppel het snoer van de lader los van de ruitenreiniger.

### AFB. 9

## BELANGRIJK!

- **Laad de accu volledig op voor gebruik.**
- **Zorg ervoor dat de schraper schoon is, anders kunnen er strepen op het oppervlak achterblijven.**
- **De ruitenreiniger schakelt automatisch uit als de accu leeg is.**

- **Laat het niveau in het reservoir niet boven de MAX-markering komen.**

#### AFB. 10

### GEBRUIK ALS RUITENREINIGER

1. Draai de sproeikop los, vul de spuitfles met een geschikte reinigungsoplossing en plaats de sproeikop terug.
2. Stel de sproeikop in op sproeinevel of straal.
3. Spuit de reinigungsoplossing op het venster en reinig het met de reinigungs-pad.
4. Bevestig de schraper op de ruitenreiniger. Schakel de ruitenreiniger in en trek de schraper over het raam van boven naar beneden. Het vuile water wordt in het reservoir gezogen.

#### LET OP!

- **Kantel de ruitenreiniger NIET als er water in het reservoir zit en de motor draait!**
- **Gebruik de schraper alleen voor vloeistoffen op ramen en andere vlakke oppervlakken.**

### GEBRUIK ALS STOFZUIGER

- Bevestig het borstelmondstuk of de radiatorborstel aan de ruitenreiniger. Stof of vloeistof wordt in het reservoir gezogen.
- De radiatorborstel kan worden gebruikt voor stof of vloeistof.
- Het borstelmondstuk kan alleen worden gebruikt voor stof.

### LEGEN VAN HET RESERVOIR

1. Demonteer alle hulpstukken.
2. Houd het reservoir vast en druk op de ontgrendelknop. Draai het reservoir een beetje om het los te maken.
3. Verwijder de filtereenheid en maak het reservoir leeg.
4. Verwijder en reinig het filter en de filterhouder.
5. Reinig het reservoir.

### BELANGRIJK!

- **Houd het reservoir vast wanneer de ontgrendelingsknop wordt ingedrukt, anders kan het reservoir ongecontroleerd vallen.**
- **Schakel de ruitenreiniger uit voordat u deze reinigt of onderhoud uitvoert.**
- **Laat het filter drogen alvorens het te monteren.**

## PROBLEEMOPLOSSING

<b>Probleem</b>	<b>Oorzaak</b>	<b>Oplossing</b>
De spuitfles werkt niet.	Het mondstuk staat dicht.	Stel de sproeikop in op sproeinevel of straal.
	De spuitkop is beschadigd.	Neem contact op met uw dealer voor reservedelen.
Waterlekkage.	Lekkage bij de afdichting.	Controleer of de rubberen afdichting van de filtereenheid beschadigd is. Neem contact op met uw dealer voor reservedelen.
	De filtereenheid is niet goed geplaatst.	Plaats de filtereenheid in de houder, zodat deze tegen de afvoer rust.
	Plaats de filtereenheid in de houder, zodat deze tegen de afvoer rust.	Maak het reservoir leeg.
De ruitenreiniger zuigt niet.	De accu is leeg.	Laad de accu volledig op.
	Het filter is verstopt.	Reinig het filter, laat het drogen en plaats het terug.





