



006293



SE SNÖSLUNGA

Bruksanvisning i original
Viktigt! Läs bruksanvisningen noggrant innan användning!
Spara den för framtida behov.

NO SNØFRESER

Bruksanvisning
(Oversettelse av original bruksanvisning)
Viktig! Les bruksanvisningen nøye før bruk.
Ta vare på den for fremtidig bruk.

PL ODŚNIEŻARKA

Instrukcja obsługi
(Tłumaczenie oryginalnej instrukcji)
Ważny! Przed użyciem uważnie przeczytaj instrukcję obsługi!
Zachowaj ją na przyszłość.

EN SNOWBLOWER

Operating instructions
(Translation of the original instructions)
Important! Read the user instructions carefully before use.
Save them for future reference.

Värna om miljön!

Får inte slängas bland hushållssopor!

Denna produkt innehåller elektriska eller elektroniska komponenter som ska återvinnas. Lämna produkten för återvinning på anvisad plats, till exempel kommunens återvinningsstation.

Rätten till ändringar förbehålles.

Vid eventuella problem, kontakta vår serviceavdelning på telefon 0200-88 55 88.

www.jula.se

Verne om miljøet!

Må ikke kastes sammen med husholdningsavfallet! Dette produktet må inneholder elektriske eller elektroniske komponentersom skal gjenvinnes. Lever produkt till gjenvinning på anvist sted, f.eks. kommunens miljøstation.

Med forbehold om endringer.

Ved eventuelle problemer kan du kontakte vår serviceavdeling på telefon 67 90 01 34.

www.jula.no

Dbaj o środowisko!

Nie wyrzucaj zużytego produktu wraz z odpadami komunalnymi! Produkt zawiera elektryczne komponenty mogące być zagrożeniem dla środowiska i dla zdrowia. Produkt należy oddać do odpowiedniego punktu składowania lub przynieść go do jednego ze sklepów gdzie przy zakupie nowego sprzętu bezpłatnie przyjmimy stary tego samego rodzaju i w tej samej ilości.

Z zastrzeżeniem prawa do zmian.

W razie ewentualnych problemów skontaktuj się telefonicznie z naszym działem obsługi klienta pod numerem: 22 338 88 88.

www.jula.pl

Care for the environment!

Must not be discarded with household waste! This product contains electrical or electronic components that should be recycled. Leave the product for recycling at the designated station e.g. the local authority's recycling station.

Jula reserves the right to make changes. In the event of problems, please contact our service department.

www.jula.com



Tillverkare/ Produsent/ Producenci/ Manufacturer

Jula AB, Box 363, 532 24 SKARA

Distributør/ Distributør/ Dystrybutor/ Distributor

Jula Poland Sp. z o.o., ul.

Malborska 49, 03-286 Warszawa, Polska

Jula Norge AS, Solheimsveien 6–8,

1471 LØRENSKOG

2019-03-08

© Jula AB



**EC DECLARATION OF CONFORMITY
EG FÖRSÄKRAN OM ÖVERENSSTÄMMELSE
EF SAMSVARSERKLÆRING
DEKLARACJA ZGODNOŚCI WE**



Jula AB, Box 363, SE-532 24 SKARA, SWEDEN

certify that the design and manufacturing of this product
intygat att konstruktion och tillverkning av denna produkt
bekrefter at konstruksjon og produksjon av dette produktet
oświadcza, że budowa i sposób produkcji niniejszego produktu



**SNOW THROWER / SNÖSLUNGA
SNØFRESER / ODŚNIEŻARKA**

270CC, 710mm, IPX4

Item number / Artikelnummer / Artikkelnummer / Numer artykułu

006293

conforms to the following directives and standards / överensstämmer med följande direktiv och standarder:
er i samsvar med følgende direktiver og standarder / są zgodne z następującymi dyrektywami i normami:

**Machinery Directive 2006/42/EC
EN ISO 12100:2010, ISO 8437:1989+Amd 1
EN 60335-1:2012+A11**

**Electromagnetic Compatibility Directive 2014/30/EU
EN ISO 14982:2009**

Outdoor Noise Directive 2000/14/EC, amended by 2005/88/EC

<small>Measured sound power level on an equipment representative for this type: Uppmätt ljudeffektivnivå på en utrustning som är representativ för denna typ: Mått lydteffektivnivå for utstyr som er representativt for vedkommende type: zmierny poziom mocy akustycznej urządzenia reprezentatywnego dla danego typu.</small>	<small>Guaranteed sound power level: Garanterad ljudeffektivnivå: Garantert lydteffektivnivå: Gwarantowana moc akustyczna:</small>	<small>Conformity assessment procedure according to 2000/14/EC: Förfarande för bedömning av överensstämmelse enligt 2000/14/EC: Framgangsmåter for samsvarsvurdering iht. 2000/14/EC: Procedura oceny zgodności na podstawie dyrektywy 2000/14/WE:</small>
98,9 dB(A)	102 dB(A)	Annex V / Bilaga V Vedlegg V / Załącznik V

This product was CE marked in year -18

Name and address of the person authorised
to compile the technical file:
Imię i nazwisko osoby odpowiedzialnej za
przygotowanie dokumentacji technicznej:

Jonas Backstad
Box 363, SE-532 24 Skara, Sweden

Skara 2018-07-03

Stefan Rundberg
BUSINESS AREA MANAGER

1

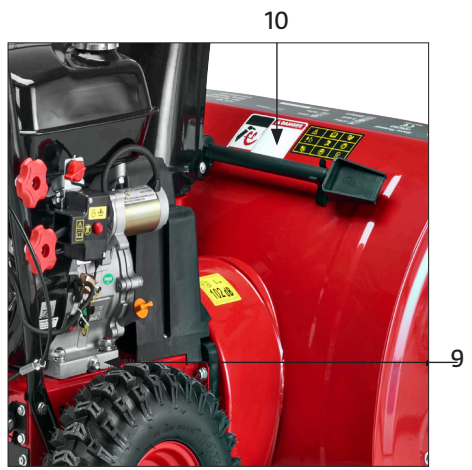
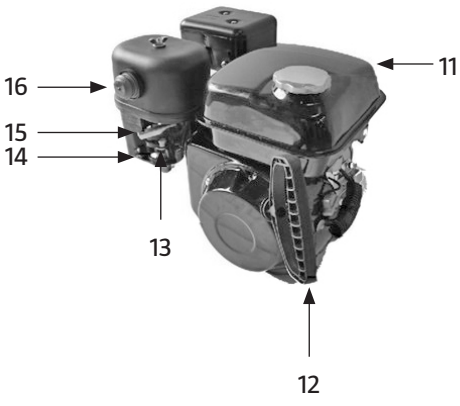
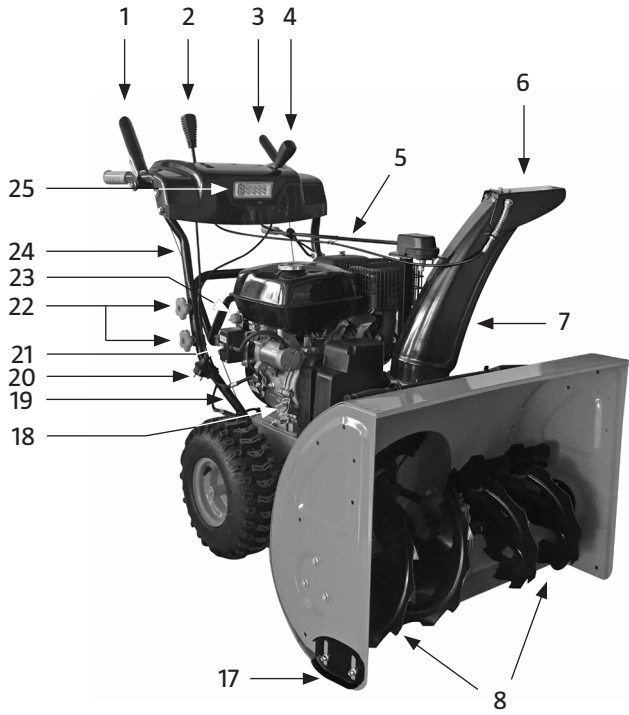

2

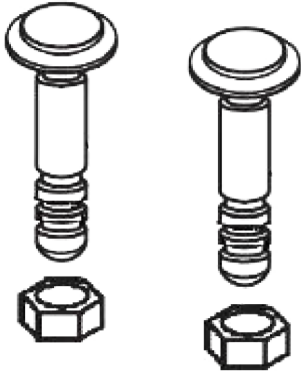

3



4



5



6

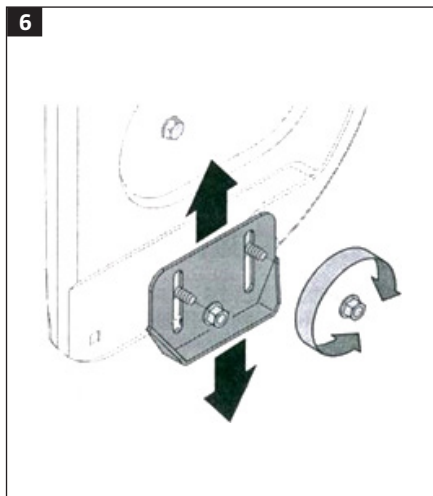

7

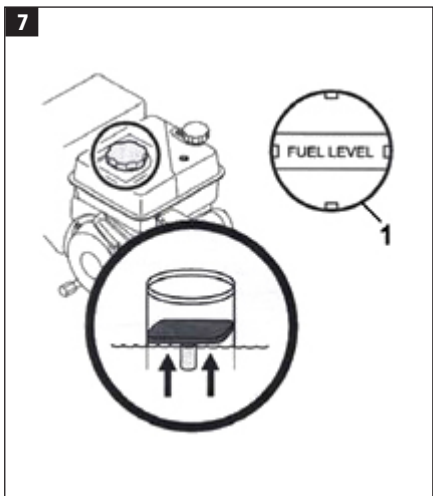

8

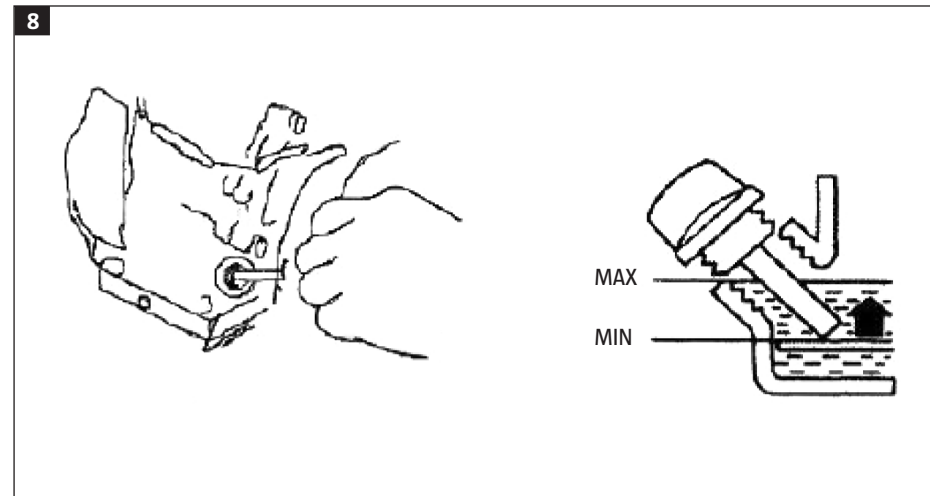

9

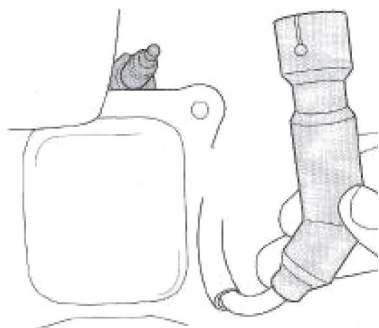

10

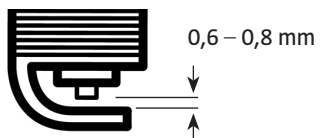

SÄKERHETSANVISNINGAR

VARNING!

- **Vissa av apparatens komponenter samt avgaser från motorn innehåller kemiska ämnen som kan orsaka cancer, fosterskador eller andra reproduktionsproblem.**
- **Använd apparaten endast i enlighet med dessa anvisningar. Läs alla varningar,**
- **säkerhetsanvisningar och andra anvisningar. Om inte alla anvisningar och säkerhetsanvisningar följs finns risk för allvarlig personskada.**

UTBILDNING

- Läs alla anvisningar och säkerhetsanvisningar och alla varningsmärken på apparaten före montering och användning. Spara dessa anvisningar för framtida behov.
- Bekanta dig med apparatens reglage och användning. Lär dig hur du snabbt stoppar apparaten och frikopplar drivningen.
- Låt inte barn yngre än 14 år använda apparaten. Apparaten får användas av barn äldre än 14 år, men endast om de står under övervakning av vuxen.
- Låt aldrig barn eller personer som inte känner till apparaten eller har tagit del av dessa anvisningar använda den.
- Föremål som slungas iväg kan orsaka allvarlig personskada. Planera arbetet så att inte material slungas mot vägar, omkringstående etc.
- Håll kringstående personer, speciellt barn, samt husdjur minst 20 m från användningsområdet. Stäng av apparaten om någon kommer in i arbetsområdet.
- Var försiktig så att du inte halkar eller faller, i synnerhet när du går baklänges.
- FÖRE ANVÄNDNING

- Inspektera noga det område där apparaten ska användas och avlägsna stenar, trådar, och andra främmande föremål.
- Använd alltid skyddsglasögon vid arbete med eller på apparaten.
- Använd lämpliga kläder. Använd inte löst sittande kläder eller smycken. De kan fastna i rörliga delar. Använd halkfria skor.
- Apparater med elektrisk startmotor får endast anslutas till jordat eluttag.
- Ställ in trattens höjd så att tratten går fri från grus och liknande.
- Frikoppla och lägg alla reglage i neutralläge innan du startar motorn.
- Utför inga justeringar med motorn igång, utom när så anges i denna bruksanvisning.
- Låt motor och apparat anpassa sig till utomhustemperaturen innan snöröjning inleds.

HANTERING AV BRÄNSLE

- Var försiktig vid hantering av bränsle – risk för personskada och/eller egendomsskada. Bensin är starkt antändligt och kan under vissa omständigheter vara explosivt. Tvätta omedelbart om du får bensin på hud eller kläder.
- Använd endast godkänd bränslebehållare.
- Förvara och hantera bensin åtskilt från gnistor, öppen låga, värme och andra antändningskällor. Rökning förbjuden vid bränslehantering.
- Fyll aldrig på bränsle inomhus.
- Ta aldrig bort tanklocket och fyll aldrig på bränsle när motorn går.
- Låt motorn svalna i minst 2 minuter före bränslepåfyllning.
- Överfyll inte tanken. Fyll inte bensintanken mer än till 1 cm under påfyllningsröret, så att bränslet kan expandera.
- Sätt tillbaka och dra åt tanklocket.

- Torka upp utspillt bränsle omedelbart. Flytta bort apparaten från påfyllningsplatsen före start. Vänta 5 minuter innan motorn startas.
- Förvara aldrig apparaten eller bränslebehållaren inomhus där det finns antändningskällor, som panna, varmvattenberedare, torktumlare och elmotorer som kan avge gnistor, för att undvika risk för antändning av bränsleångor.
- Låt apparaten svalna i minst 5 minuter innan den ställs undan.

ANVÄNDNING

- Håll händer och fötter borta från rörliga delar – risk för allvarlig personskada och/eller dödsfall.
- Försök aldrig förbikoppla eller avaktivera rotorreglaget funktion – risk för allvarlig personskada.
- Manöverspakar ska kunna föras i båda riktningarna och ska automatiskt återgå till neutralläge när de släpps.
- Använd inte apparaten om utkastenheten saknas eller är skadad. Skyddsanordningar ska sitta på plats och fungera korrekt.
- Starta aldrig motorn inomhus eller i slutet utrymme. Avgaserna från motorn innehåller kolmonoxid, en luktlös och livsfarlig gas.
- Använd aldrig apparaten när du är trött eller påverkad av droger, alkohol eller läkemedel.
- Ljuddämpare och motor blir varma – risk för brännskada. Håll kringstående personer, speciellt barn, samt husdjur på säkert avstånd.
- Var försiktig när du arbetar på eller korsar infarter, vägar etc.
- Var uppmärksam på trafik och dolda faror.
- Var mycket försiktig när du ändrar riktning och i sluttningar.
- Planera arbetet så att den utslungade

snön inte träffar fönster, väggar, bilar etc., för att undvika risk för egendomsskada och/eller personskada.

- Rikta inte utkastenheten mot människor eller djur och se till att ingen vistas framför apparaten.
- Överbelasta inte apparaten genom att försöka avlägsna för mycket snö för snabbt.
- Använd aldrig apparaten i otillräcklig sikt eller svagt ljus. Ha hela tiden säkert fotfäste och god balans och håll stadigt i handtaget. Spring aldrig med apparaten.
- Koppla ur rotordrivningen under transport och när apparaten inte används.
- Kör aldrig apparaten fort på halt underlag. Var mycket försiktig när du går bakåt eller drar apparaten mot dig
- För aldrig in händerna i utkast- eller intagsöppningar. Använd alltid det medföljande rensverktyget för att rensa utkastet. Försök aldrig rensa utkastet när motorn är igång. Stäng av motorn, lägg alla reglage i neutralläge och vänta tills alla rörliga delar har stannat helt innan du lämnar körpositionen bakom handtaget för att försöka rensa utkastet.
- Använd endast delar och tillbehör som rekommenderas av tillverkaren. Kontakta återförsäljaren vid eventuella frågor.

UNDERHÅLL OCH FÖRVARING

- Ändra aldrig säkerhetsanordningarna på något sätt. Kontrollera regelbundet att alla säkerhetsanordningar sitter på plats och fungerar korrekt.
- Stäng av motorn, lägg alla reglage i neutralläge och vänta tills alla rörliga delar har stannat helt före reparation, smörjning och/eller kontroll. Lossa tändstiftskabeln och jorda den mot motorn för att förhindra oavsiktlig start.
- Kontrollera regelbundet att alla skruvförband är korrekt åtdragna. Efterdra vid behov. Kontrollera regelbundet

apparaten med avseende på skador.

- Ändra inte varvtalsvaktens inställning och övervarva inte motorn. Varvtalsvakten styr högsta tillåtna motorvarvtal.
- Skrapplåtar och medar slits med tiden. Kontrollera regelbundet alla komponenter och byt ut vid behov. Använd endast delar och tillbehör som tillverkaren rekommenderar, annars finns risk för personskada och/eller egendomsskada.
- Kontrollera regelbundet att alla manöverspakar kan föras i båda riktningarna och automatiskt återgår till neutralläge när de släpps. Justera, om så behövs, i enlighet med dessa anvisningar.
- Säkerhets- och varningsmärken på verktyget ska vara hela och läsbara. Byt omedelbart ut dem, om så behövs.
- Beakta gällande lagar och regler rörande bränsle, olja etc.
- Före förvaring, låt apparaten gå några minuter så att all snö matas ut. Annars kan snön frysa till is och låsa fast rotorn.
- Förvara aldrig apparaten eller bränslebehållaren inomhus där det finns antändningskällor, som panna, varmvattenberedare, torktumlare och elmotorer som kan avge gnistor, för att undvika risk för antändning av bränsleångor. Följ anvisningarna för förvaring.
- **WARNING!** Låt aldrig barn eller personer som inte känner till apparaten eller har tagit del av dessa anvisningar använda den.

MINIMERING AV BULLER OCH VIBRATION

- Planera arbetet så att exponering för kraftiga vibrationer fördelas över längre tid.
- För att begränsa buller och vibration vid användning, begränsa användningstiden, använd driftlägen med låg vibrations- och bullernivå och använd lämplig

skyddsutrustning.

- Vidta nedanstående åtgärder för att minimera riskerna till följd av exponering för vibration och/eller buller:
 - Använd verktyget endast i enlighet med dessa anvisningar.
 - Kontrollera att verktyget är i gott skick.
 - Använd tillbehör i gott skick, som är lämpliga för uppgiften.
 - Håll stadigt i handtag/greppytor.
 - Underhåll och smörj verktyget i enlighet med dessa anvisningar.

WARNING!

- **Vibration vid faktisk användning kan avvika från det deklarerade värdet, beroende på hur verktyget används. Lämpliga skyddsåtgärder för användare måste fastställas utifrån faktiska användningsförhållanden, med hänsyn tagen till alla delar av driftcykeln, som avstängd tid och tomgångtid, utöver den tid strömbrytaren är intryckt.**
- **De angivna värdena är uppmätta faktiska ljudnivåer, som inte nödvändigtvis är säkra att arbeta i.**
- **Även om det finns ett samband mellan avgiven ljudnivå och upplevd ljudnivå, går det inte att utifrån detta dra några säkra slutsatser rörande behovet av säkerhetsåtgärder. Flera andra faktorer påverkar bullerexponeringen i varje enskilt fall, till exempel arbetslokalens akustik och eventuella andra bullerkällor, som ytterligare maskiner eller processer, i lokalen. De tillåtna bullergränsvärdena kan dessutom variera mellan olika länder. Det åvilar användaren att bedöma eventuella risker.**

SYMBOLER

Följande symboler förekommer på apparaten. Läs alla anvisningar och säkerhetsanvisningar och alla varningsmärken på apparaten före montering och användning.

	VARNING!
	Läs dessa anvisningar noga före montering och användning.
	Uppfyller kraven i relevanta EU-direktiv.
	Garanterad ljudeffektnivå.
	Använd hörselskydd.
	Använd skyddsglasögon.
	VARNING! Roterande delar! Håll händer och fötter borta från rörliga delar när apparaten är igång – risk för allvarlig personskada och/eller dödsfall.
	VARNING! Roterande delar! Vänta tills alla rörliga delar har stannat helt innan du rör vid dem.

	VARNING! Föremål som slungas iväg kan orsaka allvarlig personskada. Håll kringstående personer, speciellt barn, samt husdjur minst 20 m från användningsområdet, när apparaten används.
	VARNING! Roterande knivar! Håll händer och fötter borta från öppningar när maskinen är i drift. Det finns roterande knivar på insidan.
	Håll barn och husdjur på säkert avstånd.

TEKNISKA DATA

Arbetsbredd	710 mm
Arbetshöjd	530 mm
Drivning	Självgående
Hjul	13" luftgummihjul
Växlar	6 växlar framåt, 2 växel bakåt
Start	Snörstart/elstart
Kastlängd	Upp till 12 m
Motortyp	1 cylindrig 4-taktsmotor
Effekt	5,4 kW
Cylindervolym	270 cm ³
Drivmedel	Bensin
Rekommenderad olja *	5W-30
Oljebehållarens volym	Ca1 l
Utkastfunktion	2-stegs
Utkastenhet	175°
Deflektor, utkastenhet	70°
Ljudeffektnivå L _{WA} **	98,9 dB(A), K = 3 dB(A)
Ljudeffektnivå L _{WA} ***	102 dB(A), K = 3 dB(A)
Ljudtrycksnivå L _{pA}	85,2 dB(A), K = 3 dB(A)
Max. vibration	7 m/s ² , K = 1,5 m/s ²

* Vid omgivande temperatur ned till -18°C.

** Uppmätt, *** Garanterad

Använd hörselskydd!

Den vibrationsnivå som anges i dessa anvisningar har uppmätts i enlighet med standardiserat prov och kan användas vid jämförelse av olika verktyg. Värdet kan också utgöra underlag för preliminär exponeringsbedömning.

VARNING!

Vibration vid faktisk användning kan avvika från det deklarerade värdet, beroende på hur verktyget används. Lämpliga skyddsåtgärder för användare måste fastställas utifrån faktiska användningsförhållanden, med hänsyn tagen till alla delar av driftcykeln,

som avstängd tid och tomgångstid, utöver den tid strömbrytaren är intryckt.

De angivna värdena är uppmätta faktiska ljudnivåer, som inte nödvändigtvis är säkra att arbeta i. Även om det finns ett samband mellan avgiven ljudnivå och upplevd ljudnivå, går det inte att utifrån detta dra några säkra slutsatser rörande behovet av säkerhetsåtgärder. Flera andra faktorer påverkar bullerexponeringen i varje enskilt fall, till exempel arbetslokals akustik och eventuella andra bullerkällor, som ytterligare maskiner eller processer, i lokalen. De tillåtna bullergränsvärdena kan dessutom variera mellan olika länder. Det åvilar användaren att bedöma eventuella risker.

BESKRIVNING

1. Körreglage
2. Reglage för utkastdeflektor
3. Rotorreglage
4. Växelspak
5. Reglage för utkastriktning
6. Utkastdeflektor
7. Säkerhetsjack
8. Rotor
9. Oljeavtappningsplugg
10. Rensverktyg
11. Bränsletank
12. Startsnöre med handtag
13. Chokereglage
14. Bränslekran
15. Gasreglage
16. Bränslepumpblåsa
17. Släpsko
18. Oljesticka

19. Nedre handtag
20. Anslutning 230 V för elstart
21. Startknapp vid elstart
22. Handtagets låsskruvar
23. Tändningsvred
24. Övre handtag
25. Lampa, arbetsbelysning

BILD 1

MONTERING

Referenser till vänster och höger sida av snöslungan utgår från att användaren står i körposition bakom snöslungan.

UPPACKNING

Ta bort plasten som täcker delar av apparaten och packa upp alla lösa delar. Ta vara på brytpinnarna och förvara dem väl, så att de finns tillgängliga när de behövs.

Brytpinnar

Rotorn är monterad på rotoraxeln med två brytpinnar och saxpinnar. Om rotorn slår mot is eller något fast föremål kan brytpinnarna gå av. Det här är meningen för att inte snöslungan ska ta skada. Två stycken brytpinnar och nylonlåsmuttrar medföljer leveransen.

BILD 2

MONTERING

Nedre och övre handtag

1. Ta bort de fyra nedre låsskruvarna, de rundade brickorna och vagnsskruvarna på var sida av den nedre delen av handtaget. Lyft den övre handtagsdelen tills den låser fast över den nedre delen.

2. Sätt samman den övre och nedre handtagsdelen med de fyra låsskruvarna, de rundade brickorna och vagnsskruvarna och dra åt de fyra övre låsskruvarna.

Utkaststång

1. Ta bort nylonlåsmuttern och brickan på utkaststångens hållare med en skruvnyckel.
2. För in utkaststångens hållare genom hålet på den övre handtagsdelen. Sätt tillbaka brickan över utkaststångens hållare och dra åt nylonlåsmuttern.

HANDHAVANDE

VARNING!

Läs alla anvisningar och säkerhetsanvisningar och alla varningsmärken på apparaten före användning.

REGLAGE FÖR UTKASTRIKTNING

Reglaget för ändring av utkastriktning sitter på vänster sida av snöslungan.

Gör så här för att ändra utkastriktning:

- Veva medurs för utkast till vänster.
- Veva moturs för utkast till höger.

REGLAGE FÖR UTKASTDEFLEKTOR

Utkastdeflektorns reglage justerar kashöjden. Använd reglaget för att höja eller sänka deflektorn till önskad kashöjd.

BILD 3

SLÄPSKO

Kör inte apparaten över grus när motorn är igång. Grus kan dras in och slungas ut,

vilket kan orsaka personskada och/eller egendomsskada. Avståndet mellan skrapplåten och marken kan justeras enligt bilden.

BILD 4

Justering av släpsko

1. Lossa de fyra flänslåsmuttrarna och skruvarna.
2. Flytta släpskorna till önskat läge.
3. Kontrollera att släpskornas undersidor vilar på marken i hela sin längd, för att undvika att släpskorna slits ojämnt.
4. Dra åt skruvförbanden ordentligt.

BELYSNING

Lampan tänds och släcks med brytaren som är placerad i bakkant på panelens högra sida.

RENSVERKTYG

Rensverktyget sitter i en hållare baktill på rotorhuset. Följ anvisningarna under rubriken Efter användning.

BRÄNSLEREKOMMENDATIONER

Använd blyfri bensin, minst 87 oktan. Bensin med högst 10 % etanol eller 15 % MTBE (metyltertiärbutyleter) kan användas. Använd aldrig gammalt, förorenat eller oljeblandat bränsle. Undvik att få in vatten och skräp i bränsletanken. Använd inte E85.

- Fyll på bränsle i väl ventilerat utrymme med motorn avstängd. Låt inte gnistor eller lågor komma nära och rök inte där bensin förvaras eller där bränslepåfyllning utförs.
- Överfyll inte tanken. Sätt på tanklocket ordentligt efter påfyllning.

- Undvik att spilla bränsle vid påfyllning. Utspillt bränsle och bränsleångor utgör brandrisk. Torka upp eventuellt utspillt bränsle innan motorn startas.
- Undvik upprepad eller långvarig hudkontakt med bränsle och/eller inandning av bränsleångor.

PÅFYLLNING AV BRÄNSLE

VARNING!

Var mycket försiktig vid hantering av bensin. Bensin är extremt lättantändligt och kan under vissa omständigheter vara explosivt. Fyll aldrig på bränsle inomhus eller när motorn är igång. Förvara och hantera bensin åtskilt från gnistor, öppen låga, värme och andra antändningskällor. Rökning förbjuden! Håll händer och fötter borta från rörliga delar. Använd inte startsprej. Ångorna är antändliga.

OBS!

Det kan sitta ett plastskydd i bränslepåfyllningsröret för att skydda tanken under tillverkningsprocessen. Ta bort och släng detta skydd. Sätt tillbaka tanklocket efter bränslepåfyllning.

Rengör området runt tanklocket innan det öppnas. Fyll på till den röda plattan i silen. Överfyll inte!

BILD 5

KONTROLL AV OLJENIVÅ

VIKTIGT!

Motorn levereras utan olja. Fyll på olja och kontrollera oljenivån innan motorn startas. Kör inte motorn med för lite olja – risk för allvarlig motorskada. Garantin täcker inte

skador som uppkommer till följd av att motorn körts med för lite olja.

OBS!

Kontrollera motorns oljenivå på plant underlag med avstängd motor.

1. Avlägsna oljepåfyllningslocket med mätstickan och torka av stickan.
2. Sätt tillbaka påfyllningslocket med mätstickan utan att skruva åt.
3. Ta ut oljepåfyllningslocket med mätstickan igen. Fyll på olja om nivån är för låg. Korrekt viskositet och oljevolym anges i avsnittet om motorunderhåll.

OBS!

Överfyll inte. Det kan göra att motorn ryker eller blir svår att starta eller att tändstiftet blir sotigt.

4. Sätt tillbaka och skruva åt påfyllningslocket med mätstickan innan motorn startas.

BILD 6

START AV MOTOR

OBS!

- **Kontrollera att rotorreglaget och kórreglaget är i neutraläge (uppåt) innan motorn startas.**
- **Kontrollera oljenivån före start.**

Manuell start

1. Öppna bränslekranen.
1. Sätt tändningsvredet i tändningsläge.
2. Sätt gasreglaget i läget för högt varvtal.
3. Använd choken om motorn är kall.
4. Om motorn är kall, blockera ventilationshålet på pumpblåsan och tryck 3–5 gånger. Om motorn är varm, blockera ventilationshålet och tryck 1 gång på pumpblåsan.

5. För att starta motorn, dra långsamt i startsnöret tills det tar emot och dra sedan snabbt. Håll i starthandtaget när snöret dras in efter start. Om snöret dras in för fort kan starthandtaget orsaka personskada och/eller egendomsskada. Upprepa, om så behövs.
6. För långsamt chokereglaget mot stängt läge när motorn blir varm. Om motorn stannar, starta den igen och låt den gå en kort stund med halvöppen choke innan chokereglaget långsamt förs till stängt läge (ingen choke).

Elstart

1. Anslut stickproppen till ett 230 V jordat vägguttag.
2. Sätt tändningsvredet i tändläge.
3. Sätt gasreglaget i läget för högt varvtal.
4. Använd choken om motorn är kall.
5. Om motorn är kall, blockera ventilationshålet och tryck 3–5 gånger på pumpblåsan. Om motorn är varm, blockera ventilationshålet och tryck 1 gång på pumpblåsan.
6. Tryck på startknappen. Släpp när motorn har startat. Startmotorn har ett överbelastningsskydd som löser ut om motorn överhettas. Startmotorn måste svalna innan ett nytt startförsök görs.
7. För långsamt chokereglaget till öppet läge när motorn blir varm. Om motorn stannar, starta den igen och låt den gå en kort stund med halvöppen choke och öppna därefter långsamt chokereglaget till öppet läge (ingen choke).
8. Lossa stickproppen först från nätuttaget och därefter från snöslungan.

KÖRREGLAGE

Kórreglaget sitter på höger handtag. Tryck

körreglaget mot handtaget för att koppla in hjuldrivningen, släpp det för att koppla ur.

VÄXELREGLAGE

Växelväljaren har 8 lägen för drivning framåt och bakåt med olika hastigheter.

BILD 7

VIKTIGT!

Koppla alltid ur, det vill säga släpp alltid körreglaget före växling.

Framåt

Apparaten har 6 växlar framåt (F), där läge 1 är långsammast. Kör med lägsta hastighet vid snöslungning.

Bakåt

Apparaten har 2 växlar bakåt (R), där läge R1 är långsammast.

Funktionskontroll

Funktionskontrollera körreglaget och växelreglaget i enlighet med anvisningarna nedan.

1. Stäng av motorn och sätt växelreglaget till högsta växeln framåt. Släpp körreglaget och knuffa apparaten framåt. Snöslungan ska rulla framåt. Tryck in körreglaget. Hjulen ska sluta rotera.
2. Släpp körreglaget och knuffa snöslungan framåt igen.
3. Flytta växelreglaget till högsta växeln bakåt och tillbaka till högsta växeln framåt. Växelreglaget ska gå lätt att flytta och hjulen ska rotera.
4. Om spaken går trögt eller om hjulen slutar röra sig, lossa låsmuttern på körreglagevajern och förläng vajern ett muttervarv.

5. Om hjulen inte slutar röra sig när körreglaget släpps upp, lossa låsmuttern på körreglagevajern och förkorta vajern ett muttervarv.
6. Upprepa kontrollen och justera igen, om så behövs. Dra åt låsmuttern efter avslutad justering.

DRIVNING AV HJULEN

1. Låt motorn gå med högt varvtal och lägg i lämplig växel för de aktuella förhållandena. Det finns 6 växlar för körning framåt och 2 växel för körning bakåt.
2. Tryck in för att aktivera rotorn, släpp för att stänga av snöslungningen.
3. Tryck in körreglaget för att aktivera drivningen, släpp för att stanna.

VIKTIGT!

Koppla alltid ur, det vill säga släpp alltid körreglaget före växling.

ROTOR

Rotorreglaget sitter på handtagets vänstra sida. Tryck in rotorreglaget för att starta rotorn, släpp för att avbryta snöröjningen. (Körreglaget måste också släppas.)

VIKTIGT!

Kontrollera att rotorn fungerar korrekt före varje användning. Följ dessa alla anvisningar noga och gör alla justeringar som behövs för att kontrollera att snöslungan fungerar korrekt

Start av rotor

Tryck rotorreglaget mot handtaget för att aktivera rotorn, släpp för att stänga av snöslungningen.

Funktionskontroll av rotorreglage

1. När rotorreglaget är i neutralläge (uppåt) ska spelet i vajern vara mycket litet, men vajern får inte vara för hårt spänd.
2. Stå i körpositionen bakom handtaget och koppla in rotorn.
3. Låt rotorn vara inkopplad i cirka 10 sekunder och släpp rotorreglaget. Upprepa flera gånger.
4. Låt motorn gå med rotorreglaget i neutralläge. Gå runt framför apparaten.
5. Kontrollera att rotorn har stannat helt och inte rör sig.
6. Starta motorn och kontrollera att rotorn kopplas in och ur korrekt.

VIKTIGT!

- **Återgå omedelbart till körposition om rotorn rör sig det allra minsta och stäng av motorn. Vänta tills alla rörliga delar har stannat helt och justera rotorvajern.**
- **Utför funktionskontroll innan apparaten används första gången samt innan den tas i drift när säsongen börjar.**

AVSTÄNGNING

1. Låt motorn gå obelastad några minuter innan den stängs av, för att avlägsna eventuell fukt.
2. För gasreglaget till läget för lågt varvtal (sköldpaddssymbol).
3. Stäng av motorn genom att vrida tändningsnyckeln till läge STOP.
4. Torka alla reglage på motorn torra.
5. Sätt bränslekranen i läge OFF

EFTER ANVÄNDNING

Rensa utkastet

Rensverkytyget sitter i en hållare baktill på rotorhuset. Rensa utkastet enligt anvisningarna nedan.

1. Placera rotorreglaget och körreglaget i neutralläge.
2. Lossa rensverkytyget från hållaren.
3. Rensa bort snö och is med hjälp av rensverkytyget.

VARNING!

Rensa aldrig utkastet när motorn är igång. Försök aldrig rensa utkastet med händerna, använd rensverkytyget eller en pinne. Sätt tillbaka rensverkytyget i hållaren och starta motorn. Stå i körpositionen bakom handtaget och koppla in rotorn några sekunder för att slunga ut eventuell kvarvarande snö och is från utkasteheten.

PRAKTISKA TIPS

- Rikta om möjligt utkastet i vindriktningen.
- Låt varje körbana överlappa den föregående.
- Sätt släpskorna 6–7 mm nedanför skrapplåten vid normal snöröjning. Om snön är hårt packad kan släpskorna flyttas uppåt så att skrapplåten kommer närmare marken. Vid körning på grus kan släpskorna flyttas nedåt så att skrapplåten kommer längre från marken.
- Rengör snöslungan noga efter varje användning.

UNDERHÅLL

VARNING!

Stäng av motorn och koppla ur alla reglage före service, reparation eller inspektion. Vänta tills alla rörliga delar har stannat helt. Lossa tändstiftskabeln och jorda den mot motorn för att förhindra oavsiktlig start. Använd alltid skyddsglasögon under användning och vid arbete med eller på apparaten.

BYTE AV MOTOROLJA

OBS!

Kontrollera oljenivån före varje användning och var femte drifttimma.

1. Töm bränsletanken genom att köra motorn tills bränsletanken är tom. Kontrollera att tanklocket är korrekt åtdraget.
2. Placera en lämplig behållare under avtappningspluggen.
3. Avlägsna avtappningspluggen.
4. Luta motorn så att oljan rinner ut i behållaren. Begagnad olja ska avfallshanteras i enlighet med gällande regler.
5. Sätt tillbaka avtappningspluggen och dra åt.
6. Fyll på med olja av rekommenderad kvalitet till den övre nivåmarkeringen.
7. Sätt tillbaka oljepåfyllningslocket med mätsticken.

VIKTIGT!

- **Tvätta huden med tvål och vatten efter oljebyte.**
- **Begagnad olja ska avfallshanteras i enlighet med gällande regler.**

TÄNDSTIFT

VARNING!

Ljuddämparen blir mycket varm under körning och är het långt efter att motorn stoppats – risk för brännskador. För att motorn ska fungera korrekt måste tändstiftet vara rent och ha korrekt elektroavstånd.

1. Ta bort tändstiftshatten från tändstiftet och skruva ut tändstiftet med en tändstiftsnyckel.

BILD 8

2. Kontrollera tändstiftet. Kassera tändstiftet om det är synbart slitet eller om isolatorn är spräckt eller trasig. Rengör tändstiftet med stålborste om det ska användas igen.
3. Mät elektroavståndet med bladmått. Justera, om så behövs, genom att försiktigt böja elektroden. Elektroavståndet ska vara 0,6–0,8 mm.

BILD 9

4. Kontrollera att tätningsbrickan är i gott skick. Skruva försiktigt i tändstiftet för hand för att undvika gängfel.
5. Dra åt tändstiftet med medföljande hylsa för att komprimera tätningsbrickan.

OBS!

- **Ett nytt tändstift ska dras åt 1/2 varv efter att det bottnat, för att komprimera tätningsbrickan. Ett begagnat tändstift ska dras åt 1/8–1/4 varv efter att det bottnat, för att komprimera tätningsbrickan.**
- **Dra åt tändstiftet korrekt. Lösa tändstift kan överhettas och skada motorn.**

RENGÖRING AV MOTORN

Låt motorn svalna minst 30 minuter före rengöring. Avlägsna regelbundet eventuella föroreningar från motorn.

VIKTIGT!

Spola aldrig vatten på motorn, det kan göra att bränslet förorenas eller att vatten tränger in genom ljuddämparen och skadar motorn.

SMÖRJNING

Drivnings- och växelmechanism

Smörj en gång per år eller med 25 drifttimmars intervall. Ta av den bakre kåpan och smörj lager, axlar och växelkomponenter en gång per år med motorolja eller sprejsmörjmedel (exempelvis WD40).

Växellänkage

Smörj växellänkaget med lämpligt fett en gång per år eller med 25 drifttimmars intervall.

VIKTIGT!

Håll gummihjul och remskivor av aluminium fria från fett och olja.

Reglage för utkastriktning

Smörj snäckväxeln för inställning av utkastriktningen med lämpligt fett.

Växellåda

Växellådan är smord från fabrik och kräver inget underhåll. Om den av något skäl demonteras, ska den smörjas med 60 ml Litiumfett för höga påfrestningar. Innan växellådan återmonteras ska gammal tätning avlägsnas och ny appliceras.

VIKTIGT!

Överfyll inte växellådan, det kan skada tätningen. Kontrollera att luftningspluggen är fri från fett.

Rotoraxel

Minst en gång per säsong ska brytpinnarna på rotoraxeln demonteras. Spreja in smörjmedel i axeln och smörj rotorns plastlager minst en gång per säsong.

Rotorlager

Smörj rotorlagren och lagren på sidan av ramen med lätt olja en gång per säsong.

Brytpinnar

Rotorn är monterad på spiralaxeln med två brytpinnar och saxpinnar. Om rotorn slår mot

is eller något fast föremål kan brytpinnarna gå av. Om rotorn inte roterar, kontrollera om brytpinnarna har gått av. Två extra brytpinnar medföljer. Applicera smörjmedel i axeln innan de nya brytpinnarna monteras.

VIKTIGT!

Byt aldrig ut brytpinnarna mot någonting annat än identiska brytpinnar från tillverkaren. Eventuella skador som uppkommer om andra komponenter används omfattas inte av garantin.

Drivnings- och växelmekanism

Smörj en gång per år eller med 25 drifttimmars intervall. Ta av den bakre kåpan och smörj kedjor, kransar, lager, axlar och växelkomponenter minst en gång per säsong med motorolja eller sprejsmörjmedel. Håll gummihjul och remskivor av aluminium fria från fett och olja.

Manöverhandtag, utkastenhets

Smörj snäckväxel för inställning av utkastriktningen med lämpligt fett.

Drivrem

Vid byte av drivrem ska släpskorna demonteras innan höljet demonteras.

Skrapplåt och släpskor

Kontrollera skrapplåt och släpskor med avseende på slitage och byt ut dem, om så behövs.

FÖRVARING

Följ anvisningarna nedan om snöslungan inte ska användas på minst 30 dagar.

1. Töm förgasaren och bränsletanken för att förhindra att avlagringar bildas i bränslesystemet.

2. Kör motorn tills bränsletanken är tom och motorn stannar av bränslebrist.
3. Byt motorolja.
4. Ta ut tändstiftet och häll två matskedar motorolja i cylindern genom tändstiftshålet. Täck tändstiftshålet med en trasa och dra runt motorn genom att dra i startsnöret flera gånger för att fördela oljan. Sätt tillbaka tändstiftet.
5. Rengör motorn och området runt ljuddämparen.
6. Gnid alla obehandlade metallytor med en oljad trasa för att förhindra korrosion.
7. Följ smörjningsanvisningarna i avsnittet om underhåll.
8. Förvara snöslungan på en torr och skyddad plats.

VARNING!

- **Förvara aldrig snöslungan eller bränslebehållaren inomhus där det finns antändningskällor, som panna, varmvattenberedare, torktumlare och elmotorer som kan avge gnistor, för att undvika risk för antändning av bränsleångor. Om motorn lutas kan bränsle och/eller olja läcka ut.**
- **Låt motorn svalna och tappa av bränslet i en lämplig behållare. Arbeta utomhus, på säkert avstånd från eventuella antändningskällor. Låt motorn svalna. Förvara och hantera bensin åtskilt från gnistor, öppen låga, värme och andra antändningskällor. Rökning förbjuden vid bränslehantering. Bränsle som blir kvar i motorn i varm väderlek bryts ned och kan orsaka allvarliga startproblem.**

Motorunderhåll

Utför underhåll enligt tabellen på nästa sida. Under krävande förhållanden ska underhåll utföras oftare.

Åtgärd	Efter 5 drifttimmar	Före varje användning och med 5 drifttimmars intervall	Varje säsong eller med 25 drifttimmars intervall	Varje säsong eller med 50 drifttimmars intervall	Varje säsong eller med 100 drifttimmars intervall	Service-datum
Kontroll av motorolja						
Byte av motorolja						
Kontroll av tändstift						
Tändstifts-service						
Rengöring av avgasområde						

FELSÖKNING

Problem	Möjlig orsak	Förslag till åtgärd
Motorn startar inte.	Tom bränsletank eller gammalt bränsle.	Fyll tanken med färsk bensin.
	Blockerad bränsleledning.	Rensa bränsleledningen.
	Lös tändstiftskabel.	Sätt fast på tändstiftskabeln på tändstiftet.
	Defekt tändstift.	Rengör tändstiftet, justera elektrodavståndet eller byt tändstift.
	Tändningsnyckel inte korrekt isatt.	Sätt i tändningsnyckeln korrekt.
	Motorn är sur.	Om motorn inte startat efter flera försök kan motorn vara sur (ha fått för mycket bränsle). Skruva ur tändstiftet och torka rent. Sätt försiktigt i tändstiftet för hand för att undvika gängfel. Ett begagnat tändstift ska dras åt 1/8 till 1/4 varv med tändstiftsnyckeln, efter att det bottnat, för att komprimera tätningbrickan.
Motorn går ojämnt.	Öppen choke.	Sätt chokereglaget i helt stängt läge.
	Blockerad bränsleledning eller gammalt bränsle.	Rensa bränsleledningen och fyll tanken med färsk bensin.
	Vatten eller smuts i bränslesystemet.	Se avsnittet om motorunderhåll.
	Kontrollera oljenivån.	Fyll på olja vid behov.
	Förgasare feljusterad.	Se avsnittet om motorunderhåll.
Motorn överhettas.	Förgasare feljusterad.	Se avsnittet om motorunderhåll.
Låg effekt.	Lös tändstiftskabel.	Sätt fast tändstiftskabeln på tändstiftet.
	Ventilationshål i tanklock blockerat.	Rensa ventilationshålet.
Kraftig vibration.	Lösa delar eller skadad rotor.	Stäng omedelbart av motorn, ta ur tändningsnyckeln och vänta till dess alla rörliga delar stannat. Kontrollera med avseende på skador. Dra åt alla skruvförband. Reparera vid behov. Kontakta behörig servicerepresentant om problemet kvarstår.
Framåtdrivningen fungerar inte.	Drivrem lös eller skadad.	Byt ut remmen.

Rotorn stannar inte när rotorreglagevajer släpps.	Rotorreglagevajer feljusterad.	Justera rotorreglagevajern.
Snöslungan slungar inte ut snö.	Utkastenhets igensatt.	Stäng omedelbart av motorn, ta ur tändningsnyckeln och vänta till dess alla rörliga delar stannat. Rensa utkastenhets med rensverktyget eller en pinne.
	En eller flera brytskruvar har gått av.	Byt ut brytskruvarna.
	Främmande föremål blockerar rotorn.	Stäng omedelbart av motorn och ta ur tändningsnyckeln. Avlägsna föremålet från rotorn.
	Rotorreglagevajer feljusterad.	Justera rotorreglagevajern.
	Rotordrivrem lös eller skadad.	Byt ut remmen.

SIKKERHETSANVISNINGER

ADVARSEL!

- **Enkelte av maskinens komponenter og avgasser fra motoren inneholder kjemiske stoffer som kan føre til kreft, fosterskader eller andre reproduksjonsproblemer.**
- **Apparatet må kun brukes i henhold til disse anvisningene. Les alle advarsler, sikkerhetsanvisninger og andre anvisninger. Hvis ikke alle anvisninger og sikkerhetsanvisninger følges, kan det oppstå alvorlig personskade.**

OPPLÆRING

- Les alle anvisninger, sikkerhetsanvisninger og varselmerker på maskinen før montering og bruk. Ta vare på disse anvisningene for fremtidig bruk.
- Gjør deg kjent med maskinens betjeningsorganer og bruk. Lær deg hvordan du raskt stopper maskinen og kobler ut driften.
- Ikke la barn under 14 år bruke maskinen. Maskinen kan bare brukes av barn som er 14 år eller eldre når de er under tilsyn av en voksen.
- Ikke la personer som er ukjente med apparatet, eller som ikke har lest disse anvisningene, bruke det.
- Gjenstander som slynges ut, kan forårsake alvorlig personskade. Planlegg arbeidet slik at ikke materiale slynges mot vegger, tilskuere osv.
- Hold personer i nærheten, spesielt barn, samt husdyr på minst 20 meters avstand fra arbeidsområdet. Slå av maskinen hvis noen kommer inn i arbeidsområdet.
- Vær forsiktig så du ikke sklir eller faller, spesielt når du går baklengs.
- FØR BRUK
- Kontroller nøye området der apparatet skal brukes, og fjern steiner, tråder og andre fremmedlegemer.

- Bruk alltid vernebriller når du arbeider med eller på maskinen.
- Bruk passende klær. Ikke bruk løstsittende klær eller smykker. De kan sette seg fast i bevegelige deler. Bruk sklisikre sko.
- Apparater med elektrisk startmotor må bare kobles til et jordnet strømuttak.
- Still inn høyde på trakten slik at den går klar av grus og liknende.
- Sett alle betjeningsenheter i fri før du starter motoren.
- Ikke utfør justeringer mens motoren går, bortsett fra når det angis i denne bruksanvisningen.
- La motoren og maskinen tilpasse seg temperaturen utendørs før du begynner snøryddingen.

HÅNDTERING AV DRIVSTOFF

- Vær forsiktig når du håndterer drivstoff – fare for personskader og/eller materielle skader. Bensin er svært antennelig og kan under visse omstendigheter være eksplosiv. Vask umiddelbart hvis du får bensin på hud eller klær.
- Bruk bare godkjent drivstoffbeholder.
- Oppbevar og håndter bensin på god avstand fra gnister, åpen flamme, varme og andre antennelseskilder. Røyking er forbudt under håndtering av drivstoff.
- Fyll aldri på drivstoff innendørs.
- Ta aldri av tankklokke eller fyll på drivstoff når motoren går.
- La motoren kjøle seg ned i minst 2 minutter før du fyller på drivstoff.
- Ikke overfyll tanken. Ikke fyll på bensintanken mer enn til 1 cm under påfyllingsrøret, slik at drivstoffet kan ekspandere.
- Sett tankklokke tilbake på plass og skru det til.
- Tørk opp eventuelt drivstoffsøl med en gang. Flytt maskinen bort fra påfyllingsstedet med en gang. Vent 5 minutter før du starter motoren.

- Oppbevar aldri maskinen eller drivstoffbeholderen innendørs i nærheten av antenneskilder som kjele, varmtvannsbereder, tørketrommel og el-motorer som kan avgi gnister. Dette er viktig for å unngå fare for at drivstoffdamp antennes.
- La maskinen kjøle seg ned i minst 5 minutter før du rydder den bort.

BRUK

- Hold hender og føtter unna bevegelige deler – fare for alvorlig personskade og/eller dødsfall.
- Ikke forsøk å forbikoble eller deaktivere rotorbetjeningens funksjon – fare for alvorlig personskade.
- Betjeningsspaker skal kunne føres i begge retninger og skal automatisk gå tilbake til nøytral posisjon når du slipper dem.
- Ikke bruk maskinen hvis utkastenheten mangler eller er skadet. Beskyttelsesanordningene må være på plass og fungere tilfredsstillende.
- Start aldri motoren innendørs eller på et innelukket sted. Avgassene fra motoren inneholder karbonmonoksid, en luktløs og livsfarlig gass.
- Apparatet skal ikke brukes hvis du er trøtt eller påvirket av narkotika, legemidler eller alkohol.
- Lyddemperne og motoren blir varme – fare for brannskade. Hold personer i nærheten, spesielt barn, samt husdyr på trygg avstand.
- Vær forsiktig når du arbeider på eller krysser innkjørslr, veier og så videre.
- Vær oppmerksom på trafikk og skjulte farer.
- Vær svært forsiktig når du endrer retning og i skråninger.
- Planlegg arbeidet slik at snøen som slynges ut, ikke treffer vinduer, vegger, biler osv., for å unngå materielle skader og/eller personskader.

- Ikke rett utkastenheten mot mennesker eller dyr, og pass på at ingen oppholder seg foran maskinen.
- Ikke overbelast maskinen ved å forsøke å fjerne for mye snø for raskt.
- Ikke bruk maskinen når det er dårlig sikt eller for lite lys. Sørg for at du alltid har sikkert fotfeste og god balanse, og hold godt i håndtaket. Løp aldri med maskinen.
- Koble fra drevet til rotoren under transport og når maskinen ikke er i bruk.
- Kjør aldri maskinen i høy hastighet på glatt underlag. Vær særlig forsiktig når du går bakover eller trekker maskinen mot deg.
- Ikke før hendene inn i utkast- eller inntaksåpninger. Bruk alltid det medfølgende renseverktøyet til å rense utkastet. Ikke forsøk å rense utkastet når motoren går. Slå av motoren, sett alle betjening i nøytral stilling og vent til alle bevegelige deler har stanset helt før du forlater kjøreposisjonen bak håndtaket for å forsøke å rense utkastet.
- Bruk bare deler og tilbehør som anbefales av produsenten. Kontakt leverandøren ved eventuelle spørsmål.

VEDLIKEHOLD OG OPPBEVARING

- Ikke foreta endringer på sikkerhetsanordningene. Kontroller regelmessig at alle sikkerhetsanordninger sitter på plass og fungerer som de skal.
- Slå av motoren, sett alle betjening i nøytral stilling og vent til alle bevegelige deler har stanset helt før reparasjon, smøring og/eller kontroll. Deretter kobler du fra tennpluggkabelen og jorder den mot motoren for å forhindre utilsiktet start.
- Kontroller regelmessig at alle skrueforbindelser er godt strammet. Skru til ved behov. Kontroller maskinen regelmessig for skader.

- La være å endre innstillingen av turtallsvakten og ikke kjør motoren med for høyt turtall. Turtallsvakten styrer det høyeste tillatte motorturtallet.
- Skrapeplater og meier blir slitte med tiden. Kontroller alle delene regelmessig og skift dem ut ved behov. Bruk bare deler og tilbehør som er anbefalt av produsenten, ellers kan det oppstå fare for personskafe og/eller skade på eiendom.
- Kontroller regelmessig at alle betjeningsspakene kan beveges i begge retninger, og at de automatisk går tilbake til nøytral posisjon når du slipper dem. Juster dem i henhold til disse anvisningene om nødvendig.
- Alle sikkerhets- og varselmerker på maskinen skal være hele og lesbare. Skift dem ut med en gang om nødvendig.
- Vær oppmerksom på gjeldende lover og regler når det gjelder drivstoff, olje osv.
- La maskinen gå noen minutter slik at all snø mates ut før oppbevaring. Ellers kan snøen fryse til is og låse fast rotoren.
- Oppbevar aldri maskinen eller drivstoffbeholderen innendørs i nærheten av antenneskilder som kjele, varmtvannsbereder, tørketrommel og el-motorer som kan avgir gnister. Dette er viktig for å unngå fare for at drivstoffdamp antennes. Følg anvisningene for oppbevaring.
- ADVARSEL! Ikke la personer som er ukjente med apparatet, eller som ikke har lest disse anvisningene, bruke det.

REDUKSJON AV STØY OG VIBRASJON

- Planlegg arbeidet slik at eksponering for kraftig vibrasjon fordeles over lengre tid.
- For å begrense støy og vibrasjon ved bruk må du begrense brukstiden, bruke driftsfunksjoner med lavt vibrasjons- og støynivå og egnet verneutstyr.

- Iverksett tiltakene nedenfor for å minimere farene ved eksponering for vibrasjon og/eller støy:
 - Verktøyet må kun brukes i henhold til disse anvisningene.
 - Kontroller at verktøyet er i god stand.
 - Bruk tilbehør som er i god stand, og som egner seg for oppgaven.
 - Hold godt fast i håndtak/gripeflater.
 - Vedlikehold og smør verktøyet i henhold til disse anvisningene.

ADVARSEL!

- **Vibrasjon ved faktisk bruk kan avvike fra deklartert verdi, avhengig av hvordan verktøyet brukes. Passende sikkerhetstiltak for brukeren må fastsettes etter faktiske bruksforhold, hvor det er tatt hensyn til alle deler av driftssyklusen, som avslått tid og tomgangstid, utover den tid strømbryteren er trykket inn.**
- **De angitte verdiene er målte faktiske lydnivåer, som ikke nødvendigvis er forsvarlige å arbeide i.**
- **Selv om det finnes en sammenheng mellom avgitt lydnivå og opplevd lydnivå, kan man ut i fra dette ikke trekke noen konklusjoner om behovet for sikkerhetstiltak. Flere andre faktorer påvirker støyeksponeringen i hvert enkelt tilfelle, for eksempel akustikken i arbeidslokalet og eventuelle andre støykilder, som andre maskiner eller prosesser i lokalet. De tillatte grenseverdiene for støy kan dessuten variere mellom ulike land. Det er brukerens ansvar å vurdere eventuell risiko.**

SYMBOLER

Disse symbolene forekommer på apparatet. Les alle anvisninger, sikkerhetsanvisninger og varselmerker på maskinen før montering og bruk.

	ADVARSEL!
	Les disse anvisningene nøye før montering og bruk.
	Oppfyller kravene i relevante EU-direktiver.
	Garantert lydeffektnivå.
	Bruk hørselvern.
	Bruk vernebriller.
	ADVARSEL! Roterende deler! Hold hender og føtter unna bevegelige deler – fare for alvorlig personskade og/eller dødsfall.
	ADVARSEL! Roterende deler! Vent til alle bevegelige deler har stoppet opp helt før du rører dem.
	ADVARSEL! Gjenstander som slynges ut, kan forårsake alvorlig personskade. Hold personer i nærheten, spesielt barn, samt husdyr på minst 20 meters avstand fra arbeidsområdet.

	ADVARSEL! Roterende kniver! Hold hender og føtter borte fra åpninger når maskinen er i bruk. Det finnes roterende kniver på innsiden.
	Hold barn og kjæledyr på trygg avstand.

TEKNISKE DATA

Arbeidsbredde	710 mm
Arbeidshøyde	530 mm
Drift	Selvgående
Hjul	13" luftgummihjul
Gir	6 gir fremover og 2 gir bakover
Start	Snorstart/elstart
Kastelengde	Cirka 12 m
Motortype	1-sylindret 4-taktsmotor
Effekt	5,4 kW
Sylindervolum	270 cm ³
Drivstoff	Bensin
Anbefalt olje*	5W-30
Oljebeholderens volum	0,6 l
Utkastfunksjon	2-trinns
Utkastenhet	175°
Deflektor, utkastenhet	70°
Lydeffektnivå L _{WA} **	98,9 dB(A), K = 3 dB(A)
Lydeffektnivå L _{WA} **	102 dB(A), K = 3 dB(A)
Lydtrykknivå L _{PA}	85,2 dB(A), K = 3 dB(A)
Maks. vibrasjon	7 m/s ² , K = 1,5 m/s ²

* Ved omgivelsestemperaturer ned til -18 °C.

** Målt, *** Garantert

Bruk hørselvern.

Det vibrasjonsnivået som er angitt i disse anvisningene, er målt i overensstemmelse med standardiserte tester og kan brukes ved sammenligning av ulike verktøy. Verdiene kan også utgjøre grunnlag for preliminær eksponeringsbedømming.

ADVARSEL!

Vibrasjon ved faktisk bruk kan avvike fra deklartert verdi, avhengig av hvordan verktøyet brukes. Passende sikkerhetstiltak for brukeren må fastsettes etter faktiske bruksforhold, hvor det er tatt hensyn til alle deler av driftssyklusen, som avslått tid og

tomgangstid, utover den tid strømbryteren er trykket inn.

De angitte verdiene er målte faktiske lydnivåer, som ikke nødvendigvis er forsvarlige å arbeide i. Selv om det finnes en sammenheng mellom avgitt lydnivå og opplevd lydnivå, kan man ut i fra dette ikke trekke noen konklusjoner om behovet for sikkerhetstiltak. Flere andre faktorer påvirker støyeksposeringen i hvert enkelt tilfelle, for eksempel akustikken i arbeidslokalet og eventuelle andre støykilder, som andre maskiner eller prosesser i lokalet. De tillatte grenseverdiene for støy kan dessuten variere mellom ulike land. Det er brukerens ansvar å vurdere eventuell risiko.

BESKRIVELSE

1. *Kjørebetjening*
2. *Betjening for utkastdeflektor*
3. *Rotorbetjening*
4. *Girspak*
5. *Betjening for utkastretning*
6. *Utkastdeflektor*
7. *Sikkerhetsjack*
8. *Rotor*
9. *Oljetappeplugg*
10. *Renseverktøy*
11. *Drivstofftank*
12. *Startsnor med håndtak*
13. *Chokeregulering*
14. *Drivstoffkran*
15. *Gassregulering*
16. *Drivstoffprimer*
17. *Slepesko*
18. *Peilepinne*
19. *Nedre håndtak*

20. Tilkobling 230 V til elstart
21. Startknapp ved elektrisk start
22. Håndtakets låseskruer
23. Tenningsbryter
24. Øvre håndtak
25. Lampe, arbeidsbelysning

BILDE 1

MONTERING

Henvisninger til venstre og høyre side av snøfreseren tar utgangspunkt i at brukeren står i kjøpreposisjon bak snøfreseren.

OPPAKKING

Fjern platen som dekker deler av apparatet, og pakk opp alle løse deler. Ta vare på brytepinnene og oppbevar dem på et lurt sted, slik at du har dem tilgjengelig når du trenger dem.

Brytepinner

Rotoren er montert på rotorakselen med to brytepinner og saksepinner. Hvis rotoren slår mot is eller en fast gjenstand, kan brytepinnene komme til å gå av. Dette er en funksjon for å unngå at snøfreseren tar skade. To brytepinner og nylonlåsescruer følger med.

BILDE 2

MONTERING

Nedre og øvre håndtak

1. Fjern de fire nedre låseskruene, de runde skivene og vognboltene på hver side av den nedre delen av håndtaket. Løft den øvre håndtaksdelen til den låser seg fast over den nedre delen.

2. Sett den øvre og den nedre håndtaksdelen sammen igjen med de fire låseskruene, de runde skivene og vognboltene, og stram de fire låseskruene.

Utkaststang

1. Fjern nylonlåsescruen og skiven på utkaststangens holder med en skrunøkkel.
2. Sett utkaststangens holder gjennom hullet på den øvre håndtaksdelen. Sett skiven på plass igjen over utkaststangens holder og stram nylonlåsescruen.

BILDE 3

BRUK

ADVARSEL!

Les alle anvisninger, sikkerhetsanvisninger og varselmerker på gressklipperen før bruk.

BETJENING FOR UTKASTRETNING

Betjeningen for å endre utkastretningen sitter på venstre side av snøfreseren.

Slik gjør du det for å endre utkastretning:

- Sveiv med klokken for utkast til venstre.
- Sveiv mot klokken for utkast til høyre.

BETJENING FOR UTKASTDEFLEKTOR

Utkastdeflektorens betjening justerer kastehøyden. Bruk betjeningen for å heve eller senke deflektoren til ønsket kastehøyde.

BILDE 4

SLEPESKO

Ikke kjør maskinen over grus når motoren går. Grusen kan trekkes inn og kastes ut, noe som kan føre til personskader og/eller materielle skader. Avstanden mellom skrapeplaten og bakken kan justeres som vist på bildet.

BILDE 5

Justering av slepesko

1. Løsne de fire flenselåsemutterne og skruene.
2. Flytt slepeskoene til ønsket posisjon.
3. Kontroller at undersiden av slepeskoene hviler på bakken i hele lengden for å unngå at slepeskoene blir ujevnt slitt.
4. Stram skrueforbindelsene godt til.

BELYSNING

Lampen tennes og slukkes med bryteren som er plassert bakerst på panelets høyre side.

RENSEVERKTØY

Renseverktøyet sitter i en holder bak på rotorhuset. Følg anvisningene i avsnittet Etter bruk.

DRIVSTOFFANBEFALINGER

Bruk blyfri bensin, minst 87 oktan. Bensin med maks. 10 % etanol eller 15 % MTBE (metyltertiærbutyleter) kan brukes. Ikke bruk gammel, forurenset eller oljeblandet bensin. Unngå å få vann og smuss i drivstofftanken. Ikke bruk E85.

- Fyll bare på drivstoff på godt ventilerte steder med motoren slått av. Ikke la gnister eller flammer komme i nærheten,

og ikke røyk der det oppbevares bensin eller utføres drivstoffpåfylling.

- Ikke overfyll tanken. Sett tankklokke riktig på igjen etter påfylling.
- Unngå å søle når du fyller på drivstoff. Drivstoffsøl og drivstoffdamp utgjør brannfare. Tørk opp evt. sølt drivstoff før motoren startes.
- Unngå gjentatt eller langvarig hudkontakt med drivstoff og/eller innånding av drivstoffdamp.

PÅFYLLING AV DRIVSTOFF

ADVARSEL!

Vær svært forsiktig når du håndterer bensin. Bensin er ekstremt lettantennelig og kan under visse omstendigheter være eksplosivt. Fyll aldri på bensin innendørs, eller når motoren går. Oppbevar og håndter bensin på god avstand fra gnister, åpen flamme, varme og andre antennelseskilder. Røyking er forbudt! Hold hender og føtter unna bevegelige deler. Ikke bruk startspray. Dampen fra denne er antennelig.

MERK!

Det kan sitte en plastbeskyttelse i drivstoffpåfyllingsrøret for å beskytte tanken under produksjonsprosessen. Fjern og kast denne beskyttelsen. Sett tankklokke tilbake etter at drivstoffet er fylt på.

Rengjør området rundt tankklokke før du åpner det. Fyll på opp til den røde platen i silen. Ikke overfyll!

BILDE 6

KONTROLL AV OLJENIVÅ

VIKTIG!

Motoren leveres uten olje. Fyll på olje og

kontroller oljenivået før motoren startes. Ikke kjør motoren med for lite olje – fare for alvorlig motorskade. Garantien dekker ikke skader som oppstår som følge av at motoren har blitt kjørt med for lite olje.

MERK!

Kontroller motorens oljenivå på et plant underlag med motoren slått av.

1. Ta av oljepåfyllingslokket med peilepinnen og tørk av pinnen.
2. Sett påfyllingslokket tilbake på plass med peilepinnen uten å skru igjen.
3. Ta av oljepåfyllingslokket med peilepinnen igjen. Fyll på olje hvis nivået er for lavt. Riktig viskositet og oljevolum angis i avsnittet om vedlikehold av motoren.

MERK!

Ikke overfyll. Det kan føre til at motoren ryker eller blir vanskelig å starte, eller at tennpluggen blir sotete.

4. Sett påfyllingslokket tilbake på plass med peilepinnen, og skru igjen før du starter motoren.

BILDE 7

STARTE MOTOREN

MERK!

- **Kontroller at rotorbetjeningen og kjørebetjeningen står i fri (oppover) før motoren startes.**
- **Kontroller oljenivået før start.**

MANUELL START

1. Åpne drivstoffkranen.
2. Sett tenningsbryteren i tenningsposisjon.
3. Sett gassregulatoren i posisjonen for høyt turtall.
4. Bruk choken hvis motoren er kald.
5. Hvis motoren er kald, blokkerer du ventilasjonshullet på primeren og trykker 3–5 ganger. Hvis motoren er varm, blokkerer du ventilasjonshullet og trykker én gang på primeren.
6. Når du skal starte motoren, drar du forsiktig i startsnoren til du kjenner motstand, og deretter drar du raskt. Hold i starthåndtaket når snoren trekkes inn etter start. Hvis snoren trekkes inn for fort, kan starthåndtaket forårsake personskada og/eller materielle skader. Gjenta om nødvendig.
7. Før choken langsomt mot stengt posisjon når motoren blir varm. Hvis motoren stopper, starter du den igjen og lar den gå en kort stund med halvt åpen choke før du forsiktig fører chokebetjeningen til stengt posisjon (ingen choke).

ELEKTRISK START

1. Koble støpselet til et 230 V vegguttak.
2. Sett tenningsbryteren i tenningsposisjon.
3. Sett gassregulatoren i posisjonen for høyt turtall.
4. Bruk choken hvis motoren er kald.
5. Hvis motoren er kald, blokkerer du ventilasjonshullet og trykker 3–5 ganger på primeren. Hvis motoren er varm, blokkerer du ventilasjonshullet og trykker én gang på primeren.
6. Trykk på startknappen. Slipp når motoren har startet. Startmotoren har et overbelastningsvern som løses ut om motoren overoppheves. Startmotoren må kjølnes før du forsøker å starte på nytt.
7. Før choken langsomt til åpen posisjon når motoren blir varm. Hvis motoren slukkes, starter du den igjen og lar den gå en kort stund med halvåpen choke, deretter åpner du choken langsomt til åpen posisjon (ingen choke).

8. Ta støpselet ut fra stikkkontakten først, og deretter fra snøfreseren.

KJØREBETJENING

Kjørebetjeningen sitter på høyre håndtak. Trykk kjørebetjeningen mot håndtaket for å koble inn hjuldriften og slipp for å koble dem ut.

GIRBETJENING

Girvelgeren har 8 posisjoner for kjøring fremover og bakover med ulik hastighet.

BILDE 8

VIKTIG!

Koble alltid ut, dvs. slipp alltid kjørebetjeningen før du girer.

Fremover

Maskinen har 6 gir fremover (F), der posisjon 1 er langsomst. Kjør med laveste hastighet ved snøfresing.

Bakover

Apparatet har 2 gir bakover (R), hvor posisjon R1 er tregest.

Funksjonskontroll

Funksjonskontroller kjørebetjeningen og girbetjeningen i henhold til anvisningene nedenfor.

1. Slå av motoren og sett girbetjeningen til høyeste gir fremover. Slipp kjørebetjeningen og dytt maskinen fremover. Snøfreseren skal rulle fremover. Trykk inn kjørebetjeningen. Hjulene skal stoppe å rotere.
2. Slipp kjørebetjeningen og skyv snøfreseren fremover igjen.
3. Flytt girbetjeningen til posisjonen for høyeste gir bakover og tilbake til posisjonen for høyeste gir fremover.

Girbetjeningen skal være lett å flytte, og hjulene skal rotere.

4. Hvis spaken er treg eller hjulene slutter å bevege seg, må du løsne mutteren på kjørebetjeningsvaieren og forlenge vaieren med én mutteromdreining.
5. Hvis hjulene ikke slutter å bevege seg når du slipper kjørebetjeningen, må du løsne låsemutteren på kjørebetjeningsvaieren og forkorte vaieren med én mutteromdreining.
6. Gjenta kontrollene og juster igjen om nødvendig. Trekk til låsemutteren etter avsluttet justering.

HJULDRIFT

1. La motoren gå med høyt turtall og sett motoren i egnet gir for de rådende forholdene. Maskinen har 6 gir for kjøring fremover og 2 gir for kjøring bakover.
2. Trykk inn rotorbetjeningen for å aktivere rotoren, slipp den for å stoppe snøfreserfunksjonen.
3. Trykk inn kjørebetjeningen for å aktivere hjulene, slipp for å stoppe.

VIKTIG!

Koble alltid ut, dvs. slipp alltid kjørebetjeningen før du girer.

ROTOR

Rotorbetjeningen sitter på håndtakets venstre side. Trykk inn rotorbetjeningen for å starte rotoren, slipp den for å stoppe snøryddingen. (Kjørebetjeningen må også slippes.)

VIKTIG!

Kontroller før hver gangs bruk at rotoren fungerer korrekt. Følg disse anvisningene nøye og gjør alle justeringer som trengs for å kontrollere at snøfreseren fungerer korrekt

Start av rotor

Trykk inn rotorbetjeningen mot håndtaket for å aktivere rotoren, slipp den for å stoppe snøfreserfunksjonen.

Funksjonskontroll av rotorbetjening

1. Når motorbetjeningen er utkoblet (oppover), skal det være svært liten slakk i vaieren, men den skal ikke være for hardt spent.
2. Stå i kjøreposisjon bak håndtaket, og koble inn rotoren.
3. La rotoren være innkoblet i cirka 10 sekunder, og slipp deretter rotorbetjeningen. Gjenta flere ganger.
4. La motoren gå med rotorbetjeningen utkoblet. Gå rundt foran apparatet.
5. Kontroller at rotoren har stoppet helt opp og ikke beveger seg i det hele tatt.
6. Start motoren, og kontroller at rotoren kobles inn og ut på riktig måte.

VIKTIG!

- **Hvis rotoren beveger seg det minste, må du straks gå tilbake til kjøreposisjon og slår av motoren. Vent til alle bevegelige deler har stoppet helt opp, og juster rotorvaieren.**
- **Utfør funksjonskontroll før apparatet brukes for første gang, og før det tas i bruk når sesongen begynner.**

SLÅ AV

1. La motoren gå på tomgang noen minutter før du slår den av, for å fjerne eventuell fuktighet.
2. Før gassregulatoren til posisjonen for lavt turtall (skilpaddesymbol).

3. Slå av motoren ved å vri tenningsnøkkelen til posisjon STOP.
4. Tørk alle betjeningsdelene på motoren.
5. Sett drivstoffkranen i posisjon OFF

ETTER BRUK

Rens utkastet

Renseverktøyet sitter i en holder bak på rotorhuset. Rens utkastet i henhold til anvisningene nedenfor.

1. Sett rotorbetjeningen og kjørebetjeningen i utkoblet posisjon.
2. Løsne renseverktøyet fra holderen.
3. Fjern snø og is med renseverktøyet.

ADVARSEL!

Ikke rens utkastet når motoren går. Ikke forsøk å rens utkastet med hendene, bruk renseverktøyet eller en pinne. Sett renseverktøyet tilbake i holderen og start motoren. Stå i kjøreposisjon bak håndtaket, og koble inn rotoren noen sekunder for å slynge ut eventuell gjenværende snø og is fra utkasteheten.

PRAKTISKE TIPS

- Utkastet bør rettes med vindretningen hvis mulig.
- La hver kjørebane overlappe den forrige.
- Sett meiene 6-7 mm nedenfor skrapeplaten ved normal snørydding. Hvis snøen er hardpakket, kan slepeskoene flyttes oppover slik at skrapeplaten kommer nærmere bakken. Ved kjøring på grus må meiene flyttes ned slik at skrapeplaten kommer høyere opp fra bakken.
- Rengjør snøfreseren nøye etter hver gangs bruk.

VEDLIKEHOLD

ADVARSEL!

Slå av motoren, og koble ut alle betjeneringer før service, reparasjon eller inspeksjon. Vent til alle bevegelige deler har stoppet helt opp. Deretter kobler du fra tennpluggkabelen og jorder den mot motoren for å forhindre utilsiktet start. Bruk alltid vernebriller ved bruk og når du arbeider med eller på apparatet.

UTSKIFTNING AV MOTOROLJE**MERK!**

Kontroller oljenivået før hver gangs bruk og hver femte driftstime.

1. Tøm drivstofftanken ved å la motoren gå til den er tom. Kontroller at tankklokke er strammet godt til.
2. Plasser en egnet beholder under avtappingspluggen.
3. Ta ut tappepluggen.
4. Sett motoren på skrå slik at oljen renner ut i beholderen. Brukt olje skal avfallshåndteres i henhold til gjeldende regler.
5. Sett tappepluggen tilbake på plass og stram til.
6. Fyll på med olje av anbefalt kvalitet til den øverste markeringen.
7. Sett oljepåfyllingsklokke med peilepinnen tilbake på plass.

VIKTIG!

- Vask huden med såpe og vann etter oljeskift.
- Brukt olje skal avfallshåndteres i henhold til gjeldende regler.

TENNPLUGG**ADVARSEL!**

Lyddemperen blir svært varm under kjøring og er varm lenge etter at motoren stoppes – fare for brannskader. For at motoren skal fungere skikkelig, må tennpluggen være ren og ha riktig elektrodeavstand.

1. Løsne tennpluggkappen fra tennpluggen og skru ut tennpluggen med en tennpluggnøkkel.

BILDE 9

2. Kontroller tennpluggen. Kasser tennpluggen hvis den er synlig slitt, eller hvis isolatoren er sprukket eller ødelagt. Rengjør tennpluggen med en stålbørste hvis den skal brukes igjen.
3. Mål elektrodeavstanden med bladmåler. Juster om nødvendig ved å bøye elektroden forsiktig. Elektrodeavstanden skal være 0,6–0,8 mm.

BILDE 10

4. Kontroller at tetningskiven er i god stand. Skru tennpluggen forsiktig i for hånd for å unngå gjengefeil.
5. Stram tennpluggen med den inkluderte pipen for å komprimere tetningskiven.

MERK!

- En ny tennplugg skal strammes til 1/2 omgang etter at den har truffet bunnen for å komprimere tetningskiven. En brukt tennplugg skal strammes til 1/8–1/4 omgang etter at den har truffet bunnen for å komprimere tetningskiven.
- Stram tennpluggen riktig. Løse tennplugg kan overopphetes og skade motoren.

RENGJØRE MOTOREN

La motoren kjøles ned minst 30 minutter før rengjøring. Fjern regelmessig eventuelle urenheter fra motoren.

VIKTIG!

Ikke spyl vann på motoren. Du risikerer da at drivstoffet forurenses, eller at det trenger vann inn gjennom lydtemperåpningen og skader motoren.

SMØRING**Driv- og girmekanisme**

Smør én gang i året eller med et intervall på 25 driftstimer. Fjern det bakre dekselet og smør alle lagre, aksler og girmekanismer minst én gang i året med motorolje eller smørespray (for eksempel WD40).

Girkobling

Smør girkoblingen med egnet fett minst én gang i året eller med et intervall på 25 driftstimer.

VIKTIG!

Hold hjul av gummi og reimskiver av aluminium frie for fett og olje.

Innstilling for utkastretning

Smør snekkegiret for innstilling av utkastretningen med egnet fett.

Girkasse

Girkassen leveres smurt fra fabrikken, og krever ikke noe vedlikehold. Hvis den av en eller annen grunn skal demonteres, skal den smøres med 60 ml Litiumfett for stor stress. Før girkassen monteres på nytt, skal gammel tetning fjernes og ny påføres.

VIKTIG!

Girkassen må ikke overfylles, det kan skade tetningene. Kontroller at luftpluggen er fri for fett.

Rotoraksel

Minst en gang per sesong skal brytepinnene på rotorakselen demonteres. Spray smøremiddel i akselen og smør rotorens plastlager minst en gang per sesong.

Rotorlager

Smør rotorlagrene og lagrene på siden av rammen med lett olje en gang per sesong.

Brytepinner

Rotoren er montert på spiralakselen med to brytepinner og saksepinner. Hvis rotoren slår mot is eller en fast gjenstand, kan brytepinnene komme til å gå av. Hvis rotoren ikke roterer, kontrollerer du om brytepinnene har gått av. To ekstra brytepinner følger med. Påfør smøremiddel på akselen før du monterer de nye brytepinnene.

VIKTIG!

Ikke skift ut bryteboltene mot noe annet enn identiske brytepinner fra produsenten. Eventuelle skader som oppstår som følge av at andre komponenter brukes, dekkes ikke av garantien.

Driv- og girmekanisme

Smør én gang i året eller med et intervall på 25 driftstimer. Fjern det bakre dekselet og smør kjeder, kranser, lager, aksler og girmekanismer minst én gang per sesong med motorolje eller smørespray. Hold hjul av gummi og reimskiver av aluminium frie for fett og olje.

Betjeningshåndtak, utkastenhets

Smør snekkegiret for innstilling av utkastretningen med egnet fett.

Drivrem

Ved bytte av drivrem skal meiene demonteres før karosseriet demonteres.

Skrapeplate og meier

Kontroller skrapeplate og meier for slitasje, og skift dem ut etter behov.

OPPBEVARING

Følg anvisningene nedenfor hvis snøfreseren ikke skal brukes på minst 30 dager.

1. Tøm forgasseren og drivstofftanken for å forhindre at det dannes avleiringer i drivstoffsystemet.
2. Kjør motoren til drivstofftanken er tom og motoren stopper på grunn av mangel på drivstoff.
3. Skift motorolje.
4. Ta ut tennpluggen, og hell to spiseskjeer motorolje i sylinderen gjennom tennplugghullet. Dekk tennplugghullet med en klut, og dra motoren rundt ved å trekke i startsnoren flere ganger for å fordele oljen. Sett tennpluggen tilbake på plass.
5. Rengjør motoren og området rundt lyddemperen.
6. Gni alle ubehandlede metallflater med en fille som er innsatt med olje, for å forhindre korrosjon.
7. Følg smøreanvisningene i avsnittet om vedlikehold.
8. Oppbevar snøfreseren på et tørt og beskyttet sted.

ADVARSEL!

- **Oppbevar aldri snøfreseren eller drivstoffbeholderen innendørs i nærheten av antenneskilder som kjele, varmtvannsbereeder, tørketrommel og el-motorer som kan avgi gnister.**

Dette er viktig for å unngå fare for at drivstoffdamp antennes. Hvis motoren står skjevt, kan det lekke ut drivstoff og/eller olje.

- **La motoren kjøle seg ned, og tapp drivstoffet over i en egnet beholder. Arbeid utendørs og på god avstand fra eventuelle antenneskilder. La motoren avkjøle. Oppbevar og håndter bensin på god avstand fra gnister, åpen flamme, varme og andre antenneskilder. Røyking er forbudt under håndtering av drivstoff. Drivstoff som blir værende igjen i motoren i varmt vær, brytes ned og kan forårsake store startproblemer.**

Vedlikehold av motoren

Utfør vedlikehold i henhold til tabellen på neste side. Under krevende forhold må vedlikehold utføres oftere.

Tiltak	Etter 5 driftstimer	Før hver bruk og med 5 drifts-timers intervall	Hver sesong eller med 25 drifts-timers intervall	Hver sesong eller med 50 drifts-timers intervall	Hver sesong eller med 100 drifts-timers intervall	Servicedato
Kontroll av motorolje						
Utskifting av motorolje						
Kontroll av tennplugg						
Service på tennplugg						
Rengjøring av avgassområdet						

FEILSØKING

Problem	Mulig årsak	Forslag til løsning
Motoren starter ikke.	Tom drivstofftank eller gammelt drivstoff.	Fyll opp tanken med ny bensin.
	Tilstoppet drivstoffledning.	Rens drivstoffledningen.
	Løs tennpluggkabel.	Fest tennpluggkabelen til tennpluggen.
	Defekt tennplugg.	Rengjør tennpluggen, juster elektrodeavstanden eller bytt ut tennpluggen.
	Tenningsnøkkelen er ikke riktig satt i.	Sett i tenningsnøkkelen på riktig måte.
	Motoren er sur.	Hvis motoren ikke har startet etter flere forsøk, kan motoren være sur (ha fått for mye drivstoff). Skru ut tennpluggen og tørk rent. Skru tennpluggen forsiktig i for hånd for å unngå gjengefeil. En ny tennplugg skal strammes 1/8 til 1/4 omdreining med tennpluggnøkkelen etter at den har truffet bunnen for å komprimere tetningsskiven.
Motoren går ujevnt.	Åpen choke.	Sett chokebetjeningen i helt stengt posisjon.
	Tilstoppet drivstoffledning eller gammelt drivstoff.	Rens drivstoffledningen, og fyll opp tanken med ny bensin.
	Vann eller smuss i drivstoffsystemet.	Se avsnittet om vedlikehold av motor.
	Kontroller oljenivået.	Fyll på olje ved behov.
	Forgasseren er feiljustert.	Se avsnittet om vedlikehold av motor.
Motoren overopphetes.	Forgasseren er feiljustert.	Se avsnittet om vedlikehold av motor.
Lav effekt.	Løs tennpluggkabel.	Fest tennpluggkabelen til tennpluggen.
	Ventilasjonslullet i tanklokket er tilstoppet.	Rengjør ventilasjonslullet.
Kraftig vibrasjon.	Løse deler eller skadet rotor.	Slå umiddelbart av motoren, ta ut tenningsnøkkelen og vent til alle bevegelige deler har stanset. Se nøye etter skader. Stram alle skrueforbindelser. Reparer ved behov. Kontakt en kvalifisert servicerepresentant hvis problemet vedvarer.
Fremovergiret fungerer ikke.	Drivrem løst eller skadet.	Skift ut reimen.

Rotoren stanser ikke når rotorbetjeningen slippes.	Rotorbetjeningsvaier feiljustert.	Juster rotorbetjeningsvaieren.
Snøfreseren slynger ikke ut snø.	Utkastenhet blokkert.	Slå umiddelbart av motoren, ta ut tenningsnøkkelen og vent til alle bevegelige deler har stanset. Rens utkastenheten med renseverktøyet eller en pinne.
	En eller flere brytebolter har blitt brutt av.	Skift ut bryteboltene.
	Et fremmedlegeme blokkerer rotoren.	Slå straks av motoren, og ta ut tenningsnøkkelen. Fjern legemet fra rotoren.
	Rotorbetjeningsvaier feiljustert.	Juster rotorbetjeningsvaieren.
	Rotordrivreim løs eller skadet.	Skift ut reimen.

ZASADY BEZPIECZEŃSTWA

OSTRZEŻENIE!

- **Niektóre z komponentów urządzenia oraz spaliny silnika zawierają substancje chemiczne, które mogą powodować raka, uszkodzenia płodu lub problemy z płodnością.**
- **Używaj urządzenia zgodnie z niniejszą instrukcją obsługi. Zapoznaj się ze wszystkimi ostrzeżeniami, zasadami bezpieczeństwa i innymi wskazówkami. Nieprzestrzeganie wszystkich zaleceń niesie ze sobą ryzyko ciężkich obrażeń ciała.**

SZKOLENIE

- Przed montażem i użyciem urządzenia zapoznaj się z wszystkimi instrukcjami, przepisami bezpieczeństwa oraz symbolami ostrzegawczymi na urządzeniu. Zachowaj niniejszą instrukcję obsługi do przyszłego użytku.
- Zapoznaj się ze sposobem regulacji i korzystania z urządzenia. Dowiedz się, w jaki sposób można szybko zatrzymać urządzenie i wyłączyć napęd.
- Nie pozwól dzieciom poniżej 14 roku życia używać urządzenia. Urządzenie może być używane przez dzieci powyżej 14 roku życia tylko wtedy, gdy praca odbywa się pod nadzorem osoby dorosłej.
- Nigdy nie pozwól używać urządzenia dzieciom lub osobom, które nie znają danego urządzenia lub nie zapoznały się z niniejszymi zaleceniami.
- Wyrzucane przedmioty mogą spowodować ciężkie obrażenia ciała. Zaplanuj pracę w taki sposób, aby materiał nie był wyrzucany na drogi, osoby stojące w pobliżu itp.
- Osoby postronne, zwłaszcza dzieci, a także zwierzęta domowe, powinny przebywać w odległości minimum 20 metrów od

obszaru roboczego. Wyłącz urządzenie, jeżeli ktokolwiek znajdzie się w obszarze pracy urządzenia.

- Uważaj, aby się nie poślizgnąć lub nie upaść, zwłaszcza kiedy poruszasz się do tyłu.
- PRZED UŻYCIEM
- Dokładnie sprawdź teren, na którym urządzenie będzie używane, i usuń z niego kamienie, druty i inne obce przedmioty.
- W czasie pracy przy urządzeniu zawsze używaj okularów ochronnych.
- Noś odpowiednią odzież. Nie noś luźnych ubrań ani biżuterii. Mogą utknąć w ruchomych częściach narzędzia. Noś obuwie antypoślizgowe.
- Urządzenia z rozrusznikiem elektrycznym należy podłączać wyłącznie do uziemionego gniazda.
- Ustaw wysokość leja wsadowego, tak aby nie zalegał w nim żwir itp.
- Przed uruchomieniem silnika zwolnij i ustaw wszystkie dźwignie w pozycji neutralnej.
- Nie wykonuj żadnych regulacji w trakcie pracy silnika, z wyjątkiem sytuacji opisanych w niniejszej instrukcji obsługi.
- Zanim rozpocznesz odśnieżanie, pozwól, aby silnik i urządzenie dostosowały się do temperatury na zewnątrz.

POSTĘPOWANIE Z PALIWEM

- Ostrożnie obchodź się z paliwem – ryzyko obrażeń ciała i/lub uszkodzenia mienia. Benzyna jest skrajnie łatwopalna i w niektórych przypadkach może wybuchnąć. Jeżeli benzyna wyleje się na skórę lub ubranie, natychmiast przemij te obszary.
- Używaj wyłącznie atestowanych kanistrów na paliwo.
- Przechowuj benzynę i używaj jej z dala od źródeł iskrzenia, otwartego ognia, wysokiej temperatury i innych źródeł zapłonu. Podczas obchodzenia się z paliwem palenie wzbronione.

- Nigdy nie tankuj wewnątrz pomieszczeń.
- Nie zdejmuj korka wlewu paliwa ani nie tankuj, gdy silnik pracuje.
- Przed przystąpieniem do uzupełniania paliwa odczekaj co najmniej 2 minuty, aż silnik ostygnie.
- Nie przepelniaj zbiornika. Napelnij zbiornik paliwa maksymalnie 1 cm poniżej szyjki wlewu, aby paliwo mogło się rozprężyć.
- Włóż z powrotem i dokręć korek wlewu paliwa.
- Niezwłocznie wycieraj rozlane paliwo. Przed uruchomieniem urządzenia usuń je z miejsca uzupełniania paliwa. Odczekaj 5 minut, zanim uruchomisz silnik.
- Aby uniknąć ryzyka zapłonu oparów paliwa, nigdy nie przechowuj urządzenia ani kanistra w pomieszczeniu, w którym znajdują się źródła zapłonu, takie jak kotły, podgrzewacze wody, suszarki bębnowe lub silniki elektryczne, które mogą być źródłem iskrzenia.
- Pozwól, aby urządzenie stygło przez co najmniej 5 minut, zanim je odstawisz.

SPOSÓB UŻYCIA

- Trzymaj dłonie i stopy z dala od części ruchomych – ryzyko poważnego obrażenia ciała i/lub śmierci.
- Nigdy nie próbuj obejść lub wyłączyć funkcji regulacji wirnika - ryzyko poważnych obrażeń ciała.
- Dźwignia sterująca powinna się przesuwac w obu kierunkach i automatycznie powracać do położenia neutralnego po zwolnieniu.
- Nie używaj urządzenia bez wyrzutnika lub z uszkodzonym wyrzutnikiem. Osłony powinny być zamontowane i działać poprawnie.
- Nie uruchamiaj silnika wewnątrz pomieszczeń ani w zamkniętych przestrzeniach. Spaliny z silnika zawierają tlenek

węgla – bezwonnym, śmiertelnie niebezpiecznym gazem.

- Nigdy nie używaj urządzenia w przypadku zmęczenia lub pod wpływem narkotyków, alkoholu czy leków.
- Tłumik i silnik nagrzewają się – ryzyko oparzeń. Osoby postronne, zwłaszcza dzieci, oraz zwierzęta, powinny przebywać w bezpiecznej odległości od narzędzia.
- Zachowuj ostrożność w trakcie pracy na podjazdach, drogach itp. oraz podczas przejeżdżania przez nie.
- Uważaj na ruch drogowy i ukryte zagrożenia.
- Zachowuj ostrożność w czasie zmieniania kierunku jazdy oraz na pochyłościach.
- Zaplanuj pracę w taki sposób, aby wyrzucany śnieg nie trafiał w okna, ściany, samochody itp. Pozwoli to uniknąć szkód materialnych i/lub obrażeń.
- Nie kieruj wyrzutnika w stronę ludzi lub zwierząt i dopilnuj, aby nie przebywali przed urządzeniem.
- Nie przeciążaj urządzenia, starając się w zbyt szybkim tempie usunąć zbyt dużą ilość śniegu.
- Nigdy nie używaj urządzenia przy niedostatecznej widoczności lub przy słabym świetle. Podczas pracy utrzymuj stabilną postawę, by nie stracić równowagi i trzymaj pewnie za uchwyt. Nigdy nie biegaj z urządzeniem.
- Odłącz napęd wirnika podczas transportu lub kiedy urządzenie jest nieużywane.
- Nigdy nie prowadź urządzenia szybko po śliskim podłożu. Zachowuj ostrożność, idąc do tyłu lub ciągnąc urządzenie w swoim kierunku.
- Nigdy nie wkładaj ręk do otworu wyrzutnika lub otworu wlotowego. Do czyszczenia wyrzutnika używaj zawsze dołączonego przyrządu. Nigdy nie próbuj czyścić wyrzutnika przy włączonym silniku. Przed przystąpieniem do naprawy, smarowania i/lub kontroli wyłącz silnik, ustaw wszystkie pokrętła w pozycji

neutralnej i odczekaj, aż wszystkie części ruchome całkowicie się zatrzymają.

- Korzystaj wyłącznie z części i akcesoriów zalecanych przez producenta. W razie problemów skontaktuj się z dystrybutorem.

KONSERWACJA I PRZECHOWYWANIE

- Nigdy nie dokonuj żadnych zmian w zabezpieczeniach. Regularnie sprawdzaj, czy wszystkie zabezpieczenia są zamontowane i działają prawidłowo.
- Przed przystąpieniem do naprawy, smarowania i/lub kontroli wyłącz silnik, ustaw wszystkie pokręta w pozycji neutralnej i odczekaj, aż wszystkie części ruchome całkowicie się zatrzymają. Aby zapobiec przypadkowemu włączeniu, odłącz przewód świecy zapłonowej i uziem go, przykładając do silnika.
- Regularnie sprawdzaj, czy wszystkie połączenia śrubowe są prawidłowo dokręcone. W razie potrzeby – dokręć. Regularnie sprawdzaj urządzenie pod kątem uszkodzeń.
- Nie zmieniaj ustawień prędkości obrotowej ani nie zwiększaj obrotów silnika. Czujnik prędkości obrotowej kontroluje maksymalną dopuszczalną prędkość obrotową silnika.
- Płyty zgarniające i płozy zużywają się z czasem. Regularnie sprawdzaj wszystkie elementy i w razie potrzeby wymień. Używaj wyłącznie części i akcesoriów zalecanych przez producenta, w przeciwnym razie może wystąpić ryzyko obrażeń ciała i/lub uszkodzenia mienia.
- Regularnie sprawdzaj, czy wszystkie dźwignie sterujące dają się przesuwac w obu kierunkach i automatycznie powracają do położenia neutralnego po zwolnieniu. W razie potrzeby wyreguluj zgodnie z niniejszymi wskazówkami.
- Symbole ostrzegawcze na narzędziu powinny być nienaruszone i czytelne. W razie potrzeby wymień oznaczenia.

- Przestrzegaj obowiązujących przepisów i zasad dotyczących paliw, olejów itp.
- Przed odstawieniem urządzenia pozostaw je włączone przez kilka minut, aby śnieg został wyrzucony na zewnątrz. W przeciwnym przypadku śnieg może zamarznąć i lód zablokuje wirnik.
- Aby uniknąć ryzyka zapłonu oparów paliwa, nigdy nie przechowuj urządzenia ani kanistra w pomieszczeniu, w którym znajdują się źródła zapłonu, takie jak kotły, podgrzewacze wody, suszarki bębnowe lub silniki elektryczne, które mogą być źródłem iskrzenia. Przestrzegaj wskazówek dotyczących przechowywania urządzenia.
- **OSTRZEŻENIE!** Urządzenie przechowuj poza zasięgiem dzieci i nie pozwól używać go osobom, które nie znają danego urządzenia lub też nie zapoznały się z niniejszymi zaleceniami bezpiecznego postępowania się nim.

OGRANICZANIE HAŁASU I DRGAŃ

- Zaplanuj pracę w taki sposób, by narażenie na silne drgania rozłożył w dłuższym okresie.
- Aby zmniejszyć hałas i drgania, ogranicz czas użytkowania narzędzia, korzystaj z trybów pracy o niskim poziomie drgań i hałasu oraz stosuj odpowiednie wyposażenie ochronne.
- Wykonaj poniższe czynności, aby zminimalizować ryzyko związane z narażeniem na drgania i/lub hałas:
 - Używaj narzędzia zgodnie z niniejszą instrukcją obsługi.
 - Sprawdź, czy narzędzie jest w dobrym stanie technicznym.
 - Korzystaj z akcesoriów w dobrym stanie technicznym odpowiednich do charakteru wykonywanego zadania.
 - Trzymaj pewnie za rękojeści/uchwyty.
 - Przeprowadzaj konserwację

i smarowanie narzędzia zgodnie z niniejszymi wskazówkami.

OSTRZEŻENIE!



- Zależnie od sposobu użytkowania narzędzia faktyczny poziom drgań podczas użytkowania może odbiegać od wartości zadeklarowanych. W zależności od rzeczywistych warunków użytkowania należy ustalić odpowiednie środki ochrony dla wszystkich etapów eksploatacji, nie tylko wtedy, kiedy przełącznik zasilania jest wciśnięty, ale także podczas okresu wyłączenia czy przebiegu jałowego.
- Podane wartości są zmierzonymi poziomami dźwięku, które nie są całkowicie bezpieczne.
- Nawet jeśli istnieje związek pomiędzy podanym poziomem dźwięku, a odczuwalnym poziomem dźwięku, nie można na tej podstawie wyciągać wniosków dotyczących potrzeby dodatkowych zabezpieczeń. Wiele innych czynników zwiększa narażenie na hałas w konkretnym przypadku, np. akustyka lokalu i inne ewentualne źródła dźwięku, np. inne urządzenia lub procesy robocze. Dozwolone wartości mogą różnić się w zależności od kraju. Na użytkownika spoczywa ocena ewentualnego ryzyka.

SYMBOLE

Na urządzeniu występują następujące symbole. Przed montażem i użyciem urządzenia zapoznaj się z wszystkimi instrukcjami, przepisami bezpieczeństwa oraz symbolami ostrzegawczymi na urządzeniu.

	OSTRZEŻENIE!
---	---------------------

	Przed montażem i użyciem dokładnie przeczytaj niniejsze wskazówki.
	Spełnia wymogi obowiązujących dyrektywy UE.
	Gwarantowany poziom mocy akustycznej.
	Używaj środków ochrony słuchu.
	Używaj okularów ochronnych.
	OSTRZEŻENIE! Części obrotowe! Trzymaj dłonie i stopy z dala od części ruchomych, kiedy urządzenie pracuje – ryzyko ciężkich obrażeń ciała i/lub śmierci.
	OSTRZEŻENIE! Części obrotowe! Przed dotknięciem ruchomych części odczekaj, aż wszystkie całkowicie się zatrzymają.
	OSTRZEŻENIE! Przedmioty wyrzucane w powietrze mogą spowodować ciężkie obrażenia ciała. Osoby postronne, zwłaszcza dzieci, a także zwierzęta domowe, powinny przebywać w odległości minimum 20 metrów od obszaru roboczego w momencie pracy urządzenia.

	<p>OSTRZEŻENIE! Obracające się noże! Trzymaj dłonie i stopy z dala od otworów, kiedy urządzenie jest włączone. Wewnątrz zostały umieszczone obracające się noże.</p>
	<p>Upewnij się, że dzieci i zwierzęta domowe znajdują się w bezpiecznej odległości.</p>

DANE TECHNICZNE

Szerokość robocza	710 mm
Wysokość robocza	530 mm
Napęd	Samojezdna
Koła	Koła pneumatyczne 13"
Biegi	6 biegów do jazdy w przód, 2 biegi do jazdy w tył
Uruchamianie	Rozrusznik linkowy/elektryczny
Odległość wyrzutu	Około 12 m
Typ silnika	Silnik jednocylinnowy, czterosurowy
Moc	5,4 kW
Pojemność skokowa	270 cm ³
Paliwo	Benzyna
Zalecany rodzaj oleju*	5W-30
Pojemność pojemnika na olej	0,6 l
Funkcja wyrzutu	Dwustopniowa
Wyrzutnik	175°
Deflektor, wyrzutnik	70°
Poziom mocy akustycznej L _{WA} **	98,9 dB(A), K = 3 dB(A)
Poziom mocy akustycznej L _{WA} ***	102 dB(A), K = 3 dB(A)
Poziom ciśnienia akustycznego L _{PA}	85,2 dB(A), K = 3 dB(A)
Maks. drgania	7 m/s ² , K = 1,5 m/s ²

* W temperaturze otoczenia do -18°C.

** Wartość zmierzona. *** Wartość gwarantowana.

Stosuj środki ochrony słuchu!

Podany w instrukcji poziom hałasu został zmierzony w drodze testu standaryzowanego i może być używany do porównania z różnymi narzędziami. Wartości te mogą również stanowić podstawę do wstępnej oceny poziomu narażenia na działanie dźwięków.

OSTRZEŻENIE!

Zależnie od sposobu użytkowania narzędzia faktyczny poziom drgań podczas użytkowania może odbiegać od wartości zadeklarowanych. W zależności od rzeczywistych warunków użytkowania należy ustalić odpowiednie środki ochrony dla wszystkich etapów eksploatacji, nie tylko wtedy, kiedy przełącznik zasilania jest wciśnięty, ale także podczas okresu wyłączenia czy przebiegu jałowego.

Podane wartości są zmierzonymi poziomami dźwięku, które nie są całkowicie bezpieczne. Nawet jeśli istnieje związek pomiędzy podanym poziomem dźwięku, a odczuwalnym poziomem dźwięku, nie można na tej podstawie wyciągać wniosków dotyczących potrzeby dodatkowych zabezpieczeń. Wiele innych czynników zwiększa narażenie na hałas w konkretnym przypadku, np. akustyka lokalu i inne ewentualne źródła dźwięku, np. inne urządzenia lub procesy robocze. Dozwolone wartości mogą różnić się w zależności od kraju. Na użytkowniku spoczywa ocena ewentualnego ryzyka.

OPIS

1. *Dźwignia jazdy*
2. *Regulator deflektora wyrzutu*
3. *Dźwignia wirnika*
4. *Dźwignia zmiany biegów*

5. *Regulator kierunku wyrzutu*
6. *Deflektor wyrzutu*
7. *Element zabezpieczający*
8. *Wirnik*
9. *Korek spustowy oleju*
10. *Przyrząd do czyszczenia*
11. *Zbiornik paliwa*
12. *Rozrusznik linkowy z uchwytem*
13. *Dźwignia ssania*
14. *Kurek paliwowy*
15. *Dźwignia gazu*
16. *Pompka paliwowa*
17. *Płoza*
18. *Bagnet poziomy oleju*
19. *Uchwyt dolny*
20. *Złącze 230 V do rozrusznika elektrycznego*
21. *Przycisk uruchamiania do rozrusznika elektrycznego*
22. *Śruby zabezpieczające uchwytu*
23. *Pokrętło zapłonu*
24. *Uchwyt górny*
25. *Lampa (oświetlenie robocze)*

RYS. 1

MONTAŻ

Określenia dotyczące prawej i lewej strony odśnieżarki odnoszą się do użytkownika stojącego w pozycji do jazdy za odśnieżarką.

ROZPAKOWYWANIE

Zdejmij plastik pokrywający elementy urządzenia i wypakuj wszystkie luźne części. Zachowaj bolce zabezpieczające i bezpiecznie je przechowuj, aby były dostępne w razie potrzeby.

Bolce zabezpieczające

Wirnik jest zamontowany na wale za pomocą dwóch bolców zabezpieczających i zawleczek. Jeżeli wirnik uderzy o lód lub inne twarde przedmioty, bolce zabezpieczające mogą zostać wyłamane, aby nie doszło do uszkodzenia odśnieżarki. Dostarczane są dwa bolce zabezpieczające i nakrętki z wkładką nylonową.

RYS. 2

MONTAŻ

Uchwyt dolny i górny

1. Usuń cztery dolne śruby zabezpieczające, zaokrąglone podkładki i śruby zamkowe z obu stron dolnej części uchwytu. Podnieś górną część uchwytu, aż zablokuje się na części dolnej.
2. Zmontuj górną i dolną część uchwytu za pomocą czterech śrub zabezpieczających, zaokrąglonych podkładek i śrub zamkowych, a następnie dokręć cztery górne śruby zabezpieczające.

Dźwignia wyrzutu

1. Za pomocą klucza zdejmij nakrętkę z wkładką nylonową i podkładkę z uchwytu dźwigni wyrzutu.
2. Wprowadź uchwyt dźwigni wyrzutu przez otwór w górnej części uchwytu urządzenia. Załóż z powrotem podkładkę na uchwyt dźwigni wyrzutu i dokręć nakrętkę z wkładką nylonową.

RYS. 3

OBSŁUGA

OSTRZEŻENIE!

Przed użyciem urządzenia zapoznaj się ze

wszystkimi instrukcjami, przepisami bezpieczeństwa oraz symbolami ostrzegawczymi na sprzęcie.

REGULATOR KIERUNKU WYRZUTU

Regulator do zmiany kierunku wyrzutu znajduje się po lewej stronie odśnieżarki.

Aby zmienić kierunek wyrzutu, wykonaj następujące czynności:

- Przekręć w prawo, aby skierować wyrzut w lewo.
- Przekręć w lewo, aby skierować wyrzut w prawo.

REGULATOR DEFLEKTORA WYRZUTU

Regulator deflektora wyrzutu służy do regulacji wysokości wyrzutu. Użyj regulatora, aby podnieść i opuścić deflektor do żądanej wysokości wyrzutu.

RYS. 4

PŁOZA

Nie przejeżdżaj urządzeniem po żwirze, jeżeli silnik pracuje. Żwir może zostać wciągnięty i wyrzucony, powodując obrażenia ciała i/lub szkody materialne. Odległość między listwą zgarniającą a podłożem można wyregulować zgodnie z ilustracją.

RYS. 5

Regulacja płozy

1. Poluzuj cztery nakrętki kołnierzone oraz śruby.
2. Przesuń płozę do żądanego położenia.
3. Sprawdź, czy spody płóz spoczywają na ziemi na całej długości, aby zapobiec nierównomiernemu zużyciu.
4. Porządnie dokręć śruby.

OŚWIETLENIE

Do włączania i wyłączenia lampy służy przełącznik umieszczony na tylnej krawędzi z prawej strony panelu.

PRZYRZĄD DO CZYSZCZENIA

Przyrząd do czyszczenia umieszczony jest w uchwycie z tyłu obudowy wirnika. Zastosuj się do instrukcji w punkcie „Po użyciu”.

ZALECENIA DOTYCZĄCE PALIWA

Stosuj benzynę bezołowiową o liczbie oktawowej co najmniej 87. Można stosować benzynę zawierającą maksymalnie 10% etanolu lub 15% MTBE (eter metylo-tertbutylowy). Nigdy nie używaj paliwa starego, zanieczyszczonego lub zmieszanego z olejem. Nie dopuszczaj do wnikanía wody i zanieczyszczeń do zbiornika paliwa. Nie używaj paliwa E85.

- Tankuj paliwo w dobrze wentylowanym miejscu i po wyłączeniu silnika. Nie pal w miejscu przechowywania i tankowania benzyny ani nie pozwól, aby w pobliżu pojawiły się iskry lub płomień.
- Nie przepelniaj zbiornika. Po uzupełnieniu paliwa porządnie dokręć korek wlewu.
- Unikaj rozlania paliwa w czasie tankowania. Rozlane paliwo i jego opary stanowią ryzyko pożaru. Przed ponownym uruchomieniem silnika starannie powycieraj rozlane paliwo.
- Unikaj wielokrotnego lub długotrwałego kontaktu skóry z paliwem i/lub wdychania oparów paliwa.

UZUPEŁNIANIE PALIWA

OSTRZEŻENIE!

Zachowuj szczególną ostrożność podczas pracy z benzyną. Benzyna jest skrajnie

łatwopalna i w niektórych przypadkach może wybuchnąć. Nigdy nie tankuj paliwa wewnątrz pomieszczeń lub jeśli silnik pracuje. Przechowuj benzynę i używaj jej z dala od źródeł iskrzenia, otwartego ognia, wysokiej temperatury i innych źródeł zapłonu. Palenie wzbronione! Trzymaj dłonie i stopy z dala od ruchomych części urządzenia. Nie używaj aerozoli rozruchowych. Opary są łatwopalne.

UWAGA!

W przewodzie wlewu paliwa może znajdować się plastikowy korek, zabezpieczający zbiornik paliwa w trakcie procesu produkcyjnego. Zdejmij i wyrzuć to zabezpieczenie. Po zakończeniu tankowania załóż ponownie korek wlewu paliwa.

Przed otwarciem oczyść obszar wokół korka wlewu. Zatankuj do czerwonej płytki w filtrze. Nie przepętniaj zbiornika!

RYS. 6

SPRAWDZANIE POZIOMU OLEJU

WAŻNE!

Silnik jest dostarczany bez oleju. Wlej olej i sprawdź jego poziom przed uruchomieniem silnika. Nie włączaj silnika przy zbyt małej ilości oleju – stwarza to ryzyko poważnego uszkodzenia silnika. Gwarancja nie obejmuje szkód powstałych na skutek uruchomienia silnika bez odpowiedniej ilości oleju.

UWAGA!

Poziom oleju sprawdzaj na płaskim podłożu i przy wyłączonym silniku.

1. Zdejmij korek wlewu oleju z bagnetem i wytrzyj bagnet.
2. Włóż ponownie korek wlewu oleju z bagnetem, ale nie dokręcaj.
3. Ponownie wyjmij korek wlewu oleju z

bagnetem. Jeśli poziom jest zbyt niski, uzupełnij olej. Prawidłowa lepkość i objętość oleju podana jest w części dotyczącej konserwacji silnika.

UWAGA!

Nie przepętniaj zbiornika. Może to spowodować dymienie silnika lub trudności w jego uruchomieniu, a także osadzanie sadzy na świecy zapłonowej.

4. Przed uruchomieniem silnika włóż z powrotem korek z bagnetem i dokręć.

RYS. 7

URUCHAMIANIE SILNIKA

UWAGA!

- **Przed uruchomieniem silnika sprawdź, czy dźwignia wirnika i dźwignia jazdy znajdują się w pozycji neutralnej (w górę).**
- **Przed dokonaniem rozruchu sprawdź poziom oleju.**

ROZRUCH RĘCZNY

1. Odkręć kurek paliwowy.
2. Umieść pokrętło w trybie zapłonu.
3. Ustaw dźwignię gazu w położeniu dla wysokiej prędkości obrotowej.
4. Użyj funkcji ssania, jeżeli silnik jest zimny.
5. Jeżeli silnik jest zimny, zakryj otwór wentylacyjny na pompce paliwowej i naciśnij ją 3–5 razy. Jeżeli silnik jest ciepły, zakryj otwór wentylacyjny i naciśnij raz pompkę paliwową.
6. Aby uruchomić silnik, pociągnij powoli za linkę rozruchową, aż poczujesz opór, a następnie szybko szarpnij. Przytrzymaj za rączkę rozrusznika podczas wciągania linki z powrotem po zakończeniu rozruchu. Jeżeli linka zostanie wciągnięta zbyt szybko, rączka może spowodować obrażenia ciała

i/lub uszkodzenie mienia. Powtórz w razie potrzeby.

7. Kiedy silnik się nagrzej, przesun powoli dźwignię ssania do położenia zamkniętego. Jeżeli silnik się wyłączy, uruchom go ponownie i pozwól mu przez chwilę pracować na półotwartym ssaniu, zanim powoli przesuniesz dźwignię ssania do położenia zamkniętego (brak ssania).

ROZRUSZNIK ELEKTRYCZNY

1. Podłącz wtyk do uziemionego gniazda ściennego 230 V.
2. Umieść pokrętko w trybie zapłonu.
3. Ustaw dźwignię gazu w położeniu dla wysokiej prędkości obrotowej.
4. Użyj funkcji ssania, jeżeli silnik jest zimny.
5. Jeżeli silnik jest zimny, zakryj otwór wentylacyjny i naciśnij pompkę paliwową 3–5 razy. Jeżeli silnik jest ciepły, zakryj otwór wentylacyjny i naciśnij raz pompkę paliwową.
6. Wciśnij przycisk uruchamiania. Zwolnij po uruchomieniu silnika. Rozrusznik jest wyposażony w zabezpieczenie przed przeciążeniem, które aktywuje się w razie przegrzania silnika. Rozrusznik musi ostygnąć przed kolejną próbą uruchomienia.
7. Kiedy silnik się nagrzej, przesun powoli dźwignię ssania do położenia otwartego. Jeżeli silnik się wyłączy, uruchom go ponownie i pozwól mu przez chwilę pracować na półotwartym ssaniu, a następnie powoli przesun dźwignię ssania do położenia otwartego (brak ssania).
8. Najpierw wyjmij wtyk z gniazda, a następnie z odśnieżarki.

DŹWIGNIA JAZDY

Dźwignia jazdy znajduje się na prawym

uchwycie. Docisnij dźwignię jazdy do uchwytu, aby włączyć napęd kół, i zwolnij dźwignię, aby odłączyć napęd.

DŹWIGNIA ZMIANY BIEGÓW

Dźwignia zmiany biegów ma osiem położzeń dla jazdy do przodu i do tyłu z różną prędkością.

RYS. 8

WAŻNE!

Przed zmianą biegów zawsze odłączaj napęd, tzn. zwalniasz dźwignię jazdy.

Do przodu

Urządzenie ma 6 biegów do jazdy w przód (F), z których bieg 1 jest najwolniejszy. Prowadź urządzenie z najniższą prędkością podczas wyrzucania śniegu.

Do tyłu

Urządzenie ma dwa biegi do jazdy w tył (R), z których bieg R1 jest najwolniejszy.

Kontrola działania

Sprawdź działanie dźwigni jazdy i zmiany biegów zgodnie z niniejszą instrukcją.

1. Wyłącz silnik i ustaw dźwignię zmiany biegów w pozycji biegu najwyższego do jazdy do przodu. Zwolnij dźwignię jazdy i popchnij urządzenie do przodu. Odśnieżarka ma przemieszczać się do przodu. Wciśnij dźwignię jazdy. Koła powinny przestać się obracać.
2. Zwolnij dźwignię jazdy i ponownie popchnij odśnieżarkę do przodu.
3. Przesun dźwignię zmiany biegów na najwyższy bieg do jazdy w tył, a następnie ponownie na najwyższy bieg jazdy w przód. Dźwignia zmiany biegów powinna przesuwać się swobodnie, a koła powinny się obracać.

4. Jeśli dźwignia zmiany biegów nie przesuwają się swobodnie lub jeśli koła przestały się poruszać, poluzuj nakrętkę blokującą linkę dźwigni jazdy i przedłuż linkę o jeden obrót nakrętki.
5. Jeżeli koła nie przestają się poruszać po zwolnieniu dźwigni jazdy, poluzuj nakrętkę blokującą linkę dźwigni jazdy i skróć linkę o jeden obrót nakrętki.
6. Powtórz kontrolę i wyreguluj ponownie w razie potrzeby. Po zakończonych ustawieniach dokręć nakrętkę blokującą.

NAPĘD KÓŁ

1. Pozwól, aby silnik pracował na wysokich obrotach i wrzuc odpowiedni bieg do aktualnych warunków. Urządzenie ma 6 biegów do jazdy w przód i 2 biegi do jazdy w tył.
2. Wciśnij dźwignię wirnika, aby aktywować wirnik, i zwolnij, aby wyłączyć wyrzucanie śniegu.
3. Wciśnij dźwignię jazdy, aby uruchomić napęd, zwolnij, aby zatrzymać.

WAŻNE!

Przed zmianą biegów zawsze odłączaj napęd, tzn. zwalniasz dźwignię jazdy.

WIRNIK

Dźwignia wirnika znajduje się po lewej stronie uchwytu. Wciśnij dźwignię, aby uruchomić wirnik, i zwolnij ją, aby przerwać odsnieżanie. (Dźwignia jazdy też musi zostać zwolniona).

WAŻNE!

Przed każdym użyciem sprawdź, czy wirnik działa poprawnie. Dokładnie przestrzegaj wszystkich instrukcji i dokonaj wszystkich potrzebnych regulacji, aby sprawdzić, czy odsnieżarka działa prawidłowo.

Uruchamianie wirnika

Dociśnij dźwignię wirnika do uchwytu, aby aktywować wirnik i zwolnij, aby wyłączyć wyrzucanie śniegu.

Kontrola działania dźwigni wirnika

1. Kiedy dźwignia wirnika jest w położeniu neutralnym (w górze), luz na lince powinien być bardzo mały, jednak linka nie może być zbyt mocno naciągnięta.
2. Stań w sytuacji do jazdy za uchwytem i włącz wirnik.
3. Pozostaw podłączony wirnik na około 10 sekund, a następnie zwolnij dźwignię wirnika. Powtórz czynność kilkakrotnie.
4. Pozostaw pracujący silnik z dźwignią wirnika w pozycji neutralnej. Stań przed urządzeniem.
5. Sprawdź, czy wirnik całkowicie się zatrzymał i nie porusza się.
6. Uruchom silnik i sprawdź, czy wirnik włącza się i wyłącza prawidłowo.

WAŻNE!

- **Jeżeli wirnik wykonuje nawet najmniejszy ruch, natychmiast wróć na miejsce operatora i wyłącz silnik. Odczekaj, aż wszystkie części ruchome całkowicie się zatrzymają i wyreguluj linkę wirnika.**
- **Przeprowadź kontrolę działania przed pierwszym uruchomieniem urządzenia oraz rozpoczęciem eksploatacji na początku sezonu.**

WYŁĄCZANIE

1. Przez kilka minut pozostaw silnik pracujący bez obciążenia, aby usunąć ewentualną wilgoć.
2. Przesuń dźwignię gazu w położenie dla niskiej prędkości obrotowej (symbol żółtawia).

3. Aby wyłączyć silnik, przekręć kluczyk zapłonu do położenia STOP.
4. Wytrzyj wszystkie dźwignie na silniku do sucha.
5. Ustaw kurek paliwowy w położeniu OFF (WYŁ).

PO UŻYCIU

Czyszczenie wyrzutnika

Przyrząd do czyszczenia umieszczony jest w uchwycie z tyłu obudowy wornika. Wyczyść wyrzutnik zgodnie z poniższymi wskazówkami.

1. Ustaw dźwignię wornika oraz dźwignię jazdy w pozycji neutralnej.
2. Wyjmij przyrząd do czyszczenia z uchwytu.
3. Usuń śnieg i lód końcówką za pomocą przyrządu.

OSTRZEŻENIE!

Nigdy nie czyść wyrzutnika przy włączonym silniku. Nigdy nie próbuj czyścić wyrzutnika rękoma. Używaj przyrządu do czyszczenia albo patyka. Włóż przyrząd do czyszczenia z powrotem do uchwytu i uruchom silnik. Stań w pozycji do jazdy za uchwytem i włącz dźwignię wornika na kilka sekund, aby ewentualne resztki śniegu i lodu wydobyły się z wyrzutnika.

WSKAZÓWKI PRAKTYCZNE

- W razie możliwości ustaw wyrzutnik zgodnie z kierunkiem wiatru.
- Każda trasa odśnieżania powinna zachodzić na poprzednią.
- Podczas standardowego odśnieżania umieść płozy 6–7 mm poniżej listwy zgarniającej. Jeżeli śnieg jest mocno zbity, można przesunąć płozy do góry, aby listwa zgarniająca była bliżej podłoża. Podczas jazdy po żwirze zsuń płozy do dół, aby listwa zgarniająca znalazła się dalej od podłoża.

- Po każdym użyciu dokładnie wyczyść odśnieżarkę.

KONSERWACJA

OSTRZEŻENIE!

Wyłącz silnik i odłącz wszystkie dźwignie na czas konserwacji, naprawy lub przeglądu. Odczekaj, aż wszystkie ruchome części całkowicie się zatrzymają. Aby zapobiec przypadkowemu włączeniu, odłącz przewód świecy zapłonowej i uziem go, przykładając do silnika. Podczas użytkowania urządzenia i pracy przy nim zawsze używaj okularów ochronnych.

WYMIANA OLEJU SILNIKOWEGO

UWAGA!

Sprawdź poziom oleju przed każdym użyciem i co pięć godzin pracy.

1. Opróżnij zbiornik paliwa, pozostawiając uruchomiony silnik aż do zatrzymania z powodu wyczerpania paliwa. Sprawdź, czy korek wlewu paliwa jest poprawnie dokręcony.
2. Ustaw odpowiedni zbiornik pod korkiem spustowym.
3. Wyjmij korek spustowy.
4. Przechyl silnik tak, aby olej wypłynął ze zbiornika. Zużyty olej przekaż do utylizacji zgodnie z obowiązującymi przepisami.
5. Załóż ponownie korek spustowy i dokręć.
6. Wlej olej o zalecanej jakości aż do górnej kreski wskaźnika.
7. Załóż ponownie korek wlewu oleju z bagnetem.

WAŻNE!

- **Po zakończeniu wymiany oleju umyj ręce wodą z mydłem.**

- Zużyty olej przekaz do utylizacji zgodnie z obowiązującymi przepisami.

ŚWIECA ZAPŁONOWA

OSTRZEŻENIE!

Tłumik bardzo nagrzewa się podczas pracy i pozostaje gorący nawet po wyłączeniu silnika – ryzyko oparzeń. Aby silnik działał prawidłowo, świeca zapłonowa musi być czysta i mieć właściwą przerwę iskrową.

1. Zdejmij fajkę ze świecy i wykręć świecę kluczem.

RYS. 9

2. Sprawdź świecę zapłonową. Wyrzuć świecę, jeżeli jest wyraźnie zużyta lub izolator jest pęknięty lub uszkodzony. Jeżeli świeca ma być ponownie użyta, oczyść ją drucianą szczotką.
3. Zmierź przerwę między elektrodami szczelinomierzem. Poprzez delikatne dogięcie elektrody odpowiednio wyreguluj wielkość przerwy między elektrodami. Odstęp między elektrodami powinien wynosić 0,6–0,8 mm.

RYS. 10

4. Sprawdź, czy podkładka uszczelniająca jest w dobrym stanie. Ostrożnie wkręć świecę ręką, aby nie uszkodzić gwintu.
5. Następnie dokręć świecę za pomocą dotychczasowej nasadki, aby sprasować podkładkę uszczelniającą.

UWAGA!

- Nowa świeca, po wstępnym wkręceniu, wymaga dokręcenia o 1/2 obrotu w celu sprasowania podkładki uszczelniającej. Zużyta świeca, po wstępnym wkręceniu, wymaga wykonania 1/8–1/4 obrotu w celu sprasowania podkładki uszczelniającej.
- Dokręć poprawnie świecę zapłonową. Niedokręcona świeca może spowodować przegrzanie i uszkodzenie silnika.

CZYSZCZENIE SILNIKA

Odstaw go do ostygnięcia na co najmniej 30 minut przed rozpoczęciem czyszczenia. Regularnie usuwaj ewentualne zanieczyszczenia z silnika.

WAŻNE!

Nigdy nie sputkuj silnika wodą ze względu na ryzyko zanieczyszczenia paliwa lub przedostania się wody przez tłumik i uszkodzenia silnika.

SMAROWANIE

Mechanizm napędu i przekładni

Smaruj co najmniej raz na rok lub co 25 godzin roboczych. Raz do roku ściągnij tylną obudowę i smaruj łożyska, waty i mechanizmy przekładni olejem silnikowym lub sprayem smarującym (na przykład WD-40).

Sterowanie skrzyni biegów

Smaruj sterowanie skrzyni biegów odpowiednim smarem co najmniej raz na rok lub co 25 godzin roboczych.

WAŻNE!

Nie dopuść do zatłuszczenia smarem lub olejem gumowych kół i aluminiowych kół pasowych.

Regulator kierunku wyrzutu

Smaruj odpowiednim smarem przekładnię ślimakową do ustawiania kierunku wyrzutu.

Skrzynia biegów

Skrzynia biegów jest fabrycznie nasmarowana i nie wymaga czynności konserwacyjnych. Jeśli z jakiegoś powodu zostanie zdemontowana, należy ją posmarować 60 ml Smar litowy do wysokich naprężeń. Przed ponownym montażem skrzyni biegów należy usunąć starą

uszczelkę i założyć nową.

WAŻNE!

Nie przepelniaj skrzyni biegów, gdyż może to uszkodzić uszczelkę. Sprawdź, czy korek odpowietrzający nie jest brudny od smaru.

Wał wirnika

Co najmniej raz w sezonie należy zdjąć bolce zabezpieczające z wału wirnika. Co najmniej raz w sezonie rozpylaj smar na wale i smaruj łożyska wirnika wykonane z tworzywa.

Łożyska wirnika

Raz w sezonie smaruj lekkim olejem łożyska wirnika i łożyska z boku ramy.

Bolce zabezpieczające

Wirnik jest zamontowany na spiralnym wale za pomocą dwóch bolców zabezpieczających i zawleczek. Jeżeli wirnik uderzy o lód lub inne twarde przedmioty, bolce zabezpieczające mogą zostać wyłamane. Jeżeli wirnik się nie obraca, sprawdź, czy bolce zabezpieczające nie zostały wyłamane. W zestawie znajdują się dwa dodatkowe bolce zabezpieczające. Przed zamontowaniem nowych bolców zabezpieczających zaaplikuj smar do wału.

WAŻNE!

Nigdy nie wymieniaj bolców zabezpieczających na jakiegokolwiek inne bolce niż oryginalne bolce producenta. Ewentualne uszkodzenia spowodowane użyciem innych części nie są objęte gwarancją.

Mechanizm napędu i przekładni

Smaruj co najmniej raz na rok lub co 25 godzin roboczych. Co najmniej raz w sezonie ściągnij tylną obudowę i smaruj tańcuchy, zębatki,

łożyska, wały i mechanizmy przekładni olejem silnikowym lub sprayem smarującym. Nie dopuść do zatłuszczenia smarem lub olejem gumowych kół i aluminiowych kół pasowych.

Dźwignia sterująca, wyrzutnik

Smaruj odpowiednim smarem przekładnię ślimakową do ustawiania kierunku wyrzutu.

Pasek napędowy

Podczas wymiany paska napędowego przed zdjęciem obudowy należy zdemontować płozy.

Listwa zgarniająca i płozy

Sprawdź listwę zgarniającą i płozy pod kątem zużycia i wymień je w razie potrzeby.

PRZECHOWYWANIE

Postępuj zgodnie ze wskazówkami poniżej, jeżeli odśnieżarka nie będzie używana przez co najmniej 30 dni.

1. Opróżnij gaźnik i zbiornik paliwa, aby zapobiec tworzeniu się osadów w układzie paliwowym.
2. Uruchom silnik i odczekaj, aż zatrzyma się na skutek braku paliwa.
3. Wymień olej silnikowy.
4. Wymij świecę i wlej dwie łyżki stołowe oleju silnikowego do cylindra przez otwór świecy zapłonowej. Przykryj otwór świecy zapłonowej szmatką i obróć silnik, pociągając linkę rozruchową kilka razy, aby równomiernie rozprowadzić olej. Wkręć z powrotem świecę zapłonową.
5. Oczyść silnik i obszar dookoła tłumika.
6. Natrzyj wszystkie niemalowane metalowe powierzchnie szmatką z olejem, aby zapobiec korozji.
7. Przestrzegaj instrukcji dotyczących sma-

rowania zawartych w rozdziale o konserwacji.

8. Przechowuj odśnieżarkę w suchym i zabezpieczonym miejscu.

OSTRZEŻENIE!

- **Aby uniknąć ryzyka zapłonu oparów paliwa, nigdy nie przechowuj odśnieżarki ani kanistra w pomieszczeniu, w którym znajdują się źródła zapłonu, takie jak kotły, podgrzewacze wody, suszarki bębnowe lub silniki elektryczne, które mogą być źródłem iskrzenia. Jeżeli silnik będzie pochylony, może wyciekać z niego benzyna i/lub olej.**
- **Odczekaj, aż silnik ostygnie i spuść paliwo do odpowiedniego zbiornika. Wykonaj tę czynność na otwartym powietrzu, w bezpiecznej odległości od ewentualnych źródeł zapłonu. Odczekaj, aż silnik ostygnie. Przechowuj benzynę i używaj jej z dala od źródeł iskrzenia, otwartego ognia, wysokiej temperatury i innych źródeł zapłonu. W czasie obchodzenia się z paliwem palenie wzbronione. Paliwo pozostawione w silniku w czasie upałów rozkłada się i może spowodować poważne problemy z uruchomieniem silnika.**

Konserwacja silnika

Przeprowadź czynności konserwacyjne zgodnie z tabelą na następnej stronie. W wymagających warunkach konserwację należy przeprowadzać częściej.

Rozwiązanie	Po 5 godzinach pracy	Przed każdym użyciem i co 5 godzin pracy	W każdym sezonie lub co 25 godzin pracy	W każdym sezonie lub co 50 godzin pracy	W każdym sezonie lub co 100 godzin pracy	Data serwisowania
Sprawdzanie oleju silnikowego						
Wymiana oleju silnikowego						
Sprawdzanie świecy						
Konserwacja świecy						
Czyszczenie okolicy wydechu						

WYKRYWANIE USTEREK

Problem	Możliwa przyczyna	Propozycje rozwiązań
Silnik się nie uruchamia.	Pusty zbiornik paliwa lub stare paliwo.	Napełnij zbiornik świeżą benzyną.
	Niedrożny przewód paliwowy.	Oczyść przewód paliwowy.
	Luźny przewód zapłonowy.	Umocuj przewód zapłonowy na świecy.
	Uszkodzona świeca zapłonowa.	Oczyść świecę, skoryguj odległość między elektrodami lub wymień świecę zapłonową.
	Kluczyk nieprawidłowo umieszczony w stacyjce.	Poprawnie włóż kluczyk do stacyjki.
	Silnik zalany paliwem.	Jeśli silnik się nie uruchamia po kilku próbach, może być zalany paliwem (włano zbyt wiele paliwa). Wykręć świecę i wytrzyj do czysta. Ostrożnie wkręć świecę ręką, aby nie uszkodzić gwintu. Zużyta świeca, po wstępnym wkręceniu, wymaga wykonania 1/8–1/4 obrotu za pomocą klucza do świec w celu sprasowania podkładki uszczelniającej.
Silnik pracuje nierówno.	Otwarta przepustnica.	Ustaw przepustnicę w pełni zamkniętym położeniu.
	Niedrożny przewód paliwowy lub stare paliwo.	Oczyść przewody paliwowe i napełnij zbiornik nową benzyną.
	Woda lub brud w układzie paliwowym.	Patrz rozdział dotyczący konserwacji silnika.
	Sprawdź poziom oleju.	W razie potrzeby uzupełnij olej.
	Źle wyregulowany gaźnik.	Patrz rozdział dotyczący konserwacji silnika.
Silnik się przegrzewa.	Źle wyregulowany gaźnik.	Patrz rozdział dotyczący konserwacji silnika.
Niska moc.	Luźny przewód zapłonowy.	Umocuj przewód zapłonowy na świecy.
	Zablokowane otwory wentylacyjne w korku wlewu paliwa.	Wyczyść otwór wentylacyjny.
silne drgania.	Poluzowane części lub uszkodzony wirnik.	Natychmiast wyłącz silnik, wyjmij kluczyk ze stacyjki i odczekaj, aż wszystkie części ruchome się zatrzymają. Sprawdź, czy nie ma uszkodzeń. Dokręć wszystkie połączenia śrubowe. W razie potrzeby napraw. Jeżeli problem będzie się utrzymywał, skontaktuj się z autoryzowanym serwisem.

Nie działa napęd do przodu.	Poluzowany lub uszkodzony pasek napędowy.	Wymień pasek.
Wirnik nie zatrzymuje się po zwolnieniu dźwigni wirnika.	Źle wyregulowana linka dźwigni wirnika.	Wyreguluj linkę dźwigni wirnika.
Odśnieżarka nie wyrzuca śniegu.	Niedrożny wyrzutnik.	Natychmiast wyłącz silnik, wyjmij kluczyk ze stacyjki i odczekaj, aż wszystkie części ruchome się zatrzymają. Oczyszczyć wyrzutnik przyrządem do czyszczenia lub patykiem.
	Jedna lub więcej śrub zrywalnych odpadły.	Wymień śruby zrywalne.
	Obce przedmioty blokują wirnik.	Natychmiast wyłącz silnik i wyjmij kluczyk ze stacyjki. Usuń przedmiot z wirnika.
	Źle wyregulowana linka dźwigni wirnika.	Wyreguluj linkę dźwigni wirnika.
	Poluzowany lub uszkodzony pasek napędowy wirnika.	Wymień pasek.

SAFETY INSTRUCTIONS

WARNING!

- **Engine exhaust fumes and some parts of the machine contain chemical substances that may cause cancer, foetal damage or other reproductive problems.**
- **Only use the machine in accordance with these instructions. Read all the warnings, safety instructions and other instructions. Failure to follow all the instructions and safety instructions can result in the risk of serious personal injury.**

TRAINING

- Read all the instructions and safety instructions and all the warning labels on the machine prior to assembly and use. Save these instructions for future reference.
- Familiarise yourself with the controls on the machine and how to use them. Learn how to stop the machine quickly and disengage the drive.
- Do not allow children under 14 to use the machine. The machine can be used by children older than 14 years, but only if they are under adult supervision.
- Never allow children, or anyone who is unfamiliar with the machine and these instructions, to use it.
- Ejected objects can cause serious personal injury. Plan the work so that materials are not thrown towards roads, bystanders, etc.
- Keep bystanders, especially children, and pets at least 20 metres from the work area. Switch off the machine if anyone enters the work area.
- Be careful to avoid slipping or falling, especially when walking backwards.
- BEFORE USE

- Carefully inspect the area where the machine is to be used and remove any stones, wires, or other foreign objects.
- Always wear safety glasses when working with or on the machine.
- Wear suitable clothing. Do not wear loose-fitting clothing or jewellery. They can get caught in moving parts. Wear non-slip shoes.
- Machines with electric starter motors must only be connected to earthed power outlets.
- Adjust the height of the funnel so that it is free from gravel etc.
- Disengage and put all the controls in neutral mode before starting the engine.
- Do not make any adjustments with the engine running, except as stated in this manual.
- Let the engine and machine adjust to the outdoor temperature before you start to clear the snow.

HANDLING FUEL

- Be careful when handling fuel – risk of personal injury and/or material damage. Petrol is highly flammable and can be explosive in certain circumstances. If you get petrol on your skin or clothes, wash immediately.
- Only use an approved fuel container.
- Store and handle petrol away from sparks, naked flames, heat and other ignition sources. Smoking is prohibited when handling fuel.
- Never refuel indoors.
- Never remove the filler cap or top up with fuel when the engine is running.
- Allow the engine to cool for at least 2 minutes before refuelling.
- Do not overfill the tank. Do not fill the fuel tank to more than 1 cm below the filler pipe, so that the fuel can expand.

- Replace and tighten the cap on the tank.
- Wipe up spilled fuel immediately. Move the machine away from any fuel spill before starting. Wait 5 minutes before starting the engine.
- Never store the machine or fuel container indoors where there are ignition sources such as a boiler, water heater, tumble drier and electric motors that could emit sparks, in order to avoid the risk of the ignition of fuel vapour.
- Allow the machine to cool for at least 5 minutes before putting it away.

USE

- Keep your hands and feet away from moving parts – risk of serious personal injury and/or death.
- Never attempt to bypass or deactivate the function of the auger lever – risk of serious personal injury.
- It must be possible to move control levers in both directions and they must automatically return to the neutral position when released.
- Do not use the machine if the ejector chute is missing or damaged. The safety devices must be fitted correctly and work properly.
- Never start the engine indoors or in an enclosed area. Exhaust fumes from the engine contain carbon monoxide, an odourless and highly dangerous gas.
- Never use the machine when you are tired or under the influence of drugs, alcohol or medication.
- The muffler and engine become hot – risk of burn injuries. Keep onlookers, especially children, and pets at a safe distance.
- Be careful when working on or crossing entrances, roads, etc.
- Pay attention to traffic and hidden danger.

- Be very careful when changing direction, and when on slopes.
- Plan the work so that thrown snow does not hit windows, walls, cars, etc., to avoid the risk of damage to property and/or personal injury.
- Do not point the ejector chute at people or animals, and make sure no one goes in front of the machine.
- Do not overload the machine by trying to remove too much snow too quickly.
- Never use the machine in poor visibility or bad light. Keep a firm footing and good balance at all times, and keep a firm grip on the handle. Never run with the machine.
- Disengage the auger drive during transport and when the machine is not in use.
- Never run the machine at a fast pace on slippery surfaces. Be very careful when going backwards or pulling the machine towards you.
- Never put your hands in the ejector or intake openings. Always use the supplied clearer tool to clear the ejector. Never attempt to clear the ejector when the engine is running. Switch off the engine, put all the controls in neutral and wait until all moving parts have completely stopped before moving away from behind the handle to clear the ejector.
- Only use the parts and accessories recommended by the manufacturer. Contact your dealer if you have any questions.

MAINTENANCE AND STORAGE

- Never modify the safety devices in any way. Regularly check that all safety devices are in place and are working properly.
- Switch off the engine, put all the controls in neutral and wait until all moving parts have completely stopped before doing repairs, lubricating and/or inspection.

Loosen the spark plug lead and earth it against the engine to prevent unintentional starting.

- Check that all screw unions are properly tightened at regular intervals. Retighten if necessary. Check the machine for damage at regular intervals.
- Do not change the speed governor setting and do not over rev the engine. The speed governor controls the maximum permitted engine speed.
- Shave plates and runners wear out in time. Check all components regularly and replace if necessary. Only use parts and accessories recommended by the manufacturer, otherwise there is a risk of personal injury and/or material damage.
- Regularly check that all the control levers can be moved in both directions and automatically return to the neutral position when released. Adjust, if necessary, in accordance with these instructions.
- The safety and warning labels on the tool must be intact and legible. Replace them immediately if necessary.
- Observe applicable laws and regulations relating to fuel, oil, etc.
- Before putting the machine away allow it to run for a few minutes to feed out all the snow. Otherwise the snow can freeze to ice and lock the auger.
- Never store the machine or fuel container indoors where there are ignition sources such as a boiler, water heater, tumble drier and electric motors that could emit sparks, in order to avoid the risk of the ignition of fuel vapour. Follow the instructions for storage.
- **WARNING:** Never allow children, or anyone who is unfamiliar with the machine and these instructions, to use it.

REDUCTION OF NOISE AND VIBRATIONS

- Plan the work so that exposure to heavy vibrations is spread over a longer period.
- To reduce noise and vibrations when in use, limit the time the tool is in use, and use low-power/vibration mode and suitable safety equipment.
- Take the following precautions to minimise the risks of exposure to vibrations and/or noise:
 - Only use the tool in accordance with these instructions.
 - Check that the tool is in good condition.
 - Use accessories in good condition, and which are suitable for the purpose.
 - Keep a firm grip on the handles/grips.
 - Maintain and lubricate the tool in accordance with these instructions.

WARNING!





- **Vibration levels can deviate from the declared value, depending on how the tool is used. Suitable precautions for users must be based on the actual conditions, taking into account all parts of the operating cycle, such as the time when the tool is switched off and the idling time, in addition to the time when the power switch is pressed.**
- **The given values are measured actual noise levels, which are not necessarily safe to work in.**
- **Even if there is a link between the specified noise level and experienced noise level, it is not possible on this basis to draw any reliable conclusions concerning the need for safety measures. Several other factors affect**

exposure to noise in each individual case, for example the acoustics in the work premises and any other sources of noise, such as other machines or processes, in the premises. The permitted limiting values for noise levels may also vary between different countries. It is incumbent on the user to assess any risks.

SYMBOLS

The following symbols are used on the machine. Read all the instructions and safety instructions and all the warning labels on the machine prior to assembly and use.

	WARNING:
	Read these instructions carefully before assembly and use.
	Conforms with the requirements in the relevant EU directives.
	Guaranteed sound power level.
	Wear ear protection.
	Wear safety glasses.

	WARNING: Rotating parts. Keep your hands and feet away from moving parts when the machine is running – risk of serious personal injury and/or death.
	WARNING: Rotating parts. Wait until all moving parts have completely stopped before touching them.
	WARNING: Ejected objects can cause serious personal injury. Keep bystanders, especially children, and pets at least 20 metres from the work area when the machine is in use.
	WARNING: Rotating blades. Keep your hands and feet away from openings when the machine is in operation. There are rotating blades inside.
	Keep children and pets at a safe distance from the machine.

TECHNICAL DATA

Working width	710 mm
Working height	530 mm
Drive	Automatic
Wheel	13" pneumatic rubber wheels
Gears	6 forward gears, 2 reverse gears
Starting	Cord start/electric start
Ejection length	Approx. 12 m
Engine type	1 cylinder, 4-stroke engine
Output	5.4 kW
Displacement	270 cm ³
Fuel	Petrol
Recommended oil*	5W-30
Oil reservoir volume	0.6 litre
Ejector function	2-stage
Ejector chute	175°
Deflector, ejector chute	70°
Sound power level, L _{WA} **	98,9 dB(A), K = 3 dB(A)
Sound power level, L _{WA} ***	102 dB(A), K = 3 dB(A)
Sound pressure level, L _{pA}	85,2 dB(A), K = 3 dB(A)
Max vibration	7 m/s ² , K = 1.5 m/s ²

* At ambient temperature down to -18°C.

** Measured, *** Guaranteed

Wear ear protection.

The vibration level specified in these instructions has been measured in accordance with standardised tests and can be used when comparing different tools. The value can also be used for a preliminary assessment of exposure.

WARNING!

Vibration levels can deviate from the declared value, depending on how the tool is used. Suitable precautions for users must be based on the actual conditions, taking into

account all parts of the operating cycle, such as the time when the tool is switched off and the idling time, in addition to the time when the power switch is pressed.

The given values are measured actual noise levels, which are not necessarily safe to work in. Even if there is a link between the specified noise level and experienced noise level, it is not possible on this basis to draw any reliable conclusions concerning the need for safety measures. Several other factors affect exposure to noise in each individual case, for example the acoustics in the work premises and any other sources of noise, such as other machines or processes, in the premises. The permitted limiting values for noise levels may also vary between different countries. It is incumbent on the user to assess any risks.

DESCRIPTION

1. *Ddrive lever*
2. *Lever for ejector deflector*
3. *Auger lever*
4. *Gear lever*
5. *Control for ejection angle*
6. *Ejector deflector*
7. *Safety jack*
8. *Auger*
9. *Oil drain plug*
10. *Clearing tool*
11. *Fuel tank*
12. *Starter cord with handle*
13. *Choke lever*
14. *Fuel cock*
15. *Throttle lever*
16. *Fuel primer bulb*
17. *Skid shoe*

18. *Oil dipstick*
19. *Bottom handle*
20. *Connection 230 V for electric start*
21. *Start button for electric start*
22. *Locking screws for handle*
23. *Ignition knob*
24. *Top handle*
25. *Work light*

FIG. 1

ASSEMBLY

References to the left and right side of the snowblower assume that the user is standing in the driving position behind the snowblower.

UNPACKING

Remove the plastic covering parts of the machine and unpack all loose parts. Store the shear pins in a safe place, for when you need them.

Shear pins

The auger is mounted on the shaft with two shear pins and cotters. The shear pins can break off if the auger hits ice or a solid object. This is to prevent the snowblower from being damaged. Two shear pins and nylon lock nuts are included in the delivery.

FIG. 2

ASSEMBLY

Bottom and top handle

1. Remove the four bottom locking screws, the round washers and carriage screws on each side of the bottom part of the handle. Lift the top handle part until it

locks over the bottom part.

2. Fasten the top and bottom handle parts with the four locking screws, the round washers and carriage screws, and tighten the four top locking screws.

USE

WARNING!

Read all the instructions, safety instructions and all the warning labels on the machine before using it.

CONTROL FOR EJECTION ANGLE

The control to change the ejector alignment is located on the left side of the snowblower.

Do as follows to change the ejector alignment.

- Turn clockwise to eject to the left.
- Turn anticlockwise to eject to the right.

LEVER FOR EJECTOR DEFLECTOR

The ejector deflector lever adjusts the throw height. Use the lever to lift or lower the deflector to the required throw height.

FIG. 3

SKID SHOE

Do not run the machine over gravel when the engine is running. Gravel can be drawn in and ejected, which can cause personal injury and/or material damage. The distance between the shave plate and the ground can be adjusted as shown.

FIG. 4

Adjusting the skid shoe

1. Undo the four flange lock nuts and the screws.
2. Move the skid shoes to the required position.
3. Check that the undersides of the skid shoes rest on the ground along the whole of their length, to avoid uneven wear.
4. Firmly tighten the screw unions.

LIGHT

The light is switched on and off with the switch on the back edge of the right side of the panel.

CLEARING TOOL

The clearing tool sits in a holder on the back of the auger housing. Follow the instructions under the header After use.

FUEL RECOMMENDATIONS

Use unleaded petrol with a rating of at least 87 octane. Petrol with at most 10% ethanol or 15% MTBE (methyl tertiary butyl ether) can be used. Never use old, contaminated fuel or fuel mixed with oil. Avoid getting water and debris in the fuel tank. Do not use E85.

- Only refuel in a well-ventilated area with the engine switched off. Keep petrol away from sparks and naked flames, and do not smoke where petrol is stored or when filling petrol.
- Do not overfill the tank. Replace the fuel cap properly after filling.
- Avoid spilling fuel when filling. Spilled fuel and fuel fumes constitute a fire risk. Wipe up any spilled fuel before starting the engine.
- Avoid repeated or prolonged skin contact with fuel and/or inhalation of fuel fumes.

REFILLING FUEL

WARNING!

Be very careful when handling fuel. Petrol is highly flammable and can in some circumstances be explosive. Never refuel indoors or with the engine running. Store and handle petrol away from sparks, naked flames, heat and other ignition sources. Smoking prohibited! Keep your hands and feet away from moving parts. Do not use starter fluid. The vapours are highly flammable.

NOTE:

There may be a plastic cover in the fuel filler tube to protect the tank during manufacture. Remove and discard this cover. Replace the fuel cap after refuelling.

Clean the area around the fuel cap before opening. Fill up to the red plate in the screen. Do not overfill.

FIG. 5

CHECKING THE OIL LEVEL

IMPORTANT:

The engine is supplied without oil. Fill up with oil and check the oil level before starting the engine. Do not run the engine without enough oil – risk of serious engine damage. The warranty does not cover damage resulting from the engine being run with too little oil.

NOTE:

Check the engine's oil level on a flat surface with the engine turned off.

1. Remove the oil filler cap with the dipstick and wipe the dipstick.

2. Refit the filler cap with the dipstick without tightening.
3. Remove the oil filler cap with the dipstick again. Top up the oil if the level is too low. The correct viscosity and oil volume are set out in the engine maintenance section.

NOTE:

Do not overfill. This can cause the engine to smoke, be difficult to start or cause soot on the spark plug.

4. Replace the filler cap with the dipstick and tighten before starting the engine.

FIG. 6**STARTING THE ENGINE****NOTE:**

- **Check that the auger lever and the drive lever are in the neutral position (upwards) before starting the engine.**
- **Check the oil level before starting.**

MANUAL START

1. Open the fuel valve.
2. Put the ignition knob in ignition mode.
3. Set the throttle lever in the high revs position.
4. Close the choke if the engine is cold.
5. If the engine is cold, block the ventilation hole on the primer bulb and press 3–5 times. If the engine is warm, block the ventilation hole and press the primer bulb once.
6. To start the engine, pull the starter cord slowly until it catches and then pull quickly. Keep hold of the starter handle when the cord pulls in after starting. If the cord is pulled in too quickly the starter handle could cause personal injury and/or material damage. Repeat, if necessary.

7. Slowly move the choke lever to the closed position when the engine warms up. If the engine stops, start it again and let it run for a while with the choke half-open before slowly moving the choke lever to the closed position (no choke).

ELECTRIC START

1. Plug the plug into a 230 V earthed power point.
2. Put the ignition knob in ignition mode.
3. Set the throttle lever in the high revs position.
4. Close the choke if the engine is cold.
5. If the engine is cold, block the ventilation hole and press the primer bulb 3–5 times. If the engine is warm, block the ventilation hole and press the primer bulb once.
6. Press the start button. Release when the engine has started. The starter motor has an overload protection that trips if the engine overheats. The starter motor must cool before attempting to start again.
7. Slowly move the choke lever to the open position when the engine warms up. If the engine stops, start it again and let it run for a while with the choke half-open before slowly moving the choke lever to the open position (no choke).
8. Unplug the plug from the power point first, and then from the snowblower.

DRIVE LEVER

The drive lever is placed on the right handle. Press the drive lever towards the handle to engage the wheel drive, then release to disengage.

GEAR LEVER

It gear selector has 8 positions for driving forwards and reversing at different speeds.

FIG. 7

IMPORTANT:

Always disengage, i.e. release the gear lever before changing gear.

Forward

The machine has 6 forward gears (F), where 1 is the slowest. Drive at the lowest speed when snow throwing.

Back

The machine has 2 reverse gears (R), where R1 is the slowest.

Function check

Check the functionality of the drive lever and gear lever in accordance with the instructions below.

1. Switch off the engine and put the gear lever in the position for the highest forward gear. Release the drive lever and push the machine forwards. The snowblower should roll forwards. Press the drive lever. The wheels should stop turning.
2. Release the drive lever and push the snowblower forwards again.
3. Move the gear lever to the position for the highest reverse gear and back to the position for the highest forward gear. The gear lever should move easily and the wheels should start turning.
4. If the gear lever is stiff, or if the wheels stop moving, loosen the lock nut on the drive lever wire and extend the wire one turn of the nut.
5. If the wheels do not stop moving when the drive lever is released, loosen the lock nut on the drive lever wire and shorten the wire one turn of the nut.
6. Repeat this check and readjust, if

necessary. Tighten the lock nut when you have finished adjusting.

DRIVING THE WHEELS

1. Allow the engine to run at high speed and select a suitable gear for the actual conditions. There are 6 forward gears and 2 reverse gears.
2. Press in to activate the auger, release to stop the snow blowing.
3. Press in the drive lever to activate driving, release to stop.

IMPORTANT:

Always disengage, i.e. release the gear lever before changing gear.

AUGER

The auger lever is placed on the left side of the handle. Press in the auger lever to start the auger, release to stop the snow blowing. (The drive lever must also be released.)

IMPORTANT:

Always check that the auger is working properly before use. Follow these instructions carefully and make all the necessary adjustments to check that the snowblower is working properly.

Starting the auger

Press the auger lever to the handle to activate the auger, release to stop the snow blowing.

Function check of auger lever

1. When the auger lever is in neutral (up) there should be very little play in the wire, but it must not be overtightened.

2. Stand in the driving position behind the handle and engage the auger.
3. Allow the auger to remain engaged for about 10 seconds and then release the auger lever. Repeat several times.
4. Allow the engine to run with the auger lever in neutral. Go round in front of the machine.
5. Check that the auger has completely stopped.
6. Start the engine and check that the auger engages and disengages correctly.

IMPORTANT:

- **Go back to the driving position immediately if auger starts to move and stop the engine. Wait until all moving parts have completely stopped and adjust the auger wire.**
- **Run a function check before the machine is used for the first time, and before it is used at the start of the season.**

STOPPING

1. Allow the engine to run without load for a few minutes before switching it off to remove any moisture.
2. Move the throttle lever to the low revs position (tortoise symbol).
3. Switch off the engine by turning the ignition key to STOP.
4. Wipe all the controls on the engine dry.
5. Set the fuel cock in the OFF position.

AFTER USE

Clearing the ejector

The clearing tool sits in a holder on the back of the auger housing. Clear the ejector in accordance with the instructions below.

1. Put the auger lever and drive lever in neutral.
2. Remove the clearing tool from the holder.
3. Clear away snow and ice with the clearing tool.

WARNING!

Never attempt to clear the ejector when the engine is running. Never attempt to clear the ejector with your hands, use the clearing tool or a stick. Replace the clearing tool in the holder and start the engine. Stand in the driving position behind the handle and engage the auger for a few seconds to throw out any residual snow and ice from the ejector chute.

PRACTICAL TIPS

- If possible, aim the ejector in the direction of the wind.
- Overlap each lap.
- Set the skid shoes 6–7 mm below the shave plate for normal snow clearing. If the snow is firmly packed the skid shoes can be moved up so that the shave plate comes closer to the ground. When working on gravel the skid shoes can be moved down so that the shave plate comes further away from the ground.
- Always clean the snowblower after use.

MAINTENANCE

WARNING!

Switch off the engine and disengage all the levers before servicing, repairs, or inspection. Wait until all moving parts have come to a complete standstill. Loosen the spark plug lead and earth it against the engine to prevent unintentional starting. Always wear safety glasses when working with or on the machine.

CHANGING THE ENGINE OIL

NOTE:

Always check the oil level before using the machine, and every five working hours.

1. Drain the fuel tank by running the engine until the fuel tank is empty. Check that the filler cap is properly tightened.
2. Place a suitable container under the drain plug.
3. Remove the drain plug.
4. Tilt the engine to allow the oil to run out into the container. Used oil must be disposed of in accordance with local regulations.
5. Replace the drain plug and tighten.
6. Fill up with oil of the recommended grade to the upper limit mark.
7. Replace the oil filler cap with the dipstick.

IMPORTANT:

- **Wash your skin with soap and water after changing the oil.**
- **Used oil must be disposed of in accordance with local regulations.**

SPARK PLUG

WARNING!

The muffler gets very hot during use and remains hot for a long time after the engine has stopped – risk of burn injuries. For good engine performance, the spark plug must be clean and have the right spark gap.

1. Remove the cap from the spark plug and unscrew the spark plug with a spark plug spanner.

FIG. 8

2. Check the spark plug. Discard the spark plug if it is visibly worn or if the insulator is cracked or broken. Clean the spark plug with a steel brush if it is to be used again.

3. Measure the spark gap with a feeler gauge. Adjust, if necessary, by gently bending the electrode. The electrode gap should be 0.6–0.8 mm.

FIG. 9

4. Check that the sealing washer is in good condition. Carefully screw in the spark plug by hand to avoid threading problems.
5. Tighten the spark plug with the supplied socket to compress the sealing washer.

NOTE:

- **Tighten a new spark plug a 1/2 turn after it seats to compress the sealing washer. If refitting the same, used spark plug, tighten it 1/8–1/4 turn after it seats to compress the sealing washer.**
- **Tighten the spark plug properly. Loose spark plugs can overheat and damage the engine.**

CLEANING THE ENGINE

Allow the engine to cool for at least 30 minutes before cleaning. Remove any impurities from the engine at regular intervals.

IMPORTANT:

Never spray water on the engine – risk of fuel contamination or water entering through the muffler and damaging the engine.

LUBRICATION

Drive and gear mechanism

Lubricate once a year, or after every 25 working hours. Remove the rear cover and lubricate the bearings, shafts and gear components once a year with engine oil or lubricating spray (e.g. WD40).

Gear linkage

Lubricate the gear linkage with a suitable grease once a year, or after every 25 working hours.

IMPORTANT:

Keep the tyres and aluminium belt pulleys free from grease and oil.

Control for ejection angle

Lubricate the worm gear to set the ejection angle with a suitable grease.

Gearbox

The gearbox is lubricated at the factory and does not need any maintenance. If it needs to be dismantled for any reason, lubricate with 60 ml Lithium grease for high stress. Before replacing the gearbox, remove the old seal and replace with a new one.

IMPORTANT:

Do not overfill the gearbox, this can damage the seal. Check that the vent plug is free from grease.

Auger shaft

The shear pins on the auger shaft should be removed at least once every season. Spray lubricant in the shaft and lubricate the plastic bearings in the auger at least every season.

Auger bearings

Lubricate the auger bearings and the bearings on the side of the frame with a thin oil once every season.

Shear pins

The auger is mounted on the spiral shaft with

two shear pins and cotters. The shear pins can break off if the auger hits ice or a solid object. If the auger does not rotate, check whether the shear pins have sheared off. Two extra shear pins are included. Apply lubricant in the shaft before fitting the new shear pins.

IMPORTANT:

Never replace the shear pins with anything other than identical shear pins from the manufacturer. Any damage incurred if other components are used is not covered by the warranty.

Drive and gear mechanism

Lubricate once a year, or after every 25 working hours. Remove the rear cover and lubricate the chains, sprockets, bearings, shafts and gear components at least once per season with engine oil or lubricating spray. Keep the tyres and aluminium belt pulleys free from grease and oil.

Control handle, ejector unit

Lubricate the worm gear to set the ejection angle with a suitable grease.

Drive belt

When replacing the drive belt the skid shoes should be removed before removing the casing.

Shave plate and skid shoes

Check the shave plate and skid shoes for wear, and replace if necessary.

STORAGE

Follow the instructions below if the snowblower is not going to be used for at least 30 days.

1. Empty the carburettor and fuel tank

to prevent deposits forming in the fuel system.

2. Run the engine until the fuel tank is empty and the engine stops due to a shortage of fuel.
3. Change the engine oil.
4. Remove the spark plug and pour two tablespoons of engine oil into the cylinder through the spark plug hole. Cover the spark plug hole with a cloth and turn over the engine by pulling the starter cord several times to distribute the oil. Replace the spark plug.
5. Clean the engine and the area around the muffler.
6. Rub all bare metal surfaces with an oily cloth to prevent corrosion.
7. Follow the lubricating instructions in the maintenance section.
8. Store the snowblower in a dry and safe place.

WARNING!

- **Never store the snowblower or fuel container indoors where there are sources of heat, such as a boiler, water heater, tumble drier and electric motors that could emit sparks, in order to avoid the risk of the ignition of fuel vapour. Tilting the engine can cause fuel and/or oil to leak.**
- **Allow the engine to cool and drain the fuel into a suitable container. Work outdoors, at a safe distance from any sources of heat. Allow the engine to cool. Store and handle petrol away from sparks, naked flames, heat and other ignition sources. Smoking prohibited when handling fuel. Fuel left in the engine in hot weather depletes, and can cause serious starting problems.**

Engine maintenance

Carry out maintenance as per the table on the next page. In demanding conditions, maintenance should be carried out more often.

Action	After 5 hours	Before each use and at intervals of 5 working hours	Each season or at intervals of 25 hours of operation.	Every season or at intervals of 50 working hours	Every season or at intervals of 100 working hours	Service date
Check of engine oil						
Changing the oil						
Check of spark plug						
Spark plug service						
Cleaning of exhaust area						

TROUBLESHOOTING

Problem	Possible cause	Proposed action
The engine will not start.	Empty fuel tank or old fuel.	Fill the tank with fresh petrol.
	Blocked fuel line.	Clear the fuel line.
	Loose spark plug lead.	Put the spark plug lead firmly on the spark plug.
	Defective spark plug.	Clean the spark plug and adjust electrode gap, or replace spark plug.
	Ignition key not inserted correctly.	Insert the ignition key correctly.
	The engine is flooded.	If the engine will not start after several attempts this could be because the engine is flooded (too much fuel). Unscrew the spark plug and wipe it clean. Carefully screw in the spark plug by hand to avoid threading problems. A used spark plug should be tightened to 1/8 –1/4 of a turn after it seats to compress the sealing washer.
The engine does not run smoothly.	Open choke.	Set the choke lever in fully closed position.
	Blocked fuel line, or old fuel.	Clean the fuel line and fill the tank with fresh petrol.
	Water or dirt in the fuel system.	See the engine maintenance section.
	Check the oil level.	Top up the oil if necessary.
	Carburettor not properly adjusted.	See the engine maintenance section.
The engine overheats.	Carburettor not properly adjusted.	See the engine maintenance section.
Low power.	Loose spark plug lead.	Put the spark plug lead firmly on the spark plug.
	Ventilation hole in filler cap clogged.	Clear the ventilation hole.
Heavy vibration.	Loose parts or damaged auger.	Switch off the engine immediately, remove the ignition key, and wait until all moving parts have stopped. Check for any damage. Tighten all screw unions. Repair if necessary. Contact an authorised service centre if the problem persists.
Forward drive does not work	Loose or damaged drive belt.	Replace the belt.

The auger does not stop when the auger lever is released.	Auger lever wire incorrectly adjusted.	Adjust the auger lever wire.
The snowblower does not throw snow.	Ejector chute blocked.	Switch off the engine immediately, remove the ignition key, and wait until all moving parts have stopped. Clear the ejector chute with the clearing tool or a stick.
	One or more shear pins have sheared off.	Replace the shear pins.
	Foreign object blocking the auger.	Switch off the engine immediately and remove the ignition key. Remove the foreign object from the auger.
	Auger lever wire adjusted incorrectly.	Adjust the auger lever wire.
	Rotor drive belt loose or damaged.	Replace the belt.