

KAYOBA

006376



SE MOUNTAINBIKE

Bruksanvisning i original
Viktigt! Läs bruksanvisningen noggrant innan användning!
Spara den för framtida behov.

NO MOUNTAINBIKE

Bruksanvisning
(Oversettelse av original bruksanvisning)
Viktig! Les bruksanvisningen nøye før bruk.
Ta vare på den for fremtidig bruk.

PL ROWER GÓRSKI

Instrukcja obsługi
(Tłumaczenie oryginalnej instrukcji)
Ważny! Przed użyciem uważnie przeczytaj instrukcję obsługi!
Zachowaj ją na przyszłość.

EN MOUNTAIN BIKE

Operating instructions
(Translation of the original instructions)
Important! Read the user instructions carefully before use.
Save them for future reference.

Rätten till ändringar förbehålles.
Vid eventuella problem, kontakta vår kundservice på telefon
0511-34 20 00.
www.jula.se

Med forbehold om endringer.
Ved eventuelle problemer kan du kontakte vår kundeservice
på telefon 67 90 01 34.
www.jula.no

Z zastrzeżeniem prawa do zmian.
W razie ewentualnych problemów skontaktuj się
telefonicznie z naszym działem obsługi klienta pod
numerem: 22 338 88 88.
www.jula.pl

Jula reserves the right to make changes. In the event of
problems, please contact our customer service.
www.jula.com

Tillverkare/ Produsent/ Producenci/ Manufacturer
Jula AB, Box 363, 532 24 SKARA

Distributør/ Distributør/ Dystrybutor/ Distributor
Jula Poland Sp. z o.o., ul.
Malborska 49, 03-286 Warszawa, Polska
Jula Norge AS, Solheimsveien 30, 1473 LØRENSKOG

För senaste version av bruksanvisningen se www.jula.com

Nyeste versjon av bruksanvisningen finner du på
www.jula.com

Najnowsza wersja instrukcji obsługi znajduje się na
www.jula.com

For latest version of operating instructions, see
www.jula.com

2019-09-27
© Jula AB

1

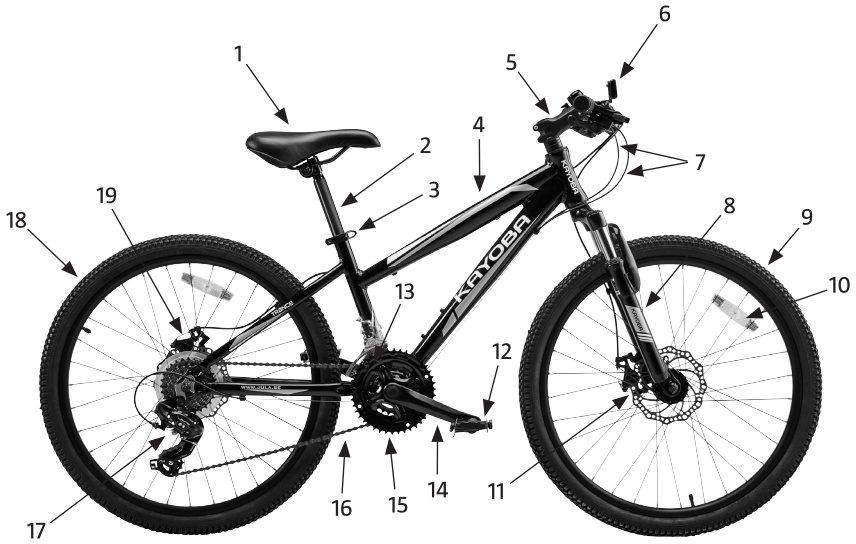

2



3



4



5



6

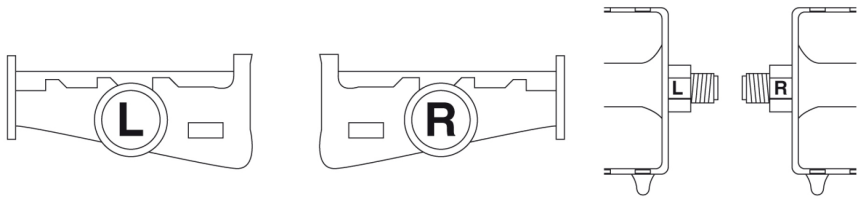

7

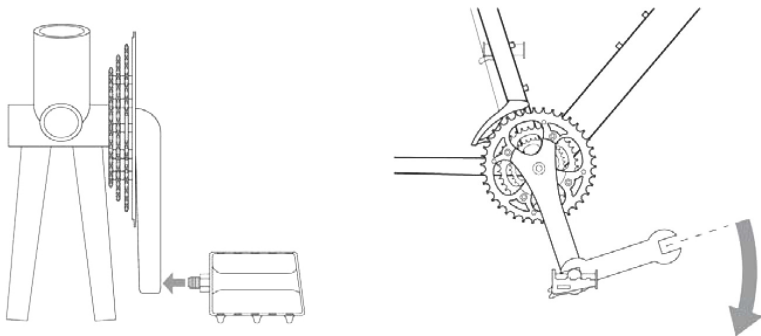

8

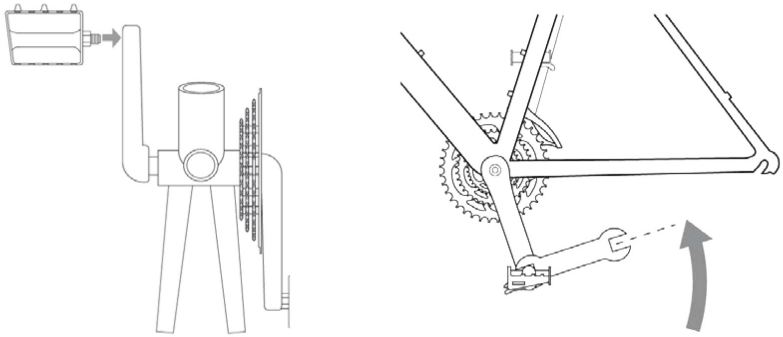

9

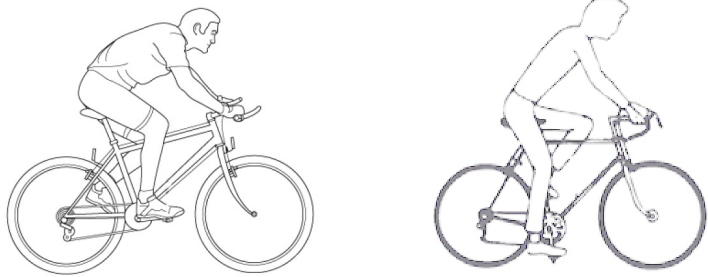

10

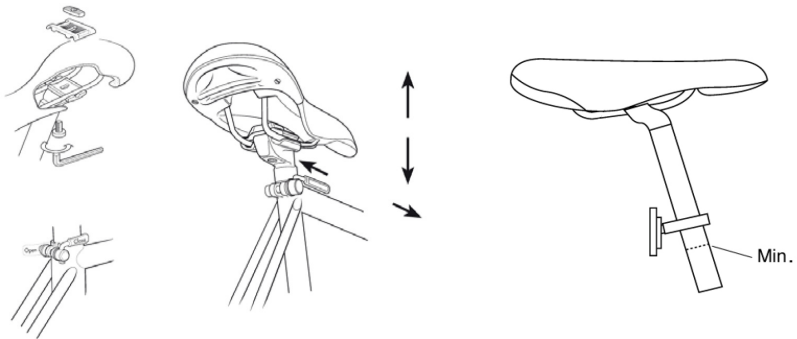

11



12

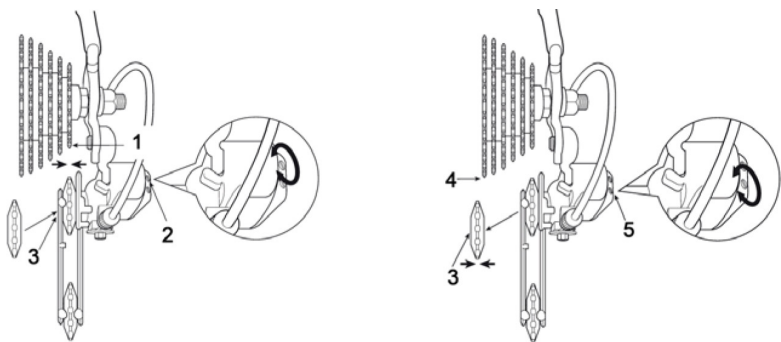

13

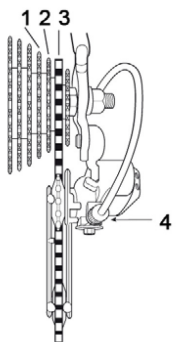

14

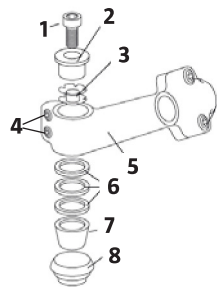

SÄKERHETSANVISNINGAR

VIKTIGT!

Maxbelastning inklusive cyklist och bagage är 120 kg.

ÄGARENS ANSVAR

Bruksanvisningen beskriver hur du cyklar säkert och håller cykeln i gott och felfritt skick. Läs och följ bruksanvisningen noga. Alla större serviceingrepp eller justeringar på cykeln bör utföras av cykelreparatör. Följ dessa anvisningar om du inte har tillgång till cykelreparatör och vill göra justeringarna själv.

- Bekanta dig med cykelns komponenter och tillbehör, så att du kan använda dem på rätt sätt.
- En cykel slits, precis som all mekanisk utrustning, när du använder den. Olika material och komponenter reagerar på olika sätt på förslitning och belastningar. Om livslängden för någon del på cykeln (inklusive ram, gaffel och komponenter) har överskridits finns risk för att delen plötsligt går sönder och du förlorar kontrollen och kör omkull. Sprickor, repor eller färgförändringar i områden som utsätts för höga belastningar indikerar att komponentens livslängd har uppnåtts och att komponenten bör bytas ut.
- Det kan vara farligt att använda cykeln för freestylecykling, stunttrick, tävling, cykling i terräng eller liknande, och du är själv ansvarig för eventuell personskada eller annan skada som uppstår om du använder cykeln på ovan nämnda sätt. Återförsäljaren avsäger sig allt ansvar gentemot den som köpt cykeln eller tredje person för följskador eller särskild skada
- Det är mycket viktigt att du förstår hur cykelns bromsar fungerar. Om du använder bromsarna på fel sätt kan du tappa kontrollen över cykeln och skada dig allvarligt. Olika cyklar kan bete sig på olika sätt när du bromsar, så det är viktigt att

du lär dig hur cykeln beter sig i olika situationer och hur hårt du ska trycka på bromshandtagen.

KONTROLLERA FÖRE VARJE ANVÄNDNING

- Att fälgarna är i gott skick och utan skador. En utsliten fälg innebär en säkerhetsrisk och ska bytas ut.
- Att skruvförband och komponenter är ordentligt åtdragna och inte slitna eller skadade.
- Att sittställningen är bekväm.
- Att bromsarna fungerar bra.
- Att styrningen inte kärvar eller glappar.
- Att hjulen inte är skeva och att hjullagren är korrekt justerade.
- Att hjulen är ordentligt fastsatta i bak-/ framgaffeln.
- Att däcken är i gott skick och har rätt lufttryck.
- Att pedalerna är ordentligt fastsatta i vevarmarna.
- Att växlarna är korrekt inställda.
- Att alla reflexer är monterade.
- Att alla skruvförband är korrekt åtdragna och att vajrarna är oskadade och korrekt dragna längs ramen.
- Att alla skruvar och detaljer sitter fast ordentligt.
- Att fälgbromsens/skivbromsens bromsklossar inte är nedslitna.
- Att däcken inte är slitna eller spruckna.
- Att belysningen fungerar både fram och bak.
- Att alla reflexer är hela och rena.
- Att bromsarna fungerar som de ska.

TRAFIKSÄKERHET

- Använd alltid cykelhjälme.
- Följ gällande trafikregler.

- Placera inte något på cykeln som kan fastna och utgöra ett hinder för cykelns funktioner.
- Cykla inte på samma sida som mötande trafik.
- Cykla inte två i bredd.
- Skjutsa ingen på cykel som inte är utrustad för detta.
- Sväng inte ut i trafiken.
- Häng inte något på styret som gör det svårt att styra eller som kan fastna i framhjulet.
- Håll dig inte fast i annat fordon.
- Cykla inte för nära framförvarande fordon.
- Cykling i regn eller på våt vägbanan:
 - Bromsarnas effekt försämras av vatten och is
 - Cykla saktare i blött väder och bromsa tidigare än du gör i torrt väder.
- Om du cyklar i mörker måste du följa gällande lagstiftning:
 - Cykeln ska ha en framlampa med vitt sken och en baklampa med rött sken, förutom de reflexer som redan finns på cykeln.
 - Använd helst ljusa kläder och reflexväst eller liknande.
 - Kontrollera att cykelns reflexer är rätt placerade, ordenligt fastsatta, rena och inte skymda. Byt omedelbart ut skadade reflexer.
- Eventuella dämpare på cykeln bör underhållas av cykelverkstad. Se dämpartillverkarens bruksanvisning.

Enligt lag måste en cykel alltid vara utrustad med broms och ringklocka. På allmän väg är det viktigt att tänka på följande:

- Som trafikant är du skyldig att känna till och följa gällande trafikregler.

- Vi rekommenderar att du alltid använder hjälm vid cykling. Är du under 15 år och färdas med en tvåhjulig cykel skall du enligt lag använda cykelhjälm.
- Lämna aldrig barn på cykeln.

SERVICE

Använd endast identiska reservdelar till säkerhetskritiska delar. På så sätt garanteras att cykeln förblir säker att använda. Vi rekommenderar att du lämnar in cykeln var 6:e månad till cykelverkstad för service (oftare om du cyklar mycket eller belastar cykeln hårt). Efter justering kontrollerar du att alla skruvförband är korrekt åtdragna och att vajrarna är oskadade och korrekt dragna längs ramen.

BESKRIVNING

1. *Sadel*
2. *Sadelstolpe*
3. *Snabbblås, sadelstolpe*
4. *Ram*
5. *Styrstam och styre*
6. *Främre reflex*
7. *Broms- och växelvajrar*
8. *Dämpad framgaffel*
9. *Framhjulet*
10. *Ekerreflex*
11. *Främre skivbroms*
12. *Pedal*
13. *Framväxel*
14. *Pedalarm*
15. *Kedjehjul*
16. *Kedja*
17. *Bakväxel*
18. *Bakhjul*
19. *Bakre skivbroms*

BILD 1

MONTERING

Lämpliga hjälpmedel vid montering och justering.

- Blocknycklar, storlek 14 (2 st.) och 15 mm
- Insexnycklar, storlek 4 och 5 mm
- Krysspårmejsel PH2
- Monteringsfett

STYRE

1. Skruva isär fästet på styrstammen med hjälp av en 5 mm insexnyckel.

BILD 2

2. Placera styret på styrstammen. Se till att det är centrerat i sidled och har en lämplig vinkel för handbroms- och växelreglage och att broms- och växelvajrar ligger på rätt sidor om ram och framgaffel. Om vajrarna ligger fel har styret eller framgaffeln roterats och måste vridas rätt innan styret monteras.

BILD 3

3. Skruva ihop fästet och dra fast de fyra insexskruvarna växelvis.

BILD 4

FRAMHJUL

1. Ta bort eventuell transportsäkring på bromsoket, i form av en liten plastdetalj som håller isär bromsbeläggen.
2. Placera hjulaxeln i spåren på gaffelbenen och passa samtidigt in bromsskivan i bromsoket. Se till att framhjulet sitter centrerat mellan gaffelbenen.
3. Stäng snabblåset och dra åt justermuttern på motsatt sida av hjulaxeln så att den ligger an.
4. Öppna sedan snabblåset och dra åt justermuttern ytterligare 3/4 varv och stäng det igen. Det sistnämnda ska kräva

lite kraft så att det inte öppnas oavsiktligt och hjulet lossnar.

BILD 5

SADEL OCH SADELSTOLPE

Smörj in sadelstolpen med monteringsfett, för ner den i sadelröret och lås fast på önskad höjd med snabblåset.

VIKTIGT!

Sadelstolpens markering för högsta läge får inte synas ovanför sadelröret.

PEDALER

Pedalerna är olika och därför märkta med "L" (Left) för vänster och "R" (Right) för höger. Om de monteras på fel sidor eller skruvas in snett i vevarmarna kan gängorna skadas och pedalerna lossna. Smörj pedalernas gängor med monteringsfett före montering.

BILD 6

Montering av höger pedal (R)

Skruva i pedalen **medurs** på kedjesidans vevarm och dra åt med en 15 mm blocknyckel.

BILD 7

Montering av vänster pedal (L)

Skruva i pedalen **moturs**, på motsatt sida av kedjan och dra åt med en 15 mm blocknyckel.

BILD 8

HANDHAVANDE

SITTSTÄLLNING

Det är viktigt att cykeln är korrekt inställd, både för att vara bekväm och säker.

BILD 9

Sadeljustering

BILD 10

Höjd

Öppna snabblåset på sadelröret, flytta sadelstolpen till önskad höjd och stäng snabblåset.

VIKTIGT!

Sadelstolpens markering för högsta läge får inte synas ovanför sadelröret.

Position över pedalerna

Placera den ena fotens trampdyna på pedalen med vevarmarna horisontella. Lossa muttern som håller sadeln vid sadelstolpen. Justera sadelns position framåt eller bakåt tills pedalen är rakt under knäet. Mycket små förändringar i sadelns läge kan påverka både prestanda och komfort. Flytta sadeln lite åt gången och prova dig fram. Sadeln kan också vinklas till önskat läge. En horisontell sadel är ofta att rekommendera.

VÄXLAR

Om utanpåliggande växlar

På växelsystem med utanpåliggande växlar flyttas kedjan mellan kassetternas olika kedjekransar. Antalet växlar på cykeln räknas ut genom att multiplicera antalet kedjekransar på bakhjulets kassett med antalet kedjedrev på vevpartiet. Genom att använda kedjekransar och kedjedrev med olika antal kuggar kan cykelns utväxling ändras. Högsta växeln fås när kedjan ligger på vevpartiets stora kedjedrev och på kassetternas minsta kedjekrans. Lägsta växeln fås när kedjan ligger på vevpartiets lilla kedjedrev och på kassetternas största kedjekrans. Tack vare cykelns många växlar kan du cykla i varierande terräng och hela tiden trampa med ungefär 60 varv/min, vilket rekommenderas.

Växling

Det vänstra växelreglaget används för att växla mellan vevpartiets kedjedrev. Det högra växelreglaget används för att växla mellan de olika kedjekransarna på kassetten. Undvik att växla kedjan till dess ytterlägen (stora kedjedrevet fram och kassetternas största kedjekrans eller lilla kedjedrevet fram och kassetternas lilla kedjekrans). På så sätt undviks onödigt slitage, oljud och skador på växelsystemet.

Följ anvisningarna nedan vid växling.

- Växla bara när vevarmar och hjul rör sig framåt.
- Tvinga inte i växlar.
- Växla inte samtidigt som du trampar hårt på pedalerna.
- Växla i god tid eftersom du måste trampa framåt när du växlar. Växla gärna ned till låg växel innan du stannar. Det är lättare att börja cykla igen om du har en låg växel i. Växla i god tid innan du kommer till en brant backe, så att du inte behöver växla när du trampar hårt på pedalerna.
- Trampa inte baklänges samtidigt som du växlar.

BROMSAR

Cykeln är utrustad med skivbromsar och har två bromshandtag, ett för framhjulet och ett för bakhjulet. Dessa sitter på styrets båda sidor. Höger bromshandtag styr frambromsen och vänster bromshandtag styr bakbromsen.

VARNING!

Cykla inte om bromsarna inte fungerar korrekt.

Säker bromsning

Bromsa något tidigare med bakbromsen än med frambromsen och bromsa aldrig med

frambromsen under sväng eller på löst eller halt väglag.

UNDERHÅLL

ALLMÄNT

Rengör cykeln regelbundet för bästa livslängd och funktion. Använd milda rengöringsmedel och undvik avfettande medel som kan tränga in i lager och kedja och förstöra smörjning och rostskydd. Förvara cykeln torr och skyddat från direkt solljus.

KEDJA

Smörjning

Kedjan bör smörjas regelbundet. En torr kedja slits fortare, går trögt och kan rosta.

1. Smörj kedjan med lämplig kedjeolja.
2. Trampa några varv så att oljan tränger in i länkarna.
3. Torka av kedjan.

BROMSAR

Justering

Justera spelet i bromshandtaget genom att vrida justerskruvarna (1) och (2). Om bromsarna kräver större justeringar, lossa skruven (3) något så att vajern kan flyttas till önskat läge i fästet och skruva sedan fast ordentligt.

BILD 11

Reparation

För byte av bromsbelägg och bromsvajer, kontakta närmaste cykelreparatör.

VÄXLAR

För att cykelns växlar ska fungera bra och under lång tid måste alla rörliga delar av växelsystemet hållas rena och smörjas regelbundet. Växelföraren ska smörjas med molybdenfett eller liknande.

1. *Kassetts minsta kedjekrans*
2. *Övre justerskruv*
3. *Rulltrissa*
4. *Kassetts största kedjekrans*
5. *Undre justerskruv*

BILD 12

Justering

Justera först kedjans ytterlägen och sedan vajerspänningen enligt följande steg.

Justering av kedjans yttre läge

Vrid den övre justerskraven för växelmekanismen tills rulltrissan är nedanför yttre kanten av kassetts minsta kedjekrans.

Justering av kedjans inre läge

Vrid på justerskraven för kedjans inre läge på den bakre växelföraren tills rulltrissan är direkt under kassetts största kedjekrans.

Vajerjustering

1. *Kassetts tredje minsta kedjekrans*
2. *Kassetts näst minsta kedjekrans*
3. *Kassetts minsta kedjekrans*
4. *Vajerjusterans ordning*

BILD 13

1. Växla över kedjan från kassetts minsta till dess näst minsta kedjekrans.

- Om kedjan inte växlar över till den näst minsta kedjekransen, vrid justeranordningen **moturs** för att öka vajerns spänning.
 - Om kedjan går förbi kassetten näst minsta kedjekrans, vrid justeranordningen **medurs** för att minska vajerns spänning.
2. Med kedjan på den näst minsta kedjekransen, öka vajerspänningen och veva samtidigt runt vevararna. Justeringen är klar precis innan kedjan ligger an mot den tredje minsta kedjekransen.

DÄCK OCH FÄLG

- Kontrollera regelbundet däckens lufttryck. Rekommenderat lufttryck finns angivet på däckets sida.
- Kontrollera regelbundet att däcken inte är slitna eller har sprickor.
- Däcken får inte komma i kontakt med olja, bensin, paraffin eller andra medel som löser gummi.
- Kontrollera regelbundet att ekrarna är korrekt spända och att hjulen inte är skeva eller ovala.

STYRE, STYRSTAM OCH STYRLAGER

1. *Kompressionsskruv*
2. *Kompressionshylsa*
3. *Mutter med låsbrickor*
4. *Styrstamsskruvar*
5. *Styrstam*
6. *Distanser*
7. *Lagersäte*
8. *Styrlager*

BILD 14

Styre och styrstam

Om styret sitter snett och behöver justeras, lossa styrstammens båda låsskruvar (som klämmer runt gaffelröret) med en 5 mm insexnyckel. Rikta styrstammen så att den är i linje med framhjulet och dra åt låsskruvarna igen.

Styrlager

Följ denna anvisning för att justera eventuellt glapp i styrlaget.

1. Lossa kompressionsskruven något eller några varv med en 5 mm insexnyckel.
2. Lossa låsskruvarna på styrstammen med en 5 mm insexnyckel.
3. Skruva kompressionsskruven medurs tills glappet upphör men dra inte åt ytterligare, då kan lagret skadas.
4. Dra åt låsskruvarna igen.
5. Släpp ett halvt varv på kompressionsskruven.

SIKKERHETSANVISNINGER

VIKTIG!

Maks. belastning inkludert syklist og bagasje er 120 kg.

EIERENS ANSVAR

Bruksanvisningen beskriver hvordan du sykler sikkert og holder sykkelen i god og feilfri stand. Les og følg bruksanvisningen. Alle større serviceinngrep eller justeringer på sykkelen bør utføres av sykkelreparatør. Følg disse anvisningene hvis du ikke har tilgang til sykkelreparatør og vil gjøre justeringene selv.

- Gjør deg kjent med sykkelenes komponenter og tilbehør, slik at du kan bruke dem på riktig måte.
- Som alt annet mekanisk utstyr utsettes også en sykkel for slitasje når den brukes. Ulike materialer og komponenter reagerer forskjellig på slitasje og belastninger. Hvis levetiden for en av delene på sykkelen (inklusive ramme, gaffel og komponenter) overskrides, kan du risikere at delen plutselig går i stykker slik at du mister kontrollen og faller. Sprekker, riper eller fargeforandringer i områder som utsettes for høye belastninger, indikerer at komponentenes levetid er oppnådd, og at komponenten bør byttes ut.
- Det kan være farlig å bruke sykkelen til freestyle sykling, stunttriks, konkurranse, terrengsykling eller lignende, og du er selv ansvarlig for eventuelle personskader eller andre skader som oppstår hvis du bruker sykkelen på ovennevnte måter. Forhandleren frasier seg alt ansvar overfor den som har kjøpt sykkelen, eller en tredje person for følgeskader eller særskilt skade
- Det er svært viktig at du forstår hvordan sykkelens bremses fungerer. Hvis du bruker bremsene på feil måte, kan du miste kontrollen over sykkelen og skade deg alvorlig. Forskjellige sykler kan oppføre seg annerledes når du bremses, så det er

viktig at du lærer deg hvordan sykkelen ter seg i forskjellige situasjoner, og hvor hardt du skal trykke på bremsehåndtaket.

KONTROLLER FØR HVER GANGS BRUK

- At felgene er i god stand og uten skader. En utslitt felg utgjør en sikkerhetsrisiko og skal byttes ut.
- At skrudeforbindelser og komponenter er ordentlig trukket til og ikke slitt eller skadet.
- At sittestillingen er komfortabel.
- At bremsene fungerer bra.
- At styringen verken låser seg eller glipper.
- At hjulene ikke er skjeve og at hjullagrene er riktig justert.
- At hjulene er ordentlig festet i bak-/forgaffelen.
- At dekkene er i god stand og har riktig lufttrykk.
- At pedalene er ordentlig festet i veivarmene.
- At girene er korrekt innstilt.
- At alle reflekser er montert.
- At alle skrudeforbindelser er korrekt trukket til, og at vajerne er uskadet og korrekt trukket langs rammen.
- At alle skruer og detaljer sitter skikkelig fast.
- At felgbremsens/skivebremsens bremseklosser ikke er nedslitte.
- At dekkene ikke er slitte eller sprukket.
- At belysningen fungerer både foran og bak.
- At alle reflekser er hele og rene.
- At bremsene fungerer som de skal.

TRAFIKKSIKKERHET

- Bruk alltid sykkelhjelme.
- Følg gjeldende trafikkregler.

- Ikke plasser noe på sykkelen som kan sette seg fast og utgjøre en hindring for sykkelens funksjoner.
- Ikke sykle på samme side som møtende trafikk.
- Ikke sykle to i bredden.
- Ikke frakt noen på sykkelen som ikke er utstyrt for dette.
- Ikke sving ut i trafikken.
- Ikke heng noe på styret som gjør det vanskelig å styre, eller som kan sette deg fast i forhjulet.
- Ikke hold deg fast i et annet kjøretøy.
- Ikke sykle for nær kjøretøyer foran deg.
- Sykling i regn eller på våt veibane:
 - Bremsenes effekt reduseres av vann og is
 - Sykle saktere i vått vær, og brems tidligere enn du gjør i tørt vær.
- Hvis du sykler i mørket, må du følge gjeldende lovgivning:
 - Sykkelen skal ha en frontlykt med hvitt lys og en baklykt med rødt lys i tillegg til de refleksene som allerede er på sykkelen.
 - Bruk helst lyse klær og refleksvest eller lignende.
 - Kontroller at sykkelens reflekser er riktig plassert, ordentlig festet, rene og ikke blokkerte. Refleksene må byttes ut umiddelbart hvis de er skadet.
- Eventuelle dempere på sykkelen bør vedlikeholdes av sykkelverksted. Se demperprodusentens bruksanvisning.

Det er lovfestet at en sykkel alltid skal være utstyrt med brems og ringeklokke. På allmenne veier er det viktig å tenke på følgende:

- Som trafikant er du forpliktet til å kunne og følge gjeldende trafikkregler.
- Vi anbefaler at du alltid bruker hjelm når du sykler. Hvis du er under 15 år og bruker en tohjulssykkel, er du lovpålagt å bruke sykkelhjelm.
- Etterlat aldri barn på sykkelen.

SERVICE

Bruk bare identiske reservedeler til sikkerhetskritiske deler. Det garanterer at sykkelen alltid er trygg å bruke. Vi anbefaler at du leverer sykkelen inn til et sykkelverksted for service hver sjetten måned (ofte hvis du sykler mye eller belaster sykkelen hardt). Etter justering kontrollerer du at alle skrueforbindelser er korrekt trukket til, og at vaierne er uskadet og korrekt trukket langs rammen.

BESKRIVELSE

1. *Sete*
2. *Setestolpe*
3. *Hurtiglås, setestolpe*
4. *Ramme*
5. *Styrestolpe og styre*
6. *Fremre refleks*
7. *Bremse- og girvaier.*
8. *Dempet forgaffel*
9. *Forhjul*
10. *Eikerefleks*
11. *Fremre skivebrems*
12. *Pedal*
13. *Fremre gir*
14. *Pedalarm*
15. *Kjedehjul*
16. *Sykkelstøtter*
17. *Kjede*
18. *Bakre gir*

19. Bakhjul
20. Bakre skivebrems
21. Bakre refleks

BILDE 1

MONTERING

Egnede hjelpemiddel ved montering og justering.

- Fastnøkler, størrelse 14 (2 stk.) og 15 mm
- Sekskantnøkler, størrelse 4 og 5 mm
- Stjerneskrudern PH2
- Monteringsfett

STYRE

1. Skru festet på styrestammen fra hverandre med en 5 mm sekskantnøkkel.

BILDE 2

2. Plasser styret på styrestammen. Pass på at de er sentrert sidelengs og har en passende vinkel for håndbrems- og girspakene, og at bremse- og girvaiere ligger på riktige sider av ramme og forgaffel. Hvis vaiere ligger feil, har styret eller forgaffelen blitt rotert, og må vris riktig før styret monteres.

BILDE 3

3. Skru sammen festet og stram de fire sekskantskruene vekselvis.

BILDE 4

FORHJUL

1. Fjern eventuell transportsikring på bremsen, en liten plastdetalj som beskytter bremsebeleggene.
2. Plasser hjulakselen i sporene på gaffelbena og innrett samtidig bremseskiven i bremsen. Pass på at forhjulet sitter sentrert mellom gaffelbena.

3. Lukk hurtiglåsen og stram justeringsmutteren på motsatt side av hjulakselen slik at den ligger riktig.
4. Åpne deretter hurtiglåsen, stram justeringsmutteren ytterligere 3/4 omdreining og lukk den igjen. Sistnevnte skal kreve litt kraft, slik at den ikke åpnes utilsiktet og hjulet løsner.

BILDE 5

SETE OG SETESTOLPE

Smør inn setestolpen med monteringsfett, før den ned i seterøret og lås fast i ønsket høyde med hurtiglåsen.

VIKTIG!

Setestolpens markering for høyeste posisjon skal ikke vises over seterøret.

PEDALER

Pedalene er ulike, og derfor merket med «L» (Left) for venstre og «R» (Right) for høyre. Hvis de monteres på feil sider eller skruses inn skjevt i veivarmene, kan gjengearmene bli skadet og pedalene kan løsne. Smør pedalenes gjenger med monteringsfett før montering.

BILDE 6

Montering av høyre pedal (R)

Skru pedalen fast **med klokken** på kjedesidens veivarm, og stram med en 15 mm fastnøkkel.

BILDE 7

Montering av venstre pedal (L)

Skru pedalen fast **mot klokken** på motsatt side fra kjedet, og stram forsiktig med en 15 mm fastnøkkel.

BILDE 8

BRUK

SITTESTILLING

Det er svært viktig at sykkelen er korrekt justert for at den skal være både komfortabel og trygg.

BILDE 9

Setejustering

BILDE 10

Høyde

Åpne hurtiglåsen på seterøret, flytt setestolpen til ønsket høyde og lukk hurtiglåsen.

VIKTIG!

Setestolpens markering for høyeste posisjon skal ikke vises over seterøret.

Posisjon over pedalene

Plasser den ene fotens trykkpunkt på pedalen med veivarmene horisontale. Løsne mutteren som holder fast setet ved setestolpen. Juster setets posisjon fremover eller bakover til pedalen er rett under kneet. Svært små forandringer i setets stilling kan påvirke både ytelse og komfort. Flytt setet litt om gangen og prøv deg frem. Setet kan også vinkles til ønsket stilling. Et horisontalt sete er ofte å anbefale.

GIR

Om utenpåliggende gir

På girsystemer med utenpåliggende gir flyttes kjedet mellom kassetts forskjellige kjedekranser. Antallet gir på sykkelen regnes ut ved å multiplisere antallet kjedekranser på bakhjulets kassett med antallet kjededrev på veivpartiet. Ved å bruke kjedekranser og kjededrev med forskjellig antall tenner sykkelens gir endres. Det høyeste giret fås når

kjedet ligger på veivpartiets store kjededrev og på kassetts minste kjedekrans. Det laveste giret fås når kjedet ligger på veivpartiets lille kjededrev og på kassetts største kjedekrans. Takket være sykkelens mange gir kan du sykle i variert terreng og hele tiden trække med ca. 60 omdr./min., og det anbefales.

Giring

Den venstre girspaken brukes til å bytte mellom veivpartiets kjededrev. Den høyre girspaken brukes til å bytte mellom de forskjellige kjedekransene på kassetten. Unngå å sette kjedet i de ytterste posisjonene (det store kjededrevet foran og kassetts største kjedekrans / det lille kjededrevet foran og kassetts minste kjedekrans). Da unngås unødig slitasje, ulyder og skader på girsystemet.

Følg anvisningene nedenfor ved giring.

- Gir bare når veivarmen og hjul beveger seg fremover.
- Ikke tving girene på plass.
- Ikke gir samtidig som du trækker hardt på pedalene.
- Gir i god tid, siden du må trække fremover når du girer. Gir gjerne ned til lavt gir før du stanser. Det er lettere å begynne å sykle igjen hvis du har lavt gir. Gir i god tid før du kommer til en bratt bakke, slik at du ikke trenger å gire mens du trækker hardt på pedalene.
- Ikke trakk baklengs samtidig som du girer.

BREMSER

Sykkelen er styrt med skivebremses og har to bremsehåndtak, ett for forhjulet og ett for bakhjulet. Disse er plassert på begge sider av styret. Høyre bremsehåndtak styrer forbremsen, og venstre bremsehåndtak styrer bakkbremsen.

ADVARSEL!

Du må ikke sykle hvis bremsene ikke fungerer korrekt.

Sikker bremsing

Brems litt tidligere med bakkbremsen enn med forbremsen, og brems aldri med forbremsen når du svinger eller når du sykler på løst eller glatt veidekke.

VEDLIKEHOLD**GENERELT**

Rengjør sykkelen regelmessig for best mulig levetid og funksjon. Bruk milde rengjøringsmidler og unngå avfettende midler som kan trenge inn i lager og kjeder og ødelegge smurning og rustbeskyttelse. Oppbevar sykkelen tørt og skjermet fra direkte sollys.

KJEDE**Smøring**

Kjedet bør smøres regelmessig. Et tørt kjede slites raskere, går tregt og kan ruste.

1. Smør kjedet med egnet kjedeolje.
2. Tråkk noen runder, slik at oljen kommer inn i leddene.
3. Tørk av kjedet.

BREMSER**Justering**

Juster speilet i bremsehåndtaket ved å vri justeringsskruene (1) og (2). Hvis bremsene krever større justeringer, løsner du skruen (3) litt slik at vaieren kan flyttes til ønsket posisjon i festet, og deretter strammer du godt.

BILDE 11**Reparasjon**

Kontakt din lokale sykkelreparatør for å bytte bremsebelegg og bremsevaier.

GIR

For at sykkelens gir skal fungere godt og i lang tid, må alle bevegelige deler av girsystemet holdes rene og smøres regelmessig. Girføreren skal smøres med molybdenfett eller lignende.

1. *Kassetts minste kjedekrans*
2. *Øvre justeringsskrue*
3. *Rulletrinse*
4. *Kassetts største kjedekrans*
5. *Nedre justeringsskrue*

BILDE 12**Justering**

Juster først kjedets ytre posisjon og deretter vaierspenningen som beskrevet nedenfor.

Justering av kjedets ytre posisjon

Vri den øvre justeringsskruen for girmekanismen til rulletrinsen er nedenfor den ytre kanten av kassetts minste kjedekrans.

Justering av kjedets indre posisjon

Vri på justeringsskruen for kjedets indre posisjon på den bakre girføreren til rulletrinsen er rett under kassetts største kjedekrans.

Vaierjustering

1. *Kassetts tredje minste kjedekrans*
2. *Kassetts nest minste kjedekrans*
3. *Kassetts minste kjedekrans*
4. *Vaierjusteringsanordning*

BILDE 13

- Gir kjedet fra kassetten minste kjedekrans til den nest minste.
 - Hvis kjedet ikke bytter til den nest minste kjedekransen, vrir du justeringsanordningen **mot klokken** for å øke vaierens spenning.
 - Hvis kjedet går forbi kassetten nest minste kjedekrans, vrir du justeringsanordningen **med klokken** for å redusere vaierens spenning.
- Med kjedet på den nest minste kjedekransen øker du vaierspenningen samtidig som du sveiver rundt veivarmene. Justeringen er fullført rett før kjedet ligger inntil den tredje minste kjedekransen.

DEKK OG FELG

- Kontroller dekkets lufttrykk regelmessig. Anbefalt lufttrykk er angitt på siden av dekket.
- Kontroller regelmessig at dekkene ikke er slitte eller har sprekker.
- Dekkene skal ikke komme i kontakt med olje, bensin, parafin eller andre midler som løser gummi.
- Kontroller regelmessig at eikene er korrekt spente og at hjulene ikke er skjeve eller ovale.

STYRE, STYRESTAMME OG STYRELAGER

- Kompresjonsskrue*
- Kompresjonshylse*
- Mutter med låseskiver*
- Styrestammeskruer*
- Styrestamme*
- Distansestykker*
- Lagersete*
- Styrelager*

Styre og styrestamme

Hvis styret sitter skjevt og må justeres, løsner du begge låseskruene på styrestammen (som klemmer rundt gaffelrøret) med en 5 mm sekskantnøkkel. Rett opp styrestammen slik at den er på linje med forhjulet, og stram låseskruene igjen.

Styrelager

Følg disse anvisningene for å justere evt. slipp i styrelageret.

- Løsne kompresjonsskruen litt eller noen omdreiningen en 5 mm sekskantnøkkel.
- Løsne låseskruene på styrestammen med en 5 mm sekskantnøkkel.
- Skrue kompresjonsskruen med klokken til glippet fjernes, men ikke stram mer enn det, det kan skade lageret.
- Stram låseskruene igjen.
- Løsne en halv omdreining på kompresjonsskruen.

ZASADY BEZPIECZEŃSTWA

WAŻNE!

Maksymalna ładowność, z uwzględnieniem masy pasażera i bagażu, wynosi 120 kg.

ZAKRES ODPOWIEDZIALNOŚCI WŁAŚCICIELA

Instrukcja obsługi opisuje sposób bezpiecznej jazdy na rowerze oraz utrzymania go w dobrym stanie technicznym. Przeczytaj i przestrzegaj zaleceń zawartych w instrukcji obsługi.

Wszelkie większe czynności serwisowe lub regulacje roweru powinny być wykonywane przez mechanika rowerowego. Zastosuj się do poniższych wskazówek, jeżeli nie masz możliwości oddania roweru do mechanika i regulacji chcesz dokonać samodzielnie.

- Zapoznaj się z komponentami i akcesoriami roweru, co umożliwi Ci użytkowanie ich we właściwy sposób.
- Podobnie jak każdy inny sprzęt mechaniczny rower ulega zużyciu podczas użytkowania. Różne materiały i części różnie reagują na zużycie i obciążenia. Jeżeli okres użyteczności jakiejś części (w tym ramy, widelca i innych części) zostanie przekroczony, istnieje ryzyko jej nagłego uszkodzenia, a w konsekwencji utraty kontroli nad rowerem i upadku. Pęknięcia, zarysowania i odbarwienia w miejscach narażonych na duże obciążenie wskazują koniec okresu użyteczności danej części i konieczność jej wymiany.
- Używanie roweru do jazdy freestyle'owej, terenowej lub wyczynowej oraz do wykonywania trików może być niebezpieczne. Samodzielnie ponosisz odpowiedzialność za ewentualne obrażenia ciała lub inne szkody powstałe w wyniku używania roweru w powyższy sposób. Dystrybutor nie ponosi żadnej odpowiedzialności wobec kupującego ani osób trzecich za uszkodzenia powstałe

w wyniku używania produktu lub za uszkodzenia szczególne.

- Bardzo ważna jest znajomość zasady działania hamulców. Używając hamulców w niewłaściwy sposób, możesz stracić kontrolę nad rowerem i doznać ciężkich obrażeń. Rowery mogą zachowywać się podczas hamowania w zróżnicowany sposób, dlatego ważne jest, by zaznajomić się z zachowaniem roweru w różnych sytuacjach i wiedzieć, z jaką siłą należy naciskać na klamki hamulca.

PRZED KAŻDYM UŻYCIEM SPRAWDŹ

- Czy obręcze są w dobrym stanie i nie wykazują uszkodzeń. Zużyte obręcze zagrażają bezpieczeństwu użytkownika, dlatego należy je wymienić.
- Czy połączenia śrubowe i części roweru są porządnie dokręcone i nie są zużyte ani uszkodzone.
- Czy położenie siodełka umożliwia wygodne siedzenie.
- Czy hamulce działają prawidłowo.
- Czy kierownica nie zacina się ani nie jest obluźwana.
- Czy koła nie są wygięte i czy łożyska kół są poprawnie wyregulowane.
- Czy koła są stabilnie przymocowane do przedniego i tylnego widelca.
- Czy opony są w dobrym stanie i mają prawidłowe ciśnienie powietrza.
- Czy pedały są stabilnie przymocowane do ramion korby.
- Czy przerzutki są poprawnie ustawione.
- Czy wszystkie odblaski są zamontowane.
- Czy wszystkie połączenia śrubowe są prawidłowo dokręcone, czy linki są nieuszkodzone i poprawnie poprowadzone wzdłuż ramy.
- Czy wszystkie śruby i elementy są odpowiednio dokręcone.

- Czy klocki hamulcowe hamulca szcękowego/tarczowego nie są starte.
- Czy opony nie są zużyte ani pęknięte.
- Czy oświetlenie z przodu i z tyłu działa poprawnie.
- Czy wszystkie odblaski są kompletne i czyste.
- Czy hamulce działają tak, jak powinny.

BEZPIECZEŃSTWO NA DRODZE

- Zawsze używaj kasku rowerowego.
- Przestrzegaj obowiązujących przepisów drogowych.
- Nie umieszczaj na rowerze żadnych przedmiotów, które mogłyby zablokować się w jego częściach lub zakłócać jego działanie.
- Nie jeźdź po tej samej stronie co pojazdy nadjeżdżające z naprzeciwka.
- Nie jeźdź równolegle do innej osoby.
- Nie przewoź na rowerze osób, które nie są do tego przygotowane.
- Nie zajeżdżaj drogi innym pojazdom.
- Nie zawieszaj na kierownicy niczego, co mogłoby utrudnić kierowanie lub utknąć w przednim kole.
- Nie trzymaj się innych pojazdów.
- Nie jeźdź zbyt blisko pojazdów znajdujących się przed Tobą.
- Jazda rowerem podczas deszczu lub na mokrej drodze:
 - Woda i lód wpywają negatywnie na działanie hamulców.
 - W czasie deszczowej pogody jeźdź wolniej i hamuj wcześniej niż wtedy, gdy jest sucho.
- Jadąc w ciemności, musisz stosować się do obowiązujących przepisów.
 - Oprócz odblasków, w które jest już wyposażony, rower powinien mieć białą lampkę przednią i czerwoną lampkę tylną.

- Najlepiej noś jasną odzież, kamizelkę odblaskową itp.
- Sprawdź, czy odblaski są umieszczone w odpowiednim miejscu, porządnie przymocowane, czyste i niezastonięte. Natychmiast wymień uszkodzone odblaski.
- Konserwacji ewentualnych amortyzatorów powinien dokonywać rowerowy warsztat serwisowy. Patrz instrukcja obsługi dostarczona przez producenta.

Zgodnie z przepisami, każdy rower powinien być wyposażony w hamulec i dzwonek.

Poruszając się po drogach publicznych, ważne jest, by pamiętać o następujących kwestiach:

- Jako uczestnik ruchu masz obowiązek znać obowiązujące zasady ruchu drogowego i ich przestrzegać.
- Zalecamy, aby podczas jazdy zawsze stosować kask. Według przepisów, dzieci poniżej 15 lat przewożone na dwukołowych rowerach muszą używać kasków rowerowych.
- Nigdy nie zostawiaj dziecka na rowerze.

SERWIS

W przypadku części o krytycznym znaczeniu dla bezpieczeństwa używaj wyłącznie identycznych części zamiennych. Gwarantują one bezpieczne użytkowanie roweru. Zalecamy oddawać rower do warsztatu serwisowego co 6 miesięcy (a nawet częściej, jeżeli dużo jeździsz lub znacznie obciążasz rower). Po zakończeniu regulacji sprawdź, czy wszystkie połączenia śrubowe są prawidłowo dokręcone, czy linki są nieszkodzone i poprawnie poprowadzone wzdłuż ramy.

OPIS

1. *Siodelko*
2. *Szyca siodelka*

3. *Szybkozamykacz sztycy siodełka*
4. *Rama*
5. *Wspornik kierownicy i kierownica*
6. *Odblask przedni*
7. *Linki hamulców i przrzutek*
8. *Amortyzowany widelec przedni*
9. *Koło przednie*
10. *Odblask na szprychy*
11. *Przedni hamulec tarczowy*
12. *Pedał*
13. *Przerzutka przednia*
14. *Ramię pedału*
15. *Koło łańcuchowe*
16. *Stopka*
17. *Łańcuch*
18. *Przerzutka tylna*
19. *Koło tylne*
20. *Tylne hamulec tarczowy*
21. *Odblask tylny*

RYS. 1

MONTAŻ

Przyrządy właściwe do montażu i regulacji.

- Klucze płaskie, rozmiar 14 (2 szt.) i 15 mm
- Klucze imbusowe, rozmiar 4 i 5 mm
- Wkrętak krzyżakowy PH2
- Smar montażowy

KIEROWNICA

1. Rozkręć mocowanie na wsporniku kierownicy za pomocą klucza imbusowego 5 mm.

RYS. 2

2. Umieść kierownicę na wsporniku kierownicy. Dopilnuj, by była wyśrodkowana w położeniu poziomym i by ustawiony był odpowiedni kąt klamki hamulca ręcznego oraz manetki zmiany biegów, a także by linki hamulcowe i linki

przrzutek znajdowały się po właściwych stronach ramy i widelca przedniego. Jeżeli linki umieszczone są niepoprawnie, oznacza to, że obrócono kierownicę lub widelec przedni – przed zamontowaniem kierownicy należy obrócić je do właściwego położenia.

RYS. 3

3. Skręć z powrotem mocowanie i naprzemiennie dokręcaj cztery śruby imbusowe.

RYS. 4

KOŁO PRZEDNIE

1. Usuń ewentualne zabezpieczenie transportowe z zacisku hamulca – ma ono kształt małego elementu z tworzywa, który oddziela od siebie okładziny hamulcowe.
2. Umieść oś koła w rowkach na ramionach widelca i jednocześnie wprowadź tarczę hamulcową w zacisk hamulca. Upewnij się, że przednie koło jest umieszczone dokładnie pośrodku między ramionami widelca.
3. Zamknij szybkozamykacz i dokręć nakrętkę regulującą z przeciwnej strony osi koła, tak by przylegała.
4. Następnie otwórz szybkozamykacz i dokręć nakrętkę regulującą jeszcze o około 3/4 obrotu, po czym ponownie zamknij szybkozamykacz. Ostatnia czynność wymaga użycia siły, aby szybkozamykacz nie otworzył się przypadkowo i by koło się nie obluźowało.

RYS. 5

SIODEŁKO I SZTYCA SIODEŁKA

Nasmaruj sztycę siodełka smarem montażowym, wprowadź ją do rury ramy i zablokuj na wybranej wysokości za pomocą szybkozamykacza.

WAŻNE!

Oznaczenie najwyższego dopuszczalnego położenia sztycy nie może być widoczne nad rurą podsiodłową.

PEDAŁY

Pedały różnią się od siebie i są oznaczone symbolami „L” (Left) – lewy i „R” (Right) – prawy. Jeżeli zostaną zamontowane po niewłaściwej stronie lub krzywo wkręczone w ramiona korby, gwinty mogą ulec uszkodzeniu, a pedały obluźnią się. Przed montażem posmaruj gwinty pedałów smarem montażowym.

RYS. 6**Montaż prawego pedału (R)**

Wkręć pedał w ramię korby od strony łańcucha, **obracając go w prawo**, i ostrożnie dokręć kluczem płaskim 15 mm.

RYS. 7**Montaż lewego pedału (L)**

Wkręć pedał po przeciwnej stronie łańcucha, **obracając go w lewo**, i dokręć kluczem płaskim 15 mm.

RYS. 8**OBSŁUGA****POZYCJA SIEDZENIA**

Poprawne wyregulowanie roweru jest ważne zarówno dla wygody, jak i bezpieczeństwa.

RYS. 9**Regulacja siodełka****RYS. 10****Wysokość**

Otwórz szybkozamykacz na rurze ramy, przesuwaj sztycę siodełka na wybraną wysokość i zamknij szybkozamykacz.

WAŻNE!

Oznaczenie najwyższego położenia sztycy siodełka nie może być widoczne nad rurą ramy.

Położenie nad pedałami

Umieść jedną ze stóp tak, by jej poduszka znajdowała się na pedale, a ramiona korby ustawione były poziomo. Odkręć nakrętkę mocującą siodełko na sztycy siodełka. Przesuń siodełko do przodu lub tyłu do momentu, gdy pedał znajdzie się w linii prostej pod kolanem. Nawet bardzo niewielkie zmiany w położeniu siodełka mogą mieć wpływ na osiągi roweru i komfort. Przesuwaj siodełko stopniowo, aby znaleźć najlepsze ustawienie. Siodełko można również ustawić pod kątem dożądanego położenia. Często zaleca się poziomą pozycję siodełka.

BIEGI**O przerzutkach zewnętrznych**

W mechanizmach przekładniowych z przerzutkami zewnętrznymi łańcuch przekładany jest pomiędzy różnymi zębatkami kasety. Liczbę biegów w rowerze można obliczyć, mnożąc liczbę zębatek kasety koła tylnego przez liczbę zębatek przednich. Używając zębatek tylnych i przednich z różną liczbą zębów, można zmienić przełożenie roweru. Najwyższy bieg osiąga się, gdy łańcuch znajduje się na dużej zębatce przedniej i najmniejszej zębatce tylnej. Najniższy bieg osiąga się, gdy łańcuch znajduje się na najmniejszej zębatce przedniej i największej zębatce tylnej. Dzięki wielu biegom możesz jeździć na rowerze w zróżnicowanym terenie,

cały czas pedałuując w zalecanym tempie około 60 obrotów/min.

Zmiana biegów

Manetka po lewej stronie służy do zmiany biegu na zębatkach przednich. Manetka po prawej stronie służy do zmiany biegu na zębatkach kasety. Unikaj przekładania łańcucha w skrajne położenia (na dużej zębatce przedniej i największej zębatce kasety lub na małej zębatce przedniej i najmniejszej zębatce kasety). Dzięki temu unikniesz niepotrzebnego zużycia, hałasu i uszkodzeń mechanizmu przekładniowego.

Przy zmianie biegów kieruj się poniższymi wskazówkami.

- Zmieniaj biegi tylko w momencie, gdy ramiona korby i koła poruszają się do przodu.
- Nie wrzucaj biegów na siłę.
- Nie zmieniaj biegu, gdy bardzo mocno pedałujesz.
- Zmieniaj biegi odpowiednio wcześniej, ponieważ podczas zmiany biegów należy pedałowac. Przed zatrzymaniem się optymalnie jest zmienić bieg na niski. Przy wrzuconym niskim biegu łatwiej jest ponownie ruszyć. Zmieniaj biegi odpowiednio wcześniej, zanim znajdziesz się na stromym wzniesieniu, aby nie robić tego podczas mocnego pedałowania.
- Podczas zmiany biegu nie pedałuuj do tyłu.

HAMULCE

Rower jest wyposażony w hamulce tarczowe oraz w dwie klamki hamulca, jedną do koła przedniego i jedną do tylnego. Znajdują się one po obu stronach kierownicy.

Prawa klamka steruje hamulcem przedniego koła, a lewa hamulcem tylnego koła.

OSTRZEŻENIE!

Unikaj jazdy, jeśli hamulce nie działają poprawnie.

Bezpieczne hamowanie

Hamuj hamulcem tylnym, zanim zaczniesz hamować hamulcem przednim i nigdy nie hamuj hamulcem przednim podczas skrętów ani na sypkim bądź śliskim podłożu.

KONSERWACJA

INFORMACJE OGÓLNE

Aby zapewnić długą żywotność i optymalne działanie roweru, czyść go regularnie. Stosuj delikatne środki czyszczące i unikaj środków odtłuszczających, które mogą przedostać się do łożysk i łańcucha i naruszyć smarowanie oraz ochronę antykorozyjną. Przechowuj rower w suchym miejscu zabezpieczonym przed bezpośrednim nasłonecznieniem.

ŁAŃCUCH

Smarowanie

Łańcuch należy regularnie smarować. Suchy łańcuch szybciej się zużywa, ciężiej pracuje i może zardzewieć.

1. Smaruj łańcuch odpowiednim olejem do łańcuchów.
2. Wykonaj kilka obrotów pedałami, aby olej dostał się do ognia.
3. Wytrzyj łańcuch.

HAMULCE

Regulacja

Wyreguluj luz w ręczce hamulca, dokręcając śruby regulacyjne (1) i (2). Jeżeli hamulce wymagają większych regulacji, lekko poluzuj

śrubę (3), aby można było ustawić linkę w odpowiednim położeniu w uchwycie, a następnie porządnie dokręć.

RYS. 11

Naprawa

W celu wymiany okładzin i linek hamulcowych skontaktuj się z mechanikiem rowerowym.

PRZERZUTKI

Aby biegi roweru dobrze i długo funkcjonowały, wszystkie ruchome części mechanizmu przekładniowego należy utrzymywać w czystości i regularnie smarować. Przerzutkę należy smarować smarem molibdenowym lub podobnym.

1. *Najmniejsza zębatka kasety*
2. *Górna śruba regulacyjna*
3. *Rolka*
4. *Największa zębatka kasety*
5. *Dolna śruba regulacyjna*

RYS. 12

Regulacja

Wyreguluj najpierw zewnętrzne położenia łańcucha, a następnie napięcie linki według poniższych kroków.

Regulacja zewnętrznego położenia łańcucha

Przekręć, tylną śrubę regulacyjną przerzutki do momentu, gdy rolka znajdzie się pod dolną krawędzią najmniejszej zębatki kasety.

Regulacja wewnętrznego położenia łańcucha

Przekręć śrubę regulującą wewnętrzne położenie łańcucha na przerzutce tylnej do

momentu, gdy rolka znajdzie się bezpośrednio pod największą zębatką kasety.

Regulacja linki

1. *Trzecia najmniejsza zębatka kasety*
2. *Druga najmniejsza zębatka kasety*
3. *Najmniejsza zębatka kasety*
4. *Regulator linki*

RYS. 13

1. Przełoż łańcuch z najmniejszej zębatki kasety na drugą najmniejszą.
 - Jeżeli łańcuch nie wskoczy na drugą najmniejszą zębatkę, przekręć regulator **przeciwnie do ruchu wskazówek zegara**, aby zwiększyć napięcie linki.
 - Jeżeli łańcuch przeskoczy przez drugą najmniejszą zębatkę, przekręć regulator **zgodnie z ruchem wskazówek zegara**, aby zmniejszyć napięcie linki.
2. Po umieszczeniu łańcucha na drugiej najmniejszej zębatce zwiększ napięcie linki, jednocześnie kręcąc ramionami korby. Regulacja jest zakończona tuż przed momentem, gdy łańcuch przylega do trzeciej najmniejszej zębatki.

OPONY I OBRĘCZE

- Regularnie sprawdzaj ciśnienie powietrza w oponach. Zalecane ciśnienie podane jest na boku opony.
- Regularnie sprawdzaj, czy opony nie są zużyte ani popękane.
- Nie dopuszczaj do kontaktu opon z olejem, benzyną, parafiną lub innymi środkami rozpuszczającymi gumę.
- Sprawdzaj regularnie, czy szprychy są prawidłowo napięte oraz czy koła nie są wygięte ani owalne.

KIEROWNICA, WSPORNIK I ŁOŻYSKO KIEROWNICY

1. Śruba regulacyjna
2. Tuleja regulacyjna
3. Nakrętka i podkładki blokujące
4. Śruby mostka systemu ahead
5. Wspornik kierownicy
6. Elementy dystansowe
7. Gniazdo łożyska
8. Łożysko kierownicy

RYS. 14

Kierownica i wspornik kierownicy

Jeżeli kierownica jest krzywo ustawiona i należy ją wyregulować, poluzuj obie śruby blokujące wspornika kierownicy (zaciskające się wokół rury widelca) za pomocą klucza imbusowego 5 mm. Skieruj wspornik kierownicy, tak by znajdował się w jednej linii z przednim kołem i dokręć śruby blokujące.

Łożysko kierownicy

Przeznaczaj niniejszych instrukcji, by wyregulować ewentualne luzy w łożysku kierownicy.

1. Lekko poluzuj lub przekręć o kilka obrotów śrubę regulacyjną za pomocą klucza imbusowego 5 mm.
2. Poluzuj śruby blokujące na wsporniku kierownicy za pomocą klucza imbusowego 5 mm.
3. Przekręć śrubę regulacyjną w prawo do momentu, aż zniknie luz, ale nie dokręcaj jej mocniej, aby nie uszkodzić łożyska.
4. Ponownie dokręć śruby blokujące.
5. Zwolnij pół obrotu na śrubie regulacyjnej.

SAFETY INSTRUCTIONS

IMPORTANT:

The maximum load including cyclist and baggage is 120 kg.

OWNER'S RESPONSIBILITY

The instructions describe how to ride safely and keep the bike in good condition. Read the instructions carefully, and follow them. All the important servicing and adjustments to the bike should be carried out at a bike shop. Follow these instructions if you do not have access to a bike shop or want to do the adjustments yourself.

- Familiarise yourself with the components and accessories on the bike so that you can use them properly.
- A bike is exposed to wear, like all mechanical equipment, when you use it. Different materials and components react in different ways to wear and stress. If the life span of any part of the bike (including the frame, forks and components) has been exceeded there is a risk of the part suddenly breaking, and that you lose control and fall off. Cracks, scratching or changes in colour in areas exposed to high levels of stress indicate that the component has reached the end of its useful life and should be replaced.
- It can be dangerous to use the bike for freestyle biking, stunt tricks, competitions, off-road biking etc., and you are personally responsible for any subsequent injuries or other damage resulting from the use of the bike in this way. The retailer waives all liability for any consequential damage or other loss in relation to the person who has purchased that bike or any third party.
- It is important to understand how the brakes work on the bike. If you do not use the brakes properly you could lose control of the bike and seriously injure

yourself. Different bikes can behave in different ways when you brake, so it is important to learn how the bike behaves in different situations and how hard you should press the brake levers.

ALWAYS CHECK BEFORE USE

- That the rims are in good condition and undamaged. A worn rim is a safety risk and should be replaced.
- That screw unions and components are properly tightened and not worn or damaged.
- That the seat is comfortably adjusted.
- That the brakes are working properly.
- That the steering does not jam, or has too much play.
- That the wheels are not buckled and that the wheel bearings are correctly adjusted.
- That the wheels are properly attached in the back/front forks.
- That the tyres are in good condition and have the correct tyre pressure.
- That the pedals fit properly in the crank arms.
- That the gears are correctly adjusted.
- That all the reflectors are fitted.
- That all the screw unions are correctly tightened and that the wires are undamaged and correctly drawn along the frame.
- That all the nuts and bolts are properly tightened.
- That the rim/disc brake pads are not worn out.
- That the tyres are not worn or damaged.
- That the lights are working at the front and back.
- That all the reflectors are intact and clean.
- That the brakes are working properly.

ROAD SAFETY

- Always wear a bike helmet.
- Follow local traffic regulations.
- Do not put anything on the bike that can get caught up and obstruct the functions of the bike.
- Do not ride on the same side as oncoming traffic.
- Do not ride alongside another bike.
- Do not give rides on bikes not intended for this.
- Do not swing out into traffic.
- Do not hang anything from the handlebars that makes it difficult to steer, or which could fasten in the front wheel.
- Do not hang onto another vehicle.
- Do not ride too close to a vehicle in front.
- Cycling in the rain or on wet roads:
 - The braking power is reduced by water and ice.
 - Cycle more slowly in wet weather and brake earlier than in dry weather.
- Follow local regulations when cycling in the dark:
 - The bike must have a front lamp with a white light and a back lamp with a red light, in addition to the reflectors already fitted on the bike.
 - Wear bright clothes and a high-visibility jacket if possible.
 - Check that the bike's reflectors are correctly positioned, properly attached, clean and not obscured. Replace damaged reflectors immediately.
- Any shock absorbers on the bike should be serviced at a bike shop. See instructions from shock absorber manufacturer.

By law a bike must always be fitted with brakes and a bell. On public roads it is important to take the following into consideration:

- As a road user you are obliged to be familiar with and to follow traffic regulations.
- We recommend that you always wear a helmet when cycling. If you are under 15 and ride a two-wheeled bike you must by law wear a bike helmet.
- Never leave a child on the bike.

SERVICE

Only use identical spare parts when replacing parts that are essential for safety. This will guarantee that the bike remains safe to use. We recommend that you have the bike serviced every six months at a bike shop (more often if you ride it a lot or put a lot of strain on it). After adjusting, check that all screw unions are correctly tightened and that the wires are undamaged and correctly drawn along the frame.

DESCRIPTION

1. *Saddle*
2. *Saddle post*
3. *Quick-release lock, saddle post*
4. *Frame*
5. *Stem and handlebars*
6. *Front reflector*
7. *Brake and gear wires*
8. *Shock absorbing front fork*
9. *Front wheel*
10. *Spoke reflector*
11. *Front disc brake*
12. *Pedal*
13. *Front gear*
14. *Pedal arm*
15. *Sprocket*

16. *Bike stand*
17. *Chain*
18. *Rear gear*
19. *Back wheel*
20. *Rear disc brake*
21. *Back reflector*

FIG. 1

ASSEMBLY

Suitable tools for assembly and adjustment.

- Combination spanners, sized 14 (2) and 15 mm
- Hex keys, size 4 and 5 mm
- Phillips screwdriver PH2
- Grease

HANDLEBARS

1. Unscrew the bracket on the stem with a 5 mm hex key.

FIG. 2

2. Put the handlebars on the stem. Make sure that they are properly centred and have a suitable angle for the handbrake and gear lever, and that the brake and gear wires are on the right sides of the frame and front fork. If the wires are not properly positioned the handlebars or fork has turned, and must be turned back before fitting the handlebars.

FIG. 3

3. Screw together the bracket and tighten the two hex screws alternately.

FIG. 4

FRONT WHEEL

1. Remove transport protection on the brake calliper, in the form of a small piece of plastic that separates the brake pads.

2. Put the wheel axle in the slots on the fork legs and align the brake disc to the brake calliper. Make sure the front wheel is centred between the fork legs.
3. Close the quick-release lock and firmly tighten the adjusting nut on the opposite side.
4. Open the quick-release lock, tighten the adjusting nut another 3/4 turn, and then close it again. Closing the quick-release takes a little effort, so that it does not open unintentionally and loosen the wheel.

FIG. 5

SADDLE AND SADDLE POST

Grease the saddle post and insert it into the saddle tube, and then lock to the required height with the quick-release.

IMPORTANT:

The marking for the top position on the saddle post should not be seen over the saddle tube.

PEDALS

The pedals are different and are therefore marked with "L" (Left) and "R" (Right). If they are fitted on the wrong side or screwed in skew in the crank arms this can damage the threads. Grease the threads on the pedals before fitting.

FIG. 6

Fitting the right-hand pedal (R)

Screw in the pedal **clockwise** on the chain side of the crank arm and tighten with a 15 mm combination spanner.

FIG. 7

Fitting the left-hand pedal (L)

Screw in the pedal **anticlockwise**, on the

opposite side of the chain, and tighten with a 15 mm combination spanner.

FIG. 8

USE

SITTING POSITION

It is important that the bike is correctly adjusted, so that it is both comfortable and safe.

FIG. 9

Adjusting the saddle

FIG. 10

Height

Open quick-release on the saddle tube, move the saddle post to the required height, and close the quick-release.

IMPORTANT:

The marking for the top position on the saddle post should not be seen over the saddle tube.

Position over the pedals

Put the sole of one foot on the pedal with the crank arms horizontal. Undo the nut holding the saddle to the saddle post. Adjust the position of the saddle forwards or backwards until the pedal is directly under the knee. Very small adjustments to the position of the saddle can affect both performance and comfort. Move the saddle a bit at a time to find the best position. The saddle can also be angled to the required position. A horizontal saddle is often recommended.

GEARS

About external gears

On gear systems with external gears the chain moves between the different sprockets on the cassette. You count the number of gears on the bike by multiplying the number of sprockets on the back wheel cassette by the number of chain rings on the chainset. You can change the gear ratio by using sprockets and chain rings with a different number of cogs. The highest gear is obtained when the chain lies on the large chain ring on the chainset and the smallest sprocket on the cassette. The lowest gear is obtained when the chain lies on the small chain ring on the chainset and the largest sprocket on the cassette. Thanks to the large number of gears you can ride in varying terrain and still pedal at about 60 rpm, which is recommended.

Changing gear

The left-hand gear shift is used to switch between the chain rings on the chainset. The right-hand gear shift is used to switch between the different sprockets on the cassette. Avoid shifting the chain to its outer position (large front chain ring and large cassette sprocket or small front chain ring and small cassette sprocket). This avoids unnecessary wear, noise and damage to the gear system.

Follow the instructions below when changing gear.

- Only change gear when the crank arms and wheels are moving forward.
- Do not force the gears.
- Do not change gear while pressing down hard on the pedals.
- Change gear in good time because you must pedal forward when changing. Change down to a lower gear before you stop. This makes it easier to start cycling

again when you have a low gear. Change gear in good time when you come to a steep slope, so that you do not need to change when pressing down hard on the pedals.

- Do not pedal backwards while changing gear.

BRAKES

The bike has disc brakes and two brake handles, one for the front wheel and one for the back. They are located on the two sides of the handlebars. The right-hand brake lever controls the front brake and the left-hand brake lever controls the back brake.

WARNING!

Do not ride the bike if the brakes are not working properly.

Safe braking

Brake a bit sooner with the back brake than with the front brake and never brake with the front brake when turning or on loose or slippery surfaces.

MAINTENANCE

GENERAL

Clean the bike regularly for best lifespan and functionality. Use a mild detergent and avoid degreasing agents that can penetrate the bearings and chain and interfere with the lubrication. Store the bike in a dry place, protected from direct sunlight.

CHAIN

Lubrication

The chain should be lubricated at regular intervals. A dry chain wears more quickly, is heavy going, and can rust.

1. Lubricate the chain with a suitable chain oil.
2. Pedal a few turns so that the oil gets into the links.
3. Wipe the chain.

BRAKES

Adjusting

Adjust the play in the brake handle by turning the adjusting screws (1) and (2). If the brakes need larger adjustments, undo the screw (3) a little so that the wire can be moved to the required position in the fastener and then screw tight.

FIG. 11

Repairs

To replace brake pads and brake wires, contact your nearest bike shop.

GEARS

All the moving parts of the gear system must be kept clean and regularly lubricated for the gears on the bike to function properly for a long time. The derailleur should be lubricated with molybdenum grease or the equivalent.

1. *Smallest sprocket on the cassette*
2. *Upper adjusting screw*
3. *Roller*
4. *Largest sprocket on the cassette*
5. *Lower adjusting screw*

FIG. 12

Adjusting

First adjust the outer position of the chain and then the wire tension in the following steps.

Adjusting the outer position of the chain

Turn the upper adjusting screw for the gear mechanism until the roller is below the outer edge of the smallest sprocket on the cassette.

Adjusting the inner position of the chain

Turn the adjusting screw for the inner position of the chain on the back derailleur until the roller is directly under the largest sprocket on the cassette.

Adjusting the wire

1. *Third smallest sprocket on the cassette*
2. *Next smallest sprocket on the cassette*
3. *Smallest sprocket on the cassette*
4. *Wire adjusting device*

FIG. 13

1. Switch over the chain from the smallest sprocket on the cassette to the next smallest.
 - If the chain will not go onto the next smallest sprocket, turn the adjusting device **anticlockwise** to increase the tension in the wire.
 - If the chain goes past the next smallest sprocket, turn the adjusting device **clockwise** to reduce the tension in the wire.
2. With the chain on the next smallest sprocket, increase the wire tension while turning round the crank arms. The adjustment is complete just before the chain engages on the third smallest sprocket.

TYRES AND RIMS

- Check the tyre pressures at regular

intervals. The recommended tyre pressure is given on the side of the tyre.

- Check at regular intervals that the tyres are not worn or cracked.
- Avoid contact with oil, petrol, paraffin and other agents that dissolve rubber.
- Regularly check that the spokes are correctly tensioned and that the wheels are not buckled or out of round.

HANDLEBARS, STEM AND HEAD BEARING

1. *Compression screw*
2. *Compression sleeve*
3. *Nut with lock washers*
4. *Stem screws*
5. *Stem*
6. *Spacers*
7. *Bearing seat*
8. *Head bearing*

FIG. 14

Handlebars and stem

If the handlebars are skew and need adjusting, undo the two retaining screws on the stem (that clamp round fork tube) with a 5 mm hex key. Align the stem so that it is in line with the front wheel and retighten the retaining screws.

Head bearing

Follow these instructions to adjust any play in the head bearing.

1. Undo the compression screw a little or a few turns with a 5 mm hex key.
2. Undo the retaining screws on the stem with a 5 mm hex key.
3. Screw the compression screw clockwise until there is no longer any play, but do

not tighten any more as this can damage the bearing.

4. Retighten the retaining screws.
5. Release the compression screw a half turn.