

KAYOBA

006386



SV BARNCYKEL

BRUKSANVISNING

Viktigt! Läs bruksanvisningen före användning.
Spara den för framtida bruk.
(Original bruksanvisning).

NO BARNESYKKEL

BRUKSANVISNING

Viktig! Les bruksanvisningen nøye før bruk.
Ta vare på den for fremtidig bruk.
(Oversettelse av original bruksanvisning).

PL ROWER DZIECIĘCY

INSTRUKCJA OBSŁUGI

Ważne! Przed użyciem uważnie przeczytaj instrukcję obsługi! Zachowaj ją na przyszłość.
(Tłumaczenie oryginalnej instrukcji).

EN CHILDREN'S BIKE

OPERATING INSTRUCTIONS

Important! Read the user instructions carefully before use. Save them for future reference.
(Translation of the original instructions).

DE KINDERFAHRRAD

BEDIENUNGSANLEITUNG

Wichtig! Die Bedienungsanleitung vor der Verwendung bitte sorgfältig durchlesen! Für die zukünftige Verwendung aufbewahren.
(Bedienungsanleitung im Original).

FI LASTEN PYÖRÄ

KÄYTTÖOHJE

Tärkeää! Lue käyttöohje huolella ennen käyttöä!
Säilytä se myöhempää käyttöä varten.
(Käännös alkuperäisestä käyttöohjeesta).

FR VÉLO POUR ENFANTS

MODE D'EMPLOI

Important! Lisez attentivement le mode d'emploi avant la mise en service. Conservez-le.
(Traduction des instructions originales).

NL KINDERFIETS

GEBRUIKSAANWIJZING

Belangrijk! Lees de gebruiksaanwijzing aandachtig door voordat u het apparaat gebruikt. Bewaar de gebruiksaanwijzing voor toekomstig gebruik.
(Vertaling van de originele instructies).

Rätten till ändringar förbehålles.
För senaste version av bruksanvisningen se www.jula.com

Med forbehold om endringer.
Nyeste versjon av bruksanvisningen finner du på www.jula.com

Z zastrzeżeniem prawa do zmian.
Najnowsza wersja instrukcji obsługi znajduje się na www.jula.com

Jula reserves the right to make changes.
For latest version of operating instructions, see www.jula.com

Änderungen vorbehalten.
Die aktuellste Version der Bedienungsanleitung finden Sie auf www.jula.com

Pidätämme oikeuden muutoksiin.
Katso käyttöohjeiden uusien versio täältä: www.jula.com

Nous nous réservons le droit d'apporter des modifications.
Pour la dernière version du manuel utilisateur, voir www.jula.com

Wijzigingen voorbehouden.
Voor de nieuwste versie van de gebruiksaanwijzing, zie www.jula.com

1

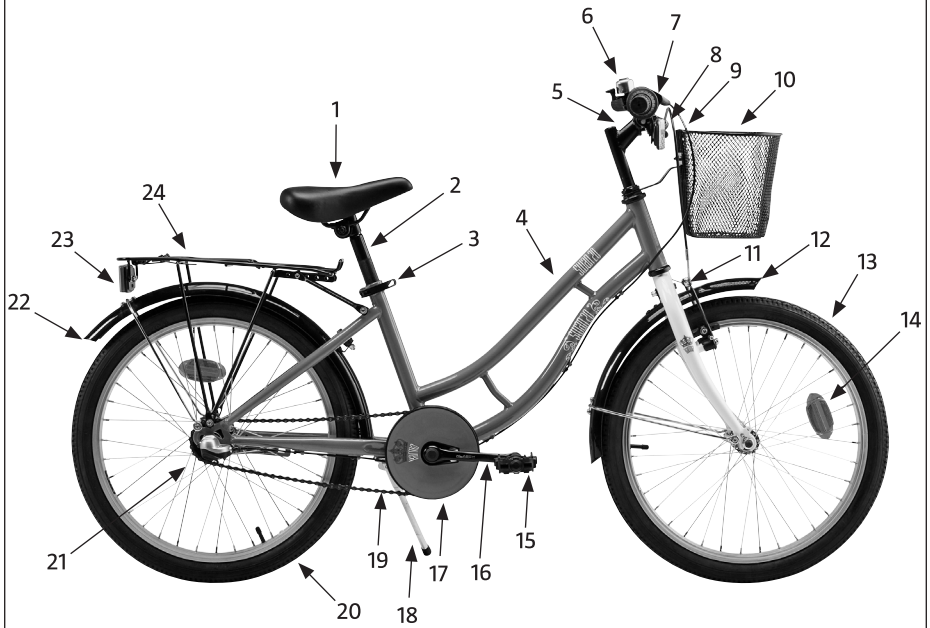

2

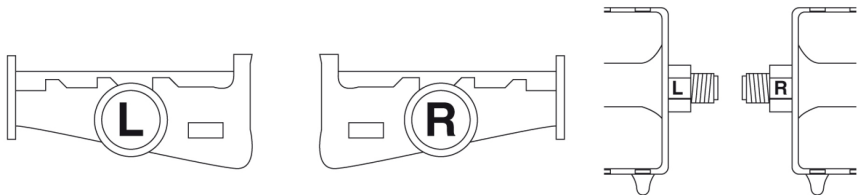

3

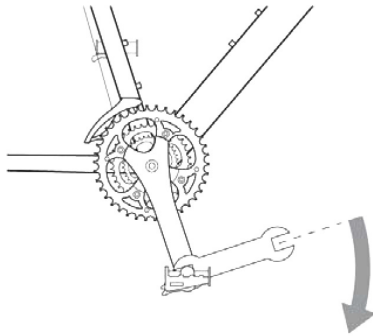
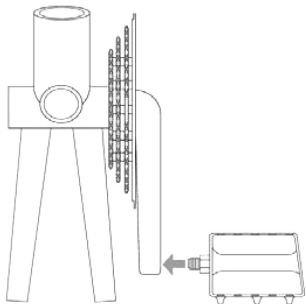

4

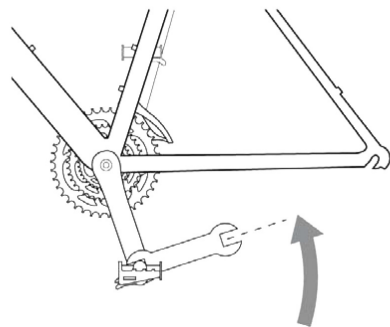
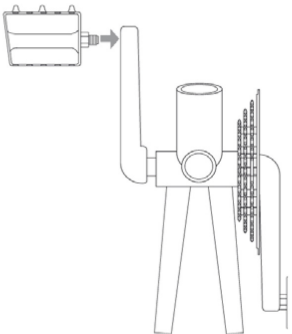

5

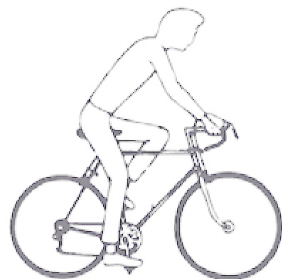

6

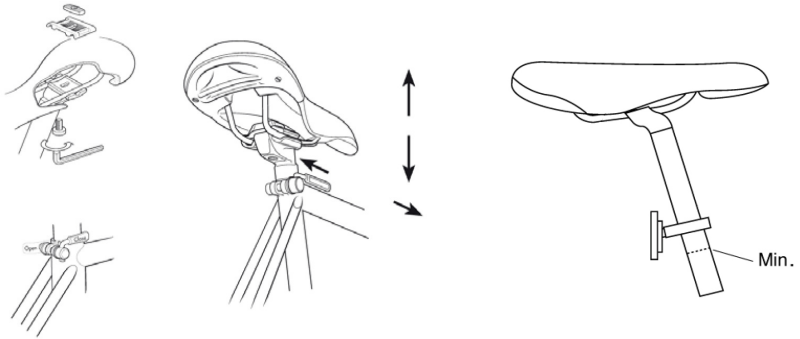

7



8



9



10



11

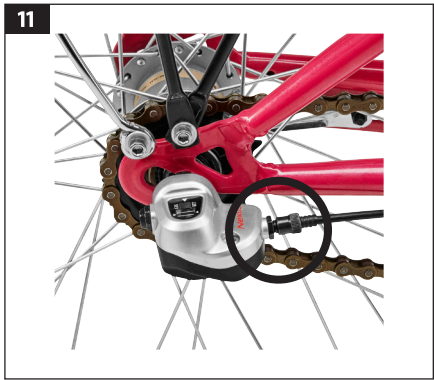

12

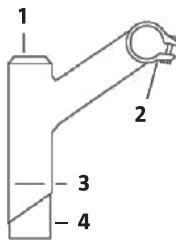

SÄKERHETSANVISNINGAR

VIKTIGT!

Maxbelastning inklusive cyklist och bagage är 120 kg.

ÄGARENS ANSVAR

Bruksanvisningen beskriver hur du cyklar säkert och håller cykeln i gott och felfritt skick. Läs och följ bruksanvisningen noga. Alla större serviceingrepp eller justeringar på cykeln bör utföras av cykelreparatör. Följ dessa anvisningar om du inte har tillgång till cykelreparatör och vill göra justeringarna själv.

- Bekanta dig med cykelns komponenter och tillbehör, så att du kan använda dem på rätt sätt.
- En cykel slits, precis som all mekanisk utrustning, när du använder den. Olika material och komponenter reagerar på olika sätt på förslitning och belastningar. Om livslängden för någon del på cykeln (inklusive ram, gaffel och komponenter) har överskridits finns risk för att delen plötsligt går sönder och du förlorar kontrollen och kör omkull. Sprickor, repor eller färgförändringar i områden som utsätts för höga belastningar indikerar att komponentens livslängd har uppnåtts och att komponenten bör bytas ut.
- Det kan vara farligt att använda cykeln för freestylecykling, stunttrick, tävling, cykling i terräng eller liknande, och du är själv ansvarig för eventuell personskada eller annan skada som uppstår om du använder cykeln på ovan nämnda sätt. Återförsäljaren avser sig allt ansvar gentemot den som köpt cykeln eller tredje person för följskador eller särskild skada
- Det är mycket viktigt att du förstår hur cykelns bromsar fungerar. Om du använder bromsarna på fel sätt kan du tappa kontrollen över cykeln och skada dig allvarligt. Olika cyklar kan bete på sig olika sätt när du bromsar, så det är viktigt att du lär dig hur cykeln beter sig i olika situationer och hur hårt du ska trycka på bromshandtagen.

KONTROLLERA FÖRE VARJE ANVÄNDNING

- Att fälgarna är i gott skick och utan skador. En utsliten fälg innebär en säkerhetsrisk och ska bytas ut.
- Att skruvförband och komponenter är ordentligt åtdragna och inte slitna eller skadade.
- Att sittställningen är bekväm.
- Att bromsarna fungerar bra.
- Att styrningen inte kärvar eller glappar.
- Att hjulen inte är skeva och att hjullagren är korrekt justerade.
- Att hjulen är ordentligt fastsatta i bak-/ framgaffeln.
- Att däcken är i gott skick och har rätt lufttryck.
- Att pedalerna är ordentligt fastsatta i vevarmarna.
- Att växlarna är korrekt inställda.
- Att alla reflexer är monterade.
- Att alla skruvförband är korrekt åtdragna och att vajrarna är oskadade och korrekt dragna längs ramen.
- Att alla skruvar och detaljer sitter fast ordentligt.
- Att fälgbromsens/skivbromsens bromsklossar inte är nedslitna.
- Att däcken inte är slitna eller spruckna.
- Att belysningen fungerar både fram och bak.
- Att alla reflexer är hela och rena.
- Att bromsarna fungerar som de ska.

TRAFIKSÄKERHET

- Använd alltid cykelhjälm.
- Följ gällande trafikregler.
- Placera inte något på cykeln som kan fastna och utgöra ett hinder för cykelns funktioner.
- Cykla inte på samma sida som mötande trafik.
- Cykla inte två i bredd.

- Skjutsa ingen på cykel som inte är utrustad för detta.
- Sväng inte ut i trafiken.
- Häng inte något på styret som gör det svårt att styra eller som kan fastna i framhjulet.
- Håll dig inte fast i annat fordon.
- Cykla inte för nära framförvarande fordon.
- Cykling i regn eller på våt vägbanan:
 - Bromsarnas effekt försämras av vatten och is
 - Cykla saktare i blött väder och bromsa tidigare än du gör i torrt väder.
- Om du cyklar i mörker måste du följa gällande lagstiftning:
 - Cykeln ska ha en framlampa med vitt sken och en baklampa med rött sken, förutom de reflexer som redan finns på cykeln.
 - Använd helst ljusa kläder och reflexväst eller liknande.
 - Kontrollera att cykelns reflexer är rätt placerade, ordenligt fastsatta, rena och inte skymda. Byt omedelbart ut skadade reflexer.
- Eventuella dämpare på cykeln bör underhållas av cykelverkstad. Se dämpartillverkarens bruksanvisning.

Enligt lag måste en cykel alltid vara utrustad med broms och ringklocka. På allmän väg är det viktigt att tänka på följande:

- Som trafikant är du skyldig att känna till och följa gällande trafikregler.
- Vi rekommenderar att du alltid använder hjälm vid cykling. Är du under 15 år och färdas med en tvåhjulig cykel skall du enligt lag använda cykelhjälm.
- Lämna aldrig barn på cykeln.

SERVICE

Använd endast identiska reservdelar till säkerhetskritiska delar. På så sätt garanteras att cykeln förblir säker att använda. Vi rekommenderar att du lämnar in cykeln var 6:e månad till cykelverkstad för service (oftare om du cyklar mycket eller belastar cykeln hårt). Efter justering kontrollerar du att alla skruvförband är korrekt åtdragna och att vajrarna är oskadade och korrekt dragna längs ramen.

BESKRIVNING

1. *Sadel*
2. *Sadelstolpe*
3. *Snabblås, sadelstolpe*
4. *Ram*
5. *Styrstolpe och styre*
6. *Ringklocka*
7. *Växelreglage*
8. *Främre reflex*
9. *Broms- och växelvajrar*
10. *Cykelkorg*
11. *Främre följbroms*
12. *Framsärm*
13. *Framhjulet*
14. *Ekerreflex*
15. *Pedal (trampa)*
16. *Pedalarm*
17. *Kedjehjul*
18. *Cykelstöd*
19. *Kedja*
20. *Bakhjul*
21. *Bakhjulsnav med navbroms*
22. *Baksärm*
23. *Bakre reflex*
24. *Pakethållare*

BILD 1

MONTERING

Lämpliga hjälpmedel vid montering och justering.

- Blocknycklar, storlek 14 (2 st.) och 15 mm
- Insexnycklar, storlek 4 och 5 mm
- Krysspårmejsel PH2
- Monteringsfett

PEDALER

Pedalerna är olika och därför märkta med "L" (Left) för vänster och "R" (Right) för höger. Om de monteras på fel sidor eller skruvas in snett i vevarmarna kan gängorna skadas och pedalerna lossna. Smörj pedalernas gängor med monteringsfett före montering.

BILD 2

Montering av höger pedal (R)

Skruva i pedalen **medurs** på kedjesidans vevarm och dra åt med en 15 mm blocknyckel.

BILD 3

Montering av vänster pedal (L)

Skruva i pedalen **moturs**, på motsatt sida av kedjan och dra åt med en 15 mm blocknyckel.

BILD 4

HANDHAVANDE

SITTSTÄLLNING

Det är viktigt att cykeln är korrekt inställd, för att vara både bekväm och säker.

BILD 5

Sadeljustering

BILD 6

Höjd

1. Öppna snabblåset på sadelröret.
2. Flytta sadelstolpen till önskad höjd.
3. Stäng snabblåset.

VIKTIGT!

Sadelstolpens markering för högsta läge får inte synas

Position över pedalerna

Placera den ena fotens trampdyna på pedalen med vevarmarna horisontella. Lossa muttern som håller sadeln vid sadelstolpen. Justera sadelns position framåt eller bakåt tills pedalen är rakt under knäet. Mycket små förändringar i sadelns läge kan påverka både prestanda och komfort. Flytta sadeln lite åt gången och prova dig fram. Sadeln kan också vinklas till önskat läge. En horisontell sadel är ofta att rekommendera.

VÄXLAR

Cykeln är utrustad med tre navväxlar och vridreglage på styrets högra sida som indikerar vilken växel som är aktiv, 1, 2 eller 3.

BROMSAR

Cykeln är utrustad med navbroms bak, vilken aktiveras genom att trampa bakåt, och fälgbroms fram vars bromshandtag sitter på styrets vänstra sida.

VARNING!

Cykla inte om bromsarna inte fungerar korrekt.

Säker bromsning

Bromsa något tidigare med bakbromsen än med frambromsen och bromsa aldrig med frambromsen under sväng eller på löst eller halt väglag.

UNDERHÅLL

ALLMÄNT

Rengör cykeln regelbundet för bästa livslängd och funktion. Använd milda rengöringsmedel och undvik avfettande medel som kan tränga in i lager och kedja och förstöra smörjning och rostskydd. Förvara cykeln torrt och skyddat från direkt solljus.

KEDJA

Smörjning

Kedjan bör smörjas regelbundet. En torr kedja slits fortare, går trögt och kan rosta.

1. Smörj kedjan med lämplig kedjeolja.
2. Trampa några varv så att oljan tränger in i länkarna.
3. Torka av kedjan.

Justering

En felaktigt spänd kedja kan vara farlig. Om kedjan går att flytta mer än 1 cm uppåt och nedåt måste den spännas. Kedjan får heller inte vara för spänd, ett litet spel ska finnas.

1. Lossa muttrarna på bakaxeln något och för bakhjulet bakåt för att sträcka kedjan.
2. Se till att hjulet sitter rakt och dra sedan fast muttrarna ordentligt.
3. Kontrollera att kedjan är korrekt spänd och att hjulet sitter ordentligt fast.

BROMSAR (FRAM)

Justering av bromshandtaget

Full bromsverkan ska erhållas när handtaget är intryckt halvvägs. Bromsen får inte ligga an mot fälgen när handtaget inte är intryckt. Likaså får inte handtaget kunna tryckas hela vägen in mot styret. Öka eller minska spelet genom att vrida justerhylsan på bromshandtaget. Om större justering krävs, släpp vajerlåsningen på bromsarmen, flytta vajern till önskat läge och dra åt ordentligt.

BILD 7

Justering av fjäderspänning

Fjäderspänningen motverkar att bromsen ligger an mot fälgen när bromshandaget släpps. Vrid justerskruvarna på respektive sida med en passende kryssmejsel tills armarna rör sig parallellt.

BILD 8

Justering av bromsbelägg

Det är viktigt att bromsbeläggen ligger an mitt på fälgsidan och inte vidrör däckets eller när utanför kanten mot ekersidan. Lossa insexskruven som håller bromsklossen och justera beläggens läge vid behov. Även belägg som inte är slitna åldras och förlorar sin funktion. Byt beläggen vid behov.

BILD 9

Reparation

För byte av bromsbelägg och bromsvajer, kontakta närmaste cykelreparatör.

VÄXLAR

Justering

1. Lägg i växel två genom att vrida på växelreglaget på styrets högra sida.

BILD 10

2. Vrid justerskruven på växelföraren vid baknavets högersida så att den gula markören i indikatorfönstret ligger mellan de två vita strecken och dra åt låsmuttern.

BILD 11

DÄCK OCH FÄLG

- Kontrollera regelbundet däckens lufttryck. Rekommenderat lufttryck finns angivet på däckets sida.
- Kontrollera regelbundet att däcken inte är slitna eller har sprickor.

- Däcken får inte komma i kontakt med olja, bensin, paraffin eller andra medel som löser gummi.
- Kontrollera regelbundet att ekrarna är korrekt spända och att hjulen inte är skeva eller ovala.
- Fälgens försvagas genom användning av fälgbromsen och kan med tiden behöva bytas ut. Kontrollera regelbundet fälgens kondition.

STYRSTOLPE

1. *Expanderskruv*
2. *Klämskruv*
3. *Markering för högsta läge för styrstolpe*
4. *Expanderkil*

BILD 12

Justering

Lossa expanderskraven på styrstolpens ovankant tills expanderkilen lossnar. Knacka försiktigt på expanderskraven om kilen inte lossnar av sig själv. Flytta styrstolpen uppåt eller nedåt till ett läge där du sitter bekvämt och enkelt kan nå styret och bromshandtagen. Vanligtvis ska styret vara i samma höjd som, eller något lägre än sadeln. Kontrollera att styrstolpen är i linje med framhjulet.

VIKTIGT!

- **Styrstolpens markering för högsta läge får inte synas ovanför gaffelröret.**
- **Det är mycket viktigt att expanderskraven är ordentligt åtdragen. Styrstolpen får inte rotera i gaffelröret.**

SIKKERHETSANVISNINGER

VIKTIG!

Maks. belastning inkludert syklist og bagasje er 120 kg.

EIERENS ANSVAR

Bruksanvisningen beskriver hvordan du sykler sikkert og holder sykkelens i god og feilfri stand. Les og følg bruksanvisningen.

Alle større serviceinngrep eller justeringer på sykkelens bør utføres av sykkelreparatør. Følg disse anvisningene hvis du ikke har tilgang til sykkelreparatør og vil gjøre justeringene selv.

- Gjør deg kjent med sykkelens komponenter og tilbehør, slik at du kan bruke dem på riktig måte.
- Som alt annet mekanisk utstyr utsettes også en sykkel for slitasje når den brukes. Ulike materialer og komponenter reagerer forskjellig på slitasje og belastninger. Hvis levetiden for en av delene på sykkelens (inklusive ramme, gaffel og komponenter) overskrides, kan du risikere at delen plutselig går i stykker slik at du mister kontrollen og faller. Sprekker, riper eller fargeforandringer i områder som utsettes for høye belastninger, indikerer at komponentenes levetid er oppnådd, og at komponenten bør byttes ut.
- Det kan være farlig å bruke sykkelens til freestylesykling, stunttriks, konkurranse, terrengsykling eller lignende, og du er selv ansvarlig for eventuelle personskader eller andre skader som oppstår hvis du bruker sykkelens på ovennevnte måter. Forhandleren frasier seg alt ansvar overfor den som har kjøpt sykkelens, eller en tredje person for følgeskader eller særskilt skade
- Det er svært viktig at du forstår hvordan sykkelens bremses fungerer. Hvis du bruker bremsene på feil måte, kan du miste kontrollen over sykkelens og skade deg alvorlig. Forskjellige sykler kan oppføre seg annerledes når du bremses, så det er viktig at du lærer deg hvordan sykkelens ter seg i forskjellige situasjoner, og hvor hardt du skal trykke på bremsehåndtaket.

KONTROLLER FØR HVER GANGS BRUK

- At felgene er i god stand og uten skader. En utslitt felg utgjør en sikkerhetsrisiko og skal byttes ut.
- At skruerforbindelser og komponenter er ordentlig trukket til og ikke slitt eller skadet.
- At sittestillingen er komfortabel.
- At bremsene fungerer bra.
- At styringen verken låser seg eller glipper.
- At hjulene ikke er skjeve og at hjullagrene er riktig justert.
- At hjulene er ordentlig festet i bak-/forgaffelen.
- At dekkene er i god stand og har riktig lufttrykk.
- At pedalene er ordentlig festet i veivarmene.
- At girene er korrekt innstilt.
- At alle reflekser er montert.
- At alle skruerforbindelser er korrekt trukket til, og at vajerne er uskadet og korrekt trukket langs rammen.
- At alle skruer og detaljer sitter skikkelig fast.
- At felgbremsens/skivebremsens bremseklosser ikke er nedslitte.
- At dekkene ikke er slitte eller sprukket.
- At belysningen fungerer både foran og bak.
- At alle reflekser er hele og rene.
- At bremsene fungerer som de skal.

TRAFIKKSIKKERHET

- Bruk alltid sykkelhjelm.
- Følg gjeldende trafikkregler.
- Ikke plasser noe på sykkelens som kan sette seg fast og utgjøre en hindring for sykkelens funksjoner.
- Ikke sykle på samme side som møtende trafikk.
- Ikke sykle to i bredden.
- Ikke frakt noen på sykkelens som ikke er utstyrt for dette.
- Ikke sving ut i trafikken.

- Ikke heng noe på styret som gjør det vanskelig å styre, eller som kan sette seg fast i forhjulet.
- Ikke hold deg fast i et annet kjøretøy.
- Ikke sykle for nær kjøretøyer foran deg.
- Sykling i regn eller på våt veibane:
 - Bremsenes effekt reduseres av vann og is
 - Sykle saktere i vått vær, og brems tidligere enn du gjør i tørt vær.
- Hvis du sykler i mørket, må du følge gjeldende lovgivning:
 - Sykkelen skal ha en frontlykt med hvitt lys og en baklykt med rødt lys i tillegg til de refleksene som allerede er på sykkelen.
 - Bruk helst lyse klær og refleksvest eller lignende.
 - Kontroller at sykkelens reflekser er riktig plassert, ordentlig festet, rene og ikke blokkerte. Refleksene må byttes ut umiddelbart hvis de er skadet.
- Eventuelle dempere på sykkelen bør vedlikeholdes av sykkelverksted. Se demperprodusentens bruksanvisning.

Det er lovfestet at en sykkel alltid skal være utstyrt med brems og ringeklokke. På allmenne veier er det viktig å tenke på følgende:

- Som trafikant er du forpliktet til å kunne og følge gjeldende trafikkregler.
- Vi anbefaler at du alltid bruker hjelm når du sykler. Hvis du er under 15 år og bruker en tohjuls sykkel, er du lovpålagt å bruke sykkelhjelme.
- Etterlat aldri barn på sykkelen.

SERVICE

Bruk bare identiske reservedeler til sikkerhetskritiske deler. Det garanterer at sykkelen alltid er trygg å bruke. Vi anbefaler at du leverer sykkelen inn til et sykkelverksted for service hver sjetten måned (ofte hvis du sykler mye eller belaster sykkelen hardt). Etter justering kontrollerer du at alle skrueforbindelser er korrekt trukket til, og at vaierne er uskadet og korrekt trukket langs rammen.

BESKRIVELSE

1. *Sete*
2. *Setestolpe*
3. *Hurtiglås, setestolpe*
4. *Ramme*
5. *Styrestolpe og styre*
6. *Ringeklokke*
7. *Girbetjening*
8. *Fremre refleks*
9. *Bremse- og girvaiere.*
10. *Sykkelkurv*
11. *Fremre felgbrems*
12. *Forskjerm*
13. *Forhjul*
14. *Eikerefleks*
15. *Pedal*
16. *Pedalarm*
17. *Kjedehjul*
18. *Sykkelstøtter*
19. *Kjede*
20. *Bakhjul*
21. *Bakhjulsnav med navbrems*
22. *Bakskjerm*
23. *Bakre refleks*
24. *Bagasjebrett*

BILDE 1

MONTERING

Egnede hjelpemiddel ved montering og justering.

- Fastnøkler, størrelse 14 (2 stk.) og 15 mm
- Sekskantnøkler, størrelse 4 og 5 mm
- Stjerneskrujern PH2
- Monteringsfett

PEDALER

Pedalene er ulike, og derfor merket med «L» (Left) for venstre og «H» (Right) for høyre. Hvis de monteres på feil sider eller skrues inn skjevt i veivarmene, kan gjengearmene bli skadet og pedalene kan løsne. Smør pedalenes gjenger med monteringsfett før montering.

BILDE 2

Montering av høyre pedal (R)

Skrus pedalen fast **med klokken** på kjedesidens veivarm, og stram med en 15 mm fastnøkkel.

BILDE 3

Montering av venstre pedal (L)

Skrus pedalen fast **mot klokken** på motsatt side fra kjedet, og stram forsiktig med en 15 mm fastnøkkel.

BILDE 4

BRUK

SITTESTILLING

Det er viktig at sykkelen er riktig innstilt for at den skal være komfortabel og trygg å bruke.

BILDE 5

Setejustering

BILDE 6

Høyde

Åpne hurtiglåsen på seterøret, flytt setestolpen til ønsket høyde og lukk hurtiglåsen.

VIKTIG!

Setestolpens markering for høyeste posisjon skal ikke vises

Posisjon over pedalene

Plasser den ene fotens trykkpunkt på pedalen med veivarmene horisontale. Løsne mutteren som holder fast setet ved setestolpen. Juster setets posisjon fremover eller bakover til pedalen er rett under kneet. Svært små forandringer i setets stilling kan påvirke både ytelse og komfort. Flytt setet litt om gangen og prøv deg frem. Setet kan også vinkles til ønsket stilling. Et horisontalt sete er ofte å anbefale.

GIR

Sykkelen er utstyrt med tre girvekslere og vribryter på styrets høyre side som indikerer hvilket gir som er aktivt, 1, 2 eller 3.

BREMSER

Sykkelen er utstyrt med navbrems bak, som aktiveres ved å trække bakover, og felgbrems foran med bremsehåndtak som sitter på styrets venstre side.

ADVARSEL!

Du må ikke sykle hvis bremsene ikke fungerer korrekt.

Sikker bremsing

Brems litt tidligere med bakkbremsen enn med forbremsen, og brems aldri med forbremsen når du svinger eller når du sykler på løst eller glatt veidekke.

VEDLIKEHOLD

GENERELT

Rengjør sykkelen regelmessig for best mulig levetid og funksjon. Bruk milde rengjøringsmidler og unngå avfettende midler som kan trenge inn i lager og kjeder og ødelegge smurning og rustbeskyttelse. Oppbevar sykkelen tørt og skjermet fra direkte sollys.

KJEDE

Smøring

Kjedet bør smøres regelmessig. Et tørt kjede slites raskere, går tregt og kan ruste.

1. Smør kjedet med egnet kjedeolje.
2. Tråkk noen runder, slik at oljen kommer inn i leddene.
3. Tørk av kjedet.

Justering

Et kjede med feil stramming kan være farlig. Hvis kjedet kan flyttes mer enn 1 cm opp eller ned, må det strammes. Kjedet skal ikke være for stramt, det skal være litt slakk.

1. Løsne mutterne på bakhjulet litt og trekk bakhjulet bakover for å stramme kjedet.
2. Pass på at hjulet sitter rett og stram deretter mutrene godt.
3. Kontroller at kjedet er riktig strammet og at hjulet sitter godt fast.

BREMSER (FORAN)

Justering av bremsehåndtaket

Full bremseeffekt skal oppnås når håndtaket er trykket halvveis inn. Bremsen skal ikke ligge mot felgen når håndtaket ikke er trykket inn. Dessuten skal det ikke være mulig å trykke håndtaket helt inn mot styret. Øk eller reduser strammingen ved å vri justeringshylsen på bremsehåndtaket. Hvis en større justering trengs, slipper du vaierlåsen på bremsearmen, flytter vaieren til ønsket posisjon og strammer godt.

BILDE 7

Justering av fjærspenning

Fjærspenningen motvirker at bremsen ligger an mot felgen når bremsehåndtaket slippes. Vri justeringskruene på hver side med et egnet stjerneskrudjern til armene beveger seg parallelt.

BILDE 8

Justering av bremsebelegg

Det er viktig at bremsebelegget ligger posisjonert mot midten av felgsiden og ikke kommer borti dekket eller når utenfor kanten på siden med eikene. Løsne sekskantskruen som holder bremseklossen på plass og juster beleggernes posisjon etter behov. Også belegg som ikke er slitte, foreldes og slutter å fungere. Bytt beleggene ved behov.

BILDE 9

Reparasjon

Kontakt din lokale sykkelreparatør for å bytte bremsebelegg og bremseveaier.

GIR

Justering

1. Bytt til andre gir ved å vri girvelgeren på styrets høyre side.

BILDE 10

2. Vri justeringsskruen på girføreren ved baknavets høyre side slik at den gule markøren i indikatorvinduet ligger mellom de to hvite strekene, og stram låsemutteren.

BILDE 11

DEKK OG FELG

- Kontroller dekkets lufttrykk regelmessig. Anbefalt lufttrykk er angitt på siden av dekket.
- Kontroller regelmessig at dekkene ikke er slitte eller har sprekker.
- Dekkene skal ikke komme i kontakt med olje, bensin, parafin eller andre midler som løser gummi.
- Kontroller regelmessig at eikene er korrekt spente og at hjulene ikke er skjeve eller ovale.
- Felgen blir svakere når felgbremsen brukes, og det kan være behov for å bytte den ut etter en tid. Kontroller felgens tilstand regelmessig.

STYRESTOLPE

1. *Ekspanderskrue*
2. *Klemskru*
3. *Markering for høyeste styrestolpeposisjon*
4. *Ekspansjonskile*

BILDE 12

Justering

Løsne ekspanderskruen på styrestolpens øvre kant til ekspanderkilen løsner. Bank forsiktig på ekspanderskruen hvis kilen ikke løsner av seg selv. Flytt styrestolpen oppover eller nedover til en posisjon der du sitter komfortabelt og enkelt kan nå styret og bremsehåndtakene. Vanligvis skal styret være i samme høyde som setet, eller litt lavere. Kontroller at styrestolpen er i linje med forhjulet.

VIKTIG!

- **Styrestolpens markering for høyeste nivå skal ikke vises over gaffeløret.**
- **Det er svært viktig at ekspanderskruen er trukket ordentlig til. Styrestolpen skal ikke rotere i gaffeløret.**

ZASADY BEZPIECZEŃSTWA

WAŻNE!

Maksymalna ładowność z uwzględnieniem pasażera i bagażu wynosi 120 kg.

ZAKRES ODPOWIEDZIALNOŚCI WŁAŚCICIELA

Instrukcja obsługi opisuje sposób bezpiecznej jazdy na rowerze oraz utrzymania go w dobrym stanie technicznym. Przeczytaj i przestrzegaj zaleceń zawartych w instrukcji obsługi.

Wszelkie większe czynności serwisowe lub regulacje roweru powinny być wykonywane przez mechanika rowerowego. Zastosuj się do poniższych wskazówek, jeżeli nie masz możliwości oddania roweru do mechanika i regulacji chcesz dokonać samodzielnie.

- Zapoznaj się z komponentami i akcesoriami roweru, co umożliwi Ci użytkowanie ich we właściwy sposób.
- Podobnie jak każdy inny sprzęt mechaniczny rower ulega zużyciu podczas użytkowania. Różne materiały i części różnie reagują na zużycie i obciążenia. Jeżeli okres użyteczności jakiejś części (w tym ramy, widelca i innych części) zostanie przekroczony, istnieje ryzyko jej nagłego uszkodzenia, a w konsekwencji utraty kontroli nad rowerem i upadku. Pęknięcia, zarysowania i odbarwienia w miejscach narażonych na duże obciążenie wskazują koniec okresu użyteczności danej części i konieczność jej wymiany.
- Używanie roweru do jazdy freestyle'owej, terenowej lub wyczynowej oraz do wykonywania trików może być niebezpieczne. Samodzielnie ponosisz odpowiedzialność za ewentualne obrażenia ciała lub inne szkody powstałe w wyniku używania roweru w powyższy sposób. Dystrybutor nie ponosi żadnej odpowiedzialności wobec kupującego ani osób trzecich za uszkodzenia powstałe w wyniku używania produktu lub za uszkodzenia szczególne.

- Bardzo ważna jest znajomość zasady działania hamulców. Używając hamulców w niewłaściwy sposób, możesz stracić kontrolę nad rowerem i doznać ciężkich obrażeń. Rowery mogą zachowywać się podczas hamowania w zróżnicowany sposób, dlatego ważne jest, by zaznajomić się z zachowaniem roweru w różnych sytuacjach i wiedzieć, z jaką siłą należy naciskać na klamki hamulca.

KONTROLA PRZED KAŻDYM UŻYCIEM

- Obręcze są w dobrym stanie i nie wykazują uszkodzeń. Zużyte obręcze zagrażają bezpieczeństwu użytkownika, dlatego należy je wymienić.
- Połączenia śrubowe i części roweru są porządnie dokręcone i nie są zużyte ani uszkodzone.
- Położenie siodełka umożliwia wygodne siedzenie.
- Hamulce działają prawidłowo.
- Kierownica nie zacina się ani nie jest obluźwana.
- Koła nie są wygięte, a łożyska kół prawidłowo wyregulowane.
- Koła są stabilnie przymocowane do przedniego i tylnego widelca.
- Opony są w dobrym stanie, a ciśnienie powietrza jest prawidłowe.
- Pedaty są stabilnie przymocowane do ramion korby.
- Przerzutki są poprawnie ustawione.
- Wszystkie odblaski są zamontowane.
- Wszystkie połączenia śrubowe są prawidłowo dokręcone, linki są nieuszkodzone i poprawnie poprowadzone wzdłuż ramy.
- Wszystkie śruby i elementy są stabilnie zamocowane.
- Klocki hamulców szczękowych lub tarczowych nie są zużyte.
- Opony nie są zużyte ani pęknięte.
- Działa oświetlenie z przodu i z tyłu.
- Wszystkie odblaski są całe i czyste.
- Hamulce działają tak, jak powinny.

BEZPIECZEŃSTWO NA DRODZE

- Zawsze używaj kasku rowerowego.
- Przestrzegaj obowiązujących przepisów drogowych.
- Nie umieszczaj na rowerze żadnych przedmiotów, które mogłyby zablokować się w jego częściach lub zakłócać jego działanie.
- Nie jeźdź po tej samej stronie co pojazdy nadjeżdżające z naprzeciwka.
- Nie jeźdź równoległe do innej osoby.
- Nie przewoź na rowerze osób, które nie są do tego przygotowane.
- Nie zajeżdżaj drogi innym pojazdom.
- Nie zawieszaj na kierownicy niczego, co mogłoby utrudnić kierowanie lub utknąć w przednim kole.
- Nie trzymaj się innych pojazdów.
- Nie jeźdź zbyt blisko pojazdów znajdujących się przed Tobą.
- Jazda rowerem podczas deszczu lub na mokrej drodze:
 - Woda i lód wpływają negatywnie na działanie hamulców.
 - W czasie deszczowej pogody jeźdź wolniej i hamuj wcześniej niż wtedy, gdy jest sucho.
- Jadąc w ciemności, musisz stosować się do obowiązujących przepisów.
 - Oprócz odblasków, w które jest już wyposażony, rower powinien mieć białą lampkę przednią i czerwoną lampkę tylną.
 - Najlepiej noś jasną odzież, kamizelkę odblaskową itp.
 - Sprawdź, czy odblaski są umieszczone w odpowiednim miejscu, porządnie przymocowane, czyste i niezasłonięte. Natychmiast wymień uszkodzone odblaski.
- Konserwacji ewentualnych amortyzatorów powinien dokonywać rowerowy warsztat serwisowy. Patrz instrukcja obsługi dostarczona przez producenta.

Zgodnie z prawem rower musi być zawsze wyposażony w hamulec i dzwonek. Na drogach publicznych należy pamiętać o następujących zasadach:

- Jako uczestnik ruchu drogowego masz obowiązek znać obowiązujące zasady ruchu drogowego i ich przestrzegać.
- Zalecamy, aby podczas jazdy zawsze stosować kask. Zgodnie z prawem osoba poniżej 15. roku życia podczas jazdy rowerem dwukołowym powinna stosować kask rowerowy.
- Nigdy nie sadzaj na rower dziecka.

SERWIS

W przypadku części o krytycznym znaczeniu dla bezpieczeństwa używaj wyłącznie identycznych części zamiennych. Gwarantują one bezpieczne użytkowanie roweru. Zalecamy oddawać rower do warsztatu serwisowego co 6 miesięcy (a nawet częściej, jeżeli dużo jeździsz lub znacznie obciążasz rower). Po zakończeniu regulacji sprawdź, czy wszystkie połączenia śrubowe są prawidłowo dokręcone, czy linki są nieuszkodzone i poprawnie poprowadzone wzdłuż ramy.

OPIS

1. *Siodelko*
2. *Sztycy siodelka*
3. *Szybkoszamykacz na sztycy siodelka*
4. *Rama*
5. *Kolumna kierownicy i kierownica*
6. *Dzwonek*
7. *Dźwignia zmiany biegów*
8. *Odblask przedni*
9. *Linki hamulców i przerzutek*
10. *Kosz rowerowy*
11. *Przedni hamulec szczękowy*
12. *Błotnik przedni*
13. *Koło przednie*

14. *Odblask na szprychy*
15. *Pedał*
16. *Ramię pedału*
17. *Koło łańcuchowe*
18. *Stopka*
19. *Łańcuch*
20. *Koło tylne*
21. *Piasta tylnego koła z hamulcem*
22. *Błotnik tylny*
23. *Odblask tylny*
24. *Bagażnik rowerowy*

RYS. 1**MONTAŻ**

Przybory odpowiednie do montażu i regulacji.

- Klucze płaskie 14 mm (2 szt.) i 15 mm
- Klucze imbusowe 4 i 5 mm
- Wkrętak krzyżakowy PH2
- Smar montażowy

PEDAŁY

Pedały są różne, więc oznaczono je symbolami L (lewy) i R (prawy). Jeśli zostaną zamontowane po niewłaściwych stronach lub krzywo wkręcone w ramiona korby, mogą się obluźować, a gwinty ulec uszkodzeniu. Przed montażem nasmaruj gwinty pedałów smarem.

RYS. 2**Montaż prawego pedału (R)**

Przykręć **w prawo** pedał do ramienia korby od strony łańcucha i dokręć kluczem płaskim 15 mm.

RYS. 3**Montaż lewego pedału (L)**

Przykręć **w lewo** pedał do ramienia korby od strony przeciwnej do łańcucha i dokręć kluczem płaskim 15 mm.

RYS. 4**OBSŁUGA****POZYCJA SIEDZENIA**

Ważne jest, zarówno ze względu na wygodę, jak i bezpieczeństwo, by rower był prawidłowo ustawiony.

RYS. 5**Regulacja siodełka****RYS. 6****Wysokość**

Otwórz szybkozamykacz na rurze ramy, przesuń sztycę siodełka na wybraną wysokość i zamknij szybkozamykacz.

WAŻNE!

Oznaczenie najwyższego dopuszczalnego położenia sztycy nie może być widoczne.

Położenie nad pedałami

Umieść jedną ze stóp tak, by jej poduszka znajdowała się na pedale, a ramiona korby ustawione były poziomo. Odkręć nakrętkę przytrzymującą siodełko do sztycy. Przesuń siodełko do przodu lub tyłu do momentu, gdy pedał znajdzie się w linii prostej pod kolaniem. Nawet bardzo niewielkie zmiany w położeniu siodełka mogą mieć wpływ na osiągi roweru i komfort. Przesuwaj siodełko stopniowo, aby znaleźć najlepsze ustawienie. Siodełko można także nachylić do wybranego położenia. Zaleca się ustawienie siodełka w położeniu poziomym.

PRZERZUTKI

Rower jest wyposażony w trzybiegową przerzutkę w piaście oraz manetkę regulacyjną po prawej stronie kierownicy, pokazującą, który bieg jest aktywny: 1, 2 lub 3.

HAMULCE

Rower jest wyposażony w hamulec w tylnej piaście, który aktywuje się poprzez naciskanie pedałów do tyłu, oraz hamulec szczękowy, którego klamka umieszczona jest po lewej stronie kierownicy.

OSTRZEŻENIE!

Unikaj jazdy, jeśli hamulce nie działają poprawnie.

Bezpieczne hamowanie

Hamuj hamulcem tylnym, zanim zaczniesz hamować hamulcem przednim, i nigdy nie hamuj hamulcem przednim podczas skręcania ani na sypkiej lub śliskiej nawierzchni.

KONSERWACJA

INFORMACJE OGÓLNE

Czyść rower regularnie, aby zapewnić jak najdłuższą żywotność i jak najlepsze funkcjonowanie. Używaj łagodnych środków czyszczących i unikaj środków odtłuszczających, które mogą wnikać w łożyska i łańcuch oraz zniszczyć smar i środek antykorozyjny. Rower należy przechowywać w suchym miejscu zabezpieczonym przed bezpośrednim działaniem promieni słonecznych.

ŁAŃCUCH

Smarowanie

Łańcuch należy regularnie smarować. Suchy łańcuch szybciej się zużywa, ciężko pracuje i może zardzewieć.

1. Smaruj łańcuch odpowiednim olejem łańcuchowym.
2. Wykonaj kilka obrotów pedałami, aby olej wnikał w ogniwa.
3. Wytrzyj łańcuch.

Regulacja

Niewłaściwie napięty łańcuch może stanowić zagrożenie. Jeżeli łańcuch można unieść lub opuścić o więcej niż 1 cm, należy go napiąć. Łańcuch nie może być także zbyt napięty – wymagany jest niewielki luz.

1. Aby napiąć łańcuch, poluzuj nakrętki na tylnej osi i delikatnie pociągnij tylne koło do tyłu.
2. Upewnij się, że koło umieszczone jest prosto i porządnie dokręć nakrętki.
3. Sprawdź, czy łańcuch jest poprawnie napięty oraz czy koło jest stabilnie zamocowane.

HAMULCE (PRZÓD)

Regulacja klamki hamulca

Pełną skuteczność hamowania osiągniesz, wciskając klamkę do połowy. Hamulec nie może przylegać do obręczy, gdy klamka nie jest wciśnięta. Nie powinno być też możliwości maksymalnego przyciśnięcia klamki do kierownicy. Zwiększaj lub zmniejszaj luz, przekręcając tuleję regulacyjną na klamce hamulca. Jeśli wymagana jest dalsza regulacja, zwolnij blokadę linki na ramionach hamulca, przesunij linkę do wybranego położenia i mocno dokręć.

RYS. 7

Regulacja napięcia sprężyn

Napięcie sprężyn zapobiega przyleganiu hamulca do obręczy podczas zwalniania kłamki. Przekręć śruby regulacyjne z odpowiedniej strony za pomocą dopasowanego wkrętaka krzyżakowego, aż ramiona będą poruszały się równolegle.

RYS. 8

Regulacja okładzin hamulcowych

Jest ważne, aby okładziny hamulcowe przylegały do środka boku obręczy i nie stykały się z oponą ani nie sięgały poza krawędź w stronę szprych. W razie potrzeby poluzuj śrubę imbusową mocującą klocek hamulcowy i wyreguluj położenie okładzin. Nawet okładziny, które nie są zużyte, starzeją się i przestają spełniać swoją funkcję. Wymień okładziny w razie potrzeby.

RYS. 9

Naprawa

W celu wymiany okładzin i linek hamulcowych skontaktuj się z mechanikiem rowerowym.

PRZERZUTKI

Regulacja

1. Wrzuć drugi bieg, przekręcając manetkę po prawej stronie kierownicy.

RYS. 10

2. Przekręć śrubę regulacyjną przerzutki z prawej strony tylnej piasty, aby żółte oznaczenie w okienku znajdowało się pomiędzy dwiema białymi kreskami, i dokręć nakrętkę zabezpieczającą.

RYS. 11

OPONY I OBRĘCZE

- Regularnie sprawdzaj ciśnienie powietrza w oponach. Zalecane ciśnienie jest podane na boku opony.
- Sprawdzaj regularnie, czy opony nie są zużyte ani popękane.

- Nie dopuszczaj do kontaktu opon z olejem, benzyną, parafiną lub innymi środkami rozpuszczającymi gumę.
- Sprawdzaj regularnie, czy szprychy są prawidłowo napięte oraz czy koła nie są wygięte ani owalne.
- Obręcze ulegają osłabieniu poprzez używanie hamulców szczękowych i z czasem mogą wymagać wymiany. Regularnie sprawdzaj stan obręczy.

KOLUMNY KIEROWNICY

1. *Śruby rozporowe*
2. *Śruba dociskowa*
3. *Oznaczenie najwyższego dopuszczalnego położenia kolumny kierownicy*
4. *Klin*

RYS. 12

Regulacja

Odkręcaj śrubę rozporową na górnym brzegu kolumny kierownicy, aż klin się poluzuje. Delikatnie postukaj w śrubę rozporową, jeżeli klin nie chce się sam wysunąć. Przesuń kolumnę kierownicy do góry lub w dół do momentu, gdy osiągniesz wygodną pozycję i dasz radę łatwo dosięgnąć do kierownicy i klamek hamulca. Zwykle kierownica powinna znajdować się na tej samej wysokości co siodełko lub nieco niżej. Upewnij się, że kolumna kierownicy znajduje się w jednej linii z przednim kołem.

WAŻNE!

- **Oznaczenie najwyższego dopuszczalnego położenia kolumny kierownicy nie może być widoczne nad rurą widelca.**
- **Bardzo ważne jest, by śruba rozporowa została dokładnie dokręcona. Kolumna kierownicy nie może się ruszać w rurze widelca.**

SAFETY INSTRUCTIONS

IMPORTANT:

The maximum load including cyclist and baggage is 120 kg.

OWNER'S RESPONSIBILITY

The instructions describe how to ride safely and keep the bike in good condition. Read the instructions carefully, and follow them. All the important servicing and adjustments to the bike should be carried out at a bike shop. Follow these instructions if you do not have access to a bike shop or want to do the adjustments yourself.

- Familiarise yourself with the components and accessories on the bike so that you can use them properly.
- A bike is exposed to wear, like all mechanical equipment, when you use it. Different materials and components react in different ways to wear and stress. If the life span of any part of the bike (including the frame, forks and components) has been exceeded there is a risk of the part suddenly breaking, and that you lose control and fall off. Cracks, scratching or changes in colour in areas exposed to high levels of stress indicate that the component has reached the end of its useful life and should be replaced.
- It can be dangerous to use the bike for freestyle biking, stunt tricks, competitions, off-road biking etc., and you are personally responsible for any subsequent injuries or other damage resulting from the use of the bike in this way. The retailer waives all liability for any consequential damage or other loss in relation to the person who has purchased that bike or any third party.
- It is important to understand how the brakes work on the bike. If you do not use the brakes properly you could lose control of the bike and seriously injure yourself. Different bikes can behave in different ways when you brake, so it is important to learn how the bike behaves in different situations and how hard you should press the brake levers.

ALWAYS CHECK BEFORE USE

- That the rims are in good condition and undamaged. A worn rim is a safety risk and should be replaced.
- That screw unions and components are properly tightened and not worn or damaged.
- That the seat is comfortably adjusted.
- That the brakes are working properly.
- That the steering does not jam, or has too much play.
- That the wheels are not buckled and that the wheel bearings are correctly adjusted.
- That the wheels are properly attached in the back/front forks.
- That the tyres are in good condition and have the correct tyre pressure.
- That the pedals fit properly in the crank arms.
- That the gears are correctly adjusted.
- That all the reflectors are fitted.
- That all the screw unions are correctly tightened and that the wires are undamaged and correctly drawn along the frame.
- That all the nuts and bolts are properly tightened.
- That the rim/disc brake pads are not worn out.
- That the tyres are not worn or damaged.
- That the lights are working at the front and back.
- That all the reflectors are intact and clean.
- That the brakes are working properly.

ROAD SAFETY

- Always wear a bike helmet.
- Follow local traffic regulations.
- Do not put anything on the bike that can get caught up and obstruct the functions of the bike.
- Do not ride on the same side as oncoming traffic.

- Do not ride alongside another bike.
- Do not give rides on bikes not intended for this.
- Do not swing out into traffic.
- Do not hang anything from the handlebars that makes it difficult to steer, or which could fasten in the front wheel.
- Do not hang onto another vehicle.
- Do not ride too close to a vehicle in front.
- Cycling in the rain or on wet roads:
 - The braking power is reduced by water and ice.
 - Cycle more slowly in wet weather and brake earlier than in dry weather.
- Follow local regulations when cycling in the dark:
 - The bike must have a front lamp with a white light and a back lamp with a red light, in addition to the reflectors already fitted on the bike.
 - Wear bright clothes and a high-visibility jacket if possible.
 - Check that the bike's reflectors are correctly positioned, properly attached, clean and not obscured. Replace damaged reflectors immediately.
- Any shock absorbers on the bike should be serviced at a bike shop. See instructions from shock absorber manufacturer.

By law a bike must always be fitted with brakes and a bell. On public roads it is important to take the following into consideration:

- As a road user you are obliged to be familiar and to follow traffic regulations.
- We recommend that you always wear a helmet when cycling. If you are under 15 and ride a two-wheeled bike you must by law wear a bike helmet.
- Never leave a child on the bike.

SERVICE

Only use identical spare parts when replacing parts that are essential for safety. This will guarantee that the bike remains safe to use. We recommend that you have the bike serviced every six months at a bike shop (more often if you ride it a lot or put a lot of strain on it). After adjusting, check that all screw unions are correctly tightened and that the wires are undamaged and correctly drawn along the frame.

DESCRIPTION

1. *Saddle*
2. *Saddle post*
3. *Quick-release lock, saddle post*
4. *Frame*
5. *Handlebar post and handlebars*
6. *Bell*
7. *Gear lever*
8. *Front reflector*
9. *Brake and gear wires*
10. *Bicycle basket*
11. *Front rim brake*
12. *Front mudguard*
13. *Front wheel*
14. *Spoke reflector*
15. *Pedal*
16. *Pedal arm*
17. *Sprocket*
18. *Bike stand*
19. *Chain*
20. *Back wheel*
21. *Back wheel hub with hub brake*
22. *Back mudguard*
23. *Back reflector*
24. *Carrier rack*

FIG. 1

ASSEMBLY

Suitable tools for assembly and adjustment.

- Combination spanners, sized 14 (2) and 15 mm
- Hex keys, size 4 and 5 mm
- Phillips screwdriver PH2
- Grease

PEDALS

The pedals are different and are therefore marked with "L" (Left) and "R" (Right). If they are fitted on the wrong side or screwed in skew in the crank arms this can damage the threads. Grease the threads on the pedals before fitting.

FIG. 2

Fitting the right-hand pedal (R)

Screw in the pedal **clockwise** on the chain side of the crank arm and tighten with a 15 mm combination spanner.

FIG. 3

Fitting the left-hand pedal (L)

Screw in the pedal **anticlockwise**, on the opposite side of the chain, and tighten with a 15 mm combination spanner.

FIG. 4

USE

SITTING POSITION

It is important that the bike is correctly adjusted, so that it is both comfortable and safe.

FIG. 5

Adjusting the saddle

FIG. 6

Height

Open quick-release on the saddle tube, move the saddle post to the required height, and close the quick-release.

IMPORTANT:

It should not be possible to see the marking for the top position on the saddle post.

Position over the pedals

Put the sole of one foot on the pedal with the crank arms horizontal. Undo the nut holding the saddle to the saddle post. Adjust the position of the saddle forwards or backwards until the pedal is directly under the knee. Very small adjustments to the position of the saddle can affect both performance and comfort. Move the saddle a bit at a time to find the best position. The saddle can also be angled to the required position. A horizontal saddle is often recommended.

GEARS

The bike has three hub gears and a shift lever on the right side of handlebars to indicate which gear is engaged, 1, 2 or 3.

BRAKES

The bike has a hub brake at the back, which is engaged by pedalling backwards, and a rim brake at the front for which there is a brake handle on the left side of the handlebars.

WARNING!

Do not ride the bike if the brakes are not working properly.

Safe braking

Brake a bit sooner with the back brake than with the front brake and never brake with the front brake when turning or on loose or slippery surfaces.

MAINTENANCE

GENERAL

Clean the bike regularly for best lifespan and functionality. Use a mild detergent and avoid degreasing agents that can penetrate the bearings and chain and interfere with the lubrication. Store the bike in a dry place, protected from direct sunlight.

CHAIN

Lubrication

The chain should be lubricated at regular intervals. A dry chain wears more quickly, is heavy going, and can rust.

1. Lubricate the chain with a suitable chain oil.
2. Pedal a few turns so that the oil gets into the links.
3. Wipe the chain.

Adjusting

An incorrectly tensioned chain can be dangerous. If the chain can be moved more than 1 cm up or down it must be tensioned. The chain must not be overtensioned, there should be a little play.

1. Undo the nuts on the back axle a little and pull the back wheel backwards to stretch the chain.
2. Make sure that the wheel is straight, then firmly tighten the nuts.
3. Check that the chain is correctly tensioned and that the wheel is firmly in place.

BRAKES (FRONT)

Adjusting the brake handle

Full braking power should be achieved when the handle is pressed in halfway. The brake must not press against the rim when the handle is not pressed. It should not be possible to press the handle all the way to the handlebars. Increase or reduce the play by turning the adjusting sleeve on the brake handle. If a larger adjustment is needed, release the wire lock on the brake arm, move the wire to the required positions and firmly tighten.

FIG. 7

Adjusting the spring tension

The spring tension counteracts the brake touching the rim when the brake handle is released. Turn the adjusting screws on each side with a suitable Phillips screwdriver until the arms move in parallel.

FIG. 8

Adjusting the brake pads

It is important that the brake pads press against the middle of the rim and do not touch the tyre or go below the bottom edge. Undo the hex screw that holds the brake pad and adjust the position of the pad when necessary. Pads that are still not worn out do age and lose their capacity. Replace the pads when necessary.

FIG. 9

Repairs

To replace brake pads and brake wires, contact your nearest bike shop.

GEARS

Adjusting

1. Engage second gear by turning the gear lever on the right-hand side of the handlebars.

FIG. 10

2. Turn the adjusting screw on the gear lever on the right side of the back hub so that the yellow marker in the window is between the two white lines and tighten the lock nut.

FIG. 11

TYRES AND RIMS

- Check the tyre pressures at regular intervals. The recommended tyre pressure is given on the side of the tyre.
- Check at regular intervals that the tyres are not worn or cracked.
- Avoid contact with oil, petrol, paraffin and other agents that dissolve rubber.
- Regularly check that the spokes are correctly tensioned and that the wheels are not buckled or out of round.
- The rims wear down with the use of the rim brake and can in time need to be replaced. Check the condition of the rims at regular intervals.

HANDLEBAR POST

1. *Expander screw*
2. *Clamping screw*
3. *Top position marking for handlebar post*
4. *Expander key*

FIG. 12

Adjusting

Release the expander screw on the top edge of the handlebar post until the expander key comes loose. Carefully tap the expander screw if the key does not come loose by itself. Move the handlebar post up or down to a position where you are sitting comfortably and can easily reach the handlebars and brake levers. As a rule the handlebars should be at the same height, or slightly lower, than the saddle. Check that the handlebar post is in line with the front wheel.

IMPORTANT:

- **The marking for the top position on the handlebar post should not be seen over the fork tube.**
- **It is very important that the expander screw is properly tightened. The handlebar post must not rotate in the fork tube.**

SICHERHEITSHINWEISE

WICHTIG!

Die maximale Belastung einschließlich Fahrer und Gepäck beträgt 120 kg.

VERANTWORTUNG DES EIGENTÜMERS

Die Bedienungsanleitung beschreibt, wie Sie das Fahrrad sicher benutzen und in einem guten und funktionstüchtigen Zustand halten. Lesen und befolgen Sie die Bedienungsanleitung sorgfältig. Alle größeren Wartungsarbeiten oder Einstellungen sollten in einer Fahrradwerkstatt erfolgen. Gehen Sie wie folgt vor, wenn dies nicht möglich ist und Sie die Einstellungen selbst vornehmen möchten.

- Machen Sie sich mit Bauteilen und Zubehör des Fahrrads vertraut, damit Sie sie richtig anwenden können.
- Ein Fahrrad verschleißt bei Benutzung – so wie jede andere mechanische Vorrichtung auch. Verschiedene Materialien und Bauteile reagieren unterschiedlich auf Verschleiß und Belastung. Wenn die Lebensdauer bestimmter Teile (z. B. Rahmen, Gabel oder andere Komponenten) überschritten ist, können diese plötzlich schadhaft werden und einen Kontrollverlust und Sturz auslösen. Sprünge, Risse oder Farbveränderungen in stark belasteten Bereichen weisen darauf hin, dass die Lebensdauer der betroffenen Teile überschritten ist und diese auszutauschen sind.
- Es kann gefährlich sein, das Fahrrad für Freestyle, Stunts, Wettbewerbe, Geländefahrten o. Ä. zu verwenden – für Personen- oder andere Schäden, die aus einer solchen Nutzung resultieren, sind Sie selbst verantwortlich. Der Händler schließt gegenüber dem Käufer des Fahrrads und Dritten jegliche Haftung für Folge- oder Sonderschäden aus.
- Es ist sehr wichtig, die Funktionsweise der Bremsen zu verstehen. Die falsche Benutzung der Bremsen kann dazu führen, dass Sie die Kontrolle über das

E-Bike verlieren und sich ernsthaft verletzen. Da Fahrräder unterschiedlich auf das Bremsen reagieren, müssen Sie sich damit vertraut machen, wie das Fahrrad in bestimmten Situationen reagiert und wie fest Sie die Bremsgriffe drücken müssen.

KONTROLLEN VOR JEDER BENUTZUNG

- Die Felgen sind in gutem Zustand und nicht beschädigt. Eine verschlissene Felge stellt ein Sicherheitsrisiko dar und ist auszutauschen.
- Verschraubungen und Bauteile sind fest angezogen und weder verschlissen noch beschädigt.
- Die Sitzhaltung ist bequem.
- Die Bremsen funktionieren gut.
- Die Lenkung ist weder schwergängig noch zu locker.
- Die Räder stehen nicht schief, und die Radlager sind ordnungsgemäß eingestellt.
- Die Räder sind ordnungsgemäß an der vorderen bzw. hinteren Gabel befestigt.
- Die Reifen sind in gutem Zustand und haben den richtigen Luftdruck.
- Die Pedale sind fest mit den Tretkurbeln verbunden.
- Die Gänge sind richtig eingestellt.
- Alle Reflektoren sind montiert.
- Alle Verschraubungen sind ordnungsgemäß angezogen; die Seilzüge sind intakt und verlaufen ordnungsgemäß am Rahmen.
- Alle Schrauben und Teile sind fest montiert.
- Die Bremsklötze der Felgen-/Scheibenbremse sind nicht abgenutzt.
- Die Reifen sind nicht abgenutzt und weisen keine Risse auf.
- Die Beleuchtung funktioniert vorn und hinten.
- Alle Reflektoren sind intakt und sauber.
- Die Bremsen funktionieren ordnungsgemäß.

VERKEHRSSICHERHEIT

- Grundsätzlich einen Fahrradhelm tragen.
- Die geltenden Verkehrsregeln einhalten.
- Keine Gegenstände auf dem Fahrrad platzieren, die hängen bleiben und die Funktion des Fahrrads behindern können.
- Nicht auf der Seite des Gegenverkehrs fahren.
- Nicht mit 2 Personen nebeneinander fahren.
- Keine zweite Person auf dem Fahrrad mitnehmen – hierfür ist dieses nicht ausgerüstet.
- Nicht in den fließenden Verkehr ausscheren.
- Nichts an den Lenker hängen, was in das Vorderrad geraten oder die Lenkung erschweren kann.
- Sich nicht an anderen Fahrzeugen festhalten.
- Während der Fahrt ausreichenden Abstand zu vorausfahrenden Fahrzeugen halten.
- Radfahren im Regen oder auf nasser Fahrbahn:
 - Wasser und Eis senken die Bremsleistung.
 - Bei Nässe langsamer fahren und früher bremsen als bei trockener Witterung.
- Beim Radfahren im Dunkeln ist geltendes Recht einzuhalten:
 - Neben den vorhandenen Reflektoren muss das Fahrrad eine weiß leuchtende Frontlampe und eine rot leuchtende Hecklampe haben.
 - Am besten helle Kleidung und eine Warnweste o. Ä. tragen.
 - Kontrollieren, dass die Reflektoren richtig positioniert, ordnungsgemäß befestigt, sauber und nicht verdeckt sind. Schadhafte Reflektoren sofort austauschen.

- Eventuelle Stoßdämpfer in einer Fahrradwerkstatt warten lassen. Siehe die Bedienungsanleitung des Stoßdämpferherstellers.

Laut Gesetz muss jedes Fahrrad über Bremse und Klingel verfügen. Auf öffentlichen Straßen ist Folgendes zu beachten:

- Als Verkehrsteilnehmer sind Sie verpflichtet, die geltenden Verkehrsregeln zu kennen und einzuhalten.
- Wir empfehlen, beim Fahrradfahren stets einen Helm zu tragen. Personen unter 15 Jahren sind beim Fahrradfahren gesetzlich zum Tragen eines Helms verpflichtet.
- Lassen Sie keine Kinder auf dem Fahrrad.

WARTUNG

Für sicherheitsrelevante Funktionen nur Originalteile verwenden. Dies gewährleistet die dauerhafte Verkehrssicherheit des Fahrrads. Wir empfehlen, das Fahrrad alle 6 Monate in einer Fahrradwerkstatt warten zu lassen (bei häufiger Benutzung oder starker Belastung auch öfter). Nach der Einstellung kontrollieren, dass alle Verschraubungen ordnungsgemäß angezogen und die Seilzüge intakt sind sowie ordnungsgemäß am Rahmen verlaufen.

BESCHREIBUNG

1. *Sattel*
2. *Sattelstütze*
3. *Schnellspanner, Sattelstütze*
4. *Rahmen*
5. *Lenkervorbau und Lenker*
6. *Fahrradklingel*
7. *Schalthebel*
8. *Reflektor vorn*
9. *Brems- und Schaltzüge*
10. *Fahrradkorb*
11. *Felgenbremse vorn*
12. *Schutzblech vorn*
13. *Vorderrad*

14. Speichenreflektor
15. Pedal
16. Pedalarm
17. Kettenrad
18. Fahrradständer
19. Kette
20. Hinterrad
21. Hinterradnabe mit Nabebremse
22. Schutzblech hinten
23. Reflektor hinten
24. Gepäckträger

ABB. 1

MONTAGE

Geeignete Hilfsmittel bei Montage und Einstellung.

- Maulschlüssel, Größe 14 (2 St.) und 15 mm
- Inbusschlüssel, Größe 4 und 5 mm
- Kreuzschlitzschraubendreher PH2
- Montagefett

PEDALE

Die Pedale sind unterschiedlich und daher mit „L“ (links) und „R“ (rechts) gekennzeichnet. Wenn sie auf der falschen Seite oder schräg in die Tretkurbeln eingeschraubt werden, können die Gewinde Schaden nehmen und die Pedale abfallen. Vor der Montage die Pedalgewinde mit Montagefett schmieren.

ABB. 2

Montage des rechten Pedals (R)

Das Pedal **im Uhrzeigersinn** an die Tretkurbel auf Kettenseite schrauben und mit einem Maulschlüssel (15 mm) anziehen.

ABB. 3

Montage des linken Pedals (L)

Das Pedal **gegen den Uhrzeigersinn** an die Tretkurbel gegenüber der Kettenseite schrauben und mit einem Maulschlüssel (15 mm) anziehen.

ABB. 4

BEDIENUNG

SITZHALTUNG

Um bequem und sicher fahren zu können, muss das Fahrrad richtig eingestellt sein.

ABB. 5

Satteleinstellung

ABB. 6

Höhe

1. Den Schnellspanner an der Sattelstütze öffnen.
2. Die Sattelstütze in die gewünschte Höhe bringen.
3. Den Schnellspanner schließen.

WICHTIG!

Die Markierung für die maximale Höhe darf nicht sichtbar sein

Position über den Pedalen

Bei horizontalen Tretkurbeln einen Fuß mit dem Zehenballen auf das Pedal stellen. Die Mutter lösen, mit der der Sattel an der Sattelstütze befestigt ist. Den Sattel nach vorn oder hinten schieben, bis das Pedal gerade unter dem Knie steht. Geringfügige Änderungen der Sattelposition können sich deutlich auf Leistung und Komfort auswirken. Den Sattel in kleinen Schritten verschieben, bis die optimale Position erreicht ist. Auch der Sattelwinkel lässt sich verstellen. In der Regel empfiehlt sich aber eine horizontale Sattelstellung.

GANGSCHALTUNG

Das Fahrrad verfügt über eine 3-Gang-Nabenschaltung, die den eingestellten Gang (1, 2 oder 3) anzeigt und über den Drehschalter rechts am Lenker bedient wird.

BREMSEN

Das Fahrrad ist mit einer Nabenbremse hinten (Betätigung durch Rücktritt) und einer Felgenbremse vorn (Betätigung durch Bremsgriff links am Lenker) ausgestattet.

WARNUNG!

Fahren Sie nicht mit defekten Bremsen.

Sicheres Bremsen

Bremsen Sie hinten etwas früher als vorn, und bremsen Sie beim Abbiegen sowie auf lockerem oder glattem Untergrund keinesfalls mit der Vorderradbremse.

PFLEGE

ALLGEMEINES

Reinigen Sie das Fahrrad regelmäßig – dies gewährleistet die optimale Funktion und maximale Lebensdauer. Ein mildes Reinigungsmittel verwenden und Fettlöser vermeiden, die in Lager und Kette gelangen und dort Schmierung und Rostschutz entgegenwirken können. Das Fahrrad trocken und vor direkter Sonneneinstrahlung geschützt abstellen.

KETTE

Schmierung

Die Kette sollte regelmäßig geschmiert werden. Eine trockene Kette verschleißt schneller, ist schwergängig und kann rosten.

1. Die Kette mit geeignetem Kettenöl schmieren.
2. Die Tretkurbeln einige Male drehen, damit das Öl in die Kettenglieder gelangt.
3. Die Kette abtrocknen.

Einstellung

Eine falsch gespannte Kette kann gefährlich sein. Wenn sich die Kette mehr als 1 cm nach oben oder unten drücken lässt, muss sie gespannt werden. Auch zu straff darf die Kette nicht gespannt sein, sondern sie muss etwas Spiel haben.

1. Die Muttern an der Hinterachse etwas lockern und das Hinterrad nach hinten verschieben, um die Kette zu spannen.
2. Auf geradem Sitz des Rads achten und die Muttern fest anziehen.
3. Kontrollieren, dass die Kette richtig gespannt und das Rad fest angezogen ist.

BREMSEN (VORN)

Bremsgriff einstellen

Die volle Bremsleistung soll erreicht sein, wenn der Bremsgriff zur Hälfte gedrückt ist. Wenn der Griff nicht betätigt wird, darf die Bremse nicht an der Felge anliegen. Ebenso wenig darf sich der Griff bis zum Lenker durchdrücken lassen. Sie erhöhen oder senken das Spiel, indem Sie den Stellring am Bremsgriff drehen. Wenn eine stärkere Einstellung erforderlich ist, die Fixierung des Bremszugs am Bremshebel lösen, den Bremszug in die gewünschte Position bringen und fest anziehen.

ABB. 7

Federspannung einstellen

Die Federspannung bewirkt, dass sich die Bremse beim Loslassen des Bremsgriffs von der Felge löst. Die Stellschraube auf der jeweiligen Seite mit einem passenden Schraubendreher drehen, bis sich die Hebel parallel bewegen.

ABB. 8

Bremsbeläge einstellen

Es ist wichtig, dass die Bremsbeläge die Felge in der Mitte berühren, keinen Kontakt zum Reifen haben und nicht über die Speichenkante hinausragen. Lösen Sie die Inbusschraube, mit der die Bremsbeläge befestigt sind, und stellen Sie die Bremsbelagposition nach Bedarf ein.

Auch nicht abgenutzte Bremsbeläge altern und büßen mit der Zeit ihre Funktion ein. Tauschen Sie die Beläge bei Bedarf aus.

ABB. 9

Reparatur

Wenden Sie sich zwecks Austausch von Bremsbelägen und Bremszügen an eine Fahrradwerkstatt.

GANGSCHALTUNG

Einstellung

- Über den Drehgriff rechts am Lenker den zweiten Gang einlegen.

ABB. 10

- Die Stellschraube am Umwerfer rechts von der Hinterradnabe so drehen, dass die gelbe Markierung im Anzeigefenster zwischen den beiden weißen Strichen liegt. Anschließend die Fixiermutter anziehen.

ABB. 11

REIFEN UND FELGEN

- Regelmäßig den Reifendruck kontrollieren. Der empfohlene Luftdruck ist an der Reifenseite angegeben.
- Die Reifen regelmäßig auf Verschleiß und Risse kontrollieren.
- Die Reifen dürfen nicht mit Öl, Benzin, Paraffin und anderen gummlösenden Substanzen kommen.

- Regelmäßig kontrollieren, dass die Speichen ordnungsgemäß gespannt und die Räder nicht verzogen oder oval sind.
- Die Benutzung der Felgenbremse lässt die Felge mit der Zeit abnutzen und macht ggf. ihren Austausch erforderlich. Den Felgenzustand regelmäßig kontrollieren.

LENKERVORBAU

- Expanderschraube
- Klemmschraube
- Markierung für die höchste Stellung des Lenkervorbaus
- Expanderkeil

ABB. 12

Einstellung

Lockern Sie die Expanderschraube an der Oberkante des Lenkervorbaus, bis sich der Expanderkeil löst. Wenn sich der Keil nicht löst, vorsichtig auf die Expanderschraube klopfen. Den Lenkervorbau so weit nach oben oder unten verschieben, dass Sie bequem sitzen und Lenker und Bremse gut erreichen. In der Regel liegt der Lenker auf gleicher Höhe mit dem Sattel oder etwas tiefer. Kontrollieren Sie, dass der Lenkervorbau mit dem Vorderrad eine Linie bildet.

WICHTIG!

- Die Markierung für die maximale Höhe darf über der Gabel nicht sichtbar sein.**
- Es ist sehr wichtig, dass die Expanderschraube fest angezogen ist. Der Lenkervorbau darf sich nicht im Gabelschaft drehen.**

TURVALLISUUSOHJEET

TÄRKEÄÄ!

Pyörän, pyöräilijän ja matkatavaroiden enimmäispaino on 120 kg.

OMISTAJAN VASTUU

Käyttöohjeessa kerrotaan, miten pyörällä ajetaan turvallisesti ja miten se pidetään hyvässä ja moitteettomassa kunnossa. Lue käyttöohje ja noudata siinä huolellisesti. Kaikki polkupyörän suuremmat huollot tai säädöt on teetettävä polkupyöräkorjaamossa. Noudata näitä ohjeita, jos sinulla ei ole käytettävissä polkupyöräkorjaamaa ja haluat tehdä säädöt itse.

- Tutustu pyöräsi komponentteihin ja lisävarusteisiin, jotta osaat käyttää niitä oikein.
- Polkupyörä, kuten kaikki mekaaniset laitteet, kuluu, kun sitä käytetään. Eri materiaalit ja komponentit reagoivat eri tavoin kulumiseen ja kuormitukseen. Jos jokin pyörän osa (mukaan lukien runko, haarukka ja komponentit) on ylittänyt käyttöikänsä, on olemassa vaara, että osa rikkoutuu yhtäkkiä ja menetät hallinnan ja kaadut. Halkeamat, naarmut tai värimuutokset alueilla, joihin kohdistuu suuria kuormituksia, osoittavat, että osan käyttöikä on lopussa ja se on vaihdettava.
- Pyörän käyttö freestyle-pyöräilyyn, tempuajoon, kilpa-ajoon, maastopyöräilyyn tai vastaaviin toimintoihin voi olla vaarallista, ja olet vastuussa kaikista henkilövahingoista tai muista vahingoista, joita voi aiheutua, jos käytät pyörää edellä mainitulla tavalla. Jälleenmyyjä kieltäytyy kaikesta vastuusta polkupyörän ostajalle tai kolmannelle osapuolelle välillisistä tai erityisistä vahingoista
- On erittäin tärkeää, että ymmärrät, miten pyöräsi jarrut toimivat. Jos käytät jarruja väärin, voit menettää pyörän hallinnan ja loukkaantua vakavasti. Erilaiset pyörät voivat käyttäytyä eri tavalla jarrutettaessa, joten on tärkeää oppia, miten pyörä käyttäytyy eri tilanteissa ja kuinka voimakkaasti jarrukahvoja pitäisi painaa.

TARKASTA AINA ENNEN KÄYTTÖÄ

- vanteet ovat hyvässä kunnossa eikä niissä ole vaurioita. Kulunut vanne on turvallisuusriski, ja se on vaihdettava.
- ruuviliitokset ja osat on kiristetty kunnolla eivätkä ne ole kuluneet tai vaurioituneet.
- istuma-asento on mukava.
- jarrut toimivat hyvin.
- ohjaus ei tarkertele eikä siinä ole välystä.
- pyörät eivät ole kierot ja että pyöränlaakerit on säädetty oikein.
- pyörät on kiinnitetty kunnolla taka- tai etuhaarukkaan.
- renkaat ovat hyvässä kunnossa ja niissä on oikea ilmanpaine.
- polkimet on kiinnitetty tukevasti kampiakseliin.
- vaihteet on säädetty oikein.
- kaikki heijastimet on asennettu.
- kaikki ruuviliitokset on kiristetty oikein ja vaijerit ovat ehjiä ja vedetty oikein runkoo pitkin.
- kaikki ruuvit ja osat on kiristetty kunnolla.
- vannejarrun/levyjarrun jarrupalat eivät ole kuluneet.
- renkaat eivät ole kuluneet tai halkeilleet.
- etu- ja takavalot toimivat.
- kaikki heijastimet ovat ehjiä ja puhtaita.
- jarrut toimivat oikein.

LIIKENNETURVALLISUUS

- Käytä aina pyöräilykypärää.
- Noudata liikennesääntöjä.
- Älä aseta polkupyörän päälle mitään sellaista, joka voi juuttua kiinni ja estää sen toiminnan.
- Älä pyöräile samalla puolella vastaantulevan liikenteen kanssa.
- Älä aja vierekkäin.
- Älä työnnä ketään polkupyörällä, jota ei ole varustettu siihen.
- Älä käännä liikenteeseen.

- Älä ripusta ohjaustankoon mitään sellaista, joka vaikeuttaa ohjaamista tai voi jäädä kiinni etupyörään.
- Älä pidä kiinni toisesta ajoneuvosta.
- Älä aja liian lähellä edellä ajavia ajoneuvoja.
- Pyöräily sateella tai märillä teillä:
 - Vesi ja jää heikentävät jarrutustehoa
 - Aja hitaammin märällä säällä ja jarruta aikaisemmin kuin kuivalla säällä.
- Jos pyöräilet pimeässä, sinun on noudatettava lakia:
 - Polkupyörässä on oltava valkoiset etuvalot ja punaiset takavalot pyörässä jo olevien heijastimien lisäksi.
 - Käytä mieluiten vaaleaa vaateetusta ja heijastinliiviä tai vastaavaa.
 - Tarkista, että pyörän heijastimet on sijoitettu oikein, kiinnitetty kunnolla, puhdistettu ja näkyvissä. Vaihda välittömästi vaurioituneet heijastimet.
- Pyörän mahdolliset iskunvaimentimet on huollettava polkupyöräkorjaamossa. Katso vaimentimen valmistajan ohjeet.

Lain mukaan polkupyörässä on aina oltava jarru ja soittokello. Yleisillä teillä on tärkeää ottaa huomioon seuraavat seikat:

- Tienkäyttäjänä sinun on tunnettava ja noudatettava liikennesääntöjä.
- Suosittelemme, että käytät aina kypärää pyöräillessäsi. Jos olet alle 15-vuotias ja käytät kaksipyöräistä polkupyörää, sinun on lain mukaan käytettävä pyöräilykypärää.
- Älä koskaan jätä lapsia pyörän päälle.

HUOLTO

Käytä vain samanlaisia varaosia turvallisuuskriittisiin osiin. Näin varmistetaan, että polkupyörä on edelleen turvallinen käyttöä. Suosittelemme, että viet pyöräsi pyöräkorjaamoon huollettavaksi 6 kuukauden välein (useammin, jos pyöräilet paljon tai rasitat pyöräsi paljon). Tarkista säädön jälkeen, että kaikki ruuviliitokset on kiristetty oikein ja että vaijerit ovat ehjiä ja vedetty oikein runkoa pitkin.

KUVAUS

1. *Satula*
2. *Satulatolppa*
3. *Pikalukko, satulatolppa*
4. *Kehys*
5. *Ohjauspylväs ja ohjaustanko*
6. *Soittokello*
7. *Vaihteenvalitsin*
8. *Etuheijastin*
9. *Jarru- ja vaihdevaijerit*
10. *Polkupyöräkori*
11. *Etuvannejarru*
12. *Etulokasuojat*
13. *Etupyörä*
14. *Pinnaheijastin*
15. *Poljin*
16. *Poljinvarsi*
17. *Ketjupyörä*
18. *Polkupyörätuki*
19. *Ketju*
20. *Takapyörät*
21. *Takapyörän napa, jossa on napajarru*
22. *Takalokasuojat*
23. *Takaheijastin*
24. *Pakettiteline*

KUVA 1

ASENNUS

Sopivat apuvälineet kokoonpanoa ja säätöä varten.

- Kiintoavaimet, koko 14 (2 kpl) ja 15 mm
- Kuusiokoloavaimet, koko 4 ja 5 mm
- Ristipääruuvimeisseli PH2
- Asennusrasva

POLKIMET

Polkimet ovat erilaiset ja ne on merkitty L vasen ja R oikea. Jos ne asennetaan väärälle puolelle tai ruuvataan kampiin vinoon, kiertteet voivat vaurioitua ja polkimet voivat irrota. Voitele polkimien kiertteet rasvalla ennen asennusta.

KUVA 2

Oikean polkimen (R) asennus

Kierrä poljin **myötäpäivään** ketjun puoleiseen kampeen ja kiristä 15 mm:n avaimella.

KUVA 3

Vasemman polkimen (L) asennus

Kierrä poljin **vastapäivään** ketjun vastakkaiselle puolelle ja kiristä 15 mm:n avaimella.

KUVA 4

KÄYTTÖ

ISTUMA-ASENTO

Sekä mukavuuden että turvallisuuden kannalta on tärkeää, että pyörä on säädetty oikein.

KUVA 5

Satulan säätö

KUVA 6

Korkeus

1. Avaa satulaputken pikalukitus.
2. Siirrä satulaloppa haluttuun korkeuteen.
3. Sulje pikalukitus.

TÄRKEÄÄ!

Satulatolpan korkeimman asennon merkinnät eivät saa olla näkyvissä

Asento polkimien yläpuolella

Aseta toinen jalka polkimelle siten, että kammet ovat vaakasuorassa. Löysää mutteri, joka pitää satulan kiinni satulaloppassa. Säädä satulan asentoa eteen- tai taaksepäin, kunnes poljin on suoraan polvesi alla. Hyvin pienet muutokset satulan asennossa voivat vaikuttaa sekä suorituskykyyn että mukavuuteen. Siirrä satulaa vähän kerrallaan ja kokeile eri asentoja. Satula voidaan myös kallistaa haluttuun asentoon. Usein suositellaan vaakasuoraa satulaa.

VAIhteet

Pyörä on varustettu kolmella napavaihteella ja ohjaustangon oikealla puolella olevilla vaihtevalitsimella, joka näyttää, mikä vaihte on käytössä, 1, 2 tai 3.

JARRUT

Pyörä on varustettu takanapa-jarrulla, joka aktivoidaan polkemalla taaksepäin, ja etuvannejarrulla, jonka jarrukahva on ohjaustangon vasemmalla puolella.

VAROITUS!

Älä käytä pyörää, jos jarrut ei toimi kunnolla.

Turvallinen jarrutus

Jarruta hieman aikaisemmin takajarrulla kuin etujarrulla, äläkä koskaan jarruta etujarrulla kääntyessäsi tai irtonaisella tai liukkaalla alustalla.

HUOLTO

YLEISTÄ

Puhdista pyörä säännöllisesti parhaan käyttöiän ja toiminnan varmistamiseksi. Käytä mietoja pesuaineita ja vältä rasvanpoistoaineita, jotka voivat tunkeutua laakereihin ja ketjuihin ja tuhota voitelun ja ruostesuojausten. Säilytä pyörä kuivassa paikassa, jossa ei ole suoraa auringonvaloa.

KETJU

Voitelu

Ketju on voideltava säännöllisesti. Kuiva ketju kuluu nopeammin, toimii hitaasti ja voi ruostua.

1. Voitele ketju sopivalla ketjuöljyllä.
2. Polje poljinta muutaman kerran, jotta öljy tunkeutuu lenkkeihin.
3. Pyyhi ketju.

Säätö

Väärin kiristetty ketju voi olla vaarallinen. Jos ketju voi liikkua yli 1 cm ylös ja alas, sitä on kiristettävä. Ketjun ei pitäisi olla liian kireällä, vaan siinä pitäisi olla hieman välystä.

1. Löysää taka-akselin muttereita hieman ja siirrä takapyörää taaksepäin ketjun kiristämiseksi.
2. Varmista, että pyörä on suorassa, ja kiristä sitten mutterit tiukasti.
3. Tarkista, että ketju on kiristetty oikein ja että pyörä on tukevasti kiinni.

ETUJARRUT

Jarrukahvan säätö

Täysi jarrutusteho on saavutettava, kun kahva painetaan puoliväliin. Jarru ei saa olla koskettaa vanteeseen, kun kahvaa ei paineta. Kahva ei saa myöskään painua täysin ohjaustankoa vasten. Lisää tai vähennä välystä kääntämällä jarrukahvan säätöholkkia. Jos tarvitaan suurempaa säätöä, vapauta jarruvarren vaijerilukitus, siirrä vaijeri haluttuun asentoon ja kiristä kunnolla.

KUVA 7

Jousen jännityksen säätö

Jousivoima estää jarrua osumasta vanteeseen, kun jarrukahva vapautetaan. Käännä kummallakin puolella olevia säätöruuveja sopivalla ristipääruuvimeisselillä, kunnes varret liikkuvat yhdensuuntaisesti.

KUVA 8

Jarrupalojen säätö

On tärkeää, että jarrupalat ovat kosketuksissa vanteen ulkopintaan eivätkä kosketa rengasta tai ulotu reunan yli kohti pinnoja. Löysää jarrupalaa pitävää kuusiokoloruuvia ja säädä tarvittaessa jarrupalojen asentoa. Jopa jarrupalat, jotka eivät ole kuluneet, vanhenevat ja menettävät toimintansa. Vaihda jarrupalat tarvittaessa.

KUVA 9

Korjaus

Jarrupalojen ja jarruvaijereiden vaihtoa varten ota yhteys lähimpään polkupyöräkorjaamoon.

VAIhteET

Säätö

1. Kytke kaksosvaihte päälle kääntämällä ohjaustangon oikealla puolella olevaa vaihteenvalitsinta.

KUVA 10

2. Käännä takanavan oikealla puolella olevan vaihteensiirtimen säätöruuvia niin, että ikkunan keltainen merkki on kahden valkoisen viivan välissä, ja kiristä lukitusmutteri.

KUVA 11

RENKAAT JA VANTEET

- Tarkista rengaspaineet säännöllisesti. Suositeltu ilmanpaine on merkitty renkaan kylkeen.
- Tarkista säännöllisesti, että renkaat eivät ole kuluneet tai että niissä ei ole halkeamia.
- Renkaat eivät saa joutua kosketuksiin öljyn, bensiinin, parafiinin tai muiden kumia liuottavien aineiden kanssa.
- Tarkista säännöllisesti, että pinnat on kiristetty oikein ja että pyörät eivät ole kierot tai soikeat.
- Vannejarrun käyttö heikentää vannetta, ja se voidaan joutua vaihtamaan ajan myötä. Tarkista vanteiden kunto säännöllisesti.

OHJAUSPYLVÄS

1. *Laajennusruuvi*
2. *Kiristysruuvi*
3. *Merkintä ohjauspylvään korkeinta asentoa varten*
4. *Laajennuskiila*

KUVA 12

Säätö

Löysää ohjauspylvään yläosassa olevaa laajennusruuvia, kunnes laajennuskiila irtoaa. Napauta varovasti laajenninruuvia, jos kiila ei irtoa itsestään. Siirrä ohjaustanko ylös tai alas asentoon, jossa voit istua mukavasti ja yltää helposti ohjaustankoon ja jarrukahvaan. Yleensä ohjaustangon on oltava samalla korkeudella kuin satula tai hieman alempana kuin satula. Tarkista, että ohjauspylväs on linjassa etupyörän kanssa.

TÄRKEÄÄ!

- **Ohjauspylväessä oleva korkeimman asennon merkki ei saa näkyä haarukkaputken yläpuolella.**
- **On erittäin tärkeää, että laajennusruuvi on kiristetty kunnolla. Ohjaustanko ei saa pyöriä haarukkaputkessa.**

CONSIGNES DE SÉCURITÉ

IMPORTANT !

La charge maximale, cycliste et bagages inclus, est de 120 kg.

RESPONSABILITÉ DU PROPRIÉTAIRE

Le présent mode d'emploi décrit comment rouler en toute sécurité et garder le vélo en bon état et sans problème. Veuillez lire attentivement le mode d'emploi et le respecter scrupuleusement. Toutes les interventions ou tous les réglages importants sur le vélo doivent être effectués par un réparateur de vélos. Respectez le présent mode d'emploi si vous n'avez pas accès à un réparateur de vélos et si vous souhaitez effectuer les réglages vous-même.

- Familiarisez-vous avec les composants et les accessoires du vélo afin de pouvoir les utiliser correctement.
- Comme tout équipement mécanique, un vélo s'use quand vous l'utilisez. Les matériaux et composants réagissent différemment à l'usure et aux contraintes. Si la durée de vie d'un élément du vélo (y compris le cadre, la fourche et les composants) est dépassée, il y a un risque que l'élément casse subitement, que vous perdiez le contrôle et que vous chutiez. Les fissures, les rayures ou les changements de peinture dans les zones exposées à des contraintes élevées indiquent que la durée de vie du composant a été atteinte et que le composant doit être remplacé.
- Il peut être dangereux d'utiliser le vélo pour du freestyle, des cascades, des courses, du cross ou analogue, et vous êtes responsable de toute blessure corporelle ou tout autre dommage survenant dans de tels cas. Le revendeur décline toute responsabilité par rapport à l'acheteur ou une tierce personne pour les dommages consécutifs ou spéciaux.
- Il est très important que vous compreniez comment fonctionnent les freins du vélo. Si les freins sont mal utilisés, vous pouvez perdre le contrôle du vélo et être

gravement blessé. Différents vélos peuvent se comporter différemment lors du freinage. Il est donc important que vous vous familiarisiez au comportement du vélo dans diverses situations et à la pression à exercer sur les poignées de frein.

AVANT TOUTE UTILISATION, VÉRIFIEZ SI

- Les jantes sont en bon état et sans dommage. Une jante usée présente un risque de sécurité et doit être remplacée.
- Les assemblages boulonnés et les composants sont correctement serrés et ne sont ni usés ni endommagés.
- La position assise est confortable.
- Les freins fonctionnent bien.
- Le guidon ne se bloque pas et ne présente aucun jeu.
- Les roues ne sont pas voilées et le roulement de roue est correctement réglé.
- Les roues sont solidement fixées à la fourche arrière/avant.
- Les pneus sont en bon état et sont gonflés correctement.
- Les pédales sont solidement fixées aux manivelles.
- Les vitesses sont réglées correctement.
- Tous les catadioptriques sont montés.
- Tous les assemblages boulonnés sont correctement serrés et si les câbles ne sont pas endommagés et sont correctement serrés le long du cadre.
- Toutes les vis et tous les composants sont solidement fixés.
- Les plaquettes des freins à patins/disques ne sont pas usés.
- Les pneus ne sont pas usés ou fissurés.
- L'éclairage fonctionne, tant à l'avant qu'à l'arrière.
- Tous les catadioptriques sont entiers et propres.
- Les freins fonctionnent correctement.

SÉCURITÉ ROUTIÈRE

- Portez toujours un casque de vélo.
- Respectez le code de la route en vigueur.
- Ne rien placer sur le vélo qui pourrait se coincer et en gêner les fonctions.
- Ne pas rouler du même côté que le trafic en approche.
- Ne pas rouler côte à côte avec un autre vélo.
- Ne pas transporter une autre personne sur un vélo qui n'est pas conçu à cette fin.
- Ne pas déborder dans la circulation.
- Ne rien suspendre au guidon qui complique la conduite ou qui peut se coincer dans la roue avant.
- Ne pas s'accrocher à un autre véhicule.
- Ne pas rouler trop près du véhicule qui précède.
- Rouler sous la pluie ou sur routes humides :
 - l'effet des freins est réduit par l'eau et la glace.
 - Rouler plus lentement par temps de pluie et freiner plus tôt que par temps sec.
- Si vous roulez dans l'obscurité, vous devez vous conformer à la législation en vigueur :
 - Le vélo doit être équipé d'un feu avant blanc et d'un feu arrière rouge, en plus des catadioptrés dont est déjà équipé le vélo.
 - Portez de préférence des vêtements clairs et un gilet réfléchissant ou analogue.
 - Vérifiez si les catadioptrés du vélo sont correctement positionnés, solidement fixés, propres et ne sont pas obscurcis. Remplacez immédiatement tout catadioptré endommagé.
- Tous les amortisseurs du vélo doivent être entretenus par un atelier pour vélos. Reportez-vous au mode d'emploi du fabricant d'amortisseurs.

Selon la législation, un vélo doit toujours être équipé d'un frein et d'une sonnette. Sur la voie publique, il est important de garder à l'esprit ce qui suit :

- En tant qu'utilisateur de la route, vous êtes tenu(e) de connaître et de respecter le code de la route en vigueur.
- Nous vous recommandons de toujours porter un casque à l'utilisation du vélo. Si vous avez moins de 15 ans et que vous circulez sur un vélo à deux roues, vous devez porter un casque de vélo, conformément à la législation.
- Ne jamais laisser un enfant sur le vélo.

RÉPARATION

Utilisez uniquement des pièces de rechange identiques pour les pièces essentielles à la sécurité. Vous avez ainsi la garantie que le vélo peut être utilisé en toute sécurité. Nous vous recommandons de confier votre vélo tous les 6 mois à un atelier pour vélos pour un entretien (plus souvent si vous faites beaucoup de kilomètres en vélo ou si vous le chargez lourdement). Après le réglage, vérifiez si tous les assemblages boulonnés sont correctement serrés et si les câbles ne sont pas endommagés et sont correctement serrés le long du cadre.

DESCRIPTION

1. *Selle*
2. *Tige de selle*
3. *Fixation rapide, tige de selle*
4. *Cadre*
5. *Potence et guidon*
6. *Sonnette*
7. *Levier de dérailleur*
8. *Catadioptré avant*
9. *Câbles de frein et de vitesse*
10. *Panier vélo*
11. *Frein à patins avant*

12. *Garde-boue avant*
13. *Roue avant*
14. *Catadioptre de rayons*
15. *Pédales*
16. *Bras du pédalier*
17. *Pignon*
18. *Béquille vélo*
19. *Chaîne*
20. *Roue arrière*
21. *Moyeu de roue arrière avec frein sur moyeu*
22. *Garde-boue arrière*
23. *Catadioptre arrière*
24. *Porte-bagage*

FIG. 1

MONTAGE

Outils appropriés pour le montage et le réglage.

- Clés, taille 14 (2 pièces) et 15 mm
- Clés Allen, taille 4 et 5 mm
- Tournevis cruciforme PH2
- Graisse de montage

PÉDALES

Les pédales sont différentes et sont donc marquées « L » (Left) pour la gauche et « R » (Right) pour la droite. Si elles sont montées du mauvais côté ou vissées en biais dans les manivelles, les filetages peuvent être endommagés et les pédales peuvent se desserrer. Lubrifiez les filets des pédales avec de la graisse de montage avant l'installation.

FIG. 2

Installation de la pédale droite (R)

Vissez la pédale dans le **sens horaire** à la manivelle du côté de la chaîne et serrez-la à l'aide d'une clé de 15 mm.

FIG. 3

Installation de la pédale gauche (L)

Vissez la pédale dans le **sens antihoraire**, du côté opposé à la chaîne et serrez-la à l'aide d'une clé de 15 mm.

FIG. 4

UTILISATION

POSITION ASSISE

Il est important que le vélo soit correctement réglé, tant pour le confort que pour la sécurité de l'utilisateur.

FIG. 5

Réglage de la selle

FIG. 6

Hauteur

1. Ouvrez la fixation rapide sur le tube de selle.
2. Déplacez la tige de selle à la hauteur souhaitée.
3. Fermez la fixation rapide.

IMPORTANT !

La marque sur la tige de selle de la position la plus haute ne doit pas être apparente.

Position sur les pédales

Placez un coussinet de pédale sur la pédale, manivelles à l'horizontale. Desserrez l'écrou qui maintient la selle à la tige de selle. Réglez la position de la selle vers l'avant ou

vers l'arrière jusqu'à ce que la pédale soit à la verticale du genou. De très petites adaptations de la position de la selle peuvent influencer tant les performances que le confort. Déplacez légèrement la selle à chaque fois et essayez. La selle peut également être inclinée à la position souhaitée. Une selle horizontale est souvent recommandée.

VITESSES

Le vélo est équipé de trois moyeux à vitesses intégrées et d'un levier rotatif sur le côté droit du guidon indiquant le moyeu qui est actif, à savoir 1, 2 ou 3.

FREINS

Le vélo est équipé d'un frein à moyeu à l'arrière que l'on active en pédalant vers l'arrière et d'un frein à patins à l'avant dont la poignée de frein se trouve sur le côté gauche du guidon.

ATTENTION !

Ne pas rouler si les freins ne fonctionnent pas correctement.

Freinage en toute sécurité

Freinez un peu plus tôt avec le frein arrière avant d'utiliser le frein avant. Ne jamais freiner avec le frein avant dans les virages courts ou sur des surfaces molles ou glissantes.

ENTRETIEN

GÉNÉRALITÉS

Nettoyez régulièrement le vélo pour une durée de vie et un fonctionnement optimaux. Utilisez des détergents doux et évitez les agents de dégraissage qui peuvent pénétrer les roulements et la chaîne pour ainsi détruire la lubrification et la protection contre la corrosion. Remisez le vélo dans un endroit sec et à l'abri de la lumière directe du soleil.

CHAÎNE

Lubrification

La chaîne doit être lubrifiée régulièrement. Une chaîne sèche s'use plus vite, tourne lentement et peut rouiller.

1. Lubrifiez la chaîne à l'aide d'une huile de chaîne appropriée.
2. Pédalez quelques tours pour que l'huile s'infilte dans les maillons.
3. Essayez la chaîne.

Réglage

Une chaîne mal tendue peut être dangereuse. Si la chaîne peut être déplacée de plus de 1 cm vers le haut et vers le bas, elle doit être tendue. Ne pas trop serrer la chaîne. Il doit y avoir un léger jeu.

1. Desserrez légèrement les écrous de l'essieu arrière et déplacez la roue arrière vers l'arrière pour tendre la chaîne.
2. Veillez à ce que la roue soit droite, puis serrez correctement les écrous.
3. Vérifiez si la chaîne est correctement tendue et si la roue est correctement fixée.

FREINS (AVANT)

Réglage de la poignée de frein

L'effet de freinage maximal doit être obtenu quand la poignée est pressée à mi-chemin. Le frein ne doit pas être en contact avec la jante quand la poignée n'est pas pressée. De même, il ne doit pas être possible de presser complètement la poignée contre le guidon. Augmentez ou diminuez le jeu en tournant le manchon de réglage sur la poignée de frein. Si un ajustement important est nécessaire, relâchez la fixation de câble sur le bras de frein, déplacez le câble à la position souhaitée et serrez fermement.

FIG. 7

Réglage de la tension du ressort

La tension du ressort empêche le frein d'entrer en contact avec la jante quand la poignée de frein est relâchée. Tournez les vis de réglage de chaque côté à l'aide d'un tournevis cruciforme approprié jusqu'à ce que les bras se déplacent parallèlement.

FIG. 8

RÉGLAGE DES PLAQUETTES DE FREIN

Il est important que les plaquettes de frein soient centrées sur le flanc de la jante et qu'elles ne touchent pas le pneu ou ne dépassent pas le bord vers le côté du rayon. Dévissez la vis Allen qui maintient la plaquette de frein et ajustez la position de la plaquette, si nécessaire. Même les plaquettes qui ne sont pas usées vieillissent et perdent leur fonction. Remplacez les plaquettes, si nécessaire.

FIG. 9

Réparation

Pour le remplacement des plaquettes et des câbles de frein, contactez le réparateur de vélos le plus proche.

VITESSES

Réglage

- Engagez la deuxième vitesse en tournant le levier de dérailleur sur le côté droit du guidon.

FIG. 10

- Tournez la vis de réglage du dérailleur sur le côté droit du moyeu arrière afin que le marqueur jaune dans l'indicateur se positionne entre les deux barres blanches puis serrez le contre-écrou.

FIG. 11

PNEUS ET JANTES

- Vérifiez régulièrement la pression des pneus. La pression d'air recommandée est indiquée sur le flanc du pneu.
- Vérifiez régulièrement si les pneus ne sont pas usés ou fissurés.
- Les pneus ne peuvent entrer en contact avec de l'huile, de l'essence, de la paraffine ou tout autre agent qui dissout le caoutchouc.
- Vérifiez régulièrement si les rayons sont correctement tendus et si les roues ne sont pas voilées ou ovales.
- La jante s'affaiblit par l'utilisation du frein à patins et peut devoir être remplacée au fil du temps. Vérifiez régulièrement l'état de la jante.

POTENCE

- Vis d'expansion*
- Vis de serrage*
- Marque de la position la plus élevée de la potence*
- Cale d'expansion*

FIG. 12

Réglage

Desserrez la vis d'expansion sur la partie inférieure de la potence jusqu'à ce que la cale d'expansion se desserre. Tapotez délicatement sur la vis d'expansion si la cale ne se desserre pas. Déplacez la potence vers le haut ou le bas dans une position où vous pouvez atteindre le guidon et les poignées de frein facilement et de façon confortable. En général, le guidon doit être à la même hauteur ou légèrement plus bas que la selle. Vérifiez si la potence est alignée avec la roue avant.

IMPORTANT !

- La marque sur la potence de la position la plus haute ne peut être apparente au-dessus du tube de direction.**
- Il est très important que la vis d'expansion soit correctement serrée. La potence ne doit pas bouger dans le tube de direction.**

VEILIGHEIDSINSTRUCTIES

BELANGRIJK!

De maximale belasting inclusief fietser en bagage is 120 kg.

VERANTWOORDELIJKHEID VAN DE EIGENAAR

De gebruiksaanwijzing beschrijft hoe u veilig kunt fietsen en hoe u de fiets in goede en onberispelijke toestand houdt. Lees en volg de gebruiksaanwijzing zorgvuldig. Alle grote onderhoudsmaatregelen of afstellingen aan de fiets moeten door een fietsmaker worden uitgevoerd. Volg deze instructies als u geen fietsmaker in de buurt hebt of de afstellingen zelf wilt doen.

- Leer de componenten en accessoires van de fiets kennen, zodat u ze op de juiste manier kunt gebruiken.
 - Een fiets slijt tijdens het gebruik, zoals alle mechanische uitrusting. Verschillende materialen en componenten reageren op verschillende manieren op slijtage en belasting. Als de levensduur van een onderdeel op de fiets (inclusief frame, vork en onderdelen) overschreden is, bestaat het risico dat het onderdeel plotseling kapot gaat en u de controle verliest en valt. Barsten, krassen of kleurveranderingen op delen die worden blootgesteld aan hoge belasting geven aan dat de levensduur van het onderdeel is bereikt en dat het onderdeel vervangen moet worden.
 - Het kan gevaarlijk zijn om de fiets te gebruiken voor freestyle-fietsen, stunts, wedstrijden, offroad fietsen en dergelijke, en u bent zelf verantwoordelijk voor eventueel letsel of andere schade die ontstaat wanneer u de fiets op bovenstaande manieren gebruikt. De wederverkoper wijst alle verantwoordelijkheid af jegens degene die de fiets heeft gekocht of derden voor gevolgschade of bijzondere schade
- Het is heel belangrijk dat u begrijpt hoe de remmen van de fiets werken. Als u de remmen verkeerd gebruikt, kunt u de controle over de fiets verliezen en u ernstig verwonden. Verschillende fietsen kunnen zich op verschillende manieren gedragen wanneer u remt, daarom is het belangrijk dat u leert hoe de fiets reageert in verschillende situaties en hoe hard u de remhendel moet indrukken.

CONTROLLEREN VÓÓR ELK GEBRUIK

- De velgen zijn in goede staat en vertonen geen beschadigingen. Een versleten velg houdt een veiligheidsrisico in en moet worden vervangen.
- Schroefverbindingen en onderdelen zijn goed aangedraaid en niet versleten of beschadigd.
- De zitpositie is comfortabel.
- De remmen werken goed.
- De stuurinrichting mag niet aanlopen of loszitten.
- De wielen zijn niet scheef en de wielagers zijn correct afgesteld.
- De wielen zijn goed bevestigd aan de achter-/voorvork.
- De banden zijn in goede staat is en hebben de juiste spanning.
- De pedalen zijn goed bevestigd aan de cranks.
- De versnellingen zijn correct ingesteld.
- Alle reflectoren zijn gemonteerd.
- Alle schroefverbindingen zijn goed aangedraaid en de kabels zijn onbeschadigd en goed langs het frame getrokken.
- Alle schroeven en onderdelen zitten goed vast.
- De remblokken van de velgrem/schijfrem zijn niet afgesleten.
- De banden zijn niet versleten of gebarsten.

- De verlichting werkt goed, zowel voor als achter.
- Alle reflectoren zijn heel en schoon.
- De remmen werken naar behoren.

VERKEERSVEILIGHEID

- Draag altijd een fietshelm.
- Volg de geldende verkeersregels.
- Plaats niets op de fiets wat vast kan komen te zitten of wat de werking van de fiets kan belemmeren.
- Fiets niet aan dezelfde kant als tegemoetkomend verkeer.
- Fiets niet met zijn tweeën naast elkaar.
- Neem niemand mee op een fiets die daar niet voor is uitgerust.
- Wijk niet uit in het verkeer.
- Hang niets aan het stuur wat het moeilijk maakt om te sturen of wat in het voorwiel kan komen.
- Houd u niet vast aan een ander voertuig.
- Fiets niet te dicht bij voorliggende voertuigen.
- Fietsen in de regen of op nat wegdek:
 - De werking van de rem verslechtert door water en ijs
 - Fiets langzamer bij nat weer en rem eerder dan u zou doen bij droog weer.
- Als u in het donker fietst moet u de geldende wetgeving volgen:
 - De fiets moet een voorlamp hebben met wit schijnsel en een achterlamp met rood schijnsel, naast de reflectoren die al op de fiets zitten.
 - Draag bij voorkeur lichte kleding en een fluorescerend hesje of iets dergelijks.
 - Controleer of de reflectoren van de fiets op de juiste plaats zitten, goed bevestigd zijn, schoon en niet aan het zicht onttrokken. Vervang beschadigde reflectoren onmiddellijk.

- Eventuele schokdempers op de fiets moeten door een fietsenmaker worden onderhouden. Zie de gebruiksaanwijzing van de fabrikant van de schokdempers.

Volgens de wet moet een fiets altijd zijn uitgerust met een rem en fietsbel. Op de openbare weg is het belangrijk om aan het volgende denken:

- Als verkeersdeelnemer moet u de geldende verkeersregels kennen en opvolgen.
- We raden aan om altijd een helm te dragen bij het fietsen. Als u jonger bent dan 15 jaar moet u op een fiets met twee wielen altijd een fietshelm dragen.
- Laat kinderen nooit alleen op de fiets.

SERVICE

Gebruik uitsluitend identieke reserveonderdelen voor onderdelen die essentieel zijn voor de veiligheid. Dit zorgt ervoor dat de fiets veilig blijft in het gebruik. We adviseren om de fiets elke 6 maanden te laten nazien door een fietsenmaker (vaker als u veel fietst of de fiets zwaar belast). Na het afstellen controleert u of alle schroefverbindingen goed zijn aangedraaid en of de kabels onbeschadigd zijn en goed langs het frame getrokken zijn.

BESCHRIJVING

1. *Zadel*
2. *Zadelpen*
3. *Snelvergrendeling, zadelpen*
4. *Frame*
5. *Stuurpen en stuur*
6. *Fietsbel*
7. *Bediening van versnellingen*
8. *Voorste reflector*
9. *Rem- en versnellingskabels*
10. *Fietsmand*
11. *Voorste velgrem*

12. Spatbord voor
13. Voorwiel
14. Spaakreflector
15. Pedaal (trapper)
16. Pedaalarm
17. Kettingwiel
18. Fietssteun
19. Ketting
20. Achterwiel
21. Achterwielnaaf met naafrem
22. Spatbord achter
23. Achterste reflector
24. Bagagedrager

AFB. 1

MONTAGE

Geschikt gereedschap voor montage en afstelling.

- Combinatiesleutels, maat 14 (2 stuks) en 15 mm
- Inbussleutels, maat 4 en 5 mm
- Kruiskopschroevendraaier PH2
- Montagevet

PEDALEN

De pedalen zijn verschillend en zijn daarom gemarkeerd met een L voor links en een R voor rechts. Als ze aan de verkeerde kant worden gemonteerd of scheef in de cranks worden geschroefd, kan het schroefdraad beschadigen en kunnen de pedalen losraken. Smeer het schroefdraad van de pedalen met montagevet voordat u ze monteert.

AFB. 2

Montage van de rechter pedaal (R)

Schroef de pedaal **met de klok mee** in de crank aan de kant van de ketting en draai deze vast met een combinatiesleutel van 15 mm.

AFB. 3

Montage van de linker pedaal (L)

Schroef de pedaal **tegen de klok in** aan de tegenovergestelde kant van de ketting en draai vast met een combinatiesleutel van 15 mm.

AFB. 4

AANWENDING

ZITPOSITIE

Het is belangrijk dat de fiets goed is afgesteld zodat deze comfortabel en veilig is.

AFB. 5

Zadel verstellen

AFB. 6

Hoogte

1. Open de snelvergrendeling op de zadelbuis.
2. Zet de zadelpen op de gewenste hoogte.
3. Sluit de snelvergrendeling.

BELANGRIJK!

De markering van de zadelpen voor de hoogste stand mag niet zichtbaar zijn

Positie boven de pedalen

Zet uw ene voorvoet op de pedalen met de cranks horizontaal. Maak de moer los waarmee het zadel vastzit aan de zadelpen. Verstel de positie van het zadel naar voren of achteren tot dat de pedaal recht onder de knie staat. Zeer kleine veranderingen in de positie van het zadel kunnen van invloed zijn op zowel prestaties als comfort. Verplaats het zadel steeds een klein beetje en probeer hoe het voelt. De hoek van het zadel kan ook naar wens worden ingesteld. Meestal is een horizontaal zadel aan te bevelen.

VERSNELLINGEN

De fiets is uitgevoerd met drie naafversnellingen en een draaiknop aan de rechterkant van het stuur die aangeeft welke versnelling actief is, 1, 2 of 3.

REMMEN

De fiets is achter uitgevoerd met een naafrem, die wordt geactiveerd door achteruit te trappen, en met een velgrem voor waarvan de remgreep aan de linkerkant van het stuur zit.

WAARSCHUWING!

Ga niet fietsen als de remmen niet goed werken.

Veilig remmen

Rem iets eerder met de achterrem dan met de voorrem en rem nooit met de voorrem wanneer u een bocht maakt of op een los of glad wegdek.

ONDERHOUD

ALGEMEEN

Maak de fiets regelmatig schoon voor de beste levensduur en werking. Gebruik milde reinigingsmiddelen en vermijd ontvettende middelen die kunnen binnendringen in lagers en ketting en zo de smering en roestbescherming ongedaan maken. Berg de fiets droog en buiten direct zonlicht op.

KETTING

Smeren

De ketting moet regelmatig worden gesmeerd. Een droge ketting slijt sneller, loopt zwaar en kan roesten.

1. Smeer de ketting met geschikte kettingolie.
2. Trap een paar keer om te zorgen dat de olie tussen de schakels dringt.
3. Veeg de ketting af.

Bijstellen

Een verkeerd gespannen ketting kan gevaarlijk zijn. Als de ketting meer dan 1 cm omhoog en omlaag kan worden bewogen, moet deze worden gespannen. De ketting mag ook niet te strak gespannen worden, er moet een klein beetje speling zijn.

1. Draai de moeren op de achteras een klein beetje los en trek het achterwiel achteruit om de ketting te spannen.
2. Zorg dat het wiel recht zit en draai de moeren weer goed vast.
3. Controleer of de ketting goed gespannen is en of het wiel goed vastzit.

REMMEN (VOOR)

De remgreep bijstellen

Volledig remvermogen moet worden bereikt wanneer de hendel halverwege is ingedrukt. De rem mag niet tegen de velg liggen wanneer de hendel niet is ingedrukt. De hendel mag ook niet helemaal tegen het stuur worden gedrukt. Vergroot of verklein de speling door aan de stelring op de remhendel te draaien. Voor grotere verstellingen maakt u de kabelbevestiging op de remarm los, verplaatst u de kabel naar de gewenste positie en draait u deze stevig vast.

AFB. 7

De veerspanning instellen

De veerspanning voorkomt dat de rem tegen de velg ligt wanneer de remhendel wordt losgelaten. Verstel de stelschroeven aan weerszijden met een passende kruiskopschroevendraaier tot de armen zich parallel bewegen.

AFB. 8

Remblokjes verstellen

Het is belangrijk dat de remblokjes midden op de zijkant van de velg liggen en de band niet raken, noch naast de rand aan de kant van de spaken komen. Draai de inbusschroef los waarmee het remblok vastzit en verstel de positie van het blok zoals nodig is. Ook remblokken die niet versleten zijn verouderen en verliezen hun werking. Vervang de blokken indien nodig.

AFB. 9

Reparatie

Ga naar de dichtstbijzijnde fietsenmaker voor het vervangen van remblokjes en remkabels.

VERSNELLINGEN

Bijstellen

1. Zet in de tweede versnelling door aan de versnellingshendel te draaien aan de rechterkant van het stuur.

AFB. 10

2. Draai aan de stelschroef bij de versnellingsbox aan de rechterkant van de achternaaf zodat de gele markering in het indicatievenster tussen de twee witte strepen ligt en draai de borgmoer vast.

AFB. 11

BAND EN VELG

- Controleer de bandenspanning regelmatig. De aanbevolen spanning staat aangegeven op de zijkant van de band.
- Controleer regelmatig of de banden niet versleten of gebarsten zijn.
- De banden mogen niet in contact komen met olie, benzine, paraffine of andere middelen die rubber oplossen.

- Controleer regelmatig of de spaken goed gespannen zijn en dat de wielen niet scheef of ovaal zijn.
- De velg wordt verzwakt door gebruik van de velgrem en moet na verloop van tijd mogelijk worden vervangen. Controleer de staat van de velg regelmatig.

STUURPEN

1. *Expanderschroef*
2. *Klemschroef*
3. *Markering voor hoogste stand van stuurpen*
4. *Expanderwig*

AFB. 12

Bijstellen

Draai de expanderschroef aan de bovenkant van de stuurpen los totdat de expanderwig loskomt. Tik voorzichtig op de expanderbout als de wig niet vanzelf loskomt. Beweeg de stuurpen omhoog of omlaag tot een positie waarbij u goed zit en u het stuur en de remhendel gemakkelijk kunt bereiken. Normaal gesproken staat het stuur op dezelfde hoogte als het zadel, of iets lager. Controleer of de stuurpen in lijn is met het voorwiel.

BELANGRIJK!

- **De markering van de stuurpen voor de hoogste stand mag niet zichtbaar zijn boven de vorkbuis.**
- **Het is erg belangrijk dat de expanderschroef goed is aangedraaid. De stuurpen mag niet in de vorkbuis draaien.**

