

Menuett®

007302



SE ISMASKIN

Bruksanvisning i original
Viktigt! Läs bruksanvisningen noggrant innan användning!
Spara den för framtida behov.

NO ISBITMASKIN

Bruksanvisning
(Oversettelse av original bruksanvisning)
Viktig! Les bruksanvisningen nøye før bruk.
Ta vare på den for fremtidig bruk.

PL KOSTKARKA DO LODU

Instrukcja obsługi
(Tłumaczenie oryginalnej instrukcji)
Ważny! Przed użyciem uważnie przeczytaj instrukcję obsługi!
Zachowaj ją na przyszłość.

EN AUTOMATIC ICE MAKER

Operating instructions
(Translation of the original instructions)
Important! Read the user instructions carefully before use.
Save them for future reference.

Värna om miljön!

Får inte slängas bland hushållssopor! Denna produkt innehåller elektriska eller elektroniska komponenter som ska återvinnas. Lämnna produkten för återvinning på anvisad plats, till exempel kommunens återvinningsstation.

Rätten till ändringar förbehålles.

Vid eventuella problem, kontakta vår serviceavdelning på telefon 0200-88 55 88.

www.jula.se

Verne om miljøet!

Må ikke kastes sammen med husholdningsavfallet! Dette produktet må inneholder elektriske eller elektroniske komponentersom skal gjenvinnes. Lever produkt till gjenvinning på anvist sted, f.eks. kommunens miljøstation.

Med forbehold om endringer.

Ved eventuelle problemer kan du kontakte vår serviceavdeling på telefon 67 90 01 34.

www.jula.no

Dbaj o środowisko!

Nie wyrzucaj zużytego produktu wraz z odpadami komunalnymi! Produkt zawiera elektryczne komponenty mogące być zagrożeniem dla środowiska i dla zdrowia. Produkt należy oddać do odpowiedniego punktu składowania lub przynieść go do jednego ze sklepów gdzie przy zakupie nowego sprzętu bezpłatnie przyjmimy stary tego samego rodzaju i w tej samej ilości.

Z zastrzeżeniem prawa do zmian.

W razie ewentualnych problemów skontaktuj się telefonicznie z naszym działem obsługi klienta pod numerem: 22 338 88 88.

www.jula.pl

Care for the environment!

Must not be discarded with household waste! This product contains electrical or electronic components that should be recycled. Leave the product for recycling at the designated station e.g. the local authority's recycling station.

Jula reserves the right to make changes. In the event of problems, please contact our service department.

www.jula.com



Tillverkare/Produsent/Producenci/Manufacturer

Jula AB, Box 363, 532 24 SKARA

Distributør/Distributør/Dystrybutor/Distributor

Jula Poland Sp. z o.o., ul.

Malborska 49, 03-286 Warszawa, Polska

Jula Norge AS, Solheimsveien 30,

1473 LØRENSKOG

2018-10-24

© Jula AB

1

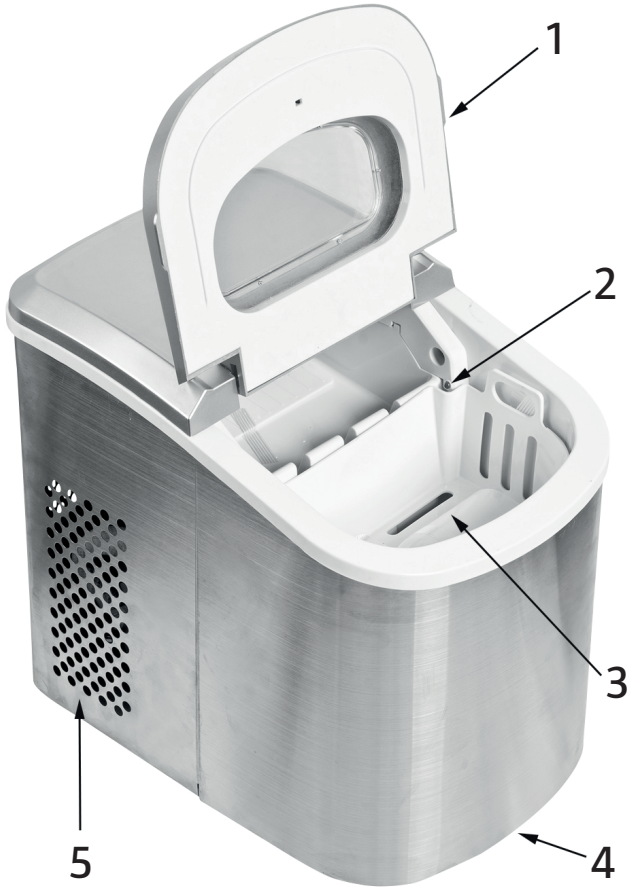

2

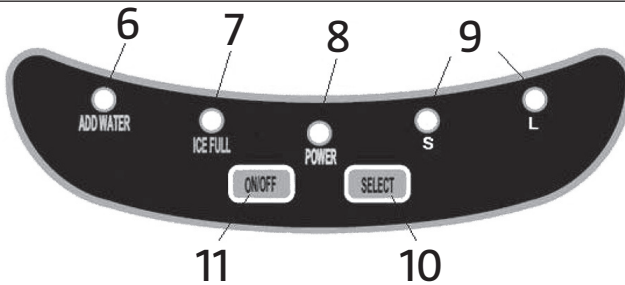

SÄKERHETSANVISNINGAR

- Använd inte apparaten om sladden eller stickproppen är skadad.
- Om sladden eller stickproppen är skadad ska den bytas ut av behörig servicerepresentant eller annan kvalificerad person, för att undvika fara.
- Anslut apparaten endast till korrekt jordat nätuttag.
- Anslut apparaten endast till korrekt jordat nätuttag. Se till att inga andra apparater är anslutna till samma krets som produkten, eftersom det kan orsaka överbelastning. Var noga med att sätta i stickproppen stadigt i nätuttaget.
- Dra inte sladden över mattor eller annat värmeisolerande material och täck inte över den. Dra sladden så att den inte blir trampad eller utgör en snubblingsrisk. Dränk aldrig apparaten, sladden eller stickproppen i vatten eller annan vätska.
- Dra ut sladden före rengöring och/eller underhåll samt när apparaten inte används.
- Övervaka apparaten noga när den används av eller i närheten av barn.
- Använd inte apparaten utomhus. Utsätt inte apparaten för direkt solljus. Lämna minst 10 cm fritt utrymme runt apparaten för att säkerställa korrekt ventilation.
- Använd ingen annan vätska än vatten i apparaten.
- Rengör aldrig produkten med antändlig vätska – risk för explosion och/eller brand.
- Luta eller vält inte apparaten.
- Om apparaten utsatts för kyla, låt den stå några timmar i rumstemperatur innan sladden sätts i.
- Den här apparaten kan användas av barn från åtta år och uppåt samt av personer med nedsatt fysisk, sensorisk eller mental

förmåga eller personer som saknar erfarenhet och kunskap, om de ges handledning eller får instruktioner angående en säker användning av apparaten och förstår de risker som är förknippade med användningen.

- Barn får inte leka med apparaten.
- Förvara inte explosiva eller antändliga ämnen eller föremål i apparaten, som sprejflaskor med drivgas.
- Apparaten är avsedd att användas i hushåll eller i till exempel personalrum, hotellrum och liknande miljöer.
- Placera apparaten på plant och slätt underlag.



WARNING!

- **Brandrisk – antändliga material. Uttjänt produkt ska avfallshanteras i enlighet med gällande regler.**
- **Håll alltid ventilationsöppningarna rena.**
- **Se till att köldmediekretsen**

inte skadas.

- **Använd aldrig andra föremål än dem tillverkaren rekommenderar för att ta ut is eller för att avfrostas apparaten.**
- **Använd aldrig elektriska apparater i apparaten.**

Symboler

	Godkänd enligt gällande direktiv.
	Kasserad produkt ska återvinnas enligt gällande bestämmelser.

TEKNISKA DATA

Märkspänning	230 V ~ 50 Hz
Märkeffekt	100 W
Skyddsklass	I
Köldmedium	R600a
Isolergas	C5H10
Kabellängd	200 cm
Mått	242 x 328 x 358 mm
Vikt	7,8 kg

BESKRIVNING

1. Lock
2. Givare för full isbehållare
3. Isbehållare
4. Vattenavtappningsplugg (på undersidan)
5. Ventilationsgaller

BILD 1

6. Indikering att vatten behöver fyllas på
7. Indikering att isbehållaren är full
8. Indikering På/Av
9. Vald isstorlek S (small) och L (large)
10. Knapp för val av isstorlek
11. Strömbrytare

BILD 2

HANDHAVANDE

Innan första användning

1. Avlägsna allt invändigt och utvändigt förpackningsmaterial. Kontrollera att isbehållareoch skopa ligger inne i ismaskinen.
2. Ta bort tejen som håller fast isbehållaren.
3. Rengör isbehållaren och övriga åtkomliga inre ytor.
4. Placera ismaskinen på en plan yta. Placera den inte i direkt solljus eller i närheten av värmekällor, som radiator, spis etc. Lämna minst 10 cm fritt utrymme runt ismaskinen för att säkerställa korrekt ventilation.
5. Låt ismaskinen stå en timme innan den sätts igång, så att köldmediet hinner sjunka ned.
6. Anslut ismaskinen till nätspänning.

Användning

1. Öppna locket, ta ut isbehållaren och håll vatten i behållaren.
2. Fyll aldrig på vatten över markeringen **MAX**.
3. Starta ismaskinen med knappen **ON/OFF** på manöverpanelen.
4. Tryck på knappen **SELECT** för att välja isstorlek. Välj liten storlek (S) om rumstemperaturen är lägre än 15 °C, annars kan isbitarna fastna i varandra.
5. Isframställningen tar omkring 6–13

minuter, beroende på rumstemperatur och vald isstorlek. Rekommenderad omgivande rumstemperatur är 10–43 °C.

6. Om vattenpumpen inte kan fylla på vatten stoppas ismaskinen automatisk och indikeringslampan **ADD WATER** tänds. Tryck på knappen **ON/OFF**, fyll på vatten till markeringen **MAX** och starta ismaskinen igen med knappen **ON/OFF**. Vänta minst 3 minuter innan ismaskinen startas igen, så att köldmediet i kompressorn hinner sjunka ned.
7. När iskorgen är full stoppas ismaskinen och indikeringslampan **ICE FULL** tänds.

VARNING!

- **Direkt eller reflekterat solljus kan göra att givaren för full isbehållare inte fungerar korrekt. Om ismaskinen inte avbryter isframställningen när isen når givaren, flytta ismaskinen till en plats som är skyddad från solljus.**
- **Av hygienskal ska vattnet i tanken bytas minst en gång per dygn. Töm och torka vattentanken om ismaskinen inte ska användas under en längre tid.**

UNDERHÅLL

OBS!

Ismaskinen ska vara bortkopplad från nätspänning när den rengörs.

1. Ta ut isbehållaren.
2. Rengör ismaskinen invändigt med en mjuk trasa fuktad med mildt rengöringsmedel.
3. Skölj ismaskinen invändigt med rent vatten och tappa ut vattnet genom att ta ur avtappningspluggen på ismaskinens undersida.
4. Rengör regelbundet ismaskinen utvändigt med en mjuk trasa fuktad med mildt rengöringsmedel.
5. Torka av ismaskinen utvändigt och

invändigt med en mjuk trasa.

6. Töm och torka vattentanken om ismaskinen inte ska användas under en längre tid.

FELSÖKNING

Problem	Möjlig orsak	Åtgärd
Indikeringslampan ADD WATER lyser.	Inget vatten.	Stäng av ismaskinen med knappen ON/OFF , fyll på vatten och starta ismaskinen igen.
Indikeringslampan ICE FULL lyser.	Isbehållaren är full.	Ta ut is ur isbehållaren. Håll knappen SELECT intryckt 5 sekunder.
Isbitarna sitter ihop.	Isframställningscykeln tar för lång tid.	Stäng av ismaskinen och starta den igen när isbitarna smälter. Välj liten isstorlek (S) med knappen SELECT .
	För låg vattentemperatur i vattenbehållaren.	Byt ut vattnet. Rekommenderad vattentemperatur är 8–32 °C.
Isframställningscykeln fungerar normalt men ingen is framställs.	För hög rumstemperatur eller för hög vattentemperatur i vattenbehållaren.	Rumstemperaturen ska vara 10–43 °C, vattentemperaturen ska vara 8–32 °C
	Köldmedieläckage i kylsystemet.	Kontakta auktoriserad serviceverkstad.
	Ledning igensatt i kylsystemet.	Kontakta auktoriserad serviceverkstad.

SIKKERHETSANVISNINGER

- Apparatet må ikke brukes hvis ledningen eller støpselet er skadet.
- Hvis ledningen eller støpselet er skadet, må den/det byttes av en godkjent servicerepresentant eller en annen kvalifisert fagperson for å unngå risiko.
- Apparatet må kun kobles til korrekt jordet strømuttak.
- Apparatet må kun kobles til korrekt jordet strømuttak. Pass på at ingen andre apparater er koblet til samme krets som produktet, siden det kan føre til overbelastning. Vær nøye med å sette støpselet riktig inn i stikkkontakten.
- Ikke trekk ledningen over tepper eller annet varmeisolerende materiale, og ikke dekk den til. Legg ledningen slik at ingen trækker på den eller snubler i den. Senk aldri apparatet, ledningen eller støpselet ned i vann eller annen væske.
- Trekk ut støpselet før rengjøring og/eller vedlikehold samt når apparatet ikke brukes.
- Overvåk apparatet nøye når det brukes av eller i nærheten av barn.
- Apparatet må ikke brukes utendørs. Apparatet må ikke utsettes for direkte sollys. La det være minst 10 cm klaring rundt apparatet for å sikre korrekt ventilasjon.
- Ikke bruk andre væsker enn vann i apparatet.
- Ikke rengjør produktet med antennelig væske – fare for eksplosjon og/eller brann.
- Ikke vipp eller velt apparatet.
- Hvis apparatet har vært utsatt for kulde, skal det stå noen timer i romtemperatur før støpselet kobles til.
- Dette apparatet kan brukes av barn fra åtte år og oppover og av personer med redusert fysisk, sansemessig eller mental kapasitet, eller personer som mangler erfaring med og kunnskap

om produktet, hvis de får veiledning eller instruksjoner om sikker bruk av apparatet og forstår farene som er forbundet med bruken.

- Barn skal ikke leke med apparatet.
- Ikke oppbevar eksplosive stoffer, som spraybokser med brannfarlig drivgass, i dette apparatet.
- Dette apparatet er beregnet til bruk i husholdninger og lignende steder, som personalkjøkken i butikker, på kontorer og andre arbeidsplasser; hytter og kundeområder i hoteller, moteller og andre steder man kan bo; bed and breakfast og lignende; catering og lignende bruksområder utenfor detaljhandelen.
- Sett apparatet på en jevn og stabil flate for å unngå farer forbundet med at det velter.



ADVARSEL!

- **Brannfare/Brannfarlige materialer. Følg lokale forskrifter for avfallshåndtering av**

apparatet, ettersom det inneholder brannfarlig gass.

- **Pass på at ventilasjonsåpningene i apparatets hus eller innbyggingen ikke er blokkerte.**
- **Pass på at kjølekretsen ikke blir skadet.**
- **Ikke forsøk å fremskynd tiningen ved hjelp av mekaniske innretninger eller andre fremgangsmåter som ikke er anbefalt av produsenten.**
- **Ikke bruk andre elektriske apparater inni ismaskinen.**

Symboler

	Godkjent i henhold til gjeldende direktiv.
	Produktet skal gjenvinnes etter gjeldende bestemmelser når det kasseres.

TEKNISKE DATA

Nominell spenning	230 V ~ 50 Hz
Nominell effekt	100 W
Beskyttelsesklasse	I
Kjølemiddel	R600a
Isolergass	C ₅ H ₁₀
Kabellengde	200 cm
Mål	242 x 328 x 358 mm
Vekt	7,8 kg

BESKRIVELSE

1. Lokk
2. Sensor for full isbitbeholder
3. Isbitbeholder
4. Vannavtappingsplugg (på undersiden)
5. Ventilasjonsgitter

BILDE 1

6. Indikasjon på at vann må fylles på
7. Indikasjon på at isbitbeholderen er full
8. Indikasjon på/av
9. Valgt isbitstørrelse S (small) og L (large)
10. Knapp for valg av isbitstørrelse
11. Strømbryter

BILDE 2

BRUK

Før første gangs bruk

1. Fjern all innvendig og utvendig emballasje. Kontroller at isbitbeholder og skje ligger inne i isbitmaskinen.
2. Fjern teipen som holder fast isbitbeholderen.
3. Rengjør isbitbeholderen og andre tilgjengelige indre overflater.
4. Plasser isbitmaskinen på et plant underlag. Ikke plasser den i direkte sollys eller i

nærheten av varmekilder som radiator, komfyr osv. La det være minst 10 cm klaring rundt isbitmaskinen for å sikre korrekt ventilasjon.

5. La isbitmaskinen stå en time før den settes i gang, slik at kjølemiddelet rekker å synke ned.
6. Koble isbitmaskinen til strøm.

Bruk

1. Åpne lokket, ta ut isbitbeholderen og hell vann i beholderen.
2. Ikke fyll på vann til over **MAX**-markeringen.
3. Start isbitmaskinen med knappen **ON/OFF** på betjeningspanelet.
4. Trykk på knappen **SELECT** for å velge isbitstørrelse. Velg liten størrelse (S) hvis romtemperaturen er lavere enn 15 °C, ellers kan isbitene sette seg fast i hverandre.
5. Isbitproduksjonen tar cirka 6–13 minutter, avhengig av romtemperatur og valgt isbitstørrelse. Anbefalt omgivelsestemperatur er 10–43 °C.
6. Hvis vannpumpen ikke kan fylle på vann, stopper isbitmaskinen automatisk og indikatorlampen **ADD WATER** tennes. Trykk på knappen **ON/OFF**, fyll på vann til markeringen **MAX** og start isbitmaskinen igjen med knappen **ON/OFF**. Vent minst 3 minutter før isbitmaskinen startes igjen, slik at kjølemiddelet i kompressoren rekker å synke ned.
7. Når isbitbeholderen er full, stopper isbitmaskinen og indikatorlampen **ICE FULL** tennes.

ADVARSEL!

- **Direkte eller reflektert sollys kan gjøre at sensoren for full isbitbeholder ikke fungerer korrekt. Hvis isbitmaskinen ikke avbryter isbitproduksjonen når isbitene når sensoren, må isbitmaskinen flyttes til et sted som er beskyttet mot sollys.**

- **Av hygieniske årsaker skal vannet i tanken byttes minst én gang i døgnet. Tøm og tørk vanntanken hvis isbitmaskinen ikke skal brukes på lang tid.**

VEDLIKEHOLD

MERK!

Isbitmaskinen skal være koblet fra strøm når den rengjøres.

1. Ta ut isbitbeholderen.
2. Rengjør isbitmaskinen innvendig med en myk klut fuktet med et mildt rengjøringsmiddel.
3. Skyll isbitmaskinen innvendig med rent vann og tapp ut vannet ved å ta ut avtappingspluggen på undersiden av isbitmaskinen.
4. Rengjør isbitmaskinen regelmessig på utsiden med en myk klut fuktet med et mildt rengjøringsmiddel.
5. Tørk av isbitmaskinen utvendig og innvendig med en myk klut.
6. Tøm og tørk vanntanken hvis isbitmaskinen ikke skal brukes på lang tid.

FEILSØKING

Problem	Mulig årsak	Tiltak
Indikatorlampen ADD WATER lyser.	Ikke noe vann.	Slå av isbitmaskinen med knappen ON/OFF , fyll på vann og start isbitmaskinen igjen.
Indikatorlampen ICE FULL lyser.	Isbitbeholderen er full.	Ta isbiter ut fra isbitbeholderen. Hold inne knappen SELECT i 5 sekunder.
Isbitene sitter fast i hverandre.	Isbitproduksjonen tar for lang tid.	Slå av isbitmaskinen og start den på nytt når isbitene smelter. Velg liten isbitstørrelse (S) med knappen SELECT .
	For lav vanntemperatur i vannbeholderen.	Bytt ut vannet. Anbefalt vanntemperatur er 8–32 °C.
Isbitproduksjonen fungerer normalt, men ingen is fremstilles.	For høy romtemperatur eller for høy vanntemperatur i vannbeholderen.	Romtemperaturen skal være 10–43 °C, vanntemperaturen skal være 8–32 °C.
	Kjølemiddellakkasje i kjølesystemet.	Kontakt et autorisert serviceverksted.
	Ledning tett i kjølesystemet.	Kontakt et autorisert serviceverksted.

ZASADY BEZPIECZEŃSTWA

- Nie używaj urządzenia, jeśli przewód lub wtyk są uszkodzone.
- Jeśli przewód lub wtyk jest uszkodzony, powinien zostać wymieniony w autoryzowanym serwisie lub przez uprawnioną osobę, aby uniknąć zagrożenia.
- Podłączaj urządzenie wyłącznie do właściwie uziemionego gniazda sieciowego.
- Podłączaj urządzenie wyłącznie do właściwie uziemionego gniazda sieciowego. Upewnij się, że do obwodu, do którego podłączono produkt, nie są podłączone inne urządzenia, gdyż mogłoby to spowodować przeciążenie. Zwróć uwagę, by mocno włożyć wtyk do gniazda ściennego.
- Nie rozkładaj przewodu na dywanie lub innym materiale izolującym ciepło ani go nie przykrywaj. Poprowadź przewód w taki sposób, aby nie można było go nadepnąć ani się o niego potknąć. Nigdy nie zanurzaj urządzenia, przewodu ani wtyku w wodzie ani innej cieczy.
- Wyciągnij wtyk z gniazda przed przystąpieniem do czyszczenia i/lub konserwacji oraz wtedy, gdy nie używasz urządzenia.
- Obserwuj urządzenie, jeżeli jest używane przez dzieci lub w ich pobliżu.
- Nie używaj urządzenia na zewnątrz pomieszczeń. Nie narażaj urządzenia na bezpośrednie działanie promieni słonecznych. Zostaw co najmniej 10 cm wolnej przestrzeni wokół urządzenia w celu zapewnienia właściwej wentylacji.
- Nie używaj w urządzeniu innej cieczy niż woda.
- Nigdy nie czyść produktu za pomocą cieczy palnych ze względu na ryzyko wybuchu i/lub pożaru.

- Nie przechylaj ani nie przewracaj urządzenia.
- Jeśli urządzenie zostanie narażone na działanie zimna, przed podłączeniem przewodu pozostaw je na kilka godzin w temperaturze pokojowej.
- Urządzenia mogą używać dzieci w wieku od ośmiu lat, osoby o obniżonej sprawności fizycznej, sensorycznej lub psychicznej oraz osoby, które nie używały go wcześniej, o ile uzyskają one pomoc lub wskazówki dotyczące bezpiecznego użytkowania urządzenia i rozumieją związane z tym zagrożenia.
- Nie pozwalaj dzieciom bawić się urządzeniem.
- W urządzeniu nie wolno przechowywać preparatów wybuchowych takich jak pojemniki z aerozolem wypełnione łatwopalnym gazem.
- Urządzenie jest przeznaczone do użytku domowego lub m. in. w:
 - jadalniach dla personelu w sklepach, biurach lub innych miejscach pracy;
 - gospodarstwach agroturystycznych, hotelach, motelach itp.;
 - hotelach typu B&B;
 - firmach cateringowych i innych, które zajmują się prowadzeniem handlu niedetalicznego.
- Aby uniknąć ryzyka porażenia prądem i zapewnić urządzeniu większą stabilność, należy postawić je na równym podłożu.



OSTRZEŻENIE!

- **Niebezpieczeństwo pożaru/ użycie łatwopalnych materiałów. Zapoznaj się z lokalnymi przepisami dotyczącymi utylizacji urządzeń wykorzystujących gaz łatwopalny.**
- **Nie zasłaniaj otworów wentylacyjnych znajdujących się w urządzeniu lub na jego obudowie.**
- **Chroń układ chłodzenia urządzenia przed uszkodzeniami.**
- **Do przyspieszania procesu odmrażania lub tworzenia kostek lodu nie używaj**

urządzeń mechanicznych lub innych urządzeń, które nie są zalecane przez producenta.

- Nie używaj innych urządzeń elektrycznych wewnątrz kostkarki do lodu.

Symbole

	Zatwierdzona zgodność z obowiązującymi dyrektywami.
	Zużyty produkt oddaj do utylizacji, postępując zgodnie z obowiązującymi przepisami.

DANE TECHNICZNE

Napięcie znamionowe	230 V ~ 50 Hz
Moc znamionowa	100 W
Klasa ochrony	I
Czynnik chłodniczy	R600a
Gaz izolacyjny	C ₅ H ₁₀
Długość przewodu	200 cm
Wymiary	242 x 328 x 358 mm
Masa	7,8 kg

OPIS

1. Pokrywa
2. Czujnik pełnego pojemnika na lód
3. Pojemnik na lód
4. Korek spustowy (na spodzie)
5. Kratka wentylacyjna

RYS. 1

6. Wskaźnik konieczności uzupełnienia wody
7. Wskaźnik pełnego pojemnika na lód
8. Wskaźnik wł./wył.

9. Wybrana wielkość kostek – S (małe) i L (duże)
10. Przycisk wyboru wielkości kostek
11. Przetłacznik

RYS. 2

OBSŁUGA

Przed pierwszym użyciem

1. Usuń wszystkie zewnętrzne i wewnętrzne elementy opakowania. Sprawdź, czy pojemnik na lód i łopatka znajdują się w kostkarkę.
2. Usuń taśmę, która przytrzymuje pojemnik na lód.
3. Wyczyść pojemnik i pozostałe dostępne powierzchnie wewnątrz urządzenia.
4. Ustaw kostkarkę do lodu na płaskiej powierzchni. Nie stawiaj jej w miejscu narażonym na bezpośrednie działanie promieni słonecznych ani w pobliżu źródeł ciepła, takich jak grzejniki, kuchenki itp. Zostaw co najmniej 10 cm wolnej przestrzeni wokół kostkarki w celu zapewnienia właściwej wentylacji.
5. Przed uruchomieniem kostkarki do lodu pozostaw ją na godzinę w położeniu stojącym, aby czynnik chłodniczy zdążył spłynąć.
6. Podłącz kostkarkę do lodu do zasilania.

Sposób użycia

1. Otwórz pokrywę, wyjmij pojemnik na lód i wlej do niego wodę.
2. Nigdy nie wlewaj wody powyżej oznaczenia **MAX**.
3. Włącz kostkarkę przyciskiem **ON/OFF** znajdującym się na panelu sterowania.
4. Wciśnij przycisk **SELECT**, aby wybrać wielkość kostek. Wybierz mały rozmiar (S), jeśli temperatura pokojowa wynosi mniej niż 15°C, w przeciwnym razie kostki lodu mogą

- do siebie przywierać.
5. Wytworzenie lodu trwa około 6–13 minut w zależności od temperatury pokojowej i wybranego rozmiaru kostek. Zalecana temperatura otoczenia wynosi 10–43°C.
 6. Jeśli nie można uzupełnić wody za pomocą pompki, kostkarka do lodu zatrzymuje się automatycznie i zapala się lampka kontrolna **ADD WATER**. Wciśnij przycisk **ON/OFF**, uzupełnij wodę do oznaczenia **MAX** i ponownie uruchom kostkarkę przyciskiem **ON/OFF**. Odczekaj co najmniej 3 minuty, zanim ponownie włączysz kostkarkę do lodu, aby czynnik chłodniczy w kompresorze zdążył spłynąć.
 7. Kiedy koszyk na lód będzie pełny, kostkarka się zatrzyma i zapali się lampka kontrolna **ICE FULL**.

OSTRZEŻENIE!

- **Z powodu działających bezpośrednio lub odbitych promieni słonecznych czujnik pełnego pojemnika na lód może nie działać poprawnie. Jeśli kostkarka nie przerywa wytwarzania, gdy lód osiąga poziom czujnika, przenieś ją w miejsce osłonięte przed działaniem promieni słonecznych.**
- **Ze względów higienicznych woda w zbiorniku powinna być wymieniana co najmniej raz na dobę. Opróżnij i osusz zbiornik na wodę, jeśli kostkarka do lodu nie będzie używana przez dłuższy czas.**

KONSERWACJA

UWAGA!

Podczas czyszczenia kostkarka do lodu powinna być odłączona od zasilania.

1. Wyjmij pojemnik na lód.
2. Wyczyść kostkarkę od wewnątrz miękką szmatką zwilżoną łagodnym środkiem czyszczącym.
3. Wypłucz urządzenie od wewnątrz czystą wodą i spuść ją, wyciągając korek spustowy znajdujący się na spodzie kostkarki.
4. Regularnie czyść kostkarkę do lodu z zewnątrz miękką szmatką zwilżoną łagodnym środkiem czyszczącym.
5. Wycieraj kostkarkę z zewnątrz i od wewnątrz miękką szmatką.
6. Opróżnij i osusz zbiornik na wodę, jeśli kostkarka do lodu nie będzie używana przez dłuższy czas.

WYKRYWANIE USTEREK

Problem	Możliwa przyczyna	Sposób usunięcia
Świeci lampka kontrolna ADD WATER .	Brak wody.	Wyłącz kostarkę przyciskiem ON/OFF , uzupełnij wodę i ponownie uruchom kostarkę.
Świeci lampka kontrolna ICE FULL .	Pojemnik na lód jest pełny.	Wyciągnij lód z pojemnika. Przytrzymaj przycisk SELECT przez 5 sekund.
Kostki lodu są do siebie przymarznięte.	Cykl wytwarzania lodu trwa zbyt długo.	Wyłącz kostarkę i uruchom ją ponownie, gdy kostki zaczną się topić. Wybierz mały rozmiar (S) za pomocą przycisku SELECT .
	Zbyt niska temperatura wody w pojemniku.	Wymień wodę. Zalecany zakres temperatury wody to 8–32°C.
Cykl wytwarzania lodu przebiega normalnie, ale lód nie jest wytwarzany.	Zbyt wysoka temperatura pokojowa lub zbyt wysoka temperatura wody w pojemniku.	Temperatura pokojowa powinna wynosić 10–43°C, a temperatura wody 8–32°C.
	Wyciek czynnika chłodniczego w systemie chłodzenia.	Skontaktuj się z autoryzowanym punktem serwisowym.
	Niedrożny przewód w systemie chłodzenia.	Skontaktuj się z autoryzowanym punktem serwisowym.

SAFETY INSTRUCTIONS

- Do not use the appliance if the power cord or plug are damaged.
- A damaged cord or plug must be replaced by an authorised service centre or qualified person to ensure safe use.
- Only connect the appliance to a correctly earthed mains supply.
- Only connect the appliance to a correctly earthed mains supply. Make sure no other appliances are connected to the same circuit as the product, this could cause overloading. Make sure to plug the plug firmly in the power point.
- Do not put the power cord on carpets or other heat insulating material, and do not cover it over. Place the power cord so that there is no risk of treading on it, or tripping over it. Never immerse the appliance, the power cord or plug in water or any other liquid.
- Unplug the power cord before cleaning and/or maintenance, and when the appliance is not in use.
- Keep the appliance under careful supervision when it is used by, or near children.
- Do not use the appliance outdoors. Do not expose the appliance to direct sunlight. Leave at least 10 cm of free space around the appliance to ensure adequate ventilation.
- Do not use any other liquid than water in the appliance.
- Never clean the product with flammable liquid – risk of explosion and/or fire.
- Do not tilt or overturn the appliance.
- If the appliance has been left in the cold, allow it to stand for a few hours at room temperature before plugging in the power cord.
- This appliance can be used by children from eight years and upwards and by persons with physical, sensorial or mental



disabilities, or persons who lack experience or knowledge, if they are supervised or receive instructions concerning the safe use of the appliance and understand the risks involved with its use.

- Do not allow children to play with the appliance.
- Do not store explosive substances such as aerosol cans with a flammable propellant in this appliance.
- This appliance is intended to be used in household and similar applications such as:
 - staff kitchen areas in shops, offices and other working environments;
 - farm houses and by clients in hotels, motels and other residential type environments;
 - bed and breakfast type environments;
 - catering and similar non-retail applications.
- To avoid a hazard due to instability of the appliance, it must be placed at an even or flat surface.

WARNING!

- **Risk of fire/flammable materials used. Please according to local regulations regarding disposal of the appliance for its flammable blowing gas.**
- **Keep ventilation openings, in the appliance enclosure or in the built-in structure, clear of obstruction.**
- **Do not damage the refrigerant circuit.**
- **Do not use mechanical devices or other means to accelerate the defrosting process or ice harvesting process, other than those recommended by the manufacturer.**
- **Do not use other type of electrical appliances inside the ice-maker.**

Symbols

	<p>Approved as per applicable directives.</p>
	<p>Recycle discarded product in accordance with local regulations.</p>

TECHNICAL DATA

Rated voltage	230 V ~ 50 Hz
Rated output	100 W
Safety class	I
Refrigerant	R600a
Vesicant	C ₅ H ₁₀
Cord length	200 cm
Size	242 x 328 x 358 mm
Weight	7.8 kg

DESCRIPTION

1. Lid
2. Sensor for full ice container
3. Ice container
4. Water drain plug (underneath)
5. Ventilation grille

FIG. 1

6. Indicator to add water
7. Indicator that ice container is full
8. Indicator On/Off
9. Selected ice cube size S (small) and L (large)
10. Button to select ice cube size
11. Power switch

FIG. 2

USE

Before using for the first time

1. Remove all internal and external packaging. Check that the ice container and scoop are inside the ice maker.
2. Remove the tape holding the ice container.
3. Clean the ice container and other accessible surfaces inside.
4. Place the ice maker on a level surface. Do not put it in direct sunlight or near other sources of heat, such as a radiator, or cooker etc. Leave at

least 10 cm of free space around the ice maker to ensure adequate ventilation.

5. Allow the ice maker to stand for one hour before switching on, so that the refrigerant manages to sink down.
6. Connect the ice maker to the mains.

Use

1. Open the lid, take out the ice container, and pour water into the container.
2. Never fill water over the **MAX** mark.
3. Start the ice maker with the **ON/OFF** button on the control panel.
4. Press the **SELECT** button to select the ice cube size. Select the small size (S) if the room temperature is less than 15°C, otherwise the ice cubes can stick to each other.
5. It takes about 6–13 minutes to make the ice, depending on the room temperature and selected ice cube size. The recommended ambient room temperature is 10–43°C.
6. If the water pump cannot fill water the ice maker stops automatically and the status light **ADD WATER** goes on. Press the button **ON/OFF**, fill water to the **MAX** mark, and start the ice maker again with the **ON/OFF** button. Wait at least 3 minutes before starting the ice maker again, so that the refrigerant in the compressor manages to sink.
7. The ice maker stops when the ice basket is full and the status light **ICE FULL** goes on.

WARNING!

- **Direct or reflected sunlight can cause the sensor for full ice container to malfunction. If the ice maker does not stop making ice when the ice reaches the sensor, move the ice maker to a place protected from sunlight.**

- **For hygienic reasons the water in the tank should be changed at least once every day. Empty and wipe the water tank if the ice maker is not going to be used for some time.**

MAINTENANCE

NOTE:

Unplug the ice maker from the mains before cleaning it.

1. Take out the ice container.
2. Clean the inside of the ice maker with a soft cloth moistened with a mild detergent.
3. Rinse the inside of the ice maker with clean water and drain the water by removing the drain plug on the underside of the ice maker.
4. Clean the outside of the ice maker regularly with a soft cloth moistened with a mild detergent.
5. Wipe the outside and inside of the ice maker with a soft cloth.
6. Empty and wipe the water tank if the ice maker is not going to be used for some time.

TROUBLESHOOTING

Problem	Possible cause	Action
Status light ADD WATER goes on.	No water.	Switch off the ice maker with the button ON/OFF , fill with water and start the ice maker again.
The status light ICE FULL goes on.	The ice container is full.	Take ice out of the ice container. Press the SELECT button for 5 seconds.
The ice cubes stick together.	The ice making cycle takes too long.	Switch off the ice maker and restart it when the ice cubes melt. Select small ice cube size (S) with the button SELECT .
	The temperature of the water in the container is too low.	Change the water. The recommended water temperature is 8–32°C.
The ice making cycle is working normally, but no ice is produced	The room temperature is too hot, or the temperature of the water in the container is too hot,	The room temperature should be 10–43°C, and the water temperature should be 8–32°C.
	Refrigerant leakage in the cooling system.	Contact an authorised service centre.
	Pipe blocked in the cooling system.	Contact an authorised service centre.