

Qlima

S(C)42xx - S(C)52xx - S(C)-JA2519



guarantee

4
YEARS

DK	BRUGSANVISNING	2
FIN	KÄYTTÖOHJE	26
GB	OPERATING MANUAL	50
N	BRUKSANVISNING	74
PL	INSTRUKCJA OBSŁUGI	98
S	BRUKSANVISNING	124

Til rette vedkommende,

Tillykke med købet af dit Qlima klimaanlæg. Du har købt et produkt af høj kvalitet, der, hvis det bruges ansvarligt, vil give dig mange års glæde.

Læs brugsanvisningen først for at sikre, at dit klimaanlægs levetid er optimal.

På fabrikantens vegne giver vi 24 måneders garanti for alle materiale- og produktionsfejl og 48 måneders garanti på klimaanlæggets kompressor.

God fornøjelse med dit klimaanlæg.

Med venlig hilsen

PVG Holding b.v.

Kundeserviceafdelingen

1. LÆS BRUGSANVISNINGEN FØRST.

2. I TVIVLSTILFÆLDE KONTAKT DIN FORHANDLER.

DK

2

IINDHOLDSFORTEGNELSE

- A SIKKERHEDINSTRUKTIONER
- B. DELE
- C. DRIFTSTEMPERATUR
- D. BETJENING UDEN FJERNBETJENING
- E. MANUEL BETJENING (UDEN FJERNBETJENING)
- F. OPTIMAL DRIFT
- G. JUSTERING AF LUFTSTRØMMENS RETNING
- H. SÅDAN VIRKER KLIMAAANLÆGGET
- I. VEDLIGEHODELSE
- J. TIPS TIL BETJENING
- K. FEJLFINDINGSVEJLEDNING
- L. GARANTIBETINGELSER
- M. TEKNISKE DATA

LÆS DENNE VEJLEDNING

Her finder du mange nyttige råd om, hvordan du bruger og vedligeholder dit klimaanlæg korrekt. Du kan finde mange svar på almindelige problemer i kapitlet Fejlfindingsvejledning. Hvis du først gennemgår kapitlet K "Fejlfindingsvejledning", har du ikke brug for at ringe til service.

A SIKKERHEDINSTRUKTIONER

Installer kun denne enhed, når den er i overensstemmelse med lokale/nationale bestemmelser, vedtægter og standarder. Dette produkt er beregnet til at blive brugt som et klimaanlæg i private hjem og er kun egnet til brug i tørre omgivelser, under normale husstandsforhold, indendørs i stue, køkken og garage. Kontroller netspændingen og frekvensen. Denne enhed er kun egnet til jordforbindelse, tilslutningsspænding 220-240 V~ / 50 Hz. 4,8kW-modellerne skal tilsluttes direkte til forsyningskilden.



VIGTIGT

- Enheden SKAL altid have en jordforbindelse. Hvis strømforsyningen ikke jordes, må du ikke tilslutte enheden. Stikket skal altid være let tilgængeligt, når enheden er tilsluttet. Læs disse instruktioner nøje, og følg vejledningen.
- Klimaanlægget indeholder kølemiddel og kan klassificeres som trykbærende udstyr. Brug derfor altid en autoriseret tekniker til installation og vedligeholdelse af klimaanlægget. Klimaanlægget skal inspiceres og serviceres årligt af en autoriseret tekniker. Ellers kan garantien være ugyldig.

Før du tilslutter enheden, skal du kontrollere følgende:

- Spændingsforsyningen skal svare til den netspænding, der er angivet på klassificeringsmærket.
- Stikkontakten og strømforsyningen skal være egnet til strømmen, der er angivet på klassificeringsmærket.
- Stikket på enhedens kabel skal passe ind i stikkontakten.
- Enheden skal placeres og monteres på en stabil overflade.

Strømforsyningen til enheden skal kontrolleres af en anerkendt professionel, hvis du er i tvivl om kompatibiliteten.

DK

- Apparatet er fremstillet i henhold til CE-sikkerhedsstandarder. Ikke desto mindre skal du være forsigtig som med enhver anden elektrisk enhed.
- Dæk ikke luftindtaget og -udgangen.
- Lad aldrig enheden komme i kontakt med kemikalier.
- Sprøjt aldrig enheden med eller nedsenk den i vand. Sluk for enheden og tag stikket ud af stikkontakten, hvis der trænger vand ind i enheden.
- Stik ikke hænder, fingre eller genstande ind i åbningerne på enheden.
- Brug aldrig et forlænger-kabel til at forbinde enheden til elforsyningen. Hvis der ikke allerede findes en egnet jordet stikkontakt, skal der installeres én af en autoriseret elektriker.
- Reparationer og/eller vedligeholdelse må kun udføres af en autoriseret servicetekniker eller din leverandør. Følg brugs- og vedligeholdelsesvejledningen, som angivet i brugervejledningen til denne enhed.
- Tag altid stikket ud af stikkontakten, når den ikke er i brug.
- Du må ikke starte eller stoppe klimaanlægget ved at sætte stikket i eller trække det ud. Brug kun de dedikerede knapper på klimaanlægget eller på fjernbetjeningen.
- Åbn ikke klimaanlægget, når det er i drift. Træk altid stikket ud, når du åbner enheden.
- Træk altid stikket ud, når du åbner rengør eller servicerer klimaanlægget..
- Placer ikke gasbrændere, ovne og/eller komfurer i luftstrømmen.
- Du må ikke betjene knapperne eller berøre klimaanlægget med våde hænder.
- Bemærk, at udendørsenheden producerer lyd, når den er i brug. Dette kan være i strid med lokal lovgivning. Det er brugerens ansvar at kontrollere og sikre, at udstyret overholder den lokale lovgivning.
- Denne maskine er ikke beregnet til brug af personer

DK

(herunder børn) med nedsat fysiske eller mentale evner eller sanseevner eller manglende erfaring og viden, medmindre de har modtaget opsyn og vejledning vedrørende brug af maskinen af en person, der er ansvarlig for deres sikkerhed.

- Børn bør holder under opsyn for at sikre, at de ikke leger med symaskinen.
- Det anbefales at holde sig ude af den direkte luftstrøm.
- Drik aldrig afløbsvandet fra klimaanlægget.
- Der må ikke udføres nogen ændringer på enheden.
- Hvis strømkablet er beskadiget, skal det udskiftes af fabrikanten, kundeserviceafdelingen eller personer med tilsvarende kvalifikationer for at forhindre fare.
- Dette apparat kan bruges af børn i alderen fra 8 år og derover og personer med nedsatte fysiske, sensoriske eller mentale evner eller manglende erfaring og viden, hvis de er blevet vejledt eller instrueret i brugen af apparatet på en sikker måde og forstår de involverede farer. Børn må ikke lege med apparatet. Rengøring og brugervedligeholdelse må ikke foretages af børn uden opsyn.



BEMÆRK!

- Brug aldrig enheden, hvis den har et beskadiget strømkabel, stik, kabinet eller kontrolpanel.
- Hvis ikke instruktionerne følges, kan det medføre, at garantien ophæves på denne enhed.

Bemærkning om fluorerede gasser

1. Dette klimaanlæg indeholder fluorerede gasser. For specifikke oplysninger om typen af gas og mængden henvises til den relevante etiket på selve enheden.
2. Installation, service, vedligeholdelse og reparation af denne enhed skal udføres af en autoriseret tekniker.
3. Afinstallation og genbrug af produktet skal udføres af en autoriseret tekniker.
4. Hvis systemet har et system til lækage-registrering installeret, skal det kontrolleres for lækager mindst hver 12. måned.
5. Når enheden kontrolleres for lækager, anbefales det at føre journal over alle kontroller.

DK

6. Dette klimaanlæg er en hermetisk lukket enhed, der indeholder fluorerede gasser.

B DELE

INDENDØRS ENHED

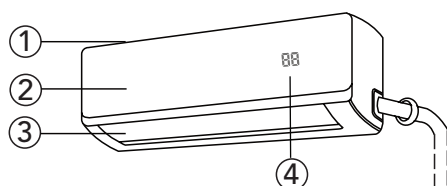

Indendørs enhed

- ① Luftfilter (træk ud)
- ② Frontpanel
- ③ Gitter
- ④ Display-vindue
- ⑤ Fjernbetjening

UDENDØRS ENHED

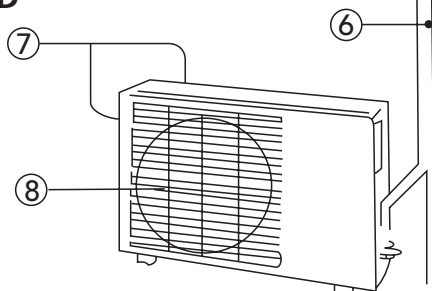

Udendørs enhed

- ⑥ Rør og slange (For S-modeller forbindes rør ikke inkluderet)
- ⑦ Luftindløb (fra siden og bagfra)
- ⑧ Luftudgang



BEMÆRK!

Alle billederne i denne vejledning og på æsken er kun til forklaring og angivelse. De kan være lidt anderledes end det klimaanlæg, du har købt. Den faktiske form bør være fremherskende.

FUNKTIONSINDIKATORER PÅ ENHEDENS SKÆRM



0n i 3 sekunder, når:

- TIMER ON er indstillet
- FRESH, SWING, TURBO eller SILENCE-funktioner er tændt

0F i 3 sekunder, når:

- TIMER OFF er indstillet
- FRESH, SWING, TURBO eller SILENCE-funktioner er slukket

cF ved afrimning (køle- og varmeenheder)

dF når funktionen antikoldluft er tændt (køle- og varmeenheder)

SE når enheden er selvrensende (nogle enheder)

FP når frostbeskyttelse er tændt (nogle enheder)

 når trådløs kontrolfunktion er aktiveret (nogle enheder)

88 når ØKO-funktionen (nogle enheder) er aktiveret, så oplyses **88** gradvist en efter en som **E -- [-- 0 --** indstil temperatur -- **E** i et sekunds interval

I andre tilstande viser apparatet din temperaturindstilling.

I tilstandene Ventilator og Tør viser apparatet rumtemperaturen.

C DRIFTSTEMPERATUR

Køling, opvarmning og/eller affugtning er effektiv ved følgende indendørs og udendørs temperaturer:

Temperatur Tilstand	Nedkøling	Opvarmning	Affugtning
Rumtemperatur	17°C - 32°C	0°C - 30°C	10°C - 32°C
Udendørs temperatur	-25°C - 50°C	-25°C - 30°C	0°C - 50°C



FORSIGTIG

- Hvis klimaanlægget bruges uden for de ovennævnte betingelser, kan visse sikkerhedsfunktioner blive aktiveret, hvilket får anlægget til at fungere unormalt.
- Hvis klimaanlægget betjenes over en relativ luftfugtighed på 80% i rummet, kan overfladen på klimaanlægget tiltrække kondens. Indstil det lodrette luftspjæld til den maksimale vinkel (lodret mod gulvet), og indstil ventilatoren til høj hastighed.
- For at få den maksimale effekt ud af dit klimaanlæg skal du altid lukke døre og vinduer, når du køler eller opvarmer.

D BETJENING UDEN FJERNBETJENING



BEMÆRK!

- Peg altid fjernbetjeningen hen imod modtageren på indendørsenheden og sørg for, at der ikke er nogen forhindringer mellem fjernbetjeningen og modtageren på indendørsenheden. Ellers opsamles fjernbetjeningssignalet ikke af modtageren, og klima anlægget virker ikke korrekt.
- Den maksimale afstand, som fjernbetjeningen fungerer på, er ca. 6 til 7 meter.



BEMÆRK!

Opbevar fjernbetjeningen, hvor signalet kan nå modtageren på enheden. Når du vælger timertilstanden, sender fjernbetjeningen automatisk et signal til indendørsenheden på det angivne tidspunkt. Hvis du opbevarer fjernbetjeningen i en position, der forhindrer korrekt signaloverførsel, kan der forekomme en tidsforsinkelse på op til 15 minutter.

Introduktion af funktionsknapper på fjernbetjeningen

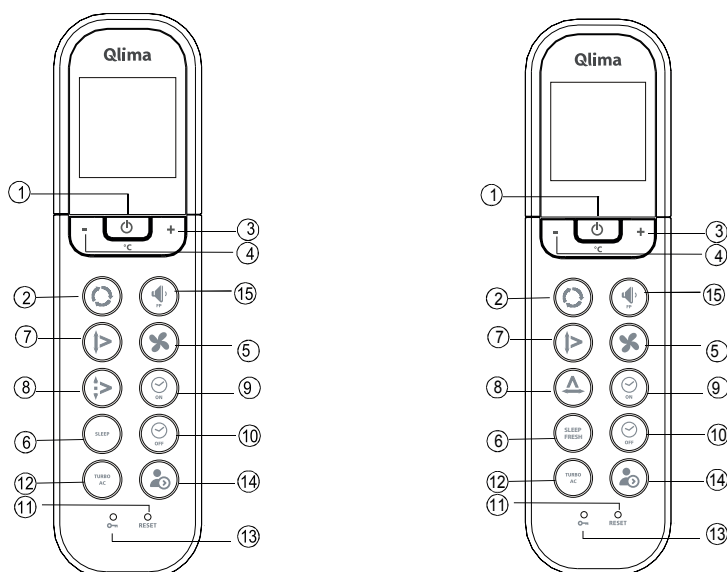

- ① **Tænd/sluk-knap:** Tryk på denne knap for at starte enheden. Tryk på knappen igen for at stoppe enheden.
- ② **Tilstandsknap:** Hver gang du trykker på knappen, vælges en tilstand i en rækkefølge, der går fra AUTO COOL DRY HEAT og FAN, som følgende figur angiver:

```
graph LR; A[AUTO] --> B[COOL]; B --> C[DRY]; C --> D[HEAT]; D --> E[FAN]; E --> A;
```
- ③ **+ Button:** Tryk på denne knap for at øge indendørs temperaturindstillingen til 30°C.
- ④ **- Button:** Tryk på denne knap for at sænke indendørs temperaturindstillingen til 17°C.
- ⑤ **FAN-knap:** Denne knap bruges til at vælge ventilatorens hastighed. Hver gang du trykker på knappen, vælges en ventilatorhastighed i en sekvens, der går fra AUTO, LOW, MED til HIGH og derefter tilbage til AUTO. Når du vælger AUTO eller DRY, styres ventilatorhastigheden automatisk, og du kan ikke indstille ventilatorhastigheden.
- ⑥ **SLEEP-knap:** Tryk på denne knap for at skifte til energibesparende driftstilstand. Tryk på den igen for at annullere. Denne funktion kan kun bruges i COOL, HEAT og AUTO-tilstand og opretholder den mest behagelige temperatur for dig. Enheden øger automatisk den indstillede temperatur med 1°C i timen (i køletilstand) eller sænker den indstillede temperatur med 1°C i timen (opvarmningstilstand) i de første 2 timer. Klima anlægget opretholder denne temperatur (indstillet temperatur – eller + 2 grader) i løbet af de næste 5 timer. Efter denne periode slukker klima anlægget sig selv.

DK

- FRESH-knappen:** Tryk i lang tid for at aktivere FRESH-funktionen.
- ⑦ **SWING-knap:** Tryk på SWING-knappen for at aktivere sving-funktionen. Tryk på knappen igen for at stoppe.
- ⑧ **AIR DIRECTION-knap:** Tryk på denne knap for at ændre gitterets vinkel. Gitterets svingvinkel er 6° for hvert tryk. Når gitteret svinger i en vis vinkel, som vil påvirke klimaanlæggets køle- og varmeeffekt, ændrer det automatisk svingretningen. Der vises intet symbol på skærmen, når du trykker på denne knap.
- SWING-knap (venstre og højre):** Tryk på SWING-knappen for at aktivere sving-funktionen. Tryk på knappen igen for at stoppe.
- ⑨ **Timer on-knap:** Tryk på denne knap for at starte auto-on-timersekvensen. Hver tryk vil øge den automatiske tidsindstilling med 30 minutter. Når tidsindstillingen viser 10 timer, vil hvert tryk øge den automatiske tidsindstilling med 60 minutter. For at annullere det automatisk tidsindstillede program, skal du fortsætte med at trykke på knappen, indtil 0,0 vises.
- ⑩ **Timer off-knap:** Tryk på denne knap for at starte auto-off-timersekvensen. Hver tryk vil øge den automatiske tidsindstilling med 30 minutter. Når tidsindstillingen viser 10 timer, vil hvert tryk øge den automatiske tidsindstilling med 60 minutter. For at annullere det automatisk tidsindstillede program, skal du fortsætte med at trykke på knappen, indtil 0,0 vises.
- ⑪ **RESET-knap:** Når du trykker på den nedsænkede RESET-knap, annulleres alle aktuelle indstillinger, og kontrollen vender tilbage til de oprindelige indstillinger.
- ⑫ **TURBO-knap/ACTIVE CLEAN-knap:** Tryk denne knap i COOL-tilstand, og klimaanlægget går i kraftig køledrift. Tryk igen for at annullere TURBO-funktionen. Når du trykker på denne knap (> 2 sek.), går enheden i ACTIVE CLEAN-tilstand. En komplet proces vil blive påbegyndt for at rengøre indersiden af fordampere og for at mindske ophobningen af bakterier. Når denne funktion er aktiveret, vil alle timer-indstillinger blive annulleret. For at standse ACTIVE CLEAN-tilstanden skal du trykke på knappen (> 2 sek.) igen.
- ⑬ **LOCK-knap:** Når du trykker på den nedsænkede LOCK-knap, bliver alle nuværende indstillinger låst, og fjernbetjeningen accepterer ikke nogen handling undtagen LOCK. Tryk igen for at annullere LOCK-tilstanden.
- ⑭ **LED-SKÆRM/FOLLOW ME-knap:** Tryk på denne knap for at rydde talskærmen på klimaanlægget. Talskærmen på klimaanlægget genaktiveres automatisk efter 3 sekunder, når der ikke trykkes på nogen knapper i denne periode. Tryk igen for at aktivere den (gælder ikke for enheder uden denne funktion). Når du trykker i mere end 2 sekunder, aktiveres FOLLOW ME-funktionen. Tryk i mere end 2 sekunder igen for at deaktivere.
- ⑮ **LOW SOUND-knap/Indendørs frysebeskyttelse:** Tryk på denne knap for at reducere det indendørs lydtrykniveau til 21 dB(A). Indendørsenhedens ventilatorhastighed reduceres til sit laveste niveau. Når du trykker på denne knap (> 2 sek.), går enheden i frysebeskyttelsestilstand. Enheden overstyrer indendørstemperaturindstillingen og indstiller den til ca. 8°C. På denne måde forhindrer du dit hjem fra at fryse i kolde perioder med det lavest mulige energiforbrug. Når denne tilstand er valgt, viser skærmen på indendørsenheden "FP". Denne knap kan kun betjenes i varmetilstand. Sådan afslutter du frysebeskyttelsestilstanden: Tryk på knappen igen.

Navne og funktioner af indikatorer på fjernbetjeningen

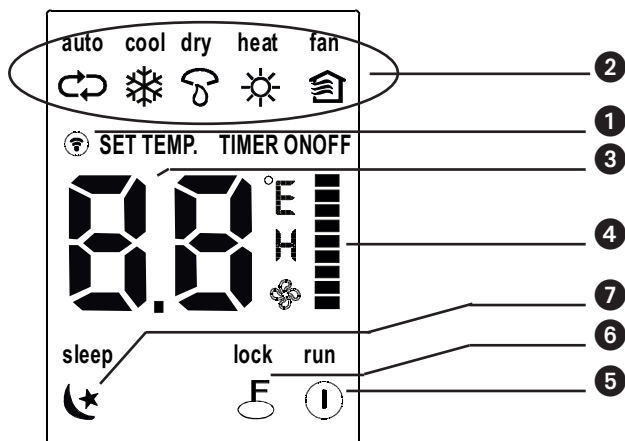

- ① **Transmissionsindikator:** Denne transmissionsindikator lyser, når fjernbetjeningen sender signaler til indendørsenheden.
- ② **Tilstandsskærm:** Viser den aktuelle driftstilstand. Inkluderer Auto ↻, Cool ❄, Dry ☂, Heat ☀ (gælder ikke for kølemodeller), Fan 🌀.
- ③ **Temp./timer:** Viser temperaturindstillingen (17° C ~ 30°C). Når du indstiller driftstilstanden til FAN, vises temperaturindstillingen ikke. I TIMER-tilstand viser TIMER ON og OFF-indstillingerne.
- ④ **Ventilatorhastighed:** Viser den valgte ventilatorhastighed, AUTO (ingen visning), LOW ❄, MED ■ og HIGH ■. Ventilatorhastigheden er AUTO, når driftstilstanden er enten AUTO eller DRY.
- ⑤ **ON/OFF-skærm:** Viser ved at trykke på ON/OFF-knappen. Tryk på ON/OFF-knappen igen for at fjerne det.
- ⑥ **Låseskærm:** Viser, når LOCK-tilstanden er aktiveret.
- ⑦ **SLEEP-skærmen:** Viser under dvaledrift. Tryk på SLEEP-knappen igen for at fjerne det.



BEMÆRK!

Alle elementer er vist i figur 2 med henblik på klar præsentation. Men under den aktuelle drift vises kun de relative funktionstegn på skærmen.

Betjening af fjernbetjeningen

Indsæt/fjern batterier

Brug to tørre alkaliske batterier (AAA/LR03).

Brug ikke genopladelige batterier.

1. Fjern batteridækslet på bagsiden af fjernbetjeningen ved at trække det i henhold til pilens retning på dækslet.
2. Indsæt nye batterier, og sørg for, at batterierne (+) og (-) er korrekt sat i.
3. Fastgør dækslet ved at glide det tilbage på plads.



BEMÆRK!

- Når batterierne fjernes, sletter fjernbetjeningen al programmering. Efter indføring af nye batterier skal fjernbetjeningen omprogrammeres.
- Ved udskiftning af batterier må du ikke bruge gamle batterier eller en anden batteritype. Dette kan medføre, at fjernbetjeningen ikke fungerer korrekt.
- Hvis du ikke bruger fjernbetjeningen i flere uger, skal du fjerne batterierne. Ellers kan batterilækage beskadige fjernbetjeningen.
- Den gennemsnitlige batterilevetid under normal brug er ca. 6 måneder.
- Udskift batterierne, når der ikke er noget bip fra indendørsenheden, eller hvis lampen på transmissionsindikatoren ikke lyser.
- Bland aldrig nye og gamle batterier. Brug aldrig forskellige batterityper (f.eks. alkaliske og mangan-dioxid) samtidigt.

DK

AUTOMATISK drift

Når klimaanlægget er klar til brug (kontroller om enheden er tilsluttet, og om der er tilgængelig strøm), skal du tænde for strømmen. Herefter begynder driftsindikatoren på betjeningspanelet på indendørsenheden at blinke.

1. Brug **Mode**-knappen til at vælge AUTO.
2. Tryk på + eller - for at indstille den ønskede rumtemperatur.
3. Tryk på **On/off**-knappen for at starte klimaanlægget. Driftslampen på betjeningspanelet på indendørsenheden lyser. FAN SPEED kontrolleres automatisk.
4. Tryk på **On/off**-knappen igen for at stoppe enheden.



BEMÆRK!

- I AUTO-tilstand kan klimaanlægget vælge tilstanden COOL, FAN og HEAT ved at registrere forskellen mellem den faktiske omgivende rumtemperatur og den indstillede temperatur på fjernbetjeningen.
- Hvis AUTO-tilstanden ikke er behagelig for dig, kan den ønskede tilstand vælges manuelt.

COOL, HEAT og FAN ONLY-drift

1. Hvis AUTO-tilstanden ikke er behagelig, kan du manuelt tilsidesætte indstillingerne ved at bruge COOL, DRY, HEAT (kun varmeanheder) eller FAN ONLY-tilstanden ved at trykke på knappen ②.
2. Tryk på + eller - (③ og ④) for at indstille den ønskede rumtemperatur.
3. Tryk på **FAN**-knappen ⑤ for at indstille FAN-tilstanden som AUTO, HIGH, MED eller LOW.
4. Tryk på **ON/OFF**-knappen ①. Driftslampen lyser, og klimaanlægget begynder at køre efter dine indstillinger. Tryk på knappen **On/off** ① igen for at stoppe enheden.



BEMÆRK!

FAN ONLY-tilstanden kan ikke bruges til at styre temperaturen. I denne tilstand er kun trin 1, 3 og 4 gældende.

DRY-drift

1. Tryk på **MODE**-knappen ② for at vælge DRY.
2. Tryk på + eller - (③ og ④) for at indstille den ønskede temperatur.
3. Tryk på **ON/OFF**-knappen ①. Driftslampen lyser, og klimaanlægget begynder at køre i DRY-tilstand. Tryk på knappen **On/off** ① igen for at stoppe enheden.



BEMÆRK!

På grund af forskellen i enhedens indstillede temperatur og den faktiske indendørs temperatur vil klimaanlægget, når det er i DRY-tilstand, automatisk køre mange gange uden at bruge COOL og FAN-tilstanden.

TIMER-drift

Tryk på Timer on/off-knappen (⑨ og ⑩) for at indstille enhedens tænd/sluk-tider. Den effektive driftstid, der er indstillet af fjernbetjeningen til timerfunktionen, er begrænset til en periode på mellem 0,5 og mindre end 24 timer.

1. Sådan indstiller du starttiden.

- 1.1 Tryk på **Timer on**-knappen ⑨. Derefter viser fjernbetjeningen **ON TIMER**. Den sidste indstillede tid for startdriften og signalet "h" vises på timerskærmen. Du er nu klar til at nulstille tiden og starte driften.

- 1.2 Push the **Timer on** button ⑨ again to set desired unit start time.
- 1.3 Når du har indstillet **Timer on**, vil der være et halvt sekunds forsinkelse, før fjernbetjeningen sender signalet til klimaanlægget.

2. Sådan indstiller du stoptiden.

- 2.1 Tryk på **Timer off**-knappen ⑩. Derefter viser fjernbetjeningen **OFF TIMER**. Den sidste indstillede tid for stopdriften i timer vises på timerskærmen. Du er nu klar til at nulstille tiden på stopdriften.
- 2.2 Push the **Timer off** button ⑩ again to set the time you want to stop the operation.
- 2.3 Når du har indstillet **Timer off**, vil der være et halvt sekunds forsinkelse, før fjernbetjeningen sender signalet til klimaanlægget.

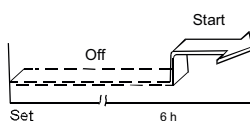

Eksempel på timerindstilling

Sådan starter du klimaanlægget om 6 timer.

1. Tryk på **TIMER ON**-knappen. Den sidste indstillede tid for startdriften og signalet "h" vises på timerskærmen.
2. Tryk på **TIMER ON**-knappen for at vise "6:0h".
3. Vent i et sekund, og den digitale skærm viser temperaturen igen. **TIMER ON**-indikatoren lyser, og denne funktion er aktiveret.

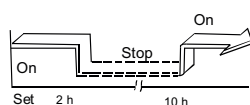

Kombineret timer

(indstiller både ON og OFF-timere samtidigt)

TIMER OFF --> TIMER ON

(ON --> Stop --> Start drift)

Denne funktion er nyttig, når du vil stoppe klimaanlægget, når du går i seng og starter det igen om morgenen, når du vågner op eller når du vender hjem.

Eksempel:

Sådan stopper du klimaanlægget om 2 timer og stopper det igen om 10 timer.

1. Tryk på **TIMER OFF**-knappen.
2. Tryk på **TIMER OFF**-knappen igen for at vise 2.0h på **TIMER OFF**-skærmen
3. Tryk på **TIMER ON**-knappen
4. Tryk på **TIMER ON**-knappen igen for at vise 10h på **TIMER ON**-skærmen
5. Vent i et sekund, og den digitale skærm viser temperaturen igen. **TIMER ON OFF**-indikatoren lyser, og denne funktion er aktiveret.



BEMÆRK!

- Hvis samme tid er indstillet til både **START** og **STOP**-indstillingerne, vil stoptiden automatisk øges med 0,5 timer (den indstillede tid viser mindre end 10 timer) eller en time (den indstillede tid viser 10 timer eller mere).
- For at ændre **Timer on/off**-tiden skal du bare trykke på den tilsvarende **TIMER**-knap og nulstille tiden.
- Indstillingstiden er en relativ tid. Det er den tid, der er fastsat, baseret på forsinkelsen af den aktuelle tid.



ADVARSEL

- Hold fjernbetjeningen væk fra alle væsker.
- Beskyt fjernbetjeningen mod høje temperaturer og udsættelse for stråling.
- Hold indendørsmodtageren ude af direkte sollys, ellers kan det forårsage fejl i klimaanlægget.

E MANUEL BETJENING (UDEN FJERNBETJENING)

Sådan betjener du dit apparat uden fjernbetjeningen.

Hvis din fjernbetjening ikke virker, kan dit apparat betjenes manuelt ved hjælp af knappen MANUAL CONTROL på indendørsenheden. Bemærk, at manuel betjening ikke er en langsigtet løsning, og det anbefales stærkt at betjene apparatet med fjernbetjeningen.



FØR MANUEL BETJENING

Apparatet skal slukkes, før det betjenes manuelt.

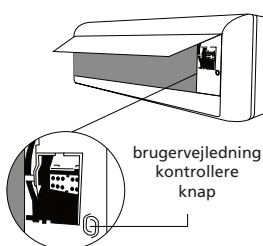

Sådan betjenes dit apparat manuelt:

1. Find MANUAL CONTROL-knappen på panelet i højre side af apparatet.
2. Tryk på MANUAL CONTROL-knappen én gang for at aktivere FORCED AUTO-tilstanden.
3. Tryk på knappen MANUAL CONTROL igen for at aktivere FORCED COOLING-tilstanden.
4. Tryk på MANUAL CONTROL-knappen en tredje gang for at slukke for apparatet.



FORSIGTIG

Den manuelle knap er kun beregnet til test og nøddrift. Brug venligst ikke denne funktion, medmindre fjernbetjeningen er blevet væk, og det er absolut nødvendigt. For at genoprette normal drift, skal du bruge fjernbetjeningen til at aktivere apparatet.

F OPTIMAL DRIFT

For at opnå optimal ydeevne skal du være opmærksom på følgende:

- Juster luftstrømmens retning korrekt, så den ikke er rettet mod mennesker.
- Juster temperaturen for at opnå det højeste komfort-niveau. Juster ikke enheden til alt for høje temperaturniveauer.
- Luk døre og vinduer, ellers kan den ønskede effekt reduceres.
- Læg ikke noget objekt i nærheden af luftindtaget eller luftudtaget, da effektiviteten af klimaanlægget kan reduceres, og klimaanlægget kan standse. Sørg for, at der ikke er noget, der forhindrer luftstrømmen. Luftstrømmen skal have adgang til hele rummet uhindret. Luftstrømmen skal også kunne nå klimaanlægget uhindret.
- Rengør luftfilteret jævnlige, ellers kan den nedkølede eller opvarmende funktion blive nedsat. Det anbefales at rense filtrene hver anden uge.
- Anvend ikke det vandrette luftspjæld i lukket position.

G JUSTERING AF LUFTSTRØMMENS RETNING

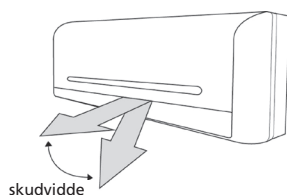

- Juster luftstrømmens retning korrekt, da det ellers kan forårsage ubehag eller uens lufttemperaturer i rummet.
- Juster det vandrette luftspjæld ved hjælp af knappen ⑧ på fjernbetjeningen.
- Juster det lodrette luftspjæld manuelt.

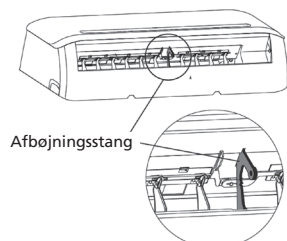

Justering af den vandrette luftstrøm (op og ned)

Klimaanlægget justerer automatisk den vandrette luftstrømretning i overensstemmelse med driftstilstanden.

Indstilling af den vandrette luftstrøms retning

Udfør denne funktion, mens enheden er i drift. Tryk på AIR DIRECTION-knappen ⑧ på fjernbetjeningen for at flytte luftspjældet i den ønskede retning.

- Juster den vandrette luftstrømretning i den ønskede retning.
- I den efterfølgende drift indstilles den vandrette luftstrøm automatisk i den retning, som du justerede luftspjældet i ved at trykke på AIR DIRECTION-knappen.

Indstilling af den lodrette luftstrøm (venstre og højre)

Juster det lodrette luftspjæld manuelt ved hjælp af håndtaget midt i den lodrette luftspjældsarm (afhængig af modellen). Når klimaanlægget er i drift, og det lodrette luftspjæld er i en bestemt position, skal du dreje håndtaget til venstre (eller højre, afhængigt af modellen) for at flytte luftudgangen til den ønskede position.



FORSIGTIG!

Pas på! Rør ikke ventilatoren bag de lodrette luftspjæld!

Sving luftretningen automatisk (op og ned)

Udfør denne funktion, mens klimaanlægget er i drift.

- Tryk på SWING-knappen ⑦ på fjernbetjeningen.
- Stop funktionen ved at trykke på SWING-knappen ⑦ igen. Tryk på AIR DIRECTION-knappen ⑧ for at låse luftspjældet i den ønskede position.



FORSIGTIG

- AIR DIRECTION og SWING-knapperne vil blive deaktiveret, når klimaanlægget ikke er i drift (herunder når TIMER ON er indstillet).
- Betjen ikke klimaanlægget i lange perioder med luftstrømmens retning sat nedad i køle- eller tørretilstand. Ellers kan der dannes kondens på overfladen af det vandrette luftspjæld, hvilket kan få fugt til at dryppe.
- Flyt ikke det vandrette luftspjæld manuelt. Brug altid knapperne AIR DIRECTION ⑧ eller SWING ⑦. Hvis du flytter dette luftspjæld manuelt, kan det medføre funktionsfejl. Hvis der opstår en fejl i luftspjældet, skal du stoppe klimaanlægget og genstarte det.
- Når klimaanlægget startes, umiddelbart efter det blev stoppet, kan det vandrette luftspjæld ikke flyttes i ca. 10 sekunder.
- Anvend ikke det vandrette luftspjæld i lukket position.

H SÅDAN VIRKER KLIMAANLÆGGET

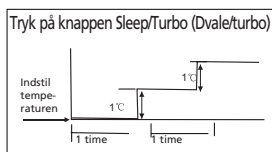

KØLING



VARME

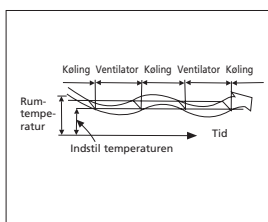

AFFUGTNING

AUTOMATISK DRIFT

- Når du indstiller klimaanlægget i AUTO-tilstand (knap ② på fjernbetjeningen), vælger den automatisk KØLING, OPVARMNING eller VENTILATOR afhængigt af, hvilken temperatur du har valgt og rumtemperaturen.
- Klimaanlægget styrer automatisk rumtemperaturen til den temperatur, du indstillede.
- Hvis AUTO-tilstanden er ubehagelig, kan du manuelt vælge de ønskede forhold.

DVALE/ENERGIBESPARENDE TILSTAND

- Når du trykker på SLEEP-knappen ⑥ under KØLING, OPVARMNING eller AUTO-drift, vil klimaanlægget automatisk øge (køling) eller mindske (opvarmning) temperaturen med 1°C i timen. Den indstillede temperatur vil være stabil 2 timer senere og forbliver stabil i 5 timer. Enheden stopper efter 5 timer. Ventilatorhastigheden kontrolleres automatisk.

AFFUGTNING

- Affugtningstilstanden vælger automatisk affugtningdriften baseret på forskellen mellem den indstillede temperatur og den faktiske stuetemperatur.
- Temperaturen reguleres samtidig med affugtningen ved gentagne gange at tænde og slukke for køle-driften eller ventilatoren. Ventilatorhastigheden kontrolleres automatisk.
- Ved normal køling vil klimaanlægget også affugte luften.



BEMÆRK

Når klimaanlægget affugter, er det sandsynligt, at rumtemperaturen vil falde. Det er derfor normalt, at en hygrostat måler en højere **relativ** luftfugtighed. Den **absolutte** luftfugtighed i rummet vil dog sænkes, afhængigt af mængden af fugt, der produceres i rummet (madlavning, mennesker osv.).

I VEDLIGEHOLDELSE



ADVARSEL

- Det er nødvendigt at stoppe klimaanlægget og afbryde strømforsyningen før rengøring.

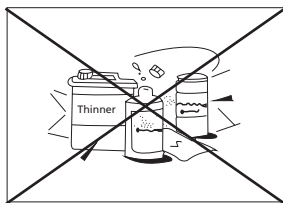

Rengøring af den indendørs enhed og fjernbetjeningen



FORSIGTIG

- Brug en tør klud til at tørre indendørsenheden og fjernbetjeningen.
- En klud, som er fugtet med koldt vand, kan anvendes på den indendørs enhed, hvis den er meget beskidt.
- Indendørsenhedens frontpanel kan fjernes og rengøres med vand. Tør den af med en tør klud.
- Brug ikke en kemisk behandlet klud eller en støvekost til at rengøre enheden.
- Brug ikke rensbenzin, fortynder, skurepulver eller lignende opløsningsmidler til rengøring. Disse kan få plastoverfladen til at revne eller deformeres.

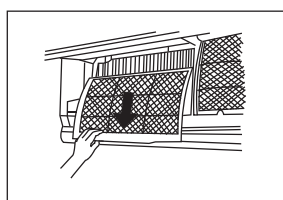
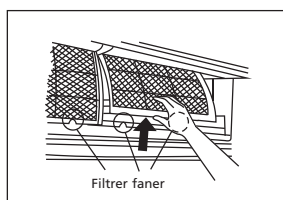

Rengøring af filtret

Et tilstoppet luftfilter reducerer enhedens køleeffektivitet. Rengør filteret en gang hver 2. uge.

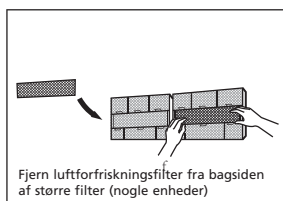

1. Luftfilteret er under det øverste luftindløbsgitter.
2. Tag fat om flappen for enden af filteret, løft den op, og træk den mod dig selv.
3. Fjern skærmfiltret fra den indendørs enhed.
 - Rengør skærmfiltret en gang hver 2. uge.
 - Rengør skærmfiltret med en støvsuger eller vand.
4. Det sorte aktive kulfilter kan ikke rengøres. Dette filter vil simpelthen ikke filtrere ubehagelige lugte længere, når det er snavset. I det øjeblik skal dette filter udskiftes med et nyt filter. (kan købes hos din forhandler). Det anbefales at udskifte dette filter to gange hver sæson.
5. Det grønne 3M HAF-filter viser tydelige tegn på snavs på og i filteret, når det er snavset. Når det er snavset, kan dette filter ikke rengøres og skal udskiftes med et nyt filter (kan købes hos din forhandler). Det anbefales at udskifte dette filter to gange hver sæson.

Nyt filterr



Anbefalet udskiftning af filter

6. Når du har udskiftet det aktive kulstoffilter og 3M HAF-filteret i filterholderen på skærmfiltret, kan skærmfiltret udskiftes i klimaanlægget.
7. Sørg for, at filteret er helt tørt, og at det ikke har nogen fejl.
8. Sæt luftopfriskningsfilteret tilbage i den korrekte position.
9. Sæt den øverste del af luftfilteret tilbage i enheden. Sørg for, at venstre og højre kant flugter, og sæt filtret på plads.

Vedligeholdelse

Hvis du planlægger at køre enheden i tomgang i længere tid, skal du gøre følgende:

1. Kør ventilatoren i cirka 6 timer for at tørre indersiden af enheden.
2. Stop klimaanlægget og afbryd strømmen. Hvis du bruger en 4.8kW-model, skal du afbryde strømforsyningen. Tag batterierne ud af fjernbetjeningen.
3. Den udendørs enhed kræver periodisk vedligeholdelse og rengøring. Dette bør kun udføres af en autoriseret tekniker.

Kontroller før drift

- Kontroller, at ledningerne ikke er knækkede eller frakoblede.
- Kontroller, at luftfilteret er installeret.
- Kontroller, om luftudløbet eller -indløbet er blokeret, hvis klimaanlægget ikke har været brugt i lang tid.



FORSIGTIG

- Rør ikke ved enhedens metaldele, når du fjerner filteret. Der kan opstå skader ved håndtering af skarpe metalkanter.
- Brug ikke vand til at rengøre klimaanlægget indvendigt. Udsættelse for vand kan ødelægge isoleringen, hvilket kan medføre elektrisk stød.
- Ved rengøring af enheden, **skal du først kontrollere, at strømmen og afbryderen er slået fra.**

J TIPS TIL BETJENING

Følgende hændelser kan forekomme under normal drift.

1. Beskyttelse af klimaanlægget.

Beskyttelses af kompressoren

- Kompressoren kan ikke genstarte i 3 minutter efter, den stopper.

Anti-kold luft

- Enheden er designet til ikke at blæse kold luft under HEAT-tilstand, når den indendørs varmeveksler er i en af følgende tre situationer og den indstillede temperatur ikke er nået.
 - A. Når opvarmningen lige er begyndt.
 - B. Afrimning.
 - C. Opvarmning ved lav temperatur.

Afrimning

- Den indendørs eller udendørs ventilator holder op med at køre under afrimning.
- Der kan dannes frost på den udendørs enhed under opvarmning, når udetemperaturen er lav, og luftfugtigheden er høj, hvilket resulterer i en lavere varmeeffekt fra klimaanlægget.
- Under denne tilstand vil klimaanlægget stoppe opvarmningen periodisk og automatisk begynde at afrime.
- Tiden til afrimning kan variere fra 4 til 10 minutter afhængigt af udetemperaturen og mængden af rim, der opbygges på den udendørs enhed.

2. Der kommer hvid tåge ud fra den indendørs enhed.

- Der kan dannes en hvid tåge på grund af en stor temperaturforskel mellem luftindtaget og luftudtaget under COOL-tilstand i et indendørs miljø, der har en høj relativ luftfugtighed.
- Der kan dannes en hvid tåge på grund af fugt, der opstår fra afrimningsprocessen, når klimaanlægget genstartes i HEAT-tilstand efter afrimning.

DK

3. Lav støj fra klimaanlægget.

- Du kan høre en lav hvislende lyd, når kompressoren kører eller netop er stoppet. Det er lyden af kølemidlet, der flyder eller er ved at stoppe.
- Du kan også høre en lav "knirkende" lyd, når kompressoren kører eller netop er stoppet. Dette er forårsaget af varmeudvidelse og kuldesammentrækning ved plastdelene i anlægget, når temperaturen er under forandring.
- Der høres støj, når luftspjældet vender tilbage til udgangspositionen, når strømmen er tændt.

4. Der blæses støv ud fra den indendørs enhed.

- Dette er en normal tilstand, når klimaanlægget ikke har været brugt i lang tid, eller ved første brug af enheden.

5. Der kommer en mærkelig lugt ud fra den indendørs enhed.

- Dette sker, fordi af den indendørs enhed afgiver lugte fra byggematerialer, møbler eller røg.

6. Klimaanlægget skiftet til FAN-tilstand fra COOL eller HEAT tilstand.

- Når indetemperaturen når den indstillede temperatur på klimaanlægget, vil kompressoren stoppe automatisk, og klimaanlægget skifter til FAN-tilstand. Kompressoren starter igen, når indetemperaturen stiger ved COOL-tilstand eller falder ved HEAT-tilstand til det indstillede punkt.

7. Der kan genereres dryppende vand på overfladen af den indendørs enhed, når den køler i en høj relativ fugtighed (relativ fugtighed over 80%). Juster det vandrette luftspjæld til den maksimale position og vælg høj ventilatorhastighed.

8. Opvarmningstilstand.

- Klimaanlægget trækker varme fra den udendørs enhed og frigiver den via den indendørs enhed under opvarmning. Når udetemperaturen falder, vil varmen i klimaanlægget falde tilsvarende, og varmekapaciteten til ligeledes falde. Samtidig vil klimaanlæggets varmebelastning øges som følge af en større forskel mellem den indendørs og den udendørs temperatur. Hvis klimaanlægget ikke kan skabe en behagelig temperatur, foreslår vi, at du bruger et supplerende varmeapparat.

9. Funktion til automatisk genstart.

- Strømsvigt under drift standser enheden helt.
Klimaanlægget har en funktion til automatisk genstart. Enheden genstarter automatisk med alle tidligere indstillinger gemt, når strømmen genoprettes.

10. Detektion af lækage af kølemiddel.

- Klimaanlægget er forsynet med et søgningssystem til kølemiddellækager.
Når udendørsenheden registrerer mangel på kølemiddel, stopper klimaanlægget, og indendørsenheden viser alarmen EC på skærmen.
Når denne alarm opstår, må du ikke genstarte klimaanlægget, og du skal kontakte din leverandør.

K FEJLFINDINGSVEJLEDNING

Fejl og løsninger

 **PROBLEM**
 Stop straks klimaanlægget, hvis der opstår en af følgende fejl. Afbryd strømmen og kontakt din leverandør.

- Sikringer springer ofte eller afbryderen slukkes ofte.
- Der falder andre genstande eller vand ind i klimaanlægget.
- Fjernbetjeningen fungerer ikke eller virker unormalt.
- Andre unormale situationer.

Problem	Mulige årsager
Apparatet tændes ikke, når du trykker på ON/OFF-knappen	Apparatet har en 3-minutters beskyttelsesfunktion, der forhindrer det i at blive overbelastet. Apparatet kan ikke genstartes inden for tre minutter, efter at det er blevet slukket.
Apparatet skifter fra COOL/HEAT-tilstand til FAN-tilstand	Apparatet kan skifte indstilling for at forhindre, at der dannes frost på apparatet. Når temperaturen stiger, vil apparatet vende tilbage til den tidligere valgte tilstand.
	Temperaturen, som apparatet er indstillet til at slukke for kompressoren ved, er nået. Apparatet vil fortsætte med at køre, når temperaturen gør udsving igen.
Indendørsenheden udsender hvid tåge	I fugtige områder kan en stor temperaturforskel mellem rummets luft og den konditionerede luft forårsage hvid tåge.
Både indendørs- og udendørsenheden udsender hvid tåge	Når enheden genstarter i HEAT-tilstand efter afrimning, kan der muligvis opstå hvid tåge på grund af fugt, der opstår som følge af afrimningsprocessen.
Indendørsenheden laver lyde	Der kan forekomme en susende luftlyd, når ventilen nulstiller sin position.
	Der kan forekomme en pibende lyd, når du har kørt apparatet i HEAT-tilstand på grund af udvidelse og sammentrækning af enhedens plastikdele.
Både indendørsenheden og udendørsenheden laver lyde	Lav hvæsende lyd under drift: Dette er normalt og skyldes kølemiddel, der strømmer gennem både indendørs- og udendørsenheden.
	Lav hvæsende lyd, når systemet starter, lige er stoppet med at køre eller afrimes: Denne lyd er normal og skyldes, at kølemidlet stopper eller skifter retning.
	Pibende lyd: Normal udvidelse og sammentrækning af plast- og metaldele, forårsaget af temperaturændringer under drift, kan forårsage pibende lyde.
Udendørsenheden laver lyde	Apparatet laver forskellige lyde, afhængigt af dets aktuelle driftstilstand.
Støv udsendes fra enten indendørs- eller udendørsenheden	Apparatet kan opsamle støv under længere perioder, hvor det ikke er i brug, som vil blive udsendt, når apparatet tændes. Dette kan mindskes ved at dække apparatet til under lange perioder uden brug.
Apparatet udsender en dårlig lugt	Apparatet kan absorbere lugte fra miljøet (såsom møbler, madlavning, cigaretter osv.), som bliver udsendt, når det er i brug.
	Enhedens filtre er blevet mugne og skal rengøres.
Ventilatoren på udendørsenheden fungerer ikke	Under drift styres blæserhastigheden for at optimere produktets drift.
Driften er uregelmæssig, uforudsigelig, eller apparatet reagerer ikke	Forstyrrelser fra mobiltelefoner og fjernforstærkere kan forårsage funktionsfejl i apparatet. I så fald skal du prøve følgende: <ul style="list-style-type: none"> • Afbryd strømmen, og tilslut derefter igen. • Tryk på ON/OFF-knappen på fjernbetjeningen for at genstarte driften.

 **BEMÆRK!**
 Hvis problemet vedvarer, skal du kontakte en lokal forhandler eller dit nærmeste kundeservicecenter. Giv dem en detaljeret beskrivelse af apparatets funktionsfejl såvel som dit modelnummer.

DK

Problem	Årsag	Løsning
Dårlig køleevne	Temperaturindstillingen kan være højere end den omgivende rumtemperatur	Sænk temperaturindstillingen
	Varmeveksleren på indendørs- eller udendørsenheden er snavset	Rengør den berørte varmeveksler
	Luftfilteret er snavset	Fjern filteret, og rengør det i overensstemmelse med instruktionerne
	Enhedens luftindløb eller -udløb er blokeret	Sluk for apparatet, fjern blokeringen, og tænd det igen
	Døre og vinduer er åbne	Sørg for, at alle døre og vinduer er lukket, når du betjener apparatet
	Der genereres overdreven varme på grund af sollys	Luk vinduer og gardiner i perioder med høj varme eller skarpt sollys
	For mange kilder til varme i rummet (mennesker, computere, elektronik osv.)	Reducer mængden af varmekilder
	For lidt kølemiddel på grund af lækage eller langvarig brug	Kontroller for lækager, tæt dem om nødvendigt, og fyld kølemiddel på
	SILENCE-funktionen er aktiveret (valgfri funktion)	SILENCE-funktionen kan reducere produktets ydeevne ved at reducere driftsfrekvensen. Slå SILENCE-funktionen fra.
Apparatet virker ikke	Strømsvigt	Vent, til strømmen virker igen
	Strømmen er slukket	Tænd for strømmen
	Sikringen er gået	Skift sikringen
	Batterierne til fjernbetjeningen er døde	Udskift batterierne
	Apparatets 3-minutters beskyttelse er aktiveret	Vent tre minutter efter genstart af apparatet
	Timeren er aktiveret	Slå timeren fra
Enheden starter og stopper ofte	Der er for meget eller for lidt kølemiddel i systemet	Kontroller for lækager, og fyld kølemiddel på systemet.
	Der er kommet inkompressibel gas eller fugt ind i systemet.	Tøm og genopfyld systemet med kølemiddel
	Kompressoren er i stykker	Udskift kompressoren
	Spændingen er for høj eller for lav	Installer en manostat for at regulere spændingen
Dårlig opvarmnings- evne	Udendørstemperaturen er ekstremt lav	Anvend et ekstra varmeapparat
	Der kommer kold luft ind gennem døre og vinduer	Sørg for, at alle døre og vinduer er lukket, når apparatet er i brug
	For lidt kølemiddel på grund af lækage eller langvarig brug	Kontroller for lækager, tæt dem om nødvendigt, og fyld kølemiddel på
Kontrollampen fortsætter med at blinke	Apparatet kan stoppe med at køre eller fortsætte med at køre sikkert. Hvis indikatorlamperne blinker, eller der vises fejlkoder, skal du vente i ca. 10 minutter. Problemet løses muligvis af sig selv. Hvis ikke skal du afbryde strømmen og tilslutte den igen. Tænd for apparatet. Hvis problemet fortsætter, skal du afbryde strømmen og kontakte det nærmeste kundeservicecenter.	
Der vises en fejlkode på skærmen på indendørsenheden: • E0, E1, E2... • P1, P2, P3... • F1, F2, F3...		

Hvis problemet ikke er blevet rettet, bedes du kontakte din leverandør. Vær sikker på at informere dem om de detaljerede fejl samt enhedens model.

**BEMÆRK!**

Reparation af enheden må kun udføres af en autoriseret tekniker.

L GARANTIBETINGELSER

Klimaanlægget leveres med en 48 måneders garanti på kompressoren og en 24 måneders garanti på andre komponenter, der begynder på købsdatoen. Der gælder følgende regler:

1. Vi nægter udtrykkeligt alle yderligere skadekrav, herunder krav om følgeskader .
2. Reparationer eller udskiftning af komponenter inden for garantiperioden medfører ikke en forlængelse af garantien.
3. Garantien bortfalder, hvis der er foretaget ændringer, monteret ikke-originale dele, eller hvis reparationer udføres af en tredjepart.
4. Komponenter, der udsættes for normalt slid, såsom filteret, er ikke dækket af garantien.
5. Garantien er kun gyldig, når du præsenterer den originale, daterede købsfaktura og hvis der ikke er foretaget nogen ændringer.
6. Garantien dækker ikke skader forårsaget af forsømmelse eller handlinger, der afviger fra dem, der er angivet i denne brugsvejledning.
7. Transportomkostninger og de risici, der er forbundet med transporten af klimaanlægget eller klimaanlægskomponenter skal altid være for køberens afregning.
8. Skader der er forårsaget ved brug af ikke-egnede filtre er ikke dækket af garantien.
9. Kølemiddeltab og/eller lækage på grund af forkert afbrydelse/ tilslutning af enhederne og/eller afbrydelse/ tilslutning af ikke kvalificeret personale er ikke dækket af de garantibetingelser, der gælder for dette produkt. Skader på enheder, der ikke bliver monteret, tilsluttet og/eller afbrudt i henhold til lokal lovgivning og/eller ikke i overensstemmelse med retningslinjerne i denne vejledning, er ikke omfattet af de garantibetingelser, der gælder for dette produkt.

Kontakt din forhandler vedrørende reparation, hvis disse instruktioner ikke giver en løsning. Sørg for, at afbrydelsen altid foretages af kvalificeret, autoriseret personale og i henhold til din lokale lovgivning, hvis det er nødvendigt at afbryde forbindelsen.

M TEKNISKE DATA

Model		S 4225 S 5225 S 5225 B S-JA 2519	S 4232 S 5232	S 4248 S 5248	SC 4225 SC 5225 SC-JA-2519	SC 4232 SC 5232	SC 4248 SC 5248
Klima-læggetype		Vægmonteret split	Vægmonteret split	Vægmonteret split	Vægmonteret split	Vægmonteret split	Vægmonteret split
Kølekapacitet nominal (min.-maks.) *	W	2600 (1030 - 3190)	3500 (820 - 4160)	5300 (1730 - 6980)	2500 (1590 - 3000)	3200 (2110 - 4000)	4600 (1820 - 6120)
Klasse EE-nedkøling*		A++	A++	A++	A++	A++	A++
SEER*		7,1	7,0	6,4	6,5	6,2	6,7
Varmekapacitet nominal (min.-maks.) *	W	2500 (880 - 3660)	2700 (850 - 4780)	3900 (1060 - 6980)	2400 (960 - 4890)	2400 (1280 - 4900)	3800 (1380 - 6740)
Klasse EE-varme*		A+	A+	A+	A+	A+	A+
SCOP*		4,0	4,1	4,0	4,0	4,0	4,0
Affugtningskapacitet (ved 32°C/80%) ** / ***	l / 24 h	24,0	28,8	43,2	26,4	31,2	36,0
Strømforsøg ved nedkøling	kW	0,70	1,09	1,54	0,71	1,19	1,40
Strømforsøg ved opvarmning	kW	0,67	1,05	1,46	0,84	1,23	1,90
Årligt energiforsøg *	kWh	128 / 875	175 / 922	290 / 1365	137 / 836	187 / 834	245 / 1326
Strømtilførsel	V / Hz / Ph	220-240~ / 50 / 1	220-240~ / 50 / 1	220-240~ / 50 / 1	220-240~ / 50 / 1	220-240~ / 50 / 1	220-240~ / 50 / 1
Max. Nuværende	A	9,5	10,0	11,5	10,0	10,0	13,0
Luftstrøm**	m ³ /h	416/309/230	539/478/294	750/505/420	545/435/368	545/435/368	770/610/410
Til værelser op til**	m ³	60-85	80-100	140-185	60-85	80-100	125-145
Egnet til regionerne W / A / C		W/A/C	W/A/C	W/A/C	W/A/C	W/A/C	W/A/C
Kompressorstype		Roterende	Roterende	Roterende	Roterende	Roterende	Roterende
Ventilatorhastigheder		4	4	4	3	3	3
Termostatinterval	°C	17 - 30	17 - 30	17 - 30	17 - 30	17 - 30	17 - 30
Manuel/mekanisk/elektronisk kontrol		Elektronisk fjernbetjening	Elektronisk fjernbetjening	Elektronisk fjernbetjening	Elektronisk fjernbetjening	Elektronisk fjernbetjening	Elektronisk fjernbetjening
Fjernbetjening Ja/Nej		Ja	Ja	Ja	Ja	Ja	Ja
Luftfiltertype(r)		Skærm. Aktivt kulstof. 3M HAF	Skærm. Aktivt kulstof. 3M HAF	Skærm. Aktivt kulstof. 3M HAF	Skærm. Aktivt kulstof. 3M HAF	Skærm. Aktivt kulstof. 3M HAF	Skærm. Aktivt kulstof. 3M HAF
Kølemiddelttype / -fyldning	R / g	R32 / 700	R32 / 800	R32 / 1250	R32 / 800	R32 / 800	R32 / 1190
Kølemiddel / GWP		675	675	675	675	675	675
CO ₂ -tilsvarende	tons	0,473	0,540	0,844	0,540	0,540	0,803
Dimensioner på indendørsenhed (b x h x d)	mm	722x187x290	802x189x297	965x215x319	805x194x285	805x194x285	957x213x302
Dimensioner på udendørsenhed (b x h x d)	mm	770x300x555	770x300x555	800x333x554	770x300x555	770x300x555	800x333x554
Nettovægt indendørsenhed	kg	7,3	8,2	10,8	7,8	7,8	10,3
Nettovægt udendørsenhed	kg	27,2	27,0	37,0	25,7	25,7	34,6
Bruttovægt indendørsenhed	kg	9,7	10,7	14,1	10,4	10,4	13,8
Bruttovægt udendørsenhed	kg	29,7	29,4	39,9	31,1	31,1	40,2
Lyktrykniveau indendørsenhed ****	dB(A)	54	56	58	53	53	55
Lyktrykniveau udendørsenhed ****	dB(A)	59	60	64	62	62	62
Lyktrykniveau indendørsenhed (lavt) ****	dB	20	21	21	25	25	29
Enhedsbeskyttelse indendørs	IP	IPX0	IPX0	IPX0	IPX0	IPX0	IPX0
Enhedsbeskyttelse udendørs	IP	IPX4	IPX4	IPX4	IPX4	IPX4	IPX4

- * EN 14511 / EN14825
- ** Skal bruges som indikation
- *** Fugtjernelse ved 32 °C, 80% relativ luftfugtighed
- **** EN12102-2008



Kast ikke elektrisk udstyr som usortert kommunalt affald, brug separate innsamlingsanlegg. Kontakt de lokale myndigheder for oplysninger vedrørende tilgængelige indsamlingssystemer. Hvis elektriske apparater bortskaffes på lossepladser eller affaldsdepoter, kan farlige stoffer sive ned i grundvandet og gå ind i fødekæden og dermed skade dit helbred og din sundhed. Når gamle apparater erstattes af nye, er forhandleren lovmæssigt forpligtet til i det mindste at tage gratis imod dit gamle apparat til bortskaffelse. Kast ikke batterier i ilden, da de kan eksplodere eller frigive farlige væsker. Hvis du udskifter eller ødelægger fjernbetjeningen, skal du tage batterierne ud og smide dem væk i overensstemmelse med de gældende regler, da de er skadelige for miljøet.

Miljøoplysninger: Dette udstyr indeholder fluorholdige drivhusgasser, der er omfattet af Kyoto-protokollen. Den bør kun betjenes eller afmonteres af fagligt uddannet personale.

Dette udstyr indeholder R32-kølemiddel i mængden, som angivet i tabellen ovenfor. Lad ikke R32 slippe ud i atmosfæren: R32 er en fluorholdig drivhusgas med et potentiale for global opvarmning (GWP) = 675

Internet:

For nemheds skyld kan du downloade den nyeste version af bruger-, installations- og/eller servicehåndbogen på www.Qlima.com



DK

25



Hyvä asiakas

Onnittelut Qlima-ilmastointilaitteen hankinnasta. Olet hankkinut korkealaatuisen tuotteen, joka vastuullisesti käytettynä toimii vuosia.

Luo nämä käyttöohjeet ensin, jotta varmistat ilmastointilaitteesi parhaan mahdollisen käyttöiän.

Valmistajan puolesta tarjoamme 24 kuukauden takuun kaikille materiaali- ja tuotantovioille sekä 48 kuukauden takuun ilmastointilaitteen kompressorille.

Toivomme, että ilmastointilaitteesta on hyötyä ja iloa.

Ystävällisin terveisin

PVG Holding b.v.

Asiakaspalveluosasto

1. LUE KÄYTTÖOHJEET ENSIN.

2. JOS ET OLE VARMA, OTA YHTEYTTÄ PAIKALLISEEN JÄLLEENMYYJÄÄN.

FIN

26

SISÄLTÖ

- A TURVALLISUUSOHJEET
- B. OSIEN NIMET
- C. KÄYTTÖLÄMPÖTILA
- D. KÄYTTÖ KAUKOSÄÄTIMELLÄ
- E. MANUAALINEN KÄYTTÖ (ILMAN KAUKOSÄÄDINTÄ)
- F. OPTIMAALINEN TOIMINTA
- G. ILMAVIRRRAN SUUNNAN SÄÄTÖ
- H. ILMASTOINTILAITTEEN TOIMINTA
- I. YLLÄPITO
- J. KÄYTTÖVINKIT
- K. VIANETSINNÄN VINKIT
- L. TAKUUEHDOT
- M. TEKNISET TIEDOT

LUE TÄMÄ KÄYTTÖOHJE

Ohjeesta löydät monia hyödyllisiä vinkkejä ilmastointilaitteen käytöstä ja ylläpidosta. Löydät monia vastauksia tavallisiin ongelmiin Vianetsinnän vinkkejä -luvusta. Jos katsot Vianetsinnän vinkkejä -lukua ensin, sinun ei ehkä tarvitse ottaa yhteyttä huoltoon.

A TURVALLISUUSOHJEET

Asenna laite vain, jos se on paikallisen/kansallisen lainsäädännön, asetusten ja standardien mukainen. Tuote on tarkoitettu käytettäväksi ilmastointilaitteena asuinrakennuksissa ja se sopii käytettäväksi vain kuivissa tiloissa, tavallisissa asuintiloissa, sisällä olohuoneessa, keittiössä ja autotallissa. Tarkista verkkovirta ja taajuus. Tämä yksikkö sopii vain maadoitettuihin pistorasioihin, liitäntäjännite 220–240 V~ / 50 Hz. 4,8 kW:n mallit täytyy liittää suoraan virtalähteeseen.



TÄRKEÄÄ

- Laite TÄYTYY aina liittää maadoitettuun pistorasiaan. Jos virransyöttö ei ole maadoitettu, laitetta ei saa liittää siihen. Pistokkeen täytyy aina olla helposti saavutettavissa, kun yksikkö on liitetty pistorasiaan. Lue ohjeet huolellisesti ja noudata niitä.
- Ilmastointilaitte sisältää kylmäainetta ja se voidaan luokitella painelaitteeksi. Käytä siksi aina valtuutettua ilmastointilaittehuoltoa ilmastointilaitteen asennukseen ja ylläpitoon. Valtuutetun ilmastointilaittehuollon täytyy tarkistaa ja huoltaa ilmastointilaitte vuosittain. Muussa tapauksessa takuu voi olla mitätön.

Tarkista seuraavat asiat ennen yksikön liittämistä:

- Jännitteen täytyy vastata arvokilvessä ilmoitettua jännitettä.
- Pistorasian ja sähkönsyötön täytyy vastata arvokilvessä ilmoitettua virtaa.
- Laitteen kaapelissa olevan pistokkeen täytyy sopia pistorasiaan.
- Laite täytyy sijoittaa ja asentaa vakaalle pinnalle.

Valtuutetun sähköasentajan tulee tarkistaa laitteen sähkö-

FIN

syöttö, jos sinulla on epäilyksiä yhteensopivuudesta.

- Tämä laite on valmistettu CE-turvastandardien mukaan. Laitteen käytön kanssa tulee joka tapauksessa noudattaa huolellisuutta.
- Älä peitä ilmansisäänottoa ja ulostuloaukkoa.
- Älä koskaan anna laitteen joutua kosketuksiin kemikaalien kanssa.
- Älä koskaan ruiskuta yksikköä vedellä tai upota sitä veteen. Sammuta yksikkö ja katkaise sähkönsyöttö, jos sisäyksikköön joutuu vettä.
- Älä laita käsiä, sormia tai esineitä laitteen aukkoihin.
- Älä koskaan käytä jatkojohtoa laitteen liittämiseksi sähkönsyöttöön. Jos sopivaa, maadoitettua pistorasiaa ei ole käytettävissä, pyydä valtuutettua sähköasentajaa asentamaan pistorasia.
- Anna valtuutetun huollon suorittaa korjaukset ja/tai ylläpidon. Noudata käyttö- ja ylläpito-ohjeita laitteen käyttöohjeen mukaisesti.
- Irrota aina yksikön pistoke pistorasiasta, kun yksikkö ei ole käytössä.
- Älä käytä tai pysäytä ilmastointilaitetta laittamalla pistoke tai vetämällä pistoke pois pistorasiasta. Käytä vain ilmastointilaitteen tai kaukosäätimen painikkeita.
- Älä avaa ilmastointilaitetta, kun se on käynnissä. Irrota aina pistoke ennen laitteen avaamista.
- Irrota aina pistoke ennen ilmastointilaitteen puhdistusta tai huoltoa.
- Älä aseta kaasupolttimia, uuneja ja/tai liesiä ilmavirtaan.
- Älä käytä ilmastointilaitteen painikkeita tai kosketa ilmastointilaitetta märillä käsillä.
- Huomaa, että ulkoyksikön tuottaa ääntä, kun se on käynnissä. Se saattaa olla ristiriidassa paikallisen lainsäädännön kanssa ja on käyttäjän vastuulla varmistaa, että laite on paikallisen lainsäädännön mukainen.
- Laite ei ole tarkoitettu henkilöiden käyttöön (mukaan lukien lapset), joiden fyysiset, aistilliset tai henkiset kyvyt

FIN

ovat alentuneet tai joilla ei ole kokemusta ja tietämystä laitteen käytöstä, ellei heidän turvallisuudestaan vastuussa oleva henkilö ole opastanut tai ohjannut heitä laitteen turvallisessa käytössä.

- Lapsia tulee valvoa, jotta he eivät leiki laitteella.
- Suosittelemme pysymään poissa suoran ilmavirran tieltä.
- Älä koskaan juo ilmastointilaitteesta valuvaa vettä.
- Älä muokkaa yksikköä millään tavalla.
- Jos sähköjohto on vahingoittunut, valmistajan, sen asiakaspalvelun tai vastaavasti pätevien henkilöiden tulee vaihtaa se vaaran välttämiseksi.
- Laitetta voivat käyttää yli 8-vuotiaat lapset ja henkilöt, joiden fyysiset, aistilliset tai henkiset kyvyt ovat alentuneet tai joilla ei ole kokemusta tai tietämystä laitteen käytöstä, jos heitä on opastettu tai ohjattu laitteen turvallisessa käytössä ja jos he ymmärtävät käyttöön liittyvät vaarat. Lapset eivät saa leikkiä laitteen kanssa. Lapset eivät saa suorittaa laitteen puhdistusta ja huoltoa ilman valvontaa.



HUOMAA!

- Älä koskaan käytä laitetta, jonka sähköjohto, pistoke, kotelo tai ohjauspaneeli on vahingoittunut.
- Ohjeiden noudattamatta jättäminen voi johtaa takuun mitätöintiin tällä laitteella.

Huomautus fluoratuista kaasuista

1. Tämä ilmastointiyksikkö sisältää fluorattuja kaasuja. Jos tarvitset erityisiä tietoja kaasutyypistä ja määrästä, katso yksikön asianmukaista merkintää.
2. Valtuutetun asentajan täytyy suorittaa yksikön asennus, huolto, ylläpito ja korjaus.
3. Valtuutetun asentajan täytyy suorittaa tuotteen asennuksen purku ja kierrätys.
4. Jos järjestelmään on asennettu vuodonhavaintojärjestelmä, se täytyy tarkistaa vuotojen varalta vähintään 12 kuukauden välein.
5. Kun yksikköä tarkistetaan vuotojen varalta, suosittelemme kaikkien tarkistusten huolellista muistiinpanoa
6. Tämä ilmastointiyksikkö on hermeettisesti suljettu yksikkö, jossa on fluorattuja kaasuja.

B OSIEN NIMET

SISÄYKSIKKÖ

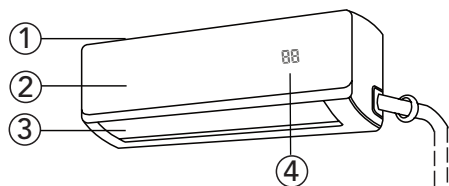

Sisäyksikkö

- ① Ilmansuodatin (ulosvedettävä)
- ② Etupaneeli
- ③ Säleikkö
- ④ Näyttöikkuna
- ⑤ Kaukosäädin

ULKOYKSIKKÖ

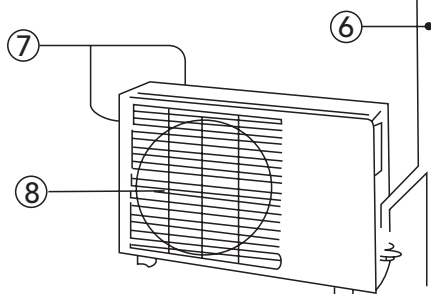

Ulkoyksikkö

- ⑥ Liitännäputki, tyhjennysletku (S-malleissa liitosputki ei sisälly toimitukseen)
- ⑦ Ilmansisäänotto (sivulla ja takana)
- ⑧ Ilman ulostulo



HUOM!

Kaikki kuvat tässä ohjeessa ja pakkauksessa ovat vain selittäviä ja viitteellisiä. Ne voivat olla hieman erilaisia kuin ostamasi ilmastointilaite. Todellinen muoto pätee.

MERKKIVALOT SISÄYKSIKÖN NÄYTTÖPANEELISSA



00 3 sekunnin ajan, kun:

- TIMER ON on asetettu
- FRESH-, SWING-, TURBO- tai SILENCE-toiminnot ovat käytössä

0F 3 sekunnin ajan, kun:

- TIMER OFF on asetettu
- FRESH-, SWING-, TURBO- tai SILENCE-toiminnot ovat pois käytöstä

cF huurteenpoiston aikana (jäähdytys- ja lämmitysyksiköt)

dF kun kylmän ilman estotoiminto on käytössä (jäähdytys- ja lämmitysyksiköt)

SE kun yksikön puhdistus on käynnissä (jotkin yksiköt)

FP kun pakkasuojaus on käytössä (jotkin yksiköt)

 kun langaton ohjaustoiminto on aktivoitu (jotkin yksiköt)

88 kun ECO-toiminto (jotkin yksiköt) on aktivoitu, **88** syttyy vähitellen yksi kerrallaan kun **E -- [-- 0 --** asetettu lämpötila -- **E** yhden sekunnin aikavälein

Muissa tiloissa yksikkö näyttää lämpötila-asetuksesi.

Tuuletin- ja kuivaustilassa yksikkö näyttää huonelämpötilan.

C KÄYTTÖLÄMPÖTILA

Jäähdytys, lämmitys ja/tai kosteuden poisto ovat tehokkaita seuraavissa sisä- ja ulkolämpötiloissa:

Lämpötila \ Tila	Jäähdytystila	Lämmitystila	Kosteuden poistotoiminta
Huonelämpötila	17–32 °C	0–30 °C	10–32 °C
Ulkolämpötila	-25–50 °C	-25–30 °C	0–50 °C



VAROITUS

- Jos ilmastointilaitetta käytetään yllä olevien olojen ulkopuolella, tietyt turvaominaisuudet saattavat käynnistyä ja aiheuttaa yksikön epänormaalin toiminnan.
- Jos ilmastointilaitte toimii yli 80 %:n suhteellisessa kosteudessa, ilmastointilaitteen pinnalle saattaa kerääntyä kondensaatiota. Aseta pystysuuntaisen ilmavirran säleikkö suurimpaan mahdolliseen kulmaan (pystysuuntaan lattiaan nähden) ja aseta HIGH-tuuletintila.
- Saadaksesi ilmastointilaitteestasi maksimaalisen tehon sulje ovet ja ikkunat.

D KÄYTTÖ KAUKOSÄÄTIMELLÄ



HUOM!

- Kohdista kaukosäädin aina kohti sisäyksikön vastaanotinta ja varmista, että kaukosäätimen ja sisäyksikön vastaanottimen välillä ei ole esteitä. Muutoin vastaanotin ei poimi kaukosäätimen signaalia ja ilmastointilaite ei toimi oikein.
- Enimmäisetäisyys, jolla kaukosäädin toimii, on 6–7 metriä.



HUOM!

Säilytä kaukosäädin siellä, missä sen signaali voi saavuttaa yksikön vastaanottimen. Kun valitset ajastintointoa, kaukosäädin lähettää automaattisesti signaalin sisäyksikköön määritettyyn aikaan. Jos pidät kaukosäädintä paikassa, joka estää oikeat signaalilähettykset, voi tapahtua jopa 15 minuutin aikaviive.

Kaukosäätimen toimintopainikkeiden esittely

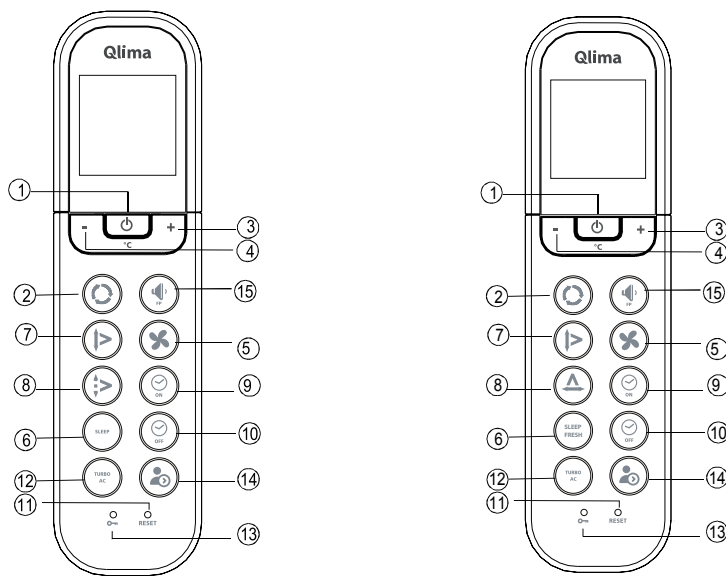







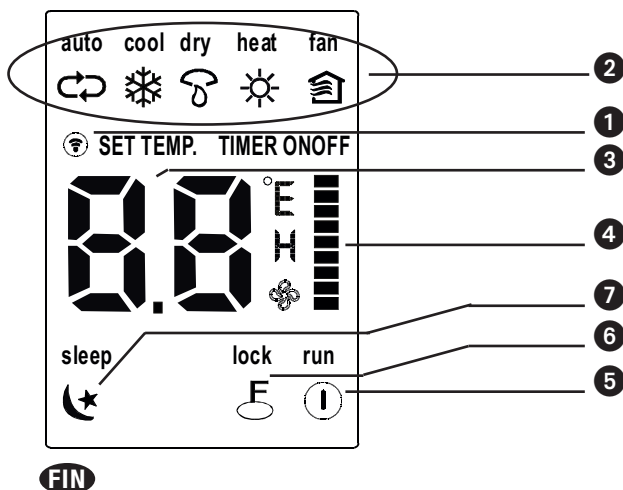

- ① **Virtapainike:** Paina painiketta yksikön toiminnan käynnistämiseksi. Paina painiketta uudelleen yksikön toiminnan pysäyttämiseksi.
- ② **Tilapainike:** Joka kerta kun painat painiketta, tila valitaan seuraavassa järjestyksessä AUTO COOL DRY HEAT ja FAN alla olevan kuvan mukaisesti:

```
graph LR;
  A[AUTO] --> B[COOL];
  B --> C[DRY];
  C --> D[HEAT];
  D --> E[FAN];
  E --> A;
```
- ③ **+ Button:** Nosta sisälämpötilaa 30 °C:seen painiketta painamalla.
- ④ **- Button:** Laske sisälämpötilaa 17 °C:seen painiketta painamalla.
- ⑤ **Tuuletinpainike:** Painikkeella valitaan tuulettimen nopeus. Joka kerran kun painat painiketta, tuulettimen nopeus valitaan seuraavassa järjestyksessä AUTO, LOW, MED, HIGH, jonka jälkeen valinta palaa Automaattiseen. Kun valitset AUTO- tai DRY-tilan, tuulettimen nopeutta säädetään automaattisesti etkä voi asettaa tuulettimen nopeutta.
- ⑥ **SLEEP-painike:** Paina tätä painiketta vaihtaaksesi energiansäästötilaan. Peruuta painamalla uudelleen. Toimintoa voi käyttää vain COOL-, HEAT- ja AUTO-tilassa ja se ylläpitää sinulle mukavimman lämpötilan. Yksikkö nosta automaattisesti asetettua lämpötilaa 1 °C:lla tunnissa (jäähdytystilassa) tai laskee asetettua lämpötilaa 1 °C:lla tunnissa (lämmitystilassa) ensimmäisten kahden tunnin aikana. Ilmastointilaite ylläpitää tämän lämpötilan (asetettu lämpötila – tai + 2 astetta) seuraavien viiden tunnin aikana. Tämän ajan jälkeen ilmastointilaite sammuu itsestään.
FRESH-painike: Pitkä painallus FRESH-toiminnon aktivoimiseksi.
- ⑦ **Liikkeen painike:** Aktivoi liike painamalla SWING-painiketta. Pysäytä toiminto painamalla painiketta uudelleen.

- ⑧ **Ilmansuunnan painike:** Muuta säleikön automaattisen liikkeen kulmaa painamalla tätä painiketta. Säleikön liikkeen kulma on 6° jokaisella painalluksella. Kun säleikkö liikkuu tietyssä kulmassa, joka vaikuttaa ilmastointilaitteen jäähdytys- ja lämmitystehtävään, se vaihtaa automaattisesti liikkeen suuntaa. Mitään symbolia ei näy näyttöalueella tätä painiketta painettaessa.
Liikkeen painike (vasen ja oikea): Aktivoi liike painamalla SWING-painiketta. Pysäytä toiminto painamalla painiketta uudelleen.
- ⑨ **Ajastin päällä -painike:** Alusta automaattinen käynnistysajan jakso painamalla tätä painiketta. Jokainen painallus lisää automaattista ajastusasetusta 30 minuutin välein. Kun asetettu aika näyttää 10Hr, jokainen painallus lisää automaattista ajastusasetusta 60 minuutin välein. Peruuta automaattisesti ajastettu ohjelma jatkamalla painikkeen painamista, kunnes näytetään 0.0.
- ⑩ **Ajastin pois päältä -painike:** Alusta automaattinen sammutusajan jakso painamalla tätä painiketta. Jokainen painallus lisää automaattista ajastusasetusta 30 minuutin välein. Kun asetettu aika näyttää 10Hr, jokainen painallus lisää automaattista ajastusasetusta 60 minuutin välein. Peruuta automaattisesti ajastettu ohjelma jatkamalla painikkeen painamista, kunnes näytetään 0.0.
- ⑪ **RESET-painike:** Kun painat upotettua RESET-painiketta, kaikki nykyiset asetukset peruutetaan ja ohjaus palaa alkuasetuksiin.
- ⑫ **Turbo-painike / Active Clean -painike:** Paina tätä painiketta COOL-tilassa ja ilmastointilaitte siirtyy tehokkaan jäähdytyksen toimintoon. Paina uudelleen TURBO-toiminnon peruuttamiseksi. Kun painiketta painetaan (> 2 sek), yksikkö siirtyy Active Clean -tilaan. Täydellinen prosessi käynnistyy haihduttimen sisäpuolen puhdistamiseksi ja bakteerin lisääntymisen estämiseksi. Kun toiminto aktivoidaan, kaikki ajastinasetukset peruutetaan. Pysäytä Active Clean -tila painamalla painiketta (> 2 sek) uudelleen.
- ⑬ **LOCK-painike:** Kun painat upotettua LOCK-painiketta, kaikki nykyiset asetukset lukitaan ja kaukosäädin ei ota vastaan toimintoja lukuun ottamatta LOCK-toimintoa. Paina uudelleen LOCK-tilan peruuttamiseksi.
- ⑭ **LED-NÄYTTÖ / FOLLOW ME -painike:** Paina tätä painiketta ilmastointilaitteen digitaalisen näytön tyhjentämiseksi. Digitaalinen näyttö ilmastointilaitteessa aktivoi itsensä uudelleen automaattisesti 3 sekunnin jälkeen, kun mitään painiketta ei paineta tämän ajan kuluessa. Paina uudelleen toiminnon aktivoimiseksi (ei koske yksiköjä, joissa tätä toimintoa ei ole). Kun painiketta painetaan pidempään kuin 2 sekuntia, FOLLOW ME -toiminto aktivoituu, painaminen pidempään kuin 2 sekuntia uudelleen, poistaa toiminnon käytöstä.
- ⑮ **Alhaisen äänen painike / Sisäyksikön jäätyminen esto:** Paina tätä painiketta pienentääksesi sisäyksikön äänenpaineen tasoksi 21 dB(A). Sisäyksikön tuulettimen nopeus lasketaan sen alimmalle tasolle. Kun painiketta painetaan (> 2 sekuntia), yksikkö siirtyy jäätyminen estotilaan. Yksikkö ohittaa sisäyksikön lämpötila-asetuksen ja asettaa asetukseksi noin 8 °C. Näin estetään kotisi jäätyminen kylminä aikoina pienimmällä mahdollisella energiankulutuksella. Kun tämä tila valitaan, sisäyksikössä näkyy "FP". Tätä painiketta voi käyttää vain lämmitystilassa. Kodin jäätyminen estotilasta poistuminen: paina yksinkertaisesti painiketta uudelleen.

Kaukosäätimen merkkien nimet ja toiminnot



- ① **Lähetksen merkkivalo:** Siirron merkkivalo syttyy, kun kaukosäädin lähettää signaaleita sisäyksikköön.
- ② **Tilapainike:** Näyttää nykyisen toimintatilan. Mukaan lukien Auto , Cool , Dry , Heat  (ei koske vain jäähdyttäviä malleja), Fan .
- ③ **Lämpötilan / ajastimen näyttö:** Näyttää lämpötila-asetuksen (17–30 °C). Kun asetat toimintatilaksi FAN, lämpötila-asetusta ei näytetä. Jos laite on TIMER-tilassa, näytetään TIMER-ajastimen ON- ja OFF-asetukset.
- ④ **Tuulettimen nopeusnäyttö:** Näyttää valitun tuulettimen nopeuden, AUTO (ei näyttöä), LOW , MED  ja HIGH . Tuulettimen nopeus on AUTO, kun toimintatila on joko AUTO tai DRY.
- ⑤ **ON/OFF-näyttö:** Näytetään painamalla ON/OFF-painiketta. Poista painamalla ON/OFF-painiketta uudelleen.
- ⑥ **Lukitusnäyttö:** Näytetään, kun LOCK-tila on aktivoitu.
- ⑦ **Sleep-näyttö:** Näytetään virransäästötoiminnon aikana. Poista painamalla SLEEP-painiketta uudelleen.



HUOM!

Kaikki kohteet näytetään kuvassa 2 selkeän esityksen vuoksi. Mutta todellisen käytön aikana vain suhteelliset toiminnalliset kohteet näytetään näyttöpaneelissa.

Kaukosäätimen käyttö

Aseta/vaihda paristot

Käytä kahta alkaliparistoa (AAA/LR03).

Älä käytä ladattavia paristoja.

1. Irrota paristokansi kaukosäätimen takaa vetämällä sitä nuolen suuntaan kannen ohjeen mukaisesti.
2. Laita uudet paristot paikalleen ja varmista, että (+)- ja (-)-navat ovat oikeinpäin.
3. Laita kansi takaisin liu'uttamalla se paikoilleen.



HUOM!

- Kun paristot poistetaan, kaukosäädin tyhjentää kaikki ohjelmoinnit. Uusien paristojen asettamisen jälkeen kaukosäädin täytyy ohjelmoida uudelleen.
- Kun vaihdat paristoja, älä käytä vanhoja paristoja tai erityyppisiä paristoja. Tämä voi aiheuttaa kaukosäätimen toimintahäiriön.
- Jos et käytä kaukosäädintä useisiin viikkoihin, poista paristot. Muussa tapauksessa paristovuoto voi vahingoittaa kaukosäädintä.
- Keskimääräinen pariston kesto aika normaalissa käytössä on noin 6 kuukautta.
- Vaihda paristot, jos sisäyksiköstä ei kuulu vastauksen äänimerkkiä tai jos lähetksen merkkivalo ei tule näkyviin.
- Älä koskaan sekoita uusia ja vanhoja paristoja. Älä koskaan käytä erityyppisiä paristoja (esim. alkali ja mangaanidioksidi) samanaikaisesti.

AUTOMAATTINEN toiminta

Kun ilmastointilaite on valmis käyttöön (tarkista, että yksikkö on liitetty pistorasiaan ja virtaa on saatavissa), kytke virta päälle ja OPERATION-merkkivalo sisäyksikön paneelissa vilkkuu.

1. Käytä **Mode**-valintapainiketta valitaksesi AUTO.
2. Paina "+"- tai "-"-painiketta asettaaksesi halutun huonelämpötilan.
3. Paina **On/off**-painiketta käynnistääksesi ilmastointilaitteen. Sisäyksikön OPERATION-merkkivalo näyttöpaneelissa syttyy. FAN SPEED ohjataan automaattisesti.
4. Paina **On/off**-painiketta uudelleen yksikön toiminnan pysäyttämiseksi.



HUOM!

- AUTO-tilassa ilmastointilaitte voi loogisesti valita tilan COOL, FAN ja HEAT tunnistamalla eron todellisen huonelämpötilan ja kaukosäätimeen asetetun lämpötilan välillä.
- Jos AUTO-tila ei ole miellyttävä, haluttu tila voidaan valita manuaalisesti.

COOL-, HEAT- ja FAN ONLY -toiminta

1. Jos AUTO-tila ei ole mukava, voit ohittaa asetukset manuaalisesti käyttämällä COOL-, DRY-, HEAT- (vain lämpöpumppuyksiköissä) tai FAN ONLY -tiloja painamalla painiketta ②.
2. Paina "+"- tai "-"-painiketta (③ ja ④) asettaaksesi halutun huonelämpötilan.
3. Paina Fan-painiketta ⑤ valitaksesi FAN-tilan: AUTO, HIGH, MED tai LOW.
4. Paina On/off-painiketta ①. Toiminnon merkkivalo syttyy ja ilmastointilaitte alkaa toimia asetustesi mukaan. Paina On/off-painiketta ① -painiketta uudelleen yksikön toiminnan pysäyttämiseksi.



HUOM!

FAN ONLY -tilaa ei voi käyttää lämpötilan säätämiseen. Tässä tilassa vain vaiheet 1, 3 ja 4 ovat käytettävissä.

DRY-toiminta

1. Paina Mode-painiketta ② valitaksesi DRY.
2. Paina "+"- tai "-"-painiketta (③ ja ④) asettaaksesi halutun huonelämpötilan.
3. Paina On/off-painiketta ①. Toiminnon merkkivalo syttyy ja ilmastointilaitte alkaa toimia DRY-tilassa. Paina On/off-painiketta ① -painiketta uudelleen yksikön toiminnan pysäyttämiseksi.



HUOM!

Yksikön asetetun lämpötilan ja todellisen sisälämpötilan eron vuoksi ilmastointilaitte toimii DRY-tilassa automaattisesti monta kertaa käyttämättä COOL- ja FAN-tilaa.

TIMER-toiminta

Paina Timer on/off -painiketta (⑨ ja ⑩) asettaaksesi yksikön käynnistymis- ja sammumistilat. Kaukosäätimen ajastintoiminnolle asettama tehollinen toiminta-aika on rajoitettu 0,5 ja alle 24 tunnin väliselle ajalle.

1. Käynnistymisajan asettaminen.

- 1.1 Paina Timer on-painiketta ⑨, sen jälkeen kaukosäätimessä näkyy **ON TIMER**, viimeksi käynnistymiselle asetettu aika ja merkki "h" näytetään Timer-näyttöalueella. Olet nyt valmis nollaamaan ajan toiminnon käynnistämiseksi.
- 1.2 Push the **Timer on** button ⑨ again to set desired unit start time.
- 1.3 **Timer on** -asetuksen asettamisen jälkeen on puolen sekunnin viive ennen kuin kaukosäädin lähettää signaalin ilmastointilaitteelle.

2. Sammutusajan asettaminen.

- 2.1 Paina **Timer off**-painiketta ⑩ ja kaukosäätimen näytössä näkyy **OFF TIMER** ja viimeksi sammutukselle ajastettu aika tunteina näytetään Timer-näyttöalueella. Olet nyt valmis nollaamaan ajan toiminnon sammuttamiseksi.
- 2.2 Push the **Timer off** button ⑩ again to set the time you want to stop the operation.
- 2.3 **Timer off** -asetuksen asettamisen jälkeen on puolen sekunnin viive ennen kuin kaukosäädin lähettää signaalin ilmastointilaitteelle.

FIN

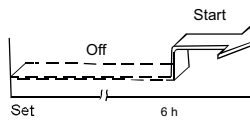

Esimerkki ajastimen asetuksesta

Ilmastointilaitteen käynnistäminen 6 tunnin kuluttua.

1. Paina **TIMER ON** -painiketta. Viimeksi asetettu käynnistymistoiminnon aika ja merkki "h" näytetään näyttöalueella.
2. Paina **TIMER ON** -painiketta näyttääksesi "6:0h".
3. Odota yksi sekunti ja digitaalinen näyttöalue näyttää lämpötilan uudelleen. "TIMER ON" -merkkivalo pysyy päällä ja tämä toiminto aktivoidaan.

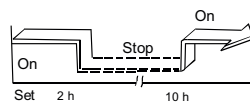

Yhdistetty ajastin

(sekä ON- että OFF-ajastimet asetetaan samanaikaisesti)

TIMER OFF --> TIMER ON

(Päällä --> Pysäytä --> Käynnistä toiminta)

Tämä ominaisuus on hyödyllinen, jos haluat pysäyttää ilmastointilaitteen sen jälkeen, kun menet nukkumaan, ja käynnistää sen uudelleen aamulla, kun heräät tai palaat kotiin.

Esimerkki:

Asetus ilmastointilaitteen pysäyttämiseksi 2 tunnin jälkeen ja sen käynnistäminen uudelleen 10 tunnin jälkeen.

1. Paina **TIMER OFF** -painiketta.
2. Paina **TIMER OFF** -painiketta uudelleen näyttääksesi 2.0h **TIMER OFF** -näytöllä
3. Paina **TIMER ON** -painiketta.
4. Paina **TIMER ON** -painiketta uudelleen näyttääksesi 10h **TIMER ON** -näytöllä
5. Odota yksi sekunti ja digitaalinen näyttöalue näyttää lämpötilan uudelleen. "TIMER ON OFF" -merkkivalo pysyy päällä ja tämä toiminto aktivoidaan.



HUOM!

- Jos sama aika on asetettu sekä **START**- ja **STOPPING**-asetuksille, pysähtymisaika nousee automaattisesti 0,5 h (asetettu aika näyttää alle 10 h) tai yhden tunnin (asetettu aikaa näyttää 10 h tai enemmän).
- Vaihda Timer on/off -aika painamalla vastaavaa **TIMER**-painiketta ja nolaa aika.
- Asetettu aika on suhteellinen aika. Kyseinen aika perustuu kuluvan ajan viiveeseen.



VAROITUS

- Pidä kaukosäädin poissa kaikista nesteistä.
- Suojaa kaukosäädintä korkeilta lämpötiloilta ja altistumiselta säteilylle.
- Pidä sisäyksikön vastaanotin poissa suorasta auringonvalosta tai ilmastointilaitte ei ehkä toimi oikein.

E MANUAALINEN KÄYTTÖ (ILMAN KAUKOSÄÄDINTÄ)

Yksikön käyttö ilman kaukosäädintä

Jos kaukosäädin ei toimi, yksikköä voi ohjata manuaalisesti sisäyksikön edessä olevalla MANUAL CONTROL -painikkeella. Huomaa, että manuaalinen toiminta ei ole pitkäaikainen ratkaisu ja että yksikön käyttöä kaukosäätimellä suositellaan.



ENNEN MANUAALISTA KÄYTTÖÄ

Yksikkö täytyy sammuttaa ennen manuaalista käyttöä.

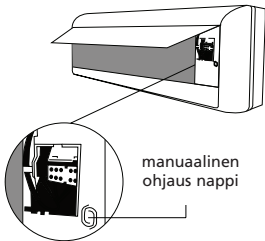

Yksikön käyttö manuaalisesti:

1. Etsi MANUAL CONTROL -painike yksikön oikeanpuoleisesta sivupaneelisti.
2. Paina MANUAL CONTROL -painiketta kerran aktivoiaksesi FORCED AUTO -tilan.
3. Paina MANUAL CONTROL -painiketta uudelleen aktivoiaksesi FORCED COOLING -tilan.
4. Paina MANUAL CONTROL -painiketta kolmannen kerran sammuttaaksesi yksikön.



VAROITUS

Manual-painike on tarkoitettu vain testaukseen ja hätäkäyttöä varten. Älä käytä tätä toimintoa, ellei kaukosäädin ole hukassa tai jos se ei ole ehdottoman välttämätöntä. Palauta säännöllinen toiminta käyttämällä kaukosäädintä yksikön aktivointiin.

F OPTIMAALINEN TOIMINTA

Saavuttaaksesi yksikön optimaalisen toiminnan huomaa seuraavat asiat:

- Säädä ilmavirtauksen suunta oikein niin, että se ei ole kohdistettu suoraan ihmisiä päin.
- Säädä lämpötila saavuttaaksesi parhaimman mukavuustason. Älä säädä yksikköä liian korkeille lämpötilatasoille.
- Sulje ovet ja ikkunat. Muutoin haluttu vaikutus pienenee.
- Älä laita mitään esinettä ilman sisäänoton tai ulospuhalluksen lähelle. Ilmastointilaitteen tehokkuus voi heikentyä ja laite voi lakata toimimasta. Varmista, että mitkään esteet eivät estä ilman virtausta. Ilmavirran täytyy voida saavuttaa koko huone esteettä. Myös ilmavirran täytyy voida saavuttaa ilmastointilaitte esteettä.
- Puhdista ilmansuodatin säännöllisesti. Muussa tapauksessa jäähdytyksen tai lämmityksen teho voi laskea. Suosittelemme suodatinten puhdistusta kahden viikon välein.
- Älä käytä yksikköä, jos vaakasuuntainen säleikkö on suljetussa asennossa.

G ILMAVIRRAN SUUNNAN SÄÄTÖ

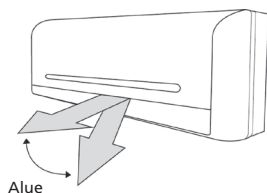

- Säädä ilmavirran suuntaa oikein. Muussa tapauksessa se voi aiheuttaa epä-mukavuutta tai epätasaisen huonelämpötilan.
- Säädä vaakasuuntaista säleikköä painikkeella ⑧ kaukosäätimessä.
- Säädä pystysuuntaista säleikköä manuaalisesti.

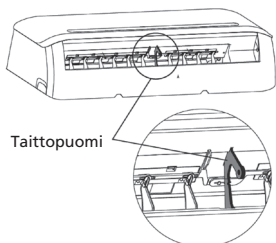

Vaakasuuntaisen ilmavirran suunnan säätäminen (ylös–alas)

Ilmastointilaitte säätää automaattisesti vaakasuuntaisen ilman suuntaa käyttötilan mukaan.

Vaakasuuntaisen ilman suunnan asetus

Suorita tämä toiminto, kun yksikkö on käynnissä. Jatka AIR DIRECTION -painikkeen ⑧ painamista kaukosäätimessä siirtääksesi säleikköä haluttuun suuntaan.

- Säädä vaakasuuntaisen ilman suuntaa haluttuun suuntaan.
- Seuraavissa toiminnoissa vaakasuuntainen ilman suunta asetetaan automaattisesti suuntaan, johon säleikkö säädettiin painamalla AIR DIRECTION -painiketta.

Pystysuuntaisen ilman suunnan asetus (vasen–oikea)

Säädä pystysuuntaista säleikköä manuaalisesti vivulla pystysuuntaisen säleikön varren keskellä (mallista riippuen). Kun ilmastointilaitte on käynnissä ja pystysuuntainen säleikkö on tietyssä asennossa, siirrä vipua vasemmalle (tai oikealle mallista riippuen) ilman ulostulon päässä haluttuun suuntaan.



VAROITUS!

Ole varovainen äläkä koske tuulettimen pystysuuntaisten säleikköjen takana!

Ilmavirran suunnan liikuttaminen automaattisesti (ylös–alas)

Suorita tämä toiminto, kun ilmastointilaitte on käynnissä.

- Paina SWING ⑦ -painiketta kaukosäätimessä.
- Pysäytä toiminto painamalla SWING-painiketta ⑦ uudelleen. Paina AIR DIRECTION ⑧ -painiketta lukitaksesi säleikön haluttuun asentoon.



VAROITUS

- AIR DIRECTION- ja SWING-painikkeet ovat pois käytöstä, kun ilmastointilaitte ei ole toiminnassa (mukaan lukien kun TIMER ON on asetettu).
- Älä käytä ilmastointilaitetta pitkiä aikoja niin, että ilmavirran suunta on asetettu alaspäin jäähdytys- tai kuivaustilassa. Muutoin kondensaatiota voi kerääntyä vaakasuuntaisen säleikön pinnalle ja aiheuttaa kosteuden tippumisen.
- Älä liikuta vaakasuuntaista säleikköä manuaalisesti. Käytä aina AIR DIRECTION- ⑧ tai SWING-painiketta ⑦. Jos liikutat säleikköä manuaalisesti, se saattaa toimia väärin käytön aikana. Jos säleikkö toimii väärin, pysäytä ilmastointilaitte kerran ja käynnistä se uudelleen.
- Jos ilmastointilaitte käynnistetään välittömästi uudelleen pysäytyksen jälkeen, vaakasuuntainen säleikkö ei ehkä liiku noin 10 sekuntiin.
- Älä käytä yksikköä, jos vaakasuuntainen säleikkö on suljetussa asennossa.

H ILMASTOINTILAITTEEN TOIMINTA

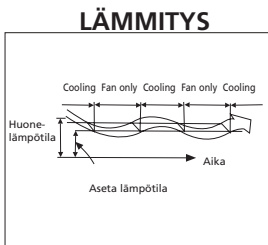
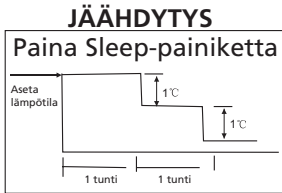
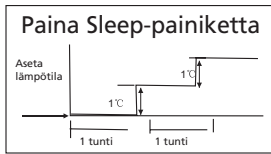

KOSTEUDENPOISTO

KOSTEUDEN POISTOTOIMINTA

- Kosteuden poistotila valitsee automaattisesti kosteuden poistotoiminnon asetetun lämpötilan ja todellisen huonelämpötilan välisen eron perusteella.
- Lämpötilaa säädellään kosteuden poiston aikana käynnistämällä ja sammuttamalla jäähdytystoiminto tai vain tuuletus toistuvasti. Tuulettimen nopeutta säädetään automaattisesti.
- Normaalisissa jäähdytystoiminnossa ilmastointilaitte poistaa myös ilman kosteutta.



HUOM.

Kun ilmastointilaitte poistaa kosteutta, huonelämpötila todennäköisesti laskee. Siksi on normaalia, että kosteusmittari mittaa korkeamman **suhteellisen** kosteuden. Huoneen **absoluuttinen** kosteus laskee kuitenkin riippuen huoneesta tuotetusta kosteudesta (ruuanlaitto, ihmiset jne).

AUTOMAATTINEN TOIMINTA

- Kun asetat ilmastointilaitteen AUTO-tilassa (painike ② kaukosäätimessä), se valitsee automaattisesti vain JÄÄHDYTYKSEN, LÄMMITYKSEN tai TUULETUKSEN riippuen huonelämpötilasta ja siitä, minkä lämpötilan olet valinnut.
- Ilmastointilaitte säättää huonelämpötilaa automaattisesti asettamasi lämpötilapisteen lähellä.
- Jos AUTO-tila on epämukava, voit valita halutut toiminnot manuaalisesti.

SLEEP/ECONOMIC-TOIMINTA

- Kun painat SLEEP-painiketta ⑥ JÄÄHDYTYKSEN, LÄMMITYKSEN tai AUTO-toiminnon aikana, ilmastointilaitte nostaa (jäähdytys) tai laskee (lämmitys) 1 °C:lla tunnissa. Asetettu lämpötila pysyy tasaisena 2 tuntia myöhemmin ja pysyy tasaisena 5 tunnin ajan. 5 tunnin jälkeen yksikkö pysähtyy. Tuulettimen nopeutta säädetään automaattisesti.

I YLLÄPITO

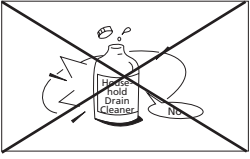

VAROITUS

- Ilmastointilaitte täytyy pysäyttää ja kytkeä irti virransyötöstä ennen puhdistusta.

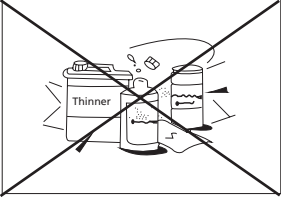

VAROITUS

- Pyyhi sisäyksikkö ja kaukosäädin kuivalla kankaalla.
- Kylmään veteen kostutettua liinaa voidaan käyttää sisäyksikön pyyhkimiseen, jos se on hyvin likainen.
- Sisäyksikön etupaneeli voidaan irrottaa ja puhdistaa vedellä. Pyyhi se sitten kuivalla liinalla.
- Älä käytä kemikaaleilla käsiteltyä liinaa tai polyyriepua yksikön puhdistukseen.
- Älä käytä puhdistukseen bensiiniä, tinneriä, kiillotusainetta tai vastaavia liuottimia. Ne voivat aiheuttaa muovipinnan halkeamisen tai vääntymisen.

Sisäyksikön ja kaukosäätimen puhdistus

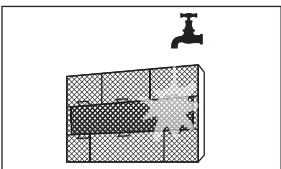
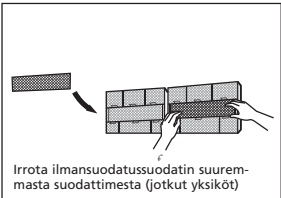
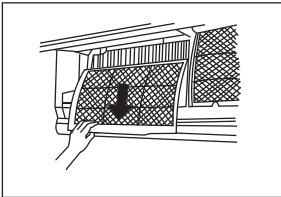
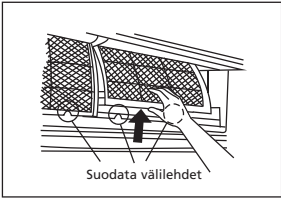

Suodattimen puhdistus

Tukossa oleva ilmansuodatin laskee tämän yksikön jäähdytystehokkuutta. Puhdista suodatin kahden viikon välein.

1. Ilmansuodatin on ylemmän ilmansisäänottoaukon alapuolella.
2. Tartu suodattimen päädystä olevaan läppään, nosta se ylös ja vedä sitä sitten itseäsi kohti.
3. Irrota verkkosuodatin sisäyksiköstä.
 - Puhdista verkkosuodatin kahden viikon välein.
 - Puhdista verkkosuodatin pölynimurilla tai vedellä.
4. Mustaa aktiivihiilisuodatinta ei voi puhdistaa. Tämä suodatin ei yksinkertaisesti enää suodatta epämiellyttäviä hajuja enää, kun se on likainen. Tällöin suodatin täytyy vaihtaa uuteen suodattimeen. (saatavissa jälleenmyyjältäsi). Suosittelemme vaihtamaan suodattimen kaksi kertaa jokaisena vuodenaikana.
5. Lika näkyy selkeästi vihreässä 3M HAF -suodattimessa ja sen päällä, kun se on likainen. Kun tämä suodatin likaantuu, sitä ei voi puhdistaa vaan se täytyy vaihtaa uuteen suodattimeen (saatavissa jälleenmyyjältäsi). Suosittelemme vaihtamaan suodattimen kaksi kertaa jokaisena vuodenaikana.

Uusi suodatin



Suodattimen vaihto suositeltava

6. Aktiivihiilisuodattimen ja 3M HAF -suodattimen vaihdon jälkeen suodatinpidikkeeseen verkkosuodattimessa verkkosuodattimen voi laittaa takaisin ilmastointilaitteeseen.
7. Varmista ennen paikalleen laittoa, että suodatin on täysin kuiva ja että siinä ei ole vikoja.
8. Asenna ilmanraikastimen suodatin takaisin paikalleen.
9. Laita ilmansuodattimen yläosa takaisin yksikköön ja huolehdi, että vasen ja oikea reuna kohdistuvat oikein, ja aseta suodatin paikalleen.

Ylläpito

Jos yksikkö on käyttämättä pitkän aikaa, toimi seuraavalla tavalla:

1. Käytä tuuletinta noin 6 tuntia, jotta yksikön sisäosa kuivuu.
2. Pysäytä ilmastointilaitte ja irrota sähköjohto. Jos 4,8 kW:n malli on käytössä, keskeytä sähkönsyöttö. Poista kaukosäätimen paristot.
3. Ulkoyksikkö vaatii säännöllisen ylläpidon ja puhdistuksen. Valtuutetun ilmastointialan huoltohenkilön tulee tehdä tämä.

Tarkistukset ennen käyttöä

- Tarkista, että johdotus ei ole rikki tai irronnut.
- Tarkista, että ilmansuodatin on asennettu.
- Tarkista, että ilman ulos- tai sisääntuloaukko ei ole tukossa, jos ilmastointilaitetta ei ole käytetty pitkään aikaan.



VAROITUS

- Älä kosketa yksikön metalliosia irrottaessasi suodatinta. Terävät metallireunat voivat aiheuttaa vammoja.
- Älä käytä vettä ilmastointilaitteen sisäosan puhdistukseen. Altistuminen vedelle voi tuhota eristeen ja aiheuttaa mahdollisesti sähköiskun.
- Kun puhdistat yksikköä, **varmista ensin, että sähkö on katkaistu ja virrankatkaisin kytketty pois päältä.**

J KÄYTTÖVINKIT

Normaalin käytön aikana voi tapahtua seuraavia asioita.

1. Ilmastointilaitteen suojaus.

Kompressorin suojaus

- Kompressorin ei voi käynnistyä uudelleen 3 minuuttiin pysähtymisen jälkeen.

Kylmän ilman esto

- Yksikköä ei ole suunniteltu puhaltamaan kylmää ilmaa HEAT-tilassa, kun sisäyksikön lämmönvaihdin on yhdessä seuraavista tilanteista ja asetettua lämpötilaa ei ole saavutettu.
 - A. Kun lämmitys on juuri aloitettu.
 - B. Huurteenpoisto.
 - C. Alhaisen lämpötilan lämmityksessä.

Huurteenpoisto

- Sisä- tai ulkoyksikkö lakkaa toimimasta huurteenpoiston aikana.
- Huurretta voi muodostua ulkoyksikköön lämmitysjakson aikana, kun ulkolämpötila on alhainen ja kosteus korkea. Tämä voi laskea ilmastointilaitteen lämmitystehoa.
- Tämän toiminnon aikana ilmastointilaitte pysäyttää lämmitystoiminnon ajoittain ja käynnistää huurteenpoiston automaattisesti.
- Huurteenpoiston aika voi vaihdella 4–10 minuuttiin ulkolämpötilasta riippuen ja ulkoyksikköön kerääntyneen huurteen määrästä riippuen.

2. Ulkoyksiköstä tulee valkoista sumua.

- Valkoista sumua voi syntyä, jos ilman sisäänoton ja ilman poistoaukon välillä on suuri lämpötilaero COOL-tilassa sisäyksikköympäristössä, jossa on suuri suhteellinen kosteus.
- Valkoista sumua voi syntyä huurteenpoiston yhteydessä aiheutuvasta kosteudesta, kun ilmastointilaitte käynnistyy uudelleen HEAT-tilassa huurteenpoiston jälkeen.

FIN

3. Ilmastointilaitteen matala melu.

- Voit kuulla matalan sihisevän äänen, kun kompressori on käynnissä tai on juuri pysähtynyt. Tämä ääni on virtaavan tai juuri pysähtymässä olevan kylmäaineen ääni.
- Voit myös kuulla matalan vinkuvan äänen, kun kompressori on käynnissä tai on juuri pysähtynyt. Yksikön muoviosien laajeneminen lämpimässä ja kutistuminen kylmässä aiheuttaa tämän lämpötilan muuttuessa.
- Ääni voi kuulua säleikön palatessa alkuperäiseen asentoonsa, kun virta käynnistetään ensimmäistä kertaa.

4. Sisäyksikkö puhalttaa pölyä.

- Tämä on normaali tapahtuma, kun ilmastointilaitetta ei ole käytetty pitkään aikaan tai yksikön ensimmäisen käytön aikana.

5. Sisäyksiköstä tulee epätavallinen haju.

- Ulkoyksikkö päästää rakennusmateriaalien, huonekalujen tai savun aiheuttamaa hajua.

6. Ilmastointilaitte siirtyy FAN only -tilaan COOL- tai HEAT-tilasta.

- Kun sisälämpötila saavuttaa ilmastointilaitteeseen asetetun lämpötilan, kompressori pysähtyy automaattisesti ja ilmastointilaitte siirtyy FAN only -tilaan. Kompressori käynnistyy uudelleen, kun sisälämpötila nousee COOL-tilassa tai laskee HEAT-tilassa asetuspisteeseen.

7. Tippuva vesi voi luoda sisäyksikön pinnalle jäähtyessään korkeassa suhteellisessa kosteudessa (suhteellinen kosteus enemmän kuin 80 %). Säädä vaakasuuntainen säleikkö suurimpaan mahdolliseen ilman poistoasentoon ja valitse HIGH-tuuletinnopeus.

8. Lämmitys-tila.

- Ilmastointilaitte vetää lämpöä sisään ulkoyksiköstä ja vapauttaa sen sisäyksikön kautta lämmitystoiminnon aikana. Kun ulkolämpötila laskee, ilmastointiyksikön sisään vetämä lämpö vähenee vastavasti ja lämmitysteho heikkenee. Samanaikaisesti ilmastointilaitteen lämpökuormitus kasvaa sisä- ja ulkolämpötilan välisen suuremman eron vuoksi. Jos mukavaa lämpötilaa ei saavuteta ilmastointilaitteen avulla, suosittelemme lisälämmityslaitteen käyttöä.

9. Automaattinen uudelleenkäynnistymistoiminto.

- Sähkökatko käytön aikana pysäyttää yksikön kokonaan. Ilmastointilaitteessa on automaattinen uudelleenkäynnistymisominaisuus. Kun sähköt palaavat, yksikkö käynnistyy automaattisesti uudelleen ja kaikki aikaisemmat asetukset on säilytetty muistitoiminnon avulla.

10. Kylmäaineen vuodon tunnistus.

- Ilmastointilaitteessa on kylmäaineen vuodon tunnistusjärjestelmä. Kun ulkoyksikkö havaitsee kylmäaineen vähyyden, ilmastointilaitte pysähtyy ja sisäyksikkö näyttää hälytyksen EC näytöllä. Kun hälytys tapahtuu, älä käynnistä ilmastointilaitetta uudelleen vaan ota yhteyttä jälleenmyyjään.

K VIANETSINNÄN VINKIT

Toimintahäiriöt ja ratkaisut



ONGELMA

Sammuta ilmastointilaitte välittömästi, jos joku seuraavista vioista tapahtuu. Irrota sähkönsyöttö ja ota yhteyttä jälleenmyyjään.

- Sulake palaa usein tai virrankatkaisin laukeaa usein.
- Ilmastointilaitteeseen joutuu vieraita esineitä tai vettä.
- Kaukosäädin ei toimi tai toimii epänormaalisti.
- Muut epänormaalit tilanteet.

Ongelma	Mahdolliset syyt
Yksikkö ei käynnisty ON/OFF-painiketta painettaessa.	Yksikössä on 3 minuutin suojaominaisuus, joka estää yksikön ylikuumenemisen. Yksikköä ei voi käynnistää uudelleen kolmen minuutin kuluessa sen sammuttamisesta.
Yksikkö vaihtaa COOL/HEAT-tilasta FAN-tilaan	Yksikkö voi vaihtaa asetustaan estääkseen huurteen muodostumista yksikköön. Kun lämpötila nousee, yksikkö alkaa taas toimia aikaisemmin valitussa tilassa.
	Asetettu lämpötila on saavutettu, jolloin yksikkö sammuttaa kompressorin. Yksikkö jatkaa toimintaansa, kun lämpötila vaihtelee uudelleen.
Sisäyksiköstä nousee valkoista sumua.	Kosteilla alueilla suuri lämpötilaero huoneen ilman ja ilmastointilaitteen ilman välillä voi aiheuttaa valkoista sumua.
Sekä sisä- että ulkoyksiköstä voi nousta valkoista sumua	Kun yksikkö käynnistyy uudelleen HEAT-tilassa huurteenpoiston jälkeen, valkoista sumua voi näkyä huurteenpoistoprosessin aiheuttaman kosteuden takia.
Sisäyksiköstä kuuluu ääniä	Syöksähtävän ilman ääni voi kuulua, kun säleikkö säätää asentoaan.
	Vinkuva ääni voi kuulua yksikön muoviosien laajenemisen ja supistumisen vuoksi, kun yksikköä on käytetty HEAT-tilassa.
Sekä sisä- että ulkoyksiköstä voi kuulua ääniä.	Matala sihisevä ääni käytön aikana: Tämä on normaalia ja sen aiheuttaa kylmäaineen virtaus sekä sisä- että ulkoyksikön läpi.
	Matala sihisevä ääni, kun yksikkö käynnistyy, on juuri pysähtynyt tai suorittaa huurteenpoistoa: Tämä ääni on normaali ja sen aiheuttaa kylmäaineen pysähtyminen tai suunnan muuttaminen.
	Vinkuva ääni: Muovi- ja metalliosien normaali laajeneminen ja supistuminen lämpötilan muuttuessa voi aiheuttaa vinkuvat äänet.
Ulkoyksiköstä kuuluu ääniä	Yksiköstä voi kuulua eri ääniä sen toimintatilasta johtuen.
Joko sisä- tai ulkoyksiköstä nousee pölyä.	Yksikkö voi kerätä pölyä, jos sitä ei ole käytetty pitkään aikaan, ja pöly nousee näkyviin yksikön käynnistyttyä. Tämä voidaan estää peittämällä yksikkö pitkien käyttökatkojen ajaksi.
Yksiköstä tulee paha hajua	Yksikkö voi imeä ympäristöstä hajuja (kuten huonekalut, ruuanlaitto, savukkeet jne.) ja hajut poistuvat käytön aikana.
	Yksikön suodattimet ovat homehtuneet ja ne tulisi puhdistaa.
Ulkoyksikön tuuletin ei toimi	Käytön aikana tuulettimen nopeutta säädetään tuotteen toiminnan optimoimiseksi.
Toiminta on epäsäännöllistä, ennalta-arvaamatonta tai yksikkö ei reagoi	Matkapuhelintornien ja tehostimien häirintä voivat aiheuttaa yksikön toimintahäiriöt. Kokeile tällöin seuraavia toimia: <ul style="list-style-type: none"> • Katkaise virta ja kytke sitten uudelleen. • Paina kaukosäätimen ON/OFF-painiketta laitteen käynnistämiseksi uudelleen.

**HUOM!**

Jos ongelma ei poistu, ota yhteyttä paikalliseen jälleenmyyjään tai lähimpään asiakaspalveluun. Kuvaile heille yksityiskohtaisesti yksikön toimintahäiriö ja anna mallinumero.

Ongelma	Syy	Ratkaisu
Huono jäähdytysteho	Lämpötila-asetus voi olla korkeampi kuin huonelämpötila.	Laske lämpötila-asetusta
	Sisä- tai ulkoyksikön lämmönvaihdin on likainen	Puhdista lämmönvaihdin.
	Ilmansuodatin on likainen	Irrota suodatin ja puhdista se ohjeiden mukaan.
	Jommankumman yksikön ilman sisääntulo tai poistoaukko on tukossa	Sammuta yksikkö, poista tukos ja käynnistä yksikkö uudelleen.
	Ovet ja ikkunat ovat auki	Varmista, että kaikki ovet ja ikkunat on suljettu yksikön käytön aikana.
	Auringonvalon aiheuttama liiallinen lämpö	Sulje ikkunat ja verhon korkean lämmön tai kirkkaan auringonvalon aikana.
	Huoneessa on liian paljon lämmönlähteitä (ihmisiä, tietokoneita, elektroniikkaa jne.)	Vähennä lämmönlähteiden määrää
	Alhainen kylmäaineen taso vuodon tai pitkäaikaisen käytön vuoksi	Tarkista vuodot, tiivistä tarvittaessa uudelleen ja lisää kylmäainetta
	SILENCE-toiminto on aktivoitu (valinnainen toiminto)	SILENCE-toiminto voi alentaa tuotteen tehoa laskemalla toimintataajuutta. Ota SILENCE-toiminto pois päältä.
Yksikkö ei toimi	Sähkökatkos	Odotä sähkön palautumista.
	Sähkö on kytketty irti	Kytke sähkö päälle
	Sulake on palanut.	Vaihda sulake
	Kaukosäätimen paristot ovat tyhjt	Vaihda paristot:
	Yksikön 3 minuutin suojaus on aktivoitu	Odotä kolme minuuttia yksikön uudelleenkäynnistymisen jälkeen
	Ajastin on aktivoitu	Ota ajastin pois päältä
Yksikkö käynnistyy ja sammuu usein	Järjestelmässä on liian paljon tai liian vähän kylmäainetta	Tarkista vuodot ja lisää järjestelmään kylmäainetta.
	Järjestelmään on päässyt puristumatonta kaasua tai kosteutta.	Tyhjennä ja lisää järjestelmään kylmäainetta.
	Kompressorin on rikki	Vaihda kompressorin
	Jännite on liian korkea tai liian alhainen	Asenna manostaatti jännitteen säätämiseksi
Huono lämmitys-teho	Ulkoilman lämpötila on erittäin alhainen	Käytä lisälämmityslaitetta
	Kylmää ilmaa pääsee sisään ovista ja ikkunoista	Varmista, että kaikki ovet ja ikkunat on suljettu käytön aikana.
	Alhainen kylmäaineen taso vuodon tai pitkäaikaisen käytön vuoksi	Tarkista vuodot, tiivistä tarvittaessa uudelleen ja lisää kylmäainetta
Merkkivalot jatkavat vilkkumista	Yksikkö saattaa pysähtyä tai jatkaa toimintaa turvallisesti. Jos merkkivalo jatkaa vilkkumista tai virhekoodi tulee näkyviin, odota noin 10 minuuttia. Ongelma saattaa ratketa itsestään. Jos näin ei käy, katkaise virta ja liitä se sitten uudelleen. Käynnistä yksikkö. Jos ongelma ei poistu, katkaise virta ja ota yhteyttä lähimpään asiakaspalveluun.	
Virhekoodi näkyy sisäyksikön ikkunanäytössä: • E0, E1, E2... • P1, P2, P3... • F1, F2, F3...		

Jos ongelmaa ei ole korjattu, ota yhteyttä jälleenmyyjään. Kerro toimintahäiriöiden yksityiskohtaiset tiedot ja yksikön mallitiedot.



HUOM!

Vain valtuutettu ilmastointilaitteasentaja saa korjata laitteen.

L TAKUUEHDOT

Ilmastointilaitteella on 48 kuukauden takuu kompressorille ja 24 kuukauden takuu muille komponenteille ostopäivämäärästä alkaen. Takuuta koskevat seuraavat säännöt:

1. Kieltäydymme nimenomaisesti kaikista vahingonkorvausvaatimuksista, mukaan lukien sivuvaikutukset tai muut vahingot.
2. Komponenttien korjaukset tai vaihto takuuajana ei johda takuun pidentämiseen.
3. Takuu on mitätön, jos laitteeseen on tehty muutoksia, käytetty muita kuin aitoja osia tai kolmannet osapuolet ovat tehneet korjaukset.
4. Takuu ei kata normaalille kulumiselle altistuvia komponentteja, kuten suodattimia.
5. Takuu on voimassa vain silloin, kun esität alkuperäisen, päiväyksellä varustetun ostokuitin ja jos mitään muokkauksia ei ole tehty.
6. Takuu on mitätön, jos vahingot aiheutuvat laiminlyönnistä tai toimista, jotka poikkeavat tämän käyttöohjeen sisältämistä ohjeista.
7. Ilmastointilaitteen tai ilmastointilaitteen komponenttien toimituskulut ja kuljetukseen liittyvät riskit ovat aina ostajan vastuulla.
8. Takuu ei kata muiden kuin sopivien suodattimien käytöstä aiheutuvia vaurioita.
9. Epäpätevän henkilöstön aiheuttama kylmäaineen menetys ja/tai vuoto yksiköiden kytkennän tai irtikytkennän vuoksi eivät kuulu tämän tuotteen takuehtojen piiriin. Vauriot yksiköille, jotka on asennettu, kytketty ja/tai irtikytketty paikallisten lakien ja /tai säädösten vastaisesti ja/tai noudattamatta tämän käyttöoppaan ohjeita, eivät kuulu tämän tuotteen takuehtojen piiriin.

Ota yhteyttä jälleenmyyjän laitteen korjaamista varten, jos nämä ohjeet eivät ratkaise ongelmaa. Varmista, että jos laite epätodennäköisessä tapauksessa pitää kytkeä irti, irtikytkennän suorittaa aina pätevä, valtuutettu henkilöstö ja paikallisten lakien ja säädösten mukaan.

M TEKNISET TIEDOT

Malli		S 4225 S 5225 S 5225 B S-JA 2519	S 4232 S 5232	S 4248 S 5248	SC 4225 SC 5225 SCJA-2519	SC 4232 SC 5232	SC 4248 SC 5248
Ilmastointilaitteen tyyppi		Seinälle asennettu	Seinälle asennettu	Seinälle asennettu	Seinälle asennettu	Seinälle asennettu	Seinälle asennettu
Nimellinen jäähdytyskapasiteetti (väh.-enint.) *	W	2600 (1030 - 3190)	3500 (820 - 4160)	5300 (1730 - 6980)	2500 (1590 - 3000)	3200 (2110 - 4000)	4600 (1820 - 6120)
EE-luokan jäähdytys*		A++	A++	A++	A++	A++	A++
SEER*		7,1	7,0	6,4	6,5	6,2	6,7
Nimellinen lämmityskapasiteetti (väh.-enint.) *	W	2500 (880 - 3660)	2700 (850 - 4780)	3900 (1060 - 6980)	2400 (960 - 4890)	2400 (1280 - 4900)	3800 (1380 - 6740)
EE-luokan lämmitys*		A+	A+	A+	A+	A+	A+
SCOP*		4,0	4,1	4,0	4,0	4,0	4,0
Kosteudenpoistokapasiteetti (32 °C / 80 %) ** / ***	l / 24 h	24,0	28,8	43,2	26,4	31,2	36,0
Sähkönkulutus jäähdytys	kW	0,70	1,09	1,54	0,71	1,19	1,40
Sähkönkulutus lämmitys	kW	0,67	1,05	1,46	0,84	1,23	1,90
Vuotuinen energian kulutus *	kWh	128 / 875	175 / 922	290 / 1365	137 / 836	187 / 834	245 / 1326
Virransyöttö	V / Hz / Ph	220-240~ / 50 / 1	220-240~ / 50 / 1	220-240~ / 50 / 1	220-240~ / 50 / 1	220-240~ / 50 / 1	220-240~ / 50 / 1
Virta enint.	A	9,5	10,0	11,5	10,0	10,0	13,0
Ilmavirta **	m3/h	416/309/230	539/478/294	750/505/420	545/435/368	545/435/368	770/610/410
Huoneille enintään**	m3	60-85	80-100	140-185	60-85	80-100	125-145
Sopii alueille W / A / C		W/A/C	W/A/C	W/A/C	W/A/C	W/A/C	W/A/C
Kompressorityyppi		Pyörivä	Pyörivä	Pyörivä	Pyörivä	Pyörivä	Pyörivä
Tuuletinnopeudet		4	4	4	3	3	3
Termostaatin alue	°C	17 - 30	17 - 30	17 - 30	17 - 30	17 - 30	17 - 30
Säädöt manuaalinen/mekaaninen/ elektroninen		Elektroninen kaukosäädin	Elektroninen kaukosäädin	Elektroninen kaukosäädin	Elektroninen kaukosäädin	Elektroninen kaukosäädin	Elektroninen kaukosäädin
Kaukosäädin Kyllä/Ei		K	K	K	K	K	K
Ilmansuodatintyytit		Verkko. Aktiivihiihi. 3M HAF	Verkko. Aktiivihiihi. 3M HAF	Verkko. Aktiivihiihi. 3M HAF	Verkko. Aktiivihiihi. 3M HAF	Verkko. Aktiivihiihi. 3M HAF	Verkko. Aktiivihiihi. 3M HAF
Kylmäainetyyppi/lataus	R / g	R32 / 700	R32 / 800	R32 / 1250	R32 / 800	R32 / 800	R32 / 1190
Kylmäaineen lämmitysvaikutus		675	675	675	675	675	675
Hiiidioksidiekvivalentti	tonnia	0,473	0,540	0,844	0,540	0,540	0,803
Sisäyksikön mitat (l x k x s)	mm	722x187x290	802x189x297	965x215x319	805x194x285	805x194x285	957x213x302
Ulkoyksikön mitat (l x k x s)	mm	770x300x555	770x300x555	800x333x554	770x300x555	770x300x555	800x333x554
Sisäyksikön nettopaino	kg	7,3	8,2	10,8	7,8	7,8	10,3
Ulkoyksikön nettopaino	kg	27,2	27,0	37,0	25,7	25,7	34,6
Sisäyksikön bruttopaino	kg	9,7	10,7	14,1	10,4	10,4	13,8
Ulkoyksikön bruttopaino	kg	29,7	29,4	39,9	31,1	31,1	40,2
Sisäyksikön äänenpainetaso****	dB(A)	54	56	58	53	53	55
Ulkoyksikön äänenpainetaso****	dB(A)	59	60	64	62	62	62
Sisäyksikön äänenpainetaso (alhainen)****	dB	20	21	21	25	25	29
Sisäyksikön suojaus	IP	IPX0	IPX0	IPX0	IPX0	IPX0	IPX0
Ulkoyksikön suojaus	IP	IPX4	IPX4	IPX4	IPX4	IPX4	IPX4

* EN 14511 / EN14825

** Viitteellinen

*** Kosteuden poisto 32 °C:ssa, suhteellinen kosteus 80 %

**** EN12102-2008

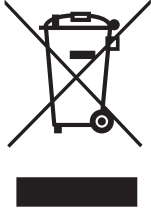

Älä hävitä sähkölaitteita lajittelemattomana talousjätteenä, käytä kierrätyspistettä. Ota yhteyttä paikallisiin viranomaisiin saadaksesi lisätietoja kierrätyksestä. Jos sähkölaitteet hävitetään kaatopaikoilla, vaaralliset aineet voivat vuotaa pohjaveteen ja päätyä ravintoketjuun ja vaurioittaa näin terveyttäsi ja hyvinvointiasi. Kun vaihdat vanhat laitteet uusiin, jälleennyjjä on lain mukaan velvoitettu ottamaan vanhan laitteen takaisin hävittämistä varten maksutta. Älä heitä paristoja tuleen. Ne voivat räjähtää tai vapauttaa vaarallisia nesteitä. Jos vaihdat tai hävität kaukosäätimen, irrota kaikki paristot ja toimita ne asianmukaiseen keräykseen, koska ne ovat haitallisia ympäristölle.

Ympäristötiedot: Tämä laite sisältää fluorattuja kasvihuonekaasuja, jotka ovat Kioton pöytäkirjan alaisia. Vain ammattikoulutuksen henkilöstön tulee huoltaa tai purkaa laite.

Laite sisältää R32-kylmäainetta alla olevassa taulukossa ilmoitettujen määrien mukaan. Älä päästä R32-kylmäainetta ilmaan: R32 on fluorattu kasvihuonekaasu, jonka lämmitysvaikutus (Global Warming Potential, GWP) on 675

Internet:

Voit ladata uusimmat versiot käyttö-, asennus- ja/tai huolto-oppaista osoitteesta www.Qlima.com



FIN

49



Dear Sir, Madam,

Congratulations on the purchase of your Qlima air conditioner. You have acquired a high quality product that, if used responsibly, will give you many years of pleasure.

Please read these instructions for use first in order to ensure the maximum life span of your air conditioner.

On behalf of the manufacturer, we provide a 24-month guarantee on all material and production defects and a 48-month guarantee on the compressor of the air conditioner.

Please enjoy your air conditioner.

Yours sincerely,

PVG Holding b.v.

Customer service department

1. READ THE DIRECTIONS FOR USE FIRST.

2. IN CASE OF ANY DOUBT, CONTACT YOUR DEALER.

GB

50

CONTENTS

- A SAFETY INSTRUCTIONS
- B. PARTS NAMES
- C. OPERATING TEMPERATURE
- D. OPERATION WITH REMOTE CONTROL
- E. MANUAL OPERATION (WITHOUT REMOTE)
- F. OPTIMAL OPERATION
- G. ADJUSTING AIR FLOW DIRECTION
- H. HOW THE AIR CONDITIONER WORKS
- I. MAINTENANCE
- J. OPERATION TIPS
- K. TROUBLE SHOOTING TIPS
- L. GUARANTEE CONDITIONS
- M. TECHNICAL DATA

READ THIS MANUAL

Inside you will find many helpful hints on how to use and maintain your air conditioner properly. You will find many answers to common problems in the chapter Troubleshooting Tips. If you review chapter K "Troubleshooting Tips" first, you may not need to call for service.

A SAFETY INSTRUCTIONS

Install this device only when it complies with local/national legislation, ordinances and standards. This product is intended to be used as an air conditioner in residential houses and is only suitable for use in dry locations, in normal household conditions, indoors in living room, kitchen and garage. Check the mains voltage and frequency. This unit is only suitable for earthed sockets, connection voltage 220-240 V~ / 50 Hz. The 4.8kW models must be connected directly to the supply source.



IMPORTANT

- The device **MUST** always have an earthed connection. If the power supply is not earthed, you may not connect the unit. The plug must always be easily accessible when the unit is connected. Read these instructions carefully and follow the instructions.
- The air conditioner contains a refrigerant and can be classified as pressurized equipment. Therefore always use an authorized air conditioning engineer for installation and maintenance of the air conditioner. The air conditioner must be inspected and serviced on an annual base by an authorized air conditioning engineer. Or the warranty might be void.

Before connecting the unit, check the following:

- The voltage supply must correspond with the mains voltage stated on the rating label.
- The socket and power supply must be suitable for the current stated on the rating label.
- The plug on the cable of the device must fit into the wall socket.
- The device must be placed and mounted on a stable surface.

GB

The electricity supply to the device must be checked by a recognised professional if you have any doubts regarding the compatibility.

- This device is manufactured according to CE safety standards. Nevertheless, you must take care, as with any other electrical device.
- Do not cover the air inlet and outlet grill.
- Never allow the device to come into contact with chemicals.
- Never spray the unit with or submerge in water. Turn off the unit and disconnect the power supply if water enters the indoor unit.
- Do not insert hands, fingers or objects into the openings of the unit.
- Never use an extension cable to connect the device to the electric power supply. If there is no suitable, earthed wall socket available, have one installed by a recognised electrician.
- Have any repairs and/or maintenance only carried out by a recognised service engineer or your recognised supplier. Follow the instructions for use and maintenance as indicated in the user manual of this device.
- Always remove the plug of the unit from the wall socket when it is not in use.
- Do not operate or stop the air conditioner by inserting or pulling out the power plug. Only use the dedicated buttons on the air conditioner or on the remote control.
- Do not open the air conditioner when it is in operation. Always pull out the electrical plug when opening the device.
- Always pull out the electrical plug when cleaning or servicing the air conditioner.
- Do not place gas burners, ovens and/or stoves in the air-stream.
- Do not operate the buttons or touch the air conditioner with wet hands.

GB

- Note that the outdoor unit produces sound when in use, this could interfere with local legislation, it is the responsibility of the user to check and to make sure the equipment is in full compliance with local legislation.
- This appliance is not intended for use by persons (including children) with reduced physical, sensory or mental capabilities, or lack of experience and knowledge, unless they have been given supervision or instruction concerning use of the appliance by a person responsible for their safety.
- Children should be supervised to ensure that they do not play with the appliance.
- It is advised to stay out of the direct air stream.
- Never drink the drain water from the air conditioner.
- Do not make any modifications to the unit.
- If the power cable is damaged it must be replaced by the manufacturer, its customer service department or persons with comparable qualifications in order to prevent danger.
- This appliance can be used by children aged from 8 years and above and persons with reduced physical, sensory or mental capabilities or lack of experience and knowledge if they have been given supervision or instruction concerning use of the appliance in a safe way and understand the hazards involved. Children shall not play with the appliance. Cleaning and user maintenance shall not be made by children without supervision.



ATTENTION!

- Never use the device with a damaged power cord, plug, cabinet or control panel.
- Failing to follow the instructions may lead to nullification of the guarantee on this device.

Note about Fluorinated Gasses

1. This air-conditioning unit contains fluorinated gasses. For specific information on the type of gas and the amount, please refer to the relevant label on the unit itself.
2. Installation, service, maintenance and repair of this unit must be performed by a certified technician.
3. Product uninstallation and recycling must be performed by a certified technician.
4. If the system has a leak-detection system installed, it must be checked for leaks at least every 12 months.
5. When the unit is checked for leaks, proper record-keeping of all checks is strongly recommended.
6. This air-conditioning unit is a hermetically sealed unit that contains fluorinated gasses.

B PART NAMES

INDOOR UNIT

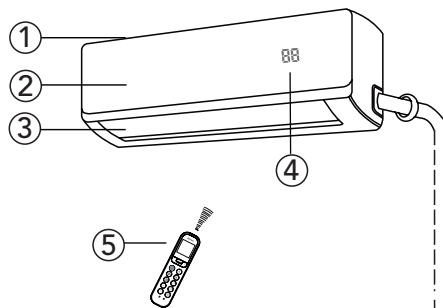

Indoor unit

- ① Air filter (pull out)
- ② Front panel
- ③ Louver
- ④ Display window
- ⑤ Remote controller

OUTDOOR UNIT

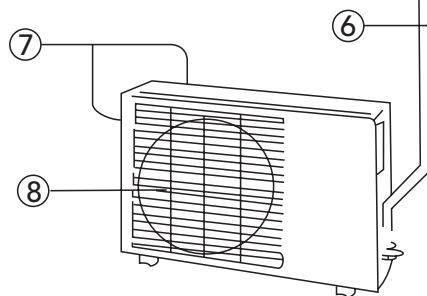

Outdoor unit

- ⑥ Connecting pipe, drain hose (For S-models connecting pipe not included)
- ⑦ Air inlet (side and rear)
- ⑧ Air outlet



NOTE!

All the pictures in this manual and on the gift box are for explanation and indication purpose only. They may be slightly different from the air conditioner you purchased. The actual shape shall prevail.

FUNCTION INDICATORS ON INDOOR UNIT DISPLAY PANEL



0n for 3 seconds when:

- TIMER ON is set
- FRESH, SWING, TURBO, or SILENCE features are turned on

0F for 3 seconds when:

- TIMER OFF is set
- FRESH, SWING, TURBO, or SILENCE features are turned off

cF when defrosting (cooling & heating units)

dF when anti-cold air feature is turned on (cooling & heating units)

SE when unit is self-cleaning (some units)

FP when freeze protection is turned on (some units)

 when Wireless Control feature is activated (some units)

88 when ECO function (some units) is activated, the **88** illuminates gradually one by one as **E -- [-- 0 --** set temperature -- **E** in one second interval

In other modes, the unit will display your temperature setting.

In Fan and Dry mode, the unit will display the room temperature.

C OPERATING TEMPERATURE

Cooling, heating and / or dehumidifying are effective at the following indoor and outdoor temperatures:

Temperature \ Mode	Cooling operation	Heating operation	Dehumidifying operation
Room temperature	17°C - 32°C	0°C - 30°C	10°C - 32°C
Outdoor temperature	-25°C - 50°C	-25°C - 30°C	0°C - 50°C



CAUTION

- If air conditioner is used outside of the above conditions, certain safety protection features may come into operation and cause the unit to function abnormally.
- If the air conditioner operates in excess of a relative humidity of 80% in the room, the surface of the air conditioner may attract condensation. Please set the vertical air flow louver to its maximum angle (vertically to the floor), and set HIGH fan mode.
- For maximum effect of your air conditioner always close doors and windows when cooling or heating.

D OPERATION WITH REMOTE CONTROL



NOTE!

- Always aim the remote controller towards the receiver on the indoor unit and make sure there are no obstacles in between the remote control and the receiver on the indoor unit. Otherwise the remote control signal will not be picked up by the receiver and the air conditioner will not work properly.
- The maximum distance at which the remote control will work is approximately 6 to 7 meters.



NOTE!

Keep the remote controller where its signal can reach the receiver of the unit. When you select the timer operation, the remote controller automatically transmits a signal to the indoor unit at the specified time. If you keep the remote controller in a position that hinders proper signal transmissions, a time lag of up to 15 minutes may occur.

Introduction of Function Buttons on the Remote Controller

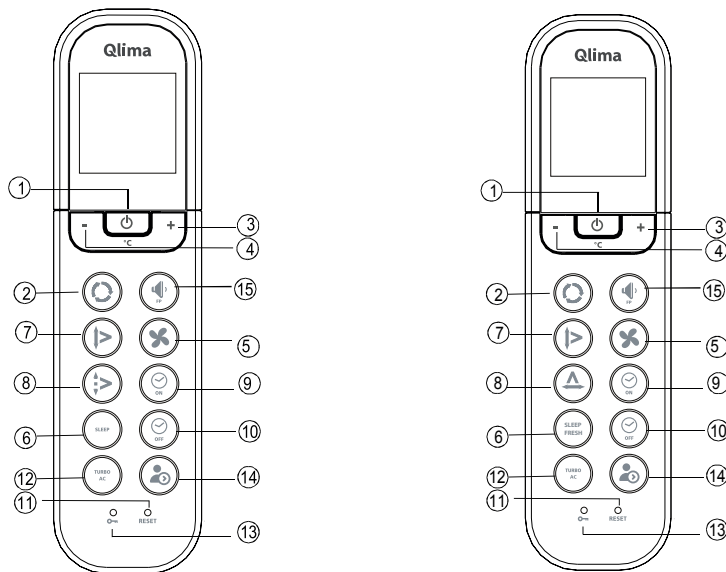

① **On/off Button:** Push this button to start the unit operation. Push the button again to stop the unit operation.

② **Mode Button:** Each time you press the button, a mode is selected in a sequence that goes from AUTO COOL DRY HEAT and FAN only as the following figure indicates:

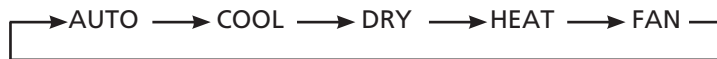

③ **+ Button:** Push the button to increase the indoor temperature setting to 30°C.

④ **- Button:** Push the button to decrease the indoor temperature setting to 17°C.

⑤ **Fan Button:** This button is used for selecting Fan Speed. Each time you press the button, a fan speed is selected in a sequence that goes from AUTO, LOW, MED to HIGH, then back to Auto. When you select the AUTO or DRY mode, the fan speed will be automatically controlled and you can not set the fan speed.

⑥ **SLEEP Button:** Press this button to go into the Energy-Saving operation mode. Press it again to cancel. This function can only be used on COOL, HEAT and AUTO mode and maintain the most comfortable temperature for you. The unit automatically increases the set temperature by 1°C per hour (in cooling mode) or decreases the set temperature by 1°C per hour (heating mode) during the first 2 hours. The air conditioner will maintain this temperature (set temperature – or + 2 degrees) during the next 5 hours. After this period, the air conditioner will shut itself down.







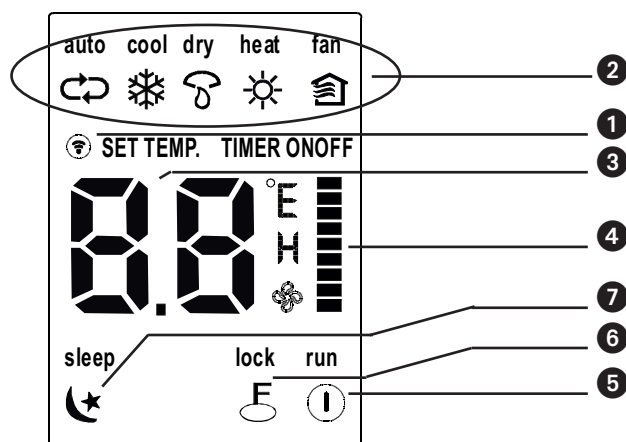

FRESH Button: Long press to active the FRESH function.

- ⑦ **Swing Button:** Press the SWING button to activate the swing feature. Push the button again to stop.
- ⑧ **Air direction Button:** Press this button to change the swing angle of the louver. The swing angle of the louver is 6° for each press. When the louver swings at a certain angle which would affect the cooling and heating effect of the air conditioner, it would automatically change the swing direction. No symbol will appear in the display area when press this button.
Swing Button(left and right): Press the SWING button to activate the swing feature. Push the button again to stop.
- ⑨ **Timer on Button:** Press this button to initiate the auto-on time sequence. Each press will increase the auto-timed setting in 30 minutes increments. When the setting time displays 10Hr, each press will increase the auto-timed setting 60 minutes increments. To cancel the auto-timed program, continue pressing the button until 0.0 is displayed.
- ⑩ **Timer off Button:** Press this button to initiate the auto-off time sequence. Each press will increase the auto-timed setting in 30 minutes increments. When the setting time displays 10Hr, each press will increase the auto-timed setting 60 minutes increments. To cancel the auto-timed program, continue pressing the button until 0.0 is displayed.
- ⑪ **RESET Button:** When you press the recessed RESET button, all current settings are cancelled and the control will return to the initial settings.
- ⑫ **Turbo Button / Active Clean button:** Push this button on COOL mode, the air conditioner goes into powerful cooling operation. Push again to cancel the TURBO function. Upon pressing this button (> 2 sec) the unit will go into the Active Clean mode. A complete process will be started to clean the internal side of the evaporator and to reduce the breeding of bacteria. When this function is activated all timer settings will be cancelled. To stop the Active Clean mode press the button (> 2 sec) again.
- ⑬ **LOCK Button:** When you press the recessed LOCK button, all current settings are locked in and the remote controller does not accept any operation except that of the LOCK. Press again to cancel the LOCK mode.
- ⑭ **LED DISPLAY / FOLLOW ME Button:** Press this button to clear the digit display in the air conditioner. The digit display in the air conditioner will reactivate itself automatically after 3 seconds, when no buttons are being pressed in this period. Press it again to activate it (Not applicable to units without this function). When pushing more than 2 seconds, the FOLLOW ME function will be activated, pushing more than 2 seconds again to disable.
- ⑮ **Low sound button / indoor freezing prevention:** Press this button to decrease the indoor sound pressure level to 21 dB(A). The indoor unit fan speed is reduced to its lowest level. Upon pressing this button (> 2 seconds) the unit will go into the freezing prevention mode. The unit will overrule the indoor temperature setting and will set it to approx 8 °C. In this way preventing your home from freezing during cold periods at the lowest possible energy consumption. When this mode is selected the indoor unit display will show "FP". This button can only be operated in heating mode. To leave the Home Freezing Prevention Mode: simply press the button once again.

Names and Functions of indicators on Remote Controller



GB

- ① **Transmission indicator:** This transmission indicator lights when remote controller transmits signals to the indoor unit.
- ② **Mode display:** Displays the current operation mode. Including Auto , Cool , Dry , Heat  (Not applicable to cooling only models), Fan .
- ③ **Temp. / Timer display:** Displays the temperature setting (17° C ~ 30°C). When you set the operating mode to FAN, no temperature setting is displayed. And if in the TIMER mode, shows the ON and OFF settings of the TIMER.
- ④ **Fan speed display:** Displays the selected fan speed, AUTO (no display), LOW , MED  and HIGH . The fan speed is AUTO when the operating mode is either AUTO or DRY.
- ⑤ **ON / OFF display:** Displayed by pressing the ON / OFF button. Press the ON / OFF button again to remove.
- ⑥ **Lock display:** Displayed when LOCK mode is activated.
- ⑦ **Sleep display:** Displayed under sleeping operation. Press the SLEEP button again to remove.



NOTE!

All items are shown in the Fig. 2 for the purpose of clear presentation. But during the actual operation only the relative functional items are shown on the display panel.

Operating the Remote Controller

Install / Replace Batteries

Use two dry alkaline batteries (AAA/LR03).

Do not use rechargeable batteries.

1. Remove the battery cover on the back of the Remote Control by pulling it according to the arrow direction shown on the cover.
2. Insert new batteries making sure that the (+) and (-) of battery are installed correctly.
3. Reattach the cover by sliding it back into position.



NOTE!

- When the batteries are removed, the remote controller erases all programming. After inserting new batteries, the remote controller must be reprogrammed.
- When replacing batteries, do not use old batteries or a different type battery. This may cause the remote controller to malfunction.
- If you do not use the remote controller for several weeks remove the batteries. Otherwise battery leakage may damage the remote controller.
- The average battery life under normal use is about 6 months.
- Replace the batteries when there is no answering beep from the indoor unit or if the Transmission Indicator light fails to appear.
- Never mix new and old batteries. Never use different battery types (e.g. alkaline and manganese dioxide) simultaneously.

AUTOMATIC Operation

When the air conditioner is ready for use (check if unit is plugged in and whether electrical power is available), switch on the power and the OPERATION indicator lamp on the display panel of the indoor unit starts flashing.

1. Use the **Mode** select button to select AUTO.
2. Push the + or - button to set the desired room temperature.
3. Push the **On/off** button to start the air conditioner. The OPERATION lamp on the display panel of the indoor unit lights. The FAN SPEED is automatically controlled.
4. Push the **On/off** button again to stop the unit operation.



NOTE!

- In the AUTO mode, the air conditioner can logically choose the mode COOL, FAN and HEAT by sensing the difference between the actual ambient room temperature and the set temperature on the remote controller.
- If the AUTO mode is not comfortable for you, the desired mode can be selected manually.

COOL, HEAT, and FAN ONLY Operation

1. If the AUTO mode is not comfortable, you may manually override the settings by using COOL, DRY, HEAT (HEAT PUMP units only), or FAN ONLY modes by pressing button ②.
2. Push the + or - button (③ and ④) to set the desired room temperature.
3. Push the **Fan** button ⑤ to select the FAN mode of AUTO, HIGH, MED or LOW.
4. Push the **On/off** button ①. The operation lamp lights and the air conditioner starts to operate per your settings. Push the **On/off** button ① again to stop this unit operation.



NOTE!

The FAN ONLY mode cannot be used to control the temperature. In this mode, only steps 1, 3 and 4 are applicable.

DRY Operation

1. Push the **Mode** button ② to select DRY.
2. Push the + or - button (③ and ④) to set the desired temperature.
3. Push the **On/off** button ①. The operation lamp lights and the air conditioner starts to operate in the DRY mode. Push the **On/off** button ① again to stop this unit operation.



NOTE!

Due to the difference of the set temperature of the unit and the actual indoor temperature, the air conditioner when in DRY mode will automatically operate many times without running the COOL and FAN mode.

TIMER Operation

Push Timer on/off button (⑨ and ⑩) to set the on and off times of the unit. The effective operation time set by the remote controller for the timer function is limited to a period of between 0.5 and less than 24 hours.

1. To set the STARTING time.

- 1.1 Push the **Timer on** button ⑨, then the remote controller display shows **ON TIMER**, the last set time for the starting operation and the signal "h" will be shown on the Timer display area. You are now ready to reset the time to START the operation.
- 1.2 Push the **Timer on** button ⑨ again to set desired unit start time.
- 1.3 After setting the **Timer on**, there will be half a second delay before the remote controller transmits the signal to the air conditioner.

2. To set the STOPPING time.

- 2.1 Push the **Timer off** button ⑩ and the remote controller display will show **OFF TIMER** and the last set time for the timer off operation in hours will be shown on the Timer display area. You are now ready to reset the time of the STOP operation.
- 2.2 Push the **Timer off** button ⑩ again to set the time you want to stop the operation.
- 2.3 After setting the **Timer off**, there will be half a second delay before the remote controller transmits the signal to the air conditioner.

GB



Example of timer setting

To start the air conditioner in 6 hours.

1. Press the TIMER ON button, the last setting of starting operation time and the signal "h" will show on the display area.
2. Press the TIMER ON button to display "6:0h" .
3. Wait for one second and the digital display area will show the temperature again. The "TIMER ON" indicator remains on and this function is activated.

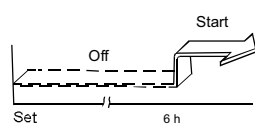

Combined timer

(setting both ON and OFF timers simultaneously)

TIMER OFF --> TIMER ON

(On --> Stop --> Start operation)

This feature is useful when you want to stop the air conditioner after you go to bed, and start it again in the morning when you wake up or when you return home.

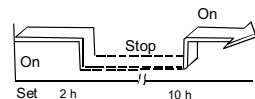

Example:

To stop the air conditioner 2 hours after setting and start it again 10 hours after setting.

1. Press the TIMER OFF button.
2. Press the TIMER OFF button again to display 2.0h on the TIMER OFF display
3. Press the TIMER ON button
4. Press the TIMER ON button again to display 10h on the TIMER ON display
5. Wait for one second and the digital display area will show the temperature again. The TIMER ON OFF indicator remains on and this function is activated.



NOTE!

- If the same time is set for both START and STOPPING settings, the stopping time will automatically increase 0.5hr (the set time displays less than 10hr) or one hour (the set time displays 10hr or more).
- To change the Timer on/off time, just press the corresponding TIMER button and reset the time.
- The setting time is relative time. That is the time set is based on the delay of the current time.



WARNING

- Keep the remote controller away from all liquids.
- Protect the remote controller from high temperatures and exposure to radiation.
- Keep the indoor receiver out of direct sunlight or the air conditioner may malfunction.

E MANUAL OPERATION (WITHOUT REMOTE)

How to operate your unit without the remote control.

In the event that your remote control fails to work, your unit can be operated manually with the MANUAL CONTROL button located on the indoor unit. Note that manual operation is not a long-term solution, and that operating the unit with your remote control is strongly recommended.



BEFORE MANUAL OPERATION

Unit must be turned off before manual operation.

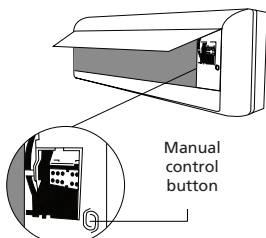

To operate your unit manually:

- 1 . Locate the MANUAL CONTROL button on the right-hand side panel of the unit.
- 2 . Press the MANUAL CONTROL button one time to activate FORCED AUTO mode.
- 3 . Press the MANUAL CONTROL button again to activate FORCED COOLING mode.
- 4 . Press the MANUAL CONTROL button a third time to turn the unit off.



CAUTION

The manual button is intended for testing purposes and emergency operation only. Please do not use this function unless the remote control is lost and it is absolutely necessary. To restore regular operation, use the remote control to activate the unit.

F OPTIMAL OPERATION

To achieve optimal performance, please note the following:

- Adjust the air flow direction correctly so that it is not directly directed to people.
- Adjust the temperature to achieve the highest comfort level. Do not adjust the unit to excessive temperature levels.
- Close doors and windows otherwise the desired effect may be reduced.
- Do not put any object near air inlet or air outlet, as the efficiency of the air conditioner may be reduced and the air conditioner may stop running. Make sure there are no obstacles blocking the air flow. The air stream must be allowed to reach the entire room unhindered. Also the air stream must be allowed to reach the air conditioner unhindered.
- Clean the air filter periodically, otherwise cooling or heating performance may be reduced. It is advised to clean the filters every two weeks.
- Do not operate unit with horizontal louvre in closed position.

G ADJUSTING AIR FLOW DIRECTION

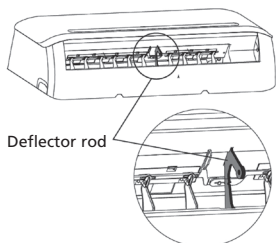
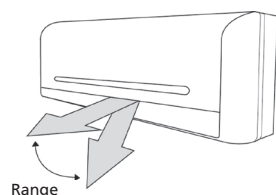

- Adjust the air flow direction properly otherwise, it might cause discomfort or cause uneven room temperatures.
- Adjust the horizontal louver using button ⑧ on the remote controller.
- Adjust the vertical louver manually.

Adjusting the horizontal Air Flow Direction (up - down)

The air conditioner automatically adjusts the horizontal air flow direction in accordance with the operating mode.

To set the horizontal air flow direction

Perform this function while the unit is in operation. Keep pressing the AIR DIRECTION button ⑧ on the remote controller to move the louver to the desired direction.

- Adjust the horizontal air flow direction to the desired direction.
- In subsequent operations, the horizontal air flow is automatically set in the direction to which you adjusted the louver by pressing the AIR DIRECTION button.

To set the vertical air flow direction (left - right)

Adjust the vertical louver manually using the lever in the middle of the vertical louver arm (depending on model). When the air conditioner is in operation and the vertical louver is in a specific position, move the lever at left (or right, depending on model) end of the air outlet to the desired position.



CAUTION!

Take care, do not touch the fan behind the vertical louvers!

To automatically swing the air flow direction (up - down)

Perform this function while the air conditioner is in operation.

- Press the SWING ⑦ button on the remote controller.
- To stop the function, press the SWING button ⑦ again. Press AIR DIRECTION ⑧ button to lock louver in desired position.



CAUTION

- The AIR DIRECTION and SWING buttons will be disabled when the air conditioner is not in operation (including when the TIMER ON is set).
- Do not operate the air conditioner for long periods with the air flow direction set downward in cooling or dry mode. Otherwise, condensation may occur on the surface of the horizontal louver causing moisture to drop.
- Do not move the horizontal louver manually. Always use the AIR DIRECTION ⑧ or SWING button ⑦. If you move this louver manually, it may malfunction during operation. If the louver malfunctions, stop the air conditioner once and restart it.
- When the air conditioner is started immediately after it was stopped, the horizontal louver might not move for approximately 10 seconds.
- Do not operate unit with horizontal louver in closed position.

H HOW THE AIR CONDITIONER WORKS

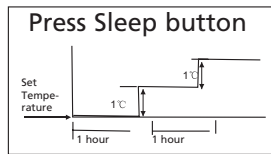

COOLING

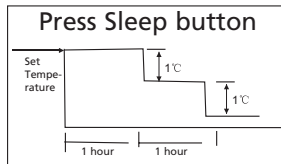

HEATING

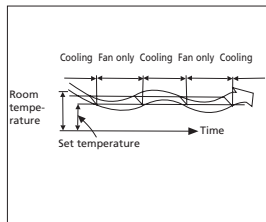

DEHUMIDIFYING

AUTOMATIC OPERATION

- When you set the air conditioner in AUTO mode (button ② on the remote controller), it will automatically select COOLING, HEATING or FAN only operation depending on what temperature you have selected and the room temperature.
- The air conditioner will control room temperature automatically round the temperature point set by you.
- If the AUTO mode is uncomfortable, you can select desired conditions manually.

SLEEP/ECONOMIC OPERATION

- When you push SLEEP button ⑥ during COOLING, HEATING or AUTO operation, the air conditioner will automatically increase (cooling) or decrease (heating) 1°C per hour. The set temperature will be steady 2 hours later and remains steady for 5 hours. After 5 hours the unit will stop. The fan speed will be automatically controlled.

DEHUMIDIFYING OPERATION

- The dehumidifying mode will automatically select the dehumidifying operation based on the difference between the set temperature and the actual room temperature.
- The temperature is regulated while dehumidifying by repeatedly turning on and off of the cooling operation or fan only. The fan speed is controlled automatically.
- In normal cooling operation the air conditioner will also dehumidify the air.



NOTE

When the air conditioner is dehumidifying it is likely that the room temperature will decrease. It is therefore normal that a hygrosat will measure a higher **relative** humidity. The **absolute** humidity in the room will however be lowered, depending on the amount of moisture produced in the room (cooking, people etc).

I MAINTENANCE

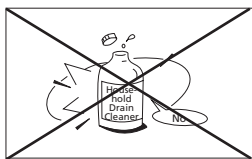

WARNING

- It is necessary to stop the air conditioner and disconnect the power supply before cleaning.

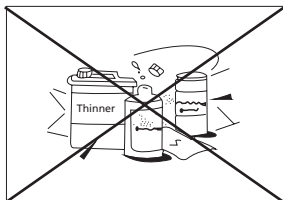

Cleaning the indoor unit and remote controller



CAUTION

- Use a dry cloth to wipe the indoor unit and remote controller.
- A cloth dampened with cold water may be used on the indoor unit if it is very dirty.
- The front panel of the indoor unit can be removed and cleaned with water. Then wipe it with a dry cloth.
- Do not use a chemically treated cloth or duster to clean the unit.
- Do not use benzene, thinner, polishing powder, or similar solvents for cleaning. These may cause the plastic surface to crack or deform.

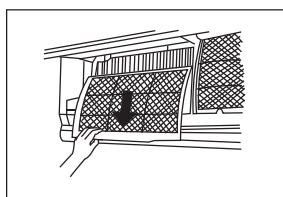
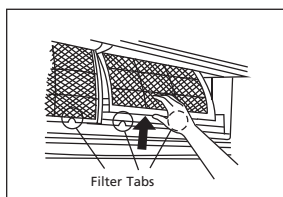

Cleaning the filter

A clogged air filter reduces the cooling efficiency of this unit. Clean the filter once every 2 weeks.

1. The air filter is under the top air inlet grill.
2. Grip the tab on the end of the filter, lift it up, then pull it towards yourself.
3. Remove the screen filter from the indoor unit.
 - Clean the screen filter once every two weeks.
 - Clean screen filter with a vacuum cleaner or water.
4. The black active carbon filter cannot be cleaned. This filter will simply not filter unpleasant odours anymore once dirty. At that moment this filter needs to be replaced by a new filter. (available at your dealer). It is advised to exchange this filter twice every season.
5. The green coloured 3M HAF filter will show clear signs of dirt on and in the filter once dirty. When dirty this filter cannot be cleaned and needs to be replaced by a new filter (available at your dealer). It is advised to exchange this filter twice every season.

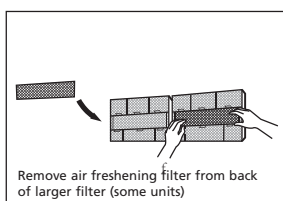

Remove air freshening filter from back of larger filter (some units)

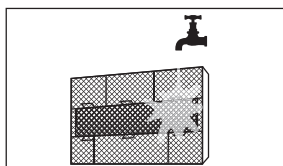

New filter



Recommended change of filter

6. After replacing the active carbon filter and the 3M HAF filter in the filter holder on the screen filter, the screen filter can be replaced into the air conditioner.
7. Ensure before replacing that the filter is completely dry and has no defects.
8. Install the air freshening filter back into position.
9. Insert the upper portion of air filter back into the unit taking care that the left and right edges line up correctly and place filter into position.

Maintenance

If you plan to idle the unit for a long time, perform the following:

1. Operate the fan for about 6 hours to dry the inside of the unit.
2. Stop the air conditioner and disconnect power. If a 4.8kW model is used, interrupt the power supply. Remove the batteries from the remote controller.
3. The outdoor unit requires periodic maintenance and cleaning. This should only be done by an authorized airconditioning engineer.

Checks before operation

- Check that the wiring is not broken or disconnected.
- Check that the air filter is installed.
- Check if the air outlet or inlet is not blocked after the air conditioner has not been used for a long time.



CAUTION

- Do not touch the metal parts of the unit when removing the filter. Injuries can occur when handling sharp metal edges.
- Do not use water to clean inside the air conditioner. Exposure to water can destroy the insulation, leading to possible electric shock.
- When cleaning the unit, **first make sure that the power and circuit breaker are turned off.**

J OPERATION TIPS

The following events may occur during normal operation.

1. Protection of the air conditioner.

Compressor protection

- The compressor cannot restart for 3 minutes after it stops.

Anti-cold air

- The unit is designed not to blow cold air on HEAT mode, when the indoor heat exchanger is in one of the following three situations and the set temperature has not been reached.
 - A. When heating has just started.
 - B. Defrosting.
 - C. Low temperature heating.

Defrosting

- The indoor or outdoor fan stops running when defrosting.
- Frost may be generated on the outdoor unit during heat cycle when outdoor temperature is low and humidity is high resulting in lower heating efficiency of the air conditioner.
- During this condition air conditioner will stop heating operation periodically and start defrosting automatically.
- The time to defrost may vary from 4 to 10 minutes according to the outdoor temperature and the amount of frost buildup on the outdoor unit.

2. A white mist coming out from the indoor unit.

- A white mist may generate due to a large temperature difference between air inlet and air outlet on COOL mode in an indoor environment that has a high relative humidity.
- A white mist may generate due to moisture generated from defrosting process when the air conditioner restarts in HEAT mode operation after defrosting.

GB

3. Low noise of the air conditioner.

- You may hear a low hissing sound when the compressor is running or has just stopped running. This sound is the sound of the refrigerant flowing or coming to a stop.
- You can also hear a low "squeak" sound when the compressor is running or has just stopped running. This is caused by heat expansion and cold contraction of the plastic parts in the unit when the temperature is changing.
- A sound may be heard due to louver restoring to its original position when power is first turned on.

4. Dust is blown out from the indoor unit.

- This is a normal condition when the air conditioner has not been used for a long time or during first use of the unit.

5. A peculiar smell comes out from the indoor unit.

- This is caused by the indoor unit giving off smells permeated from building material, from furniture, or smoke.

6. The air conditioner turns to FAN only mode from COOL or HEAT mode.

- When indoor temperature reaches the temperature setting on air conditioner, the compressor will stop automatically, and the air conditioner turns to FAN only mode. The compressor will start again when the indoor temperature rises on COOL mode or falls on HEAT mode to the set point.

7. Dripping water may generate on the surface of the indoor unit when cooling in a high relative humidity (relative humidity higher than 80%). Adjust the horizontal louver to the maximum air outlet position and select HIGH fan speed.

8. Heating mode.

- The air conditioner draws in heat from the outdoor unit and releases it via the indoor unit during heating operation. When the outdoor temperature falls, heat drawn in by the air conditioner decreases accordingly and the heating capacity will decrease. At the same time, heat loading of the air conditioner increases due to larger difference between indoor and outdoor temperature. If a comfortable temperature cannot be achieved by the air conditioner, it is advised to use a supplementary heating device.

9. Auto-restart function.

- Power failure during operation will stop the unit completely.
The air conditioner is equipped with Auto-restart feature, when the power restores, the unit restarts automatically with all the previous settings preserved by the memory function.

10. Refrigerant leak detection.

- The air conditioner is provided with a Refrigerant leak detection system.
When the outdoor unit detects a shortage of refrigerant, the air conditioner will stop and the indoor unit shows the alarm EC on the display.
When this alarm occurs, do not restart the air conditioner and contact your supplier.

K TROUBLE SHOOTING TIPS

Malfunctions and Solutions



TROUBLE

Stop the air conditioner immediately if one of the following faults occur. Disconnect the power and contact your supplier.

- Fuse blows frequently or circuit breaker trips frequently.
- Other objects or water penetrate the air conditioner.
- The remote controller won't work or works abnormally.
- Other abnormal situations.

Issue	Possible Causes
Unit does not turn on when pressing ON/OFF button	The Unit has a 3-minute protection feature that prevents the unit from overloading. The unit cannot be restarted within three minutes of being turned off.
The unit changes from COOL/HEAT mode to FAN mode	The unit may change its setting to prevent frost from forming on the unit. Once the temperature increases, the unit will start operating in the previously selected mode again.
	The set temperature has been reached, at which point the unit turns off the compressor. The unit will continue operating when the temperature fluctuates again.
The indoor unit emits white mist	In humid regions, a large temperature difference between the room's air and the conditioned air can cause white mist.
Both the indoor and outdoor units emit white mist	When the unit restarts in HEAT mode after defrosting, white mist may be emitted due to moisture generated from the defrosting process.
The indoor unit makes noises	A rushing air sound may occur when the louver resets its position.
	A squeaking sound may occur after running the unit in HEAT mode due to expansion and contraction of the unit's plastic parts.
Both the indoor unit and outdoor unit make noises	Low hissing sound during operation: This is normal and is caused by refrigerant gas flowing through both indoor and outdoor units.
	Low hissing sound when the system starts, has just stopped running, or is defrosting: This noise is normal and is caused by the refrigerant gas stopping or changing direction.
	Squeaking sound: Normal expansion and contraction of plastic and metal parts caused by temperature changes during operation can cause squeaking noises.
The outdoor unit makes noises	The unit will make different sounds based on its current operating mode.
Dust is emitted from either the indoor or outdoor unit	The unit may accumulate dust during extended periods of non-use, which will be emitted when the unit is turned on. This can be mitigated by covering the unit during long periods of inactivity.
The unit emits a bad odor	The unit may absorb odors from the environment (such as furniture, cooking, cigarettes, etc.) which will be emitted during operations.
	The unit's filters have become moldy and should be cleaned.
The fan of the outdoor unit does not operate	During operation, the fan speed is controlled to optimize product operation.
Operation is erratic, unpredictable, or unit is unresponsive	Interference from cell phone towers and remote boosters may cause the unit to malfunction. In this case, try the following: <ul style="list-style-type: none"> • Disconnect the power, then reconnect. • Press ON/OFF button on remote control to restart operation.

**NOTE!**

If problem persists, contact a local dealer or your nearest customer service center. Provide them with a detailed description of the unit malfunction as well as your model number.

Problem	Cause	Solution
Poor Cooling Performance	Temperature setting may be higher than ambient room temperature	Lower the temperature setting
	The heat exchanger on the indoor or outdoor unit is dirty	Clean the affected heat exchanger
	The air filter is dirty	Remove the filter and clean it according to instructions
	The air inlet or outlet of either unit is blocked	Turn the unit off, remove the obstruction and turn it back on
	Doors and windows are open	Make sure that all doors and windows are closed while operating the unit
	Excessive heat is generated by sunlight	Close windows and curtains during periods of high heat or bright sunshine
	Too many sources of heat in the room (people, computers, electronics, etc.)	Reduce amount of heat sources
	Low refrigerant due to leak or long-term use	Check for leaks, re-seal if necessary and top off refrigerant
	SILENCE function is activated(optional function)	SILENCE function can lower product performance by reducing operating frequency. Turn off SILENCE function.
The unit is not working	Power failure	Wait for the power to be restored
	The power is turned off	Turn on the power
	The fuse is burned out	Replace the fuse
	Remote control batteries are dead	Replace batteries
	The Unit's 3-minute protection has been activated	Wait three minutes after restarting the unit
	Timer is activated	Turn timer off
The unit starts and stops frequently	There's too much or too little refrigerant in the system	Check for leaks and recharge the system with refrigerant.
	Incompressible gas or moisture has entered the system.	Evacuate and recharge the system with refrigerant
	The compressor is broken	Replace the compressor
	The voltage is too high or too low	Install a manostat to regulate the voltage
Poor heating performance	The outdoor temperature is extremely low	Use auxiliary heating device
	Cold air is entering through doors and windows	Make sure that all doors and windows are closed during use
	Low refrigerant due to leak or long-term use	Check for leaks, re-seal if necessary and top off refrigerant
Indicator lamps continue flashing	The unit may stop operation or continue to run safely. If the indicator lamps continue to flash or error codes appear, wait for about 10 minutes. The problem may resolve itself. If not, disconnect the power, then connect it again. Turn the unit on. If the problem persists, disconnect the power and contact your nearest customer service center.	
Error code appears in the window display of indoor unit: • E0, E1, E2... • P1, P2, P3... • F1, F2, F3...		

If the trouble has not been corrected, please contact your supplier. Be sure to inform them of the detailed malfunctions and unit model.



NOTE!

Reparation of the device should only be done by an authorized air conditioning engineer.

L GUARANTEE CONDITIONS

The air conditioner is supplied with a 48-month guarantee on the compressor and a 24-month guarantee on other components, commencing on the date of purchase. The following rules apply:

1. We expressly refuse all further damage claims, including claims for collateral damage.
2. Repairs to or replacement of components within the guarantee period will not result in an extension of the guarantee.
3. The guarantee is invalidated if any modifications have been made, non genuine parts are fitted or repairs are carried out by third parties.
4. Components subject to normal wear, such as the filter, are not covered by the guarantee.
5. The guarantee is valid only when you present the original, dated purchase invoice and if no modifications have been made.
6. The guarantee is invalid for damage caused by neglect or by actions that deviate from those in this instruction booklet.
7. Transportation costs and the risks involved during the transportation of the air conditioner or air conditioner components shall always be for the account of the purchaser.
8. Damage caused by not using suitable filters is not covered by the guarantee.
9. Refrigerant loss and/or leakage because of incompetent (dis)connecting of the units and/or (dis-) connection of the units by not qualified personnel is not covered by the guarantee conditions applicable to this product. Damage to units which are mounted, connected and/or disconnected not following local law and/or legislation and/or not following the guidelines in this manual is not covered by the guarantee conditions applicable to this product.

Consult your dealer for repairs if these instructions do not provide a solution. Make sure that in the unlikely case of needed disconnection, that disconnection is always done by qualified, authorized personnel and according to your local laws and legislation.

M TECHNICAL DATA

Model		S 4225 S 5225 S 5225 B S-JA 2519	S 4232 S 5232	S 4248 S 5248	SC 4225 SC 5225 SCJA-2519	SC 4232 SC 5232	SC 4248 SC 5248
Type air-conditioner		Wall mounted split	Wall mounted split	Wall mounted split	Wall mounted split	Wall mounted split	Wall mounted split
Cooling capacity nominal (min-max) *	W	2600 (1030 - 3190)	3500 (820 - 4160)	5300 (1730 - 6980)	2500 (1590 - 3000)	3200 (2110 - 4000)	4600 (1820 - 6120)
EE Class cooling *		A++	A++	A++	A++	A++	A++
SEER*		7.1	7.0	6.4	6.5	6.2	6.7
Heating capacity nominal (min-max) *	W	2500 (880 - 3660)	2700 (850 - 4780)	3900 (1060 - 6980)	2400 (960 - 4890)	2400 (1280 - 4900)	3800 (1380 - 6740)
EE Class heating *		A+	A+	A+	A+	A+	A+
SCOP*		4.0	4.1	4.0	4.0	4.0	4.0
Dehumidifying capacity (at 32°C/80%) ** / ***	L / 24 h	24.0	28.8	43.2	26.4	31.2	36.0
Power consumption cooling	kW	0.70	1.09	1.54	0.71	1.19	1.40
Power consumption heating	kW	0.67	1.05	1.46	0.84	1.23	1.90
Annual energy consumption *	kWh	128 / 875	175 / 922	290 / 1365	137 / 836	187 / 834	245 / 1326
Power supply	V / Hz / Ph	220-240~ / 50 / 1	220-240~ / 50 / 1	220-240~ / 50 / 1	220-240~ / 50 / 1	220-240~ / 50 / 1	220-240~ / 50 / 1
Max. Current	A	9.5	10.0	11.5	10.0	10.0	13.0
Air flow **	m ³ /h	416/309/230	539/478/294	750/505/420	545/435/368	545/435/368	770/610/410
For rooms up to**	m ³	60-85	80-100	140-185	60-85	80-100	125-145
Suited for regions W / A / C		W/A/C	W/A/C	W/A/C	W/A/C	W/A/C	W/A/C
Compressor type		Rotary	Rotary	Rotary	Rotary	Rotary	Rotary
Fan speeds		4	4	4	3	3	3
Thermostatic range	oC	17 - 30	17 - 30	17 - 30	17 - 30	17 - 30	17 - 30
Controls manual / mechanic / electronic		Electronic remote	Electronic remote	Electronic remote	Electronic remote	Electronic remote	Electronic remote
Remote control Yes / No		Y	Y	Y	Y	Y	Y
Air filter type(s)		Screen. Active carbon. 3M HAF	Screen. Active carbon. 3M HAF	Screen. Active carbon. 3M HAF	Screen. Active carbon. 3M HAF	Screen. Active carbon. 3M HAF	Screen. Active carbon. 3M HAF
Refrigerant type / charge	R / g	R32 / 700	R32 / 800	R32 / 1250	R32 / 800	R32 / 800	R32 / 1190
Refrigerant GWP		675	675	675	675	675	675
CO2 equivalent	tonnes	0.473	0.540	0.844	0.540	0.540	0.803
Dimensions indoor unit (w x h x d)	mm	722x187x290	802x189x297	965x215x319	805x194x285	805x194x285	957x213x302
Dimensions outdoor unit (w x h x d)	mm	770x300x555	770x300x555	800x333x554	770x300x555	770x300x555	800x333x554
Net weight indoor unit	kg	7.3	8.2	10.8	7.8	7.8	10.3
Net weight outdoor unit	kg	27.2	27.0	37.0	25.7	25.7	34.6
Gross weight indoor unit	kg	9.7	10.7	14.1	10.4	10.4	13.8
Gross weight outdoor unit	kg	29.7	29.4	39.9	31.1	31.1	40.2
Sound pressure level indoor unit ****	dB(A)	54	56	58	53	53	55
Sound pressure level outdoor unit ****	dB(A)	59	60	64	62	62	62
Sound pressure level indoor unit (low) ****	dB	20	21	21	25	25	29
Unit protection indoor	IP	IPX0	IPX0	IPX0	IPX0	IPX0	IPX0
Unit protection outdoor	IP	IPX4	IPX4	IPX4	IPX4	IPX4	IPX4

- * EN 14511 / EN14825
- ** To be used as indication
- *** Moisture removal at 32°C, 80% RH
- **** EN12102-2008

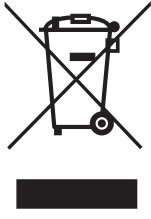

Do not dispose of electrical appliances as unsorted municipal waste, use separate collection facilities. Contact your local government for information regarding the collection systems available. If electrical appliances are disposed of in landfills or dumps, hazardous substances can leak into the groundwater and get into the food chain, damaging your health and well-being. When replacing old appliances with new ones, the retailer is legally obligated to take back your old appliance for disposal at least for free of charge. Do not throw batteries into the fire, where they can explode or release dangerous liquids. If you replace or destroy the remote control, remove the batteries and throw them away in accordance with the applicable regulations because they are harmful to the environment.

Environmental information: This equipment contains fluorinated greenhouse gases covered by the Kyoto Protocol. It should only be serviced or dismantled by professional trained personnel.

This equipment contains R32 refrigerant in the amount as stated in the table above. Do not vent R32 into atmosphere: R32, is a fluorinated greenhouse gas with a Global Warming Potential (GWP) = 675

Internet:

For your convenience you can download the latest version of the user-, installation- and/or service manual on www.Qlima.com



GB

73



Til kunden,

Gratulerer med kjøpet av Qlima klimaanlegget ditt. Du har kjøpt et produkt av høy kvalitet som vil ha glede av i mange år, hvis det brukes forsvarlig.

Vennligst les disse instruksjonene først for å sikre maksimal levetid for klimaanlegget.

På vegne av produsenten gir vi 24 måneders garanti for alle material- og produksjonsfeil og 48 måneders garanti på klimaanleggets kompressor.

Gled deg over klimaanlegget ditt.

Med vennlig hilsen,

PVG Holding b.v.

Kundeserviceavdeling

1. LES BRUKSANVISNINGEN FØRST.

2. I TILFELLE TVIL, TA KONTAKT MED DIN FORHANDLER.

N

74

INNHOLD

- A SIKKERHETSINSTRUKSJONER
- B. DELENAVN
- C. DRIFTSTEMPERATUR
- D. BRUK MED FJERNKONTROLL
- E. MANUELL DRIFT (UTEN FJERNKONTROLL)
- F. OPTIMAL DRIFT
- G. JUSTERING AV LUFTSTRØMFØRING
- H. HVORDAN KLIMAAANLEGGET FUNGERER
- I. VEDLIKEHOLD
- J. TIPS FOR DRIFT
- K. FEILSØKING
- L. GARANTIVILKÅR
- M. TEKNISKE DATA

LES DENNE BRUKSANVISNINGEN

Her finner du mange nyttige tips om hvordan du bruker og vedlikeholder klimaanlegget ditt riktig. Du finner svar på flere vanlige problemer i kapittel Feilsøking. Hvis du først går gjennom kapittel K "Feilsøking", kan det hende du at du ikke trenger å ringe kundeservice.

A SIKKERHETSINSTRUKSJONER

Installer kun denne enheten når den er i samsvar med gjeldende lokale/nasjonale lover, forskrifter og standarder. Dette klimaanlegget er beregnet på å brukes som en vinkjøler i et bolighus og er bare egnet for bruk på tørre steder, i normale husholdningsforhold, innendørs i stue, kjøkken og garasje. Kontroller nettspenningen og frekvensen. Denne enheten er kun egnet for jordede kontakter, tilkoblingspenning 220-240 V~ / 50 Hz. 4.8kW-modellene må kobles direkte til strømkilden.



VIKTIG

- Enheten må alltid ha en jordet tilkobling. Hvis strømforsyningen ikke er jordet, kan du ikke koble til enheten. Støpselet må alltid være lett tilgjengelig når enheten er tilkoblet. Les disse instruksjonene nøye og følg dem.
- Klimaanlegget inneholder et kjølemiddel og kan klassifiseres som utstyr under trykk. Derfor må det alltid brukes en autorisert klimaanleggs-ingeniør for installasjon og vedlikehold av klimaanlegget. Klimaanlegget må inspiseres og betjenes på en årlig basis av en autorisert klimaingeniør. Ellers kan garantien være ugyldig.

Før du kobler til enheten, kontrollerer du følgende:

- Strømtilførselen må svare til nettspenningen som er angitt på merke-etiketten.
- Stikkontakten og strømforsyningen må være egnet for strømmen som er angitt på merke-etiketten.
- Støpselet på enhetens kabel må passe inn i stikkontakten.
- Enheten må plasseres og monteres på en stabil overflate.

Strømforsyningen til enheten må kontrolleres av en fagperson dersom du er i tvil om hvorvidt det passer.

N

- Denne apparatet er produsert i henhold til CEs sikkerhetsstandarder. Men må du også passe på selv, som med enhver annen elektrisk maskin eller apparat.
- Ikke dekk til luftinntaket og uttaket.
- Ikke la enheten komme i kontakt med kjemikalier.
- Aldri spray enheten med eller senk den i vann. Slå av enheten og koble fra strømforsyningen hvis det kommer vann inn i innendørsenheten.
- Ikke stikk hender, fingre eller gjenstander inn i åpningene på enheten.
- Bruk aldri en skjøteledning til å koble enheten til strømforsyningen. Hvis det ikke finnes en egnet jordet stikkontakt, må den installeres av en autorisert elektriker.
- Eventuelle reparasjoner og/eller vedlikehold må kun utføres av en faglært tekniker. Følg instruksjonene for bruk og vedlikehold som angitt i brukerhåndboken til denne enheten.
- Fjern alltid støpselet til enheten fra stikkontakten når den ikke er i bruk.
- Ikke start eller stopp klimaanlegget ved å sette inn eller trekke ut støpselet. Bruk kun de dertil egnede knappene på klimaanlegget eller på fjernkontrollen.
- Ikke åpne klimaanlegget når det er i bruk. Trekk alltid ut støpselet når du åpner enheten.
- Trekk alltid ut støpselet når du rengjør eller betjener klimaanlegget.
- Ikke plasser gassbrennere, ovner og/eller komfyrer i luftstrømmen.
- Ikke trykk på knappene eller berør klimaanlegget med våte hender.
- Vær oppmerksom på at utendørsenheten gir fra seg lyd når den brukes, dette kan komme i konflikt med lokal lovgivning, og det er brukerens ansvar å kontrollere og sikre at utstyret er i full overensstemmelse med denne lokale lovgivningen.
- Dette apparatet er ikke ment for bruk av personer (inklu-

N

dert barn) med reduserte fysiske, sensoriske eller mentale evner, eller manglende erfaring eller kunnskap, med mindre de har fått tilsyn eller instruksjon angående bruken av apparatet av en person som har ansvar for deres sikkerhet.

- Barn bør være under tilsyn for å sikre at de ikke leker med apparater.
- Det anbefales å holde seg utenom den direkte luftstrømmen.
- Drikk aldri avløpsvannet fra klimaanlegget.
- Ikke gjør endringer på enheten.
- Hvis strømkabelen er skadet, må den erstattes av produsenten, kundeserviceavdelingen eller personer med tilsvarende kvalifikasjoner, for å unngå fare.
- Dette apparatet kan brukes av barn fra 8 år og oppover og personer med reduserte fysiske, sensoriske eller mentale evner eller mangel på erfaring og kunnskap, hvis de er under tilsyn eller har fått instruksjoner om bruk av apparatet på en sikker måte og forstår farene som er involvert. Barn skal ikke leke med apparatet. Rengjøring og bruker vedlikehold skal ikke gjøres av barn uten tilsyn.



OBS!

- Bruk aldri enheten hvis strømledning, støpsel, kabinett eller kontrollpanel er skadet.
- Unnlattelse av å følge instruksjonene kan føre til at garantien på denne enheten blir ugyldig.

Merknad om fluorgasser

1. Dette klimaanlegget inneholder fluorgasser. For spesifikk informasjon om hvilken type gass og mengden, kan du se på den aktuelle etiketten på selve enheten.
2. Montasje, service, vedlikehold og reparasjon av denne enheten må utføres av en sertifisert tekniker.
3. Demontering og gjenvinning av produktet må utføres av en sertifisert tekniker.
4. Hvis systemet har et lekkasjedeteksjonssystem montert, det må kontrolleres for lekkasjer minst hver 12. måned.
5. Når enheten kontrolleres for lekkasjer, anbefales det sterkt å notere ned alle slike kontroller.
6. Dette klimaanlegget er en hermetisk forseglet enhet som inneholder fluorgasser.

B DELENAVN

INNEDEL

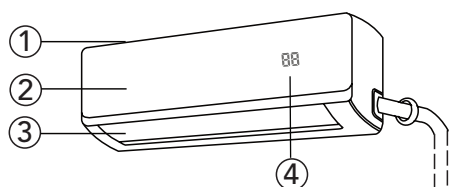

Innedel

- ① Luftfilter (trekk ut)
- ② Frontpanel
- ③ Spjeld
- ④ Visningsvindu
- ⑤ Fjernkontroll

UTEDEL

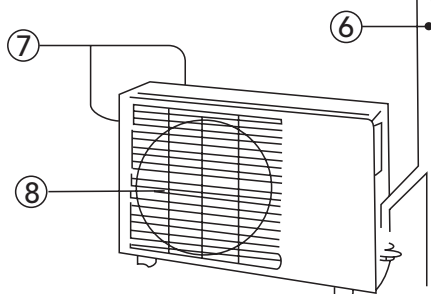

Utedel

- ⑥ Tilkoblingsrør, avløpsslange (For S-modeller tilkoblingsrør følger ikke med)
- ⑦ Luftinntak (side og bak)
- ⑧ Luftutløp



BEMERK!

Alle bildene i denne håndboken og på gaveesken er kun til forklaring og indikasjonsformål. De kan være litt forskjellige fra klimaanlegget du kjøpte. Selve formen skal gjelde.

FUNKSJONSINDIKATORER PÅ INNENDØRS ENHET DISPLAY PANEL



ON i 3 sekunder når:

- TIMER ON er innstilt
- FRESH, SWING, TURBO eller SILENCE-funksjonene er slått på

OF i 3 sekunder når:

- TIMER OFF er innstilt
- FRESH, SWING, TURBO eller SILENCE-funksjonene er slått av

CF når avriming (kjøling- & oppvarmingsenheter)

DF når anti-kaldluft funksjonen er slått på (kjøling- & oppvarmingsenheter)

SE når enheten er selvrensjørende (noen enheter)

FP når frostbeskyttelse er slått på (noen enheter)

 når trådløs kontrollfunksjon er aktivert (noen enheter)

88 Når ECO-funksjonen (noen enheter) er aktivert, vil **88** lyse gradvis en etter en mens **E -- [-- 0 --** innstilt temperatur -- **E** i ett sekunds intervaller

I andre modi viser enheten temperaturinnstillingen.

I vifte og tørkemode viser enheten romtemperaturen.

C DRIFTSTEMPERATUR

Kjøling, oppvarming og/eller avfukting er effektiv ved følgende innendørs og utendørs temperaturer:

Temperatur \ Modus	Kjøle-drift	Oppvarmingsdrift	Avfuktingsoperasjon
Romtemperatur	17°C - 32°C	0°C - 30°C	10°C - 32°C
Utetemperatur	-25°C - 50°C	-25°C - 30°C	0°C - 50°C



FORSIKTIGHET

- Hvis klimaanlegget brukes utenfor ovennevnte forhold, kan visse sikkerhetsfunksjoner bli koblet inn og medføre at enheten fungerer unormalt.
- Hvis klimaanlegget opererer med en relativ fuktighet på over 80 % i rommet, kan overflaten av klimaanlegget trekke seg til kondens. Sett det vertikale luftstrømspjeldet til sin maksimale vinkel (vertikalt til gulvet), og velg HØY viftemode.
- For maksimal effekt av klimaanlegget, lukk alltid dører og vinduer når du kjøler eller oppvarmer.

D BRUK MED FJERNKONTROLL



BEMERK!

- Sikt alltid fjernkontrollen mot mottakeren på innendørsenheten og sørg for at det ikke er noen hindringer mellom fjernkontrollen og mottakeren. Ellers vil fjernkontrollsignalet ikke fanges opp av mottakeren, og klimaanlegget vil ikke fungere skikkelig.
- Maksimal avstand hvor fjernkontrollen fungerer er ca. 6 til 7 meter.



BEMERK!

Hold fjernkontrollen der signalet kan komme til mottakeren på enheten. Når du velger timeren, sender fjernkontrollen automatisk et signal til innendørsenheten på den angitte tiden. Hvis du holder fjernkontrollen i en posisjon som hindrer riktig signaloverføring, kan det oppstå en tidsforsinkelse på opptil 15 minutter.

Innføring i funksjonsknapper på fjernkontrollen

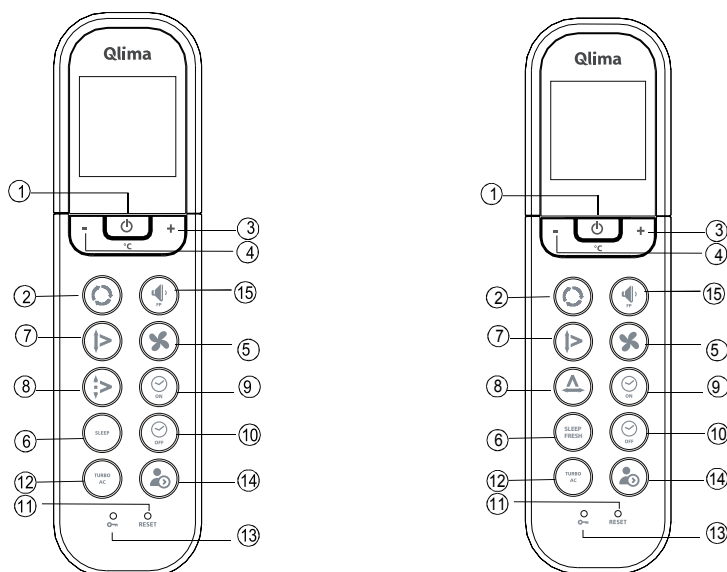

① **På/av-knapp:** Trykk på denne knappen for å starte enheten. Trykk på denne knappen igjen for å stoppe enheten.

② **Modusknapp:** Hver gang du trykker på knappen, velges en modus i en sekvens som går fra AUTO COOL DRY HEAT og FAN, bare som følgende figur indikerer:



③ **+ Button:** Trykk denne knappen for å øke innstillingen for innetemperatur til 30 °C.

④ **- Button:** Trykk denne knappen for å redusere innstillingen for innetemperatur til 17 °C.

⑤ **Vifteknapp:** Denne knappen brukes til å velge viftehastighet. Hver gang du trykker på knappen, velges en viftehastighet i en sekvens som går fra AUTO, LOW, MED til HIGH og deretter tilbake til Auto. Når du velger AUTO eller DRY-modus, styres viftehastigheten automatisk og du kan ikke stille den.

⑥ **SLEEP-knapp:** Trykk på denne knappen for å gå i energisparingsmodus. Trykk på den igjen for å avbryte. Denne funksjonen kan bare brukes i COOL, HEAT og AUTO modus og opprettholde den mest behagelige temperaturen for deg. Enheten øker automatisk innstilt temperatur ved 1 °C i timen (i kjølemodus) eller senker innstilt temperatur med 1 °C per time (oppvarmingsmodus) i løpet av de første 2 timene. Klimaanlegget opprettholder denne temperaturen (innstilt temperatur - eller + 2 grader) i løpet av de neste 5 timene. Etter denne perioden slår klimaanlegget seg av.

FRESH-knapp: Langt trykk for å aktivere FRESH-funksjonen.

- ⑦ **SWING-knappen:** Trykk på SWING-knappen for å aktivere sving-funksjonen. Trykk på knappen igjen for å stoppe.
- ⑧ **Luftretning knapp:** Trykk på denne knappen for å endre svingvinkelen til spjeldet. Svingvinkelen til spjeldet er 6° for hvert trykk. Når spjeldet svinger i en vinkel som vil påvirke kjøle- og oppvarmingseffekten av anlegget, vil det automatisk endre svingretningen. Ingen symbol vil vises i displayområdet når du trykker på denne knappen.
- Svingknapp (venstre og høyre):** Trykk på SWING-knappen for å aktivere sving-funksjonen. Trykk på knappen igjen for å stoppe.
- ⑨ **Timer på knapp:** Trykk på denne knappen for å starte automatisk tilkoblingssekvens. Hvert trykk øker den automatisk tidsbestemte innstillingen i trinn på 30 minutter. Når innstillingstiden viser 10tr vil hvert trykk øke den automatisk tidsbestemte innstillingen med 60 minutter. For å avbryte det automatisk tidsbestemte programmet, fortsett å trykke på knappen til 0,0 vises.
- ⑩ **Timer av-knapp:** Trykk på denne knappen for å starte automatisk tilkoblingssekvens. Hvert trykk øker den automatisk tidsbestemte innstillingen i trinn på 30 minutter. Når innstillingstiden viser 10tr vil hvert trykk øke den automatisk tidsbestemte innstillingen med 60 minutter. For å avbryte det automatisk tidsbestemte programmet, fortsett å trykke på knappen til 0,0 vises.
- ⑪ **RESET-knapp:** Når du trykker på den forsenkede RESET-knappen, avbrytes alle gjeldende innstillinger, og kontrollen går tilbake til de innledende innstillingene.
- ⑫ **Turbo knapp / Active Clean (Aktiv ren) knapp:**Trykk på denne knappen i COOL-modus, klimaanlegget går i kraftig kjøleoperasjon. Trykk igjen for å avbryte TURBO-funksjonen. Ved å trykke på denne knappen (>2 sek) går enheten inn i Active Clean-modus. En komplett prosess vil starte for å rengjøre innsiden av fordampere og redusere bakteriefloraen. Når denne funksjonen er aktivert, avbrytes alle timerinnstillinger. For å stoppe Active Clean-modus, trykk på knappen (>2 sek) igjen.
- ⑬ **LOCK-knapp:** Når du trykker på den nedsenkede LOCK-knappen, er alle gjeldende innstillinger låst, og fjernkontrollen aksepterer ingen operasjon unntatt LOCK. Trykk igjen for å avbryte LOCK-modusen.
- ⑭ **LED DISPLAY / FOLLOW ME Knapp:** Trykk på denne knappen for å fjerne sifferdisplayet i klimaanlegget. Sifferdisplayet i klimaanlegget vil aktiveres automatisk etter 3 sekunder, hvis ingen knapper blir trykket i denne perioden. Trykk igjen for å aktivere den (Gjelder ikke enheter uten denne funksjonen). Når du trykker i mer enn 2 sekunder, aktiveres FOLLOW ME-funksjonen, trykk i mer enn 2 sekunder igjen for å deaktivere.
- ⑮ **Lav lydknapp / innendørs frostbeskyttelse:**Trykk på denne knappen for å redusere innendørs lydtryknivå til 21 dB (A). Innendørsenhetsens viftehastighet reduseres til sitt laveste nivå. Ved å trykke på denne knappen (>2 sek) går enheten inn i frysebeskyttelsesmodus. Enheten overstyrer innendørs temperaturinnstilling og stiller den til ca. 8 °C. På denne måten hindrer du at det fryser i hjemmet ditt i kalde perioder, med lavest mulig energiforbruk. Når denne modusen er valgt, viser displayet på innendørsenheten "FP". Denne knappen kan kun betjenes i varmemodus. For å forlate Frysebeskyttelsesmodus: bare trykk på knappen igjen.

Navn og funksjoner på indikatorer på fjernkontrollen

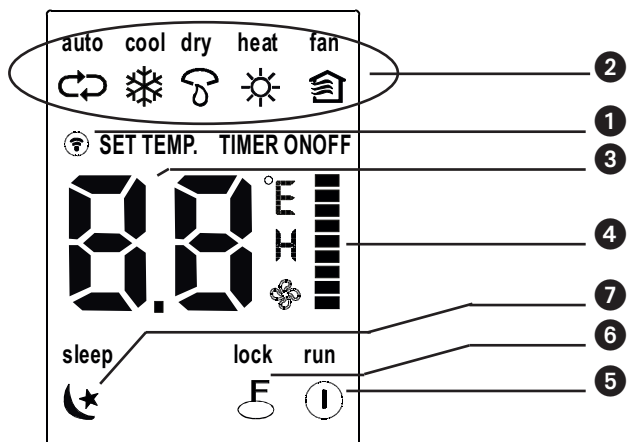

- ① **Overføringsindikator:** Denne overføringsindikatoren lyser når fjernkontrollen sender signaler til innendørsenheten.
- ② **Modusvisning:** Viser gjeldende operasjonsmodus. Inkludert Auto ↻, Cool ❄, Dry ☂, Heat ☀ (Ikke aktuelt for modeller med kjøling), Fan 🏠.
- ③ **Temp. / Timervisning:** Viser temperaturinnstillingen (17 °C ~ 30 °C). Når du stiller driftsmodus til FAN, vises ingen temperaturinnstilling. Og hvis i TIMER-modus, vises AV og PÅ-innstillingene til TIMER.
- ④ **Viftehastighet skjerm:** Viser den valgte viftehastigheten, AUTO (ingen visning), LOW ❄, MED ■ og HIGH I. Viftehastigheten er AUTO når driftsmodusen er enten AUTO eller DRY.
- ⑤ **PÅ/AV-skjerm:** Viser ved å trykke ned PÅ/AV-knappen. Trykk ned PÅ/AV-knappen igjen for å fjerne.
- ⑥ **Lock-visning:** Viser når LOCK-modusen er aktivert.
- ⑦ **Sleep-visning:** Viser under sleep operasjon. Trykk ned SLEEP-knappen igjen for å fjerne.



BEMERK!

Alle elementer som er vist i Fig. 2, er beregnet for klar presentasjon. Men under selve operasjonen vises bare de relative elementer tegnene i displayet.

Betjening av fjernkontrollen

Installer / bytt batterier

Bruk to tørre alkaliske batterier (AAA/LR03).

Ikke bruk oppladbare batterier.

1. Fjern batteridekselet på baksiden av fjernkontrollen ved å trekke den i henhold til pilens retning, som vist på dekselet.
2. Sett inn nye batterier og sørg for at(+) og (-) på batteriene er riktig installert.
3. Sett på dekselet igjen ved å skyve det tilbake på plass.



BEMERK!

- Når batteriene er fjernet, sletter fjernkontrollen all programmering. Etter at du har satt inn nye batterier, må fjernkontrollen omprogrammeres.
- Når du bytter batterier, må du ikke bruke gamle batterier eller en annen type batteri. Dette kan føre til at fjernkontrollen fungerer feil.
- Hvis du ikke bruker fjernkontrollen på flere uker, tar du ut batteriene. Ellers kan batterilekkasje skade fjernkontrollen.
- Gjennomsnittlig batterilevetid under normal bruk er ca 6 måneder.
- Bytt ut batteriene når det ikke er noen pipelyd fra innendørsenheten, eller hvis lysindikatorlampen ikke vises.
- Bland aldri nye og gamle batterier. Bruk aldri forskjellige batterityper (f.eks. Alkalisk og mangandioxid) samtidig.

AUTOMATISK drift

Når klimaanlegget er klart til bruk (kontroller om enheten er tilkoblet og om elektrisk strøm er tilgjengelig), slå på strømmen og indikasjonslampen OPERATION på innendørsenhetens displaypanel begynner å blinke.

1. Bruk **Modus** valgknapp for å velge AUTO.
2. Trykk på + eller - for å stille inn ønsket romtemperatur.
3. Trykk på **På/AV** knappen for å starte klimaanlegget. OPERATION-lampen på innendørsenhetens displaypanel lyser. FAN SPEED styres automatisk.
4. Trykk på **På/ av** knappen igjen for å stoppe enheten.



BEMERK!

- I AUTO-modus kan klimaanlegget logisk velge modus COOL, FAN og HEAT ved å finne forskjellen mellom den faktiske omgivende romtemperaturen og innstilt temperatur på fjernkontrollen.
- Hvis AUTO-modusen ikke er behagelig for deg, kan ønsket modus velges manuelt.

Kun operasjon av COOL, HEAT og FAN

1. Hvis AUTO-modus ikke er komfortabel, kan du manuelt overstyre innstillingene ved å bruke COOL, DRY, HEAT (kun VARMEPUMPE-enheter) eller FAN ONLY-modusene ved å trykke på knappen ②.
2. Trykk på + eller - for ③ og ④ å stille inn ønsket romtemperatur.
3. Trykk på **Fan** knapp ⑤ for å velge FAN-modusen AUTO, HIGH, MED eller LOW.
4. Trykk på **På/Av** knapp ①. knapp a. Driftslampen lyser og klimaanlegget begynner å fungere per innstillingene. Trykk på **På/Av** knappen ① igjen for å stoppe denne operasjonen.



BEMERK!

FAN ONLY-modusen kan ikke brukes til å regulere temperaturen. I denne modusen gjelder bare trinn 1, 3 og 4.

DRY drift

1. Trykk på **Modus** knapp ② for å velge DRY.
2. Trykk på + eller - knapp ③ og ④ for å stille inn ønsket temperatur.
3. Trykk på **På/Av** knapp ①. Operasjonslampen lyser og klimaanlegget begynner å fungere i DRY-modus. Trykk på **På/Av** knappen ① igjen for å stoppe denne operasjonen.



BEMERK!

På grunn av forskjellen på apparatets innstilte temperatur og den faktiske innetemperaturen vil klimaanlegget i DRY-modus automatisk operere mange ganger uten å kjøre COOL og FAN-modus.

TIMER-operasjon

Trykk på Timer på/av-knappen (⑨ og ⑩) for å stille inn og av tider på enheten. Den effektive driftstiden som er satt av fjernkontrollen til tidsur-funksjonen, er begrenset til en periode på mellom 0,5 og mindre enn 24 timer.

1. For å stille inn START-tiden.

- 1.1 Trykk på **Timer på** knapp ⑨, fjernkontrollens skjerm viser **ON TIMER**, sist satt tid for startoperasjonen og signalet "h" vises på Timer-visningsområdet. Du er nå klar til å tilbakestille tiden for å STARTE operasjonen.



- 1.2 Push the **Timer on** button ⑨ again to set desired unit start time.
- 1.3 Etter å ha satt inn **Timer på**, vil det være et halvt sekunds forsinkelse før fjernkontrollen overfører signalet til klimaanlegget.

2. For å stille inn STOPP-tiden.

- 2.1 Trykk på **Timer av** knapp ⑩ og fjernkontrollen viser **OFF TIMER** og den siste angitte tiden for timer av i timer vil bli vist på Timer displayområdet. Du er nå klar til å tilbakestille tiden for STOPP operasjonen.
- 2.2 Push the **Timer off** button ⑩ again to set the time you want to stop the operation.
- 2.3 Etter å ha satt inn **Timer av**, vil det være et halvt sekunds forsinkelse før fjernkontrollen overfører signalet til klimaanlegget.

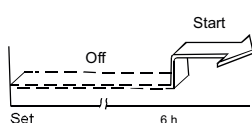

Eksempel på timerinnstilling

For å starte klimaanlegget på 6 timer.

1. Trykk på **TIMER ON**-knappen, den siste innstillingen for start driftstid og signalet "h" vil vises på displayområdet.
2. Trykk på **TIMER ON**-knappen for å vise "6:0h".
3. Vent et sekund og det digitale displayområdet viser temperaturen igjen. **TIMER ON**-indikatoren lyser og denne funksjonen er aktivert.



Kombinert timer

(innstilling av både ON og OFF timere samtidig)

TIMER OFF -> TIMER ON

(På -> Stopp -> Start drift)

Denne funksjonen er nyttig hvis du vil stoppe klimaanlegget når du legger deg, og starte det igjen om morgenen når du våkner, eller når du kommer hjem.

Eksempel:

For å stoppe klimaanlegget 2 timer etter innstillingen og starte det igjen 10 timer etter innstillingen.

1. Trykk på knappen **TIMER OFF**.
2. Trykk på **TIMER OFF**-knappen igjen for å vise 2.0t på **TIMER OFF**-skjermen
3. Trykk på knappen **TIMER ON**
4. Trykk på **TIMER ON**-knappen igjen for å vise 10t på **TIMER ON**-skjermen
5. Vent et sekund og det digitale displayområdet viser temperaturen igjen. **TIMER ON**-indikatoren lyser og denne funksjonen er aktivert.



BEMERK!

- Hvis samme tid er angitt for både **START** og **STOPP**-innstillingene, øker stoppetiden automatisk 0,5 timer (den innstilte tiden viser mindre enn 10 timer) eller en time (den innstilte tiden viser 10 timer eller mer).
- For å endre **Timer på/av**-tiden, trykk bare på den tilsvarende **TIMER**-knappen og tilbakestill tiden.
- Innstillingstiden er relativ tid. Det er den angitte tiden basert på forsinkelsen av gjeldende tid.



ADVARSEL

- Hold fjernkontrollen borte fra alle væsker.
- Beskytt fjernkontrollen mot høye temperaturer og stråling.
- Hold innendørs mottakeren borte fra direkte sollys, ellers kan klimaanlegget fungere feilaktig.

E MANUELL DRIFT (UTEN FJERNKONTROLL)

Slik betjener du enheten uten fjernkontrollen.

Hvis fjernkontrollen ikke fungerer, kan enheten betjenes manuelt med MANUAL CONTROL-knappen på innendørsenheten. Merk at manuell drift ikke er en langsiktig løsning, og det anbefales sterkt at du bruker enheten med fjernkontrollen.



FØR MANUELL BRUK

Enheden må slås av før manuell drift.

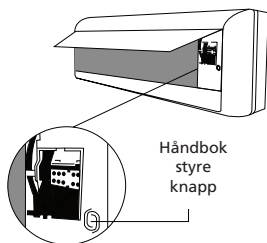

For å betjene enheten manuelt:

1. Finn MANUAL CONTROL-knappen på høyre side av enheten.
2. Trykk på MANUAL CONTROL-knappen en gang for å aktivere FORCED AUTO-modus.
3. Trykk på MANUAL CONTROL-knappen igjen for å aktivere FORCED COOLING-modus.
4. Trykk på MANUAL CONTROL-knappen en tredje gang for å slå av enheten.



FORSIKTIGHET

Den manuelle knappen er kun beregnet for test og nødoperasjon. Vennligst ikke bruk denne funksjonen med mindre fjernkontrollen går tapt, og det er absolutt nødvendig. For å gjenopprette vanlig drift, bruk fjernkontrollen for å aktivere enheten.

F OPTIMAL DRIFT

For å oppnå optimal ytelse, må du være oppmerksom på følgende:

- Juster luftstrømmen riktig, slik at den ikke er rettet mot folk.
- Juster temperaturen for å oppnå det høyeste komfortnivået. Ikke juster enheten til overdrevne temperaturnivåer.
- Lukk dører og vinduer, ellers kan ønsket effekt reduseres.
- Ikke legg gjenstander i nærheten av luftinntaket eller luftutløpet, siden effektiviteten av klimaanlegget kan bli redusert, og klimaanlegget kan stoppe driften. Pass på at det ikke er noen hindringer som blokkerer luftstrømmen. Luftstrømmen må ha uhindret tilgang til hele rommet. Luftstrømmen må også ha uhindret tilgang til klimaanlegget.
- Rengjør luftfilteret med jevne mellomrom, ellers kan ytelsen for kjøling eller oppvarming bli redusert. Det anbefales å rengjøre filtrene annenhver uke.
- Ikke bruk enheten med det horisontale spjeldet i lukket stilling.

G JUSTERING AV LUFTSTRØMFØRING

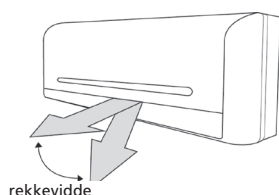

- Juster luftstrømmen riktig, ellers kan det føre til ubehag eller forårsake ujevn temperatur i rommet.
- Juster de horisontale spjeldene med knapp ⑧ på fjernkontrollen.
- Juster det vertikale spjeldet manuelt.



Justere horisontal luftstrømretning (opp - ned)

Klimaanlegget justerer automatisk den horisontale luftstrømretningen i henhold til driftsmodus.

For å stille den horisontale luftstrømmen

Utfør denne funksjonen mens enheten er i drift. Fortsett å trykke på AIR DIRECTION-knappen ⑧ på fjernkontrollen for å flytte spjeldet til ønsket retning.

- Juster den horisontale luftstrømretningen til ønsket retning.
- I etterfølgende operasjoner blir den horisontale luftstrømmen automatisk satt i den retningen spjeldet ble justert, ved å trykke på AIR DIRECTION-knappen.

For å stille den vertikale luftstrømmen (venstre - høyre)

Juster det vertikale spjeldet manuelt med spaken i midten av den vertikale spjeldarmen (avhengig av modell). Når klimaanlegget er i drift, og det vertikale spjeldet er i en bestemt posisjon, beveger du spaken på lufttuttaket til venstre (eller høyre, avhengig av modell) til ønsket posisjon.



FORSIKTIGHET!

Pass på at du ikke berører viften bak de vertikale spjeldene!

For å svinge luftstrømretningen (opp - ned) automatisk

Utfør denne funksjonen mens klimaanlegget er i drift.

- Trykk på SWING ⑦ knappen på fjernkontrollen.
- For å stoppe funksjonen, trykk på SWING-knappen ⑦ en gang til. Trykk på AIR DIRECTION ⑧ knapp for å låse spjeldet i ønsket posisjon.



FORSIKTIGHET

- AIR DIRECTION og SWING-knappene blir deaktivert når klimaanlegget ikke er i drift (inkludert når TIMER ON er innstilt).
- Ikke bruk klimaanlegget i lengre perioder med luftstrømmen rettet nedover i kjøle- eller tørremodus. Ellers kan det oppstå kondens på overflaten av det horisontale spjeldet som fører til at kondens drypper ned.
- Ikke flytt det horisontale spjeldet manuelt. Bruk alltid AIR DIRECTION ⑧ eller SWING-knappen ⑦. Hvis du flytter spjeldet manuelt, kan det fungere feil under drift. Hvis spjeldet fungerer feil, må du stoppe klimaanlegget en gang og starte det på nytt.
- Når klimaanlegget startes umiddelbart etter at det ble stoppet, kan det horisontale spjeldet ikke flyttes i ca 10 sekunder.
- Ikke bruk enheten med det horisontale spjeldet i lukket stilling.

H HVORDAN KLIMAAANLEGGET FUNGERER

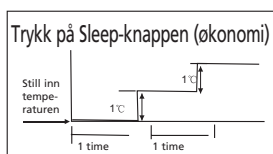

COOLING (KJØLING)

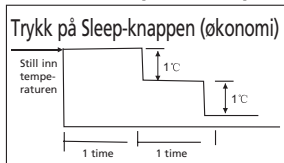

HEATING (OPPVARMING)

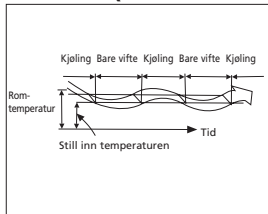

DEHUMIDIFYING (AVFUKTING)

AUTOMATISK DRIFT

- Når du stiller klimaanlegget i AUTO-modus (knapp ② på fjernkontrollen), vil det automatisk velge KUN KJØLING, OPPVARMING eller VIFTE operasjon avhengig av hvilken temperatur du har valgt og romtemperaturen.
- Klimaanlegget vil styre romtemperaturen automatisk til temperaturinnstillingen du angir.
- Hvis AUTO-modusen er ubehagelig, kan du velge ønskede forhold manuelt.

SLEEP / ØKONOMISK DRIFT

- Når du trykker på SLEEP-knappen ⑥ under KJØLING, OPPVARMING eller AUTO drift, vil klimaanlegget automatisk øke (kjøle) eller redusere (oppvarming) 1 °C per time. Den innstilte temperaturen vil være stabil 2 timer senere og forblir stabil i 5 timer. Etter 5 timer stanser enheten. Viftehastigheten styres automatisk.

AVFUKTINGSOPERASJON

- Avfuktingsmodusen vil automatisk velge avfuktingsoperasjonen basert på forskjellen mellom innstilt temperatur og den faktiske romtemperaturen.
- Ved avfukting reguleres temperaturen ved gjentatte ganger å slå av kjøleoperasjonen eller viften. Viftehastigheten styres automatisk.
- Ved normal kjøleoperasjon vil klimaanlegget også avfukte luften.



BEMERK

Når klimaanlegget avfukter er det sannsynlig at romtemperaturen vil synke. Det er derfor normalt at en hygrostat måler en høyere **relativ** luftfuktighet. Den **absolutte** fuktigheten vil imidlertid synke, avhengig av mengden fuktighet som produseres i rommet (matlaging, folk osv.).

I VEDLIKEHOLD

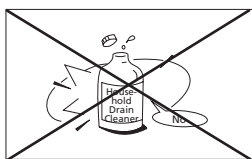

ADVARSEL

- Det er nødvendig å stoppe klimaanlegget og koble fra strømforsyningen før rengjøring.

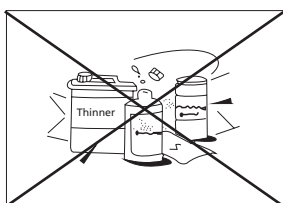

Rengjøring av innendørsenheten og fjernkontrollen



FORSIKTIGHET

- Bruk en tørr klut til å tørke innendørsenheten og fjernkontrollen.
- En klut fuktet med kaldt vann kan benyttes på innendørsenheten hvis den er veldig skitten.
- Frontpanelet på innendørsenheten kan tas av og rengjøres med vann. Så tørk av med en tørr klut.
- Ikke bruk en kjemisk behandlet klut eller støvkost til å rengjøre enheten.
- Ikke bruk bensin, tynner, poleringspulver eller lignende løsemidler til rengjøring. Disse kan føre til at plastoverflaten sprekker eller deformeres.

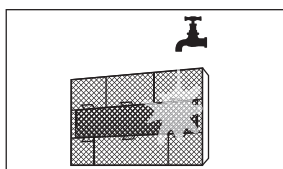
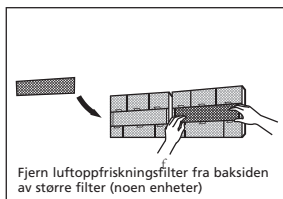
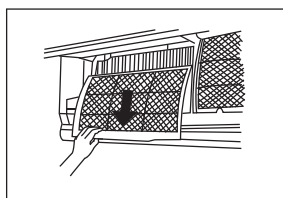
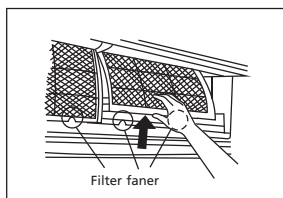

Rengjøring av filteret

Et tett luftfilter reduserer kjøleeffektiviteten av denne enheten. Rengjør filteret en gang hver 2. uke.

1. Luftfilteret befinner seg under luftinntaksgitteret på toppen.
2. Ta tak i tappen på enden av filteret, løft den opp, og trekk den mot deg.
3. Fjern skjermfilteret fra innedelen.
Rengjør skjermfilteret en gang hver andre uke.
 - Rengjør skjermfilteret med støvsuger eller vann.
4. Det svarte filteret med aktivt kull kan ikke rengjøres. Dette filteret vil ikke lenger filtrere ubehagelige lukt når det er skittent. Da må dette filteret byttes ut med et nytt. (tilgjengelig hos forhandleren). Det anbefales at du bytter dette filteret to ganger hver sesong.
5. Det grønne 3M HAF-filteret viser klare tegn på smuss både på og i filteret når det er skittent. Når det er skittent, kan dette filteret ikke rengjøres og må byttes ut med et nytt filter (tilgjengelig hos forhandleren). Det anbefales at du bytter dette filteret to ganger hver sesong.

Nytt filter



Anbefalt endring av filter

6. Etter at du har erstattet aktivt kullfilter og 3M HAF-filteret i filterholderen på skjermfilteret, kan skjermfiltret settes på plass i klimaanlegget.
7. Sørg for at filteret er helt tørt og ikke har feil eller mangler.
8. Sett luftfilteret tilbake på plass.
9. Sett den øvre delen av luftfilteret tilbake i enheten, sørg for at venstre og høyre kant er på linje, og sett filteret på plass.

Vedlikehold

Hvis du planlegger å ikke bruke enheten over lengre tid, må du gjøre følgende:

1. Kjør viften i omtrent 6 timer for å tørke innsiden av enheten.
2. Stopp klimaanlegget og koble fra strømmen. Hvis det benyttes en 4.8kW modell, avbryt strømtilførselen. Fjern batteriene fra fjernkontrollen.
3. Utendørsenheten krever regelmessig vedlikehold og rengjøring. Dette bør kun utføres av en autorisert tekniker for klimaanlegg.

Kontroller før drift

- Sjekk at ledningen ikke er skadet eller frakoblet.
- Sjekk at luftfilteret er installert.
- Sjekk om luftutløpet eller innløpet er ikke blokkert når klimaanlegget ikke har vært i bruk på lang tid.



FORSIKTIGHET

- Ikke berør metalledene til enheten når du fjerner filteret. Skader kan oppstå ved håndtering av skarpe metallkanter.
- Ikke bruk vann til å rengjøre innsiden av klimaanlegget. Eksponering for vann kan ødelegge isolasjonen, som fører til fare for elektrisk støt.
- Når du rengjør enheten, **må du først kontrollere at strømmen og sikringen er slått av.**

J TIPS FOR DRIFT

Følgende kan skje under normal drift.

1. Beskyttelse av klimaanlegget.

Kompressorvern

- Kompressoren kan ikke starte i 3 minutter etter at den stopper.

Anti-kaldluft

- Enheten er designet for ikke å blåse kald luft ved OPPVARMING-modus, når innendørs-varmeveksleren er i en av følgende tre situasjonene og innstilt temperatur ikke er nådd.
 - A. Når oppvarming nettopp har startet
 - B. Avriming
 - C. Oppvarming ved lav temperatur

Avriming

- Innendørs- eller utendørsviften slutter å virke når det avtines.
- Det kan dannes frost på utendørsenheten under oppvarmingssyklusen når utetemperaturen er lav og luftfuktigheten er høy som fører i lavere varmeeffekt av klimaanlegget.
- Under denne tilstanden vil klimaanlegget stoppe oppvarmingsdriften regelmessig og starte automatisk avising.
- Tiden det tar for avriming kan variere fra 4 til 10 minutter avhengig av utetemperaturen og hvor mye is som bygges opp på utedelen.

2. En hvit tåke kommer ut fra innedelen.

- En hvit tåke kan generere på grunn av en stor temperaturforskjell mellom luftinntaket og luftutløpet på KJØLE-modus i et innemiljø som har en høy relativ luftfuktighet.
- Det kan dannes en hvit tåke på grunn av fuktigheten som dannes, når klimaanlegget starter på nytt i OPPVARMING-modus etter avriming.

3. Lav støy fra klimaanlegget.

- Du kan høre en lav vislelyd når kompressoren går eller akkurat har sluttet å kjøre. Det er lyden av kjølemiddelet som strømmer eller jevnes ut.
- Du kan også høre en lav "knirke"-lyd når kompressoren er i gang eller nettopp har stoppet. Dette er forårsaket av at varmen utvider og kulden trekker sammen plastdelene i enheten når temperaturen endres.
- En lyd kan høres en støy på grunn av spjeldet som går tilbake i sin opprinnelige stilling når strømmen først slås på.

4. Det blåses støv ut fra innendørsenheten.

- Dette er en normal tilstand når klimaanlegget ikke har vært brukt over lang tid eller ved første oppstart av enheten.

5. En særegen lukt kommer ut fra innedelen.

- Dette skyldes at innendørsenheten avgir lukt fra bygningsmaterialer, møbler eller røyk.

6. Klimaanlegget skifter til VIFTE-modus fra KJØLE eller OPPVARMING-.

- Når innetemperaturen når temperaturinnstillingen på klimaanlegget, stopper kompressoren automatisk og klimaanlegget skifter til VIFTE-modus. Kompressoren starter igjen når innetemperaturen stiger på KJØLE-modus eller faller på OPPVARMING-modus til settpunktet.

7. Dryppende vann kan danne seg på overflaten av innendørsenheten ved kjøling med høy relativ luftfuktighet (relativ fuktighet høyere enn 80%). Juster det horisontale spjeldet til maks luftuttaksposisjon og velg høy viftehastighet.

8. Oppvarmingsmodus.

- Klimaanlegget trekker inn varme fra utendørsenheten og frigjør den via innendørsenheten under oppvarming. Når utetemperaturen synker, reduseres varmen som trekkes inn av klimaanlegget tilsvarende, og oppvarmingskapasiteten vil minske. Samtidig vil varmebelastningen av klimaanlegget øke på grunn av større forskjell mellom inne- og utetemperatur. Hvis en behagelig temperatur ikke kan oppnås av klimaanlegget, foreslår vi at du bruker en ekstra varmekilde.

9. Auto-omstart funksjon

- Strømbrydd under drift vil stoppe enheten helt. Klimaanlegget er utstyrt med Auto-restartfunksjon, når strømmen gjenopprettes, starter enheten automatisk med alle tidligere innstillinger bevart av minnefunksjonen.

10. Oppdagelse av kjølemiddel-lekkasje.

- Klimaanlegget er utstyrt med et system for å oppdage lekkasje av kjølemiddel. Når utendørsenheten oppdager mangel på kjølemiddel, vil klimaanlegget stoppe, og innendørsenheten viser alarmen EC på displayet. Når denne alarmen oppstår, må du ikke starte klimaanlegget på nytt, men kontakte leverandøren din.

K FEILSØKING

Feil og løsninger



FEIL

Stopp klimaanlegget umiddelbart hvis en av følgende feil oppstår. Koble fra strømmen og kontakt leverandøren din.

- Sikringen går ofte eller automatsikringen kobler ofte ut.
- Andre gjenstander eller vann trer inn i klimaanlegget.
- Fjernkontrollen vil ikke fungere eller virker unormalt.
- Andre unormale situasjoner.

Sak	Mulige årsaker
Enheten slås ikke på når du trykker på PÅ/AV-knappen	Enheten har en 3-minutters beskyttelsesfunksjon som forhindrer at den blir overbelastet. Enheten kan ikke startes om igjen før tre minutter etter at den er slått av.
Enheten endres fra COOL/HEAT-modus til FAN-modus	Enheten kan endre innstillingen for å forhindre frostdannelse på enheten. Når temperaturen øker, starter enheten igjen i den tidligere valgte modusen.
	Den innstilte temperaturen er nådd, hvoretter enheten slår av kompressoren. Enheten vil fortsette å fungere når temperaturen svinger igjen.
Innendørsenheten avgir hvit tåke	I fuktige områder kan en stor temperaturforskjell mellom romluft og den kondisjonerte luften forårsake hvit tåke.
Både innendørs og utendørs enheter avgir hvit tåke	Når enheten starter i VARME-modus etter avrimning, kan hvit tåke slippes ut på grunn av fuktighet som skyldes avrimingsprosessen.
Innendørsenheten avgir støy	En susende luftlyd kan oppstå når spjeldet tilbakestillers sin posisjon.
	En pipende lyd kan oppstå etter å ha kjørt enheten i VARME-modus, på grunn av utvidelse og sammentrekning av enhetens plastdeler.
Både innendørsenheten og utendørsenheten gir lyd fra seg	Lav hveselyd under drift: Dette er normalt og skyldes kjølemiddelgass som strømmer gjennom både innendørs og utendørs enheter.
	Lav hvesende lyd når systemet starter, nettopp har sluttet å gå, eller det er avriming: Denne lyden er normal og skyldes stopp eller retningsskift av kjølemediet.
	Pipende lyd: Normal ekspansjon og sammentrekning av plast- og metalldeleer forårsaket av temperaturendringer under drift kan forårsake pipende lyder.
Utendørsenheten avgir støy	Enheten vil lage forskjellige lyder basert på gjeldende driftsmodus.
Støv utledes fra enten innendørs- eller utendørsenheten	Enheten kan samle støv i lengre perioder uten bruk, det vil bli sendt ut når enheten slås på. Dette kan reduseres ved å dekke enheten under lange perioder med inaktivitet.
Enheten gir fra seg vond lukt	Enheten kan absorbere lukt fra miljøet (slik som møbler, matlaging, sigaretter, etc.) og den vil strømme ut under drift.
	Enhetens filtre er blitt mugne og må rengjøres.
Viften på utendørsenheten virker ikke	Under drift styres viftehastigheten for å optimalisere produktdriften.
Operasjonen er uregelmessig, uforutsigbar, eller enheten svarer ikke	Forstyrrelser fra mobiltelefonårn og fjernforsterkere kan forårsake feil på enheten. I dette tilfellet kan du prøve følgende: <ul style="list-style-type: none">• Koble fra strømmen, og koble deretter til igjen.• Trykk på PÅ/AV-knappen på fjernkontrollen for å starte på nytt.



BEMERK!

Hvis problemet vedvarer, må du kontakte en lokal forhandler eller nærmeste kundesenter. Gi dem en detaljert beskrivelse av enhetens funksjonsfeil, så vel som modellnummeret ditt.

N

Problem	Årsak	Løsning
Dårlig kjøleevne	Temperaturinnstillingen kan være høyere enn omgivelsestemperaturen	Senk temperaturinnstillingen
	Varmeveksleren på innendørs- eller utendørsenheten er skitten	Rengjør den berørte varmeveksleren
	Luftfilteret er skittent	Fjern filteret og rengjør det i henhold til instruksjonene
	Luftinntaket eller utløpet til hver enhet er blokkert	Slå av enheten, fjern hindringen og slå den på igjen
	Dører og vinduer er åpne	Pass på at alle dører og vinduer er stengt når du bruker enheten
	Overdreven varme fremkalles av sollys	Lukk vinduer og trekk for gardiner i perioder med høy varme eller skarpt solskinn
	For mange varmekilder i rommet (mennesker, datamaskiner, elektronikk, etc.)	Reduser antall varmekilder
	Lavt kjølemiddel på grunn av lekkasje eller langvarig bruk	Kontroller om det er lekkasjer, tett igjen om nødvendig, og avkjøl kjølemiddelet
	SILENCE-funksjonen er aktivert (valgfri funksjon)	SILENCE-funksjonen kan redusere produktetelsen ved å redusere driftsfrekvensen. Slå av SILENCE-funksjonen.
Enheden virker ikke	Strømbrydd	Vent til strømmen kommer tilbake
	Strømmen er slått av	Slå på strømmen
	Sikringen er brent ut	Skift ut sikringen
	Batteriene til fjernkontrollen er døde	Bytt ut batterier
	Enhetsens 3-minutters beskyttelse er aktivert	Vent tre minutter etter at du har startet enheten på nytt
	Timer er aktivert	Slå av timer
Enheden starter og stopper ofte	Det er for mye eller for lite kjølemiddel i systemet	Sjekk for lekkasjer og fyll opp systemet med kjølemiddel.
	Ukomprimerbar gass eller fuktighet har kommet inn i systemet.	Tøm og fyll opp systemet med kjølemiddel
	Kompressoren er ødelagt	Bytt kompressoren
	Spenningen er for høy eller for lav	Installer en manostat for å regulere spenningen
Dårlig oppvarming- ytelse	Utetemperaturen er ekstremt lav	Bruk tilleggsoppvarming
	Kald luft kommer inn gjennom dører og vinduer	Pass på at alle dører og vinduer er stengt under bruk
	Lavt kjølemiddel på grunn av lekkasje eller langvarig bruk	Kontroller om det er lekkasjer, tett igjen om nødvendig, og avkjøl kjølemiddelet
Indikatorlamper fortsetter å blinke		
Feilkoden vises i vinduet på innendørsenheten: • E0, E1, E2... • P1, P2, P3... • F1, F2, F3...	Enheden kan stoppe driften eller fortsette å kjøre trygt. Hvis indikatorlampene fortsetter å blinke eller feilkoder vises, vent i ca. 10 minutter. Problemet kan løse seg selv. Hvis ikke, koble fra strømmen, og koble den til igjen. Slå på enheten. Hvis problemet vedvarer, kobler du fra strømmen og tar kontakt med nærmeste kundeservice.	

Hvis problemet ikke er løst, vennligst kontakt din leverandør. Sørg for å oppgi en detaljert beskrivelse av feilen og enhetens modell.



BEMERK!

Reparasjon av enheten skal kun utføres av en autorisert ingeniør.

L GARANTIVILKÅR

Klimaanlegget leveres med 48 måneders garanti på kompressoren og en 24 måneders garanti på andre komponenter, garantien begynner på kjøpsdatoen. Følgende regler gjelder:

1. Vi avviser alle ytterligere skadekrav, herunder krav om etterfølgende skader.
2. Reparasjoner eller utskifting av deler innenfor garantiperioden vil ikke føre til utvidelse av garantien.
3. Garantien blir ugyldig hvis det blir gjort noen endringer, ikke-originale deler monteres eller reparasjoner utføres av en tredjepart.
4. Komponenter som er utsatt for normal slitasje, som filteret, dekkes ikke av garanti.
5. Garantien er gyldig kun når du viser original datert kjøps faktura, og hvis ingen endringer er gjort.
6. Garantien er ugyldig for skader forårsaket av uforsiktighet eller av handlinger som avviker fra instruksene i denne bruksanvisningen.
7. Transportkostnader og risiko forbundet med transport av klimaanlegg eller klimaanleggets deler skal alltid være for kjøpers regning.
8. Skade forårsaket av bruk av ikke egnede filtre er ikke dekket av garantien.
9. Kjølemiddeltap og/eller lekkasje på grunn av inkompetent (fra-) tilkobling av enhetene og/eller (fra-) tilkobling av enhetene av ikke kvalifisert personell, dekkes ikke av garantibetingelsene som gjelder for dette produktet. Skade på enheter som er montert, tilkoblet og/eller frakoblet uten å følge lokal lovgivning og/eller regulering og/eller uten å følge retningslinjene i denne håndboken, dekkes ikke av garantibetingelsene som gjelder for dette produktet.

Kontakt forhandleren din for reparasjon hvis disse instruksjonene ikke gir en løsning. Sørg for at det i det lite sannsynlige tilfelle at frakobling blir nødvendig, må dette alltid gjøres av kvalifisert, autorisert personell og i henhold til din lokale lovgivning og reguleringer.

M TEKNISKE DATA

Modell		S 4225 S 5225 S 5225 B S-JA 2519	S 4232 S 5232	S 4248 S 5248	SC 4225 SC 5225 SCJA-2519	SC 4232 SC 5232	SC 4248 SC 5248
Type klimaanlegg		Veggmontert deling	Veggmontert deling	Veggmontert deling	Veggmontert deling	Veggmontert deling	Veggmontert deling
Nominell kjølekapasitet (min-maks) *	W	2600 (1030 - 3190)	3500 (820 - 4160)	5300 (1730 - 6980)	2500 (1590 - 3000)	3200 (2110 - 4000)	4600 (1820 - 6120)
EE klasse kjølekapasitet *		A++	A++	A++	A++	A++	A++
SEER*		7,1	7,0	6,4	6,5	6,2	6,7
Nominell oppvarmingskapasitet (min-maks) *	W	2500 (880 - 3660)	2700 (850 - 4780)	3900 (1060 - 6980)	2400 (960 - 4890)	2400 (1280 - 4900)	3800 (1380 - 6740)
EE klasse oppvarming *		A+	A+	A+	A+	A+	A+
SCOP*		4,0	4,1	4,0	4,0	4,0	4,0
Avfuktingskapasitet (ved 32 ° C / 80 %) ** / ***	l / 24 h	24,0	28,8	43,2	26,4	31,2	36,0
Strømforbruk, kjøling	kW	0,70	1,09	1,54	0,71	1,19	1,40
Strømforbruk, oppvarming	kW	0,67	1,05	1,46	0,84	1,23	1,90
Årlig energiforbruk *	kWh	128 / 875	175 / 922	290 / 1365	137 / 836	187 / 834	245 / 1326
Strømforsyning	V / Hz / Ph	220-240~ / 50 / 1	220-240~ / 50 / 1	220-240~ / 50 / 1	220-240~ / 50 / 1	220-240~ / 50 / 1	220-240~ / 50 / 1
Maks. nåværende	A	9,5	10,0	11,5	10,0	10,0	13,0
Luftstrøm **	m3/h	416/309/230	539/478/294	750/505/420	545/435/368	545/435/368	770/610/410
For rom opp til**	m3	60-85	80-100	140-185	60-85	80-100	125-145
Egnet for regioner W / A / C		W/A/C	W/A/C	W/A/C	W/A/C	W/A/C	W/A/C
Kompressor type		Scroll	Scroll	Scroll	Scroll	Scroll	Scroll
Vifte hastigheter		4	4	4	3	3	3
Termostat område	°C	17 - 30	17 - 30	17 - 30	17 - 30	17 - 30	17 - 30
Kontrollerer manuell / mekanisk / elektronisk		Elektronisk fjernkontroll	Elektronisk fjernkontroll	Elektronisk fjernkontroll	Elektronisk fjernkontroll	Elektronisk fjernkontroll	Elektronisk fjernkontroll
Fjernkontroll: Ja/Nei		Ja	Ja	Ja	Ja	Ja	Ja
Luftfilter type (r)		Skjerm. Aktivt kull. 3M HAF	Skjerm. Aktivt kull. 3M HAF	Skjerm. Aktivt kull. 3M HAF	Skjerm. Aktivt kull. 3M HAF	Skjerm. Aktivt kull. 3M HAF	Skjerm. Aktivt kull. 3M HAF
Kjølemedietype / ladning	R / g	R32 / 700	R32 / 800	R32 / 1250	R32 / 800	R32 / 800	R32 / 1190
Kjølemiddel / GWP		675	675	675	675	675	675
CO2-ekvivalent	tonn	0,473	0,540	0,844	0,540	0,540	0,803
Dimensjoner på innendørsenheten (b x h x d)	mm	722x187x290	802x189x297	965x215x319	805x194x285	805x194x285	957x213x302
Dimensjoner på utendørsenheten (b x h x d)	mm	770x300x555	770x300x555	800x333x554	770x300x555	770x300x555	800x333x554
Nettvekt innendørs enhet	kg	7,3	8,2	10,8	7,8	7,8	10,3
Nettvekt utendørs enhet	kg	27,2	27,0	37,0	25,7	25,7	34,6
Bruttvekt innendørs enhet	kg	9,7	10,7	14,1	10,4	10,4	13,8
Bruttvekt utendørs enhet	kg	29,7	29,4	39,9	31,1	31,1	40,2
Lydtrykknivå innendørs enhet ****	dB(A)	54	56	58	53	53	55
Lydtrykknivå utendørsanlegg ****	dB(A)	59	60	64	62	62	62
Lydtrykknivå innendørs enhet (lav) ****	dB	20	21	21	25	25	29
Innendørsenhet beskyttelse	IP	IPX0	IPX0	IPX0	IPX0	IPX0	IPX0
Utendørsenheten beskyttelse	IP	IPX4	IPX4	IPX4	IPX4	IPX4	IPX4

- * EN 14511 / EN14825
- ** Brukes som indikasjon
- *** Fukt fjerning ved 32 ° C, 80 % relativ fuktighet
- **** EN12102-2008

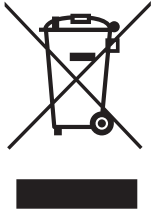

Kast ikke elektrisk utstyr som usortert kommunalt avfall, bruk separate innsamlingsanlegg. Kontakt din lokale myndighet for informasjon om tilgjengelige innsamlingsystemer. Hvis elektriske apparater avhendes i deponier eller søppelhauger, kan farlige stoffer lekke ut i grunnvannet, komme inn i næringskjeden, og skade helse og trivsel. Når du erstatter gamle apparater med nye, er forhandleren lovlig forpliktet til å ta tilbake det gamle apparatet til avhending, uten kostnader for deg. Kast ikke batterier inn i ilden, der de kan eksplodere eller slippe ut farlige væsker. Hvis du erstatter eller ødelegger fjernkontrollen, må du fjerne batteriene og kaste dem i henhold til gjeldende regelverk, fordi de er skadelige for miljøet.

Miljøinformasjon: Dette utstyret inneholder fluorholdige drivhusgasser som omfattes av Kyoto-protokollen. Det skal kun bli overhaldt eller demontert av profesjonelle fagpersoner.

Dette utstyret inneholder R32 kjølemiddel i mengden som angitt i tabellen ovenfor. Ikke slipp R32 ut i atmosfæren: R32 er en fluorholdig drivhusgass med en global oppvarmingspotensial (GWP) = 675

Internet:

For enkelhets skyld kan du laste ned den nyeste versjonen av bruker-, installasjons- og/eller servicehåndboken på www.Qlima.com



N

97



Szanowni Państwo,

Serdecznie gratulujemy Państwu zakupu klimatyzatora Qlima. Nabyli Państwo urządzenie najwyższej jakości, które będzie Państwu służyć przez wiele lat, pod warunkiem, że będą Państwo używać go we właściwy sposób. Dlatego prosimy o poświęcenie czasu na przeczytanie niniejszej instrukcji obsługi, gdyż pomoże to Państwu zapewnić optymalną trwałość klimatyzatora.

W imieniu producenta zapewniamy 24 miesięczną gwarancję na podzespoły klimatyzatora i wady produkcyjne oraz zapewniamy 48 miesięcy gwarancji na kompresor klimatyzatora.

Życzymy naszym klientom przyjemnego chłodu i komfortu w kształtowaniu odpowiedniego mikroklimatu

Łączymy serdeczne pozdrowienia,

PVG Holding B.V.

Dział Obsługi Klienta

1. PRZED PIERWSZYM UŻYCIEM PRZECZYTAJ INSTRUKCJĘ OBSŁUGI.

2. W RAZIE WĄTPLIWOŚCI SKONTAKTUJ SIĘ Z DEALEREM.

PL

98

SPIS TREŚCI

- A. PRZEPISY BEZPIECZEŃSTWA
- B. ISTOTNE CZĘŚCI
- C. ZAKRES TEMPERATURY PRACY
- D. OBSŁUGA PRZY POMOCY PILOTA ZDALNEGO
STEROWANIA
- E. OBSŁUGA ZDALNA (BEZ PILOTA)
- F. OPTYMALNE DZIAŁANIE
- G. REGULACJA KIERUNKU WYDMUCHU POWIETRZA
- H. ZASADY DZIAŁANIA KLIMATYZATORA
- I. CZYSZCZENIE I KONSERWACJA
- J. WSKAZÓWKI DOTYCZĄCE DZIAŁANIA
- K. USUWANIE ZAKŁÓCEŃ
- L. WARUNKI GWARANCJI
- M. DANE TECHNICZNE

PRZECZYTAJ INSTRUKCJĘ OBSŁUGI

W niniejszej instrukcji znajdą Państwo szereg wskazówek i porad dotyczących właściwej obsługi oraz konserwacji urządzenia. Natomiast w rozdziale K 'Usuwanie zakłóceń' podane są sposoby usunięcia ewentualnych zakłóceń. Dlatego aby uniknąć zbędnych kosztów naprawy prosimy najpierw zapoznać się z treścią rozdziału J "Usuwanie zakłóceń".

A PRZEPISY BEZPIECZEŃSTWA

Niniejsze urządzenie można zainstalować tylko wtedy, gdy spełnia lokalne/krajowe przepisy prawne, rozporządzenia i normy. Produkt ten przeznaczony jest do użytku jako klimatyzator w domach mieszkalnych i nadaje się do użycia tylko w suchych miejscach, w normalnych warunkach domowych, wewnątrz pokoju dziennego, kuchni i garażu. Klimatyzator przystosowany jest do przyłączenia do sieci wyłącznie za pośrednictwem uziemiającego gniazdka sieciowego o napięciu sieci zasilającej 220-240 V~/ 50 Hz. Jeżeli używany jest Model 4.8kW, musi być podłączony bezpośrednio do źródła zasilania. Modele 4.8kW muszą zostać bezpośrednio podłączone do źródła napięcia za pomocą przewodu zasilającego.



UWAGA

- Klimatyzator **MUSI** być podłączony do sieci zasilającej przewodem uziemiającym. Jeżeli przyłączenie do sieci nie jest uziemiające, urządzenia nie wolno w żadnym wypadku do niej przyłączać. Gdy klimatyzator jest przyłączony do sieci zasilającej, wtyczka przewodu zasilającego musi być zawsze łatwo dostępna. Przed przystąpieniem do instalacji zapoznaj się najpierw z instrukcją obsługi i postępuj zgodnie z podanymi w niej zaleceniami.
- Klimatyzator zawiera płyn chłodniczy i może być klasyfikowany jako urządzenie pod ciśnieniem. Z tego względu w przypadku instalowania czy serwisowania klimatyzatora należy zawsze kontaktować się z autoryzowanym przedstawicielem. Klimatyzator wymaga przeglądu raz do roku, taki przegląd powinien być wykonany tylko przez autoryzowanego przedstawiciela. Gwarancja nie obowiązuje w przypadku uszkodzenia powstałego wskutek niezgodnego z instrukcją obchodzenia się z urządzeniem lub będącego rezultatem zaniedbania.

Przed instalacją klimatyzatora należy sprawdzić czy:

- Napięcie sieci zasilającej zgadza się z parametrami wskazanymi dla tego typu na nalepce znamionowej;
- Gniazdko sieciowe i rodzaj sieci zasilającej przystosowane są do przyłączenia urządzenia zgodnie z parametrami wskazanymi na nalepce znamionowej;
- Wtyczka przewodu zasilającego pasuje do gniazdka sieciowego;
- Klimatyzator ustawiony jest w celu instalacji na stabilnym, płaskim podłożu.

W razie wątpliwości, czy powyższe wymogi są spełnione, radzimy kontrolę oraz instalację powierzyć fachowcowi.

- Klimatyzator wyprodukowany został zgodnie z normami bezpieczeństwa CE. Mimo to – jak w przypadku wszelkich innych urządzeń elektrycznych – należy obchodzić się z nim ostrożnie.
- Nigdy nie zakrywać wlotu ani wylotu powietrza.
- Nie wolno dopuścić do kontaktu urządzenia ze środkami chemicznymi.
- W żadnym wypadku nie wolno dopuścić do kontaktu urządzenia z wodą, tzn. nie należy go nigdy zwilżać, moczyć ani zanurzać w wodzie. Jeśli woda wchodzi do jednostki wewnętrznej, wyłącz jednostkę i odłącz zasilanie energetyczne.
- Nie wolno wtykać palców bądź żadnych obcych przedmiotów do otworów w klimatyzatorze.
- Klimatyzatora nie wolno w żadnym wypadku przyłączać do sieci za pomocą przedłużacza. W razie braku odpowiedniego uziemniającego gniazdka sieciowego należy zlecić fachowcowi jego instalację.
- Ewentualne naprawy lub czynności konserwacyjne należy powierzyć jedynie fachowcowi z autoryzowanego serwisu naprawczego lub serwisu firmy dostawczej. Równocześnie przestrzegać należy zasad i zaleceń dotyczących użytkowania klimatyzatora podanych w załączonej instrukcji obsługi i działania.
- Zawsze wyłączać zasilanie, jeżeli urządzenie nie jest używane.
- Nie wolno uruchamiać bądź wyłączać klimatyzatora poprzez

PL

101

włożenie wtyczki do gniazdka lub wyjęcie jej z gniazdka sieciowego. Do tego celu służą odpowiednie przyciski umieszczone na urządzeniu lub pilot zdalnego sterowania.

- Nie wolno otwierać klimatyzatora w czasie pracy. Przed otwarciem urządzenia należy przerwać dopływ prądu.
- Przystępując do czyszczenia albo konserwacji klimatyzatora, zawsze należy wyjąć wtyczkę z kontaktu albo przerwać dopływ prądu.
- Nie wolno umieszczać piecyków gazowych lub innych urządzeń grzewczych w pobliżu wywietrznika.
- W żadnym wypadku nie wolno obsługiwać klimatyzatora bądź dotykać jego obudowy mokrymi rękami.
- Urządzenie w czasie pracy emituje hałas, co z kolei może nie być w zgodzie z obowiązującymi na miejscu przepisami, ustaleniami i normami. Obowiązkiem użytkownika jest sprawdzić, czy użytkowanie klimatyzatora zgodne jest z obowiązującymi na miejscu przepisami.
- Przed przemieszczeniem urządzenia należy pamiętać o uprzednim opróżnieniu pojemnika na wodę.
- Ze względu na bezpieczeństwo należy zwrócić uwagę na to, aby urządzenie to nie było obsługiwane przez osoby (w tym dzieci) niepełnosprawne fizycznie lub umysłowo, bądź osoby nie posiadające wystarczającej w tym celu wiedzy lub umiejętności. Jest to jedynie możliwe pod nadzorem oraz zgodnie ze wskazówkami udzielonymi przez osobę, odpowiedzialną za bezpieczeństwo tychże niepełnosprawnych.
- Należy też zwrócić uwagę na to, aby dzieci nie miały bezpośredniego dostępu do urządzenia i nie wolno pozostawiać ich bez nadzoru w pobliżu urządzenia, gdy jest ono uruchomione.
- Zaleca się nie przebywać w bliskim bezpośrednim sąsiedztwie wylotu powietrza odprowadzanego na zewnątrz.
- Nigdy nie wolno pić wody kondensacyjnej z klimatyzatora.
- Nie modyfikować urządzenia.
- W przypadku uszkodzenia kabla zasilającego producent, jego biuro obsługi klienta lub osoby o podobnych kwalifikacjach muszą go wymienić, aby uniknąć niebezpiecznych sytuacji.

- Tego urządzenia mogą używać dzieci w wieku powyżej 8 lat oraz osoby o mniejszych zdolnościach fizycznych, czuciowych bądź umysłowych, a także osoby nieposiadające doświadczenia ani wiedzy, jeżeli robią to pod nadzorem albo otrzymały instrukcje na temat użycia urządzenia w bezpieczny sposób oraz rozumieją związane z tym zagrożenia. Dzieci nie powinny bawić się urządzeniem. Czyszczenie i obsługa przez dzieci nie może się odbywać bez nadzoru.



UWAGA!

- Klimatyzatora nie wolno w żadnym wypadku używać, jeżeli przewód zasilający, wtyczka, obudowa lub panel kontrolny są uszkodzone.
- Nieprzestrzeganie tych zaleceń może doprowadzić do unieważnienia gwarancji na to urządzenie.

Uwaga odnośnie gazów fluorowanych

1. Klimatyzator zawiera gazy fluorowane. Więcej informacji na temat rodzaju gazu i jego ilości można znaleźć na stosownej etykiecie, na urządzeniu.
2. Montaż, serwis, konserwację i naprawy urządzenia może przeprowadzić tylko wykwalifikowany technik.
3. Demontaż i utylizację produktu może przeprowadzić tylko wykwalifikowany technik.
4. Jeśli urządzenie jest wyposażone w detekcję nieszczelności, to szczelność urządzenia należy sprawdzać przynajmniej raz na 12 miesięcy.
5. Zaleca się, by archiwizować wyniki każdej kontroli szczelności.
6. Klimatyzator jest urządzenie hermetycznie zamkniętym, zawierającym gazy fluorowane.

B ISTOTNE CZĘŚCI

JEDNOSTKA WEWNĘTRZNA

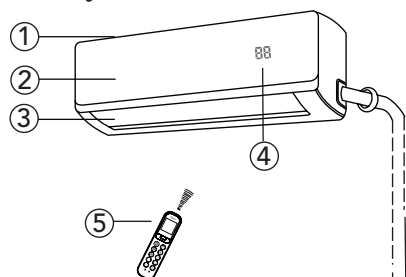

Jednostka wewnętrzna

- ① Filtr powietrza (wyciągnij)
- ② Panel przedni
- ③ Louver
- ④ Wyświetl okno
- ⑤ Pilot zdalnego sterowania

JEDNOSTKA ZEWNĘTRZNA

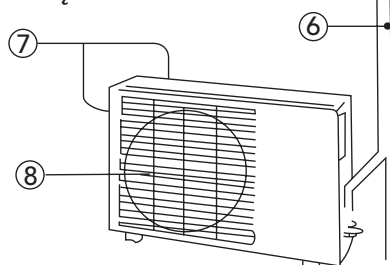

Jednostka zewnętrzna

- ⑥ Przewód łączący, rura odprowadzająca (Dla rury łączącej S-modele nie dołączone)
- ⑦ Wlot powietrza (z boku oraz z tyłu)
- ⑧ Wylot powietrza



UWAGA!

Wszystkie ilustracje zamieszczone w niniejszej instrukcji oraz na pudełku opakowania służą jedynie jako objaśnienie, dlatego mogą one w pewnym stopniu różnić się wyglądem od zakupionego klimatyzatora. Decydujący jest tu rzeczywisty wygląd urządzenia.

WSKAŹNIKI FUNKCJI NA PANELU WYŚWIETLACZA JEDNOSTKI ZEWNĘTRZNEJ



przez 3 sekundy, gdy:

- stawiona jest opcja TIMER ON
- włączone są funkcje FRESH, SWING, TURBO lub SILENCE

przez 3 sekundy, gdy:

- ustawiona jest opcja TIMER OFF
- funkcje FRESH, SWING, TURBO lub SILENCE są wyłączone

w przypadku odmrażania (urządzenia chłodzące i ogrzewające)

gdy włączona jest funkcja powietrza chroniącego przez wychładzaniem (urządzenia chłodzące i ogrzewające)

gdy w urządzeniu włączony jest tryb czyszczenia automatycznego (w przypadku niektórych urządzeń)

gdy włączona jest ochrona przed zamrożeniem (w przypadku niektórych urządzeń)

gdy włączona jest funkcja sterowania bezprzewodowego (w przypadku niektórych urządzeń)

gdy włączona jest funkcja ECO (w przypadku niektórych urządzeń), symbol świeci się i stopniowo pojawia się napis

ustawić temperaturę w odstępach 1-sekundowych

W przypadku innych trybów w urządzeniu będzie wyświetlana temperatura ustawiona przez użytkownika.

W trybie Fan i Dry w urządzeniu będzie wyświetlana temperatura panująca w pomieszczeniu.

C ZAKRES TEMPERATURY PRACY

Chłodzenie, grzanie i/lub osuszanie jest odpowiednie do następujących temperatur wewnętrznych i zewnętrznych:

Temperatura \ Tryb pracy	Tryb chłodzenia	Tryb ogrzewania	Tryb osuszania
Temperatura pomieszczenia	17°C - 32°C	0°C - 30°C	10°C - 32°C
Temperatura zewnętrzna	-25°C - 50°C	-25°C - 30°C	0°C - 50°C



UWAGA

- Jeżeli klimatyzator jest używany w temperaturach innych niż podane powyżej, mogą się włączyć pewne zabezpieczenia, na skutek czego urządzenie nie będzie właściwie funkcjonować.
- Jeżeli klimatyzator pracuje w pomieszczeniu o nadmiernej względnej wilgotności powietrza przekraczającej 80%, może dojść do powstania skropliny na powierzchni klimatyzatora. W takim przypadku należy uchylić maksymalnie pionowe żaluzje wywietrznika (w pozycji pionowej w stosunku do podłoża) oraz ustawić wentylator na wysoką prędkość tj. tryb HIGH.
- Aby zapewnić maksymalną efektywność działania klimatyzatora w trybie chłodzenia i ogrzewania, okna i drzwi należy pozostawić zamknięte.

D OBSŁUGA PRZY POMOCY PILOTA ZDALNEGO STEROWANIA



UWAGA!

- Pilot zdalnego sterowania należy skierować bezpośrednio na odbiornik sygnału umieszczony na jednostce wewnętrznej oraz usunąć ewentualne przeszkody usytuowane pomiędzy pilotem a jednostką wewnętrzną, uniemożliwiające swobodną transmisję tego sygnału. W przeciwnym razie sygnał nie zostanie właściwie odebrany, a klimatyzator nie będzie działać.
- Maksymalny zasięg pilota zdalnego sterowania wynosi 6 do 7 metrów.



UWAGA!

- Umieść pilot zdalnego sterowania w miejscu, z którego jego sygnał może docierać do odbiornika jednostki. W razie wybrania pracy z programatorem czasowym pilot zdalnego sterowania w określonym czasie automatycznie przekazuje sygnał do jednostki wewnętrznej. Jeśli położysz pilot zdalnego sterowania w miejscu, skąd będzie utrudniona transmisja sygnału, może wystąpić opóźnienie czasowe do 15 minut.

Wyjaśnienie funkcji przycisków na pilocie zdalnego sterowania

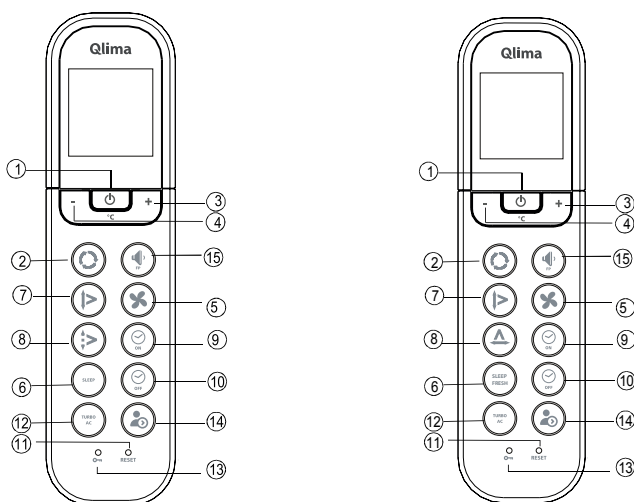

- ① **Przycisk On/off (włącz/wyłącz):** Przez naciśnięcie tego przycisku klimatyzator zostaje uruchomiony, a przez kolejne jego naciśnięcie wyłączony.
- ② **Przycisk trybów pracy Mode:** Każdorazowe przyciśnięcie tego przycisku powoduje zmianę trybu pracy w kolejności: AUTO, COOL (chłodzenie) DRY (osuszanie) HEAT (ogrzewanie) oraz FAN (wentylator), którą wskazują też symbole:



- ③ **+ Przycisk:** Naciśnięcie tego przycisku umożliwia podwyższenie temperatury pomieszczenia do wartości max. 30°C.
- ④ **- Przycisk:** Naciśnięcie tego przycisku umożliwia obniżenie temperatury pomieszczenia do wartości min. 17°C.
- ⑤ **Przycisk regulacji wentylatora Fan:** Przy pomocy tego przycisku można ustawić pożądaną prędkość pracy wentylatora (Fan Speed). Każdorazowe przyciśnięcie tego przycisku powoduje zmianę trybu pracy wentylatora od AUTO, LOW (niska), MED. (średnia) do HIGH (wysoka), a następnie powrót do AUTO. Jeżeli wybrany zostanie tryb pracy AUTO lub DRY, prędkość pracy wentylatora będzie kontrolowana automatycznie i nie można będzie jej zmienić na inną.
- ⑥ **Przycisk SLEEP (sen).** Naciśnij ten przycisk, aby uaktywnić funkcję snu, która zapewnia odpowiednie warunki klimatyczne podczas snu, jednocześnie oszczędzając energię. Ponowne naciśnięcie tego przycisku usuwa tę funkcję. Ta funkcja, której można używać wyłącznie w połączeniu z chłodzeniem, ogrzewaniem albo automatycznym funkcjonowaniem [COOL, HEAT i AUTO], sprawia, że klimatyzator automatycznie podwyższa ustawioną temperaturę o 1°C na godzinę (w trybie chłodzenia) albo ją obniża (w trybie ogrzewania) przez pierwsze 2 godziny. Klimatyzator będzie następnie przez 5 godzin utrzymywał tę temperaturę (ustawiona temperatura +/- 2 stopnie). Potem urządzenie wyłączy się automatycznie.

Przycisk FRESH (ciało): Naciśnij długo, aby aktywować funkcję FRESH.

- ⑦ **Przycisk wachlowania Swing:** Naciśnięcie przycisku SWING umożliwia uruchomienie funkcji wachlowania, a ponownie naciśnięcie tego przycisku - skasowanie tej funkcji.
- ⑧ **Przycisk regulacji kierunku wydmuchu powietrza (Air direction):** Naciśnięcie tego przycisku umożliwia regulację kąta nachylenia żaluzji wylotowych klimatyzatora. Każdorazowe przyciśnięcie tego przycisku zmienia kąt nachylenia żaluzji o 6 stopni. Jeżeli położenie żaluzji w danym momencie wpływa ujemnie na wydajność chłodzenia lub ogrzewania, to położenie to ulega automatycznie zmianie. Jeżeli naciskamy na ten przycisk, na wyświetlaczu nie pojawia się żaden symbol.

Przycisk wachlowania Swing (lewo i prawo): Naciśnięcie przycisku SWING umożliwia uruchomienie funkcji wachlowania, a ponownie naciśnięcie tego przycisku - skasowanie tej funkcji.

- ⑨ **Przycisk Timer on:** Naciśnięcie tego przycisku umożliwia automatyczne włączenie się urządzenia w ustalonym następstwie czasowym. Każdorazowe naciśnięcie tego przycisku powoduje odpowiednio zmianę interwału czasowego o 30 minut. Jeżeli ustawienie czasu wskazuje 10 godzin, każdorazowe naciśnięcie przycisku powoduje automatyczną zmianę zaprogramowanego interwału czasowego o 60 minut. Aby skasować to automatyczne zaprogramowanie czasu, należy dalej naciskać na przycisk do momentu, przyciskaj ten przycisk dopóki nie wyświetli się 0.0.
- ⑩ **Przycisk Timer off:** Naciśnięcie tego przycisku umożliwia automatyczne wyłączenie urządzenia w ustalonym następstwie czasowym. Każdorazowe naciśnięcie tego przycisku powoduje odpowiednio zmianę interwału czasowego o 30 minut. Jeżeli ustawienie czasu wskazuje 10 godzin, każdorazowe naciśnięcie przycisku powoduje automatyczną zmianę zaprogramowanego interwału czasowego o 60 minut. Aby skasować to automatyczne zaprogramowanie czasu, należy dalej naciskać na przycisk do momentu, przyciskaj ten przycisk dopóki nie wyświetli się 0.0.

- ⑪ **Przycisk resetowania:** Gdy umieszczony we wgłębieniu przycisk resetowania zostaje naciśnięty, wszystkie bieżące ustawienia są kasowane, a pilot powraca do początkowych ustawień.
- ⑫ **Przycisk TURBO/ Przycisk Active Clean:** Jeżeli przycisk ten jest wciśnięty podczas pracy klimatyzatora w trybie chłodzenia [COOL] urządzenie przechodzi na pełną moc chłodzenia. Naciśnij ponownie ten przycisk, aby wyłączyć funkcję TURBO. Po naciśnięciu tego przycisku (> 2 sek.) urządzenie przejdzie na tryb utrzymania klimatyzatora (active clean). Rozpocznie się całkowity proces czyszczenia wewnętrznej strony parownika oraz zmniejszenia rozmnażania się bakterii. Po aktywowaniu tej funkcji wszystkie ustawienia programatora czasowego zostaną anulowane. Aby wstrzymać tryb utrzymania klimatyzatora, należy ponownie wcisnąć przycisk (> 2 sek.).
- ⑬ **Przycisk LOCK (blokada):** Przez naciśnięcie umieszczonego we wgłębieniu przycisku blokady LOCK można zablokować wszystkie dotychczasowe ustawienia. Pilot reaguje wtedy tylko na przycisk LOCK. Aby ustawienie to wyłączyć, naciśnij ponownie przycisk blokady LOCK.
- ⑭ **Przycisk LED DISPLAY / FOLLOW ME (wyświetlacz):** Naciskając ten przycisk, można włączyć oświetlenie na wyświetlaczu pilota zdalnego sterowania. Oświetlenie wyłączy się automatycznie, jeżeli w ciągu 3 sekund żaden przycisk nie zostanie naciśnięty (nie dotyczy urządzeń, które nie są wyposażone w tę funkcję).
Wciśnięcie i przytrzymanie przez dłużej niż 2 sekundy spowoduje włączenie funkcji ŚLEDŹ MNIE. Ponownie wciśnięcie i przytrzymanie przez dłużej niż 2 sekundy spowoduje wyłączenie tej funkcji.
- ⑮ **Przycisk niskiego natężenia dźwięku / ochrona przed zamarzaniem wewnątrz pomieszczenia:** Aby zmniejszyć poziom ciśnienia akustycznego wewnątrz pomieszczenia do 21 dB(A), należy wcisnąć ten przycisk. Prędkość wentylatora urządzenia wewnętrznego zostaje ustawiona na najniższy poziom. Poprzez naciśnięcie tego przycisku (> 2 sekund) urządzenie przełącza się w tryb pracy zapobiegający zamarzaniu. Oznacza to, że urządzenie ignoruje aktualne ustawienie temperatury w pomieszczeniu i samo ustawia poziom temperatury na poziomie wynoszącym około 8 °C. W ten sposób można zapobiec zamarzaniu pomieszczenia w okresach silnych mrozów, a jednocześnie urządzenie pracuje przy możliwie najniższym zużyciu energii elektrycznej. Jeżeli został wybrany ten tryb pracy, na wyświetlaczu jednostki wewnętrznej wyświetli się symbol "FP". Przycisk ten można uruchomić jedynie podczas pracy urządzenia w trybie ogrzewania. W celu wyłączenia trybu pracy zapobiegającego zamarzaniu pomieszczenia należy po prostu nacisnąć ten przycisk ponownie.

Nazwy i funkcje wskaźników na pilocie zdalnego sterowania

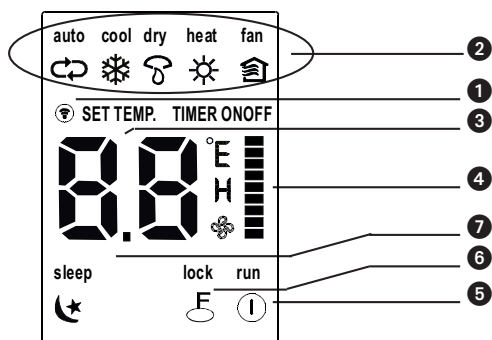

Panel wyświetlacza

- ① **Dioda emisji sygnału:** Dioda ta świeci się, gdy pilot zdalnego sterowania wysyła sygnały do jednostki wewnętrznej klimatyzatora.
- ② **Dioda emisji sygnału:** Za każdym razem po naciśnięciu przycisku wyboru trybu MODE następuje wybór trybu w następującej kolejności: AUTO [automatyczny], COOL [chłodzenie], DRY [osuszanie], HEAT [ogrzewanie], FAN [wentylowanie]. W modelach tylko chłodzących nie ma tego wskaźnika.
- ③ **Wskaźnik Temperaturę / Timer :** Wskazuje on ustawioną temperaturę (17° C ~ 30°C). W czasie pracy urządzenia uruchomionego przy pomocy regulatora czasowego TIMER na panelu cyfrowego wyświetlacza nie zostaje wyświetlony aktywowany czas włączenia i wyłączenia się [ON/OFF] regulatora czasu. Jeżeli klimatyzator pracuje w trybie wentylowania [FAN], na wyświetlaczu nie wyświetlają się żadne informacje.

- ④ **Wskaźnik prędkości wentylatora:** Przez naciśnięcie przycisku FAN SPEED (prędkość wentylatora) można wybrać pożądaną wielkość obrotów wentylatora (Automatyczna – niska ■ - średnia ■ - wysoka ■). Wyświetlacz LCD wskazuje wybraną prędkość. Nic nie wyświetla się, jeżeli tryb jest ustawiony na Auto! W trybie pracy AUTO lub DRY prędkość obrotowa wentylatora regulowana jest w trybie AUTO.
- ⑤ **Wskaźnik On/Off (włącz/wyłącz):** Ten symbol wyświetla się, gdy urządzenie zostaje uruchomione przy pomocy pilota zdalnego sterowania i gaśnie z chwilą wyłączenia klimatyzatora.
- ⑥ **Wskaźnik LOCK (blokada):** Wskaźnik LOCK wyświetla się po naciśnięciu przycisku LOCK. Przyciśnij ponownie przycisk LOCK, aby skasować wskazanie tej funkcji na wyświetlaczu.
- ⑦ **Wyświetlanie napisu Sleep:** Wyświetlane w trybie pracy oszczędnościowej. Aby usunąć, wciśnij ponownie przycisk SLEEP.



UWAGA!

Rys. 2 ilustruje wszystkie możliwe wskazania wyświetlacza jednocześnie w celu objaśnienia poszczególnych funkcji. Jednak podczas normalnego działania klimatyzatora na panelu wyświetlacza widoczne będą jedynie używane obecnie funkcje.

Obsługa pilota zdalnego sterowania

Wymiana baterii w pilocie

Używaj jedynie suchych baterii alkalicznych typu AAA/LR03.

W żadnym wypadku nie używaj baterii wielokrotnego ładowania.

1. Zdejmij tylną pokrywę pojemnika na baterie pilota zdalnego sterowania przesuwając ją zgodnie z kierunkiem strzałki.
2. Włóż dwie nowe baterie zwracając uwagę na to, aby bieguny baterii dodatni (+) oraz ujemny (-) znalazły się we właściwej pozycji zgodnie ze wskazanym kierunkiem.
3. Nasuń pokrywkę z powrotem na swoje miejsce.



UWAGA!

- Po wyjęciu baterii w pilocie zdalnego sterowania wykasowują się wszystkie zaprogramowane dane. Po włożeniu nowych baterii pilot zdalnego sterowania trzeba ponownie zaprogramować.
- Zużyte baterie wymienić należy na nowe tego samego typu. Użycie innego typu baterii może spowodować awarię pilota.
- Jeżeli nie zamierzasz używać pilota zdalnego sterowania przez dłuższy okres czasu (kilka tygodni), wyjmij z niego baterie, aby zapobiec ewentualnym wyciekom z baterii mogącym spowodować uszkodzenie pilota zdalnego sterowania.
- Średni okres użytkowania baterii wynosi około 6 miesięcy.
- Zużyte baterie należy wymienić na nowe wtedy, gdy sygnał dźwiękowy jednostki wewnętrznej nie jest słyszalny lub wtedy, gdy wskaźnik transmisji sygnału nie zapala się.
- Nie wolno używać zużytych baterii równocześnie z nowymi. W żadnym wypadku nie wolno używać różnych rodzajów baterii (np. alkaliczno-manganowych) równocześnie.

OBSŁUGA AUTOMATYCZNA

Gdy klimatyzator jest gotowy do użytku (sprawdź, czy jednostka jest włączona do sieci i czy dostępna jest energia elektryczna), włącz urządzenie naciskając na włącznik. Wskaźnik świetlny OPERATION na panelu wyświetlacza jednostki wewnętrznej zaświeci się.

1. Następnie za pomocą przycisku **Mode** wybierz tryb automatycznego ustawienia AUTO.
2. Aby ustawić pożądaną temperaturę w pomieszczeniu naciśnij przycisk + lub - .
3. Aby uruchomić klimatyzator naciśnij przycisk **On/off** (włącz/ wyłącz). Wskaźnik świetlny OPERATION na panelu wyświetlacza jednostki wewnętrznej zaświeci się, a urządzenie będzie pracować w trybie automatycznego ustawienia AUTO. Podczas pracy w tym trybie prędkość wentylatora będzie automatycznie regulowana.
4. Poprzez ponowne wciśnięcie przycisku **On/off** (włącz/ wyłącz) urządzenie wyłączy się.



UWAGA!

- Działając w trybie AUTO, klimatyzator automatycznie wybierze tryb chłodzenia, wentylowania albo ogrzewania w zależności od zmierzonej różnicy między faktyczną temperaturą otoczenia w pomieszczeniu a temperaturą ustawioną na pilocie zdalnego sterowania.
- Jeżeli nie chcesz skorzystać z trybu automatycznego ustawienia AUTO, możesz uruchomić ręcznie inny pożądaný tryb pracy.

Tryby pracy CHŁODZENIE, OGRZEWANIE oraz WENTYLOWANIE

1. Jeżeli nie odpowiada Ci wybór trybu pracy AUTO, możesz zmienić to ustawienie na tryb chłodzenia, osuszania lub ogrzewania, lub na wentylowanie naciskając na przycisk ②.
2. Aby ustawić pożądaną temperaturę w pomieszczeniu naciśnij przycisk + lub - (③ oraz ④).
3. Naciśnij na przycisk ⑤ **Fan**, aby wybrać odpowiednią prędkość pracy wentylatora FAN tzn. AUTO, HIGH (wysoka), MED (średnia) lub LOW (niska).
4. Naciśnij na przycisk ① **On/off** (włącz/ wyłącz). Wskaźnik świetlny zapali się, a klimatyzator rozpoczyna pracę zgodnie z zaprogramowanym ustawieniem. Aby wyłączyć urządzenie, naciśnij ponownie przycisk ① **On/off** (włącz/ wyłącz).



UWAGA!

Podczas pracy w trybie wentylowania FAN ONLY nie można regulować temperatury, co oznacza, że możliwe są wtedy jedynie czynności opisane w punkcie 1, 3 i 4.

OSUSZANIE

1. Naciśnij przycisk ② **Mode**, aby uruchomić funkcję osuszania DRY.
2. Aby ustawić pożądaną temperaturę naciśnij przycisk + lub - (③ oraz ④).
3. Następnie naciśnij przycisk ① **On/off** (włącz/ wyłącz). Wskaźnik świetlny zapali się, a klimatyzator rozpoczyna pracę w trybie osuszania DRY. Aby wyłączyć urządzenie, naciśnij ponownie przycisk ① **On/off** (włącz/ wyłącz).



UWAGA!

Z uwagi na różnicę pomiędzy ustawioną temperaturą a rzeczywistą temperaturą pomieszczenia klimatyzator podczas pracy w trybie osuszania DRY będzie automatycznie włączał się bez zmiany trybu pracy na chłodzenie i wentylowanie.

USTAWIANIE PROGRAMATORA TIMER

Przy pomocy przycisku ⑨ on/off (włącz/ wyłącz) można z góry zaprogramować czas uruchomienia się oraz wyłączenia się klimatyzatora. Czas pracy klimatyzatora w funkcji programatora czasu timer ustawiony przy pomocy pilota zdalnego sterowania jest ograniczony w przedziale od 0.5 do 24 godzin.

1. Ustawianie czasu uruchomienia się STAR.

- 1.1 Naciśnij na przycisk ⑨ **Timer on** (włącz), wyświetlacz pilota zdalnego sterowania wskaże symbol **ON TIMER**, a ostatnio zaprogramowany czas uruchomienia się klimatyzatora oraz sygnał "h" zostaną wyświetlone w polu wyświetlacza wskazującym ustawienie programatora czasu timer. Możesz teraz ustawić ponownie czas uruchomienia się klimatyzatora.
- 1.2 Aby ustawić pożądaný czas uruchomienia się klimatyzatora naciśnij ponownie na przycisk ⑨ **Timer on**.
- 1.3 Po zaprogramowaniu czasu **Timer on**, ustawienie to zostanie przetransmitowane z opóźnieniem ok. pół sekundy z pilota zdalnego sterowania do odbiornika klimatyzatora.

2. Ustawianie czasu wyłączenia się STOP.

- 2.1 Naciśnij na przycisk ⑩ **Timer off** (wyłącz), wyświetlacz pilota zdalnego sterowania wskaże symbol **OFF TIMER**, a ostatnio zaprogramowany czas wyłączenia się klimatyzatora zostanie wyświetlony w polu wyświet-

tlacza wskazującym ustawienie programatora czasu timer. Możesz teraz ustawić ponownie czas wyłączenia się klimatyzatora.

2.2 Aby ustawić pożądany czas wyłączenia się klimatyzatora, naciśnij ponownie na przycisk **ⓐ Timer off** (wyłącz).

2.3 Po zaprogramowaniu czasu **Timer off** ustawienie to zostanie przetransmitowane z opóźnieniem ok. pół sekundy z pilota zdalnego sterowania do odbiornika klimatyzatora.

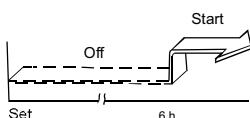

Przykład ustawienia programatora czasowego (timer)

Aby klimatyzator włączył się za 6 godzin.

1. Wciśnij przycisk **TIMER ON** - na wyświetlaczu pojawi się ostatnio ustawiony czas do rozpoczęcia pracy oraz litera "h"
2. Wciskaj przycisk **TIMER ON**, aby wyświetlić "6:0h"
3. Po upływie jednej sekundy na wyświetlaczu cyfrowym pojawi się ponownie temperatura. Wskaźnik "TIMER ON" pozostaje widoczny a funkcja ta zostaje uaktywniona.

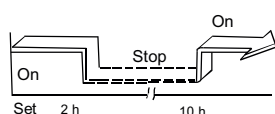

Łączone programowanie czasowe

(równoczesne ustawienie czasu do włączenia - ON i wyłączenia - OFF)

TIMER OFF --> TIMER ON

(Praca On (wł.) --> Stop --> Start)

Funkcja ta jest użyteczna, gdy chcesz, aby klimatyzator wyłączył się po pójściu spać, i włączył się ponownie rano, gdy się budzisz lub gdy wracasz do domu.

Przykład:

Aby wyłączyć klimatyzator 2 godziny po ustawieniu i włączyć go ponownie 10 godzin po ustawieniu.

1. Wciśnij przycisk **TIMER OFF** (programator czasowy wyl.).
2. Wciskaj przycisk **TIMER OFF** ponownie, aby wyświetlić 2.0h na wyświetlaczu pod przyciskiem **TIMER OFF**
3. Wciśnij przycisk **TIMER ON** (programator czasowy wł.).
4. Wciskaj przycisk **TIMER ON** ponownie, aby wyświetlić 10h na wyświetlaczu pod przyciskiem **TIMER ON**
5. Po upływie jednej sekundy na wyświetlaczu cyfrowym pojawi się ponownie temperatura. Wskaźnik **TIMER ON OFF** pozostaje widoczny a funkcja ta zostaje uaktywniona.



UWAGA !

- Jeżeli ten sam czas został zaprogramowany jako czas uruchomienia się **START** oraz jako czas wyłączenia się **STOP**, to czas wyłączenia się urządzenia zostaje automatycznie podwyższony o 0.5 godz. (zaprogramowany czas wskazuje wtedy wartość mniejszą niż 10Hr) lub o 1 godzinę (zaprogramowany czas wskazuje wartość 10Hr lub wyższą).
- Aby zmienić zaprogramowany czas w funkcji **Timer on/ off time**, wystarczy tylko nacisnąć na odpowiedni przycisk **TIMER** i ustawić ponownie czas.
- Czas ustawienia jest względny, to znaczy, że jest on oparty na różnicy czasu między faktycznym czasem a czasem ustawionym.

UWAGA !

- Nie wolno dopuścić do zamoczenia pilota zdalnego sterowania i należy chronić go przed wilgocią.
- Poza tym pilot zdalnego sterowania należy chronić przed działaniem wysokich temperatur oraz promieniowaniem.
- Odbiornik sygnału jednostki wewnętrznej należy chronić przed wpływem promieni słonecznych, w przeciwnym razie może to spowodować nieprawidłowe działanie klimatyzatora.

E OBSŁUGA ZDALNA (BEZ PILOTA)

Obsługa urządzenia bez pilota.

W przypadku awarii pilota urządzenie można obsługiwać ręcznie za pomocą przycisku OBSŁUGA RĘCZNA, który jest dostępny na urządzeniu wewnętrznym. Prosimy pamiętać, że obsługa ręczna nie jest rozwiązaniem długoterminowym oraz że stanowczo zaleca się obsługę urządzenia za pomocą pilota.



PRZED PRZEJŚCIEM DO RĘCZNEJ OBSŁUGI URZĄDZENIA

Przed przejściem do ręcznej obsługi urządzenia należy je wyłączyć.



Ręczna obsługa urządzenia:

1. Znaleźć przycisk OBSŁUGA RĘCZNA dostępny na prawym panelu bocznym urządzenia.
2. Wcisnąć przycisk OBSŁUGA RĘCZNA jeden raz, aby włączyć tryb WYMUSZONA PRACA AUTOMATYCZNA.
3. Wcisnąć przycisk OBSŁUGA RĘCZNA ponownie, aby włączyć tryb WYMUSZONE CHŁODZENIE.
4. Wcisnąć przycisk OBSŁUGA RĘCZNA trzeci raz, aby wyłączyć urządzenie.



UWAGA

Przycisk obsługi ręcznej jest przeznaczony do testowania urządzenia oraz jego obsługi w sytuacji awaryjnej. Z funkcji tej należy korzystać tylko w przypadku zgubienia pilota lub gdy jest to absolutnie konieczne. Aby przywrócić normalną pracę urządzenia, należy włączyć je pilotem.

F OPTIMALNE DZIAŁANIE

Aby zapewnić optymalną wydajność działania klimatyzatora, zastosuj się do poniższych zaleceń:

- Ustaw kierunek nadmuchiwanego powietrza tak, aby nadmuch nie był skierowany bezpośrednio na znajdujące się w pomieszczeniu osoby.
- Ustaw temperaturę na poziomie umożliwiającym pełny komfort działania klimatyzatora; nie ustawiaj temperatury na przesadnie skrajnym poziomie.
- Pamiętaj o tym, aby w czasie eksploatacji klimatyzatora okna i drzwi w pomieszczeniu pozostały zamknięte, gdyż w przeciwnym wypadku może to spowodować spadek wydajności działania urządzenia.
- Podczas eksploatacji klimatyzatora nie umieszczaj żadnych przedmiotów w pobliżu wlotu i wylotu powietrza, gdyż może to spowodować spadek wydajności działania urządzenia, a zamknięcie wylotu może spowodować uszkodzenie klimatyzatora. Należy zapewnić skuteczny wydmuch i swobodny przepływ wydmuchiwanego powietrza w całym pomieszczeniu, a równocześnie swobodny dopływ powietrza do klimatyzatora.
- Pamiętaj o regularnym, okresowym czyszczeniu filtrów powietrza, gdyż w przeciwnym wypadku może to znacznie obniżyć wydajność chłodzenia lub wydajność grzewczą urządzenia. Zaleca się czyszczenie filtrów raz na dwa tygodnie.
- Pamiętaj o tym, aby w czasie eksploatacji klimatyzatora żaluzje poziome nie znajdowały się w położeniu zamkniętym.

G REGULACJA KIERUNKU WYDMUCHU POWIETRZA

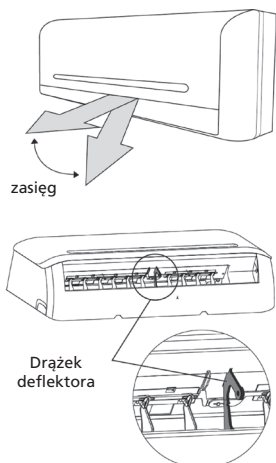

- Kierunek wydmuchu powietrza klimatyzatora może zostać ustawiony poprzez regulację żaluzji poziomych i pionowych.
- Należy tak ustawić żaluzje, aby nadmuch nie był skierowany bezpośrednio na osoby.
- Upewnić się, że wydmuchiwane powietrze może przepływać w całym pomieszczeniu, aby uniknąć wystąpienia różnic temperatur.
- Położenie żaluzji pionowych można ustawić za pomocą pilota zdalnego sterowania.
- Natomiast położenie żaluzji poziomych należy ustawić ręcznie.

Ustawianie pionowego kierunku przepływu powietrza (w górę – w dół)

Czynność tę należy wykonać w czasie pracy klimatyzatora.

W celu ustawienia położenia żaluzji pionowych należy używać pilota zdalnego sterowania. Nacisnąć przycisk AIR DIRECTION ⑧ na pilocie zdalnego sterowania. Przy każdym naciśnięciu przycisku żaluzja ustawi się o 6°.

Ustawianie poziomego kierunku przepływu powietrza (w lewo – w prawo)

Aby ustawić żądany przepływ powietrza, należy pociągnąć ręcznie w lewo albo w prawo dźwigienki regulacyjne poziomych żaluzji

Uruchomienie automatycznego wachlowania żaluzji (do góry – w dół)

Funkcję tę można uaktywnić w czasie pracy klimatyzatora.

- Naciśnij na przycisk ⑦ SWING na pilocie zdalnego sterowania.
- Aby skasować tę funkcję, naciśnij ponownie na przycisk ⑦ SWING. Następnie naciśnij na przycisk ⑧ AIR DIRECTION (kierunek wydmuchu), aby zablokować żaluzje w pożądanym położeniu.



UWAGA!

Zachowaj należyłą ostrożność i nie dotykaj wentylatora umieszczonego za żaluzjami pionowymi!



OSTRZEŻENIE

- Przyciski „AIR DIRECTION” ⑧ i „SWING” ⑦ nie działają, jeżeli klimatyzator jest wyłączony (także wtedy, gdy uruchomiona została funkcja „TIMER ON”).
- Nigdy nie należy zostawiać klimatyzatora działającego przez dłuższy czas w trybie chłodzenia ani suszenia z nawiewem powietrza skierowanym w dół. Może to bowiem spowodować tworzenie się skropliny na powierzchni żaluzji pionowych, na skutek czego może dojść do kapania skroplonej wody.
- Położenia żaluzji pionowych nie wolno ustawiać ręcznie. W tym celu zawsze należy używać przycisku ⑧ „AIR DIRECTION” albo przycisku „SWING” ⑦. Ręczne regulowanie wylotu powietrza może spowodować jego awarię. W przypadku niewłaściwego funkcjonowania żaluzji pionowych należy wyłączyć, a po chwili ponownie uruchomić klimatyzator.
- W przypadku ponownego uruchomienia klimatyzatora po jego uprzednim bezpośrednim wyłączeniu żaluzje pionowe mogą pozostać w bezruchu przez około 10 sekund.
- Nie należy korzystać z urządzenia, jeżeli żaluzje poziome znajdują się w położeniu zamkniętym.

H ZASADY DZIAŁANIA KLIMATYZATORA



CHŁODZENIE



OGRZEWANIE

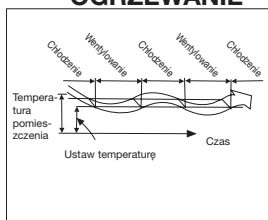

OSUSZANIE

TRYB AUTOMATYCZNEGO USTAWIENIA

- Jeżeli klimatyzator zostaje uruchomiony w trybie automatycznego ustawienia AUTO (przycisk ② na pilocie zdalnego sterowania), to w zależności od ustawionej temperatury jak też od temperatury pomieszczenia wybiera on samoczynnie odpowiedni tryb pracy CHŁODZENIE, OGRZEWANIE lub TYLKO WENTYLOWANIE.
- Klimatyzator reguluje automatycznie temperaturę pomieszczenia zgodnie z ustawioną wartością.
- Jeżeli nie chcesz skorzystać z trybu automatycznego ustawienia AUTO, możesz uruchomić ręcznie inny pożądaný tryb pracy.

SLEEP/TRYB OSZCZĘDNOŚCIOWY SLEEP

- Ta funkcja, której można używać wyłącznie w połączeniu z chłodzeniem, ogrzewaniem albo automatycznym funkcjonowaniem [COOL, HEAT i AUTO], sprawia, że klimatyzator automatycznie podwyższa ustawioną temperaturę o 1°C na godzinę (w trybie chłodzenia) albo ją obniża (w trybie ogrzewania) przez pierwsze 2 godziny. Klimatyzator będzie następnie przez 5 godzin utrzymywał tę temperaturę (ustawiona temperatura +/- 2 stopnie). Potem urządzenie wyłączy się automatycznie.

TRYB OSUSZANIA

- Ustawienie klimatyzatora w trybie osuszania uruchamia automatycznie funkcję osuszania w oparciu o różnicę pomiędzy temperaturą ustawioną a aktualną temperaturą pomieszczenia
- Podczas pracy trybie osuszania funkcja chłodzenia oraz funkcja wentylowania uruchamiają się i wyłączają na przemian w celu regulowania temperatury. Prędkość obrotowa wentylatora jest regulowana automatycznie.
- Również podczas normalnej pracy w trybie chłodzenia klimatyzator będzie osuszać powietrze.



UWAGA

Jeżeli klimatyzator pracuje w trybie osuszania, temperatura pomieszczenia może się obniżyć. Oznacza to, że humidostat będzie wskazywać podwyższoną **względna** wilgotność powietrza. Natomiast wilgotność **absolutna** powietrza w pomieszczeniu obniży się, w zależności od zawartości wilgoci w powietrzu (spowodowanej obecnością osób, parą z gotowania itp.).

I CZYSZCZENIE I KONSERWACJA

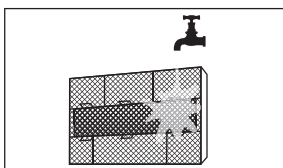
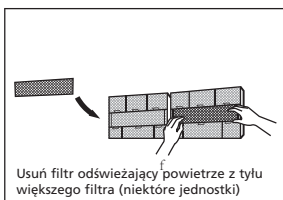
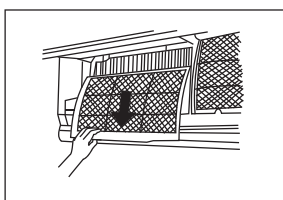
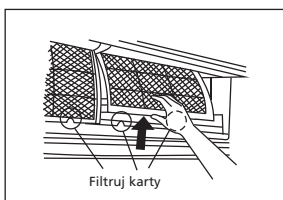
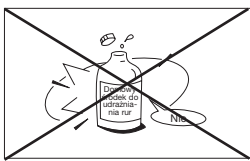

UWAGA

Przed przystąpieniem do czyszczenia klimatyzatora lub wymiany filtrów należy najpierw włączyć urządzenie i wyjąć wtyczkę przewodu zasilającego z gniazdka sieciowego.

Czyszczenie jednostki wewnętrznej oraz pilota zdalnego sterowania



UWAGA

- Do regularnego czyszczenia jednostki wewnętrznej klimatyzatora oraz pilota zdalnego sterowania należy używać wyłącznie miękkiej i suchej ściereczki.
- Jeżeli panel jest bardzo zanieczyszczony, można posłużyć się także lekko wilgotną ściereczką zmoczoną w letniej wodzie.
- Panel przedni jednostki wewnętrznej można zdjąć i umyć go wodą, a następnie wytrzeć dokładnie do sucha.
- Do czyszczenia urządzenia nie wolno używać ściereczki nasyczonej środkami chemicznymi ani skurczawki.
- W żadnym wypadku nie wolno używać w tym celu czyszczących środków chemicznych, benzyny, rozpuszczalników ani innych preparatów czyszczących, gdyż może to spowodować uszkodzenie lub zniekształcenie plastikowej obudowy.

Czyszczenie filtrów powietrza

Zatkanie się filtra powietrza powoduje zmniejszenie wydajności chłodzenia klimatyzatora, dlatego filtr powietrza należy czyścić raz na 2 tygodnie.

1. Filtr powietrza znajduje się pod górną kratką wlotu powietrza.
2. Złapać za wypustkę przewidzianą na końcu filtra, podnieść ją, a następnie pociągnąć do siebie.
3. Wyjmij filtr ekranowy z urządzenia.
 - Filtr ekranowy należy czyścić raz na 2 tygodnie.
 - Filtr ekranowy można czyścić posługując się odkurzaczem, natomiast w celu usunięcia większych zabrudzeń użyj letniej wody.
4. Tylnego filtra z węglem aktywnym nie można czyścić. Filtr ten, gdy jest zabrudzony, po prostu przestaje odfiltrowywać nieprzyjemne zapachy. W tym momencie filtr ten trzeba wymienić na nowy. (dostępny u twojego dealera). Zaleca się wymianę tego filtra dwa razy w ciągu sezonu.
5. Zielony filtr 3M HAF w razie zabrudzenia daje widoczne oznaki zabrudzenia na i wewnątrz filtra. W razie zabrudzenia filtra tego nie można czyścić, lecz trzeba go wymienić na nowy (dostępny u twojego dealera). Zaleca się wymianę tego filtra dwa razy w ciągu sezonu.

Nowy filtr  Zalecana wymiana filtra

6. Po wymianie filtra z węglem aktywnym i filtra 3M HAF w oprawie filtrów w module filtra siatkowego, moduł ten można włożyć na miejsce w klimatyzatorze.

7. Przed ponownym zamontowaniem filtr wysusz dokładnie i upewnij się, czy nie jest on uszkodzony.
8. Umieść filtr odświeżający z powrotem na swoim miejscu.
9. Umieść górną część filtra z powrotem w urządzeniu, zwracając przy tym uwagę na to, aby jego krawędzie ułożone zostały prawidłowo, a następnie umieść filtr z powrotem we właściwym położeniu.

Przechowywanie i konserwacja

Jeżeli nie będziesz używać klimatyzatora przez dłuższy okres czasu, wykonaj następujące czynności:

1. Włącz klimatyzator na około 6 godzin, nastawiając go na funkcję wentylowania, w celu całkowitego osuszenia wnętrza urządzenia.
2. Wyłącz klimatyzator i wyjmij przewód zasilający z gniazdka. W przypadku używania modelu 4.8kW wyłączyć zasilanie prądem. Wyjmij baterie z pilota zdalnego sterowania.
3. Jednostka zewnętrzna klimatyzatora wymaga okresowego czyszczenia oraz konserwacji. Czynności te należy zlecić fachowcowi z autoryzowanego serwisu naprawczego lub serwisu firmy dostawczej.

Kontrola przed ponownym użyciem

- Sprawdź, czy przewód zasilający nie jest uszkodzony lub czy jest przyłączony do sieci zasilającej.
- Sprawdzić, czy włożone zostały filtry powietrza.
- Sprawdź, czy pod długiej przerwie w używaniu klimatyzatora wlot i wylot powietrza nie są przypadkiem zablokowane bądź zapchane.



UWAGA

- Podczas wymiany filtrów nie dotykaj metalowych części urządzenia, gdyż ich ostre krawędzie mogą spowodować skaleczenie.
- Do czyszczenia wnętrza klimatyzatora nie wolno w żadnym wypadku używać wody. Kontakt z wodą może uszkodzić izolację oraz spowodować zwarcie, a w konsekwencji porażenie elektryczne.
- Przed przystąpieniem do czyszczenia klimatyzatora należy najpierw włączyć urządzenie i wyjąć wtyczkę przewodu zasilającego z gniazdka sieciowego.

J WSKAZÓWKI DOTYCZĄCE DZIAŁANIA

Podczas normalnego działania klimatyzatora mogą wystąpić następujące sytuacje:

1. Zabezpieczenie klimatyzatora.

CZabezpieczenie sprężarki

- Po zatrzymaniu pracy sprężarki należy odczekać 3 minuty do ponownego jej uruchomienia się.

Blokada wydmuchu zimnego powietrza Anti-cold air

- Urządzenie zostało tak skonstruowane, że nie wydmuchuje ono zimnego powietrza podczas pracy w trybie ogrzewania, jeżeli wewnętrzny wymiennik ciepła pracuje w opisanych poniżej trzech sytuacjach oraz ustalona temperatura nie została osiągnięta.
 - A. Gdy ogrzewanie właśnie się rozpoczęło.
 - B. Podczas odszraniania.
 - C. Grzanie przy niskiej temperaturze.

Odszranianie

- Podczas odszraniania wentylatory jednostki wewnętrznej oraz jednostki zewnętrznej zatrzymują się.
- Jeżeli klimatyzator pracuje przy niskiej temperaturze zewnętrznej i wysokiej wilgotności powietrza, na wymienniku ciepła jednostki zewnętrznej pojawia się lód. Zjawisko to ma bardzo niekorzystny wpływ na pracę klimatyzatora.
- W takim przypadku tryb ogrzewania zostaje wyłączony na kilka minut, a włącza się automatycznie funkcja odszraniania.
- Czas odszraniania wynosi od 4 do 10 minut i zależy od temperatury na zewnątrz oraz od ilości lodu zgromadzonego na jednostce zewnętrznej.

2. Z jednostki wewnętrznej wydobywa się biała mgiełka.

- Podczas pracy klimatyzatora w trybie chłodzenia w pomieszczeniu o wysokiej wilgotności względnej przy dużej różnicy temperatur pomiędzy wlotem a wylotem powietrza z jednostki wewnętrznej może wydobywać się biała mgiełka.
- Jeżeli klimatyzator uruchamia się ponownie w trybie ogrzewania, może wytworzyć się biała mgiełka na skutek wilgociosadzającej się w czasie chłodzenia albo suszenia na powierzchni nawilzacza jednostki wewnętrznej.

3. Klimatyzator wydaje dziwne dźwięki.

- W czasie pracy sprężarki albo bezpośrednio po jej zatrzymaniu może być słyszalne ciche syczenie. Ten dźwięk powstaje na skutek obiegu czynnika chłodniczego lub bezpośrednio po wstrzymaniu obiegu.
- Podczas pracy sprężarki albo bezpośrednio po jej zatrzymaniu może być też słyszalne ciche skrzypnięcie. Dźwięk ten spowodowany jest kurczeniem się i wydłużaniem plastikowych części urządzenia na skutek zmian temperatury.
- Poza tym słyszalny może być dźwięk powstały podczas powrotu żaluzji do położenia wyjściowego z chwilą, gdy włączone zostało po raz pierwszy zasilanie.

4. Z jednostki wewnętrznej wydmuchiwany jest kurz.

- Jest to normalne zjawisko w przypadku, gdy klimatyzator nie był używany przez dłuższy czas lub podczas pierwszego użycia urządzenia.

5. Z jednostki wewnętrznej wydobywa się specyficzny zapach.

- Zjawisko to spowodowane jest tym, że urządzenie wydziela różne zapachy przenikające do niego z otoczenia, jak zapach mebli, zapach dymu.

6. Klimatyzator zmienia tryb chłodzenia COOL lub ogrzewania HEAT na tryb wentylowania FAN only.

- Gdy temperatura wewnątrz pomieszczenia osiągnie ustawiony poziom, sprężarka klimatyzatora wyłącza się samoczynnie, a klimatyzator przechodzi na tryb wentylowania FAN only. Sprężarka włącza się ponownie wtedy, gdy temperatura wewnątrz pomieszczenia (w trybie chłodzenia) podniesie się lub w trybie ogrzewania HEAT spadnie do ustawionej uprzednio wartości.

7. Podczas pracy klimatyzatora w trybie chłodzenia w pomieszczeniu o wysokiej wilgotności względnej (przekraczającej 80%) skroplona woda może zbierać się na powierzchni jednostki wewnętrznej. W takim przypadku żaluzje poziome należy ustawić w położeniu maksymalnym oraz wybrać wysoką prędkość wentylatora (HIGH).

8. Ogrzewania

- Podczas pracy w trybie ogrzewania klimatyzator pobiera energię cieplną z otoczenia poprzez jednostkę zewnętrzną i przenosi ją do jednostki wewnętrznej, która ogrzewa pomieszczenie. Jeżeli temperatura na zewnątrz obniży się, zmniejszy się także ilość ciepła pobranego przez klimatyzator, na skutek czego spadnie wydajność grzania części wewnętrznej.

9. Funkcja Auto-restart

- W przypadku wystąpienia przerwy w zasilaniu klimatyzator wyłącza się. Urządzenie jest zaopatrzone w funkcję automatycznego restartu, dzięki której po ponownym pojawieniu się zasilania klimatyzator włączy się automatycznie z ostatnio wybranymi ustawieniami.

10. Wykrycie wycieku czynnika chłodniczego

- Klimatyzator jest wyposażony w system wykrywania wycieku czynnika chłodniczego. Gdy jednostka zewnętrzna wykryje brak czynnika chłodniczego, klimatyzator się wyłączy, natomiast na wyświetlaczu jednostki wewnętrznej pojawi się alarm EC. Jeśli pojawi się taki alarm, nie uruchamiać ponownie klimatyzatora, ale skontaktować się z dostawcą.

K USUWANIE ZAKŁÓCEŃ

Usterki oraz sposób usunięcia



AWARIA

Jeżeli wystąpi któraś z podanych usterek, Wyłącz natychmiast klimatyzator. Odłącz urządzenie od źródła zasilania i skontaktuj się z serwisem firmy dostawczej.

- Bezpiecznik stale przepala się lub przycisk wyłącznika automatycznego 'wyskakuje'.
- Do klimatyzatora dostała się woda lub inna ciecz.
- Pilot zdalnego sterowania w ogóle nie działa lub działa nieprawidłowo.
- Inne odbiegające od normy sytuacje.

Problem	Możliwe przyczyny
Urządzenie nie włącza się po wciśnięciu przycisku WŁ./WYŁ.	W urządzeniu przewidziane jest 3-minutowe zabezpieczenie, które chroni je przed przeciążeniem. Ponowne uruchomienie urządzenia w przeciągu 3 minut od jego wyłączenia jest niemożliwe.
Tryb CHŁODZENIE/GRZANIE urządzenia jest przełączany na tryb WENTYLATOR	Ustawienie urządzenia może być zmieniane, aby zapobiec jego oszronieniu. Po wzroście temperatury urządzenie ponownie rozpocznie pracę we wcześniej wybranym trybie.
	Osiągnięto ustawioną temperaturę, co spowodowało wyłączenie sprężarki urządzenia. Ponowna zmiana temperatury spowoduje wznowienie pracy przez urządzenie.
Z urządzenia wewnętrznego wydobywa się biała mgła	Jeżeli w miejscach wilgotnych występują duże różnice pomiędzy temperaturą powietrza w pomieszczeniu a temperaturą powietrza klimatyzowanego, może powstawać biała mgła.
Z urządzenia zewnętrznego i wewnętrznego wydobywa się biała mgła	W przypadku ponownego uruchomienia urządzenia w trybie GRZANIE po zakończeniu odszraniania, na skutek występowania wilgoci powstałej w tym procesie, z urządzenia może wydobywać się biała mgła.
Z urządzenia wewnętrznego wydobywa się hałas	Podczas resetowania położenia żaluzji może być słyszalny dźwięk przypominający bardzo szybkie powietrze.
	Po uruchomieniu urządzenia w trybie GRZANIE może być słyszalne skrzypienie, które jest efektem rozszerzania się i kurczenia plastikowych części urządzenia.
Z urządzenia wewnętrznego i zewnętrznego wydobywa się hałas	Ciche syczenie podczas pracy: Jest to normalne zjawisko, którego przyczyną jest przepływanie gazu chłodzącego przez urządzenie wewnętrzne i zewnętrzne.
	Ciche syczenie podczas uruchamiania systemu, tuż po jego wyłączeniu lub podczas jego odszraniania: Dźwięk ten jest zjawiskiem normalnym, spowodowanym wyłączeniem obiegu gazu chłodzącego lub zmianą jego kierunku.
	Skrzypienie: Normalne zjawisko rozszerzania się i kurczenia plastikowych oraz metalowych części, wywołane zmianami temperatury podczas pracy, może powodować skrzypienie.
Z urządzenia zewnętrznego wydobywa się hałas	W zależności od aktualnie ustawionego trybu pracy, z urządzenia będą wydobywały się różne dźwięki.
Z urządzenia wewnętrznego lub zewnętrznego wydostaje się kurz	Jeżeli urządzenie nie będzie używane przez dłuższy czas, może zgromadzić się w nim kurz, który zostanie usunięty na zewnątrz po jego włączeniu. Zjawisko to można ograniczyć, przykrywając urządzenie, które nie będzie używane przez dłuższy okres czasu.
Z urządzenia wydobywa się brzydki zapach	Urządzenie może pochłaniać zapachy pochodzące z urządzenia (takie jak zapach mebli, gotowania, papierosów itp.) oraz wydzielać je podczas pracy.
	Filtry urządzenia spleśniały i wymagają wyczyszczenia.
Nie działa wentylator w urządzeniu zewnętrznym	Podczas pracy urządzenia prędkość wentylatora jest sterowana tak, aby zapewnić jego optymalną pracę.
Urządzenie pracuje w nieprawidłowy lub nieprzewidywalny sposób bądź nie reaguje.	Zakłócenia pochodzące od masztów telefonii komórkowej i zdalnych urządzeń wspomagających mogą być przyczyną nieprawidłowego działania tego urządzenia. W takim przypadku należy wypróbować następującą metodę: <ul style="list-style-type: none"> • Odłączyć zasilanie, a następnie podłączyć je ponownie. • Wcisnąć przycisk WŁ./WYŁ. Dostępny na pilocie, aby ponownie uruchomić urządzenie.



UWAGA!

Jeżeli problem nadal występuje, należy skontaktować się z lokalnym sprzedawcą lub najbliższym centrum obsługi klienta. W takim przypadku należy przekazać szczegółowy opis usterki urządzenia oraz przypisany do niego numer modelu.

Problem	Możliwe przyczyny	Rozwiązanie
Niska wydajność chłodzenia	Ustawiona może być temperatura, która jest wyższa niż temperatura otoczenia, panująca w pomieszczeniu	Zmniejszyć wartość ustawionej temperatury
	Zabrudzony wymiennik ciepła w urządzeniu wewnętrznym lub zewnętrznym	Wyczyścić odpowiedni wymiennik ciepła
	Zabrudzony filtr powietrza	Wyciągnąć filtr i wyczyścić go zgodnie ze wskazówkami
	Zatkany wlot lub wylot powietrza w którymś urządzeniu	Wyłączyć urządzenie, odetkać wlot lub wylot i włączyć je ponownie
	Drzwi i okna są otwarte	Sprawdzić podczas pracy urządzenia, czy wszystkie drzwi i okna są zamknięte
	Wytwarzana jest zbyt duża ilość ciepła na skutek działania promieni słonecznych	Gdy wytwarzana jest duża ilość ciepła lub świeci jasne słońce, należy zamknąć i zasłonić okna
	Zbyt wiele źródeł ciepła w pomieszczeniu (ludzie, komputery, urządzenia elektroniczne itp.)	Zmniejszyć liczbę źródeł ciepła
	Mała ilość czynnika chłodniczego na skutek jego wycieku lub długotrwałego korzystania z urządzenia	Sprawdzić szczelność urządzenia, uszczelnić je ponownie w razie potrzeby i uzupełnić czynnik chłodniczy
	Włączono funkcję WYCISZENIE (opcjonalna)	Funkcja WYCISZENIE może spowodować spadek wydajności urządzenia, ponieważ jej włączenie powoduje zmniejszenie częstotliwości roboczej. Wyłączyć funkcję WYCISZENIE.
Urządzenie nie pracuje	Awaria zasilania	Zaczekać na przywrócenie zasilania
	Wyłączono zasilanie	Włączyć zasilanie
	Przepalony bezpiecznik	Wymień bezpiecznik
	Rozładowane baterie w pilocie	Wymienić baterie
	Włączone zostało 3-minutowe zabezpieczenie przewidziane w urządzeniu	Zaczekać 3 minuty, a następnie ponownie uruchomić urządzenie
	Włączono zegar	Wyłączyć zegar
Urządzenie często włącza się i wyłącza	Zbyt dużo lub zbyt mało czynnika chłodniczego w systemie	Sprawdzić szczelność systemu i uzupełnić czynnik chłodniczy.
	Do urządzenia przedostały się wilgoć lub gaz nieściśliwy.	Opróżnić system i napełnić go czynnikiem chłodniczym
	Uszkodzona sprężarka	Wymienić sprężarkę
	Zbyt duże lub zbyt niskie napięcie	Zainstalować manostat, aby móc regulować napięcie
Niska wydajność grzania	Bardzo niska temperatura na zewnątrz	Użyć dodatkowego urządzenia grzewczego
	Przez drzwi i okna przedostaje się zimne powietrze	Sprawdzić podczas korzystania z urządzenia, czy wszystkie drzwi i okna są zamknięte
	Mała ilość czynnika chłodniczego na skutek jego wycieku lub długotrwałego korzystania z urządzenia	Sprawdzić szczelność urządzenia, uszczelnić je ponownie w razie potrzeby i uzupełnić czynnik chłodniczy
Wskaźniki cały czas migają	Urządzenie może przerwać pracę lub nadal bezpiecznie pracować. Jeżeli wskaźniki nadal migają lub widoczne są nadal kody błędów, należy poczekać około 10 minut. Problem może sam się rozwiązać.	
Na wyświetlaczu urządzenia wewnętrznego wskazywany jest kod błędu:	Jeżeli tak się nie stanie, należy odłączyć zasilanie, a następnie podłączyć je ponownie. Włączyć urządzenie.	
• E0, E1, E2...	Jeżeli problem nadal występuje, należy odłączyć zasilanie i skontaktować się z najbliższym centrum obsługi klienta.	
• P1, P2, P3...		
• F1, F2, F3...		

Jeżeli podane wskazówki nie dadzą zadowalającego rezultatu, należy skontaktować się z serwisem firmy dostawczej, opisując przy tym dokładnie rodzaj zaistniałej usterki oraz podając numer urządzenia.



UWAGA!

Naprawę urządzenia należy zlecić wyłącznie fachowcowi z autoryzowanego serwisu naprawczego lub serwisu firmy dostawczej.

L WARUNKI GWARANCJI

Klimatyzator jest objęty 48 miesięczną gwarancją na kompresor i 24 miesięczną gwarancją na inne podzespoły klimatyzatora liczoną od momentu zakupu klimatyzatora. Obowiązują przy tym następujące zasady:

1. Producent nie honoruje jakichkolwiek roszczeń o odszkodowanie, w tym roszczeń z tytułu szkody wynikowej.
2. Naprawa lub wymiana części lub podzespołów w okresie gwarancji nie ma wpływu na obowiązujący okres gwarancji.
3. Gwarancja przepada, jeżeli w urządzeniu dokonano zmian, wmontowano części nie oryginalne, lub też, jeżeli urządzenie było naprawiane przez osoby nieuprawnione.
4. Gwarancja nie obejmuje części, które w trakcie eksploatacji ulegają normalnemu zużyciu, jak np. filtr.
5. Gwarancja jest ważna wyłącznie za okazaniem oryginalnego i opatrzonego datą dowodu zakupu (paragonu), na którym nie naniesiono żadnych poprawek.
6. Gwarancja nie obowiązuje w przypadku uszkodzenia powstałego wskutek niezgodnego z instrukcją obchodzenia się z urządzeniem lub będącego rezultatem zaniedbania.
7. Koszty i ryzyko związane z przesyłką klimatyzatora lub części zamiennych ponosi klient..
8. Gwarancja nie obowiązuje w przypadku uszkodzenia powstałego na skutek używania innych filtrów niż filtry.
9. Wyciek płynu chłodniczego z instalacji spowodowany niefachowym montażem/połączeniem jednostek przez niewykwalifikowany personel nie podlega naprawie gwarancyjnej. Uszkodzenie jednostki podczas montażu, łączenia lub rozłączania jednostek niezgodnie z instrukcją lub niezgodnie z lokalnym prawem i przepisami powoduje utratę gwarancji.

Jeżeli instrukcja obsługi nie zapewnia rozwiązania powstałej usterki należy skonsultować się z dealerem. Jeżeli powstała usterka wymusza rozłączenie układu chłodniczego w celu jej usunięcia, to takie rozłączenie układu może przeprowadzić jedynie wykwalifikowany i autoryzowany personel w zgodzie z lokalnym prawem i przepisami.

M DANE TECHNICZNE

Model		S 4225 S 5225 S 5225 B S-JA 2519	S 4232 S 5232	S 4248 S 5248	SC 4225 SC 5225 SCJA-2519	SC 4232 SC 5232	SC 4248 SC 5248
Typ klimatyzatora		Jednostka dzielona na ściane	Jednostka dzielona na ściane	Jednostka dzielona na ściane	Jednostka dzielona na ściane	Jednostka dzielona na ściane	Jednostka dzielona na ściane
Moc chłodzenia nom. (min - max) *	W	2600 (1030 - 3190)	3500 (820 - 4160)	5300 (1730 - 6980)	2500 (1590 - 3000)	3200 (2110 - 4000)	4600 (1820 - 6120)
Klasa EE chłodzenia*		A++	A++	A++	A++	A++	A++
EER*		7,1	7,0	6,4	6,5	6,2	6,7
Wydajność grzania nom. (min - max) *	W	2500 (880 - 3660)	2700 (850 - 4780)	3900 (1060 - 6980)	2400 (960 - 4890)	2400 (1280 - 4900)	3800 (1380 - 6740)
Klasa EE ogrzewania*		A+	A+	A+	A+	A+	A+
COP*		4,0	4,1	4,0	4,0	4,0	4,0
Zdolność osuszania ** / ***	L / 24 h	24,0	28,8	43,2	26,4	31,2	36,0
Pobór mocy - chłodzenie	kW	0,70	1,09	1,54	0,71	1,19	1,40
Pobór mocy - grzanie	kW	0,67	1,05	1,46	0,84	1,23	1,90
Roczne zużycie energii	kWh	128 / 875	175 / 922	290 / 1365	137 / 836	187 / 834	245 / 1326
Napięcie sieci zasilającej	V / Hz / Ph	220-240~ / 50 / 1	220-240~ / 50 / 1	220-240~ / 50 / 1	220-240~ / 50 / 1	220-240~ / 50 / 1	220-240~ / 50 / 1
Napięcie elektryczne (max.)	A	9,5	10,0	11,5	10,0	10,0	13,0
Przepustowość powietrza **	m ³ /h	416/309/230	539/478/294	750/505/420	545/435/368	545/435/368	770/610/410
Dla pomieszczeń od -do**	m ³	60-85	80-100	140-185	60-85	80-100	125-145
Odpowiednie regiony		W/A/C	W/A/C	W/A/C	W/A/C	W/A/C	W/A/C
Typ sprężarki		Obrotowy	Obrotowy	Obrotowy	Obrotowy	Obrotowy	Obrotowy
Prędkości wentylatora		4	4	4	3	3	3
Zakres termostatu	oC	17 - 30	17 - 30	17 - 30	17 - 30	17 - 30	17 - 30
Obsługa ręczna / mechaniczna / elektroniczna		Elektroniczny pilot zdalnego sterowania	Elektroniczny pilot zdalnego sterowania	Elektroniczny pilot zdalnego sterowania	Elektroniczny pilot zdalnego sterowania	Elektroniczny pilot zdalnego sterowania	Elektroniczny pilot zdalnego sterowania
Pilot zdalnego sterowania Tak / Nie		Tak	Tak	Tak	Tak	Tak	Tak
Filtry powietrza typ(y)		Ekranowy, aktywny filtr węglowy, 3M HAF	Ekranowy, aktywny filtr węglowy, 3M HAF	Ekranowy, aktywny filtr węglowy, 3M HAF	Ekranowy, aktywny filtr węglowy, 3M HAF	Ekranowy, aktywny filtr węglowy, 3M HAF	Ekranowy, aktywny filtr węglowy, 3M HAF
Czynnik chłodniczy rodzaj/ gr	R / g	R32 / 700	R32 / 800	R32 / 1250	R32 / 800	R32 / 800	R32 / 1190
Czynnik chłodniczy		675	675	675	675	675	675
Ekwiwalentu CO ₂	tonnes	0,473	0,540	0,844	0,540	0,540	0,803
Wymiary elementu wewnętrznego (szer x wys x gł. wys)	mm	722x187x290	802x189x297	965x215x319	805x194x285	805x194x285	957x213x302
Wymiary elementu zewnętrznego (szer x gł. x wys)	mm	770x300x555	770x300x555	800x333x554	770x300x555	770x300x555	800x333x554
Ciężar netto jednostki wewnętrznej	kg	7,3	8,2	10,8	7,8	7,8	10,3
Ciężar netto jednostki zewnętrznej	kg	27,2	27,0	37,0	25,7	25,7	34,6
Ciężar brutto jednostki wewnętrznej	kg	9,7	10,7	14,1	10,4	10,4	13,8
Ciężar brutto jednostki zewnętrznej	kg	29,7	29,4	39,9	31,1	31,1	40,2
Poziom hałasu - jednostka wewnętrzna ****	dB(A)	54	56	58	53	53	55
Poziom hałasu - jednostka zewnętrzna ****	dB(A)	59	60	64	62	62	62
Poziom hałasu - jednostka wewnętrzna (low) ****	dB	20	21	21	25	25	29
Klasa bezpieczeństwa jednostka wew.	IP	IPX0	IPX0	IPX0	IPX0	IPX0	IPX0
Klasa bezpieczeństwa jednostka zewn.	IP	IPX4	IPX4	IPX4	IPX4	IPX4	IPX4

* EN 14511/EN 14825

** Podane wartości są orientacyjne, z zastrzeżeniem zmian

*** Usuwanie skropliny przy temp. 32°C, 80% RH

**** EN 12108-2008



Nie należy utylizować urządzeń elektrycznych jako nieposortowanych odpadów komunalnych, należy korzystać z oddzielnych przeznaczonych do tego celu pojemników. Prosimy skontaktować się z lokalnymi władzami w celu uzyskania informacji dotyczących dostępnych systemów zbierania odpadów. Jeśli urządzenia elektryczne są utylizowane na wysypiskach, niebezpieczne substancje mogą przedostawać się do wód gruntowych i dostać się do łańcucha żywności, narażając was na pogorszenie zdrowia i samopoczucia. Przy wymianie starych urządzeń na nowe, dostawca jest zobowiązany prawnie do zabrania starych urządzeń do utylizacji za darmo. Nie wrzucać baterii do ognia, ponieważ mogą wybuchnąć lub może nastąpić wyciek szkodliwych substancji. Przy wymianie lub utylizacji pilota należy usunąć z niego baterie i utylizować je zgodnie z zasadami prawa, ponieważ są one szkodliwe dla środowiska.

Informacja dotycząca środowiska: To urządzenie zawiera fluorowane gazy cieplarniane objęte treścią protokołu z Kioto, dlatego naprawę klimatyzatora bądź jego demontaż zlecić należy fachowcom z autoryzowanego serwisu naprawczego.

Urządzenie to zawiera czynnik chłodniczy R32 w ilości podanej w powyższej tabeli. Czynnika chłodniczego R32 nie należy wprowadzać do atmosfery: R32 jest fluorowanym gazem cieplarnianym o wskaźniku GWP (Global Warming Potential) wynoszącym = 675.

Internet:

Dla Państwa wygody przygotowaliśmy elektroniczną wersję instrukcji obsługi, którą możecie Państwo znaleźć na stronie www.qlima.com



PL

123



Bästa kund,

Grattis till ditt köp av Qlima luftkonditionering. Du har köpt en högkvalitativ produkt som, om du använder den på ett ansvarsfullt sätt, kommer att ge dig glädje i många år.

Läs användarhandboken först vid första användning för att säkerställa den optimala livslängden för din luftkonditionering.

Från tillverkaren ges 24 månaders garanti på alla material- och produktionsfel, samt en 48-månaders garanti på kompressorn till luftkonditioneringen.

Njut av din luftkonditionering.

Med vänliga hälsningar,

PVG Holding b.v.

Avdelningen för kundtjänst

1. LÄS ANVISNINGARNA FÖRE FÖRSTA ANVÄNDNING.

2. OM DU ÄR OSÄKER KONTAKTA DIN ÅTERFÖRSÄLJARE.

S

124

INNEHÅLL

- A SÄKERHETSINSTRUKTIONER
- B. DELARNAS NAMN
- C. DRIFTTEMPERATUR
- D. DRIFT UTAN FJÄRRKONTROLL
- E. MANUELL DRIFT (UTAN FJÄRRSTYRNING)
- F. OPTIMAL DRIFT
- G. JUSTERING AV RIKTNINGEN PÅ LUFTFLÖDET
- H. HUR LUFTKONDITIONERINGEN FUNGERAR
- I. UNDERHÅLL
- J. TIPS INFÖR DRIFT
- K. FELSÖKNINGSTIPS
- L. GARANTIVILLKOR
- M. TEKNISK DATA

LÄS IGENOM DENNA MANUAL

Inuti hittar du många användbara tips om hur du använder och underhåller luftkonditioneringen korrekt. I kapitlet Felsökningstips hittar du många svar på vanliga problem. Om du granskar kapitlet Felsökningstips, kan det hända att du inte behöver ring service.

A SÄKERHETSINSTRUKTIONER

Installera apparaten endast om den är i överensstämmelse med lokala föreskrifter, lagar och standarder. Denna produkt är avsedd att användas som en luftkonditioneringsapparat i bostadshus och är endast lämplig för användning på torra platser, under normalt hushållsbruk, inomhus i vardagsrummet, i köket och garaget. Kontrollera nätspänningen och frekvensen. Denna enhet är endast lämplig för jordade uttag, anslutningsspänning 220-240 V~ / 50 Hz. 4.8kW-modellerna måste anslutas direkt till matningskällan.



VIKTIGT

- Apparaten SKA alltid ha en jordad anslutning. Om strömförsörjningen inte jordas, kan du inte ansluta enheten. Stickkontakten ska alltid vara lätt tillgänglig när enheten är ansluten. Läs och följ dessa instruktionerna noggrant.
- Luftkonditioneringen innehåller ett köldmedium och kan klassificeras som trycksatt utrustning. Därför ska installation och underhåll av luftkonditioneringen alltid utföras av en behörig tekniker. Luftkonditioneringen måste inspekteras och underhållas årligen av en auktoriserad tekniker. Annars kan garantin bli ogiltig.

Kontrollera följande, innan du ansluter enheten:

- Spänningsförsörjningen ska motsvara den nätspänningen som anges på märketiketten.
- Stickkontakten och strömförsörjningen måste vara lämplig för den ström som anges på märketiketten.
- Stickkontakten på apparatens kabel måste passa in i vägguttaget.
- Enheten måste placeras och monteras på en plan och stabil yta.

Strömförsörjningen till apparaten ska kontrolleras av en behörig tekniker om du är osäker på kompatibiliteten.

- Apparaten är testad i enlighet med europeiska säkerhetsstandarder. Dock, som med någon annan enhet måste man visa försiktighet.
- Täck inte in gallrets inlopp och utlopp.
- Låt aldrig enheten komma i kontakt med kemikalier.
- Spraya aldrig enheten med eller nedsänk den i vatten. Slå av enheten och dra ur kontakten från vägguttaget.
- För inte in några föremål i apparatens öppningar.
- Använd aldrig en förlängningskabel för att ansluta apparaten till elnätet. Om det inte finns något lämpligt jordat vägguttag, ska du ha en behörig elektriker installera det.
- Alla reparationer och/eller all underhåll ska endast utföras av en erkänd servicetekniker eller din varumärkesleverantör. Följ anvisningarna för användning och underhåll i användarmanualen för den här enheten.
- Se till att stickkontakten alltid dras ut från vägguttaget när den inte används.
- Varken kör eller stoppa luftkonditioneringen genom att sätta i eller dra ut strömkontakten. Använd endast specialknapparna på luftkonditioneringen eller på fjärrkontrollen.
- Öppna inte luftkonditioneringen när den är i drift. Dra alltid ur stickkontakten innan du öppnar enheten.
- Dra alltid ur stickkontakten när du rengör eller underhåller luftkonditioneringen.
- Placera inte gasbrännare, ugnar och/eller spisar i luftströmmen.
- Använd inte knapparna eller rör luftkonditioneringen med blöta händer.
- Observera att utomhusenheten producerar ljud när den används. Det kan gå stick i stäv med den lokala lagstiftningen. Det är användarens ansvar att kontrollera och se till att utrustningen är i full överensstämmelse med lokal lagstiftning.

- Denna apparat är inte ämnad för användning av personer (inklusive barn) med nedsatt fysisk, sensorisk eller mental kapacitet eller brist på erfarenhet och kunskap, om de inte har fått tillsyn eller anvisning vad gäller apparaten av personer som ansvarar för deras säkerhet.
- Barn skall hållas under uppsikt så att de inte kommer i kontakt med apparaten.
- Det rekommenderas att håller sig borta från det direkta luftflödet.
- Dräneringsvattnet från luftkonditioneringen ska aldrig drickas.
- Gör inga ändringar på enheten.
- Om strömkabeln är skadad ska den bytas ut av tillverkaren, dess kundservice eller personer med jämförbara kvalifikationer för att förhindra fara.
- Apparaten kan användas av barn från 8 år och upp och av personer med nedsatt fysisk, sensorisk eller psykisk förmåga eller bristande erfarenhet och kunskap, om de har fått handledning eller instruktioner om användning av apparaten på ett säkert sätt och förstår de risker involverade. Barn ska inte leka med apparaten. Rengöring och användarunderhåll ska inte göras av barn utan tillsyn.



OBSERVERA!

- Använd aldrig apparaten tillsammans med en skadad nätsladd, stickkontakt, skåp eller kontrollpanel.
- Underlåtenhet att följa anvisningarna kan leda till upphävande av garantin för den här enheten.

Anteckning om fluorerade gaser

1. Denna luftkonditionering innehåller fluorerade gaser. För specifik information om typen av gas och mängd, hänvisas du till den aktuella etiketten på själva enheten.
2. Installation, service, underhåll och reparation av enheten ska utföras av en behörig tekniker.
3. Avinstallering och återvinning av produkten ska utföras av en behörig tekniker.
4. Om systemet har ett system för detektering av läckage installerat, måste det kontrolleras för läckage åtminstone var 12:e månad.

5. När enheten kontrolleras för läckage, rekommenderas det starkt att alla kontroller registerförs.
6. Denna luftkonditioneringen är en hermetiskt förseglad enhet som innehåller fluorerade gaser.

B NAMN PÅ DELAR

INOMHUSENHET

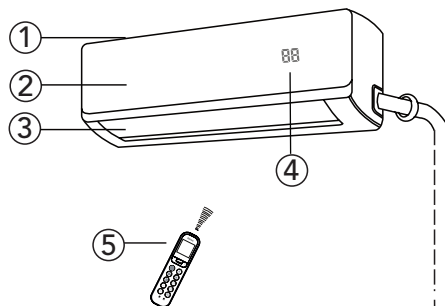

Inomhusenhet

- ① Luftfilter (dra ut)
- ② Frontpanel
- ③ Ventilationsgaller
- ④ Visningsfönster
- ⑤ Fjärrkontroll

UTOMHUSENHET

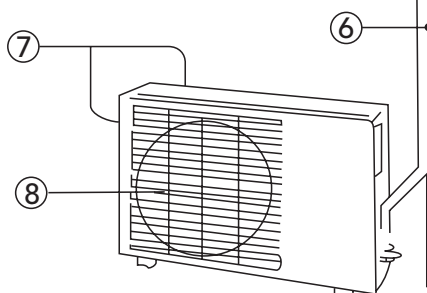

Utomhusenhet

- ⑥ Anslutningsrör, dränerings slang (För S-modeller anslutningsrör ingår ej)
- ⑦ Luftintag (på sidan och baksidan)
- ⑧ Luftutlopp



OBS!

Alla illustrationer i den här manualen och på presentförpackningen är endast förklaringar och indikation för ändamål. De kan vara lite annorlunda från den luftkonditioneringen du köpte. Den faktiska formen ska vara gällande.

FUNKTIONSINDIKATORER PÅ INOMHUSENHETENS VISNINGSFÖNSTER



ON | 3 sekunder när:

- TIMER ON (PÅ) är inställd
- FRESH (FRÄSCH), SWING (SVÄNG), TURBO, eller SILENCE (TYST)-funktionerna är påslagna

OF | 3 sekunder när:

- TIMER OFF (FRÅN) är inställd
- FRESH (FRÄSCH), SWING (SVÄNG), TURBO, eller SILENCE (TYST)-funktionerna är avstängda

cf vid avfrostning (kylnings- och uppvärmningsenheter)

df när Icke kall luft-funktionen är påslagen (kylnings- och uppvärmningsenheter)

SE när enheten är självrengörande (vissa enheter)

FP när frostskyddet är påslaget (vissa enheter)

 när funktionen trådlös kontroll är aktiverad (vissa enheter)

88 när ECO-funktionen (vissa modeller) är aktiverad, lyser **88** gradvis en efter en som **E -- [-- 0 --** ställ in temperaturen -- **E** inom en sekunds intervall

I övriga lägen, visar enheten din temperaturinställning.

I fläkt- och avfuktningläge, visar enheten rumstemperaturen.

C DRIFTTEMPERATUR

Kylning, uppvärmning och/eller avfuktning är effektiva vid följande temperaturer inomhus och utomhus:

Temperatur \ Läge	Kyl drift	Uppvärmningsdrift	Drift för avfuktning
Rumstemperatur	17°C - 32°C	0°C - 30°C	10°C - 32°C
Utomhustemperatur	-25°C - 50°C	-25°C - 30°C	0°C - 50°C



VISA FÖRSIKTIGHET

- Om luftkonditioneringen används utanför de ovanstående villkoren, kan vissa skyddsfunktioner träda i drift och orsaka att enheten fungerar onormalt.
- Om luftkonditioneringen drivs utöver en relativ fuktighet på 80% i rummet, kan luftkonditioneringens yta dra till sig kondens. Ställ in ventilationsgallret med det vertikala luftflödet till dess maximala vinkel (vertikalt mot golvet) och ange läget HIGH (HÖGT).
- För maximal effekt för din luftkonditionering ska dörrar och fönster alltid stängas vid kylning eller uppvärmning.

D DRIFT UTAN FJÄRRKONTROLL



OBS!

- Rikta alltid fjärrkontrollen mot mottagaren på inomhusenheten och se till att det inte finns några hinder mellan fjärrkontrollen och mottagaren på den. Annars kommer signalen från fjärrkontrollen inte att tas upp av mottagaren och luftkonditioneringen kommer inte fungera korrekt.
- Det maximala avståndet med vilket fjärrkontrollen ska fungera är ca 6 till 7 meter.



OBS!

Håll fjärrkontrollen där dess signal kan nå mottagaren på enheten. När du väljer drift med timer, sänder fjärrkontrollen automatiskt en signal till inomhusenheten vid den angivna tiden. Om du håller fjärrkontrollen i en position som hindrar korrekta överföringar av signalen, kan det uppstå en tidsfördröjning på upp till 15 minuter.

Introduktion till funktionsknappar på fjärrkontrollen

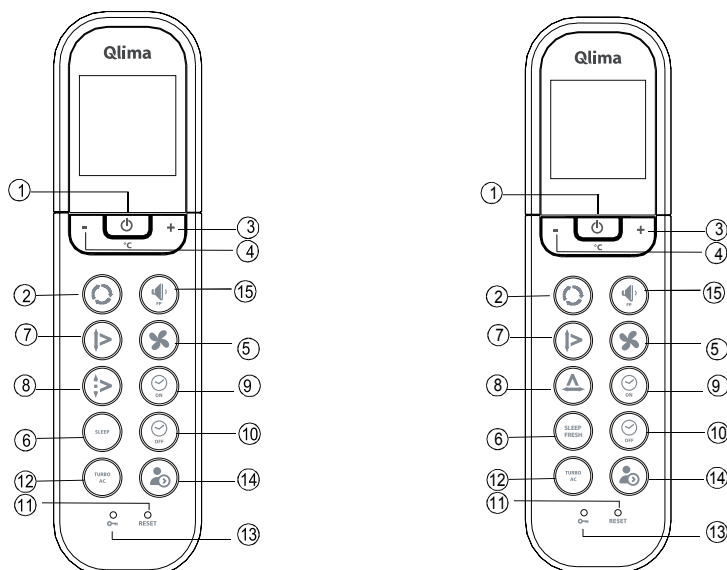

- ① **På/Av-knappen:** Tryck på den här knappen för att starta enheten. Tryck på knappen igen för att stoppa enheten.
- ② **Lägesknappen:** Varje gång du trycker på knappen väljs ett läge i en sekvens som går från AUTO COOL (KYLNING) DRY(AVFUKTNING) HEAT(VÄRME) och FAN(FLÄKT) endast enligt följande figur:









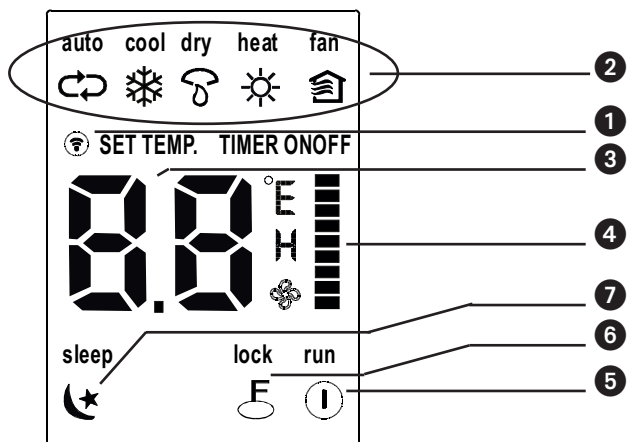

- ③ **+ Button:** Tryck på den här knappen för att öka inomhustemperaturen till 30°C.
- ④ **- Button:** Tryck på den här knappen för att minska inomhustemperaturen till 17°C.
- ⑤ **Fläktnappen:** Den här knappen används för att välja fläkthastighet. Varje gång du trycker på knappen, väljs en fläkthastighet i en sekvens som går från AUTO, LOW, MED till HIGH och sedan tillbaka till Auto. När du väljer AUTO eller DRY (Avfuktning)-läge, regleras fläkthastigheten automatiskt och fläkthastigheten kan inte ställas in.
- ⑥ **SLEEP (Viloläge)-knappen:** Tryck på den här knappen för att gå till energisparande läge. Tryck igen för att avbryta. Denna funktion kan endast användas i COOL, HEAT och AUTO-läget som behåller den mest bekväma temperaturen för dig. Enheten ökar automatiskt inställd temperatur med 1°C per timme (i kyläge) eller sänker inställd temperatur med 1°C per timme (uppvärmningsläge) under de första 2 timmarna. Luftkonditioneringen kommer att bibehålla denna temperatur (inställd temperatur - eller +

2 grader) under de närmaste 5 timmarna. Efter denna period stängs luftkonditioneringen av sig själv.
FRESH-knappen Långt tryck för att aktivera FRESH-funktionen.

- ⑦ **Riktningknappen:** Tryck på SWING-knappen för att aktivera funktionen för riktad flöde. Tryck på knappen igen för att stoppa.
- ⑧ **Knappen för luftens riktning:** Tryck på den här knappen för att ändra ventilationsgallrets riktningsvinkel. Ventilationsgallrets riktningsvinkel är 6° för varje tryck. När ventilationsgallret svänger vid en viss vinkel som skulle påverka luftkonditioneringens kylnings- och uppvärmningseffekt, skulle det automatiskt ändra svängriktning. Ingen symbol visas i visningsfönstret när du trycker på den här knappen.
Riktningknappen (vänster och höger): Tryck på SWING-knappen för att aktivera funktionen för riktad flöde. Tryck på knappen igen för att stoppa.
- ⑨ **Timer på-knappen:** Tryck på den här knappen för att starta tidsekvens för automatiskt på. Varje tryck ökar den automatiska tidsinställda inställningen i steg om 30 minuter. När inställningstiden visar 10 timmar, ökar den automatiska tidsinställningen stegvis med 60 minuter, för varje tryck. För att avbryta det automatiska tidsprogrammet, fortsätt trycka på knappen tills 0,0 visas.
- ⑩ **Timer av-knappen:** Tryck på den här knappen för att starta tidsekvens för automatisk avstängning. Varje tryck ökar den automatiska tidsinställda inställningen i steg om 30 minuter. När inställningstiden visar 10 timmar, ökar den automatiska tidsinställningen stegvis med 60 minuter, för varje tryck. För att avbryta det automatiska tidsprogrammet, fortsätt trycka på knappen tills 0,0 visas.
- ⑪ **RESET (ÅTERSTÄLLA)-knappen:** När du trycker på den försänkta RESET-knappen, avbryts alla nuvarande inställningar och kontrollen återgår till de ursprungliga inställningarna.
- ⑫ **Turbo-knappen / knappen Aktiv rengöring:** Tryck på knappen COOL (KYLNING)-läge, och luftkonditioneringen går in i kraftfull kylning. Tryck igen för att avbryta TURBO-funktionen. När du trycker på den här knappen (> 2 sek), går enheten in i läget Aktiv rengöring. En fullständig process påbörjas för att rengöra förångarens insida för att minska bakteriehärdar. När funktionen självrengöring har aktiverats, avbryts timer-inställningen. För att avbryta läget Aktiv rengöring, tryck på knappen (> 2 sek).
- ⑬ **LÅS-knappen:** När du trycker på den försänkt LÅS-knappen, blir samtliga aktuella inställningar låsta och fjärrkontrollen accepterar inte någon drift med undantag för LÅS. Tryck igen för att avbryta LÅS-läge.
- ⑭ **LED-FÖNSTER/ FOLLOW ME (FÖLJ MIG)-knappen:** Tryck på denna knapp för att rensa sifferfönstret i luftkonditioneringen. Sifferfönstret i luftkonditioneringen aktiveras åter automatiskt efter 3 sekunder, när inga knappar trycks under denna tid. Tryck igen för att aktivera det (Ej tillämpligt på enheter utan denna funktion). När du trycker i mer än 2 sekunder, aktiveras FOLLOW ME (FÖLJ MIG)-FUNKTIONEN. Tryck längre än 2 sekunder igen för att avaktivera.
- ⑮ **Låg ljudknapp / förebyggande av frysning inomhus:** Tryck på denna knapp för att minska ljudtrycksnivån inomhus till 21 dB(A). Inomhusfläktens hastighet minskas till sin lägsta nivå. När denna knapp (> 2 sekunder) trycks, går enheten in i läget för förebyggande av frysning. Enheten åsidosätter inställningen för inomhustemperaturen och ställer in den på ca 8°C. På så sätt förhindras ditt hem från att kylas ner under kalla perioder med lägsta möjliga energiförbrukning. När det här läget är valt, visar fönstret "FP" på inomhusenheten. Denna knapp kan endast användas i läget uppvärmning. För att lämna läget med förebyggande kylning av hemmet: tryck helt enkelt på knappen igen.

Indikatorers namn och funktioner på fjärrkontrollen



- ① **Överföringsindikator:** Denna överföringsindikator tänds när fjärrkontrollen överför signaler till inomhusenheten.
- ② **Lägesvisning:** Visar det aktuella driftläget. Inklusivt Auto , Cool , Dry , Heat  (Ej tillämpligt på modeller med endast kylning), Fan .
- ③ **Temp- / Timer-visning:** Visar temperaturens inställning (17° C ~ 30°C). När du ställer in driftläget till FAN (FLÄKT), visas ingen inställning av temperatur. Och om den är i TIMER-läge, visas inställningar PÅ och AV för TIMER.
- ④ **Visning av fläkthastighet:** Visar vald fläkthastighet, AUTO (ingen visning), LOW (Låg) , MED  och HIGH (Hög) . Fläkthastigheten är i AUTO-läge, när driftläget är antingen AUTO eller DRY(AVFUKTNING).
- ⑤ **Visning av PÅ/AV:** Visas genom att trycka på PÅ/AV-knappen. Tryck på PÅ/AV-knappen igen för att ta bort.
- ⑥ **Visning av lås:** Visas när LÅS-läget är aktiverat
- ⑦ **Visning av viloläge:** Visas under drift av sleep-funktionen. Tryck på knappen SLEEP (Viloläge) igen för att avbryta funktionen.



OBS!

Alla objekt visas i figur 2 för tydlig presentation. Men under den faktiska driften, visas endast de relativa funktionella objekten i visningsfönstret.

Användning av fjärrkontrollen

Sätt i / Byt batterier

Använd två torra alkaliska batterier (AAA/LR03).

Använd inte uppladdningsbara batterier.

1. Ta bort batteriluckan på fjärrkontrollens baksida genom att dra den i pilriktningen som visas på luckan.
2. Sätt i nya batterier och säkerställ att batteriets (+) och (-) poler installeras korrekt.
3. Sätt tillbaka locket genom att skjuta tillbaka det på plats.



OBS!

- När batterierna plockas bort, raderar fjärrkontrollen all programmering. Efter att du har satt i nya batterier, måste fjärrkontrollen programmeras om.
- Vid byte av batterier, använd inte gamla batterier eller annan typ av batteri. Detta kan orsaka fel på fjärrkontrollen.
- Om du inte använder fjärrkontrollen under en period av flera veckor, ska du plocka bort batterierna. Risk för batteriläckage som kan skada fjärrkontrollen.
- Batteriets genomsnittliga livslängd vid normal användning är ca 6 månader.
- Byt ut batterierna när du inte får något svarspip från inomhusenheten, eller indikatorlampan för överföring inte visas.
- Blanda aldrig nya och gamla batterier. Använd aldrig olika batterityper (t.ex. alkalisk och mangandioxid) samtidigt.

AUTOMATISK drift

När luftkonditioneringen är klar för användning (kontrollera om enheten är inkopplad och att elförsörjningen är tillgänglig), slå på strömmen och indikeringslampan för DRIFT i visningsfönstret på inomhusenheten börjar blinka.

1. Använd **Lägesknappen** för att välja AUTO.
2. Tryck på knappen + eller - för att ställa in önskad rumstemperatur.
3. Tryck på **På/Av**-knappen att starta luftkonditioneringen. DRIFT-lampan i visningsfönstret för inomhusenhetens belysning. FLÄKTHASTIGHETEN styrs automatiskt.
4. Tryck på **PÅ/Av**-knappen igen för att stoppa enhetens drift.



OBS!

- I AUTO-läget kan luftkonditioneringen logiskt välja läget COOL, FAN och HEAT genom att avkänna skillnaden mellan den faktiska rumstemperaturen och den inställda temperaturen på fjärrkontrollen.
- Om du inte känner dig bekväm med AUTO-läget, kan du välja önskat läge manuellt.

Drift endast av KYLA, VÄRME, och FLÄKT

1. Om AUTO-läget inte är bekvämt, kan du manuellt förbikoppla inställningarna med hjälp av KYLA, AVFUKTNING, VÄRME (Endast VÄRMEPUMPSSENER), eller läget ENDAST FLÄKT genom att trycka på knappen ②.
2. Tryck på knappen + eller - (③ och ④) för att ställa in önskad rumstemperatur.
3. Tryck på **Fläkt**-knappen ⑤ för att välja FAN-läge för AUTO, HÖG, MED eller LÅG.
4. Tryck på **På/Av**-knappen ①. Lampan för drift tänds och luftkonditioneringen börjar sin drift enligt dina inställningar. Tryck på **På/Av**-knappen ① igen för att stoppa driften på enheten.



OBS!

FAN ONLY (ENDAST FLÄKT)-läget kan inte användas för att styra temperaturen. I detta läge, är endast steg 1, 3 och 4 tillämpliga.

DRY (AVFUKTNING)-drift

1. Tryck på **Lägesknappen** ② för att välja DRY.
2. Tryck på knappen + eller - (③ och ④) för att ställa in önskad temperatur.
3. Tryck på **På/Av**-knappen ①. Lampan för drift tänds och luftkonditioneringen startar driften i DRY-läge. Tryck på **På/Av**-knappen ① igen för att stoppa driften på enheten.



OBS!

På grund av skillnaden mellan enhetens inställda temperatur och den faktiska inomhustemperaturen, kommer luftkonditioneringen när den är i DRY-läge automatiskt att vara i drift många gånger utan att köra COOL och FAN-läget.

TIMER-drift

Tryck Timer på/av-knappen (⑨ och ⑩) för att ställa in på och av tider på enheten. Den effektiva drifttiden som sätts av fjärrkontrollen för timer-funktionen är begränsad till en period på mellan 0,5 och mindre än 24 timmar.

1. För att ställa in STARTTIDEN.

- 1.1 Tryck på **Timer på**-knappen ⑨. Fjärrkontrollens fönster visar **ON TIMER**, den senaste inställda tiden för

start av drift och signalen "h" kommer att visas i Timer-visningsområdet. Du kan nu återställa tiden för START av drift.

- 1.2 Tryck på **Timer on** knappen ⑨ igen för att ställa in den önskade starttiden.
- 1.3 Efter att ha ställt in **Timer på**, uppstår en halv sekunds fördröjning innan fjärrkontrollen överför signalen till luftkonditioneringen.

2. Ställa in tiden för STOPP.

- 2.1 Tryck på **Timer av**-knappen ⑩. Fjärrkontrollens fönster visar **OFF TIMER** och den senaste inställda tiden för timer av kommer att visas i Timer-visningsområdet. Du kan nu återställa tiden för STOPP av drift.
- 2.2 Tryck på **Timer off** knappen ⑩ igen för att ställa in den tid du vill stoppa drift.
- 2.3 Efter att ha ställt in **Timer av**, uppstår en halv sekunds fördröjning innan fjärrkontrollen överför signalen till luftkonditioneringen.

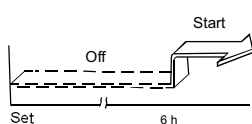

Exempel på inställning av timer

För start av luftkonditioneringen om 6 timmar.

1. Tryck på **TIMER ON**-knappen, och den senaste inställningen för start av drifttid och signal "h" kommer att visas i visningsområdet.
2. Tryck på **TIMER ON**-knappen för att visa "6: 0h".
3. Vänta i en sekund och det digitala visningsområdet visar temperaturen igen. "TIMER ON"-indikatorn lyser och denna funktion är aktiverad.

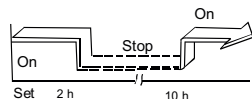

Kombinerad timer

(ställa in både ON (PÅ) och OFF (AV) timers samtidigt)

TIMER AV--> TIMER PÅ

(På --> Stoppa --> Starta drift)

Den här funktionen är användbar när du vill stoppa klimatanläggningen efter att ha gått till sängs, och starta upp den igen på morgonen när du vaknar eller när du kommer hem.

Exempel:

För att stoppa luftkonditioneringen 2 timmar efter inställningen och starta den igen 10 timmar senare efter inställningen.

1. Tryck på knappen **Timer AV**.
2. Tryck på **TIMER OFF**-knappen igen för att visa 2 timmar i **TIMER OFF**-fönstret.
3. Tryck på **TIMER ON**-knappen.
4. Tryck på **TIMER ON**-knappen igen för att visa 10 timmar i **TIMER ON**-fönstret.
5. Vänta i en sekund och det digitala visningsområdet visar temperaturen igen. **TIMER ON OFF**-indikatorn lyser och denna funktion är aktiverad.



OBS!

- Om samma tid ställs in för både **START** och **STOPP**-inställningarna, ökar tiden för stopp automatiskt med 0,5 timmar (den inställda tiden visar mindre än 10 timmar) eller en timme (den inställda tiden visar 10 timmar eller mer).
- För att ändra tiden för Timern på/av, tryck på motsvarande **TIMER**-knapp och återställ tiden.
- Inställningstiden är relativ tid. Det är den tid som är inställd, baserat på fördröjningen av den aktuella tiden.



VARNING

- Se till att hålla fjärrkontrollen borta från alla vätskor.
- Skydda fjärrkontrollen från höga temperaturer och exponering för strålning.
- Se till att inomhusmottagaren inte är exponerad för direkt solljus, annars kan luftkonditioneringen fungera felaktigt.

E MANUELL DRIFT (UTAN FJÄRRSTYRNING)

Hur man använder enheten utan fjärrkontrollen.

Ifall fjärrkontrollen inte skulle fungera, kan din enhet manövreras manuellt med MANUAL CONTROL (MANUELL KONTROLL)-knappen på inomhusenheten. Observera att manuell drift inte är en långsiktig lösning. Det är starkt rekommenderat att du använder enheten tillsammans med fjärrkontrollen.



INNAN MANUELL DRIFT

Enheten måste stängas av innan manuell drift.

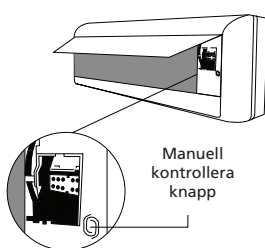

När enheten ska drivas manuellt:

1. Lokalisera MANUAL CONTROL-knappen på enhetens högra sida.
2. Tryck på MANUAL CONTROL-knappen en gång för att aktivera FORCED AUTO (FORCERAT AUTOMATISKT) -läge.
3. Tryck på MANUAL CONTROL-knappen en gång för att aktivera FORCED COOLING (FORCERAT KYLNING)-läge.
4. Tryck på MANUAL CONTROL-knappen en tredje gång för att stänga av enheten.



VISA FÖRSIKTIGHET

Den manuella knappen är endast avsedd för teständamål och nöddrift. Använd inte den här funktionen om inte fjärrkontrollen är förlorad och att det är absolut nödvändigt. När normal drift ska återställas, ska du använda fjärrkontrollen för att aktivera enheten.

F OPTIMAL DRIFT

För att uppnå optimal prestanda, observera följande:

- Justera riktningen på luftflödet korrekt, så att den inte är riktad direkt mot personer.
- Justera temperaturen för att uppnå högsta nivå av komfort. Justera inte enheten för att uppnå överdrivna temperaturnivåer.
- Den önskade effekten kan om inte dörrar och fönster stängs.
- Placera inte något föremål nära luftintag eller luftutlopp, eftersom effektiviteten för luftkonditioneringsapparaten kan minska och stanna. Se till att det inte finns några hinder som blockerar luftflödet. Luftflödet måste tillåtas att nå hela rummet obehindrat. Dessutom måste luftströmmen tillåtas nå luftkonditioneringen utan hinder.
- Rengör luftfiltret med jämna mellanrum. Annars kan prestandan för kylning och uppvärmning minska. Det rekommenderas att filtren rengörs varannan vecka.
- Kör inte enheten med horisontella ventilationsgallret i stängt läge.

G JUSTERING AV RIKTNINGEN PÅ LUFTFLÖDET

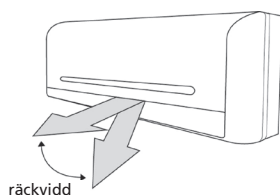

- Justera riktningen på luftflödet korrekt, annars kan den orsaka obehag eller ojämn rumstemperatur.
- Justera det horisontella ventilationsgallret genom att knappen ⑧ på fjärrkontrollen.
- Justera det vertikala ventilationsgallret manuellt.

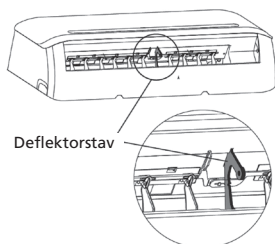

Justering av den horisontella riktningen på luftflödet (uppåt-nedåt)

Luftkonditioneringen justerar automatiskt den horisontella riktningen på luftflödet i enlighet med driftsläge.

När du vill ange den horisontella riktningen på luftflödet

Utför denna funktion medan enheten är i drift. Fortsätt trycka på AIR DIRECTION-knappen ⑧ på fjärrkontrollen för att flytta ventilationsgallret i önskad riktning.

- Justera den horisontella riktningen på luftflödet i önskad riktning.
- Vid efterföljande drift ställs det horisontella luftflödet automatiskt in i den riktning som du justerade ventilationsgallret, genom att trycka på AIR DIRECTION-knappen.

När du vill ange den horisontella riktningen för luftflödet (vänster - höger)

Justera det vertikala ventilationsgallret manuellt med spaken i mitten på armen till det vertikala ventilationsgallret (beroende på modell). När luftkonditioneringen är i drift och det vertikala ventilationsgallret är i ett visst läge, flytta spaken åt vänster (eller höger beroende på modell) i slutet av luftutloppet till önskat läge.



VISA FÖRSIKTIGHET!

Var försiktig så att du inte kommer i kontakt med fläkten bakom de vertikala ventilationsgallren!

När du vill automatiskt rikta luftflödet (uppåt)

Utför denna funktion medan enheten luftkonditioneringen är i drift.

- Tryck på SWING-knappen ⑦ på fjärrkontrollen.
- För att stoppa funktionen, tryck på SWING-knappen ⑦ igen. Tryck på AIR DIRECTION-knappen ⑧ för att låsa ventilationsgallret i önskat läge.



VISA FÖRSIKTIGHET

- Knapparna AIR DIRECTION och SWING kommer att stängas av när luftkonditioneringen inte är i drift (inklusive när TIMER ON är inställd).
- Ha inte luftkonditioneringen i drift under längre perioder med riktningen av luftflödet pekande nedåt i kylnings- eller avfuktningläge. Annars kan kondens uppstå på ytan på det horisontella ventilationsgallret och leda till att fukt droppar.
- Flytta inte det horisontella ventilationsgallret manuellt. Använd alltid knappen AIR DIRECTION ⑧ eller SWING ⑦. Om du flyttar ventilationsgallret manuellt, kan en funktionsstörning uppstå under driften. Om en funktionsstörning i ventilationsgaller inträffar, ska luftkonditioneringen stoppas en gång och sedan starta om den.
- När luftkonditioneringsapparaten startas omedelbart efter att den stoppats, kan det horisontella ventilationsgallret stå stilla i cirka 10 sekunder.
- Kör inte enheten med horisontella ventilationsgallret i stängt läge.

H SÅ HÄR FUNGERAR LUFTKONDITIONERINGEN

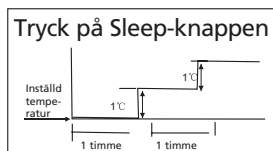

KYLNING

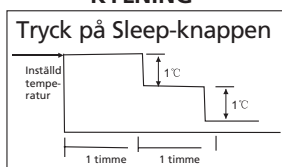

UPPVÄRMNING

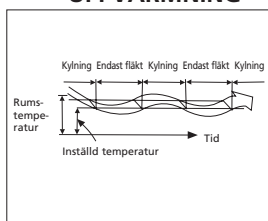

AVFUKTNING

AUTOMATISK DRIFT

- När du ställer in luftkonditioneringen i AUTO-läge (knappen ② på fjärrkontrollen) väljer den automatiskt endast drift för KYLNING, UPPVÄRMNING eller FLÄKT beroende på vilken temperatur du har valt och rumstemperaturen.
- Luftkonditioneringsapparaten styr rumstemperaturen automatiskt till den temperatur du angett.
- Om AUTO-läget är obekvämt, kan du manuellt välja önskade förhållanden.

SLEEP(VIOLÄGE)/EKONOMISK DRIFT

- När du trycker på SLEEP-knappen ⑥ under drift för KYLNING, UPPVÄRMNING eller AUTO, kommer luftkonditioneringen automatiskt öka (kylning) eller sänka (uppvärmning) med 1°C per timme. Den inställda temperaturen kommer att bli stabil 2 timmar senare, och förblir stabil i 5 timmar. Efter 5 timmar stannar enheten. Fläkthastigheten regleras automatiskt.

DRIFT FÖR AVFUKTNING

- Avfuktningläget väljer automatiskt drift för avfuktning baserat på skillnaden mellan den inställda temperaturen och den faktiska rumstemperaturen.
- Temperaturen regleras vid avfuktning genom att upprepade gånger slå på och av funktionen för kylning eller endast fläkten. Fläkthastigheten regleras automatiskt.
- Drift vid normal kylning, kommer luftkonditioneringen också att avfukta luften.



OBS

När luftkonditioneringen avfuktar, är det troligt att rumstemperaturen kommer att sjunka. Det är därför normalt att en hygroskop kommer att mäta en högre **relativ** luftfuktighet. Den **absoluta** luftfuktigheten i rummet kommer dock att sänkas, beroende på hur mycket fukt som produceras i rummet (matlagning, folk etc).

I UNDERHÅLL

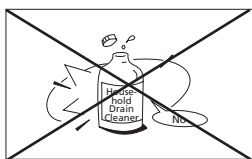

VARNING

- Det är nödvändigt att luftkonditioneringen stoppas och strömförsörjningen kopplas bort före rengöring.

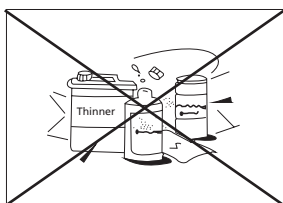

Rengöring av inomhusenheten och fjärrkontrollen



VISA FÖRSIKTIGHET

- Använd en torr trasa för att torka inomhusenheten och fjärrkontrollen.
- En trasa fuktad med kallt vatten för användas på inomhusenheten om den är mycket smutsig.
- Frontpanelen på inomhusenheten kan tas bort och rengöras med vatten. Torka den sedan med en torr trasa.
- Använd inte en kemiskt behandlad duk eller dammvippa för att rengöra enheten.
- Använd inte bensin, thinner, slippasta eller liknande lösningsmedel för rengöring. Dessa kan orsaka att plastytan spricker eller deformeras.

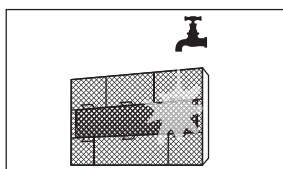
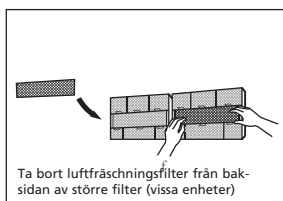
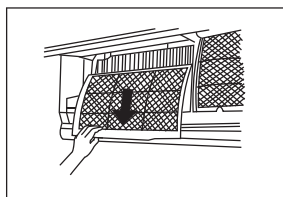
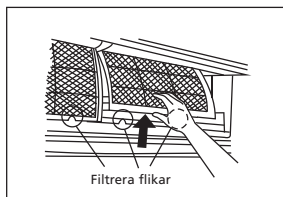

Rengöring av filtret.

Ett tilltäppt luftfilter minskar effektiviteten i kylningen för denna enhet. Filtret ska rengöras en gång varannan vecka.

1. Luftfiltret finns under det övre gallret för luftintaget.
2. Greppa tag i fliken i änden på filtret, lyft upp det och dra det mot dig själv.
3. Ta bort silfiltret från inomhusenheten.
 - Rengör silfiltret en gång varannan vecka.
 - Rengör silfiltret med en dammsugare eller vatten.
4. Det svarta aktiva kolfiltret kan inte rengöras. Detta filter kommer helt enkelt inte att filtrera obehagliga lukter längre när det en gång blivit smutsigt. I det ögonblicket måste detta filter bytas ut med ett nytt filter. (finns hos din återförsäljare). Det rekommenderas att man byter ut filtret två gånger årligen.
5. Det grönfärgade 3M HAF-filtret visar tydliga tecken på smuts. När filtret är smutsigt kan det inte rengöras och måste bytas ut med ett nytt filter (finns hos din återförsäljare). Det rekommenderas att man byter ut filtret två gånger årligen.

Nytt filter



Byte av filter rekommenderas

6. Efter att ha bytt ut det aktiva kolfiltret och 3M HAF-filtret och monterats tillbaka på filterhållaren till silfiltret, kan silfiltret infogas i luftkonditioneringen.
7. Se till innan du byter ut det att filtret är helt torrt och inte har några defekter.
8. Installera tillbaka luftreningsfiltret i sin position.
9. För in den övre delen av luftfiltret tillbaka in i enheten, och se till att vänster- och högerkanterna är i korrekt linje med varandra och placera filtret i sin position.

Underhåll

Om du planerar att inte använda enheten under en längre tid, ska du utföra följande:

1. Kör fläkten i ungefär 6 timmar för att torka insidan på enheten.
2. Stanna luftkonditioneringen och koppla bort den från nätuttaget. Om en 4.8kW-modell används, avbryt strömförsörjningen. Ta ur batterierna från fjärrkontrollen.
3. Utomhusenheten kräver periodiskt underhåll och rengöring. Detta bör endast göras av en auktoriserad tekniker på luftkonditionering.

Kontroller före drift

- Kontrollera att kablarna inte är skadade eller fränkopplade.
- Kontrollera att luftfiltret är installerat.
- Kontrollera om luftuttaget eller luftinloppet är inte blockerat efter att luftkonditioneringen inte har använts under någon längre tid.



VISA FÖRSIKTIGHET

- Vidrör inte några av enhetens metalldelar när du tar bort filtret. Skador kan uppstå vid hantering av vassa kanter.
- Använd inte vatten för att rengöra luftkonditioneringens insida. Exponering för vatten kan förstöra isoleringen, vilket kan innebära risk för elektriska stötar.
- **Se först till att strömmen och överspänningsskyddet är avstängda**, innan du rengör enheten.

J TIPS INFÖR DRIFT

Följande händelser kan uppstå vid normal drift.

1. Skydd av luftkonditioneringen.

Kompressorskydd

- Kompressorn kan inte startas om i 3 minuter efter att den stannat.

Anti-kallluftsfunktionen

- Enheten är inte designad för att blåsa ut kall luft i HEAT (UPPVÄRMNINGS)-läge, när värmeväxlaren inomhus är i en av följande tre situationer och den inställda temperaturen har inte uppnåtts.
 - A. När uppvärmning precis har startat.
 - B. Avfrostning
 - C. Låg temperatur vid uppvärmning.

Avfrostning

- Vid avfrostning upphör driften av inomhus- eller utomhusfläkten.
- Frost kan genereras på utomhusenheten under uppvärmningscykeln, när utomhustemperaturen är låg och luftfuktigheten hög, vilket resulterar i lägre värmeeffekt i luftkonditioneringsapparaten.
- Under detta tillstånd slutar luftkonditioneringen driften av uppvärmning och påbörjar avfrostningen automatiskt.
- Tiden för avfrostning kan variera från 4 till 10 minuter, beroende på utomhustemperatur och den mängd frost som byggs upp på utomhusenheten.

2. En vit ånga kommer ut från inomhusenheten.

- En vit ånga kan genereras på grund av en större temperaturskillnad mellan luftintag och luftutlopp i läget COOL (KYLNING) i en inomhusmiljö som har en relativ hög luftfuktighet.
- En vit ånga kan genereras på grund av fukt som genereras från avfrostningsprocessen när luftkonditioneringen startar om driften i HEAT (UPPVÄRMNINGS)-läge efter avfrostning.

S

3. Lågt brus från luftkonditioneringen.

- Du kan höra ett lågt väsande ljud när kompressorn körs eller har just stannat. Det är ljudet av rinnande köldmedium eller indikation på att det kommer till ett stopp.
- Du kan också höra ett lågt "gnisslande" ljud, när kompressorn körs eller har just stannat. Detta orsakas av värmeutvidgning och kall sammandragning av plastdetaljer i enheten, när temperaturen förändras.
- Ett ljud kan höras när ventilationsgallret återställs till dess ursprungliga läge när strömmen slås på.

4. Damm blåses ut från inomhusenheten.

- Detta är ett normalt tillstånd när luftkonditioneringen inte har använts under en längre tid, eller vid första användning av enheten.

5. En egendomlig lukt kommer från inomhusenheten.

- Detta orsakas av att inomhusenheten avger lukt genomsyrad från byggmaterial, möbler, eller rök.

6. Luftkonditioneringen växlar endast till FAN (FLÄKT)-läge (endast modeller för COOL (KYLNING) eller HEAT (UPPVÄRMNING)).

- När inomhustemperaturen når den inställda temperaturen i luftkonditioneringen, stannar kompressorn automatiskt och luftkonditioneringen växlar till FAN (FLÄKT)-läge. Kompressorn kommer att starta om när inomhustemperaturen stiger i COOL (KYLNING)-läge eller faller i HEAT (UPPVÄRMNING)-läge (endast modeller för kylning och uppvärmning) till börvärde.
7. Droppande vatten kan genereras på ytan på inomhusenheten, när kylning sker i en relativt hög luftfuktighet (relativa luftfuktigheten är högre än 80%). Justera det horisontella ventilationsgallret till den maximala positionen för luftutloppet och välj HIGH (HÖG) fläkthastighet.

8. Uppvärmningsläge.

- Luftkonditioneringen drar in värme från utomhusenheten och släpper ut den via inomhusenheten under uppvärmningsdrift. När temperaturen utomhus sjunker, minskar värmen som dras in av luftkonditioneringen och kapaciteten för uppvärmning minskar. Samtidigt ökar värmemängden i luftkonditioneringsapparaten på grund av större skillnad mellan inomhus- och utomhustemperatur. Om en behaglig temperatur inte uppnås via luftkonditioneringen, föreslår vi att du använder en kompletterande uppvärmningsanordning.

9. Funktionen för automatisk omstart

- Strömavbrott under drift kommer att stoppa enheten helt. Luftkonditioneringen är utrustad med funktionen Automatisk omstart. När strömmen återställs, startar enheten automatiskt om med alla de tidigare inställningar sparade i minnesfunktionen.

10. Detektering vid läckage av köldmedium

- Luftkonditioneringen är försedd med ett detekteringssystem läckage av köldmedium. När utomhusenheten detekterar brist på köldmedium, stoppas luftkonditioneringen och inomhusenheten visar larmet EC i fönstret. När det här larmet utlöses, ska luftkonditioneringen inte startas om, utan din leverantör ska kontaktas.

K FELSÖKNINGSTIPS

Funktionsstörningar och lösningar



FEL

Stäng luftkonditioneringen omedelbart, om något av följande fel uppstår. Koppla bort strömmen och kontakta din leverantör.

- Säkringen går ofta eller överspänningskyddet utlöser ofta.
- Andra föremål eller vatten tränger in i luftkonditioneringen.
- Fjärrkontrollen fungerar inte eller fungerar onormalt.
- Andra onormala situationer.

Problem	Möjliga orsaker
Enheten slås inte på när ON/OFF (PÅ/AV)-knappen trycks	Enheten har en skyddsfunktion på tre (3) minuter som förhindrar att enheten överbelastas. Enheten kan inte startas om inom tre minuter efter att den stängts av.
Enheten ändras från COOL/HEAT (KYLNING/UPPVÄRMNING) -läge till FAN (FLÄKT)-läge	Enheten kan ändra inställning för att förhindra att frost bildas på enheten. När temperaturen höjs, startar enheten om igen i det tidigare valda läget.
	När den inställda temperaturen har uppnåtts, stänger enheten av kompressorn. Enheten fortsätter att vara i drift när temperaturen fluktuerar åter.
Inomhusenheten släpper ut vit dimma	I fuktiga regioner kan stora temperaturskillnader mellan rummets luft och luftkonditionerad luft orsaka vit dimma.
Både inomhus- och utomhusenheter ger ifrån sig vit dimma	När enheten startas om i HEAT(uppvärmnings)-läge efter avfrostning, kan vit dimma avges på grund av fukt som produceras från avfrostningsprocessen.
Inomhusenheten ger ifrån sig ljud	Ett brusande luftljud kan uppstå när ventilationsgallret återställer sitt läge.
	Ett gnisslande ljud kan höras efter att enheten har körts HEAT(uppvärmnings)- läge på grund av utvidgning och sammandragning av enhetens plastdelar.
Både inomhus- och utomhusenheten ger ifrån sig ljud	Lågt väsende ljud under drift: Detta är normalt och orsakas av köldmedium (gas) som strömmar genom både inomhus och utomhusenheter.
	Lågt väsende ljud när systemet startar har precis slutat köra eller är att avfrostning pågår: Detta ljud är ett normalt skeende och orsakas av att kylmedlet stoppas eller ändrar riktning.
	Gnisslande ljud: Normal utvidgning och sammandragning av plast- och metalldelar som orsakas av förändringar i temperaturen under drift kan ge ifrån sig gnisslande ljud.
Utomhusenheten ger ifrån sig ljud	Enheten ger ifrån sig olika ljud baserat på dess aktuella driftläge.
Damm avges antingen från inomhus- eller utomhusenheten	Enheten kan samla på sig damm under längre perioder vid icke användning som har avgetts när enheten var påslagen. Detta kan mildras genom att täcka över enheten under längre perioder av inaktivitet.
Enheten avger en dålig lukt	Enheten kan absorbera lukt från miljön (såsom möbler, matlagning, cigaretter etc.) som kommer att släppas ut under drift.
	Filtren i enheten filter har blivit mögliga och bör rengöras.
Enhetens utomhusfläkt fungerar inte	Under drift kontrolleras fläktens hastighet för att optimera produktens drift.
Driften är oregelbunden, oförutsägbar eller enheten svarar inte	Störningar från en mobiltelefonmast och fjärrkontrollförstärkare kan leda till funktionsstörning på enheten. Om så är fallet kan du pröva följande: <ul style="list-style-type: none"> • Koppla bort strömmen och anslut den sedan igen. • Tryck PÅ/AV-knappen på fjärrkontrollen för att starta om driften.



OBS!

Om problemet kvarstår, kontakta din lokala återförsäljare eller närmaste kundtjänst. Förse dem med en detaljerad beskrivning av enhetens funktionsstörning samt ditt modellnummer.

Problem	Orsak	Lösning
Dålig kylförmåga	Temperaturinställningen kan vara högre än den omgivande temperaturen i rummet	Sänk temperaturen
	Värmeväxlaren på inomhus- eller utomhusenheten är smutsig	Rengör de berörda områden på värmeväxlaren
	Luftfiltret är smutsigt.	Ta bort filtret och rengör det enligt anvisningarna
	Enhetens luftinlopp eller -uttag är blockerat	Stäng av enheten. Ta bort hindret och slå på den igen
	Dörrar och fönster är öppna	Se till att alla dörrar och fönster är stängda när enheten är i drift
	Allt för mycket värme genereras av solljus	Stäng fönster och dra för gardiner under perioder med hög värme eller starkt solljus
	Allt för många värmekällor i rummet (människor, datorer, elektronik etc.)	Minska antalet värmekällor
	Lågt kylmedel på grund av läckage eller långvarig användning	Kontrollera för läckor, täta om så krävs och fyll på kylmedel
	SILENCE-(Tystgående) funktionen är aktiverad (funktion som tillval)	SILENCE-funktionen kan sänka produktens prestanda genom att minska arbetsfrekvensen. Stäng av SILENCE-funktionen.
Enheten fungerar inte	Strömavbrott	Vänta på att strömmen återställs
	Strömmen är avslagen	Slå på strömmen
	Utbränd säkring	Byt ut säkringen
	Fjärrkontrollens batterier är förbrukade	Byt ut batterierna
	Enhetens 3-minuters skydd har aktiverats	Vänta i tre minuter efter att ha startat om enheten
	Timern är aktiverad	Stäng av timer
Enheten startar och stannar ofta	Det finns allt för mycket eller för lite kylmedel i systemet	Kontrollera för läckage och ladda systemet med kylmedel.
	Inkompressibel gas eller fukt har tagit sig in i systemet.	Töm eller ladda systemet på nytt med kylmedel
	Kompressorn är trasig	Byt ut kompressorn
	Spänningen är antingen för hög eller för låg	Installera en tryckreglerventil för att reglera spänningen
Svag uppvärmningsförmåga	Utomhustemperaturen är extremt låg	Använd extra uppvärmningsanordning
	Kall luft tar sig in genom dörrar och fönster	Säkerställ att alla dörrar och fönster är stängda under användning
	Lågt kylmedel på grund av läckage eller långvarig användning	Kontrollera för läckor, täta om så krävs och fyll på kylmedel
Indikatorlamporna fortsätter att blinka		
Felkoden visas i fönstervisningen på inomhusenheten: • E0, E1, E2... • P1, P2, P3... • F1, F2, F3...	Enheten kan avbryta driften eller fortsätta att köra den i ett säkert tillstånd. Om indikatorlamporna fortsätter att blinka eller felkoder visas, ska du vänta i ungefär 10 minuter. Problemet kan lösa sig självt. Om inte, koppla bort strömmen och anslut den igen. Slå på enheten. Om problemet kvarstår, koppla bort strömmen och kontakta närmaste servicecenter.	

Om felet inte har rättats till, kontakta din leverantör. Se till att informera dem om felet och enhetens modell.



OBS!

Reparation av apparaten ska endast göras av en behörig tekniker.

L GARANTIVILLKOR

Luftkonditioneringen levereras med en 48-månaders garanti på kompressorn samt en 24-månaders garanti på andra komponenter från inköpsdatumet. Följande regler gäller:

1. Vi vägrar uttryckligen alla ytterligare skadestånd, inklusive krav på indirekta skador.
2. Eventuella reparationer eller byte av delar under garantitiden, innebär inte en förlängning av garanti-perioden.
3. Garantin ogiltigförklaras om eventuella ändringar har gjorts, icke äkta delar monterats eller reparationer utförts av tredje part.
4. Delar som utsätts för normalt slitage, såsom filter täcks inte av garantin.
5. Garantin gäller endast när du lägger fram den ursprungliga, daterade inköpsfakturan och om inga ändringar har gjorts.
6. Garantin är ogiltig för skador som orsakats av försummelse eller av åtgärder som avviker från de som finns i denna bruksanvisning.
7. Fraktkostnader och risker som kan uppkomma under transport av luftkonditioneringen eller delarna ska alltid belastas köparen.
8. Skada som uppstår av att inte ha använt lämpliga filter omfattas inte av garantin.
9. Förlust av köldmedium och/eller läckage på grund av otillbörlig anslutning/frånkoppling av enheterna av icke kvalificerad personal omfattas inte av de garantivillkoren som gäller för denna produkt. Skador på enheter som är monterade, anslutna och/eller frånkopplade som inte enligt lokala lagar och/eller lagstiftning samt inte följer riktlinjerna i denna bruksanvisning omfattas inte av de garantivillkor som gäller för denna produkt.

Rådgör med din återförsäljare för reparationer om dessa anvisningar inte ger någon lösning. Se till att det i det osannolika fallet av nödvändig frånkoppling alltid görs av kvalificerad, behörig personal, och enligt din lokala bestämmelser och lagstiftning.

M TEKNISK DATA

Modell		S 4225 S 5225 S 5225 B S-JA 2519	S 4232 S 5232	S 4248 S 5248	SC 4225 SC 5225 SCJA-2519	SC 4232 SC 5232	SC 4248 SC 5248
Typ av luftkonditionering		Tvådelad väggmontering	Tvådelad väggmontering	Tvådelad väggmontering	Tvådelad väggmontering	Tvådelad väggmontering	Tvådelad väggmontering
Kylkapacitet nominell (min-max) *	W	2600 (1030 - 3190)	3500 (820 - 4160)	5300 (1730 - 6980)	2500 (1590 - 3000)	3200 (2110 - 4000)	4600 (1820 - 6120)
EE-klass för kylning*		A++	A++	A++	A++	A++	A++
SEER*		7,1	7,0	6,4	6,5	6,2	6,7
Uppvärmningskapacitet nominell (min-max) *	W	2500 (880 - 3660)	2700 (850 - 4780)	3900 (1060 - 6980)	2400 (960 - 4890)	2400 (1280 - 4900)	3800 (1380 - 6740)
EE-klassad för uppvärmning*		A+	A+	A+	A+	A+	A+
SCOP*		4,0	4,1	4,0	4,0	4,0	4,0
Avfuktningsskapacitet (på 32°C/80%) ** / ***	l / 24 tim	24,0	28,8	43,2	26,4	31,2	36,0
Energiförbrukning vid kylning	kW	0,70	1,09	1,54	0,71	1,19	1,40
Energiförbrukning vid uppvärmning	kW	0,67	1,05	1,46	0,84	1,23	1,90
Årlig energiförbrukning *	kWh	128 / 875	175 / 922	290 / 1365	137 / 836	187 / 834	245 / 1326
Nätanslutning	V / Hz / Ph	220-240~ / 50 / 1	220-240~ / 50 / 1	220-240~ / 50 / 1	220-240~ / 50 / 1	220-240~ / 50 / 1	220-240~ / 50 / 1
Max. Nuvarande	A	9,5	10,0	11,5	10,0	10,0	13,0
Luftflöde**	m3/h	416/309/230	539/478/294	750/505/420	545/435/368	545/435/368	770/610/410
För rum upp till**	m3	60-85	80-100	140-185	60-85	80-100	125-145
Lämplig för regioner W / A / C		W/A/C	W/A/C	W/A/C	W/A/C	W/A/C	W/A/C
Kompressor typ		Roterande	Roterande	Roterande	Roterande	Roterande	Roterande
Fläkthastigheter		4	4	4	3	3	3
Termostatiskt intervall	°C	17 - 30	17 - 30	17 - 30	17 - 30	17 - 30	17 - 30
Kontroller manualen/ mekaniker / elektronik		Elektronisk fjärrstyrning	Elektronisk fjärrstyrning	Elektronisk fjärrstyrning	Elektronisk fjärrstyrning	Elektronisk fjärrstyrning	Elektronisk fjärrstyrning
Fjärrkontroll Ja / Nej		Ja	Ja	Ja	Ja	Ja	Ja
Typ av luftfilter		Skärm. Aktivt kol. 3M HAF	Skärm. Aktivt kol. 3M HAF	Skärm. Aktivt kol. 3M HAF	Skärm. Aktivt kol. 3M HAF	Skärm. Aktivt kol. 3M HAF	Skärm. Aktivt kol. 3M HAF
Typ av köldmedium / laddning	R / g	R32 / 700	R32 / 800	R32 / 1250	R32 / 800	R32 / 800	R32 / 1190
Köldmedium/GWP		675	675	675	675	675	675
CO2-ekvivalent	ton	0,473	0,540	0,844	0,540	0,540	0,803
Mått för inomhusenhet (b x h x d)	mm	722x187x290	802x189x297	965x215x319	805x194x285	805x194x285	957x213x302
Mått för utomhusenhet (b x h x d)	mm	770x300x555	770x300x555	800x333x554	770x300x555	770x300x555	800x333x554
Inomhusenhetens nettovikt	kg	7,3	8,2	10,8	7,8	7,8	10,3
Utomhusenhetens nettovikt	kg	27,2	27,0	37,0	25,7	25,7	34,6
Bruttovikt för inomhusenhet	kg	9,7	10,7	14,1	10,4	10,4	13,8
Utomhusenhetens bruttovikt	kg	29,7	29,4	39,9	31,1	31,1	40,2
Ljudtrycksnivå för inomhusenhet ****	dB(A)	54	56	58	53	53	55
Ljudtrycksnivå för utomhusenhet ****	dB(A)	59	60	64	62	62	62
Ljudtrycksnivå för inomhusenhet (låg) ****	dB	20	21	21	25	25	29
Enhetskydd inomhus	IP	IPX0	IPX0	IPX0	IPX0	IPX0	IPX0
Enhetskydd utomhus	IP	IPX4	IPX4	IPX4	IPX4	IPX4	IPX4

- * EN 14511 / EN14825
- ** Ska användas som angivande
- *** Fuktavvisande vid 32°C, 80%RH
- **** EN12102-2008



Kassera inte elektriska apparater som sorterat kommunalt avfall, utan använd separata insamlingsanläggningar. Kontakta din lokala myndighet för information angående tillgängliga insamlingsystem. Om elektriska apparater kasseras i deponier eller tippar, kan farliga ämnen läcka ut i grundvattnet och upptas i livsmedelskedjan, vilket skadar din hälsa och välbefinnande. När du byter ut gamla apparater med en ny, är återförsäljaren juridiskt skyldig att ta tillbaka din gamla apparat för bortskaffande utan kostnad. Kasta inte batterier i öppen eld, där de kan explodera eller frigöra farliga vätskor. Om du byter ut eller förstör fjärrkontrollen, ska du ta ur batterierna och kassera dem i enlighet med gällande föreskrifter eftersom de är skadliga för miljön.

Miljöinformation: Denna utrustning innehåller fluorerade växthusgaser som omfattas av Kyotoprotokollet. Den ska endast underhållas eller demonteras av professionell utbildad personal.

Denna utrustning innehåller R32-köldmedium i den mängd som anges i tabellen ovan. Ventilera inte R32 ut i atmosfären: R32, är en fluorerad växthusgas med en global uppvärmningspotential (GWP) = 675

Internet:

För din bekvämlighet kan du hämta den senaste versionen av användar-, installations- och/eller servicemanualen på www.Qlima.com



S

147



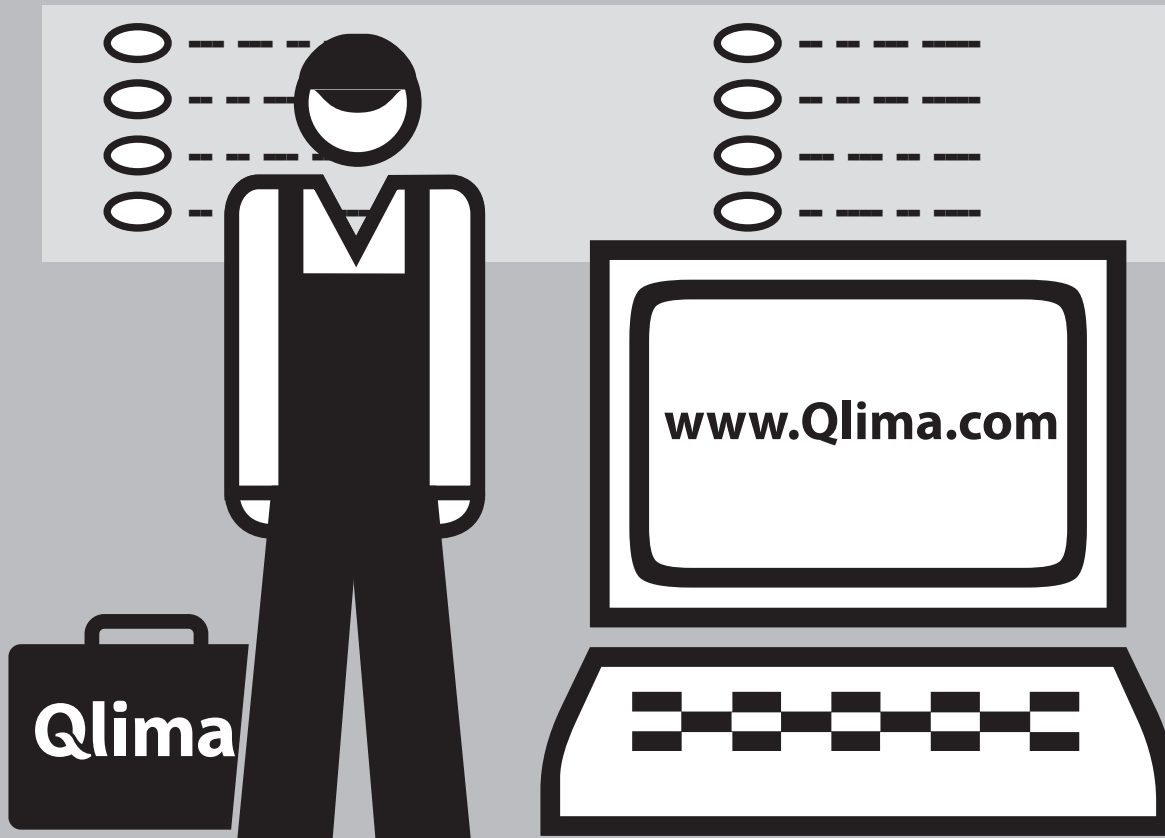

Distributed in Europe by PVG Holding B.V.

- Ⓓ Benötigen Sie weitere Informationen oder treten Probleme auf, besuchen Sie bitte unsere Website www.qlima.com, oder setzen Sie sich mit unserem Kundendienst in Verbindung (Telefonnummer auf www.qlima.com).
- Ⓓ For alle yderligere oplysninger eller ved eventuelle problemer med apparatet henvises til www.qlima.com eller det lokale Kundecenter (telefonnumre findes i www.qlima.com).
- Ⓔ Si necesita información o si tiene algún problema, visite nuestra página Web www.qlima.com, o póngase en contacto con el servicio cliente (hallará el número de teléfono en www.qlima.com).
- Ⓕ Si vous souhaitez obtenir des informations supplémentaires ou si vous rencontrez un problème, rendez-vous sur notre site Web (www.qlima.com) ou contactez notre service client (vous trouverez l'adresse et numéro de téléphone sur www.qlima.com).
- Ⓕ Jos haluat huoltoapua, lisätietoja tai laitteen kanssa tulee ongelmia, tutustu verkkosivustoon osoitteessa www.qlima.com tai kysy neuvoa PVG kuluttajapalvelukeskuksesta (www.qlima.com).
- ⒼB If you need information or if you have a problem, please visit the our website (www.qlima.com) or contact our sales support (you find its phone number on www.qlima.com)
- Ⓘ Per informazioni e in caso di problemi, visitate il sito Web www.qlima.com oppure contattate il Centro Assistenza Clienti (per conoscere il numero di telefono, consultate www.qlima.com).
- Ⓝ Hvis du trenger informasjon, eller hvis du har et problem med produktet, kan du gå til nettsidene www.qlima.com. Alternativt kan du kontakte med PVG' forbrukertjeneste (telefonnummeret i www.qlima.com).
- Ⓝ Als u informatie nodig hebt of als u een probleem hebt, bezoek dan de onze website (www.qlima.com) of neem contact op met de afdeling sales support (adres en telefoon op www.qlima.com).
- Ⓕ Se necessitar de informações ou se tiver problemas, visite o Web site www.qlima.com ou contacte o Centro de Assistência (número de telefone o www.qlima.com)
- ⒼB W przypadku problemów i w celu uzyskania szczegółowych informacji odwiedź stronę internetową Qlima dostępną pod adresem www.qlima.com lub skontaktuj się z Centrum kontaktów Qlima (www.qlima.com)
- Ⓔ Om du behöver service eller information eller har problem med apparaten kan du besöka www.qlima.com eller kontakta Qlima kundtjänst (du hittar telefonnumret på www.qlima.com).
- Ⓔ Če želite dodatne informacije, obiščite spletno mesto podjetja na naslovu www.qlima.com ali pokličite na telefonsko (www.qlima.com).
- Ⓕ Daha fazla bilgiye ihtiyaç duyarsanız veya bir soruyla karşılaşırsanız, www.qlima.com adresindeki Qlima Internet sitesini ziyaret edin veya ülkenizde bulunan Qlima müşteri merkeziyle iletişim kurun (telefon numarasını: www.qlima.com).



Warning: Combustible & Dangerous

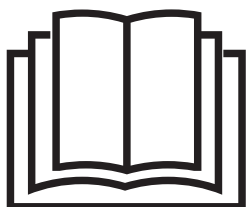

Read the user manual



Read the installation manual

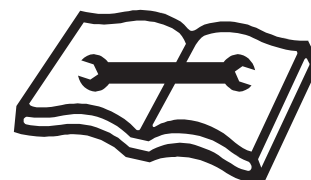

Read the service manual

Qlima

S 4225 - S 4232 - S 4248 - SC 4225 -
SC 4232 - SC 4248 - S 5225 - S 5225 B -
S 5232 - S 5248 - S-JA2519 - SC 5225 -
SC 5232 - SC 5248



DK	INSTALLATIONS MANUAL	2
FIN	ASENNUSOHJE	22
GB	INSTALLATION MANUAL	42
N	INSTALLASJONSMANUAL	62
PL	INSTRUKCJA MONTAŻU	82
S	INSTALLATIONSHANDBOK	104

VIGTIG INFORMATION:

Produkt skal installeres på en sådan måde, at den overholder lokale og nationale bestemmelser, vedtægter og standarder. Dette produkt er beregnet til brug som et airconditionanlæg i private hjem og er kun egnet til brug i tørre omgivelser, under almindelige forhold i private hjem, indendørs i stuer, køkkener eller i garager. Anlægget må kun sluttes til stikkontakter med jordforbindelse med en spænding på 220-240 V~/50 Hz.

Denne manuel er beregnet for anvendelse af enkeltpersoner med tilstrækkelig baggrund indenfor elektronik, elektricitet, køleanlæg og mekanik. Ethvert forsøg på at installere eller reparere apparatet kan resultere i skader eller ødelæggelser. Producenten eller sælgeren kan ikke drages til ansvar for fortolkning af denne information, ej heller drages til ansvar i forbindelse med brug.

Informationer, specifikationer og parameter er genstand for ændringer i tekniske ændringer eller forbedringer uden yderligere underretning. De præcise specifikationer er nævnt på produktlabel.

- Læs venligst installationsmanual helt igennem før installation af produktet.
- Når elledningen er ødelagt, skal udskiftning kun af autoriseret personale.
- Vær altid iført det rigtige sikkerhedsudstyr, så som beskyttelsesglas, handsker, mundmaske, ørepropper mm.
- Installationsarbejde skal udføres i overensstemmelse med alle europæiske, nationale og/eller lokale direktiver og standarder og må udelukkende udføres af autoriseret personale. Garantien er ugyldig for skader, der er opstået som følge af skødesløshed eller handlinger, der afviger fra anvisningerne i instruktionshæftet.

Internet:

Du kan finde den sidste version af bruger, installation eller service manualen på www.qlima.com



ADVARSEL!

Du må ikke selv installere, fjerne og/eller geninstallere enheden, hvis du ikke har erfaring med og autorisation til at arbejde med elektriske installationer, elektronik samt køle- og maskinteknik.

- Forkert installation kan forårsage vandlækage, elektrisk chok, kølelækage eller brand. **Kontakt venligst en autoriseret forhandler eller en specialiseret tekniker med hensyn til installationen.** Vær opmærksom på at skader forårsaget af forkert brug ikke dækkes af garantien.
- Enheden skal installeret i et område med nem adgang. Enhver yderligere omkostning påkrævet for at få specieltudstyr til at servicere enheden er brugerens eget ansvar.

INDHOLD

1. Forholdsregler
2. Dele leveret med enheden
 - 2.1 Dele leveret med enheden for SC42xx & SC52xx modeller
 - 2.2 Dele leveret med enheden for S42xx & S52xx(B) & SJA2519 modeller
3. Forberedelse inden installation af klimaanlægget for SC42xx & SC52xx modeller
4. Forberedelse inden installation af klimaanlægget for S42xx & S52xx(B) & SJA2519 modeller
5. Fastlæggelse af sted for indvendig og udvendig enhed
 - 5.1 Fastlæggelse af sted for indvendig enhed for S42xx & S52xx(B) & SJA2519, SC42xx & SC52xx modeller
 - 5.2 Fastlæggelse af sted for udvendig enhed for S42xx & S52xx(B) & SJA2519, SC42xx & SC52xx modeller
6. Mulige installationsmåder for rør fra indvendig enhed til udvendig enhed.
7. Montage af montageplade og boring af hul til rør.
 - 7.1 Montage af montageplade for den indvendige enhed
 - 7.2 Boring af hul til rør, kondensvandslange og strømledninger.
8. Kølerørsforbindelsen
 - 8.1 Til- og frakobling af kølemiddelsrør for SC42xx & SC52xx modeller
 - 8.2 Tilslutning af kølemiddelsrør for S42xx & S52xx(B) & SJA2519 modeller
9. Tilslutning af kondensvandafløb for S42xx & S52xx(B) & SJA2519, SC42xx & SC52xx modeller
 - 9.1 Tilslutning af den indvendige enheds kondensvandafløb
 - 9.2 Tilslutning af den udvendige enheds kondensvandafløb
10. Elektrisk arbejde
11. Tilslutning af strømledninger
 - 11.1 Tilslutning af strømledninger for SC42xx & SC52xx modeller
 - 11.2 Tilslutning af strømledninger for S42xx & S52xx(B) & SJA2519 modeller.
12. Vakuumering af kølesystemet for S42xx & S52xx(B) & SJA2519 modeller.
13. Kontrol af kølemiddelsystemets lækagetæthed for S42xx & S52xx(B) & SJA2519, SC42xx & SC52xx modeller.
14. Genfyldning af kølemiddel ved rørlængde fra 5 meter.
15. Prøvedrift efter installation for S42xx & S52xx(B) & SJA2519, SC-JA 2519 & SC-JA4818 modeller.

1. FORHOLDSREGLER

Det følgende skal I altid være opmærksomme på:

- Læs følgende advarsler før installation af udluftningsanlægget.
- Vær opmærksom på advarsler, som beskrevet her i, da de inkluderer vigtige dele relateret til sikkerheden.
- Efter gennemlæsning af disse instruktioner og opbevar dem et sikkert sted sammen med betjeningsvejledningen.

Varmepumper indeholder køle gas og er klassificeret som tryk bærende udstyr. Derfor skal man altid kontakte en autoriseret køle tekniker/montør til installation og vedligeholdelse af varmepumper, varmepumper skal efterses og leak søges minimum en gang om året af en autoriseret køletekniker.



ADVARSEL

Installere ikke af dig selv.

- Forkert installation kan medføre personskaade som følge af brand, elektrisk stød, nedfaldende udstyr eller vandlækage. Anlægget bør installeres af den forhandler, du har købt det af, eller en autoriseret installatør.

Installere enheden på et sikkert sted, som kan bære vægten af enheden.

- Når installeret på et utrilstrækkeligt stærkt sted, kan en enhed som falder ned forårsage skader.

Anvend de specificerede elektriske ledninger for at forbinde indendørs og udendørsenheder ne sikkert og fastgør ledninger ne sikkert til terminalbordets forbindelsessektion.

- Forkert forbindelse og fastgørelse kan forårsage brand.

Vær opmærksom på de vedlagte eller specificerede dele anvendes ved installationen.

- Anvendelse af defekte dele kan forårsage skader pga. brand, elektrisk chok, en enhed som falder ned mm.

Udfør installationen sikkert i henhold til installationsinstruktioner ne.

- Forkert installation kan forårsage skader pga ild, elektrisk chok, enheden falder ned eller en lækage af vand.

Udfør elektrisk arbejde i henhold til installationsmanualen og vær opmærksom på at anvende en godkendt kredsløb.

- Hvis kapaciteten på ledningen ikke er tilstrækkelig eller det elektriske arbejde ikke er fuldstændigt færdigt, kan det resultere i brand eller elektrisk chok.

Check at kølevæsegassen ikke lækker under installationen eller efter at installationen er færdig.

- Lækkende kølevæske er slemt for miljøet og kan forårsage global opvarmning.

Monter både den indvendige og udvendige enheds elektriske ledningers tilslutningspunktsdækplade efter montage af strømledningerne.

- Når de elektriske ledningers tilslutningspunktsdækplade ikke monteres korrekt igen, kan det forårsage brand eller elektrisk stød i forbindelse med vand, støv eller berøring.

DK



ADVARSEL

- Dette udstyr skal jordes med en jordafbryder. Der er risiko for elektrisk stød, hvis jordingen ikke er korrekt. Brug ikke forlængerledning. Brug af forlængerledning kan forårsage elektrisk brand eller stød.
- Installation indendørs skal være forsynet med en fejlstrømsafbryder. Det kan forårsage brand eller elektrisk stød, hvis installationen ikke forsynes med en fejlstrømsafbryder.

Anbring kondensvandafløbet i overensstemmelse med installationsvejledningen.

- Hvis det er en defekt på dræn/rør kan vand lække fra enheden og husholdningsmaskiner kan blive våde og gå i stykker.

2. DELE LEVERET MED ENHEDEN

2.1 DELE LEVERET MED ENHEDEN for SC42xx & SC52xx modeller

Nummer	Navn på tilbehør	Antal
1	Installationsplade	1
2	Klips	8
3	Selvklæbende skrue A ST 3.9x25	8
4	Pakning	1
5	Drænsamling	1
6	Tilslutning af rørsamling	1
7	Fjernbetjening	1
8	Selvklæbende skrue B ST 2.9x10	2
9	Fjernbetjeningsholder	1
10	Wireless smart kit (*undtagen SJA2519 - S5225B)	1

2.2 DELE LEVERET MED ENHEDEN for S42xx & S52xx(B) & SJA2519 modeller

Nummer	Navn på tilbehør	Antal
1	Installationsplade	1
2	Klips	8
3	Selvklæbende skrue A ST 3.9x25	8
4	Pakning	1
5	Drænsamling	1
6	Tilslutning af rørsamling	Medfølger ikke
	Væskeside	Ø 6,35 (< 6,0 kW-Modell) Ø 9,53 (> 6,0 kW-Modell)
	Gasside	Ø 9,53 (< 3,5 kW-Modell) Ø 12,7 (≥ 3,5 kW-Modell) Ø 16,0 (≥ 6,0 kW-Modell)
7	Fjernbetjening	1
8	Selvklæbende skrue B ST 2.9x10	2
9	Fjernbetjeningsholder	1
10	Wireless smart kit (*undtagen SJA2519 - S5225B)	1



BEMÆRK!

Bortset fra de ovennævnte dele, skal de andre dele købes til installationen af køberen af udluftningsanlægget.

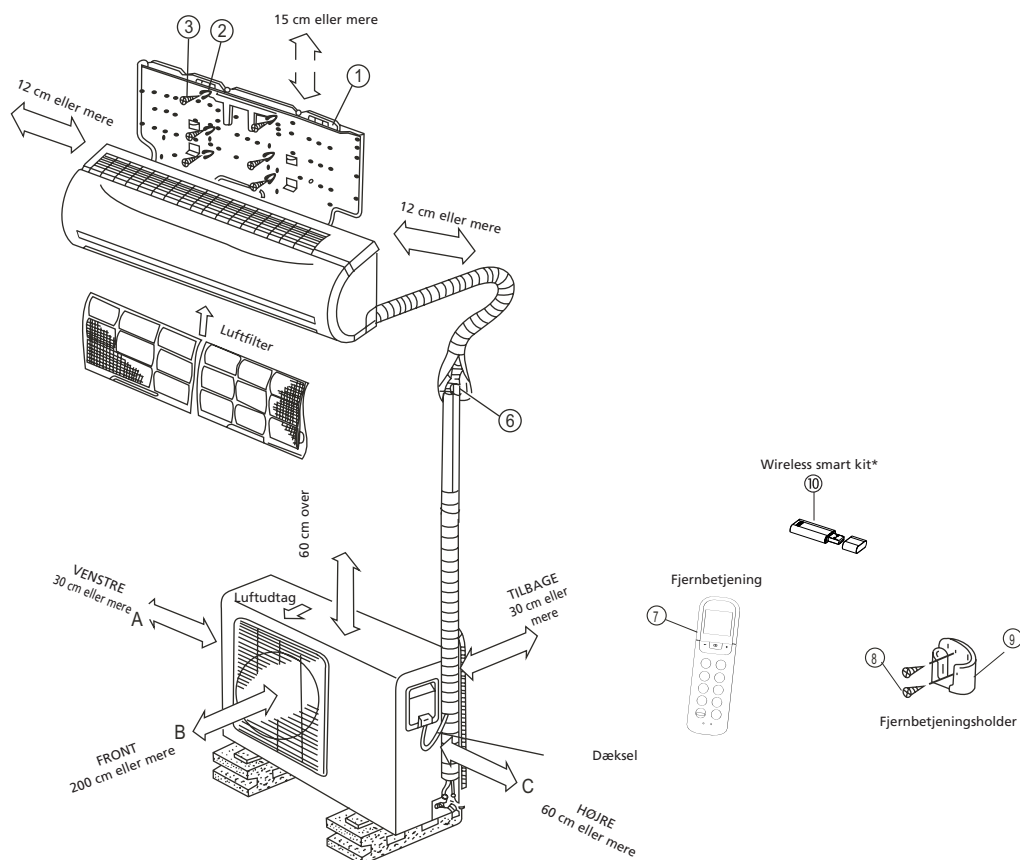

Fig. 1



BEMÆRK

Illustrationen er kun for forklaring og indikering. Illustrationer kan være forskellige fra andre udluftere, som du har købt.

3. FORBEREDELSE INDEN INSTALLATION AF KLIMAANLÆGGET FOR SC42XX & SC52XX MODELLER

- a. Fastlæg stedet, hvor den indvendige og den udvendige enhed skal installeres. Se afsnit 5 og 6.



BEMÆRK:

- Tag hensyn til det sted, hvor kondensvandet skal ledes til.
- Afstanden mellem den indvendige og udvendige enhed må ikke overstige 4 meter på grund af længden af rørene.

- b. Monter den indvendige enheds montageplade. Se afsnit 7.1
- c. Bor et hul, som rørene kan ledes ud gennem. Se afsnit 7.2
- d. Led den indvendige enheds rør gennem hullet i muren og hæng den indvendige enhed op ved hjælp af kroge bag på på de øverste kroge på montagepladen og sørg for, at enheden er solidt fastgjort. Klik ikke de nederste kroge fast endnu.



Rørpakken, som er tilsluttet den indvendige enhed, er tung. Lad aldrig rørpakke hænge løst fra den indvendige enhed. Understøt hele rørpakken under montering af den indvendige enhed. På grund af rørpakkens vægt kan den indvendige enheds rør og rørene i rørpakken nemt blive bøjet eller knække. Hvis rørene i den indvendige enhed og rørpakken beskadiges på grund af forkert installation, frafalder garantien.

DK

Vær meget forsigtig, når du bøjer kølemiddelrørene på bagsiden af enheden! Rørene er lavet af kobber. Hvis den markerede del bøjes mere end 1 gang, begynder kobberet at slå revner på grund af materialets fysiske egenskaber. Revnerne kan medføre lækage af kølemiddel, hvilket ikke er omfattet af garantien. Se billedet 2

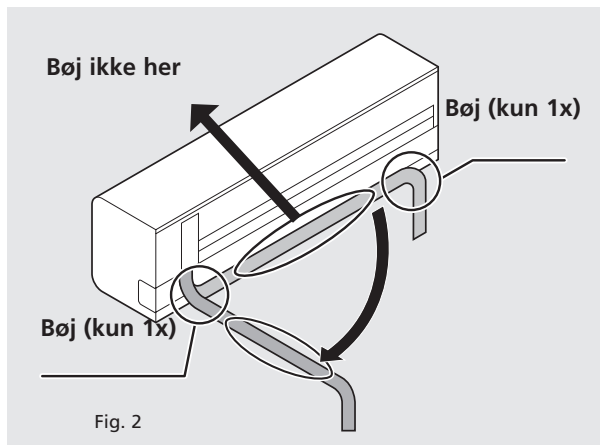

- e. Led kondensvandslangen gennem hullet i muren og slut den til slangen, som er monteret på den indvendige enhed. Se afsnit 9.1



TIP

Kondensvandslangen kan nemt tilsluttes ved at trække bunden af den indvendige enhed omkring 5 cm ud fra muren og fylde rummet med fyldmateriale midlertidig således, at enheden holdes ud fra muren. Se billedet 3.

- f. Klik nu den indvendige enheds nederste krog på krogene på montagepladen.
 g. Anbring den udvendige enhed. Se afsnit 5.2.
 h. Tilslut "quick connector" forbindelsen til den udvendige enheds forbindelse. Forbind derefter strømledningen og jordledningen til den indvendige og udvendige enhed. Se afsnit 8.
 i. Kontroller klimaanlægget for kølemiddelslækage. Se afsnit 13.
 j. Sørg for, at klimaanlægget er korrekt installeret.
 k. Slut strømledningens stik til strømforsyningen (modellerne S3748 - SC3748 skal tilsluttes direkte til strømkilden uden brug af et stik). Sørg for, at klimaanlægget fungerer korrekt. Se afsnit 11.1

4. FORBEREDELSE INDEN INSTALLATION AF KLIMAA NLÆGGET FOR S42XX & S52XX(B) & SJA2519 MODELLER

- a. Fastlæg stedet, hvor den indvendige og den udvendige enhed skal installeres. Se afsnit 5 og 6.
 b. Monter den indvendige enheds montageplade. Se afsnit 7.1.
 c. Bor et hul, som rørene kan ledes ud gennem. Se afsnit 7.2
 d. Hæng den indvendige enhed på de øverste kroge på montagepladen med krogene bag på enheden og sørg for at enheden er solidt fastgjort. Klik ikke de nederste kroge fast endnu.



BEMÆRK

Ved udgang af rørene bag på skal rørene ledes gennem det borede hul, samtidig med ophæng af den indvendige enhed.

- e. Led rørene, strømledningen og kondensvandslangen gennem hullet i muren.



TIP

Rør, strømledning og kondensvandslange kan nemt anbringes ved at trække bunden af den indvendige enhed omkring 5 cm ud fra muren og fylde rummet med fyldmateriale midlertidig således, at enheden holdes ud fra muren. Se billedet 3.

- f. Slut kølemiddelsrør, strømledninger og kondensvandslange til den indvendige enhed. Se afsnit 8.2, 9, 10 og 11.2.
- g. Anbring den udvendige enhed. Se afsnit 5.2.
- h. Forbind rørene og strømledningen til den udvendige enhed. Se afsnit 11.2.
- i. Vakuumer kølekredsløbet. Se afsnit 12.
- j. Kontrol kølekredsløbet for lækage. Se afsnit 13.
- k. Sørg for, at hele installationen er korrekt installeret.
- l. Slut strømledningens stik til strømforsyningen (modellen S(C)3748 skal tilsluttes direkte til strømkilden uden brug af et stik). Sørg for, at klimaanlægget fungerer korrekt. Se afsnit 15.

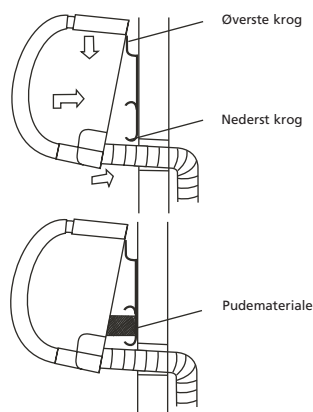

Fig. 3

5. FASTLÆGGELSE AF STED FOR INDVENDIG OG UDVENDIG ENHED

5.1 Fastlæggelse af sted for indvendig enhed for S42xx & S52xx(B) & SJA2519, SC42xx & SC52xx modeller

- Udsæt ikke indendørsenheden for varme eller damp.
- Valg en plads, hvor der ikke er nogle forhindringer, hverken foran eller bagved enheden.
- Var opmærksom på at kondensdranet skal kunne gå nedad i hele forløbet.
- Installere ikke nær en dør.
- Var opmærksom, at der er minimum 12 cm frit rim til højre og venstre for enheden (billede 4)
- Brug en ledningsdetektor til at finde ledninger og/eller elektriske kabler og derved undgå unødvendige skader på væggen.
- Toppen af indendørsenheden skal installeres på væggen i en højde af 2,3 meter eller mere fra gulvet (billede 4) .
- Indendørsenheden skal installeres med minimum 15 cm luft til loftet (billede 4).
- Den indvendige enhed skal hænges i vatter.
- Tag ved fastlæggelse af sted for indvendig/udvendig enhed hensyn til den udvendige enheds monteringssted. Den indvendige og udvendige enhed skal sammenkobles med rør og ledninger.



BEMÆRK

For SC42xx & SC52xx modeller: Rørlængden er 4 meter.

For S42xx & S52xx(B) & SJA2519 modeller: Den maksimale rørlængde mellem den indvendige enhed og den udvendige enhed er 20 meter for enheder med en kapacitet på op til 6,0 kW. Den maksimale rørlængde mellem den indvendige enhed og den udvendige enhed er 30 meter for enheder med en kapacitet på > 6,0 kW.

Den maksimale højdeforskel mellem den indvendige enhed og den udvendige enhed er 8 meter for enheder med en kapacitet på op til 6,0 kW. Den maksimale højdeforskel mellem den indvendige enhed og den udvendige enhed er 20 meter for enheder med en kapacitet på > 6,0 kW.

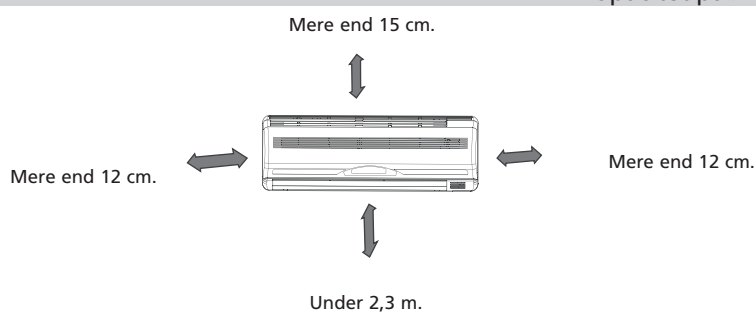

Fig. 4

5.2 Fastlæggelse af sted for udvendig enhed for S42xx & S52xx(B) & SJA2519, SC42xx & SC52xx modeller

- Installere udendørsenheden på en solid overflade for at forhindre stigende støjniveau og vibrationer.



BEMÆRK

Udendørsenheden producerer lyde, når den er i brug, og dette kan støde sammen med lokale love. Det er brugerens ansvar at checke og være sikker på, at udstyret lever op til lokale regler.

- Bestem udluftningens retning, og sørg for at luften ikke blokeres.
- Tag udluftningsanlæggets vægt i betragtning
- Hvis en markise er bygget ud over udendørsenheden for at beskytte mod solen og regnen, vær da opmærksom på at varmeudstrålingen fra kondensatoren ikke er begrænset.
- Vær sikker på, at frirummet omkring bagenden af enheden og venstre side er mere end 30 cm. Forsiden af enheden skal have mere end 200 cm frirum og tilkoblingsiden (højre side) skal have mere end 60 cm frirum (billede 5).
- Den udvendige enhed skal hænges i vatter.

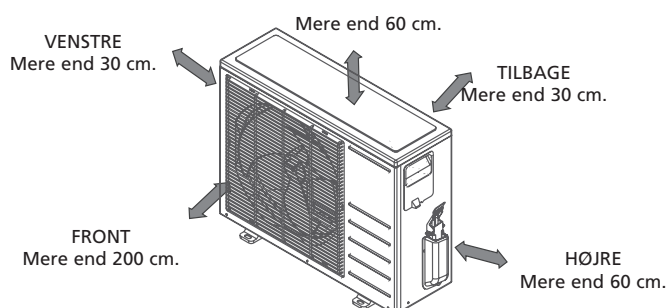

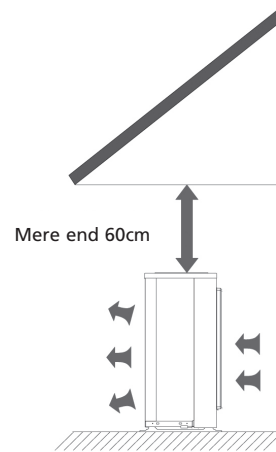
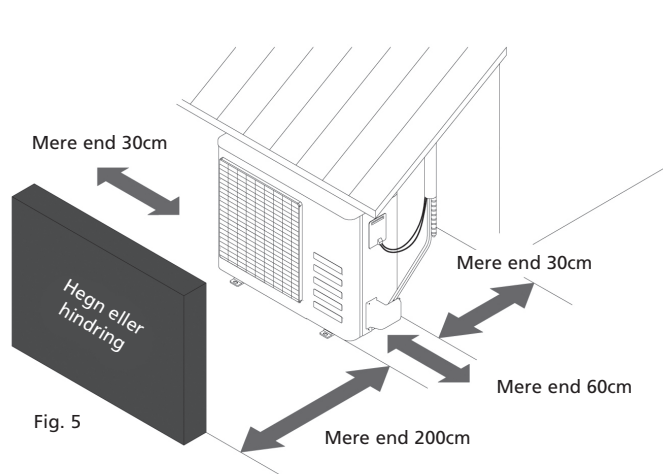

- Tag ved fastlæggelse af sted for indvendig/udvendig enhed hensyn til den udvendige enheds monteringssted. Den indvendige og udvendige enhed skal sammenkobles med rør og ledninger.



BEMÆRK

For SC42xx & SC52xx modeller: Rørlængden er 4 meter.

For S42xx & S52xx(B) & SJA2519 modeller: Den maksimale rørlængde mellem den indvendige enhed og den udvendige enhed er 20 meter for enheder med en kapacitet på op til 6,0 kW. Den maksimale rørlængde mellem den indvendige enhed og den udvendige enhed er 30 meter for enheder med en kapacitet på > 6,0 kW.

Den maksimale højdeforskel mellem den indvendige enhed og den udvendige enhed er 8 meter for enheder med en kapacitet på op til 6,0 kW. Den maksimale højdeforskel mellem den indvendige enhed og den udvendige enhed er 20 meter for enheder med en kapacitet på > 6,0 kW.

- Sæt ikke dyr eller planter eller andre ting i nærheden af indsugningen og udluftningen.
- Placere altid udlufteren i et bent tukgængeligt område.
- Kontakt de lokale myndigheder vedr. montering og installation af udluftningsudstyret.
- I tilfælde af at installationsstedet er udsat for stærk vind, så som søluft, og vær da opmærksom på at viften er placeret rigtig ved at placere enheden på langs med væggen eller anvend støvskærme (billede 12).

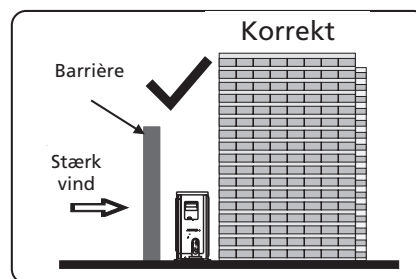
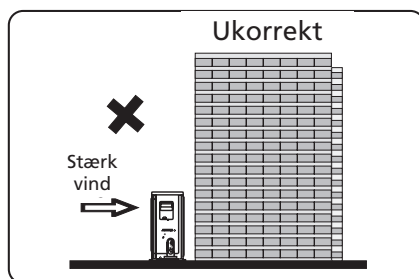

Fig. 6

- Hvis udendørsenheden er installeret på en tagkonstruktion eller eksterne vægge, kan dette resultere i voldsom larm og vibrationer.
- Sørg for, at den udvendige enhed kan fastgøres til en stabil overflade.



BEMÆRK

Hvis der kræves yderligere installation skal installationsbeslaget stemme overens med de tekniske krav. Installationsvæggen skal være stærk nok ellers skal den forstærkes. Forbindelsen mellem beslag og væg, beslag og udlufteren skal være sikker, stabil og pålidelig. I tilfælde af tvivl eller usikkerhed forsøg da ikke at installere enheden, men får støtten og beregnet af en ingeniør.

6. MULIGE INSTALLATIONSMÅDER FOR RØR FRA INDVENDIG ENHED TIL UDVENDIG ENHED.

- Rørene kan tilsluttes til udløb på venstre eller højre side af den indvendige enhed. Fjern herfor den venstre eller højre sikkerhedsplade. Se billedet 7.
- Rørene kan tilsluttes til et udløb bag på enheden til venstre eller højre. Se billedet 7.

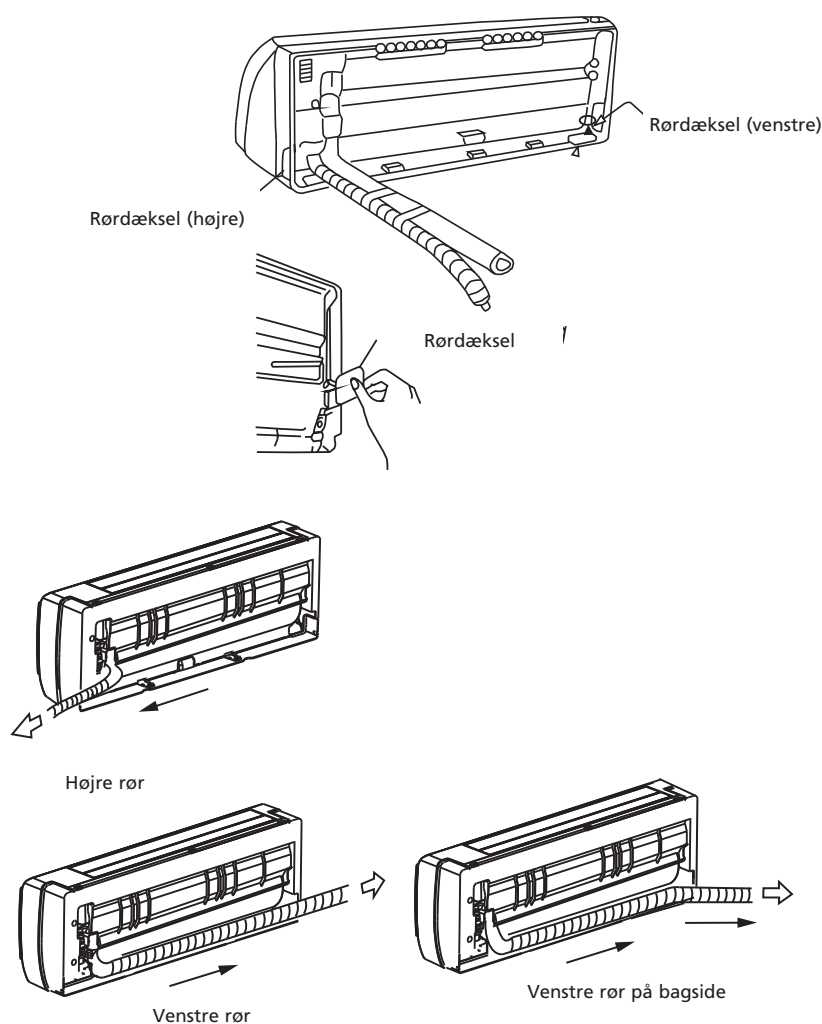

Fig. 7

7. MONTAGE AF MONTAGEPLADE OG BORING AF HUL TIL RØR

7.1 Montage af montageplade for den indvendige enhed



ADVARSEL

Brug en ledningssøger inden der bores i muren for at detektere strømledninger eller kabler i muren, således unødvendig skade på muren og farlige situationer undgås.

- a. Anbring montagepladen ① horisontal på en tilstrækkelig solid mur og sørg for plads omkring montagepladen. (billede 8)

DK

- b. Hvis væggen er lavet af mursten, beton eller tilsvarende, bor da 8 stk 5mm huller i væggen. Placere klip- holderen ② for rigtig montering af skrueerne ③.
- c. Montere installationspladen ① på væggen med 8 type "A" skrue ③.

BEMÆRK
 Monter installationspladen og bor huller i væggen i henhold til vægstrukturen og i henhold til monteringspunkterne på installationspladen. (Dimensioner er i "mm" med mindre andet er indikeret).

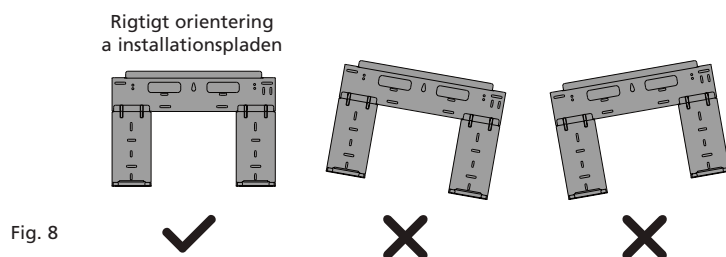

S(C)5225(B)/S(C)4225

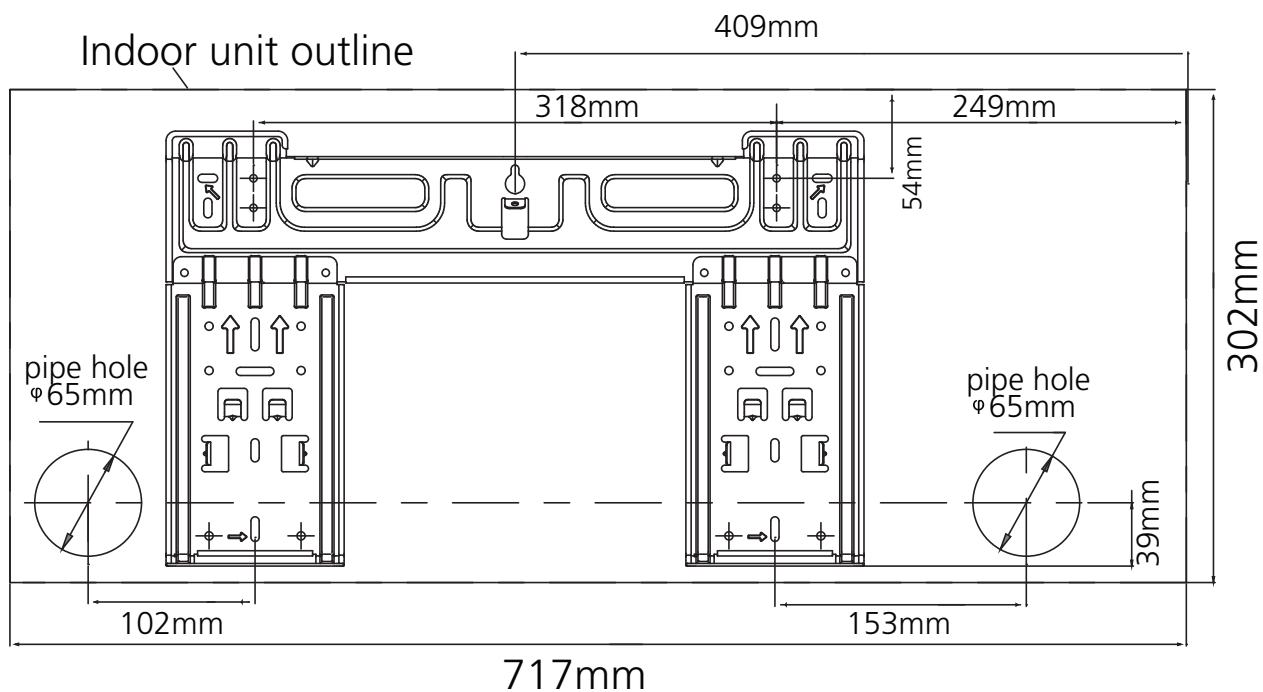

S(C)5232/S(C)4232

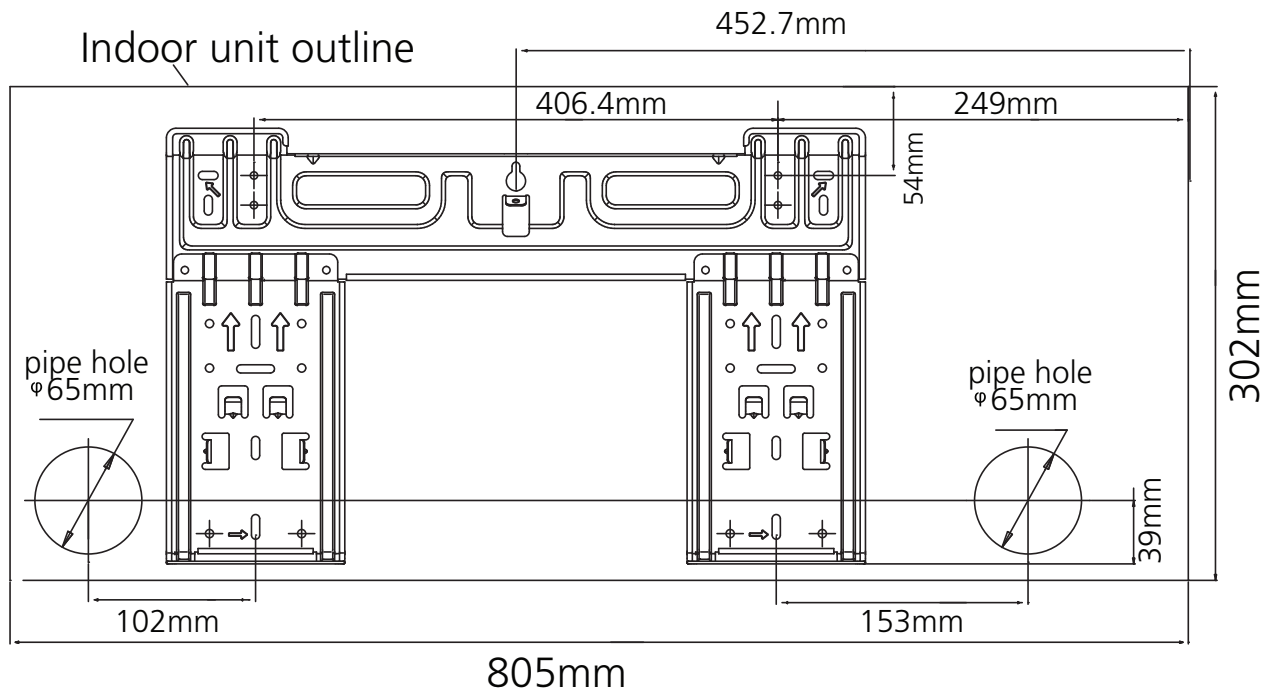

S(C)5248/S(C)4248

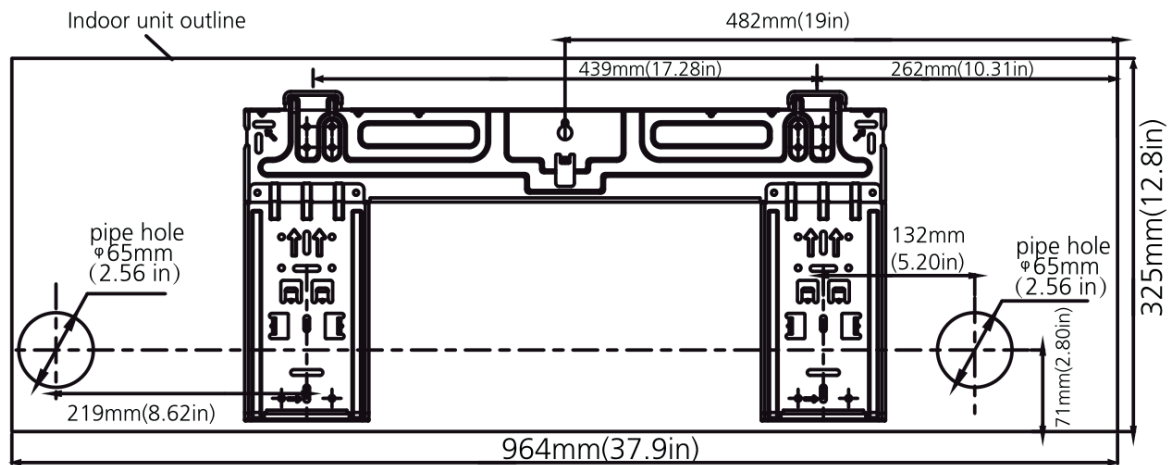

7.2 Boring af hul til rør, kondensvandslange og strømledninger.

- Bestem hullernes position i henhold til diagrammet i billede 9. Bor 1 hul (≥ 85 mm SC42xx & SC52xx / ≥ 65 mm S42xx & S52xx(B) & SJA2519) som skåer let nedad udendørs og derved beskytter imod at vandet kommer ind (billede 10).
- Anvend altid hulrør, når der arbejdes med metalbor, metalplade eller lignende.

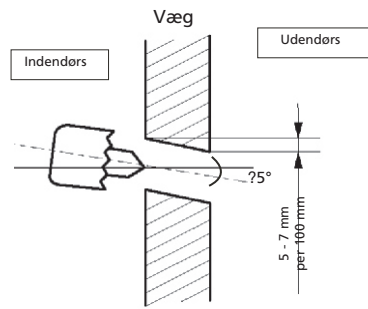

Fig. 10

8. KØLERØRSFORBINDELSEN

8.1 Til- og frakobling af kølemiddelsrør for SC42xx & SC52xx modeller



BEMÆRK

Tilslutning af kølemiddelsrør til et klimaanlæg skal udføres i henhold til de gældende lovbestemmelser på landsplan. Tilslutning af kølerør skal udføres af en kvalificeret tekniker.



BEMÆRK

Rørpakken, som er tilkoblet den indvendige enhed, er tung. Lad aldrig rørpakke hænge løst fra den indvendige enhed. Understøt hele rørpakken under montering af den indvendige enhed. På grund af rørpakkens vægt kan den indvendige enheds rør og rørene i rørpakken nemt blive bøjet eller knække. Hvis rørene i den indvendige enhed og rørpakken beskadiges på grund af forkert installation, frafalder garantien.



BEMÆRK

For sin sikkerhed, brug altid beskyttelsesbriller og handsker ved tilslutning af slangen. Rørene er som standard tilsluttet til den indvendige enhed på fabrikken. Læs "Quick installation guide" for forklaring om, hvordan rør og strømledninger tilsluttes til den udvendige enhed.

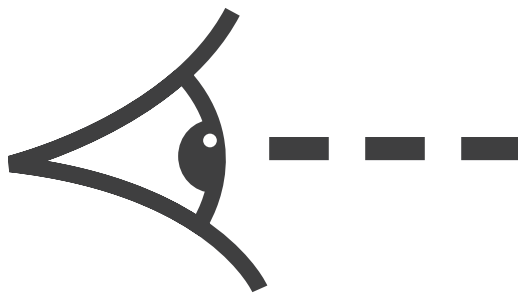
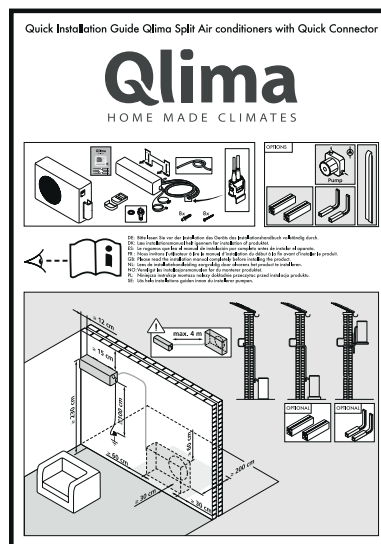
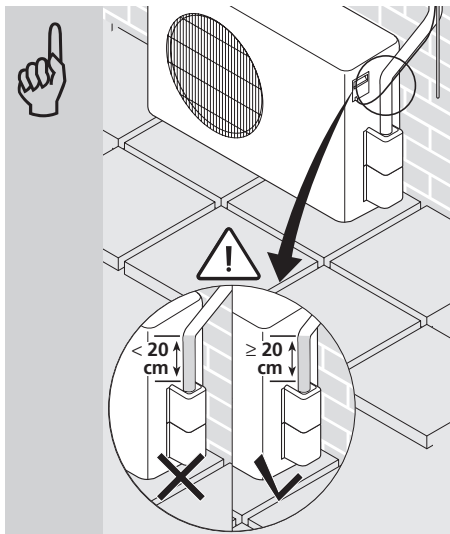

Fig. 11





De sidste 20 cm af kølemiddelrøret, som sidder tæt på studsen, må ikke være bøjet. Bøjning kan medføre lækage, hvilket ikke er omfattet af garantien.

Fig. 12



BEMÆRK

Tilslutning af kølemiddelsrør til et klimaanlæg skal udføres i henhold til de gældende lovbestemmelser på landsplan. Tilslutning af kølerør skal udføres af en kvalificeret tekniker.

For at frakoble koblingerne:

- Trin 1: Sluk udluftningsenheden og fjern el-ledningen fra vægudtaget.
- Trin 2: Vent fem minutter til trykket i røret mellem den indvendige og den udvendige enhed er udlignet.
- Trin 3: Træk hankoblingens håndtag op og fremad mod hankoblingen til den er i fuld bak.
- Trin 4: Træk frigørelsesmuffen på hankoblingen halvt mod hankoblingen.
- Trin 5: For at beskytte og forsegle mod støv, skal beskyttelsehætten geninstalleres.

8.2 Tilslutning af kølemiddelsrør for S42xx & S52xx(B) & SJA2519 modeller

- a. Forsyn enderne på rørene med såkaldte "flares" med drejeled eller lignende skrueforbindelse.
- b. Indvendig enhed: Skru drejeledene fast med hånden på den indvendige enheds rør og spænd dem efterfølgende med en svensknøgle og en momentnøgle. Billede 13.
- c. Udvendig enhed: Skru drejeledene fast med hånden på hanetilslutningerne på den udvendige enhed og spænd dem efterfølgende med en svensknøgle og en momentnøgle. Billede 13.

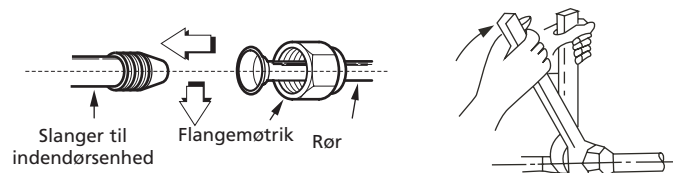

Fig. 13

- d. Vælg det korrekte tilspændingsmoment (tabel 1) for at undgå, at rørene, samlestykkerne og møtrikkerne beskadiges.

Udvendig diameter	Tilspændingsmoment (N.cm)	Ekstra tilspændingsmoment (N.cm)
Ø 6.35	1500 (153kgf.cm)	1600 (163kgf.cm)
Ø 9.53	2500 (255kgf.cm)	2600 (265kgf.cm)
Ø 12.7	3500 (357kgf.cm).	3600 (367kgf.cm)
Ø 16.0	4500 (459kgf.cm).	4700 (479kgf.cm)

- e. Isolér tilslutningspunkterne på den indvendige enhed med isoleringsmateriale for at undgå kondensvand.
- f. Omvickl rør, afløbsslange og tilslutningskabel, som findes bag den indvendige enhed, med tape til et solidt bundt. Det letter monteringen af den indvendige enhed til monteringspladen.

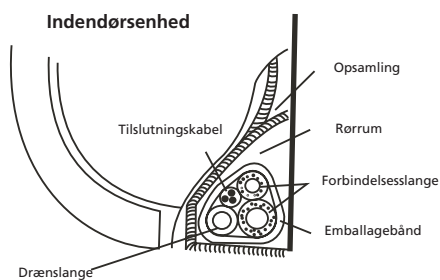

Fig. 14



BEMÆRK

Kobberledninger skal isoleres uafhængigt af hinanden.



BEMÆRK

Udvis altid største forsigtighed, når rørene bøjes. Sørg for, at rørene altid bøjes og ikke bules. I tilfælde af bulede rør: udskift hele røret eller den knækkede del, idet lækage af kølemiddel ellers kan opstå, som kan skade klimaanlægget.

9. TILSLUTNING AF KONDENSANDAFLØB FOR S42XX & S52XX(B) & SJA2519, SC42XX & SC52XX MODELLER

9.1 Tilslutning af den indvendige enheds kondensvandafløb

Tilslut den medleverede kondensvandslange til tilslutningen på den indvendige enhed ved at skubbe kondensvandslangen på dysen på slangen på den indvendige enhed. Sørg for, at kondensvandslangen altid har et tilstrækkeligt fald og at slangens enden ikke hænger ned i vandet. Se billede 15.

Led altid kondensvandslangen under kølemiddelsrørene. Det forhindrer, at kondensopsamlingsbeholderen løber over.



ADVARSEL

- Vær sikker på, at drænslangen er placeret på den nederste side. Placering på den øverste side kan forårsage at drænet flyder over ind i enheden.
- Lad drænslangen glide nedad, så kondensvandet nemt løber ud.

DK

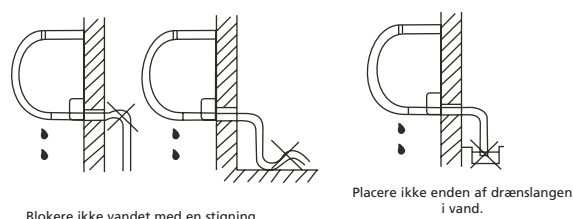

Fig. 15

9.2 Tilslutning af den udvendige enheds kondensvandafløb

Monter pakningsskiven på afløbsrøret, og indsæt da drænsamlingen i det nederste hul på udendørsenheden, rotere 90 grader for at samle dem ordentligt. Forbind drænsamlingen med en forlængerdrænslange (ikke inkluderet). På denne måde kan kondensvand, som skabes under opvarmningen af ventilatoren, blive drænet væk (billede 16).

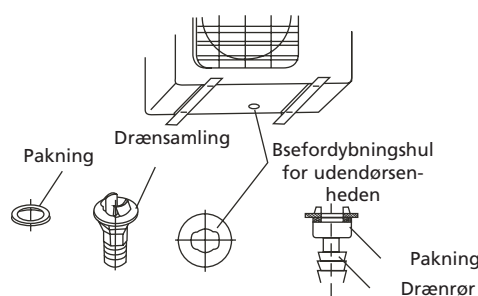

Fig. 16

10. ELEKTRISK ARBEJDE

- Tilslut klimaanlægget til en separat gruppe. Sørg for, at denne gruppe er sikret med korrekt sikring. Se nedenstående tabel.
- Leveret forsyningsspænding skal være inden for et interval på 95% ~ 105% af nominal spænding, hvilket er angivet på mærkepladen.
- En beskyttelse mod insekter og en hovedkontakt skal installeres i strømkredsen.
- Sikre at udlufteren står godt fast.
- Forbind ledningerne i henhold til det vedlagte el-diagram. Se afsnit 11.
- Alle ledninger skal leve op til de nationale el-standarder og må kun installeres af elektrikere.

Model	El-spænding	Input nuværende (Kontakt/Sikring)	Strømkabelstørrelse
≤ 3,5 kW	230V~50Hz	16A	2,5 mm ²
> 3,5 kW	230V~50Hz	16A slow	2,5 mm ²



BEMÆRK!

El-spændingen skal være konstant i henhold til spændingen på udlufteren.

11. TILSLUTNING AF STRØMLEDNINGER

11.1 Tilslutning af strømledninger for SC42xx & SC52xx modeller

- Et 4,5 m kabel til elektrisk forbindelse af indendørs- og udendørsenheden leveres sammen med pakken og sidder i kølerørets muffe (indendørsenheden).

DK

- b. Elkablet leveres med en elektrisk lynkobling.
- c. Udendørsenheden er også udstyret med elektrisk lynkobling.
- d. Fjern kontroldækslet fra udendørsenheden ved at løsne skruen.
- e. Klik konnektoren på den indvendige enhed i konnektoren på den udvendige enhed og fastgør ledningen til klemrækken med den dertil monterede ledningsklemme.
- f. Jordledningen skal fastgøres direkte til metalpladen, som klemkassen er monteret på. Stedet er angivet med et symbol 

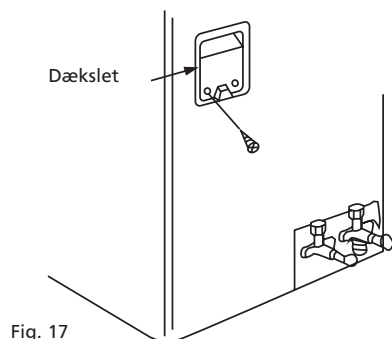

Fig. 17

- g. Tilslut først strømledningen, når hele klimaanlæginstallationen er fuldført.



BEMÆRK!

Sæt stikket i stikkontakten for modeller med en kapacitet mindre end 4,5 kW.

Tilslut strømledningen direkte til spændingskilden for modeller med en kapacitet større end 4,5 kW. Der må ikke anvendes et stik med stikkontakt. Polerne på stik og stikkontakt kan beskadiges og tilmed forårsage brand pga. den høje spænding.

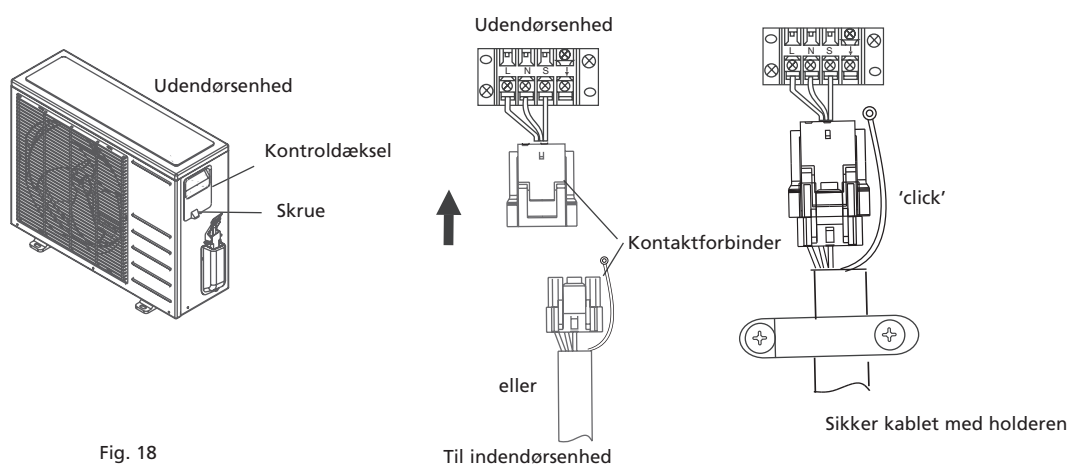

Fig. 18

11.2 Tilslutning af strømledninger for S42xx & S52xx(B) & SJA2519 modeller

- a. Tilslut først den indvendige enheds ledning.
- b. Indendørs-/udendørsforbindelseskablet skal være af typen H07RN-F, 2.5mm²
- c. For at kunne montere ledningen til den indvendige enheds klemrække: Fjern frontpanelet og dækspladen fra klemkassen, som er anbragt til højre på den indvendige enhed. Billede 19.

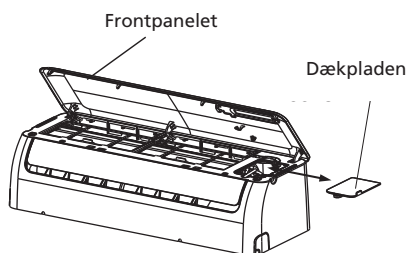

Fig. 19

- d. Ledningen kan ledes til klemkassen via bagsiden af den indvendige enhed.
- e. Fastgør ledningerne til klemkassen på det korrekte sted se billedet 20.

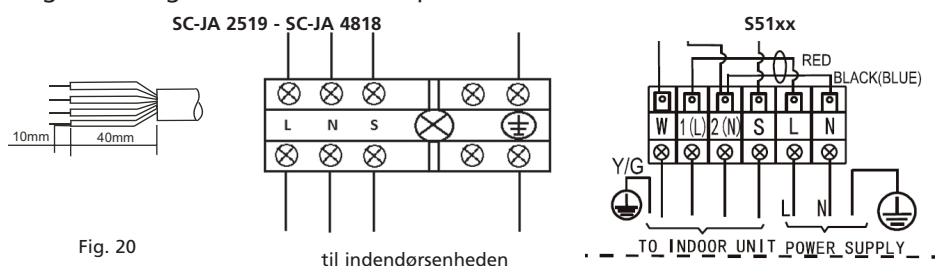

Fig. 20

- f. Tilslut efterfølgende den udvendige enheds ledning. Fjern dækpladen fra den udvendige enheds klemkasse.
- g. Tilslut forbindelseskablet til klemkassen. Se billedet 21. Tilslut ledningerne således, at positionen på ledningerne stemmer overens med tilslutningen af ledninger til den indvendige enhed (bogstaverne L N S, jordledningen og for modellerne med en kapacitet på > 6,0 kW tallene 1 + 2).
- h. Jordledningen skal fastgøres direkte til metalpladen, som klemkassen er monteret på. Stedet er angivet med et symbol
- i. På modeller med en kapacitet på op til 6,0 kW er strømforsyningskablet allerede monteret til den indvendige enhed. På modeller med en kapacitet på > 6,0 kW skal strømforsyningskablet sluttes til den udvendige enhed (strømforsyningskablet medfølger ikke).
- j. Tilslut først strømledningen, når hele klimaanlæginstallationen er fuldført.



BEMÆRK!

Sæt stikket i stikkontakten for modeller med en kapacitet mindre end 4,5 kW. Tilslut strømledningen direkte til spændingskilden for modeller med en kapacitet større end 4,5 kW. Der må ikke anvendes et stik med stikkontakt. Polerne på stik og stikkontakt kan beskadiges og tilmed forårsage brand pga. den høje spænding.

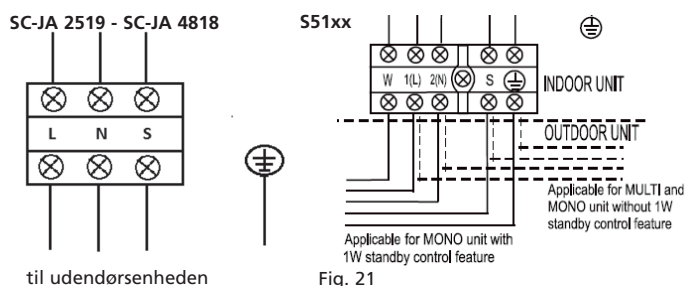

Fig. 21

12. VAKUUMERING AF KØLESYSTEMET FOR S42XX & S52XX(B) & SJA2519 MODELLER.

Luft og fugt, der forbliver i kølesystemet eksempelvis efter installationen, kan forårsage uønskede virkninger eller skader som angivet nedenfor:

- Trykket i systemet stiger.
- Driftsstrømmen stiger.
- Køle- eller varmeeffektiviteten falder.
- Fugt i kølekredsløbet kan fryse til og blokere kapillarrørene.
- Vand kan medføre korrosion af delene i kølesystemet.
- Kompressoren kan beskadiges.

Derfor skal den indvendige enhed og rørsystemet mellem den ind- og udvendige enhed altid være under vakuum for at holde fugt og luft ude af systemet.



BEMÆRK!

Vakuumering af kølemiddelsrør og den indvendige enhed af et klimaanlæg skal udføres i henhold til de gældende lovbestemmelser på landsplan. Vakuumering af kølemiddelsrør og den indvendige enhed skal udføres af en kvalificeret klimaanlægstekniker.

13. KONTROL AF KØLEMIDDELSYSTEMETS LÆKAGETÆTHED FOR S42XX & S52XX(B) & SJA2519 OG SC42XX & SC52XX MODELLER



BEMÆRK!

Lækagetæthedskontrol af kølemiddelsrør og den indvendige enhed af et klimaanlæg skal udføres i henhold til de gældende lovbestemmelser på landsplan. Lækagetæthedskontrollen af kølerør og den indvendige del skal udføres af en kvalificeret tekniker.

Sådan kontrolleres et klimaanlæg for lækagetæthed

- Sæbevandsmetoden: Påfør sæbevand eller et væskeneutralt rengøringsmiddel på indendørsenhedens tilslutningsted eller udendørsenhedens tilslutningssteder med en blød børste for at tjekke for lækager ved rørenes sam- menkoblingspunkter. Hvis der kommer bobler ud, er rørene utætte.
- Formålskonstrueret lækagedetektor: Brug lækagedektoren til at tjekke for lækager.

14. GENFYLDNING AF KØLEMIDDEL VED RØRLÆNGDE FRA 5 METER



BEMÆRK!

Genfyldning af kølemiddel til et klimaanlæg skal udføres i henhold til de gældende lovbestemmelser på landsplan. Genfyldning af kølemiddel skal udføres af en kvalificeret tekniker.

Klimaanlægget er fra fabrikken forsynet med kølemiddel, som er egnet til en rørlængde på maks. 5 meter. Hvis længden på kølemiddelsrøret er mere end 5 meter, skal klimaanlægget forsynes med ekstra kølemiddel.

Oversigt over mængde af ekstra kølemiddel

Model	Ved rørlængde på mere end 5 meter. Ekstra kølemiddel per meter i gram
2.5 – 2.6 kW	20
3.1 – 3.6 kW	20
4.8 – 5.4 kW	20

Tabel 2

Brug kun kølemiddel af samme type som angivet på typepladen.

15. PRØVEDRIFT EFTER INSTALLATION FOR S42XX & S52XX(B) & SJA2519, SC42XX & SC52XX MODELLER.

Udfør testkørsel efter færdiggørelse af check af el-sikkerhed. Testkørselstiden skal være mere end 30 minutter.

Check at alle funktioner virker under testkørsel. Især om drænet fra indendørsenheden er let eller ikke.

TÄRKEÄ HUOMAUTUS:

Asenna laite vain, jos se on paikallisen/kansallisen lainsäädännön, asetusten ja standardien mukainen. Tuote on tarkoitettu käytettäväksi ilmastointilaitteena asuinrakennuksissa ja se sopii käytettäväksi vain kuivissa tiloissa, tavallisissa asuintiloissa, sisällä olohuoneessa, keittiössä ja autotallissa. Tarkista verkkovirta ja taajuus. Tämä yksikkö sopii vain maadoitettuihin pistorasioihin, liitäntäjännite 220–240 V~ / 50 Hz.

Tämä asennusohje on tarkoitettu henkilöiden käytettäväksi, joilla on riittävä kokemus sähköalasta, elektroniikasta, kylmäaineista ja mekaniikasta. Yritys asentaa tai korjata laite voi aiheuttaa henkilö- ja omaisuusvahingon. Valmistajaa tai myyjää ei voida pitää vastuussa näiden tietojen tulkinnasta tai he eivät ota vastuuta niiden käyttöön liittyen.

Tietoja, teknisiä määrittämiä ja parametreja voidaan muuttaa teknisten muokkausten tai parannusten vuoksi ilman etukäteisilmoitusta. Täsmälliset tekniset tiedot on esitetty laitekilvessä.

- Lue nämä asennusohjeet kokonaan ennen tuotteen asennusta.
- Jos virtajohto vahingoittuu, vain valtuutettu henkilöstö saa vaihtaa sen.
- Asennustyö tulee suorittaa kaikkien eurooppalaisten, kansallisten ja/tai paikallisten direktiivien ja standardien mukaan ja vain valtuutettu henkilöstö saa tehdä asennustyön. Takuu on mitätön, jos vahingot aiheutuvat laiminlyönnistä tai toimista, jotka poikkeavat tämän käyttöohjeen sisältämistä ohjeista.
- Varmista aina, että käytät oikeita henkilösuojaimia, kuten suojalaseja, käsineitä, kasvosuojia, korvasuojia jne.

Internet:

Voit ladata uusimmat versiot käyttö-, asennus- ja/tai huolto-oppaista osoitteesta www.qlima.com



VAROITUS!

Älä asenna, irrota ja/tai asenna yksikköä uudelleen itse, jos sinulla ei ole riittävästä kokemuksesta sähköalasta, elektroniikasta, kylmäaineista ja mekaniikasta.

- Väärä asennus voi aiheuttaa vesivuodon, sähköiskun, kylmäainevuodon tai tulipalon. **Ota yhteyttä valtuutettuun jälleenmyyjään tai ilmastointilaitteisiin erikoistuneeseen asentajaan asennusta varten.** Huomaa, että virheellisen asennuksen aiheuttamia vikoja ei korvata.
- Yksikkö täytyy asentaa helppopääsyiselle alueelle. Erityislaitteiston vuokraaminen yksikön huoltamiseksi on asiakkaan vastuulla

SISÄLTÖ

1. Turvatoimet
2. Yksikön mukana toimitettavat tavarat
 - 2.1 Yksikön mukana toimitettavat tavarat (SC42xx & SC52xx -malleille)
 - 2.2 Yksikön mukana toimitettavat tavarat (S42xx & S52xx(B) & SJA2519 -malleille)
3. Toimet ilmastointilaitteen asentamiseksi SC42xx & SC52xx -malleille.
4. Toimet ilmastointilaitteen asentamiseksi S42xx & S52xx(B) & SJA2519 -malleille.
5. Sisä- ja ulkoyksikön paikan määrittäminen
 - 5.1 Sisä- ja ulkoyksikön paikan määrittäminen S42xx & S52xx(B) & SJA2519-, SC42xx & SC52xx -malleille.
 - 5.2 Ulkoyksikön paikan määrittäminen S42xx & S52xx(B) & SJA2519-, SC42xx & SC52xx -malleille
6. Vaihtoehdot putkiston asentamiseen sisäyksiköstä ulkoyksikköön
7. Asennuslevyn asennus ja putkituksen läpivedon tekeminen
 - 7.1 Sisäyksikön asennuslevyn asennus.
 - 7.2 Putkituksen, kondensaatioletkun ja kaapelin läpivedon poraaminen
8. Kylmäaineputkien liitääntä.
 - 8.1 Kylmäaineputkien liitääntä ja irrotus SC42xx & SC52xx -malleille.
 - 8.2 Kylmäaineputkien liitääntä S42xx & S52xx(B) & SJA2519 -malleille.
9. Kondensaation tyhjennysletkun liitääntä S42xx & S52xx(B) & SJA2519-, SC42xx & SC52xx -malleille.
 - 9.1 Kondensaation tyhjennysletkun liitääntää sisäyksikköön.
 - 9.2 Tyhjennysliitoksen asennus.
10. Sähkötyöt.
11. Sähkökaapelien liitääntä.
 - 11.1 Sähkökaapelien liitääntä SC42xx & SC52xx -malleille.
 - 11.2 Sähkökaapelien liitääntä S42xx & S52xx(B) & SJA2519 -malleille.
12. S42xx & S52xx(B) & SJA2519 -mallien kylmäainejärjestelmän tyhjennys.
13. Kylmäainejärjestelmän tarkistaminen vuodon varalta S42xx, S52xx(B) & SJA2519, SC42xx & SC52xx -malleissa.
14. Kylmäaineen lisääminen yli 05 metrin pituisille putkille.
15. Testikäyttö asennuksen jälkeen.

1. TURVATOIMET

Seuraavat asiat tulee aina huomiota turvallisuuden vuoksi:

- Muista lukea seuraava VAROITUS ennen ilmastointilaitteen asennusta.
- Muista noudattaa tässä annettuja varoituksia, koska ne sisältävät tärkeitä turvallisuuteen liittyviä asioita.
- Kun olet lukenut nämä ohjeet, säilytä ne samassa paikassa omistajan ohjeen kanssa tulevaa käyttöä varten.

Ilmastointilaitte sisältää kylmäainetta ja se voidaan luokitella painelaitteeksi. Käytä siksi aina valtuutettua ilmastointilaittehuoltoa ilmastointilaitteen asennukseen ja ylläpitoon. Valtuutetun ilmastointilaittehuollon täytyy tarkistaa ja huoltaa ilmastointilaitte vuosittain.



VAROITUS

Älä asenna sitä itse.

- Virheellinen asennus voi aiheuttaa tulipalon, sähköiskun, yksikön putoamisen tai vesivuodon. Ota yhteyttä jälleenmyyjään, jolta ostit yksikön, tai valtuutettuun asentajaan.

Asenna yksikkö turvallisesti paikkaan, joka kestää yksikön painon.

- Jos yksikköä ei asenneta riittävän kestävään paikkaan, yksikkö voi pudota ja aiheuttaa loukkaantumisen.

Käytä määritettyjä sähköjohtoja sisä- ja ulkoyksikön liittämiseksi turvallisesti. Liitä johdot huolellisesti osat yhdistävään päätelevyyteen niin, että johtojen rasitus ei kohdistu osiin.

- Virheellinen liitäntä ja kiinnitys voi aiheuttaa tulipalon.

Muista käyttää asennuksessa mukana toimitettuja tai määritettyjä osia.

- Viallisten osien käyttö voi aiheuttaa tulipalon, sähköiskun, yksikön putoamisen jne. ja niistä aiheutuvan loukkaantumisen

Suorita asennus turvallisesti asennusohjeiden mukaan.

- Virheellinen asennus voi aiheuttaa henkilövahingon tulipalon, sähköiskun, yksikön putoamisen tai vesivuodon vuoksi.

Suorita asennustyö asennusohjeen mukaan ja muista käyttää erillistä piiriä.

- Jos virtapiirin kapasiteetti on riittämätön tai sähkötyöt ovat riittämättömät, se voi aiheuttaa tulipalon tai sähköiskun.

Tarkista, että kylmäainekaasua ei vuoda asennuksen aikana tai asennuksen valmistumisen jälkeen.

- Vuotava kylmäaine on haitallista ympäristölle ja voi aiheuttaa ilmaston lämpenemisen.

Liitä sähköosien kansi sisäyksikköön ja huoltopaneeli ulkoyksikköön huolellisesti.

- Jos sisäyksikön sähköosien kantta ja/tai ulkoyksikön huoltopaneelia ei ole kiinnitetty huolellisesti, se voi aiheuttaa tulipalon tai sähköiskun pölyn, veden jne. vuoksi.



VAROITUKSET

- Tämä laitteisto täytyy maadoittaa. Jos maadoitus ei ole täydellinen, se voi mahdollisesti aiheuttaa sähköiskun. Älä käytä jatkojohtoa. Se voi muutoin aiheuttaa tulipalon tai sähköiskun.
- Talon sähkönsyötössä täytyy olla maadoituksen vuotokytkin. Jos sitä ei ole varustettu maadoituksen vuotokytkin, se voi aiheuttaa sähköiskuja tai tulipalon.

Tee tyhjennys-/putkistotyöt asennusohjeiden mukaan.

- Jos tyhjennysputkissa/putkistotöissä on vika, yksiköstä voi vuotaa vettä ja irtaimisto voi kastua ja vaurioitua.

2. YKSIKÖN MUKANA TOIMITETTAVAT TAVARAT

2.1 YKSIKÖN MUKANA TOIMITETTAVAT TAVARAT (SC42xx & SC52xx -malleille)

Numero	Lisävarusteiden nimet	Määrä
1	Asennuslevy	1
2	Ankkuriproppu	8
3	Itsekierteittävä ruuvi "A" ST 3,9x25	8
4	Tiiviste	1
5	Tyhjennysliitos	1
6	Liitosputkikokoonpano	1
7	Kaukosäädin	1
8	Itsekierteittävä ruuvi 'B' ST 2,9x10	2
9	Kaukosäätimen pidike	1
10	Langattoman sarja (*paitsi SJA2519 - S5225B)	1

2.2 YKSIKÖN MUKANA TOIMITETTAVAT TAVARAT (S42xx & S52xx(B) & SJA2519 -malleille)

Numero	Lisävarusteiden nimet	Määrä
1	Asennuslevy	1
2	Ankkuriproppu	8
3	Itsekierteittävä ruuvi 'A' ST 3,9x25	8
4	Tiiviste	1
5	Tyhjennysliitos	1
6	Liitosputkikokoonpano	Eivät sisälly toimitukseen
	Nesteen puoli	Ø 6,35 (< 6,0 kW:n malli) Ø 9,53 (> 6,0 kW:n malli)
	Kaasupuoli	Ø 9,53 (< 3,5 kW:n malli) Ø 12,7 (≥ 3,5 kW:n malli) Ø 16,0 (≥ 6,0 kW:n malli)
7	Kaukosäädin	1
8	Itsekierteittävä ruuvi 'B' ST 2,9x10	2
9	Kaukosäätimen pidike	1
10	Langattoman sarja (*paitsi SJA2519 - S5225B)	1



HUOM!

Yllä ilmoitettuja toimitettuja osia lukuun ottamatta ilmastointilaitteen ostajan tulee hankkia muut asennuksen aikana tarvittavat osat.

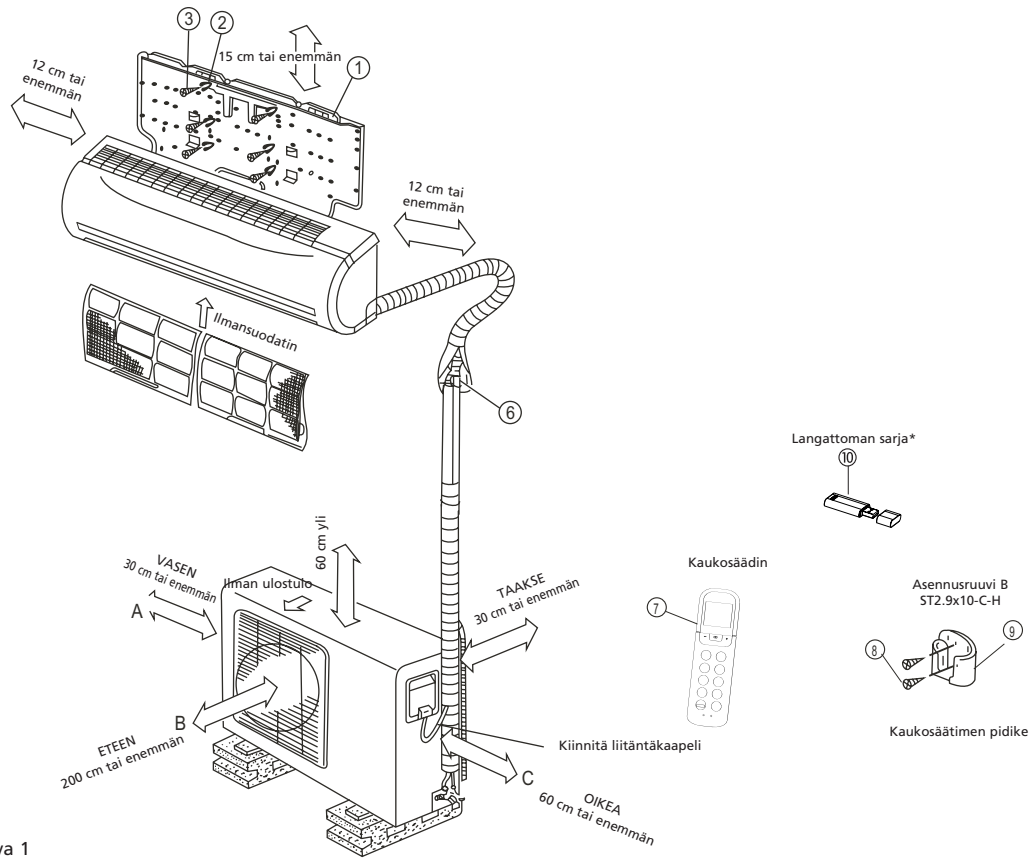

Kuva 1



HUOMAA

Tämä kuva on vain selitys- ja viitetarkoitusta varten. Kuva voi olla hieman erilainen kuin ostamasi ilmastointilaitte.

3. TOIMET ILMASTOINTILAITTEEN ASENTAMISEKSI SC42XX & SC52XX -MALLEILLE

- a. Päätä sisä- ja ulkoyksikön paikka. Katso luvut 5 ja 6.



VAROITUS

- Huomioi kondensaation tyhjennys.
- Sisä- ja ulkoyksikön etäisyys voi olla enintään 4 m (putkiston pituus).

- b. Kiinnitä asennuslevy sisäyksikköön. Katso luku 7.1
- c. Poraa ulkopuolelle reikä, josta putkisto voidaan vetää läpi. Katso luku 7.2.
- d. Vedä putkisto sisäyksiköstä seinässä olevan reiän läpi ja ripusta sisäyksikkö käyttämällä takana olevia koukkuja asennuslevyn ylimpiin koukkuihin. Varmista, että yksikkö on kiinnitetty huolellisesti. Älä napsauta alakoukkuja vielä paikalleen.



Putkistopakkaus yhdistettynä sisäyksikköön on painava. Älä koskaan anna putkistopakkausten roikkua vapaasti sisäyksiköstä. Tue koko putkistopakkausta sisäyksikön asennuksen ajan. Putkistopakkausten paino voi aiheuttaa sisäyksikön putkiston taipumisen ja jopa murtumisen. Ammattitaidoton asennus aiheuttaa sisäyksikön putkiston vaurion eikä takuu kata sitä.

Kylmäaineputkiston taivutus yksikön takana tulee tehdä erittäin varovaisesti! Putkisto on valmistettu kuparista. Jos korostettua osaa taivutetaan enemmän kuin yhden kerran, kupari alkaa halkeilla fyysisen prosessin vuoksi. Halkeilu voi aiheuttaa kylmäainevuodon eikä takuu kata sitä. Katso kuva 2.

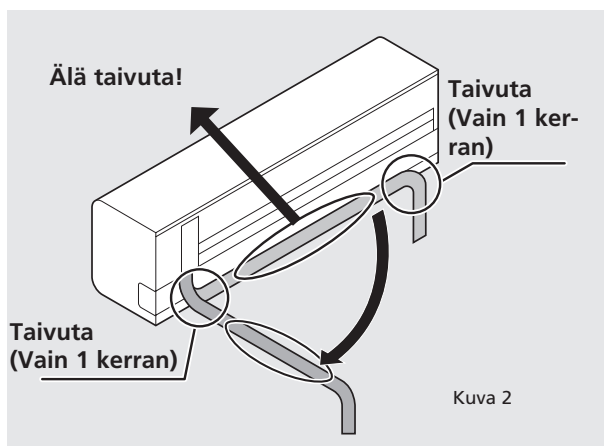

- e. Syödä kondensaatioletkua seinässä olevan reiän läpi ja liitä se sisäyksikköön asennettuun letkuun. Katso luku 9.1.



VINKKI

Kondensaatioletkun voi helposti kiinnittää vetämällä sisäyksikköä seinästä noin 5 cm ja laittamalla jotain sen ja seinän väliin, jotta rako pysyy auki. Katso kuva 3.

- f. Napsauta nyt sisäyksikön alakoukut asennuslevyyn.
g. Aseta ulkoyksikkö paikalleen, katso luku 5.2
h. Liitä pikaliitin ulkoyksikköön. Liitä sitten maadoitettu sähköjohto ulko- ja sisäyksikköön. Katso luku 8.
i. Tarkista ilmastointilaite kylmäainevuodon varalta. Katso luku 13.
j. Tarkista, että ilmastointilaite on asennettu oikein.
k. Liitä sähkönsyöttökaapelin pistoke pistorasiaan ja tarkista, että ilmastointilaite toimii oikein. Katso luku 11.1.

4. TOIMET ILMASTOINTILAITTEEN ASENTAMISEKSI SC42XX & SC52XX -MALLEILLE

- a. Määritä paikka, johon sisä- ja ulkoyksikkö voidaan asentaa. Katso luvut 5 ja 6.
b. Asenna sisäyksikön asennuslevy. Katso luku 7.1.
c. Poraa ulkopuolelle reikä, josta letkut voidaan vetää läpi. Katso luku 7.2.
d. Ripusta sisäyksikkö takana olevista koukuista asennuslevyn yläkoukkuihin ja tarkista, että se on kiinnitetty turvallisesti. Älä napsauta alakoukkuja vielä paikalleen.



VAROITUS

Jos putket tulevat ulos yksikön takaa oikealta, putkisto täytyy syöttää reiän läpi samalla kun sisäyksikkö ripustetaan.

- e. Syötä putkisto, sähköjohto ja kondensaatioletku seinän reiän läpi.



VINKKI

Putkisto, sähköjohto ja kondensaatioletku voidaan liittää helposti vetämällä sisäyksikön alaosaa seinästä noin 5 cm ja laittamalla jotain sen ja seinän väliin, jotta rako pysyy auki. Katso kuva 3.

- f. Liitä kylmäaineputket, sähköjohdot ja kondensaatioletku sisäyksikköön. Katso luvut 8.2, 9, 10 ja 11.2.
- g. Aseta ulkoyksikkö paikalleen, katso luku 5.2
- h. Liitä putkisto ja sähköjohto ulkoyksikköön. Katso luku 11.2.
- i. tyhjennä jäähdytysyksikkö. Katso luku 12.
- j. Tarkista kylmäainekierto vuotojen varalta. Katso luku 13.
- k. Tarkista, että koko järjestelmä on asennettu oikein.
- l. Liitä sähkönsyöttökaapelin pistoke pistorasiaan ja tarkista, että ilmastointilaite toimii oikein. Katso luku 15.

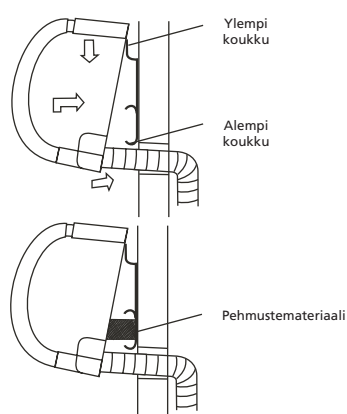

Kuva 3

5. SISÄ- JA ULKOYKSIKÖN PAIKAN MÄÄRITTÄMINEN

5.1 Sisä- ja ulkoyksikön paikan määrittäminen S42xx & S52xx(B) & SJA2519, SC42xx & SC52xx -malleille.

- Älä altista sisäyksikköä kuumuudelle tai höyrylle.
- Valitse paikka, jossa yksikön edessä tai takana ei ole esteitä.
- Varmista, että kondensaation tyhjennys voidaan kätevästi reitittää pois aina alaspäin.
- Älä asenna oven lähelle.
- Varmista, että yksikön oikealla ja vasemmalla puolella on tilaa vähintään 12 cm.
- Käytä sähköjohtojen tunnistinta johtojen ja/tai sähkökaapeleiden tunnistamiseen rakenteiden paikallistamiseksi, jotta estetään seinän tarpeettomat vauriot.
- Sisäyksikön yläosa tulisi asentaa seinään vähintään 2,3 metrin korkeuteen lattiasta.
- Sisäyksikkö tulisi asentaa vähintään 15 cm:n päähän katosta.
- Muista asettaa sisäyksikkö vaakasuoraan.
- Määritettäessä sisäyksikön paikkaa huomioi ulkoyksikön mahdolliset paikat. Sisä- ja ulkoyksiköt tulee yhdistää putkistolla ja kaapeleilla.



MUISTA

SC42xx & SC52xx -malleille: Putkiston pituus on 4 metriä.

S42xx & S52xx(B) & SJA2519 -malleille: Yksiköille, joiden kapasiteetti on enintään 6,0 kW, putken enimmäispituus sisä- ja ulko-osan välillä on 20 metriä. Yksiköille, joiden kapasiteetti on > 6,0 kW, putken enimmäispituus sisä- ja ulko-osan välillä on 30 metriä. Yksiköille, joiden kapasiteetti on enintään 6,0 kW, korkeusero sisä- ja ulko-osan välillä on enintään 8 metriä. Yksiköille, joiden kapasiteetti on > 6,0 kW, korkeusero sisä- ja ulko-osan välillä on enintään 20 metriä.

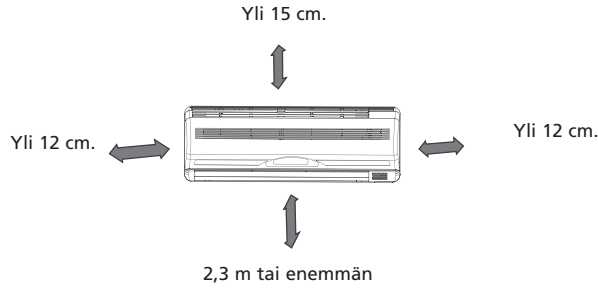

Kuva 4

5.2 Ulkoyksikön paikan määrittäminen S42xx & S52xx(B) & SJA2519-, SC42xx & SC52xx -malleille.

- Asenna ulkoyksikkö kovalle alustalle melun lisääntymisen ja värinän estämiseksi.



HUOM.

Ulkoyksikkö tuottaa käydessään ääntä. Tämä voi olla ristiriidassa paikallisen lainsäädännön kanssa. On käyttäjän vastuulla tarkistaa ja varmistaa, että laitteisto on paikallisen lainsäädännön mukaista.

- Määritä ilman ulostulon suunta, jossa poistoilmaa ei estetä.
- Ota ilmastointilaitteen paino huomioon.
- Jos ulkoyksikön yläpuolelle rakennetaan katos suoralle auringonvalolle tai sateelle altistumisen estämiseksi, varmista että lämmön säteilyä kondenssiyksiköstä ei rajoiteta.
- Varmista, että välys yksikön takaosan ympärillä on vähintään 30 cm ja vasemmalla puolella on vähintään 30 cm. Yksikön edessä tulee olla vähintään 200 cm:n välys ja liitäntäpuolella (oikea puoli) tulee olla vähintään 60 cm:n välys. Katso kuva 5.
- Muista asettaa ulkoyksikkö vaakasuoraan.

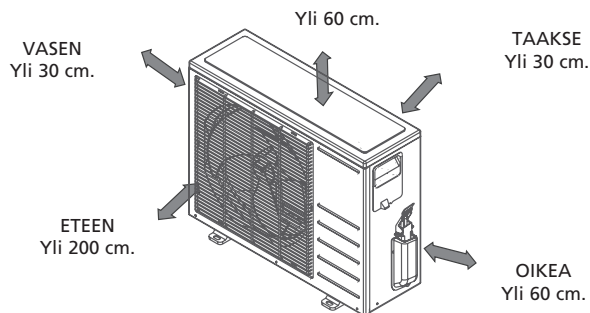

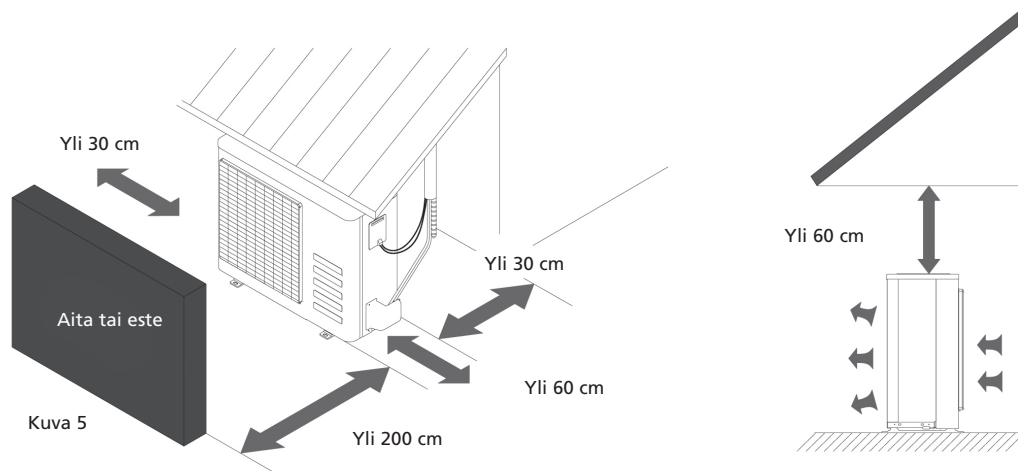

- Määrittäessäsi ulkoyksikön paikkaa ota huomioon sisäyksikön mahdollinen paikka. Sisä- ja ulkoyksiköt tulee yhdistää putkistolla ja kaapeleilla.



MUISTA

SC42xx & SC52xx -malleille: Putkiston pituus on 4 metriä.

S42xx & S52xx(B) & SJA2519 -malleille: Yksiköille, joiden kapasiteetti on enintään 6,0 kW, putken enimmäispituus sisä- ja ulko-osan välillä on 20 metriä. Yksiköille, joiden kapasiteetti on > 6,0 kW, putken enimmäispituus sisä- ja ulko-osan välillä on 30 metriä. Yksiköille, joiden kapasiteetti on enintään 6,0 kW, korkeusero sisä- ja ulko-osan välillä on enintään 8 metriä. Yksiköille, joiden kapasiteetti on > 6,0 kW, korkeusero sisä- ja ulko-osan välillä on enintään 20 metriä.

- Älä sijoita eläimiä ja kasveja tai muita esteitä ilman sisääntulon tai poiston tielle.
- Asenna ilmastointilaitte aina helposti saavutettavaan paikkaan.
- Ota selvää ilmastointilaitteiden kiinnittämisestä ja asennusta koskevasta paikallisesta lainsäädännöstä ja noudata sitä.
- Jos asennuspaikka altistuu voimakkaille tuulille, kuten meren rannalla, varmista, että tuuletin toimii oikein asettamalla yksikkö pituussuuntaan seinälle tai käyttämällä pöly- tai suojailevyjä. Katso kuva 6.

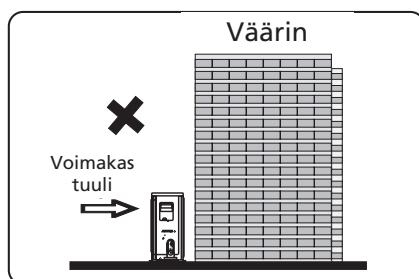

Kuva 6

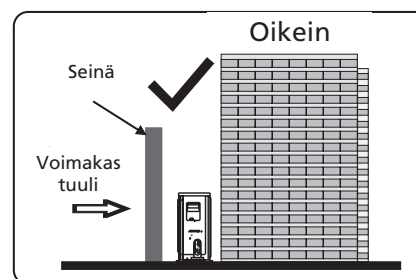

- Jos ulkoyksikkö on asennettu kattorakenteisiin tai ulkoseinään, se voi aiheuttaa häiritsevää melua ja värinää.
- Varmista, että ulkoyksikkö voidaan kiinnittää vakaaseen rakenteeseen.



HUOMAA

Jos asennus ripustetaan, asennuskiinnikkeen tulee olla kaikkien teknisten vaatimusten mukainen. Asennuseseinän tulee olla riittävän vahva tai sitä tulee vahvistaa. Liitäntä kiinnikkeen ja seinän välillä sekä kiinnikkeen ja ilmastointilaitteen välillä tulee olla luja, vakaa ja luotettava. Jos epäilet asennusten kestävyyttä tai olet epävarma, älä yritä asentaa yksikköä, vaan pyydä asiantuntevaa teknikkoo/insinööriä varmistamaan asia.

6. VAIHTOEHDOT PUTKISTON ASENTAMISEEN SISÄYKSIKÖSTÄ ULKOYKSIKKÖÖN.

- Putkisto voidaan johtaa sisäyksikön vasemmasta tai oikeasta takaosasta. Poista vasen tai oikea ulos-tulolevy. Katso kuva 7.
- Putkisto voidaan johtaa vasemmasta tai oikeasta takaosasta. Katso kuva 7.

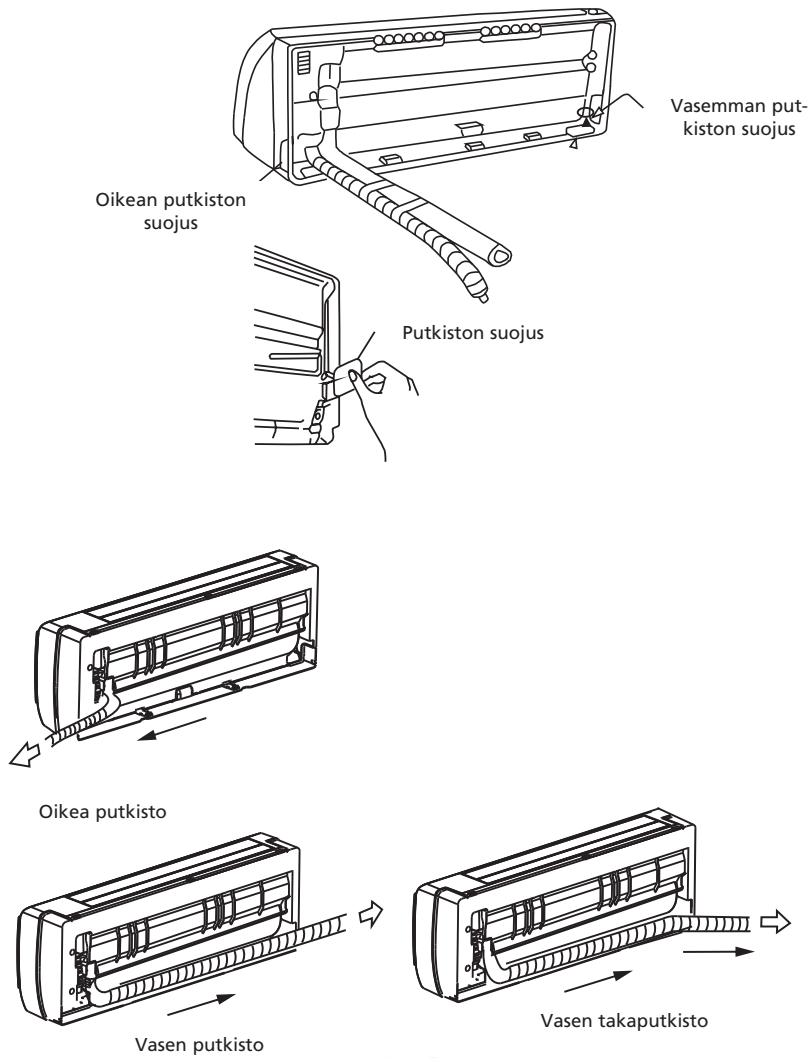

Kuva 7

7. ASENNUSLEVYN ASENNUS JA PUTKITUKSEN LÄPIVEDON TEKEMINEN

7.1 Sisäyksikön asennuslevyn asennus.



VAROITUS!

Käytä putkistojen tunnistinta sähköjohtojen ja putkien havaitsemiseksi seinässä ennen vaadittavien reikien poraamista, jotta estetään seinän tarpeeton vaurioituminen tai vaaralliset tilanteet.

- Fit the installation plate ① vaakasuoraan seinän rakenneosiin nähden asennuslevyn ympärille. Katso kuva 8.
- Jos seinä on valmistettu tiilistä, betonista tai vastaavasta, poraa seinään kahdeksan (8) 5 mm:n reikää. Laita ankkuriproppu ② sopivia asennusruuveja ③ varten.
- Kiinnitä asennuslevy ① seinään kahdeksalla (8) A-typin ruuvilla ③.



HUOMAUTUS

Asenna asennuslevy ja poraa reiät seinään seinän materiaalin ja asennuslevyn asennuskohtien mukaisesti (mitat ovat millimetreissä, ellei muuta ole ilmoitettu).

Asennuslevyn oikea kohdistus

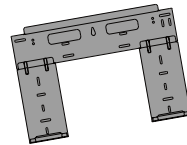
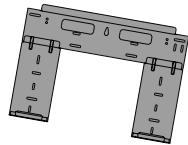
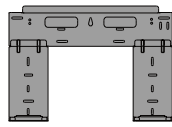

Kuva 8

S(C)5225(B)/S(C)4225

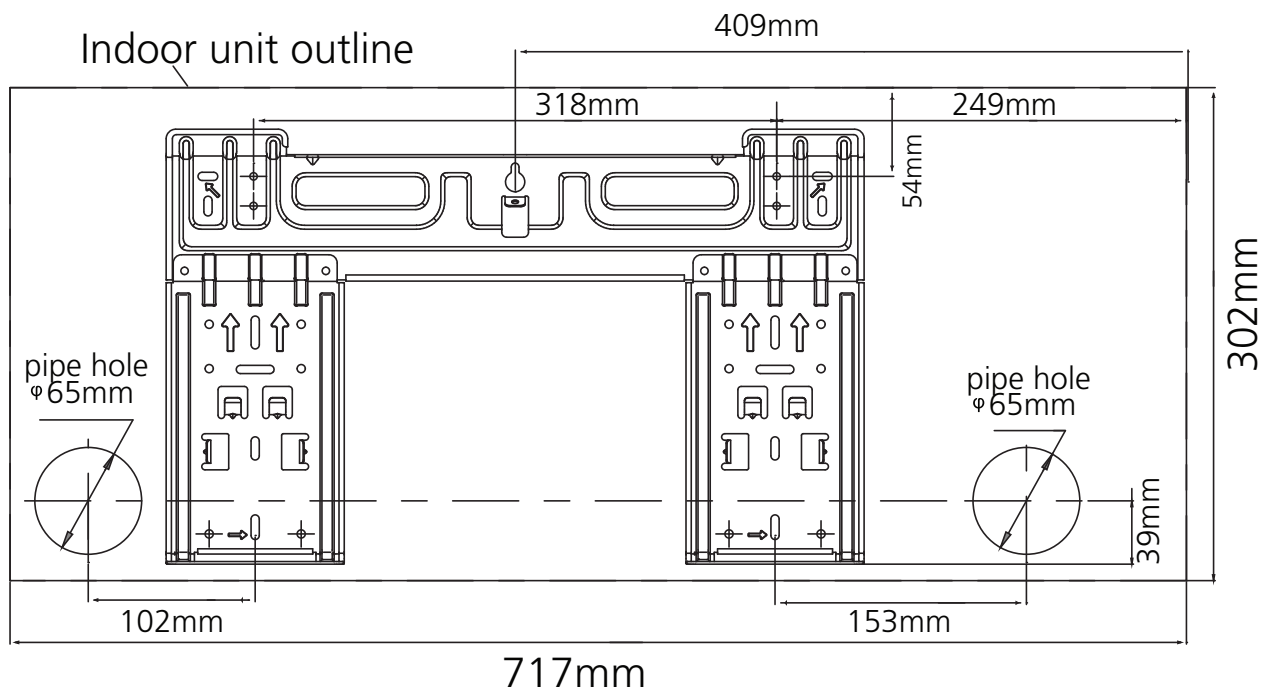

FIN

S(C)5232/S(C)4232

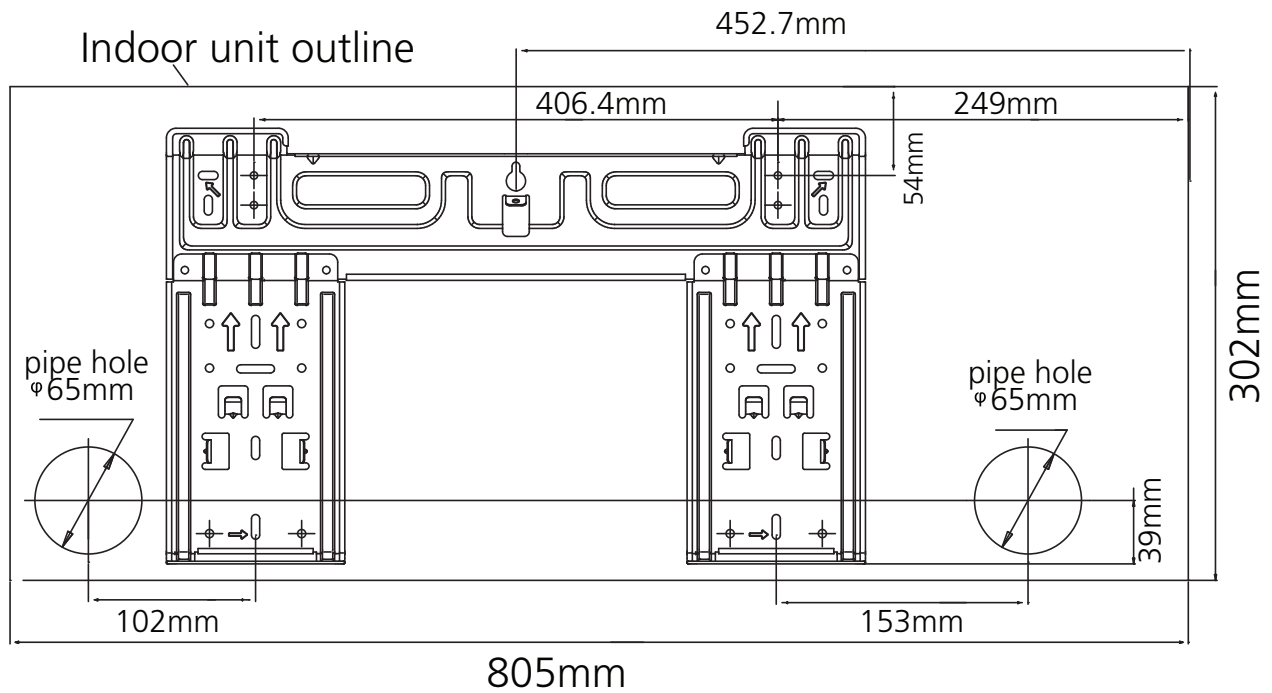

S(C)5248/S(C)4248

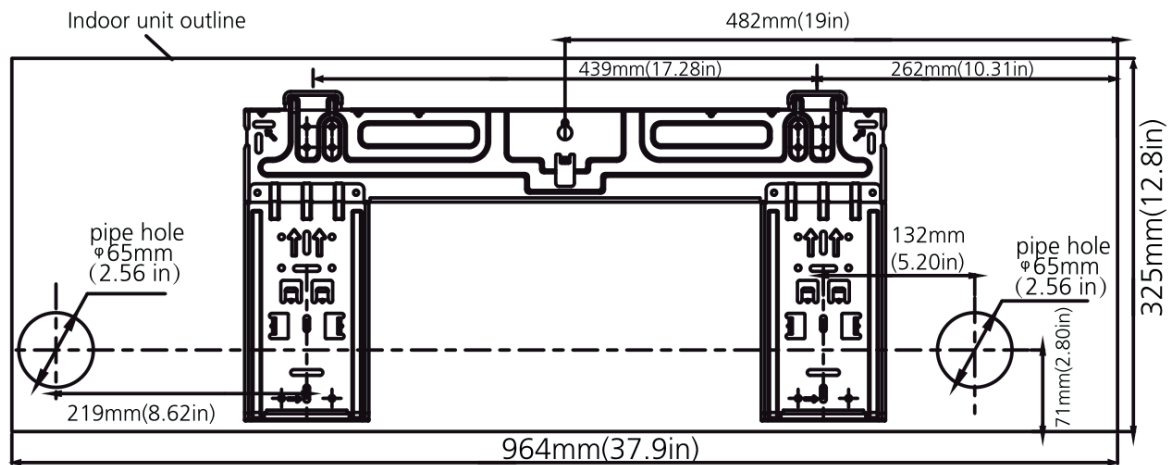

7.2 Putkituksen, kondensaatioletkun ja kaapelin läpivedon poraaminen

- Määritä reikien paikat kuvassa 9 esitetyn kaavion mukaan. Poraaja yksi (1) reikä (≥ 85 mm SC42xx & SC52xx -malleille / ≥ 65 mm S42xx & S52xx(B) & SJA2519 -malleille) kallistuen hieman alaspäin ulkopuolella. Tämä estää veden pääsyn sisään (kuva 10).
- Käytä aina seinäläpivienttiä, kun poraat metalliristikkoa, metallilevyä tai vastaavaa.

FIN

33

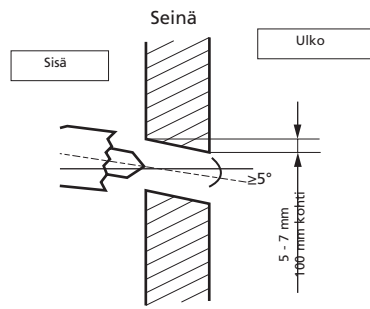

Kuva 10

8. KYLMÄAINEPUTKIEK LIITÄNTÄ



MUISTA

Ilmastointilaitteen kylmäaineputkien liitännät täytyy suorittaa soveltuvien paikallisten säädösten ja lakien mukaan. Vain valtuutettu asentaja saa liittää kylmäaineputket.



MUISTA

Putkistopakkaus yhdistettynä sisäyksikköön on painava. Älä koskaan anna putkistopakkausten roikkua vapaasti sisäyksiköstä. Tue koko putkistopakkausta sisäyksikön asennuksen ajan. Putkistopakkausten paino voi aiheuttaa sisäyksikön putkiston taipumisen ja jopa murtumisen. Ammattitaidoton asennus aiheuttaa sisäyksikön putkiston vaurion eikä takuu kata sitä.



MUISTA

Käytä oman turvallisuutesi vuoksi aina silmäsuojia ja työkaluseineitä liittäessäsi putkia. Putkisto liitetään sisäyksikköön tehtaalla. Lue pika-asennusopas, jotta ymmärrät, miten putkisto ja sähköjohto täytyy liittää ulkoyksikköön.

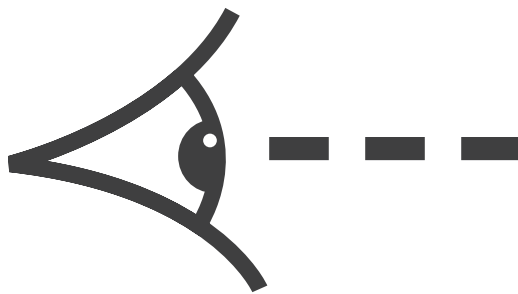

Kuva 11

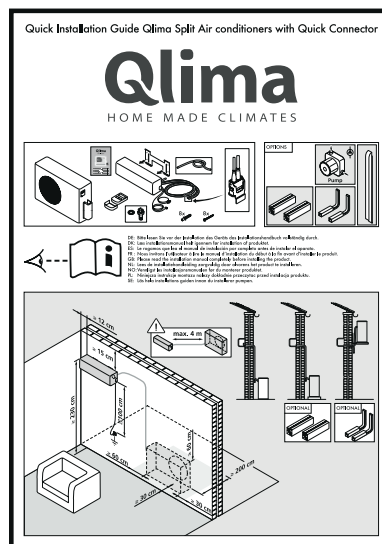

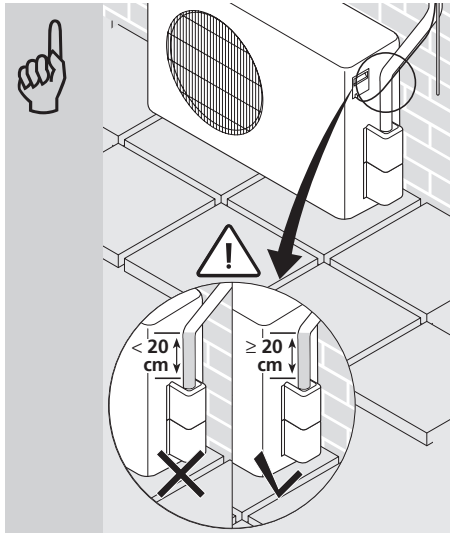

Kylmäaineputkin viimeiset 20 cm lähellä liitintä täytyy pitää suorana. Taipuminen voi aiheuttaa kylmäainevuodon eikä takuu kata sitä.

Kuva 12



HUOMAA

Kaikkien kylmäainetöiden ja kylmäaineputkistojen täytyy olla paikallisen lainsäädännön ja sääntöjen mukaisia ja vain pätevien ja ammattitaitoisten henkilöiden tulee suorittaa ne.

Liitinten irrotus:

Vaihe 1: Sammuta ilmastointilaite ja irrota sähköjohto pistorasiasta.

Vaihe 2: Odota viisi minuuttia johtopaineen tasaamiseksi sisäyksikön kompressorin ja ulkoyksikön kondensaatioyksikön välillä.

Vaihe 3: Vedä urosliitännän kahvaa ylös ja kohti urosliitäntä kokonaan taakse.

Vaihe 4: Vedä naarasliitännän vapautusholkkia ulos urosliitännän puolikkaan irrottamiseksi naaraspuolesta.

Vaihe 5: Laita suojus takaisin tiivistämiseksi ja pölyltä suojaamiseksi. Liitä pistorasiaan.

8.2 Kylmäaineputkien liitäntä S42xx & S52xx(B) & SJA2519 -malleille

- Liitä putkistoon laippamutteri tai vastaava ja tee putkiston päähän levennys.
- Sisäyksikkö: Kiristä laippamutteri käsin sisäyksikön putkiston päähän ja kiristä sitä sitten kiintoavaimella ja momenttiavaimella kuvan 13 mukaisesti.
- Ulkoyksikkö: Kiristä laippamutteri käsin ulkoyksikön venttiilien liitäntöihin ja kiristä sitä sitten kiintoavaimella ja momenttiavaimella kuvan 13 mukaisesti.

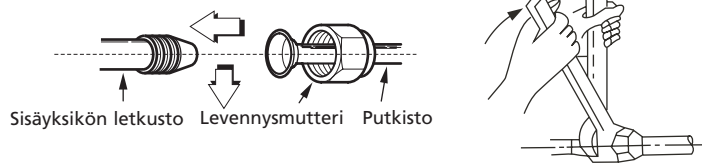

Kuva 13

- Valitse oikea kiristysmomentti (katso taulukko 1), jotta putkistot, liitäntäosat ja mutterit eivät vahingoitu.

Ulkohalkaisija	Kiristysmomentti (N.cm)	Lisäkiristysmomentti (N.cm)
Ø 6,35	1 500 (153 kgf.cm)	1 600 (163 kgf.cm)
Ø 9,53	2 500 (255 kgf.cm)	2 600 (265 kgf.cm)
Ø 12,7	3 500 (357 kgf.cm)	3 600 (367 kgf.cm)
Ø 16,0	4 500 (459 kgf.cm)	4 700 (479 kgf.cm)

- e. Eristä liitântäosat sisäyksikössä eristysmateriaalilla kondensaation muodostumisen estämiseksi.
- f. Kiedo putkisto, liitântäkaapeli ja tyhjennysletku sisäyksikön takaa teipillä yhteen, jotta muodostuu tiivis paketti. Tämä helpottaa sisäyksikön asentamista asennuslevyyn.

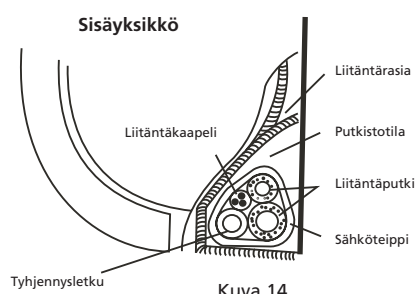

HUOMAA

Kuparijohdot täytyy eristää toisistaan erilleen.



HUOMAA

Ole aina erityisen varovainen taivuttaessasi putkia. Varmista, että putkia aina taivutetaan eikä murreta. Jos putki murtuu, vaihda koko putkisto tai murtunut osa, koska kylmäaine alkaa helposti vuotaa tällaisesta kohdasta ja voi aiheuttaa ilmastointilaitteen vaurion.

9. KONDENSAATION TYHJENNYSLETKUN LIITÄNTÄ S42XX & S52XX(B) & SJA2519-, SC42xx & SC52xx -MALLEILLE.

9.1 Kondensaation tyhjennysletkun liitântää sisäyksikköön

Liitä mukana toimitettu kondensaation tyhjennysletku sisäyksikköön liu'uttamalla letku letkunipan yli sisäyksikössä. Varmista, että kondensaation tyhjennysletku on aina alaspäin äläkä roikota päätä vedessä. Katso kuva 15.

Ohjaa kondensaation tyhjennysletku kylmäaineputkien alta, jotta estetään kondensaatioäiliön ylivuoto.



VAROITUS

- Muista varmistaa, että tyhjennysletku on nipun alimmaisella puolella. Sen sijoittaminen ylemmälle puolelle voi aiheuttaa tyhjennysäiliön ylivuodon yksikön sisällä.
- Ohjaa tyhjennysletku alaspäin koko matkalta tyhjentääksesi kondensoituneen veden tasaisesti.

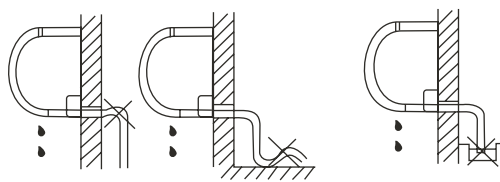

Älä estä veden virtausta nousulla.

Älä laite tyhjennysletkun päätä veteen.

Kuva 15

9.2 Tyhjennysliitoksen asennus

Sovita tiiviste tyhjennysliitokseen, laita tyhjennysliitos ulkoyksikön pohjassa olevaan reikään ja käännä 90° kootaksesi ne turvallisesti. Lisää tyhjennysliitos jatkotyhjennysletkulla (ei kuulu toimitukseen). Näin kaikki tiivistyvä vesi, jota muodostuu ilmastointilaitteen lämmitystilassa, voidaan valuttaa pois. Katso kuva 16.

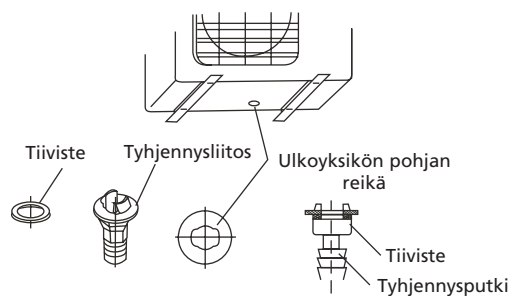

Kuva 16

10. SÄHKÖTYÖT

- Liitä ilmastointilaitte erilliseen ryhmään. Varmista, että tässä ryhmässä on oikea sulake
- Katso seuraava taulukko.
- Syöttövirran jännitteen tulee olla 95–105 % taulukossa näytetystä nimellisjännitteestä.
- Sähkönsyöttöön tulee asentaa maadoituksen vuotokytkin.
- Varmista, että ilmastointilaitte on maadoitettu hyvin.
- Liitä johdot ulkoyksikön paneelissa olevan sähkökaavion mukaan. Katso luku 11.
- Kaikkien johdotusten tulee olla paikallisten ja kansallisten standardien ja sääntöjen mukaisia ja pätevien ja ammattitaitoisten henkilöiden asentamia.

Malli	Virransyöttö	Nimellinen syöttövirta (kytkin/sulake)	Virtajohdon koko
≤ 3,5 kW	230 V ~ 50 Hz	16 A	2,5 mm ²
> 3,5 kW	230 V ~ 50 Hz	16 A hidas	2,5 mm ²



HUOM!

Syöttöjännitteen tulee olla ilmastointilaitteen nimellisjännitteen mukainen.

11. SÄHKÖKAAPELIEN LIITÄNTÄ

11.1 Sähkökaapelien liitäntä SC42xx & SC52xx -malleille.

- 4,5 metriä pitkä kaapeli toimitetaan pakkauksessa sisä- ja ulkoyksikön välistä sähköliitintä varten ja se on kylmäaineputkiston holkin mukana (sisäyksikkö).
- Sähkökaapeli toimitetaan pikaliittimellä.
- Ulkoyksikössä on myös pikaliitin.
- Irrota suojalevy ulkoyksiköstä irrottamalla ruuvi.
- Napsauta ulkoyksikön liitin sisäyksikön liittimeen ja kiinnitä kaapeli riviliittimeen siihen asennetulla kaapelikiinnikkeellä.
- Maadoituskaapeli liitetään suoraan metallilevyyn, johon kytkentärima on asennettu. Paikka näytetään symbolilla

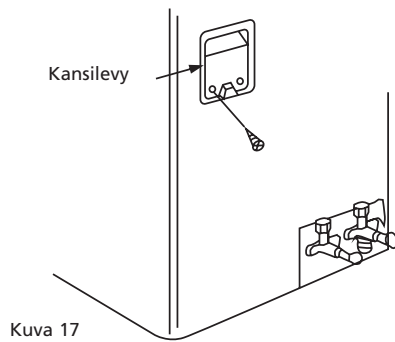

- Liitä sähkönsyöttökaapeli vasta, kun ilmastointilaitteen koko asennus on valmis.



MUISTA

Liitä mallien, joiden kapasiteetti < 4,5 kW, pistoke seinäpistorasiaan.

Liitä mallien, joiden kapasiteetti on > 4,5 kW, virtajohto suoraan virtalähteeseen. Älä käytä pistoketta ja pistorasiaa, koska korkea virta voi vahingoittaa sekä pistokkeen että pistorasian liittimiä ja aiheuttaa jopa tulipalon

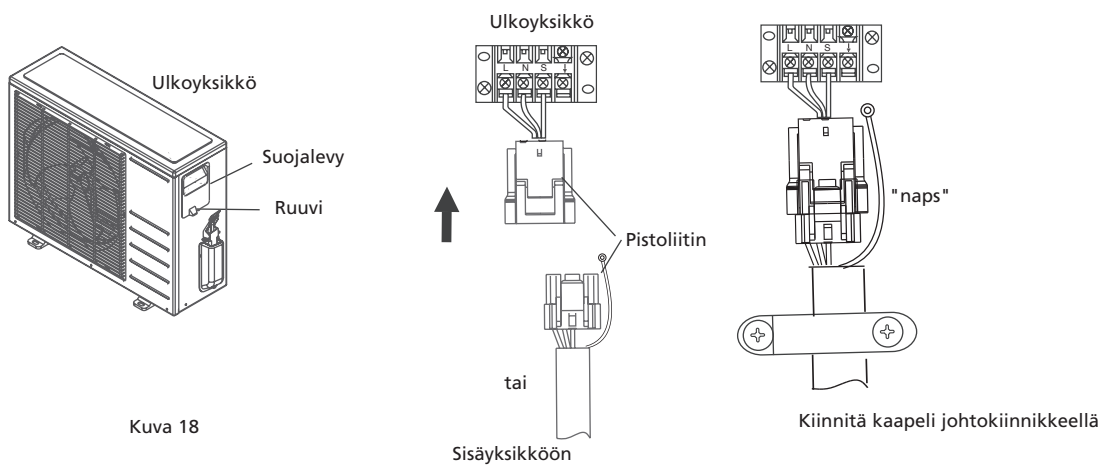

11.2 Sähkökaapelien liittäminen S42xx & S52xx(B) & SJA2519 -malleille.

- Liitä kaapeli sisäyksikköön
- Sisä-/ulkoliitäntäkaapelin tulee olla tyyppiä H07RN-F, 2,5 mm².
- Kaapelin asennus sisäyksikköön: irrota etupaneeli ja kytkentäriman kansilevy sisäyksikön oikealta puolelta. Kuva 19

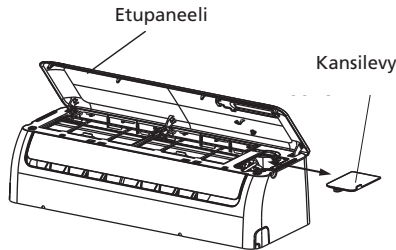

Kuva 19

- Kaapelin voi syöttää sisäyksikön takaa kytkentärimaan.
- Liitä sähköjohdot kytkentärimaan. Katso oikea paikka kuvasta 20.

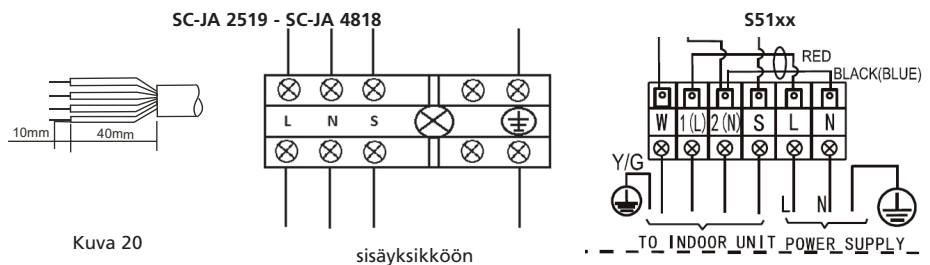

Kuva 20

- Liitä kaapeli sisäyksikköön. Irrota ulkoyksikön kytkentäriman kansilevy.
- Liitä liitäntäkaapeli kytkentärimaan (katso kuva 21). Liitä kaapelit niin, että johtojen paikka vastaa kaapelien liitäntää sisäyksikköön (kirjaimet L N S, maadoituskaapeli ja malleille, joiden kapasiteetti > 6,0 kW, numerot 1 + 2).
- Maadoituskaapeli täytyy liittää suoraan metallilevyyn, johon kytkentärima on asennettu. Paikka näytetään symbolilla .
- Malleissa, joiden kapasiteetti on enintään 6,0 kW, syöttökaapeli on jo asennettu valmiiksi sisäyksikköön. Malleissa, joiden kapasiteetti on > 6,0 kW, syöttökaapeli täytyy liittää ulkoyksikköön (syöttökaapelia ei ole mukana).
- Liitä sähkönsyöttökaapeli vasta, kun ilmastointilaitteen koko asennus on valmis.



MUISTA

Liitä mallien, joiden kapasiteetti on < 4,5 kW, pistoke seinäpistorasiaan.
Liitä mallien, joiden kapasiteetti on > 4,5 kW, virtajohto suoraan virtalähteeseen. Älä käytä pistoketta ja pistorasiaa, koska korkea virta voi vahingoittaa sekä pistokkeen että pistorasian liittimiä ja aiheuttaa jopa tulipalon

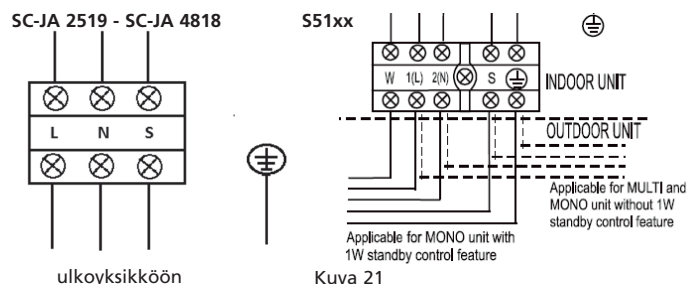

Kuva 21

12. S42XX & S52XX(B) & SJA2519 -MALLIEN KYLMÄAINEJÄRJESTELMÄN TYHJENNYK

Kylmäainejärjestelmän sisään jäävä ilma ja kosteus, esim. asennuksen jälkeen, voi aiheuttaa epätoivottuja vaikutuksia tai vahinkoja alla kuvatulla tavalla:

- Paine järjestelmässä nousee.
- Käyttövirta nousee.
- Jäähdytys- tai lämmitysteho laskee.
- Kylmäainekierron kosteus voi jäädyttää ja tukkia kapillaariputkiston.
- Vesi voi johtaa osien ruostumiseen kylmäainejärjestelmässä.
- Kompressorin vahingoittuminen.

Siksi sisäyksikkö ja putkisto sisä- ja ulkoyksikön välillä täytyy aina testata vuotojen varalta ja tyhjentää tyhjiöpumpun avulla kondensoitumattomien aineiden ja kosteuden poistamiseksi järjestelmästä.



MUISTA

Ilmastointilaitteen kylmäaineputkiston ja sisäyksikön tyhjennys täytyy tehdä paikallisten kansallisten säädösten ja lakien mukaan. Kylmäaineputkiston ja sisäyksikön tyhjennys saa suorittaa vain valtuutettu ilmastointilaitteiden asentaja.

13. TARKISTA KYLMÄAINEVUOTO S42XX & S52XX(B) & SJA2519-, SC42XX & SC52XX -MALLEILLE.



MUISTA

Ilmastointilaitteen kylmäaineputkiston ja sisäyksikön tyhjennys täytyy tehdä paikallisten kansallisten säädösten ja lakien mukaan. Kylmäaineputkiston ja sisäyksikön kylmäainevuodon testauksen saa suorittaa vain valtuutettu asentaja.

VAIHTOEHDOT VUOTOJEN TARKISTAMISEKSI ILMASTOINTILAITTEESTA

- Saippuavesi: Laita saippuavettä tai neutraalia nestemäistä pesuainetta sisäyksikön liitääntä tai ulkoyksikön liitääntöihin pehmeällä harjalla tarkistaaksesi putkiston liitääntäkohtien vuodot. Jos putkista tulee kuplia, niissä on vuoto.
- Erityinen vuotojen tunnistin: Käytä vuotojen tunnistinta vuotojen havaitsemiseen.

14. KYLMÄAINEEN LISÄÄMINEN YLI 05 METRIN PITUISILLE PUTKILLE.



MUISTA

Ilmastointilaitteen kylmäaineputkien liitännät täytyy suorittaa soveltuvien paikallisten säädösten ja lakien mukaan. Vain valtuutettu asentaja saa täyttää kylmäainetta.

Ilmastointilaitteeseen on tehtaalla lisätty riittävästi kylmäainetta enintään 5 metrin pituiselle putkelle.

Jos kylmäaineputkiston pituus on yli 5 metriä, ilmastointilaitteeseen täytyy lisätä kylmäainetta.

Lisättävä kylmäaineen määrä näytetään taulukossa 2

Malli	Yli 5 metriä pidemmälle putkistolle Lisätäyttö metriä kohti grammoina
2,5–2,6 kW	20
3,1–3,6 kW	20
4,8–5,4 kW	20

Taulukko 2

Käytä vain tyyppikilvessä ilmoitettua kylmäainetta.

15. TESTIKÄYTTÖ ASENNUKSEN JÄLKEEN

Suorita testikäyttö sähköturvallisuuden ja kaasuvuotojen tarkastuksen jälkeen.

Testikäytön tulee kestää yli 30 minuuttia.

Tarkista, että kaikki toiminnot toimivat oikein testikäytön aikana. Tarkista erityisesti, että sisäyksikön tyhjennys toimii oikein.

IMPORTANT NOTICE:

Install this device only when it complies with local/national legislation, ordinances and standards. This product is intended to be used as an air conditioner in residential houses and is only suitable for use in dry locations, in normal household conditions, indoors in living room, kitchen and garage. Check the mains voltage and frequency. This unit is only suitable for earthed sockets, connection voltage 220-240 V~ / 50 Hz. Model SC42xx & SC52xx has to be connected directly to the supply source.

This installation manual is intended for use by individuals possessing adequate backgrounds of electrical, electronic, refrigerant and mechanical experience. Any attempt to install or repair the appliance may result in personal injury and property damage. The manufacturer or seller cannot be responsible for the interpretation of this information, nor can it assume any liability in connection with its use.

The information, specifications and parameter are subject to change due to technical modifications or improvement without any prior notice. The accurate specifications are presented on the nameplate label.

- Please read this installation manual completely before installing the product.
- When the power cord is damaged, replacement work shall be performed by authorized personnel only.
- Installation work must be performed in accordance with all European, national and / or local directives and standards and must be done by authorized personnel only. The guarantee is invalid for damage caused by neglect or by actions that deviate from those in this instruction booklet.
- Always make sure to wear the correct personal safety protections such as protective eyewear, gloves, mouthcaps, ear protection etc.

Internet:

For your convenience you can download the latest version of the user-, installation- and/or service manual on www.qlima.com



WARNING!

Do not install, remove and/or reinstall the unit by yourself if you do not have the adequate electrical, electronic, refrigerant, mechanical experience and authorisation.

- Improper installation can cause water leakage, electrical shock, refrigerant leakage or fire. **Please consult authorized dealer or specialized air conditioner engineer for the installation work.** Please note faults caused by improper installation is not covered by warranty.
- Unit must be installed in an easily accessible area. Any additional cost required to hire special equipment to service the unit will be the responsibility of the customer

CONTENT

1. Safety precautions
2. Items packed with the unit
 - 2.1 items packed with the unit (for SC42xx & SC52xx models)
 - 2.2 items packed with the unit (for S42xx & S52xx(B) & SJA2519 models)
3. Activities for installing the air conditioner for the SC42xx & SC52xx models.
4. Activities for installing the air conditioner for the S42xx & S52xx(B) & SJA2519 models.
5. Determining the location of the inside and outside unit.
 - 5.1 Determining the location of the inside and outside unit for the S42xx, S52xx(B) & SJA2519, SC42xx & SC52xx models.
 - 5.2 Determining the location of the exterior unit for the S42xx, S52xx(B) & SJA2519, SC42xx & SC52xx models.
6. Possibilities for installing the piping from the interior unit to The exterior unit.
7. Mounting the installation plate and making the piping feedthrough.
 - 7.1 Mounting the installation plate of the interior unit.
 - 7.2 Drilling the piping, condensation hose and cable feed-through.
8. Connection the coolant pipes.
 - 8.1 Connecting and disconnecting the coolant pipes for the SC42xx & SC52xx models.
 - 8.2 Connecting the coolant pipes for the S42xx & S52xx(B) & SJA2519 models.
9. Connection the condensation drainage hose for the S42xx, S52xx(B) & SJA2519, SC42xx & SC52xx models.
 - 9.1 Connection the condensation drainage hose to the interior unit.
 - 9.2 Drain joint installation.
10. Electrical work.
11. Connecting the electrical cables.
 - 11.1 Connecting the electrical cables for the SC42xx & SC52xx models.
 - 11.2 Connecting the electrical cables for the S42xx & S52xx(B) & SJA2519 models.
12. Evacuating the cooling system of the S42xx & S52xx(B) & SJA2519 models.
13. Checking the cooling system for leakage on the S42xx, S52xx(B) & SJA2519, SC42xx & SC52xx models.
14. Topping up coolant for piping lengths above 05 metres.
15. Test running after installation.

1. SAFETY PRECAUTIONS

The following should be always observed for safety:

- Be sure to read the following WARNING before installing the airconditioner.
- Be sure to observe the cautions specified here as they include important items related to safety.
- After reading this instructions, be sure to keep it together with the owners manual in a handy place for future reference.

The air conditioner contains a refrigerant and can be classified as pressurized equipment. Therefore always contact an authorized air conditioning engineer for installation and maintenance of the air conditioner. The air conditioner must be inspected and serviced on an annual base by an authorized air conditioning engineer.



WARNING

Do not install it yourself.

- Incorrect installation could cause injury due to fire, electric shock, the unit falling or leakage of water. Consult your dealer from whom you purchased the unit or an authorised installer.

Install the unit securely in a place which can bear the weight of the unit.

- When installed in an insufficiently strong place, the unit could fall causing injury.

Use the specified electrical wires to connect the indoor and outdoor units securely and attach the wires firmly to the terminal board connecting sections so the stress of the wires is not applied to the sections.

- Incorrect connection and fixing could cause a fire.

Be sure to use the provided or specified parts for the installation work.

- The use of defective parts could cause an injury due to a fire, electric shock, the unit falling, etc.

Perform the installation securely referring to the installation instruction.

- Incorrect installation could cause a personnel injury due to fire, electric shock, the unit falling or leakage of water.

Perform electrical work according to the installation manual and be sure to use an exclusive circuit.

- If the capacity of the power circuit is insufficient or there is incomplete electrical work, it could result in a fire or an electric shock.

Check that the refrigerant gas does not leak during installation or after installation is completed.

- Leaking refrigerant is bad for the environment and could cause global warming.

Attach the electrical part cover to the indoor unit and the service panel to the outdoor unit securely.

- If the electrical part covers off the indoor unit and/ or the service panel of the outdoor unit are not attached securely, it could result in a fire or electrical shock due to dust, water, etc.



CAUTIONS

- This equipment must be earthed. It can possibly cause electrical shock if grounding is not perfect. Do not use an extension cable. Otherwise it can cause electric fire or shock.
- The mains supply in the house must be equipped with an earth leak switch. If it is not equipped with an earth leak switch this could result in electrical shocks and fire.

Perform the drainage/piping work according to the installation instruction.

- If there is a defect in the drainage/piping work, water could leak from the unit and household goods could get wet and be damaged.

2. ITEMS PACKED WITH THE UNIT

2.1 ITEMS PACKED WITH THE UNIT (for SC42xx & SC52xx models)

Number	Name of Accessories	Quantity
1	Installation plate	1
2	Clip Anchor	8
3	Self-tapping screw 'A' ST 3.9x25	8
4	Seal	1
5	Drain joint	1
6	Connecting pipe assembly	1
7	Remote controller	1
8	Self-tapping screw 'B' ST 2.9x10	2
9	Remote controller holder	1
10	Wireless smart kit (*except SJA2519 - S5225B)	1

2.2 ITEMS PACKED WITH THE UNIT (for S42xx & S52xx(B) & SJA2519 models)

Number	Name of Accessories	Quantity						
1	Installation plate	1						
2	Clip Anchor	8						
3	Self-tapping screw 'A' ST 3.9x25	8						
4	Seal	1						
5	Drain joint	1						
6	<table border="1"> <tr> <td rowspan="2">Connecting pipe assembly</td> <td>Liquid side</td> <td> \varnothing 6.35 (< 6.0 kW model) \varnothing 9.53 (> 6.0 kW model) </td> <td rowspan="4">Not included</td> </tr> <tr> <td rowspan="2">Gas side</td> <td> \varnothing 9.53 (< 3.5 kW model) \varnothing 12.7 (\geq 3.5 kW model) \varnothing 16.0 (\geq 6.0 kW model) </td> </tr> </table>	Connecting pipe assembly	Liquid side	\varnothing 6.35 (< 6.0 kW model) \varnothing 9.53 (> 6.0 kW model)	Not included	Gas side	\varnothing 9.53 (< 3.5 kW model) \varnothing 12.7 (\geq 3.5 kW model) \varnothing 16.0 (\geq 6.0 kW model)	
Connecting pipe assembly	Liquid side		\varnothing 6.35 (< 6.0 kW model) \varnothing 9.53 (> 6.0 kW model)	Not included				
	Gas side	\varnothing 9.53 (< 3.5 kW model) \varnothing 12.7 (\geq 3.5 kW model) \varnothing 16.0 (\geq 6.0 kW model)						
7		Remote controller	1					
8	Self-tapping screw 'B' ST 2.9x10	2						
9	Remote controller holder	1						
10	Wireless smart kit (*except SJA2519 - S5225B)	1						



NOTE!

Except the above provided parts, the other parts needed during installation are to be purchased separately by the buyer of the air conditioner.

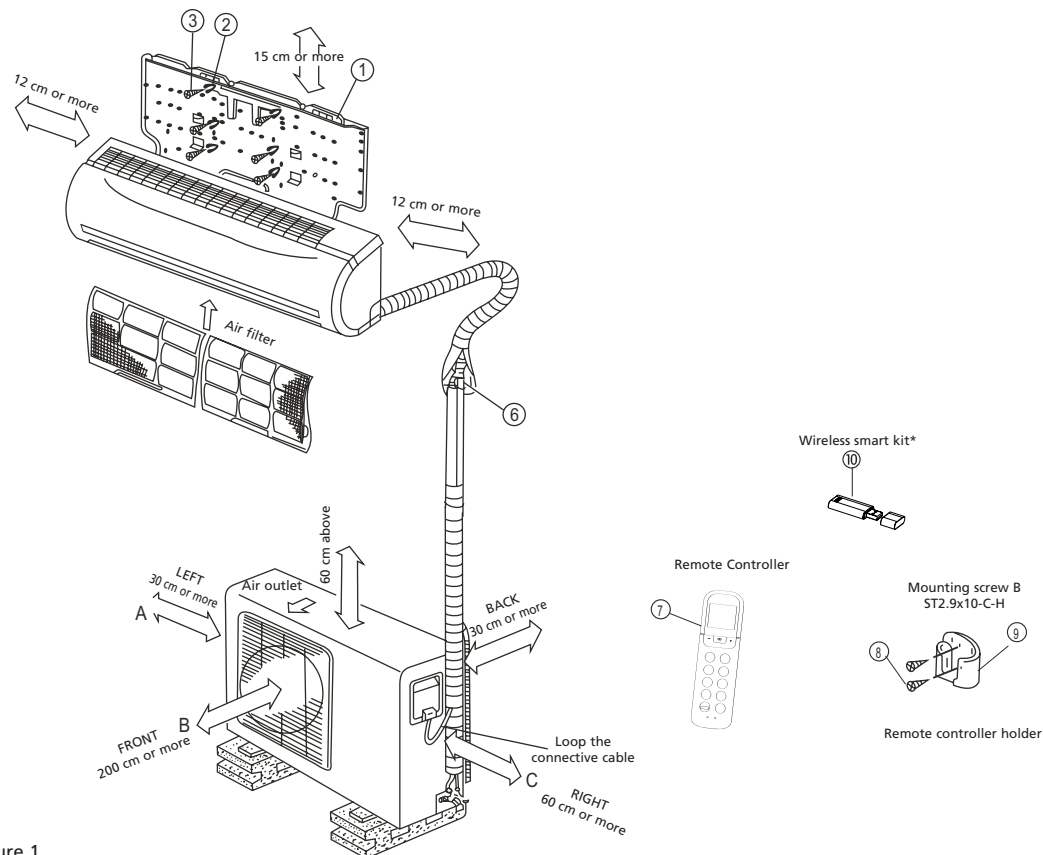

Figure 1



ATTENTION

This illustration is for explanation and indication purposes only. The illustration may be different from the air conditioner you purchased.

3. ACTIVITIES FOR INSTALLING THE AIR CONDITIONER FOR THE SC42XX & SC52XX MODELS

- a. Decide where to position the indoor and outdoor unit. See chapter 5 and 6.



CAUTION

- Keep in mind where the condensation can be drained off to.
- The distance between indoor and outdoor unit can be max. 4 m (the length of the piping).

- b. Fit the Installation Plate for the indoor unit. See chapter 7.1
- c. Drill a hole to outside that the piping can be fed through. See chapter 7.2.
- d. Feed the piping from the interior unit through the hole in the wall and hang the interior unit, using the hooks on the back, to the topmost hooks on the installation plate and confirm that the unit is properly attached. Do not click the bottom hooks in yet.



The piping package, coupled to the interior unit, is heavy. Never let the piping package hang freely from the interior unit. Support the whole piping package during installation of the interior unit. The weight of the piping package can cause the piping on the interior unit to bend and even break. Damage to the piping on the interior unit is caused by unprofessional installation and are not covered by the guarantee.

GB

Bending the refrigerant piping at the back of the unit needs to be done with the highest care! The piping consists of copper. When bending the highlighted part more than 1 time the Copper will start cracking due to a physical process. Cracking can cause leakage refrigerant leakage and is not covered by the warranty. See picture 2.

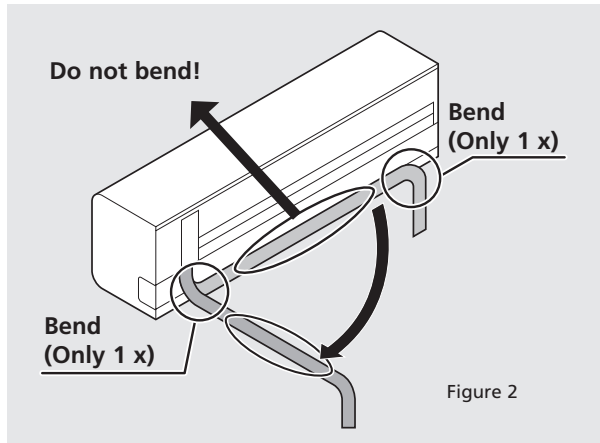

- e. Feed the condensation hose through the hole in the wall and connect it to the hose which is installed on the interior unit. See chapter 9.1.



TIP

The condensation hose can be more easily attached by pulling the bottom of the interior unit about 5 cm from the wall and putting something temporarily between it and the wall so that the gap remains open. See figure 3.

- f. Now click the bottom hooks to of the interior unit to the mounting plate.
- g. Position the exterior unit see chapter 5.2
- h. Connect the quick connector coupling with the coupling on the exterior unit. Then connect the power cable with the earth wire to the interior and exterior unit. See chapter 8.
- i. Check the air conditioner for any cooler liquid leakage. See chapter 13.
- j. Check that the air conditioner is properly installed.
- k. Connect the plug of the power supply cable to the power supply and check that the air conditioner is working properly. See chapter 11.1.

4. ACTIVITIES FOR INSTALLING THE AIR CONDITIONER FOR THE S42XX AND S52XX(B) & SJA2519 MODELS

- a. Determine the location where the interior unit and exterior unit can be installed. See chapter 5 and 6.
- b. Mount the mounting plate of the interior unit. See chapter 7.1.
- c. Drill a hole to outside that the lines can be fed through. See chapter 7.2.
- d. Hang the interior unit, by the hooks on the back, on the top hooks of the mounting plate and check that it is securely mounted. Do not click the bottom hooks in yet.



CAUTION

if the piping is exiting the unit behind on the right then the piping must be fed through the drilled hole at the same time as hanging the interior unit.

- e. Feed the piping, the power cable and the condensation hose through the hole in the wall.



TIP

The piping, power cable and condensation hose can be attached easier by pulling the bottom of the interior unit about 5 cm from the wall and temporarily inserting something so that the gap stays open, see figure 3.

- f. Connect the coolant pipes, the power cables and the condensation hose to the interior unit. See chapter 8.2, 9, 10 and 11.2.
- g. Position the exterior unit see chapter 5.2
- h. Connect the piping and the power cable to the exterior unit. See chapter 11.2.
- i. Vacuum the cooling unit. See chapter 12.
- j. Check the cooling circuit for leakages. See chapter 13.
- k. Check that the entire system is properly installed.
- l. Connect the plug of the power supply cable to the power supply and check that the air conditioner is working properly. See chapter 15.

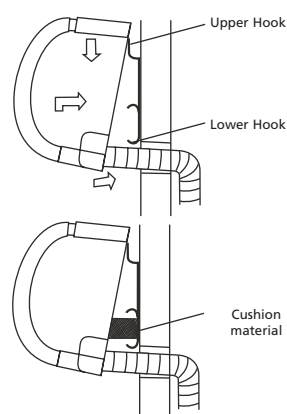

Figure 3

5. DETERMINING THE LOCATION OF THE INSIDE AND OUTSIDE UNIT.

5.1 Determining the location of the inside and outside unit for the S42xx, S52xx(B) & SJA2519, SC42xx & SC52xx models.

- Do not expose the indoor unit to heat or steam.
- Select a place where there are no obstacles in front or around the unit.
- Make sure that condensation drainage can be conveniently routed away continuously going downwards.
- Do not install near a doorway.
- Ensure that the space on the left and right of the unit is more than 12cm.
- Use a wire detector to detect wires and/or electric cables. to locate studs to prevent unnecessary damage to the wall.
- The top of the indoor unit should be installed on the wall at a height of 2.3 metres or more from the floor.
- The indoor unit should be installed allowing a minimum clearance of 15cm from the ceiling.
- Be sure to level the indoor unit.
- When determining the location of the interior unit take the possible locations of the exterior unit into account. Interior and exterior part must be linked by piping and cables.



TAKE CARE

For the SC42xx & SC52xx models: The length of the piping is 4 metres.

For the S42xx & S52xx(B) & SJA2519 models: For units with a capacity of up to 6.0 kW, the maximum pipe length between the inside and the outside part is 20 metres. For units with a capacity > 6.0 kW, the maximum pipe length between the inside and the outside part is 30 metres.
For units with a capacity of up to 6.0 kW, the maximum difference in height between the inside and the outside part is 8 metres. For units with a capacity > 6.0 kW, the maximum difference in height between the inside and the outside part is 20 metres.

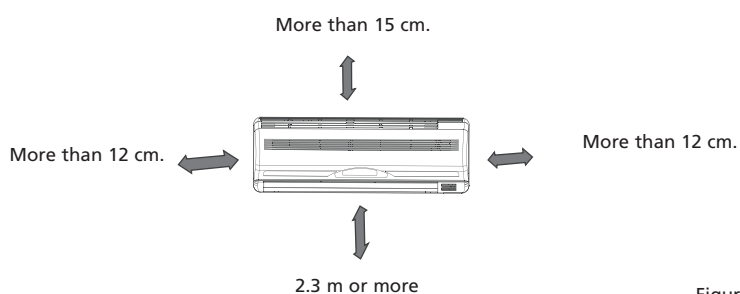

Figure 4

5.2 Determining the location of the exterior unit for the S42xx, S52xx(B) & SJA2519, SC42xx & SC52xx models

- Install the outdoor unit on a rigid base to prevent increasing noise level and vibration.



NOTE

The outdoor unit produces sound when in use, this could interfere with local legislation. It is the responsibility of the user to check and to make sure the equipment is in full compliance with local legislation.

- Determine the air outlet direction where the drained air is not blocked.
- Take the air conditioner weight into account.
- If an awning is built over the outdoor unit to prevent direct sunlight or rain exposure, make sure that heat radiation from the condenser is not restricted.
- Ensure that the clearance around the back of the unit is more than 30 cm and left side is more than 30 cm. The front of the unit should have more than 200 cm of clearance and the connection side (right side) should have more than 60 cm of clearance. See picture 5.
- Be sure to level the outdoor unit

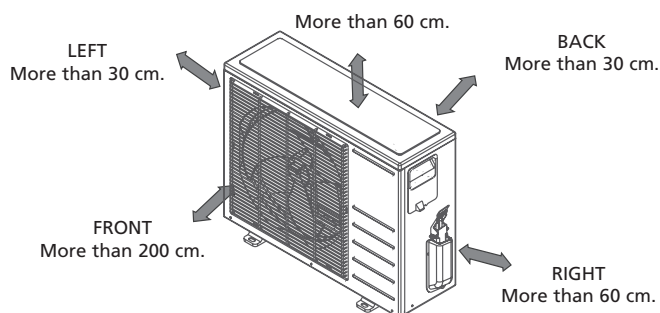

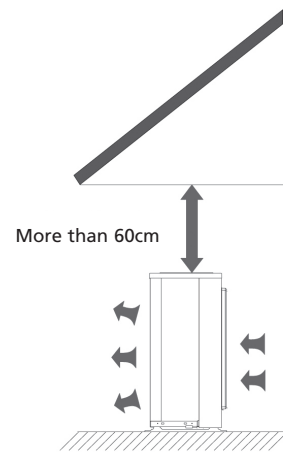
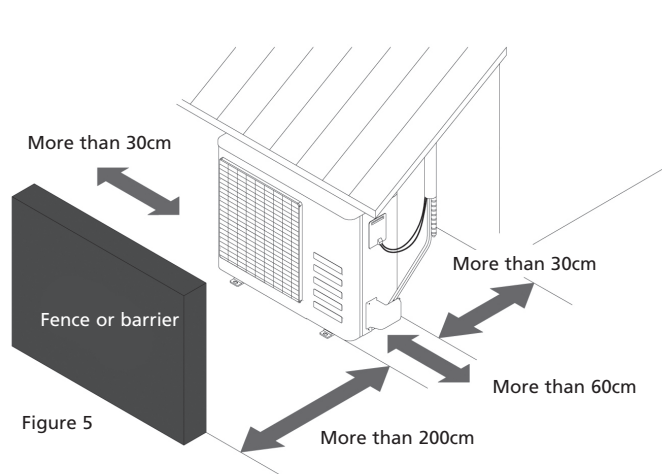

- When determining the location of the exterior unit take into account the possible location of the interior unit. The interior and exterior units must be connected by pipes and cables.



TAKE CARE

For the SC42xx & SC52xx models: The length of the piping is 4 metres.

For the S42xx & S52xx(B) & SJA2519 models: For units with a capacity of up to 6.0 kW, the maximum pipe length between the inside and the outside part is 20 metres. For units with a capacity > 6.0 kW, the maximum pipe length between the inside and the outside part is 30 metres. For units with a capacity of up to 6.0 kW, the maximum difference in height between the inside and the outside part is 8 metres. For units with a capacity > 6.0 kW, the maximum difference in height between the inside and the outside part is 20 metres.

- Do not place animals and plants or other obstacles in the path of the air inlet or outlet.
- Always install the air conditioner at an easily accessible location.
- Consult and follow local legislation regarding mounting and installation of air conditioner equipment.
- In the case that the installation place is exposed to strong wind such as a seaside, make sure the fan is operating properly by putting the unit lengthwise along the wall or using a dust or shield plates. See picture 6.

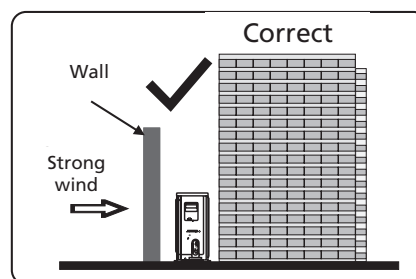
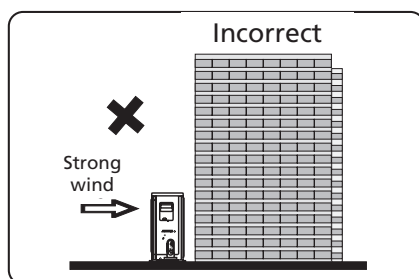

Figure 6

- If the exterior unit is installed on a roofing structure or exterior wall then it can result in bothersome noise and vibrations.
- Ensure that the exterior unit can be attached to a stable substructure.



ATTENTION

If need suspending installation, the installation bracket should accord with all technical requirements. The installation wall should be strong enough or actions to reinforce should be taken. The connection between bracket and wall, bracket and the air conditioner should be firm, stable and reliable. In case of any doubts or uncertainty do not attempt to install the unit but have the support calculated and engineered by a skilled engineer.

6. POSSIBILITIES FOR INSTALLING THE PIPING FROM THE INTERIOR UNIT TO THE EXTERIOR UNIT.

- The piping can be connected exiting from the left rear or right rear of the interior unit. Remove the left or right breakout plate. See figure 7.
- The piping can be connected exiting from the left rear or right rear. See figure 7.

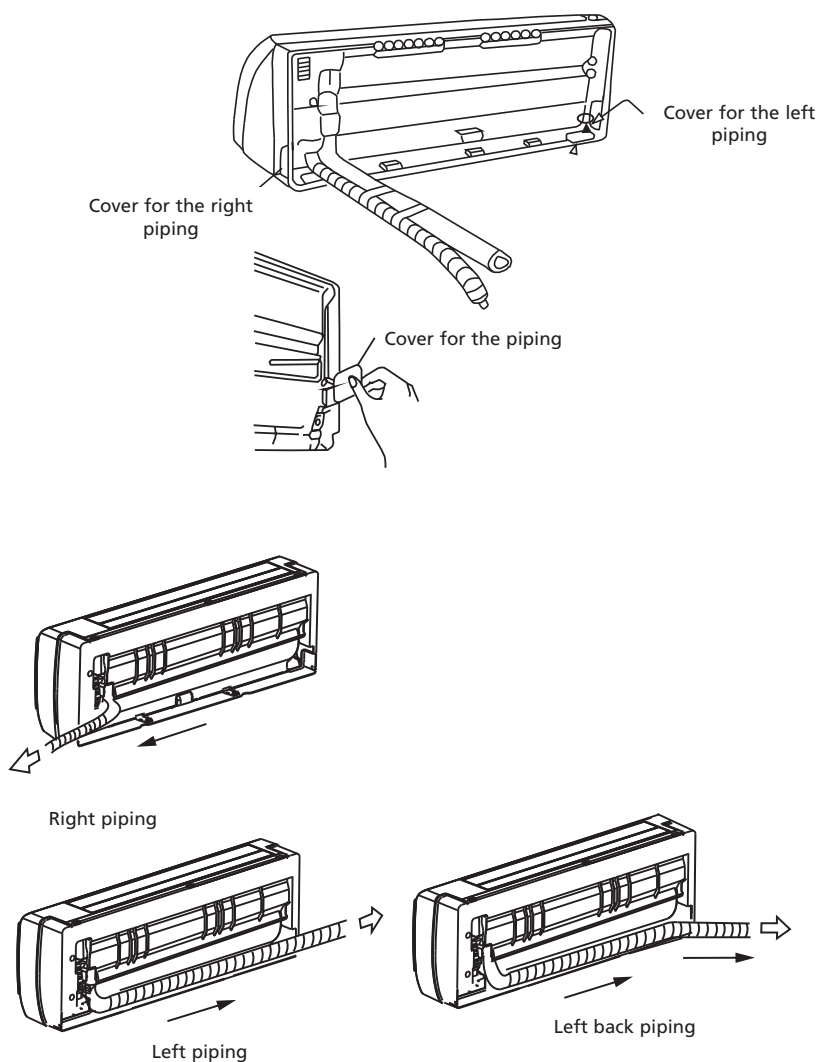

Figure 7

7. MOUNTING THE INSTALLATION PLATE AND MAKING THE PIPING FEEDTHROUGH.

7.1 Mounting the installation plate of the interior unit.



WARNING!

Use a pipe detector to detect electrical conduits and pipes in the wall before drilling the required holes to prevent unnecessary damage to the wall or dangerous situations.

- Fit the installation plate ① horizontally on structural parts of the wall with spaces around the installation plate. See figure 8.
- If the wall is made of brick, concrete or the like, drill eight (8) 5mm diameter holes in the wall. Insert clip anchor ② for appropriate mounting screws ③.
- Fit the installation plate ① on the wall with eight (8) type "A" screws ③.



REMARK

Mount the mounting plate and drill the holes in the wall corresponding to the material of the wall and the mounting points on the mounting plate in question (dimensions are in "mm" unless otherwise indicated).

Correct orientation
of Installation Plate

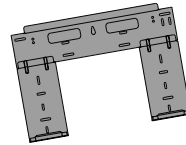
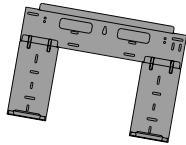
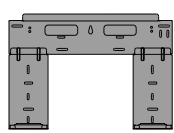
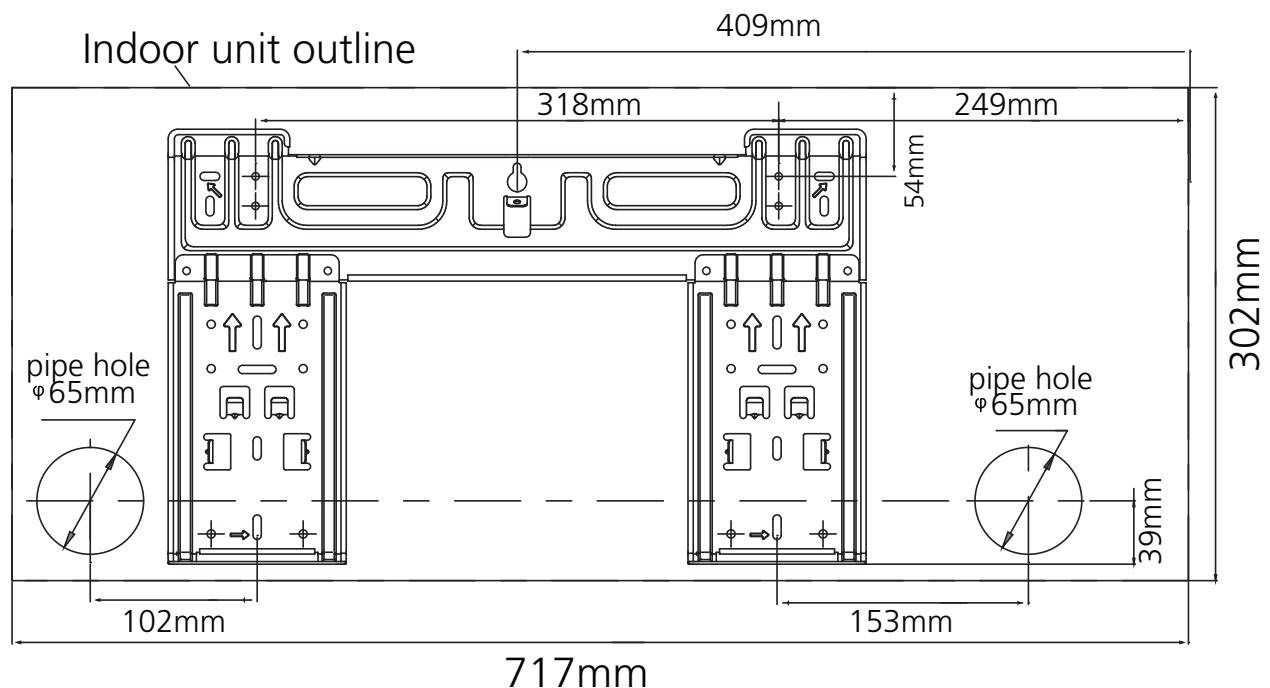

Figure 8



S(C)5225(B)/S(C)4225



GB

S(C)5232/S(C)4232

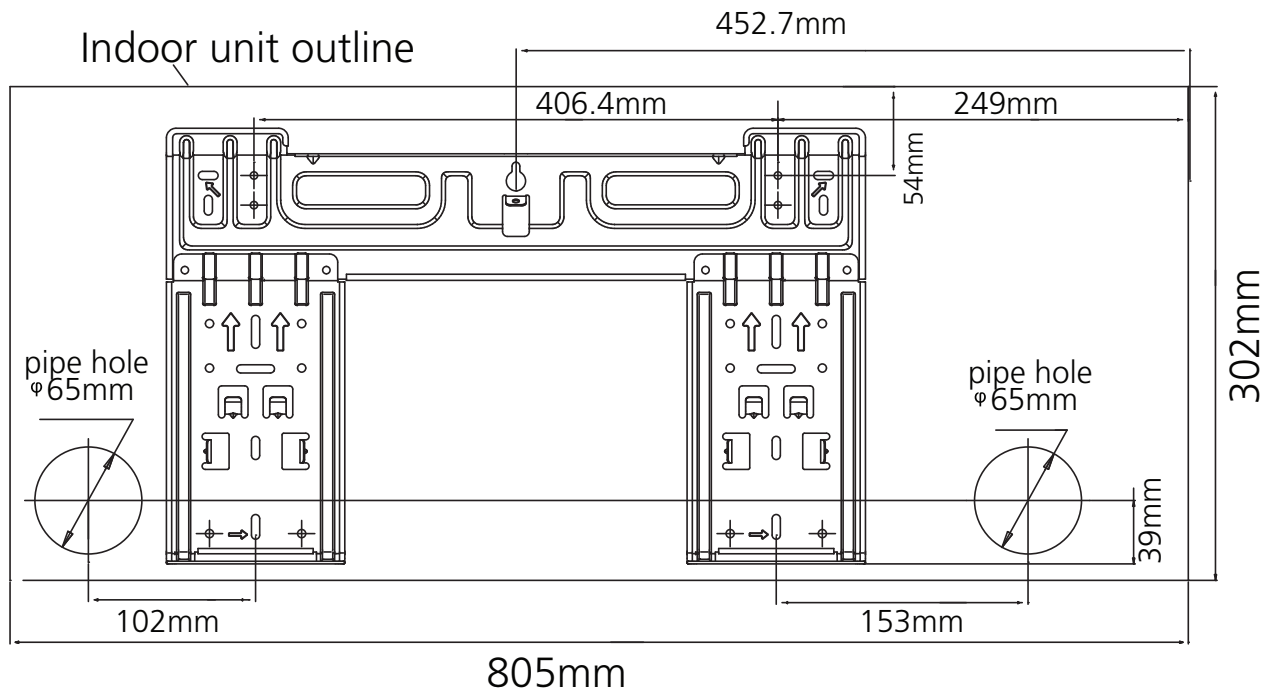

S(C)5248/S(C)4248

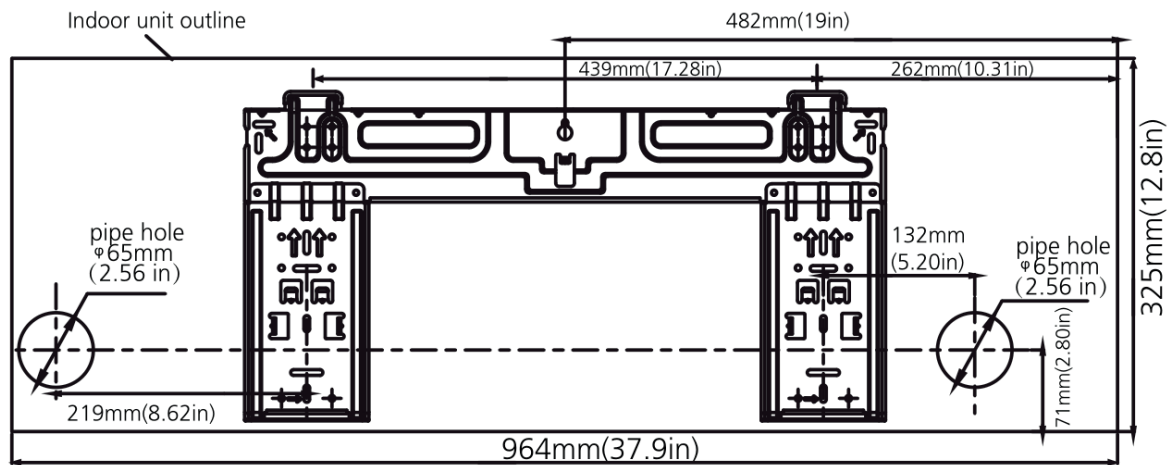

7.2 Drilling the piping, condensation hose and cable feed-through.

- Determine the positions of the holes according to the diagram detailed in Fig. 9. Drill one (1) hole (≥ 85 mm for SC42xx & SC52xx / ≥ 65 mm for S42xx & S52xx(B) & SJA2519) slanting slightly downwards to outdoor side, this will prevent water to come indoors (fig 10).
- Always use wall hole conduit when drilling metal grid, metal plate or the like.

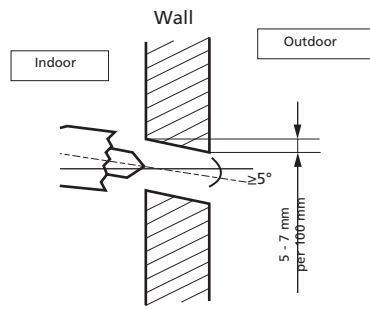

Figure 10

8. CONNECTING THE COOLANT PIPES

8.1 Connecting and disconnecting the coolant pipes for the SC42xx & SC52xx models.



TAKE CARE

Connecting the coolant pipes of an air conditioner must be carried out in accordance with the applicable national regulations and laws. Connecting the coolant pipes may only be carried out by an authorised fitter.



TAKE CARE

The piping package, coupled to the interior unit, is heavy. Never let the piping package hang freely from the interior unit. Support the whole piping package during installation of the interior unit. The weight of the piping package can cause the piping on the interior unit to bend and even break. Damage to the piping on the interior unit due to unprofessional installation and is not covered by the guarantee.



TAKE CARE

For your safety, always wear safety eye wear and work gloves when connecting the pipes. The piping is coupled the interior unit at the factory. Read through the "quick installation guide" to understand how the piping and power cable must be connected to the exterior unit.

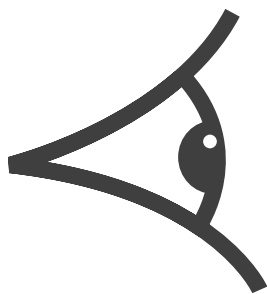
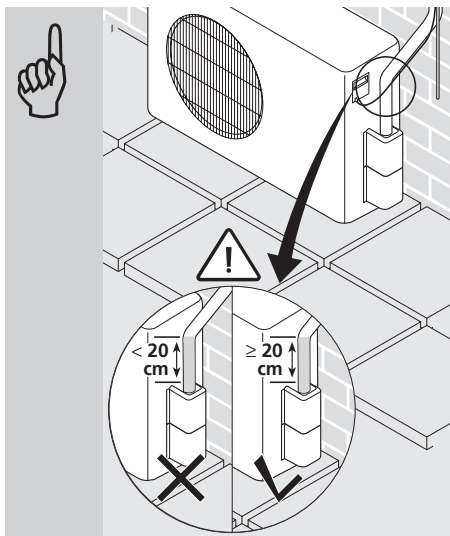

Figure 11





The last 20 cm of the refrigerant pipe, close to the connector must be kept straight. Bending can cause leakage and is not covered by the warranty.

Figure 12



ATTENTION

All refrigerant work and refrigerant piping should comply with the local legislation, standards and codes and should only be done by qualified and skilled people.

To disconnect the couplings:

- Step 1: Shut down the A/C unit and unplug the electrical power cord from the wall outlet.
- Step 2: Wait five minutes for the line pressure between the indoor compressor unit and outdoor condensing unit to equalize.
- Step 3: Pull the male coupling handle up and toward the male coupling to the full back position.
- Step 4: Retract the Release Sleeve on the female coupling to release the male coupling half from the female half.
- Step 5: To seal and protect from dust, reinstall the protective cap and plug.

8.2 Connecting the coolant pipes for the S42xx & S52xx(B) & SJA2519 models

- a. Fit a gland nut or suchlike to the piping and make a so-called "flare" at the end of the piping.
- b. Interior unit: Tighten the gland nut by hand to the piping on the interior unit and then tighten it with a spanner and torque wrench as shown in fig. 13.
- c. Exterior unit: Tighten the gland nut by hand to the connections on the valves on the exterior unit and then tighten it with a spanner and torque wrench as shown in fig. 13.

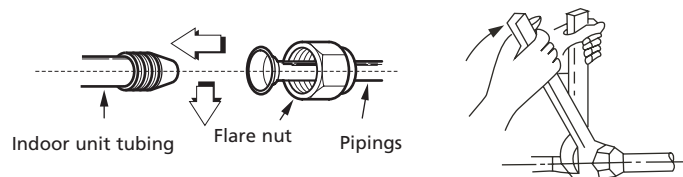

Figure 13

- d. Select the correct tightening torque (shown table 1) in order to prevent the pipes, connecting pieces and nuts from being damaged.

Outer diam.	Tightening torque (N.cm)	Additional tightening torque (N.cm)
Ø 6.35	1500 (153kgf.cm)	1600 (163kgf.cm)
Ø 9.53	2500 (255kgf.cm)	2600 (265kgf.cm)
Ø 12.7	3500 (357kgf.cm).	3600 (367kgf.cm)
Ø 16.0	4500 (459kgf.cm).	4700 (479kgf.cm)

- e. Insulate the connection points on the interior section with insulation material to prevent condensation build-up .
- f. Wind the piping, connection cable and drain hose, behind the interior unit, with tape so that a firm bundle is formed. This makes it easier to mount the interior unit to the mounting plate.

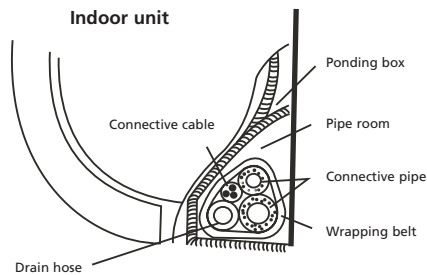

Figure 14



ATTENTION

Copper lines must be insulated independently from each other.



ATTENTION

Always use the highest care when bending the piping. Make sure that the piping always is bent and not buckled. In case of a buckled pipe: replace the complete piping or the buckled part, as this is a potential refrigerant leak and may cause damage to the air conditioner.

9. CONNECTION THE CONDENSATION DRAINAGE HOSE FOR THE S42XX & S52XX(B) & SJA2519, SC42XX, SC52XX MODELS

9.1 Connection the condensation discharge hose to the interior unit.

Connect the included condensation drainage hose to the interior unit by sliding the hose over the hose nipple on the interior unit. Ensure that the condensation drainage hose always runs downwards and do not hang the end in the water. See fig. 15.

Always run the condensation drainage hose under the coolant pipes to prevent that the condensation tray from overflowing.



CAUTION

- Be sure that the drain hose is located at the lowest side of the bundle. Locating at the upper side can cause drain pan to overflow inside the unit.
- Run the drain hose sloped downward over the whole length to drain out the condensed water smoothly.

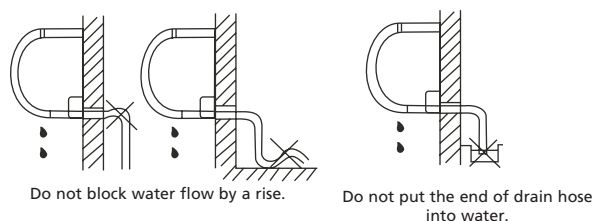

Figure 15

9.2 Drain joint installation

Fit the seal into the drain elbow, then insert the drain joint into the base pan hole in the bottom of the outdoor unit, rotate 90° to assemble them securely. Connect the drain joint with an extension drain hose (not included). In this way condensed water, which is produced during heating mode of the air conditioner, can be drained away. See fig. 16.

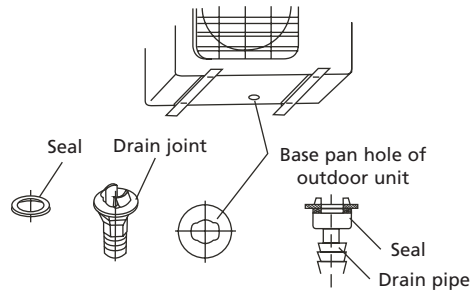

Figure 16

10. ELECTRICAL WORK

- Connect the air conditioner to a separate group. Ensure that this group has the correct fuse
- See following table.
- Power voltage supplied should be in the range of 95%~105% of rated voltage on rating table.
- The power supply must have an earth leak switch installed.
- Ensure the air conditioner is grounded well.
- Connect the wires according the attached electrical connection diagram located on the panel of the outdoor unit. See chapter 11
- All wiring must comply with local and national electrical standards and codes and be installed by qualified and skilled people.

Model	Power supply	Input Rated Current (Switch/Fuse)	Power cord size
≤ 3,5 kW	230V~50Hz	16A	2,5 mm ²
> 3,5 kW	230V~50Hz	16A slow	2,5 mm ²



NOTE!

The supply voltage should be consistent with the rated voltage of the air conditioner.

11. CONNECTING THE ELECTRICAL CABLES.

11.1 Connecting the electrical cables for the SC42xx & SC52xx models.

- 4,5 Meter cable for electrical connection between indoor and outdoor unit is delivered with the package and is included in the refrigerant piping sleeve (indoor unit).
- The electrical cable is provided with an electrical quick connector.
- The outdoor unit is also provided with electrical quick connector.
- Remove the control cover from the outdoor unit by loosening the screw.
- Click the connector of the interior unit into the connector of the exterior unit and secure the cable to the terminal block with the cable clamp mounted on it.
- The earth cable must be connected directly to the metal plate on which the terminal strip is mounted. The location is indicated with the symbol

GB

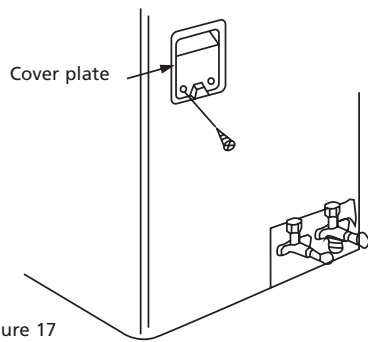

Figure 17

- g. Only connect the power supply cable once the entire installation of the air conditioner has been completed.



TAKE CARE

For models with a capacity < 4.5 kW plug the plug into a wall socket.
 For models with a capacity > 4.5 kW connect the power supply cable directly the power source.
 Do not use a plug and socket as the high current can damage both the terminals of the plug and the socket and even cause a fire.

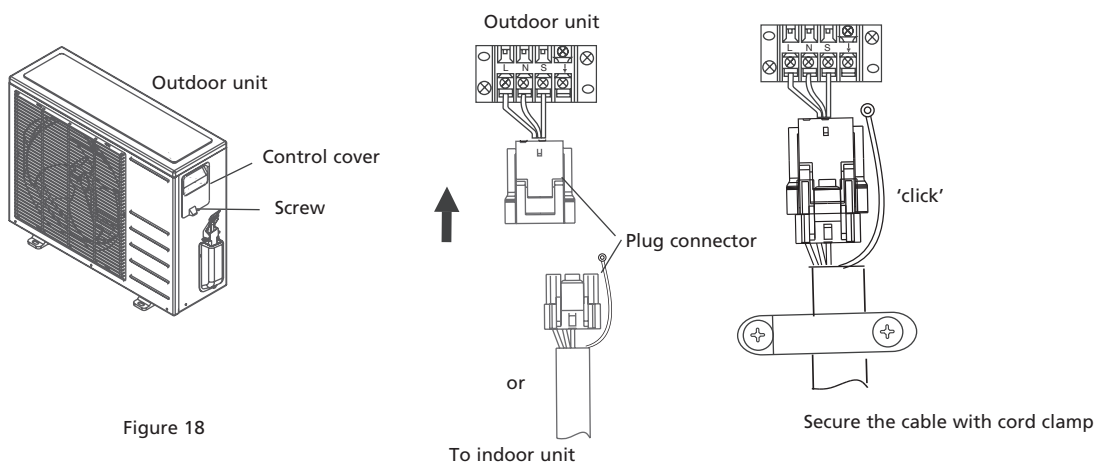

Figure 18

11.2 Connecting the electrical cables for the S42xx & S52xx(B) & SJA2519 models.

- a. Connect the cable to the indoor unit
- b. Indoor/Outdoor connection cable should be H07RN-F type, 2,5 mm².
- c. To mount the cable to the interior unit: Remove the front panel and the cover plate of the terminal strip on the right hand side of the interior unit. Figure 19.

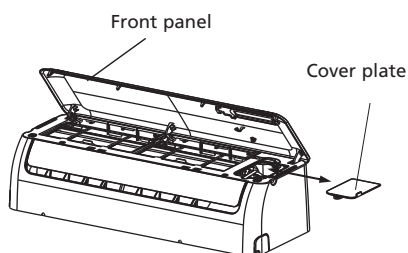

Figure 19



- d. The cable can be fed through from the back of the interior unit to the terminal strip.
- e. Connect the electrical wires to the terminal strip, for the correct location see fig 20.

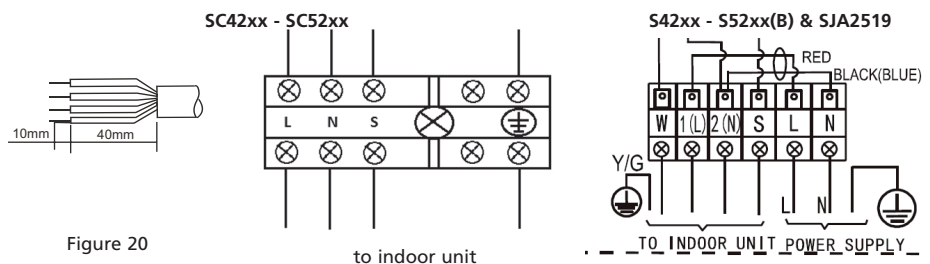



Figure 20

to indoor unit

TO INDOOR UNIT POWER SUPPLY

- f. Attach the cable of the indoor unit. Remove the cover plate of the terminal strip of the outdoor unit.
- g. Connect the connection cable to the terminal strip (zie picture 21). Attach the cables so that the position of the wires matches the connection of the cables to the indoor unit (the letters L N S, the earth cable and, for the models with a capacity > 6.0 kW, the numbers 1 + 2).
- h. The earth cable must be connected directly to the metal plate on which the terminal strip is mounted. The location is indicated with the symbol .
- i. In models with a capacity of up to 6.0 kW, the supply cable is already preassembled on the inside part. In models with a capacity > 6.0 kW, the supply cable must be connected to the outside part (the supply cable is not included).
- j. Only connect the power supply cable once the entire installation of the air conditioner has been completed.



TAKE CARE

For models with a capacity < 4.5 kW plug the plug into a wall socket.

For models with a capacity > 4.5 kW connect the power supply cable directly the power source.

Do not use a plug and socket as the high current can damage both the terminals of the plug and the socket and even cause a fire.

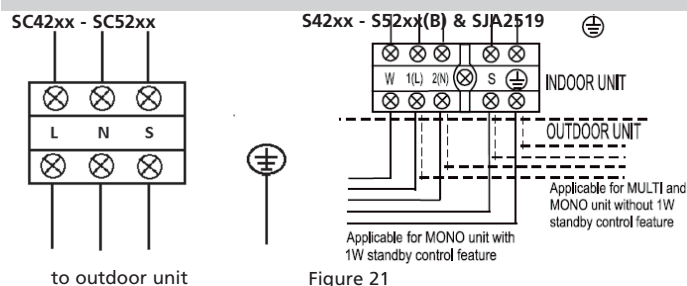

Figure 21

12. EVACUATING THE COOLING SYSTEM OF THE S42XX & S52XX(B) & SJA2519 MODELS

Air and moisture that remain in the refrigerant system, e.g. after installation, can cause undesirable effects or damage as indicated below:

- Pressure in the system rises.
- Operating current rises.
- Cooling or heating efficiency drops.
- Moisture in the refrigerant circuit may freeze and block capillary tubing.
- Water may lead to corrosion of parts in the refrigeration system.
- Damage of the compressor.

Therefore, the indoor unit and tubing between the indoor and outdoor unit must always be leak tested and evacuated with aid of a vacuum pump to remove any noncondensables and moisture from the system.



TAKE CARE

Evacuating the coolant piping and the interior unit of the air conditioner must in accordance with the applicable national regulations and laws. Evacuating the coolant piping and the interior unit may only be carried out by a certified air conditioner fitter.

13. CHECK FOR COOLANT LEAKAGE FOR THE S42XX, S52XX(B) & SJA2519, SC42XX & SC52XX MODELS



TAKE CARE

Evacuating the coolant piping and the interior unit of the air conditioner must be carried out in accordance with the applicable national regulations. The test for coolant leakage of the coolant piping and the interior unit may only be carried out by a certified fitter.

POSSIBILITIES FOR LEAK CHECK AIR CONDITIONER

- Soap water method: Apply a soap water or a liquid neutral detergent on the indoor unit connection or outdoor unit connections by a soft brush to check for leakage of the connecting points of the piping. If bubbles come out, the pipes have leakage.
- Dedicated special leak detector: Use the leak detector to check for leakage.

14. TOPPING UP COOLANT FOR PIPING LENGTHS ABOVE 05 METRES.



TAKE CARE

Connecting the coolant pipes of an air conditioner must be carried out in accordance with the applicable national regulations and laws. Refilling the coolant may only be carried out by an authorised fitter.

The air conditioner is filled with sufficient coolant at the factory for a pipe length of a maximum of 5 metres. If the coolant piping is longer than 5 metres then the air conditioner must be topped up with extra coolant. The amount of coolant to be added is shown in table 2

Model	For piping longer than 5 metres Extra filling per meter in grams
2.5 – 2.6 kW	20
3.1 – 3.6 kW	20
4.8 – 5.4 kW	20

Tabel 2

Only use coolant of the same type as stated on the type plate.

15. TEST RUNNING AFTER INSTALLATION

Perform test running after completing electrical safety check and gas leak check.
The test running time should last more than 30 minutes.

Check if all the functions works well during test running. Especially check whether the drainage of indoor unit is smooth or not.

VIKTIG:

Bare installer varen hvis den er i samsvar med lokale og nasjonale lover og regler. Dette produktet er kun ment brukt som klimaproduktet i private husholdninger og skal kun brukes under normale forhold innendørs, kjøkken eller garasje. Denne enheten egner seg bare for jordkontakter med spenning på 220-240 V~ / 50 Hz.

Denne håndboken er beregnet for personer med tilstrekkelig kjennskap til og erfaring med elektriske apparater, elektronikk, kjøling og mekaniske anordninger. Forsøk på installasjon eller reparasjon av apparatet kan føre til personskader eller materielle skader. Produsenten og/eller selger er ikke ansvarlig for fortolkninger av denne brukerhåndboken, og kan heller ikke holdes ansvarlig for mangelfull bruk av denne informasjonen.

Informasjonen, spesifikasjonene og parameterne kan endres uten varsel grunnet tekniske endringer eller forbedringer. Riktige spesifikasjoner angis på typeskiltet.

- Vennligst les denne brukerhåndboken nøye før installering av produktet.
- En skadet strømledning skal bare skiftes ut av autorisert personell.
- Installasjonsarbeid skal utføres i samsvar med relevante lokale, nasjonale og europeiske standarder for kabling og skal bare utføres av autorisert personell. Garantien gjelder ikke for tilfeller av skade som et resultat av handlinger ikke i samsvar med brukerhåndboken, eller som resultat av forsømmelse.
- Personlig verneutstyr slik som vernebriller, ansiktsmaske, øreklokker, hansker ol. skal alltid brukes.

Internett

For bedre service, kan du laste ned den siste versjonen av bruksanvisningen, installasjons- og/eller brukerhåndboken på www.qlima.com



ADVARSEL!

Du skal ikke installere, fjerne og/eller reinstallere enheten selv med mindre du har nødvendig kjennskap til og erfaring med elektrisitet, elektronikk, kjøling og/eller mekanikk.

- Feilaktig installering kan resultere i vannlekkasje, elektrisk støt, lekkasje av kjølemiddel eller brann. **Rådfør deg med en autorisert forhandler eller spesialister på klimaanlegg for installeringen.** Merk: forstyrrelser forårsaket av feilaktig installering, dekkes ikke av garantien.
- Enheten må installeres på en lett tilgjengelig plass. Ekstra kostnader for leie av serviceutstyr til enheten, skal dekkes av kunden.

INNHOOLD

1. Sikkerhet
2. Medfølgende deler
 - 2.1 Medfølgende deler (for SC42xx & SC52xx modeller)
 - 2.2 Medfølgende deler (for S42xx & S52xx(B) & SJA2519 modeller)
3. Operasjoner for installasjon av klimaanlegget (for SC42xx & SC52xx modeller)
4. Operasjoner for installasjon av klimaanlegget (for S42xx & S52xx(B) & SJA2519 modeller)
5. Plassering av innendørs- og utendørsenhet
 - 5.1 Plassering av innendørsenhet (for S42xx & S52xx(B) & SJA2519, SC42xx & SC52xx modeller)
 - 5.2 Plassering av utendørsenhet (for S42xx & S52xx(B) & SJA2519, SC42xx & SC52xx modeller)
6. Muligheter for hvordan rørene fra innendørsenheten kan monteres til utendørsenheten.
7. Montering av monteringsplaten og boring av rørhullet
 - 7.1 Montering av monteringsplaten på innendørsenheten
 - 7.2 Boring av hull for rør, kondensslange og gjennomføring for strømkabel
8. Tilkobling av kjølerørsystem
 - 8.1 Tilkobling og frakobling av kjølerør (for SC42xx & SC52xx modeller)
 - 8.2. Tilkobling av kjølerør (for S42xx & S52xx(B) & SJA2519 modeller)
9. Tilkobling av kondensavløp (for S42xx & S52xx(B) & SJA2519, SC42xx & SC52xx modeller)
 - 9.1 Tilkobling av kondens avløp på innendørsenheten
 - 9.2 Tilkobling av kondensavløp på utendørsenheten
10. Elektrisk installasjon
11. Tilkobling av strømkablene
 - 11.1 Tilkobling av strømkablene (for SC42xx & SC52xx modeller)
 - 11.2 Tilkobling av strømkablene (for S42xx & S52xx(B) & SJA2519 modeller)
12. Tømming av kjølesystem (for S42xx & S52xx(B) & SJA2519 modeller).
13. Kontrollere at kjølesystemet ikke lekker (for S42xx & S52xx(B) & SJA2519, SC42xx & SC52xx modeller)
14. Påfylling av kjølevæske for rør med lengder fra og med 5 meter
15. Test etter installasjon (for S42xx & S52xx(B) & SJA2519 og SC42xx & SC52xx modeller)

1. SIKKERHET

Ta alltid hensyn til de følgende retningslinjene for sikkerhet:

- Les ADVARSELEN før installering av kjøleanlegget.
- Merk deg advarslene som er nedtegnet her ettersom de inneholder viktig informasjon om sikkerhet.
- Oppbevar denne instruksen (etter at du har lest den) sammen med håndboken på et egnet sted for senere bruk.

Klimaanlegget inneholder et kjølemiddel og klassifiseres som utstyr under trykk. Derfor skal alltid personell med kompetanse innen klimaanlegg konsulteres for installasjon og vedlikehold. Klimaanlegget bør inspiseres årlig og vedlikeholdes av kvalifisert personell.



ADVARSEL!

Ikke installer klimaanlegget selv.

- Feilaktig installering kan resultere i brann, elektrisk støt, funksjonssvikt eller vannlekkasje, og kan forårsake skader. Ta kontakt med den forhandleren som solgte deg apparatet eller en autorisert tekniker.

Enheten må installeres sikkert på et sted som kan bære vekten av den.

- Hvis enheten installeres på et sted som ikke er sterk nok, kan enheten falle ned og forårsake skader.

Bruk de fastsatte elektriske ledningen for kobling av innendørs og utendørs enhet på en sikker måte. Koble ledningen til koblingspunktene på klemmebrettet.

- Feil tilkobling kan resultere i brann.

Bruk medfølgende eller bestemt angitte deler for installasjonen.

- Bruk av defekte deler kan resultere i skade på grunn av brann, elektrisk støt, enheten faller ned, osv.

Kjør Oppsett i sikker modus ved hjelp av installeringshåndboken.

- En feilaktig installering kan forårsake personlige skader på grunn av brann, elektrisk støt, enheten faller ned eller vannlekkasje.

Arbeid på den elektriske installasjonen skal alltid utføres i samsvar med installeringshåndboken og ved hjelp av en separat strømforsyning.

- Hvis strømforsyningens kapasitet er utilstrekkelig eller hvis det elektriske systemet er ufullstendig, kan dette resultere i brann eller elektrisk støt.

Kontroller at det ikke er lekkasje av kjølemiddelgass under og etter installering.

- Lekkasje av kjølemiddel er miljøskadelig og bidrar til global oppvarming.

Remonter terminaldeksler for det elektriske anlegget for innendørs- og utendørsenhet etter at strømkablene er installert.

- Når terminaldekslene på de elektriske anleggene ikke er blitt byttet ut kan det føre til brann eller elektrisk støt fra vann, støv, berøring, etc.

**ADVARSEL!**

- Denne installasjonen må være jordet. Elektriske støt kan oppstå hvis jordingen ikke er tilstrekkelig. Skal ikke brukes med en skjøteledning. Dette kan medføre brann eller elektriske støt
- Hjemmeinstallasjonen skal være utstyrt med jordfeilbryter. Hvis installasjonen ikke er utstyrt med jordfeilbryter, kan det føre til elektrisk støt eller brann.

Installer kondensavløp i henhold til installasjonsanvisningen.

- Hvis det oppstår defekter i drenering/rør, kan vann lekke fra enheten og skade husets innhold.

2. MEDFØLGENDE DELER**2.1 Medfølgende deler (for SC42xx & SC52xx modeller)**

Nummer	Angivelse av tilbehør	Antall
1	Installasjonsplate	1
2	Plugger	8
3	Plateskrue «A» ST 3,9 x 25	8
4	Tetningsring	1
5	Dreneringstilkobling	1
6	Tilkoblingsledning	1
7	Fjernkontroll	1
8	Selvgjengende plateskrue "B" ST 2,9 x 10	2
9	Holder til fjernkontroll	1
10	Wireless smart kit (*unntatt SJA2519 - S5225B)	1

2.2 Medfølgende deler (for S42xx & S52xx(B) & SJA2519 modeller)

Nummer	Angivelse av tilbehør	Antall
1	Installasjonsplate	1
2	Plugger	8
3	Plateskrue «A» ST 3,9 x 25	8
4	Tetningsring	1
5	Dreneringstilkobling	1
6	Tilkoblingsledning	ikke inkludert
	Væskeside	Ø 6,35 (< 6,0 kW-uitvoering) Ø 9,53 (> 6,0 kW-uitvoering)
	Gasside	Ø 9,53 (< 3,5 kW-uitvoering) Ø 12,7 (≥ 3,5 kW-uitvoering) Ø 16,0 (≥ 6,0 kW-uitvoering)
7	Fjernkontroll	1
8	Selvgjengende plateskrue "B" ST 2,9 x 10	2
9	Holder til fjernkontroll	1
10	Wireless smart kit (*unntatt SJA2519 - S5225B)	1

**MERK!**

I tillegg til delene nevnt ovenfor, bør kjøperen kjøpe de andre delene som er nødvendig for installering av enheten.

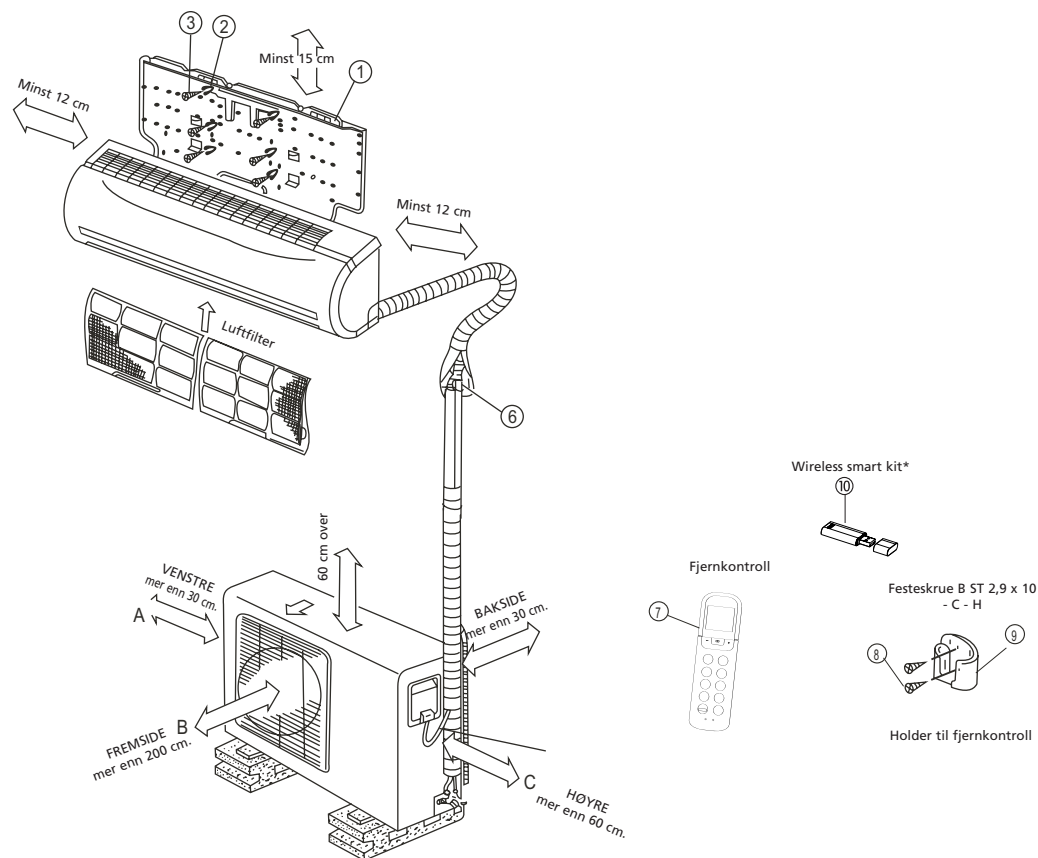

Figur 1



MERK

Dette bilde brukes bare som avklaring og indikator. Bildet kan være annerledes enn det klimaanlegget du har kjøpt.

3. OPERASJONER FOR INSTALLASJON AV KLIMAAANLEGGET (for SC42xx & SC52xx modeller)

- a. Avgjør hvor innedelen og utedelen kan installeres. Se kapittel 5 og 6.



MERK:

- Vær oppmerksom på stedet der kondensen vil bli sluppet ut.
- Avstanden mellom den innvendige og utvendige enheten må ikke overstige 4 meter på grunn av lengden på rørene.

- b. Monter opp monteringsplaten av innendørsenheten. Se kapittel 7.1.
- c. Bor et hull på utsiden slik at rørene kan installeres. Se kapittel 7.2.
- d. Stikk rørene til innendørsenheten forsiktig gjennom hullet i veggen. Bruk krokene på baksiden av innendørsenheten til å henge anlegget på de øverste krokene på monteringsplaten. Sørg for at anlegget er fastmontert og sitter godt. Ikke hekt på de nedre krokene enda.



Pakken med rørledninger som er koplet til innendørsenheten, er tung. Heng aldri rørledningspakken løst på innendørsenheten. Sørg for at hele rørledningspakken har støtte under montering av innendørsenheten. På grunn av vekten til rørledningspakken, kan rørene i innendørsenheten lett bli bøyd eller til og med ødelagt. Skadede rør på innendørsenheten og rørledningspakken forårsaket av feil installasjon framgang dekkes ikke av garantien.

Vær meget forsiktig ved bøying av kjølerørene på baksiden av enheten! Rørene er laget av kobber. Hvis den markerte delen bøyes flere ganger, kan kobberet sprekke på grunn av den fysiske prosessen. Slike sprekker kan lekke kjølemiddel og dekkes ikke av garantien. Se figur 2.

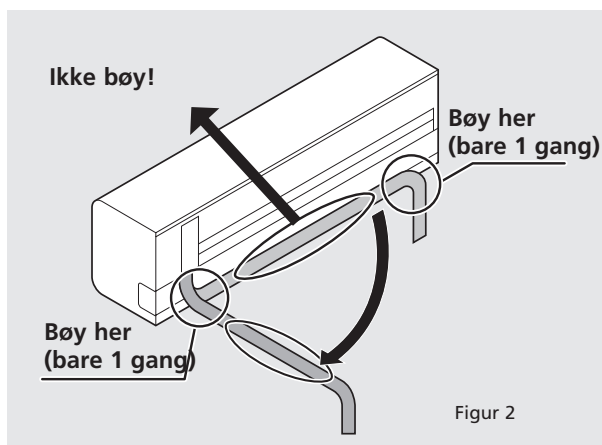

- e. Tre kondensslangen gjennom huller i vegg og koble den til slangen som er montert på innendørsenheten. Se kapittel 9.1



TIPS

Kondensslangen kan enklere monteres ved å plassere bunnen av innendørsenheten ca. 5 cm fra vegg og legge polstring i rommet som oppstår, slik at enheten ikke faller tilbake mot vegg. Se figur 3.

- f. Hekt deretter på de nedre krokene på innendørsenheten på krokene på monteringsplaten.
g. Installer utendørsenheten. Se kapittel 5.2
h. Koble til "rask tilkobling" koblingen til koblingen på utendørsenheten. Koble deretter til strømkabelen med jordledningen mellom inne- og utendørsenheten. Se kapittel 8.
i. Sjekk klimaanlegget for mulig kjølevæske lekkasje. Se kapittel 13.
j. Sørg for at klimaanlegget er riktig installert.
k. Koble støpselet på strømledningen til strømforsyningen (S3748 - SC3748 -modeller må kobles direkte til strømforsyningen uten å bruke støpsel) og pass på at klimaanlegget er riktig installert. Se kapittel 11.1.

4. OPERASJONER FOR INSTALLASJON AV KLIMAAANLEGGET (for S42xx & S52xx(B) & SJA2519 modeller)

- a. Avgjør hvor innendørs- og utendørsenheten skal installeres. Se kapittel 5 og 6.
b. Monter monteringsplaten til innendørsenheten. Se kapittel 7.1.
c. Bor et hull til utsiden hvor rørene kan monteres. Se kapittel 7.2.
d. Bruk krokene på baksiden av innendørsenheten til å henge anlegget på de øverste krokene på monteringsplaten. Ikke hekt på de nedre krokene enda.

**MERK:**

Dersom dreneringsenden på rørene heller mot høyre bakre side, må rørene henges opp samtidig på innendørsenheten og føres gjennom hullet som er blitt borret.

- e. Før rør, strømkabel og kondens-vannslangen gjennom hullet i veggen.

**TIPS**

Rør, strømkabel og kondens-vannslange kan føres gjennom innendørsenheten på bunnen ved å la det være en avstand fra veggen på ca. 5 cm. Legg polstring i rommet som oppstår, slik at enheten ikke faller tilbake mot veggen. Se figur 3.

- f. Koble til kjølevæske-linjer, strømkabler og kondensslangen til innendørsenheten. Se kapittel 8.2, 9, 10 og 11.2.
- g. Installer utendørsenhet. Se kappitel 5.2
- h. Koble til kablene og strømkabelen til utendørsenheten. Se kapittel 11.2.
- i. Tøm kjølekrets. Se kapittel 12.
- j. Sjekk om det finnes lekkasjer i kjølesystemet. Se kapittel 13.
- k. Sørg for at systemet er riktig installert.
- l. Koble støpselet på strømledningen til strømforsyningen (S3748 - SC3748) modeller må kobles direkte til strømforsyningen uten å bruke støpsel) og pass på at klimaanlegget er riktig installert. Se kapittel 15.

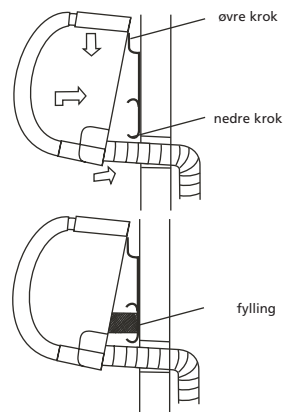

Figur 3

5. PLASSERING AV INNENDØRS- OG UTENDØRSENHET

5.1 Plassering av innendørsenhet (for S42xx & S52xx(B) & SJA2519, SC42xx & SC52xx modeller)

- Innendørsenheten må ikke utsettes for varme eller damp.
- Velg en plassering uten hindringer foran eller rundt enheten.
- Sørg for at kondensvannet kan renne fritt nedover.
- Enheten må ikke plasseres i nærheten av en dør.
- Sørg for at det er mer enn 12 cm plass til høyre og venstre for enheten. Se figur 4.
- For å unngå unødvendig skade på veggen, anbefales bruk av manuell multidetektorer til å finne rør og/eller elektriske ledninger.
- Den innendørs enheten må plasseres på veggen minst 2,3 meter over gulvet. Se figur 4.
- Den innendørs enheten må installeres slik at minimum distanse fra taket på 15 cm overholdes. Se figur 4.
- Innendørsenheten bør henges horisontalt.

- Når du skal plassere innendørsenheten, vær klar over de mulige posisjonene utendørsenheten kan ha. Innendørs og utendørs enhet må være tilkoblet hverandre ved hjelp av rør og kabler.



MERK

For SC42xx & SC52xx modeller: Rørlengde er 4 meter.

For S42xx & S52xx(B) & SJA2519 modeller: Den maksimale lengden på ledningen mellom inne- og utedel er 20 meter for enheter med en kapasitet på opp til 6,0 kW. Den maksimale lengden på ledningen mellom inne- og utedel er 30 meter for enheter med en kapasitet på > 6,0 kW.

Den maksimale høydeforskjellen mellom inne- og utedel er 8 meter for enheter med en kapasitet på opp til 6,0 kW. Den maksimale høydeforskjellen mellom inne- og utedel er 20 meter for enheter med en kapasitet på > 6,0 kW.

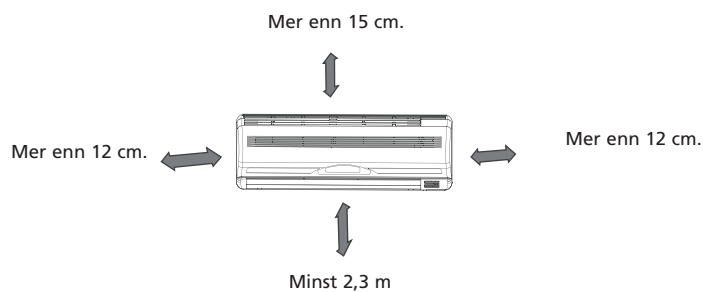

Figur 4

5.2 Plassering av utendørsenhet for S42xx & S52xx(B) & SJA2519, SC42xx & SC52xx modeller

- Den utendørs enheten installeres på en solid overflate for å redusere uønsket støy og vibrasjon så mye som mulig.



MERK

Den utendørs enheten skaper støy når den er i drift. Dette kan være i strid med lokal lovgivning. Det er brukens ansvar å sjekke og sørge for at utstyret kan brukes i samsvar med lokale lover og regler.

- Velg en retning for luftutløpet slik at utsugd luft ikke blokkeres.
- Ikke glem vekten av klimaanlegget ved installering.
- Hvis det bygges et tak over den utendørs enheten slik at den ikke utsettes for direkte sollys eller regn, må det plasseres slik at ikke kondensatoren blokkeres.
- Sørg for at det er mer enn 30 cm plass på baksiden og til venstre for enheten. Det bør være mer enn 200 cm plass foran enheten og mer enn 60 cm på høyre side av enheten. (se figur 5).
- Utendørsenheten bør henges horisontalt.

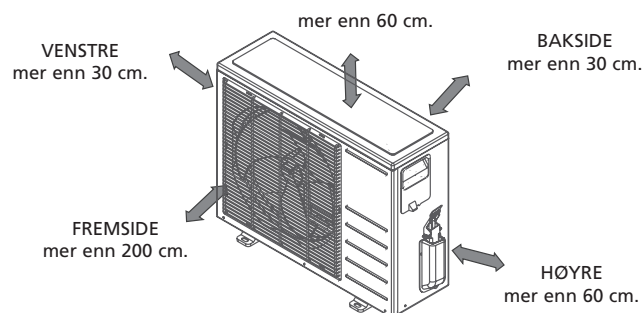

N

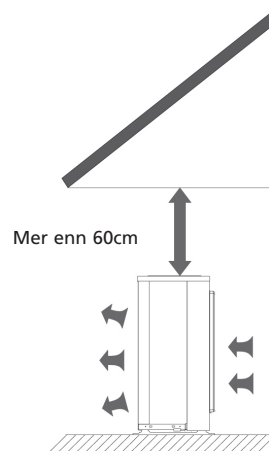
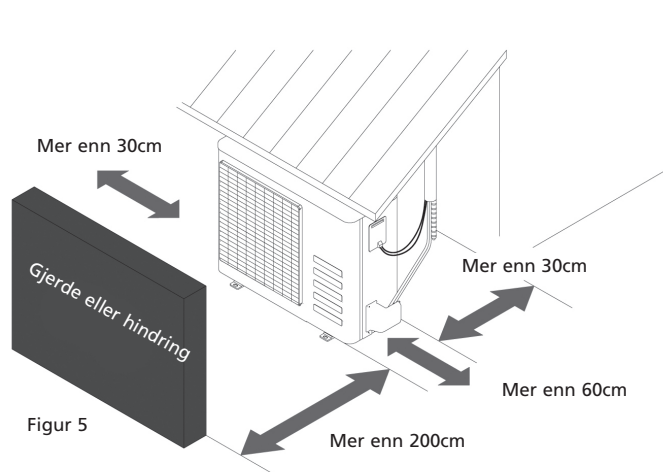

- Når du skal plassere utendørsenheten, vær klar over de mulige posisjonene innendørsenheten kan ha. Innendørs og utendørs enhet må være tilkoblet hverandre ved hjelp av rør og kabler.



MERK

For SC42xx & SC52xx modeller: Rørlengde er 4 meter.

For S42xx & S52xx(B) & SJA2519 modeller: Den maksimale lengden på ledningen mellom inne- og utedel er 20 meter for enheter med en kapasitet på opp til 6,0 kW. Den maksimale lengden på ledningen mellom inne- og utedel er 30 meter for enheter med en kapasitet på > 6,0 kW.

Den maksimale høydeforskjellen mellom inne- og utedel er 8 meter for enheter med en kapasitet på opp til 6,0 kW. Den maksimale høydeforskjellen mellom inne- og utedel er 20 meter for enheter med en kapasitet på > 6,0 kW.

- Dyr, planter eller andre hindringer skal ikke plasseres foran luftinntaket eller utløpet.
- Klimaanlegget skal alltid plasseres på et lett tilgjengelig sted.
- Konsulter og følg lokale lover angående klargjøring og installering av klimaanleggutstyr.
- Hvis plasseringen er utsatt for sterk vind fra for eksempel sjøen, må det sørges for at viften fungerer ordentlig ved å plassere enheten langs veggen eller ved å bruke støv- eller vindavvisere. Se figur 6.

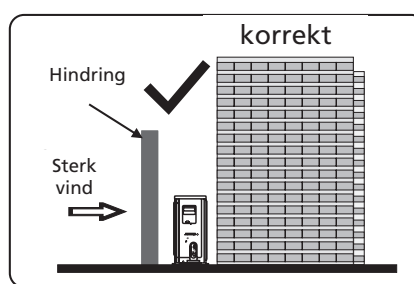
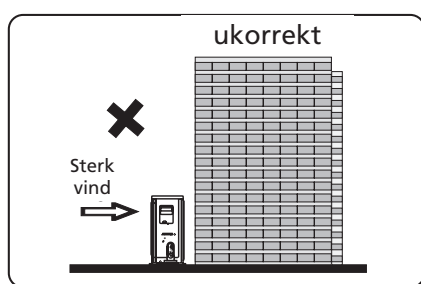

Figur 6

- Hvis den utendørs enheten installeres på takkonstruksjoner eller yttervegger, kan dette føre til forstyrrende støy og vibrasjoner.
- Sørg for at utendørsenheten kan festes på et stabilt underlag.



ADVARSEL

Hvis utendørsenheten henges opp, må monteringsbrakettene oppfylle alle de tekniske kravene. Monteringsveggen er sterk nok. Hvis det er tvil eller usikkerhet omkring dette, skal enheten ikke installeres. Nødvendig støtte skal beregnes og konstrueres av en teknisk ekspert.

6. MULIGHETER FOR HVORDAN RØRENE FRA INNENDØRSENHETEN KAN MONTERES TIL UTENDØRSENHETEN.

- Rørene kan kobles til med en utvidelse enten til venstre eller til høyre side av innendørsenheten. Fjern derfor venstre eller høyre deksel. Se figur 7.
- Rørene kan kobles til med en utvidelse på høyre eller venstre bakside. Se Figur 7.

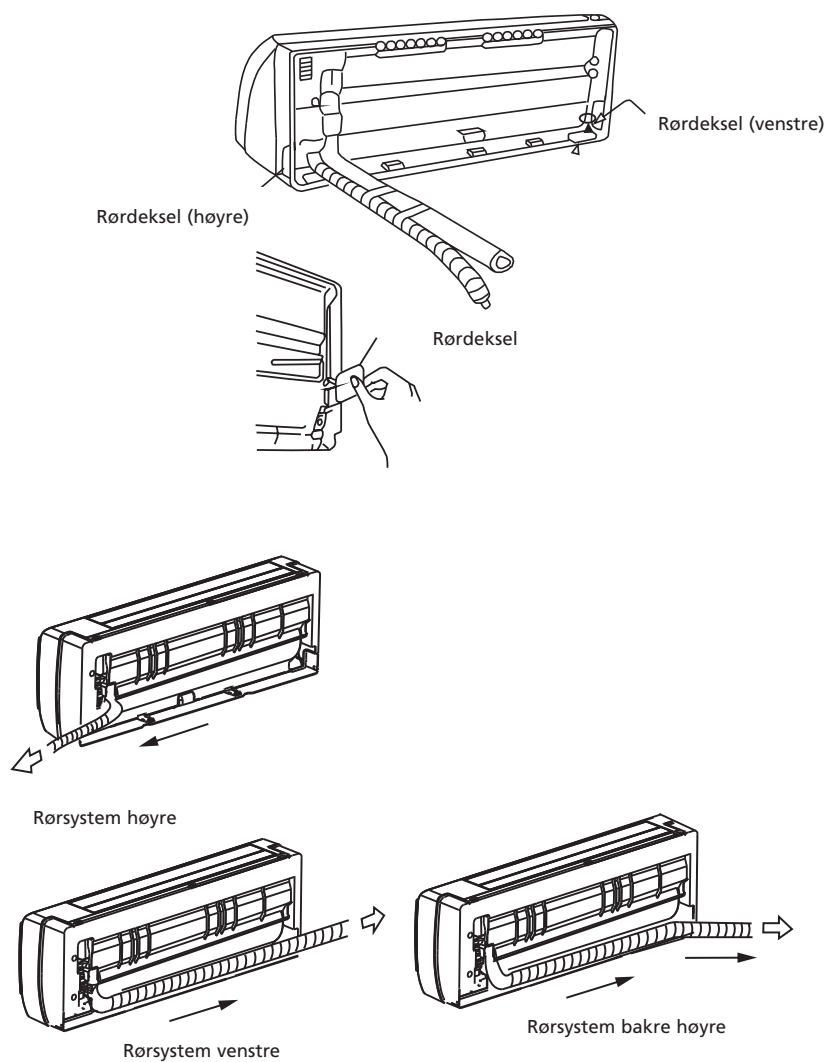

Figur 7

7. MONTERING AV MONTERINGSPLATEN OG BORING AV RØRHULLET

7.1 Montering av monteringsplaten på innendørsenheten



ADVARSEL

Bruk en metalldetektor som påviser eventuelle kabler og rør i veggen, før boring av de nødvendige hullene, slik at en unngår unødvendig skade på veggen og eventuelle farlige situasjoner.

- a. Monter monteringsplaten ① horisontalt på en tilstrekkelig solid vegg, og sørg for at det er nok plass rundt platen. Se figur 8.
- b. Åtte huller med 5 mm diameter må drilles inn i veggen hvis den er av tegl, betong eller annet lignende materiale. Stikk inn pluggene ② for de respektive festeskruene ③.
- c. Fest installasjonsplaten ① på veggen med åtte skruer type «A» ③.

N

71



MERK

Monter installasjonsplaten og drill huller i vegg i henhold til veggstruktur og korresponderende festepunkter på installasjonsplaten. (dimensjoner angis i "mm" med mindre noe annet er oppgitt).

Korrekt installering av installasjonsplate

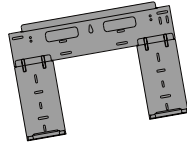
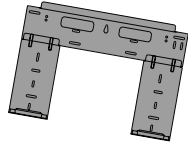
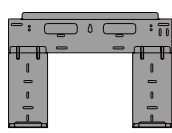

Figur 8



S(C)5225(B)/S(C)4225

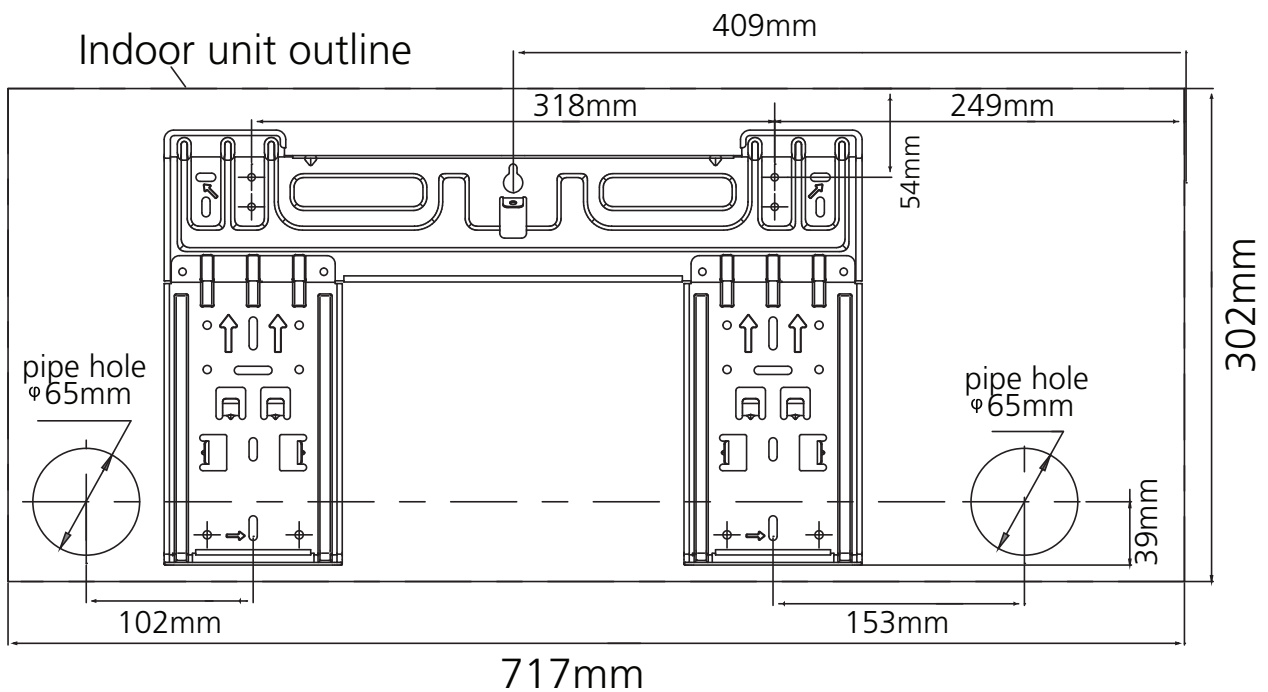

S(C)5232/S(C)4232

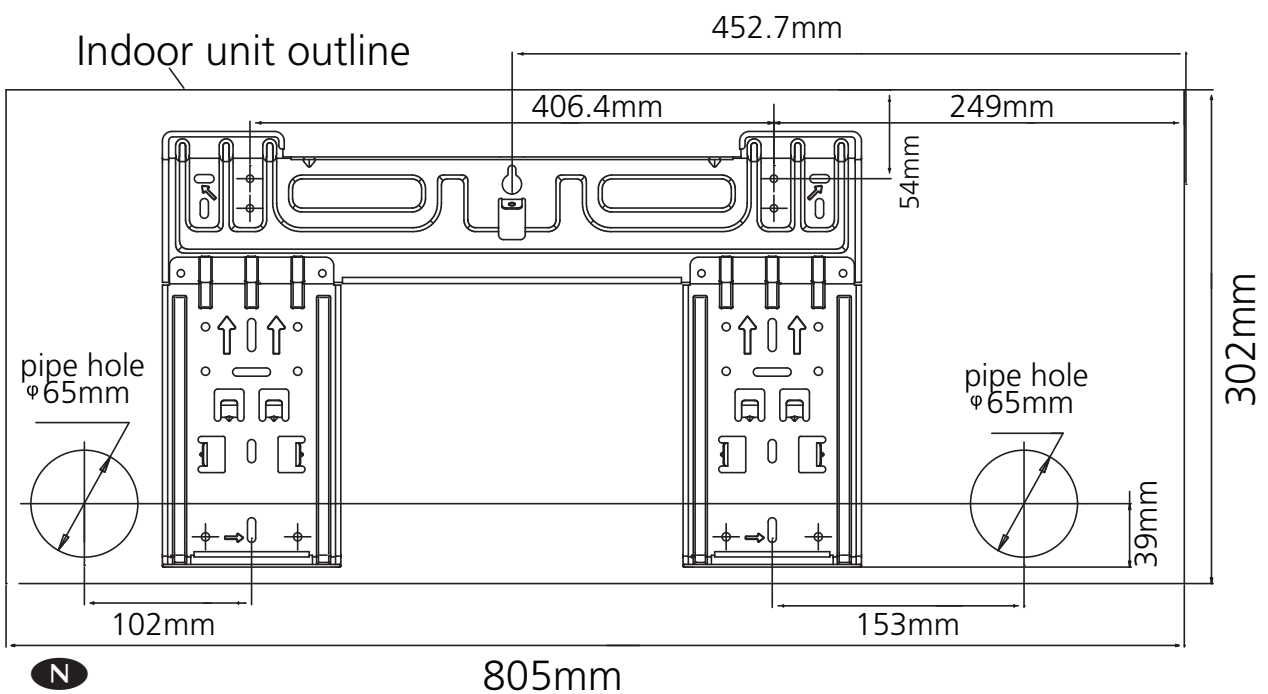

S(C)5248/S(C)4248

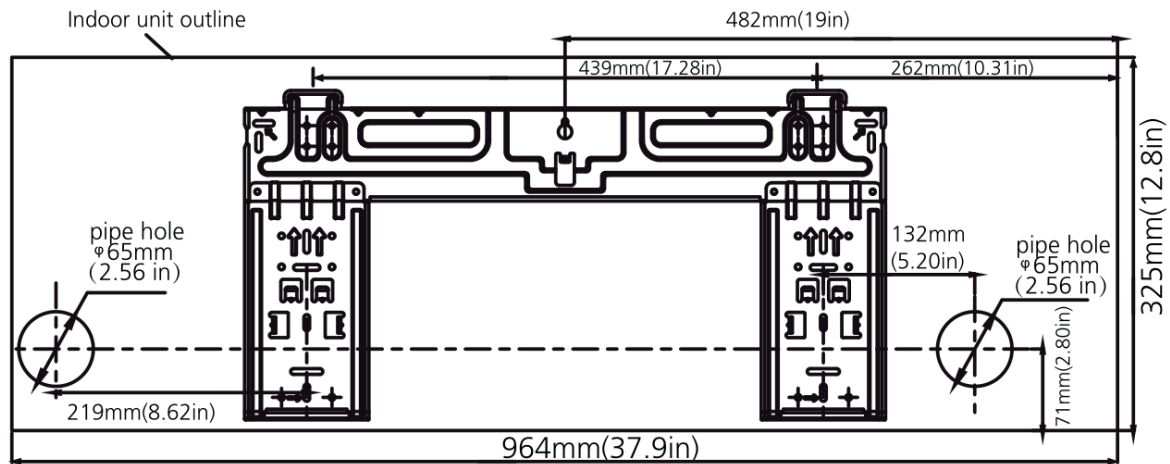

7.2 Boring av hull for rør, kondensslange og gjennomføring for strømkabel

- Avgjør plasseringen av hullene ved hjelp av diagrammet i fig. 9. Drill et hull (≥ 85 mm for SC42xx & SC52xx/ ≥ 65 mm for S42xx & S52xx(B) & SJA2519) lett skrådd nedover mot utsiden slik av vann ikke kommer inn. Se figur 10.
- Alltid bruk en drillveiledning når det drills i metallrister, metallplater eller lignende materialer.

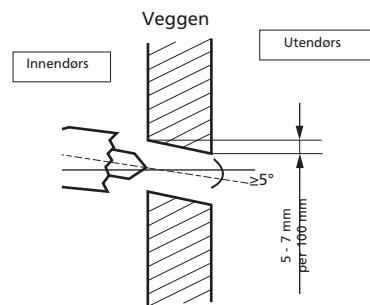

Figur 10

8. TILKOBLING AV KJØLERØRSYSTEM

8.1 Tilkobling og frakobling av kjølerør (for SC42xx & SC52xx modeller)



ADVARSEL

Tilkobling av kjølerør på et klimaanlegg må utføres i samsvar med de gjeldende lokale lover. Tilkobling av kjølerør bør utføres av en kvalifisert tekniker.



ADVARSEL

Pakken med rørledninger som er koplet til innendørsenheten, er tung. Aldri heng rørledningspakken løst på innendørsenheten. Sørg for at hele rørledningspakken har støtte under montering av innendørsenheten. På grunn av vekten til rørledningspakken, kan rørene i innendørsenheten lett bli bøyd eller til og med ødelagt. Skadede rør på innendørsenheten og rørledningspakken forårsaket av feil installasjon framgang dekkes ikke av garantien.



ADVARSEL

For din egen sikkerhet, bruk vernebriller og arbeidshansker ved tilkobling av rørene. Rørene er festet til innendørsenheten og kommer ferdigmontert fra fabrikken. Les "rask installasjonsanvisning" for mer informasjon om hvordan du kobler rør og strømkabel en til utendørsenheten.

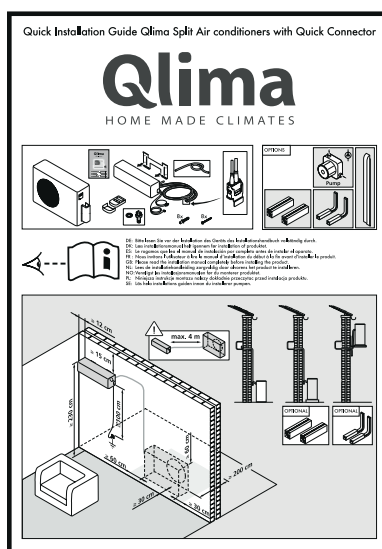
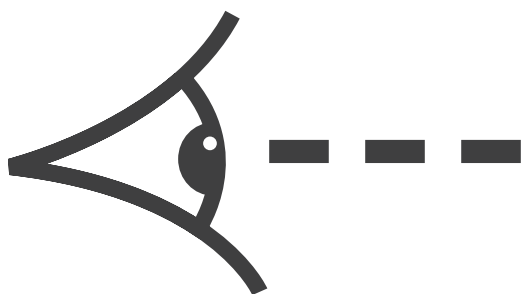

Figur 11

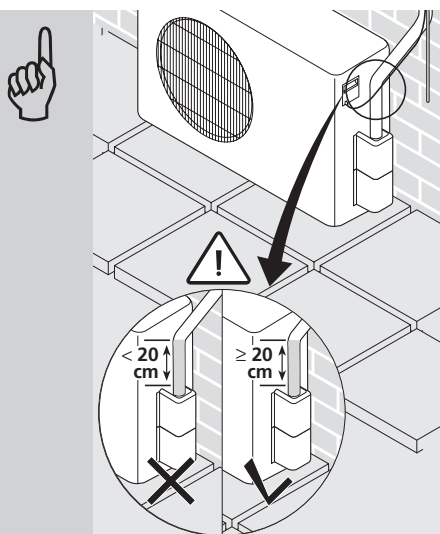

De siste 20 cm av kjølerøret, i nærheten av tilkoblingen, må være rett. Hvis denne delen bøyes, kan det resultere i lekkasje. Dette dekkes ikke av garantien.

Figur 12



ADVARSEL

Frakobling av kjølerør på et klimaapparat må utføres i samsvar med gjeldende lokale lover. Tilkobling av kjølerør bør kun utføres av en kvalifisert tekniker.

Frakopling av koblingspunkt:

- Trinn 1: Slå av klimaanlegget og trekk støpselet ut av stikkkontakten.
- Trinn 2: Vent i fem minutter til trykket i rørene mellom innendørs- og utendørsenheten er normalisert.
- Trinn 3: Trekk spaken på hannkoplingen opp og så langt som mulig bakover.
- Trinn 4: Trekk i utløseren på hunnkoplingen for å koble fra begge koblingspunktene.
- Trinn 5: Sett på dekselet og plugg det på plass for å beskytte mot støv.

8.2 Tilkobling av kjølerør (for S42xx & S52xx(B) & SJA2519 modeller)

- Fest en kragemutter til rørendene med skrunøkkel eller lignende.
- Innendørsenhet: Stram mutteren til rørene på innendørsenheten. Gjør dette først for hånd. Stram deretter mutteren med en skrunøkkel og en momentnøkkel. Se figur 13.
- Utendørsenhet: Stram mutteren for hånd til tilkoblingene på ventilene på utendørsenheten, og stram deretter mutteren med en skrunøkkel og en momentnøkkel. Se figur 13.

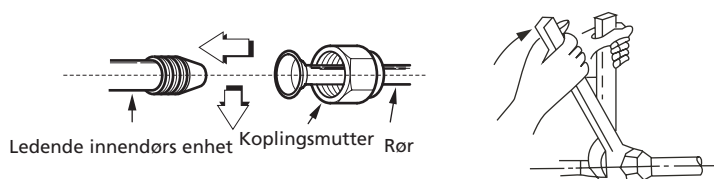

Figur 13

- Bruk riktig strammende dreiningsmoment (se tabell 1) for å unngå at rørene, tilkoblingsrørene og mutterne blir skadet.

Utvendig diameter	Dreiningmoment (N.cm)	Ekstra dreiningmoment (N.cm)
Ø 6.35	1500 (153kgf.cm)	1600 (163kgf.cm)
Ø 9.53	2500 (255kgf.cm)	2600 (265kgf.cm)
Ø 12.7	3500 (357kgf.cm)	3600 (367kgf.cm)
Ø 16.0	4500 (459kgf.cm)	4700 (479kgf.cm)

Tabell 1

- Isoler terminalene på innendørsenheten for å unngå kondens.
- Pakk inn rør, avløpsslangen og tilkoblingskabelen som er plassert bak utendørs delen, med tape til du får en solid bunt. Dette gjør monteringen av den innvendige delen av monteringsplaten enklere.

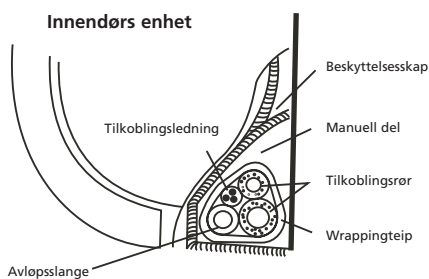

Figur 14



MERK

Kobberrør bør isoleres separat.



BEVARES

Vær forsiktig når røret bøyes. Sørg for at røret bøyes og ikke knekkes. I en linje med knekk: bytt ut hele røret eller de delene som er bøyd, da dette kan føre til lekkasje i kjølevæske og klimaanlegget kan svikte.

9. TILKOBLING AV KONDENSAVLØP (for S42xx & S52xx(B) & SJA2519, SC42xx & SC52xx modeller)

9.1 Tilkobling av kondens avløp på innendørsenheten

Koble kondensslangen som følger med i pakken til innendørsenheten. Dette gjøres ved å skyve kondensslangen over munnstykket på slangen som hører til innendørsenheten. Kontroller at kondensslangen peker nedover, og plasser ikke enden av slangen i vann. Se figur 15.

Plasser kondensslangen under kjølerørene for å unngå at avløpsrennen fylles opp pga. kondens.



ADVARSEL

- Sørg for at avløpsslangen er i bunnen av bunten. Hvis slangen plasseres øverst, kan avløpsvannet på enheten lett flyte over.
- Hele avløpsslansens lengde må skrå nedover slik at kondensen enkelt kan dreneres.

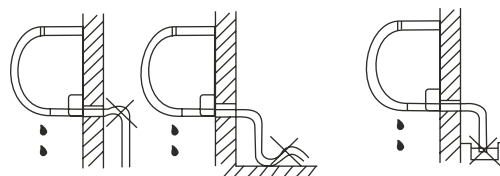

Figur 15

Vannstrømmen skal ikke blokkeres av en stigning.

Enden av slangen plasseres i vann.

9.2 Tilkobling av kondensavløp på utendørsenheten

Fest forsegling på røret. Deretter stikkes avløpsledet inn i hullet på bunnen av den utendørsenheten. Roter 90° for å sette dem sikkert sammen. Koble avløpstilkoblingen til en forlengelse av avløpsslangen (medfølger ikke). På denne måten kan kondensen som skapes i varmemodus på klimaanlegget dreneres vekk. Se figur 16.

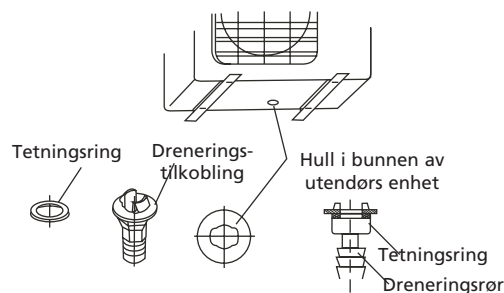

Figur 16

10. ELEKTRISK INSTALLASJON

- Koble klimaanlegget til en egen gruppe. Sørg for at denne gruppen benytter riktig sikring. Se tabellen nedenfor.
- Den benyttede spenningen bør være innenfor 95% ~ 105% av den nominelle spenningen som står oppført på etiketten.
- Strømforsyningskretsen skal være forsynt med en jordfeilbryter
- Kontroller at klimaanlegget er jordet.
- Koble til ledningene slik som vist i det vedlagte diagrammet for elektrisk tilkobling. Se kapittel 11
- Ledningsnettets må være i samsvar med nasjonale og lokale standarder og krav for elektrisitet. Skal bare kobles til av kvalifisert personell.

Modell	Strømforsyning	Nominell strømforsyning (brytere/sikringer)	Strømledning diameter
≤ 3,5 kW	230V~50Hz	16A	2,5 mm ²
> 3,5 kW	230V~50Hz	16A slow	2,5 mm ²

Tabell 2



ADVARSEL

Nettspenningen må stemme overens med anslått spenning for klimaanlegget.

11. TILKOBLING AV STRØMKABLENE

11.1 Tilkobling av strømkablene (for SC42xx & SC52xx modeller)

- En 4,5 meter lang ledning for elektrisk kobling mellom innendørs og utendørs enhet følger med apparatet og er i pakken med kjølerør (innendørs enheten).
- Den elektriske ledningen leveres med en elektrisk snarvei.
- Den utendørs enheten er også utstyrt med en elektrisk snarvei.
- Fjern dekselet på klemmebrettet på den utendørs enheten ved å skru opp skruen.
- Koble innendørsenheten til utendørsenheten og bruk de medfølgende kontaktene til å feste kabelen til sikringsklemmeblokken med kabelklemmen du har installert tidligere.
- Jordkabelen må festes til metallplaten. Klemrekken er montert på denne platen. Plasseringen angis med symbolet

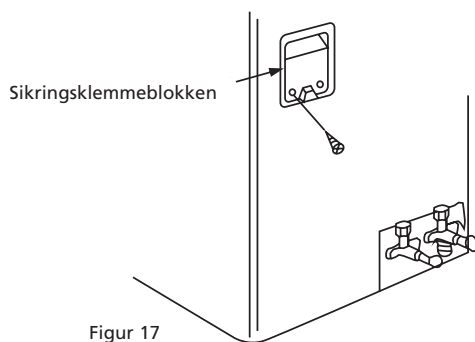

- Koble til strømkabelen etter at hele installasjonen av klimaanlegget er fullført.



ADVARSEL

For modeller med kapasitet < 4,5 kW, sett støpselet i stikkkontakten.

For modeller med kapasitet > 4,5 kW, koble strømkabelen direkte til en strømkilde. Ikke bruk et støpselet som har uttak. Polene til både støpselet og uttaket kan bli skadet og de kan også forårsake brann på grunn av høy spenning.

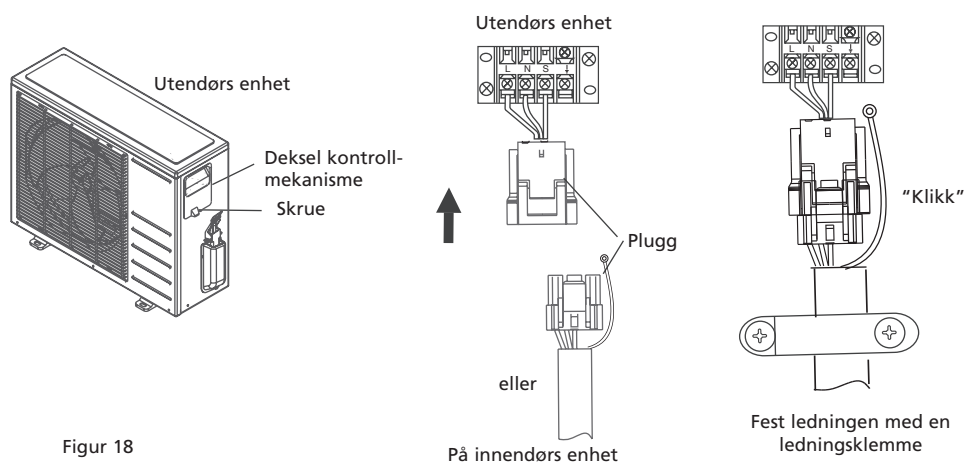

Figur 18

11.2 Tilkobling av strømkablene til S42xx & S52xx(B) & SJA2519 modeller

- Koble først til kabelen som tilhører innendørsdelen.
- Tilkoblingen for innendørs/utendørs enhet skal være type H07RN -F, 2,5 mm².
- For å montere kabelen på sikringsklemmeblokken på innendørsenheten: Ta av frontpanelet og dekselet på sikringsklemmeblokken som ligger på høyre side av innendørsenheten. Se figur 19.

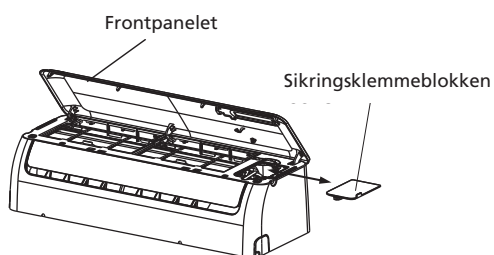

Figur 19

- Kabelen kan føres inn gjennom bakre side av innendørsenheten og til kabelklemmen.
- Fest kraftledningene til kabelklemmen. For riktig sted se figur 20.

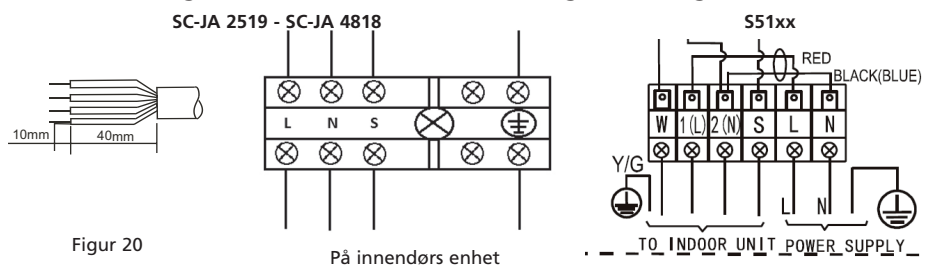

Figur 20

- Koble deretter kabelen til utendørsenheten. Fjern deretter dekselet på kabelklemmen til utendørsenheten.
- Koble forbindingskablene til kabelklemmen. Se figur 21. Koble til kablene slik at plasseringen av ledningene tilsvarer tilkoblingen av kablene til innendørsenheten (bokstavene L N S, jordkabelen og

- for modellene med en kapasitet på > 6,0 kW tallene 1 + 2).
- Jordledningen må festes til metallplaten. Kabelklemmen er montert på denne platen. Plasseringen indikeres av symbolet .
 - Modellene med en kapasitet på opp til 6,0 kW har forsyningskabel ferdig montert på innedelen. For modeller med en kapasitet på > 6,0 kW må forsyningskabelen kobles til utedelen (forsyningskabel medfølger ikke).
 - Koble til strømkabelen etter at hele installasjonen av klimaanlegget er fullført.



ADVARSEL

For modeller med kapasitet < 4,5 kW, sett støpselet i stikkontakten.

For modeller med kapasitet > 4,5 kW, koble strømkabelen direkte til en strømkilde. Ikke bruk et støpselet som har uttak. Polene til både støpselet og uttaket kan bli skadet og de kan også forårsake brann på grunn av høy spenning.

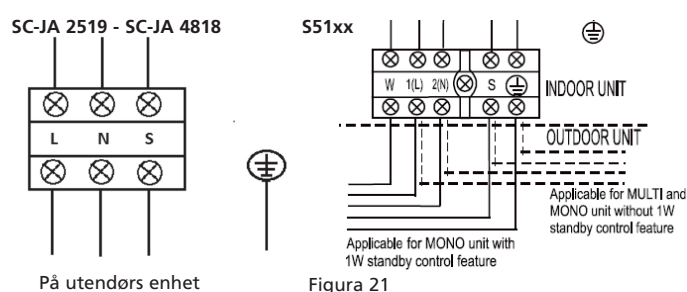

12. TØMMING AV KJØLESYSTEM (for S42xx & S52xx(B) & SJA2519 modeller)

Uønsket luft og fuktighet (f.eks.) som er igjen i kjølesystemet etter installering kan forårsake effekter eller skader beskrevet nedenfor:

- Trykket i systemet stiger.
- Arbeidsflyten øker.
- Effektiviteten av kjøling eller varme reduseres.
- Fuktighet i kjølemiddelet kan fryse og blokker de små rørene. Vann kan forårsake korrosjon av delene i kjølesystemet.
- Skader på kompressoren.

Derfor må innendørsenheten og rørene mellom innendørs- og utendørsenheten må alltid være drenert for å fjerne luft og fuktighet fra systemet.



ADVARSEL

Drenering av kjølerørene i klimaanlegget må utføres i henhold til gjeldene lokale lover.

Drenering av kjølerør og innendørsenhet bør kun utføres av en kvalifisert tekniker.

13. KONTROLLERE AT KJØLESYSTEMET IKKE LEKKER (for S42xx & S52xx(B) & SJA2519, SC42xx & SC52xx modeller)



ADVARSEL

Kontroll og verifisering av integriteten til kjølerørene og innendørsenheten i et klimaanlegg skal utføres i henhold til nasjonale lover og regler. Verifisering av integriteten til kjølerør og innendørsenhet bør kun utføres av en kvalifisert tekniker.

Muligheter for å sjekke om klimaanlegget lekker

- Såpevannmetoden: Påfør såpevann eller et nøytralt, flytende rengjøringsmiddel med en myk børste på koblingene på innendørs eller utendørs enhet og se etter lekkasje på rørenes koblinger. Rørene lekker hvis det oppstår bobler.
- Spesiell lekkasjedetektor: Bruk lekkasjedektoren for å se etter lekkasje.

14. PÅFYLLING AV KJØLEVÆSKE FOR RØR MED LENGDER FRA OG MED 5 METER



ADVARSEL

Påfylling av kjølevæske på et klimaanlegg må utføres i henhold til gjeldene lokale lover. Påfylling av kjølevæske bør kun utføres av en kvalifisert tekniker.

Klimaanlegget er montert i fabrikk og med en kjølevæske som er egnet for en rørlengde på opptil 5 meter. Hvis kjølerørene har en lengde på mer enn 5 meter, kan det fylles på en ekstra mengde kjølevæske på klimaanlegget.

For oversikt over hvor mye kjølevæske som må fylles

Modell	Dersom rørlengde er mer enn 5 meter. Ekstra påfylling i gram per meter
2.5 – 2.6 kW	20
3.1 – 3.6 kW	20
4.8 – 5.4 kW	20

Tabell 3

Bruk kun kjølevæske av samme type som er angitt på etiketten.

15. TEST ETTER INSTALLASJON (for S42xx & S52xx(B) & SJA2519, SC42xx & SC52xx modeller)

Gjennomfør en testkjøring når det er sikkert at den elektriske installasjonen er riktig utført og gassen er sikker. Testkjøringen varer i mer enn 30 minutter.

Kontroller at alle funksjonene fungerer som de skal under testkjøringen. Sjekk spesielt at dreneringen fra den innendørs enheten fungerer.



N

81



WAŻNA UWAGA:

Niniejsze urządzenie można zainstalować tylko wtedy, gdy spełnia lokalne/krajowe przepisy prawne, rozporządzenia i normy. Produkt ten przeznaczony jest do użytku jako klimatyzator w domach mieszkalnych i nadaje się do użycia tylko w suchych miejscach, w normalnych warunkach domowych, wewnątrz pokoju dziennego, kuchni i garażu. Klimatyzator przystosowany jest do przyłączenia do sieci wyłącznie za pośrednictwem uziemiającego gniazdka sieciowego o napięciu sieci zasilającej 220-240 V~/ 50 Hz. Modele SC42xx & SC52xx muszą zostać bezpośrednio podłączone do źródła napięcia za pomocą przewodu zasilającego.

Niniejsza instrukcja przeznaczona jest dla osób posiadających znajomość instalacji elektrycznych, elektroniki, chłodnictwa i mechaniki. Wszelkie próby montażu lub naprawy urządzenia mogą spowodować uszkodzenia ciała i szkody w mieniu. Producent bądź sprzedawca nie ponosi odpowiedzialności za interpretację niniejszych informacji, nie ponosi też odpowiedzialności wynikającej z ich wykorzystania.

Informacje, specyfikacje i parametry mogą ulec zmianie bez powiadomienia z powodu modyfikacji technicznych lub wprowadzenia ulepszeń. Szczegółowe dane techniczne podano na tabliczce znamionowej.

- Niniejszą instrukcję montażu należy dokładnie przeczytać przed instalacją produktu.
- W przypadku uszkodzenia przewodu zasilającego, jego wymiana może być prowadzona wyłącznie przez osoby upoważnione.
- Instalacja musi zostać wykonana zgodnie z Europejskimi, narodowymi czy lokalnymi dyrektywami i standardami i musi być przeprowadzona tylko przez autoryzowany personel. Gwarancja traci ważność w momencie uszkodzenia urządzenia poprzez zaniedbanie czy inne przeprowadzone czynności niezgodne z instrukcją.
- Zawsze należy zakładać właściwe środki ochrony osobistej, takie jak okulary ochronne, rękawice, maski na twarz, ochronniki słuchu itp.

Internet:

Dla Państwa wygody przygotowaliśmy elektroniczną wersję instrukcji obsługi, którą możecie Państwo znaleźć na stronie www.qlima.com



OSTRZEŻENIE!

Nie wolno samodzielnie instalować oraz/ lub przemieszczać urządzenia osobom nie posiadającym odpowiedniego doświadczenia w zakresie urządzeń elektrycznych i elektronicznych, w dziedzinie techniki chłodniczej i bez odpowiednich uprawnień.

- Nieprawidłowy montaż może spowodować wyciek wody, porażenie prądem, wyciek czynnika chłodniczego lub pożar. **W sprawie montażu należy skonsultować z autoryzowanym dostawcą lub ze specjalistą monterem urządzeń klimatyzacyjnych.** Należy pamiętać, że błędy spowodowane nieprawidłowym montażem nie są objęte gwarancją.
- Jednostka musi być zamontowana w miejscu łatwo dostępnym. Wszelkie dodatkowe koszty, związane z wynajęciem specjalnego sprzętu do serwisowania urządzeń ponosi klient.

SPIS TREŚCI

1. Środki bezpieczeństwa
2. Wyposażenie dostarczone wraz z urządzeniem
 - 2.1 Wyposażenie dostarczone wraz z urządzeniem (w modelach SC42xx & SC52xx)
 - 2.2 Wyposażenie dostarczone wraz z urządzeniem (w modelach S42xx & S52xx(B) & SJA2519)
3. Czynności, jakie należy wykonać przed zainstalowaniem klimatyzatora (w modelach SC42xx & SC52xx)
4. Czynności, jakie należy wykonać przed zainstalowaniem klimatyzatora (w modelach S42xx & S52xx(B) & SJA2519)
5. Montaż jednostki wewnętrznej i zewnętrznej
 - 5.1 montaż jednostka wewnętrzna (w modelach S42xx, S52xx(B) & SJA2519, SC42xx & SC52xx)
 - 5.2 montaż jednostka zewnętrzna (w modelach S42xx, S52xx(B) & SJA2519, SC42xx & SC52xx)
6. Możliwości zainstalowania przewodów części wewnętrznej w części zewnętrznej
7. Montaż płyty instalacyjnej oraz przeprowadzenie przewodów
 - 7.1 montaż płyty instalacyjnej części wewnętrznej.
 - 7.2 wiercenie otworów na przewody rurowe, rurę wody kondensacyjnej i przewód prądowy.
8. Podłączanie przewodów czynnika chłodniczego
 - 8.1 podłączanie i odłączanie przewodów czynnika chłodniczego (w modelach SC42xx & SC52xx)
 - 8.2. Podłączanie przewodów czynnika chłodniczego (w modelach S42xx & S52xx(B) & SJA2519).
9. Podłączenie spustu wody kondensacyjnej (w modelach S42xx, S52xx(B) & SJA2519, SC42xx & SC52xx)
 - 9.1 podłączenie spustu wody kondensacyjnej części wewnętrznej.
 - 9.2 podłączenie spustu wody kondensacyjnej części zewnętrznej
10. Prace elektryczne
11. Podłączenie przewodów prądowych
 - 11.1 podłączenie przewodów prądowych (w modelach SC42xx & SC52xx)
 - 11.2 podłączanie przewodów prądowych (w modelach S42xx & S52xx(B) & SJA2519)
12. Opróżnić układ chłodzenia (w modelach S42xx & S52xx(B) & SJA2519)
13. Kontrola układu chłodniczego pod kątem szczelności (w modelach S42xx, S52xx(B) & SJA2519, SC42xx & SC52xx)
14. Uzupełnianie czynnika chłodniczego w przypadku przewodów o długości 5 metrów.
15. Testowe uruchomienie instalacji (w modelach S42xx, S52xx(B) & SJA2519, SC42xx & SC52xx)

1. ŚRODKI BEZPIECZEŃSTWA

Ze względów bezpieczeństwa, zawsze przestrzegać następujących zaleceń:

- Przed montażem klimatyzatora należy koniecznie przeczytać poniższe OSTRZEŻENIE.
- Należy przestrzegać ostrzeżeń podanych w niniejszej instrukcji, ponieważ zawierają one ważne informacje dotyczące bezpieczeństwa.
- Po przeczytaniu niniejszej instrukcji, należy przechowywać ją wraz z instrukcją obsługi w łatwo dostępnym miejscu w celu skorzystania z nich w razie potrzeby w przyszłości.

Klimatyzator zawiera płyn chłodniczy i może być klasyfikowany jako urządzenie pod ciśnieniem. Z tego względu w przypadku instalowania czy serwisowania klimatyzatora należy zawsze kontaktować się z autoryzowanym przedstawicielem. Klimatyzator wymaga przeglądu raz do roku, taki przegląd powinien być wykonany tylko przez autoryzowanego przedstawiciela.



OSTRZEŻENIE

Nie instalować urządzenia samodzielnie.

- Niewłaściwa lub niezgodna z instrukcją instalacja urządzenia może spowodować pożar, porażenie prądem, upadek urządzenia bądź wycieki wody, a w konsekwencji obrażenia ciała i szkody materialne. Dlatego w celu przeprowadzenia instalacji należy skontaktować się z punktem sprzedaży urządzenia lub z autoryzowanym warsztatem instalacyjnym.

Urządzenie należy montować w sposób bezpieczny, w miejscu o nośności dostosowanej do masy urządzenia.

- W przypadku montażu w miejscu o niewystarczającej nośności, urządzenie może spaść, powodując uszkodzenia ciała.

Do bezpiecznego podłączenia jednostki wewnętrznej i zewnętrznej należy użyć podanych przewodów elektrycznych oraz podłączyć mocno przewody do poszczególnych sekcji łączówki

- Nieprawidłowe podłączenie i mocowanie może spowodować pożar.

Podczas czynności montażowych należy używać części dostarczonych w komplecie lub części wyspecyfikowanych.

- Korzystanie z wadliwych części może doprowadzić do uszkodzeń ciała wskutek pożaru, porażenia prądem, spadnięcia urządzenia itp.

Montaż należy przeprowadzać w sposób bezpieczny, zgodnie z instrukcją montażu.

- Nieprawidłowy montaż może spowodować uszkodzenia ciała wskutek pożaru, porażenia prądem, spadnięcia urządzenia lub wycieku wody.

Prace przy instalacjach elektrycznych należy wykonywać zgodnie z instrukcją montażu i koniecznie podłączyć je do obwodu przeznaczonego specjalnie dla tego urządzenia.

- Jeżeli moc obwodu zasilania jest niewystarczająca lub instalacja elektryczna jest niekompletna, może to spowodować pożar lub porażenie prądem.

Należy sprawdzić, czy gazowy czynnik chłodniczy nie wycieka podczas montażu lub po jego ukończeniu.

- Wyciek czynnika chłodniczego ma szkodliwy wpływ na środowisko naturalne i może przyczynić się do globalnego ocieplenia.

Po założeniu przewodów prądowych z powrotem zamontować nakładki na punkty podłączenia przewodów elektrycznych zarówno urządzenia wewnętrznego, jak i zewnętrznego.

- Jeżeli nakładki na punkty podłączenia przewodów elektrycznych nie zostaną właściwie z powrotem umieszczone na miejsce, może dojść do powstania pożaru albo wstrząsów elektrycznych w wyniku kontaktu z wodą, substancją itd.



PRZESTROGI

- Urządzenie musi być uziemione. Istnieje prawdopodobieństwo porażenia prądem elektrycznym w przypadku złego podłączenia. Nie używać przedłużacza. Może to spowodować pożar lub porażenie prądem elektrycznym.
- Instalacja domowa powinna być wyposażona w wyłącznik różnicowo-prądowy. Brak takiego wyłącznika może skutkować wybuchem pożaru albo powstaniem wstrząsów elektrycznych.

Zainstalować spust wody kondensacyjnej zgodnie z instrukcją

- W przypadku wystąpienia usterki w instalacji ściekowej / rurach, może nastąpić wyciek wody z jednostki, co może spowodować zamoknięcie oraz zniszczenie wyposażenia domu.

2. WYPOSAŻENIE DOSTARCZONE WRAZ Z URZĄDZENIEM

2.1 WYPOSAŻENIE DOSTARCZONE WRAZ Z URZĄDZENIEM (w modelach SC42xx & SC52xx)

Lp.	Nazwa elementu wyposażenia	Ilość
1	Płyta montażowa	1
2	Kołek rozporowy	8
3	Wkręt samogwintujący 'A' ST 3,9 x 25	8
4	Uszczelka	1
5	Złącze instalacji ściekowej	1
6	Zespół rury łączącej	1
7	Pilot zdalnego sterowania	1
8	Wkręt samogwintujący 'B' ST 2,9 x 10	2
9	Uchwyt pilota zdalnego sterowania	1
10	Wireless smart kit (*z wyjątkiem SJA2519 - S5225B)	1

2.2 WYPOSAŻENIE DOSTARCZONE WRAZ Z URZĄDZENIEM (w modelach S42xx & S52xx(B) & SJA2519)

Lp.	Nazwa elementu wyposażenia	Ilość		
1	Płyta montażowa	1		
2	Kołek rozporowy	8		
3	Wkręt samogwintujący 'A' ST 3,9 x 25	8		
4	Uszczelka	1		
5	Złącze instalacji ściekowej	1		
6	Zespół rury łączącej	Elementy instalacji cieczonej	\varnothing 6.35 (< 6.0 kW model) \varnothing 9.53 (> 6.0 kW model)	Nie wchodzi w skład dostawy
		Elementy instalacji gazowej	\varnothing 9.53 (< 3.5 kW model)	
			\varnothing 12.7 (\geq 3.5 kW model)	
			\varnothing 16.0 (\geq 6.0 kW model)	
7	Pilot zdalnego sterowania	1		
8	Wkręt samogwintujący 'B' ST 2,9 x 10	2		
9	Uchwyt pilota zdalnego sterowania	1		
10	Wireless smart kit (*z wyjątkiem SJA2519 - S5225B)	1		



UWAGA!

Za wyjątkiem wymienionych wyżej części, zakup pozostałych części niezbędnych do montażu jest obowiązkiem nabywcy klimatyzatora.

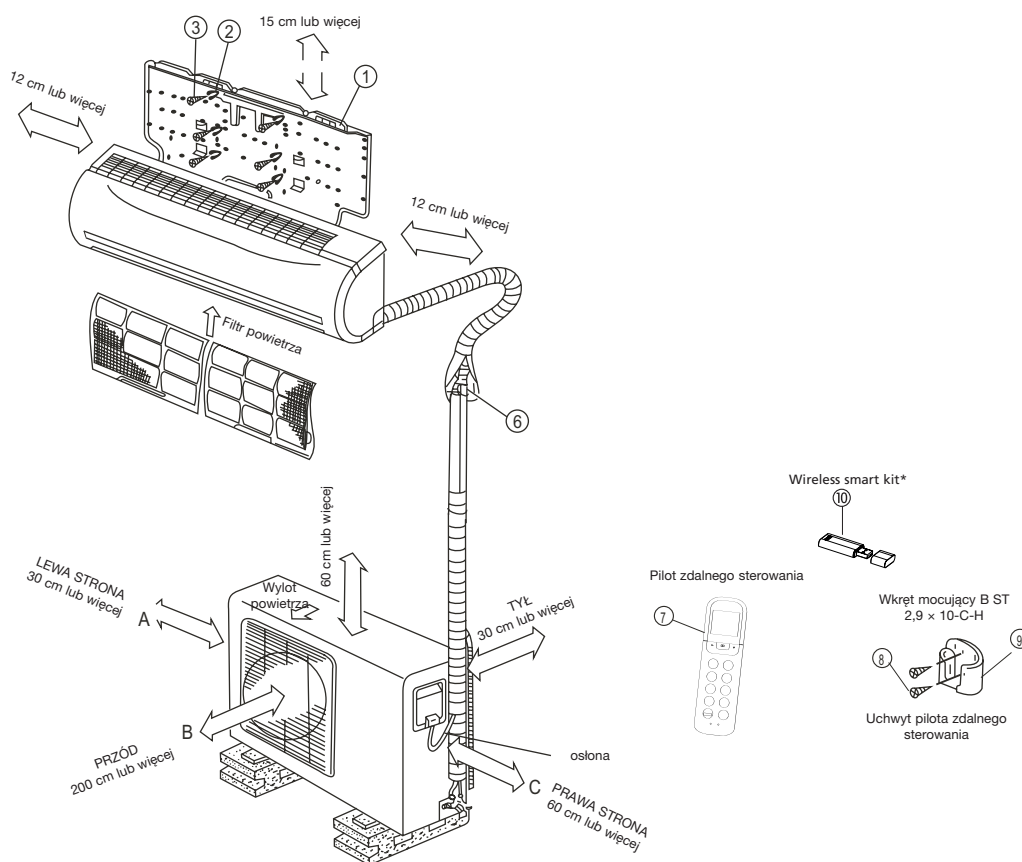

Rys. 1



UWAGA

Niniejsza ilustracja służy jedynie objaśnieniu i podaniu wskazówek. Ilustracja może odbiegać od wyglądu zakupionego klimatyzatora.

3. CZYNNOŚCI, JAKIE NALEŻY WYKONAĆ PRZED ZAINSTALOWANIEM KLIMATYZATORA (w modelach SC42xx & SC52xx)

- Określić miejsce, w którym część wewnętrzna i zewnętrzna mogą zostać zainstalowane. Patrz rozdział 5 i 6.



UWAGA

- Należy uwzględnić miejsce, do którego może zostać odprowadzona woda kondensacyjna.
- Odległość pomiędzy częścią wewnętrzną a zewnętrzną może wynosić maksymalnie 4 metry ze względu na długość przewodów.

- Zainstalować płytę montażową części wewnętrznej. Patrz rozdział 7.1
- Wywiercić otwór na zewnątrz, przez który mogą być przeprowadzone przewody. Patrz rozdział 7.2
- Przeprowadzić przewody części wewnętrznej przez otwór w ścianie i zawiesić część wewnętrzną, przy użyciu haków znajdujących się z tyłu, na górnych hakach płyty instalacyjnej oraz sprawdzić, czy urządzenie jest dobrze zamocowane. Na razie nie zamykać dolnych haków.



Zestaw przewodów, które są połączone z częścią wewnętrzną, jest ciężki. Nigdy nie wolno pozwolić, aby zestaw przewodów luźno zwisał z części wewnętrznej. Podczas montażu części wewnętrznej należy podtrzymywać cały zestaw przewodów. Z powodu ciężaru zestawu przewody części wewnętrznej oraz przewody z zestawu mogą się łatwo wygiąć a nawet złamać. Uszkodzenia przewodów części wewnętrznej oraz zestawu przewodów, powstałe na skutek nieprofesjonalnej instalacji, nie podlegają gwarancji.

Przy zginaniu przewodów czynnika chłodniczego umieszczonych z tyłu urządzenia wskazana jest szczególna ostrożność! Przewody te są wykonane z miedzi. Wielokrotne zginanie zaznaczonej ich części może doprowadzić do pęknięcia miedzi, co jest następstwem procesu fizycznego. Pęknięcia mogą być z kolei przyczyną wycieku czynnika chłodniczego, co nie jest objęte gwarancją. Zobacz ilustracja 2.

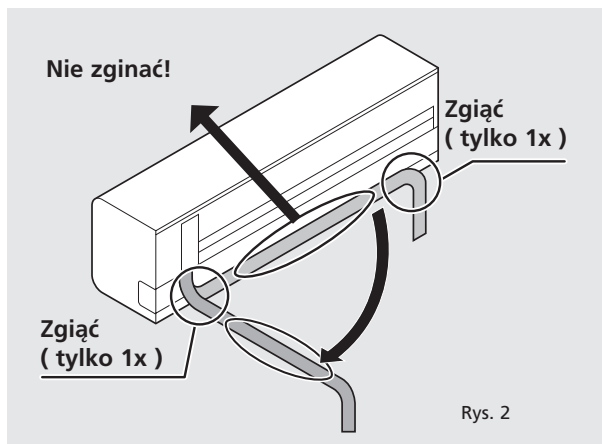

- e. Przeprowadzić rurę wody kondensacyjnej przez otwór w ścianie oraz podłączyć ją do węża, który jest zamocowany do części wewnętrznej. Patrz rozdział 9.1.



WSKAZÓWKA

Rurę wody kondensacyjnej można łatwo założyć, pociągając wewnętrzną jednostkę u dołu na około 5 cm od ściany oraz czasowo wypełniając tę przestrzeń materiałem wypełniającym, tak aby urządzenie nie opadało na ścianę (patrz rys. 3).

- f. Należy także zamknąć dolne haki części wewnętrznej na hakach płyty montażowej.
- h. Włożyć 2. część zewnętrzną. Patrz rozdział 5.2
- i. Połączyć złącze typu „quick connector” ze złączem znajdującym się na części zewnętrznej. Następnie podłączyć przewód prądowy z przewodem uziemiającym, znajdującym się między częścią wewnętrzną a zewnętrzną. Patrz rozdział 8.
- j. Sprawdzić klimatyzator pod kątem ewentualnych wycieków czynnika chłodniczego. Patrz rozdział 13.
- k. Sprawdzić, czy klimatyzator został prawidłowo zainstalowany.
- l. Podłączyć wtyczkę kabla zasilającego do gniazda zasilania (modele S5148 - SC5148) powinny zostać bezpośrednio podłączone do źródła zasilania bez używania wtyczki) oraz sprawdzić klimatyzator pod kątem prawidłowego funkcjonowania. Patrz rozdział 11.1

4. CZYNNOŚCI, JAKIE NALEŻY WYKONAĆ PRZED ZAINSTALOWANIEM KLIMATYZATORA (w modelach S42xx & S52xx(B) & SJA2519)

- a. Określić miejsce, w którym część wewnętrzna i zewnętrzna zostaną zainstalowane. Patrz rozdział 5 & 6.
- b. Zainstalować płytę montażową części wewnętrznej. Patrz rozdział 7.1.
- c. Wywiercić na zewnątrz otwór, przez który mogą być przeprowadzone przewody. Patrz rozdział 7.2.

- d. Zawiesić część wewnętrzną za pomocą haków znajdujących się z tyłu, na górnych hakach płyty instalacyjnej oraz sprawdzić, czy urządzenie jest właściwie zamocowane. Na razie nie zamykać dolnych haków.



UWAGA

W przypadku wylotu przewodów z tyłu po prawej stronie należy, jednocześnie z zawieszeniem części wewnętrznej przeprowadzić przewody przez wywiercony otwór.

- e. Przeprowadzić przewody rurowe, przewód prądowy oraz rurę wody kondensacyjnej przez otwór w ścianie.



WSKAZÓWKA

Przewody rurowe, przewód prądowy oraz rurę wody kondensacyjnej można łatwo założyć, pociągając wewnętrzną jednostkę od dołu na około 5 cm od ściany oraz czasowo wypełniając tę przestrzeń materiałem wypełniającym, tak aby urządzenie nie opadało na ścianę (patrz rys. 3).

- f. Podłączyć przewody czynnika chłodniczego, przewody prądowe oraz rurę spustową wody kondensacyjnej do części wewnętrznej. Patrz rozdział 8.2, 9, 10 & 11.2.
- g. Włożyć część zewnętrzną. Patrz rozdział 5.2.
- h. Połączyć przewody oraz przewód prądowy z częścią zewnętrzną. Patrz rozdział 11.2
- i. Opróżnić obieg chłodniczy. Patrz rozdział 12.
- j. Sprawdzić obieg chłodniczy pod kątem wycieków. Patrz rozdział 13.
- k. Sprawdzić, czy całe urządzenie zostało prawidłowo zainstalowane.
- l. Podłączyć wtyczkę kabla zasilającego do gniazda zasilania (modele S(C)5148 powinny zostać bezpośrednio podłączone do źródła zasilania bez używania wtyczki) oraz sprawdzić klimatyzator pod kątem prawidłowego funkcjonowania. Patrz rozdział 15.

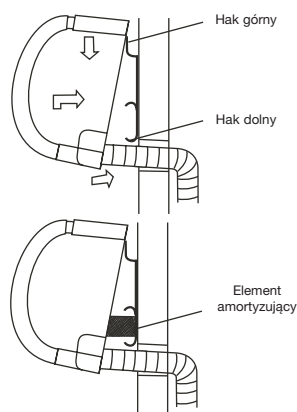

Rys. 3

5. MONTAŻ JEDNOSTKI WEWNĘTRZNEJ I ZEWNĘTRZNEJ

5.1 MONTAŻ jednostka wewnętrzna (w modelach S42xx, S52xx(B) & SJA2519, SC42xx & SC52xx)

- Nie należy narażać jednostki wewnętrznej na działanie ciepła lub pary.
- Należy wybrać miejsce, w którym przed lub wokół urządzenia nie ma przeszkód.
- Należy dopilnować, aby instalacja odprowadzająca kondensat była prowadzona ze stałym spadkiem.
- Nie należy montować jednostki w pobliżu drzwi.
- Należy pozostawić ponad 12 cm odstępy z lewej i z prawej strony jednostki (patrz rys. 4).

- Należy użyć detektora w celu wykrycia przewodów i/lub kabli elektrycznych. Aby uniknąć niepotrzebnego uszkodzenia ściany, należy użyć wykrywacza elementów metalowych i innych obiektów w ścianach.
- Jednostka wewnętrzna powinna być zamontowana na ścianie, na wysokości przynajmniej 2,3 metra od podłogi (patrz rys. 4).
- Jednostka wewnętrzna powinna być zamontowana w sposób zapewniający 15 cm odstęp od sufitu. (patrz rys. 4).
- Jednostka wewnętrzna musi być zawieszona w pozycji poziomej.
- Przy ustalaniu miejsca umieszczenia części wewnętrznej należy uwzględnić możliwe miejsca na część zewnętrzną. Część wewnętrzna i zewnętrzna muszą zostać połączone ze sobą za pomocą przewodów i kabli.



UWAGA

Dla modeli SC42xx & SC52xx: Przewód ma 4 metry długości.

Dla modeli S42xx & S52xx(B) & SJA2519: Maksymalna długość przewodu między częścią wewnętrzną a zewnętrzną wynosi 20 metrów dla urządzeń o mocy do 6,0 kW. Maksymalna długość przewodu między częścią wewnętrzną a zewnętrzną wynosi 30 metrów dla urządzeń o mocy do > 6,0 kW. Maksymalna różnica wysokości między częścią wewnętrzną a zewnętrzną wynosi 8 metrów dla urządzeń o mocy do 6,0 kW. Maksymalna różnica wysokości między częścią wewnętrzną a zewnętrzną wynosi 20 metrów dla urządzeń o mocy do > 6,0 kW.

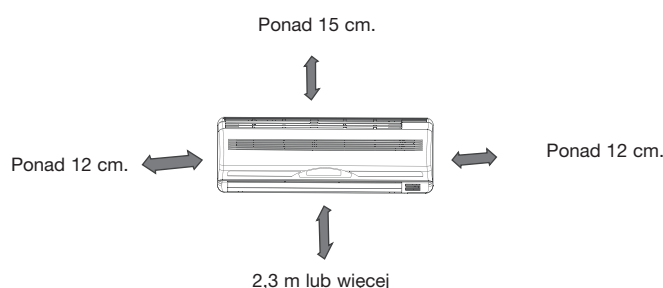

Rys. 4

5.2 Montaż jednostka zewnętrzna (w modelach S42xx, S52xx(B) & SJA2519, SC42xx & SC52xx)

- Aby uniknąć wzrostu poziomu hałasu i drgań, jednostkę zewnętrzną należy zamontować na sztywnej podstawie.



WSKAZÓWKA

Należy pamiętać, że jednostka zewnętrzna wydaje dźwięk podczas pracy, co może powodować naruszenie lokalnych wymogów prawnych. Odpowiedzialność za sprawdzenie i dopilnowanie, aby urządzenie było w pełni zgodne z wymogami prawa lokalnego, spoczywa na użytkowniku.

- Należy ustalić kierunek wylotu powietrza tak, aby nie tamować wypływu powietrza.
- Należy uwzględnić masę klimatyzatora.
- Gdy nad jednostką zewnętrzną zbudowany jest daszek mający chronić ją przed bezpośrednim oświetleniem słonecznym lub przed deszczem należy dopilnować, aby nie utrudniało to odprowadzania ciepła ze skraplacza.

- Należy dopilnować, aby odstęp z tyłu i z lewej strony jednostki wynosił ponad 30 cm. Z przodu jednostki należy pozostawić ponad 200 cm odstęp, a od strony przyłączy (z prawej strony) – ponad 60 cm. (Patrz rys. 5)
- Jednostka zewnętrzna musi być zawieszona w pozycji poziomej.

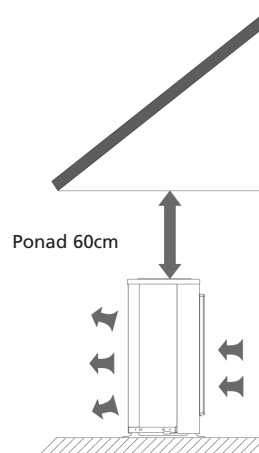
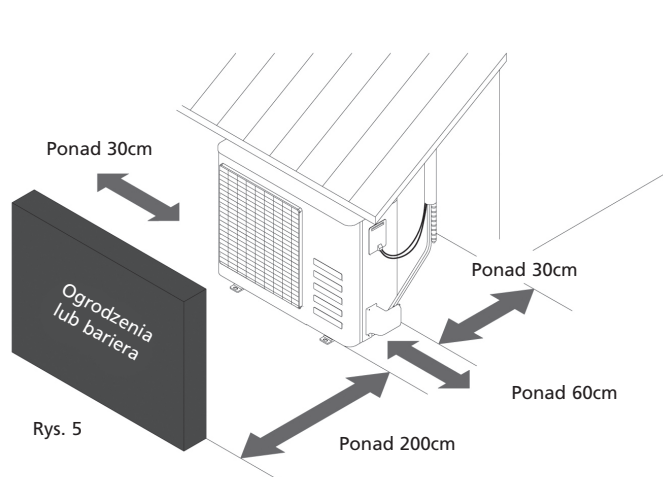
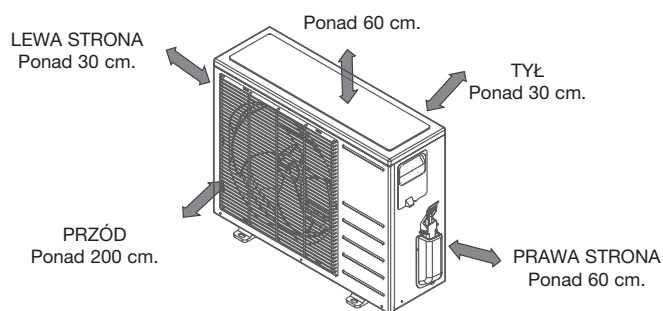

- Przy ustalaniu miejsca umieszczenia części zewnętrznej należy uwzględnić możliwe miejsca na część wewnętrzną. Część wewnętrzna i zewnętrzna muszą zostać połączone ze sobą za pomocą przewodów i kabli.



UWAGA

Dla modeli SC42xx & SC52xx: Przewód ma 4 metry długości.

Dla modeli S42xx & S52xx(B) & SJA2519: Maksymalna długość przewodu między częścią wewnętrzną a zewnętrzną wynosi 20 metrów dla urządzeń o mocy do 6,0 kW. Maksymalna długość przewodu między częścią wewnętrzną a zewnętrzną wynosi 30 metrów dla urządzeń o mocy do > 6,0 kW. Maksymalna różnica wysokości między częścią wewnętrzną a zewnętrzną wynosi 8 metrów dla urządzeń o mocy do 6,0 kW. Maksymalna różnica wysokości między częścią wewnętrzną a zewnętrzną wynosi 20 metrów dla urządzeń o mocy do > 6,0 kW.

- Nie należy umieszczać zwierząt, roślin, ani innych przeszkód na wlocie ani na wylocie powietrza.
- Zawsze należy umieszczać klimatyzator w łatwo dostępnym miejscu.
- Należy zapoznać się z wymogami prawa lokalnego dotyczącymi montażu urządzeń klimatyzacyjnych.
- W przypadku miejsca montażu wystawionego na silny wiatr, jak np. nad morzem, należy dopilnować, aby wentylator działał prawidłowo, ustawiając jednostkę wzdłuż ściany lub używając osłony przeciwpływowej lub ekranu (patrz rys. 6).

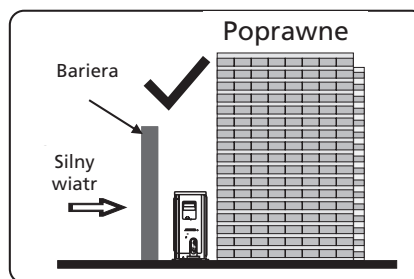
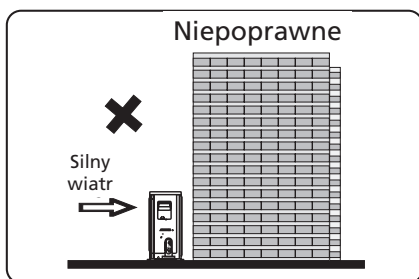

Rys. 6

- Jeżeli jednostka zewnętrzna jest zamontowana na dachu lub na ścianach zewnętrznych, może to spowodować nadmierny hałas i drgania
- Należy się upewnić, że część zewnętrzna może zostać ustawiona na stabilnym podłożu.



UWAGA

W razie konieczności zawieszenia instalacji, wspornik instalacyjny powinien być zgodny ze wszystkimi wymaganiami technicznymi. Ściana montażowa powinna być wystarczająco wytrzymała lub należy podjąć działania mające na celu jej wzmocnienie. Połączenia między wspornikiem a ścianą oraz wspornikiem a klimatyzatorem powinny być mocne, stabilne i niezawodne. W przypadku jakichkolwiek wątpliwości lub niepewności, nie należy montować urządzenia, ale należy zlecić przeliczenie i zaprojektowanie wspornika doświadczonemu konstruktorowi.

6. MOŻLIWOŚCI ZAINSTALOWANIA PRZEWODÓW CZĘŚCI WEWNĘTRZNEJ W CZĘŚCI ZEWNĘTRZNEJ

- Przewody mogą być podłączone wylotem skierowanym do lewej albo prawej strony jednostki wewnętrznej. W tym celu należy wyjąć lewą albo prawą płytkę bezpieczeństwa. Patrz rysunek 7.
- Przewody mogą być podłączone wylotem skierowanym w prawą albo lewą stronę. Patrz rysunek 7.

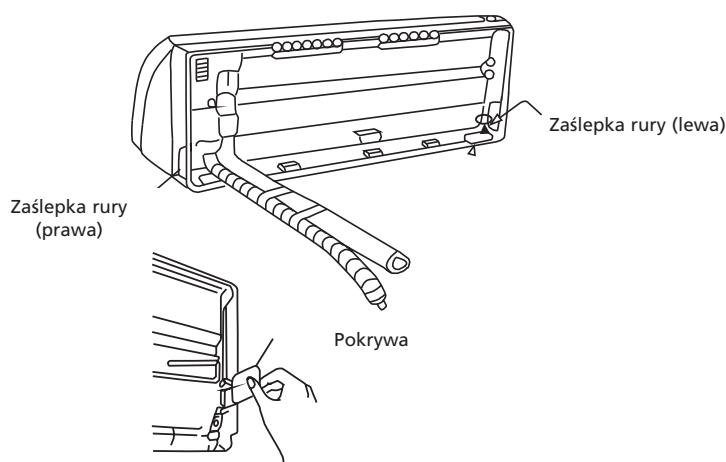

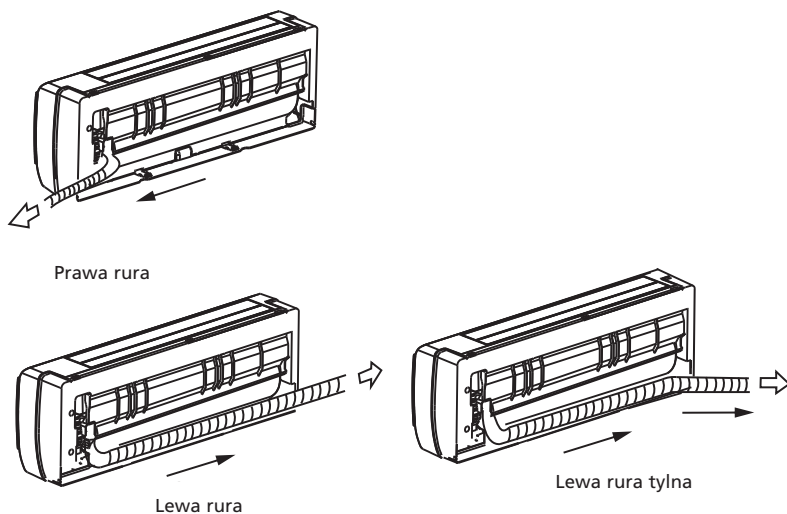

Rys. 7

7. MONTAŻ PŁYTY INSTALACYJNEJ ORAZ PRZEPROWADZENIE PRZEWODÓW

7.1 Montaż płyty instalacyjnej części wewnętrznej.



OSTRZEŻENIE

Przed wywierceniem wymaganych otworów w ścianie należy wyszukać przewody prądowe i kable za pomocą lokalizatora przewodów, aby uniknąć wystąpienia niepotrzebnych uszkodzeń ściany oraz spowodowania niebezpiecznych sytuacji.

- a. Założyć poziomo płytę instalacyjną ① na odpowiednio wytrzymałej ścianie i zachować przestrzeń wokół płyty instalacyjnej. Patrz rysunek 8.
2. Jeśli ściana zbudowana jest z cegły, betonu lub podobnych materiałów, wywierć w ścianie osiem ⑧ otworów o średnicy 5 mm. Załóż kołki rozporowe ②, odpowiednie dla wkrętów montażowych ③.
3. Zamocuj płytę montażową ① na ścianie ośmioma ⑧ wkrętami typu „A” ③.



UWAGA

Przyłóż płytę montażową i wywierć otwory w odpowiednich miejscach na konstrukcji ściany, odpowiednio do punktów mocowania na płycie montażowej. (O ile nie podano inaczej, wymiary są w mm).

Prawidłowe położenie
płyty montażowej

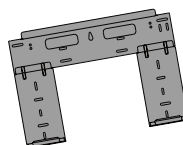
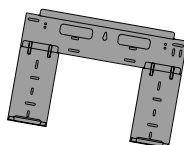
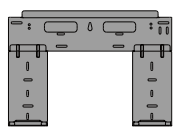

Rys. 8

S(C)5225(B)/S(C)4225

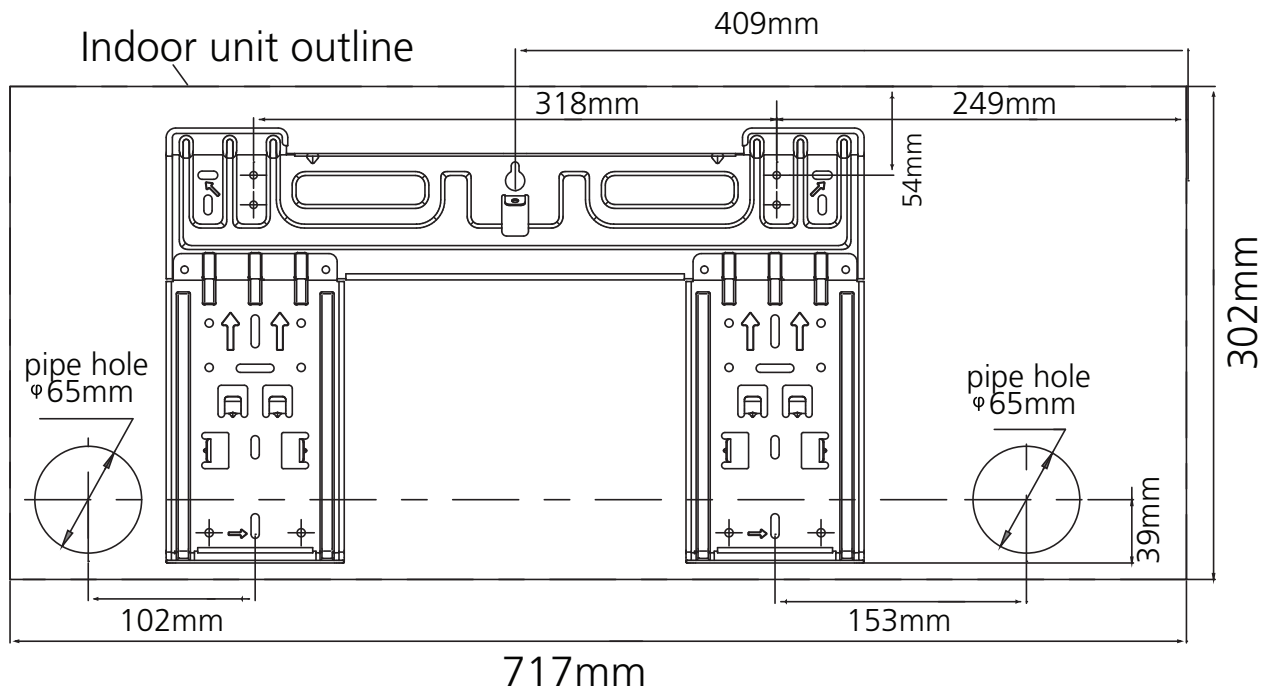

S(C)5232/S(C)4232

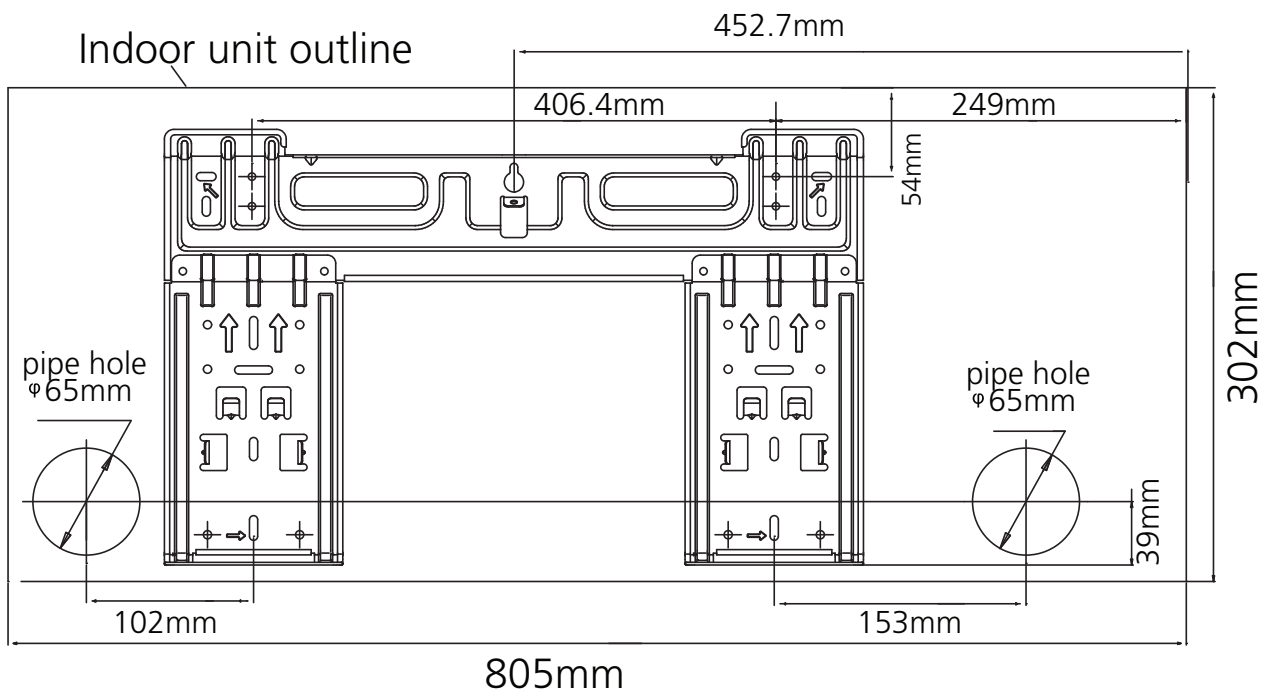

S(C)5248/S(C)4248

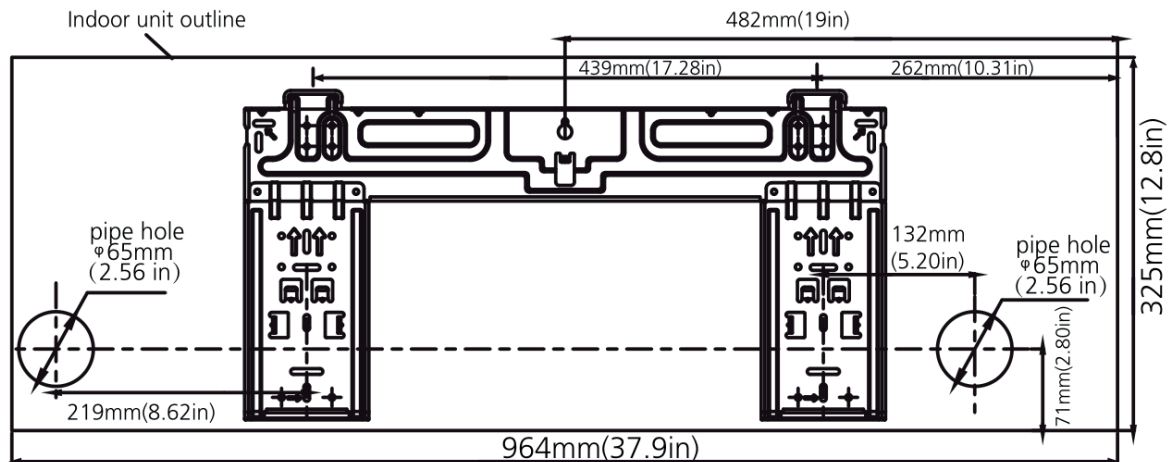

7.2 Wiercenie otworów na przewody rurowe, rurę wody kondensacyjnej i przewód prądowy.

- Ustal położenie otworu według schematu przedstawionego na rys. 9. Wywierć jeden (1) otwór ($\geq 85\text{ mm} = \text{SC42xx}$ & SC52xx / $\geq 65\text{ mm} = \text{S42xx}$ & S52xx(B) & SJA2519) pod kątem, lekko w dół, na zewnątrz budynku. Zapobiegnie to wlewaniu się wody do środka (rys. 10).
- Wykonując otwór w metalowej kratce, płycie itp. zawsze używać rury osłonowej.

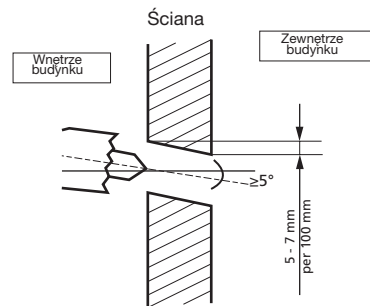

Rys. 10

8. PODŁĄCZANIE PRZEWODÓW CZYNNIKA CHŁODNICZEGO

8.1 Podłączanie i odłączanie przewodów czynnika chłodniczego (w modelach SC42xx & SC52xx)



UWAGA

Podłączanie przewodów czynnika chłodniczego klimatyzatora musi zostać wykonane zgodnie z przepisami prawa obowiązującymi w danym kraju. Podłączenie przewodów chłodniczych może zostać przeprowadzone wyłącznie przez uprawnionego monter.



UWAGA

Zestaw przewodów, które są połączone z częścią wewnętrzną, jest ciężki. Nigdy nie wolno pozwolić, aby zestaw przewodów luźno zwiisał z części wewnętrznej. Podczas montażu części wewnętrznej należy podtrzymywać cały zestaw przewodów. Z powodu ciężaru zestawu przewody części wewnętrznej oraz przewody zestawu mogą się łatwo wygiąć a nawet złamać. Uszkodzenia przewodów części wewnętrznej oraz zestawu przewodów, powstałe na skutek nieprofesjonalnej instalacji, nie podlegają gwarancji.



UWAGA

Dla własnego bezpieczeństwa, podczas podłączania rur należy zakładać okulary ochronne i rękawice. Przewody zostały fabrycznie podłączone do części wewnętrznej. Aby dowiedzieć się, jak podłączyć kable oraz przewód prądowy do części zewnętrznej, należy przeczytać „quick installation guide”.

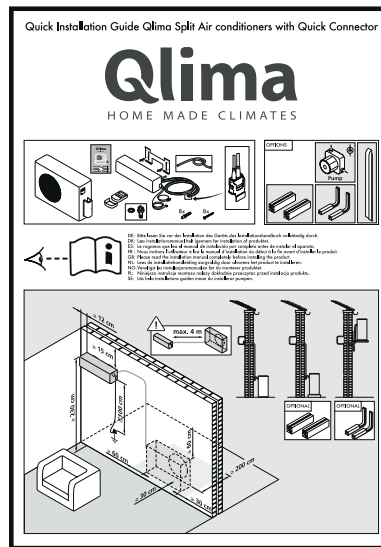
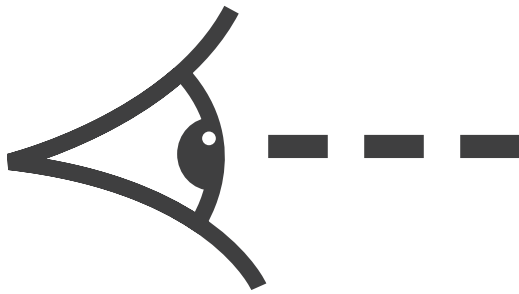

Rys.11

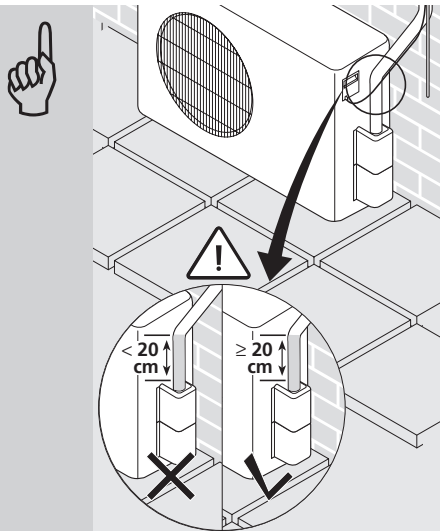

Koniec przewodu czynnika chłodniczego o długości 20 cm, znajdujący się w pobliżu złącza, musi być wyprostowany. Zgięcie go może spowodować wyciek czynnika chłodniczego, co również nie jest objęte gwarancją.

Rys. 12



UWAGA

Odłączanie przewodów czynnika chłodniczego klimatyzatora musi zostać wykonane zgodnie z przepisami prawa obowiązującymi w danym kraju. Podłączenie przewodów chłodniczych może zostać przeprowadzone wyłącznie przez uprawnionego monterza.

Aby rozłączyć obie części złącza:

Krok 1: Wyłącz zasilanie klimatyzatora i wyciągnij przewód zasilający z gniazda ściennego.

Krok 2: Zaczekać pięć minut, aż ciśnienie w przewodzie między częścią wewnętrzną i zewnętrzną zostanie wyrównane.

Krok 3: Pociągnij dźwignię męskiej części złącza do góry, w kierunku męskiej części złącza maksymalnie do tyłu.

Krok 4: Wciśnij tuleję rozprężną na żeńskiej części złącza w celu zwolnienia męskiej części złącza.

Krok 5: Aby zabezpieczyć i chronić przed kurzem, ponownie załóż nasadkę ochronną i zaślepkę.

8.2 Podłączanie przewodów czynnika chłodniczego (w modelach S42xx & S52xx(B) & SJA2519)

- Na końcówki przewodów założyć rozszerzenie, tak zwane „flare” z nakrętką lub podobnym złączem gwintowym.
- Część wewnętrzna: najpierw ręcznie zakręcić nakrętkę na przewodach części wewnętrznej, a następnie przykręcić ją za pomocą klucza płaskiego oraz klucza dynamometrycznego. Patrz rysunek 13.
- Część zewnętrzna: ręcznie zakręcić nakrętkę na złączach kranów części zewnętrznej, a następnie przykręcić ją za pomocą klucza płaskiego oraz klucza dynamometrycznego. Patrz rysunek 13.

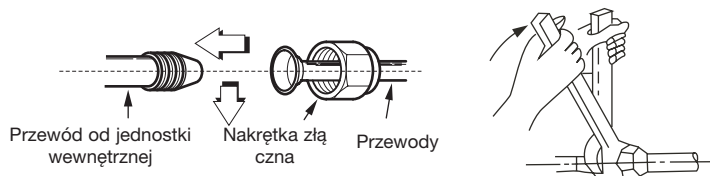

Rys. 13

- Wybierz właściwy moment dokręcenia (podany w tabeli 1), aby uniknąć uszkodzenia rur, elementów złącznych i nakrętek.

Buiten-diameter	Aanhaalmoment (N.cm)	Extra aanhaalmoment (N.cm)
Ø 6.35	1500 (153kgf.cm)	1600 (163kgf.cm)
Ø 9.53	2500 (255kgf.cm)	2600 (265kgf.cm)
Ø 12.7	3500 (357kgf.cm).	3600 (367kgf.cm)
Ø 16.0	4500 (459kgf.cm).	4700 (479kgf.cm)

- Zaizolować punkty podłączenia w części wewnętrznej za pomocą materiału izolacyjnego w celu zabezpieczenia przed wodą kondensacyjną.
- Owinąć taśmą przewody rurowe, przewód łączący i rurę spustową, które znajdują się z tyłu części wewnętrznej, tak aby powstał mocny pęk. To ułatwi montaż części wewnętrznej na płycie montażowej.

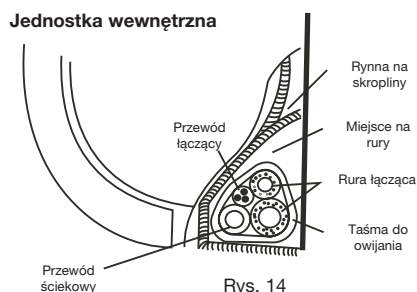

UWAGA

Przewody miedziane muszą być indywidualnie izolowane.



UWAGA

Podczas zginania rur należy zachować najwyższą ostrożność. Zawsze pamiętać o tym, aby rury były zgięte a nie zgniecione. Rury zgniecionej nie wolno instalować: wymienić cały przewód albo zgiętą część, inaczej może dojść do wycieku czynnika chłodniczego oraz do uszkodzenia klimatyzatora.

9. PODŁĄCZENIE SPUSTU WODY KONDENSACYJNEJ (w modelach S42xx, S52xx(B) & SJA2519, SC42xx & SC52xx)

9.1 Podłączenie spustu wody kondensacyjnej części wewnętrznej.

Podłączyć dostarczoną rurę wody kondensacyjnej do złącza jednostki wewnętrznej, przesuwając ją przez cewkę rury jednostki wewnętrznej. Upewnić się, że rura wody kondensacyjnej znajduje się pod spadkiem i nie należy zawieszać końcówek rury w wodzie. Patrz rysunek 15.

Rura wody kondensacyjnej musi zawsze przebiegać pod przewodami czynnika chłodniczego, aby zapobiec przelaniu się wody kondensacyjnej ze zbiornika.



PRZESTROGA

- W wiązce owiniętej taśmą przewód ściekowy powinien być położony jako najniższy. Umieszczenie przewodu u góry może spowodować przepełnienie zbiornika ściekowego wewnątrz jednostki.
- W celu sprawnego odprowadzenia skropliny, przewód ściekowy musi być prowadzony ze spadkiem na całej długości.

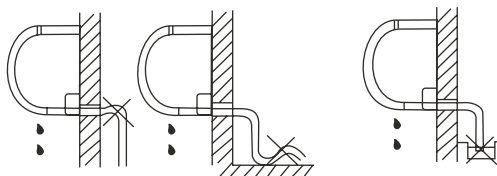

Nie należy blokować przepływu wody przez prowadzenie przewodu do góry.

Nie należy wkładać końcówki przewodu ściekowego do wody.

Rys. 15

9.2 Podłączenie spustu wody kondensacyjnej części zewnętrznej

Założyć pierścień uszczelniający na rurę odpływową, następnie wsadź złącze ściekowe do otworu w waniu-
ce ściekowej pod jednostką zewnętrzną, obróć o 90, aby je zamocować. Do złącza ściekowego podłącz
prze- wód ściekowy (nie wchodzi w skład dostawy). W ten sposób można odprowadzić skroploną wodę
powstającą podczas pracy klimatyzatora w trybie grzania. Patrz rysunek 16.

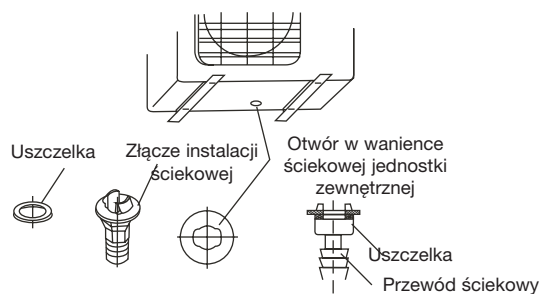

Rys. 16

10. PRACE ELEKTRYCZNE

- Podłączyć klimatyzator do osobnej grupy. Upewnić się, że grupa ta została zabezpieczona przy użyciu właściwego bezpiecznika. Patrz poniższa tabela.
- Dostarczane napięcie zasilania musi być w zasięgu 95%~105% nominalnego napięcia podanego na tabliczce znamionowej.
- W obwodzie zasilania należy zainstalować zabezpieczenie przeciwuptywowe (ziemnozwarciowe) oraz wyłącznik zasilania.
- Zapewnić, aby klimatyzator był dobrze uziemiony.
- Podłącz przewody elektryczne zgodnie z dołączonym schematem połączeń znajdującym się na panelu jednostki zewnętrznej. Patrz rozdział 11.
- Cała instalacja elektryczna powinna być zgodna z lokalnymi i krajowymi normami i przepisami elek-
trycz- nymi i powinna być zainstalowana przez uprawnione osoby.

Model	Zasilanie	Znamionowy prąd wejściowy (Wyłącznik/ bezpiecznik)	Przekrój przewodu zasilającego
≤ 3,5 kW	230V~50Hz	16A	2,5 mm ²
> 3,5 kW	230V~50Hz	16A slow	2,5 mm ²



UWAGA!

Napięcie zasilania powinno odpowiadać napięciu znamionowemu klimatyzatora.

11. PODŁĄCZENIE PRZEWODÓW PRĄDOWYCH

11.1 Podłączenie przewodów prądowych (w modelach SC42xx & SC52xx)

- a. 4,5-Metrowy kabel do połączenia elektrycznego pomiędzy jednostką wewnętrzną i zewnętrzną dostarczany w komplecie i wchodzi w zestaw wypełniający przewód orurowania chłodniczego.
- b. Kabel elektryczny dostarczany jest wraz ze szybkozłączem.
- c. Jednostka zewnętrzna również wyposażona jest elektryczne szybkozłącze.

- d. Verwijder het afdekplaatje van het klemmenbord van de buitenunit door de schroef los te draaien.
- e. Włożyć łącznik części wewnętrznej do łącznika części zewnętrznej oraz przymocować kabel do kostki przyłączeniowej za pomocą zacisku kablowego.
- f. Przewód uziemiający powinien zostać zamocowany bezpośrednio do metalowej płyty, na której przymocowany jest zespół listew zaciskowych. Miejsce zostało oznaczone za pomocą symbolu 

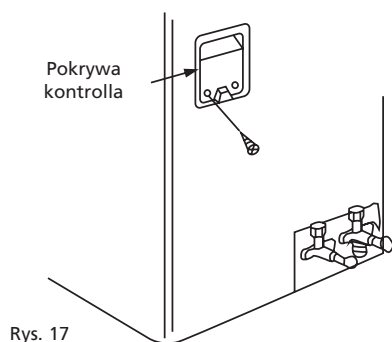

Rys. 17

- g. Kabel zasilania podłączyć dopiero po zakończeniu całej instalacji klimatyzatora.



UWAGA

W przypadku modeli o mocy < 4,5 kW włożyć wtyczkę do gniazdka.

W przypadku modeli o mocy > 4,5 kW podłączyć kabel zasilania bezpośrednio do źródła napięcia.

Nie wolno używać wtyczki z gniazdem, ponieważ na skutek wysokiego napięcia bieguny zarówno wtyczki, jak i gniazdka mogą zostać uszkodzone a nawet spowodować pożar.

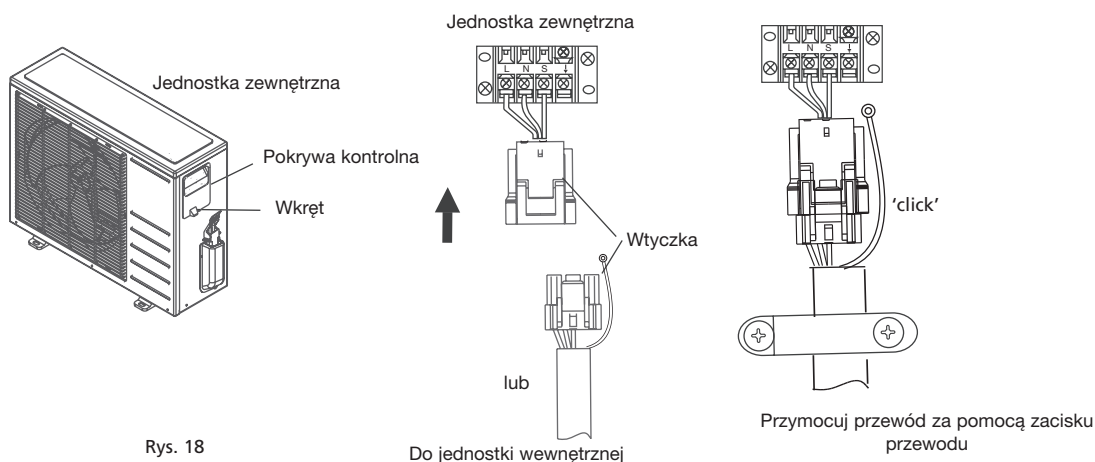

Rys. 18

11.2 Podłączanie przewodów prądowych (w modelach S42xx & S52xx(B) & SJA2519)

- a. Najpierw podłączyć kabel części wewnętrznej.
- b. Przewód zasilający jednostkę wewnętrzną/zewnętrzną powinien być typu H07RN-F.
- c. Aby móc podłączyć kabel do kostki przyłączeniowej części wewnętrznej: zdjąć panel przedni oraz nakładkę z listew zaciskowych, które znajdują się po prawej stronie części wewnętrznej. Patrz rysunek 19.

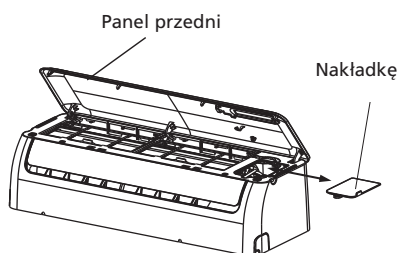

Rys. 19

- d. Kabel może zostać poprowadzony do listew zaciskowych z tyłu części wewnętrznej.
 e. Przytwierdzić kable prądowe do listew zaciskowych we właściwym miejscu. Patrz rysunek 20.

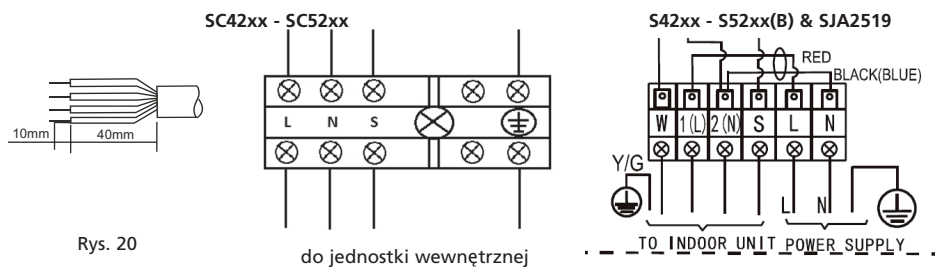

Rys. 20

- f. Następnie podłączyć kabel części zewnętrznej. W tym celu zdjąć nakładkę z listew zaciskowych części zewnętrznej.
 g. Podłączyć kabel zasilania do listew zaciskowych. Patrz rysunek 21. Kable podłączyć w taki sposób, aby pozycja przewodów była zgodna z podłączeniem kabli w części wewnętrznej (litery L N S, kabel uziemienia oraz dla modeli o mocy > 6,0 kW cyfry 1 + 2).
 h. Przewód uziemiający powinien zostać zamocowany bezpośrednio do metalowej płyty, na której przytwierdzony jest zespół listew zaciskowych. Miejsce zostało oznaczone za pomocą symbolu \oplus .
 i. W modelach o mocy do 6,0 kW kabel zasilający jest fabrycznie podłączony do wewnętrznej części urządzenia. W przypadku modeli o mocy > 6,0 kW kabel zasilający należy podłączyć samodzielnie do części zewnętrznej (nie jest dostarczany z urządzeniem).
 j. Kabel zasilania podłączyć dopiero po zakończeniu całej instalacji klimatyzatora.



UWAGA

W przypadku modeli o mocy < 4,5 kW włożyć wtyczkę do gniazdka.
 W przypadku modeli o mocy > 4,5 kW podłączyć kabel zasilania bezpośrednio do źródła napięcia.
 Nie wolno używać wtyczki z gniazdkiem, ponieważ na skutek wysokiego napięcia bieguny zarówno wtyczki, jak i gniazdka mogą zostać uszkodzone a nawet spowodować pożar.

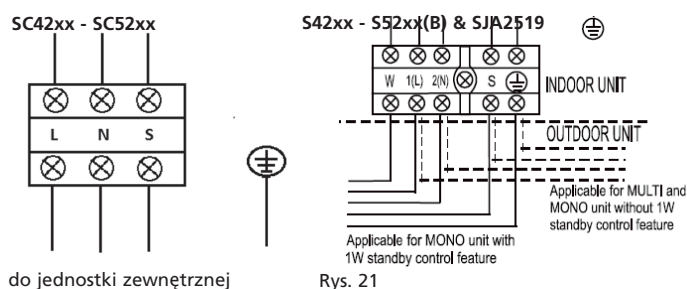

do jednostki zewnętrznej

Rys. 21

12. OPRÓŻNIĆ UKŁAD CHŁODZENIA (w modelach S42xx & S52xx(B) & SJA2519)

Powietrze i wilgoc zalegające w instalacji czynnika chłodzącego, np. po montażu, mogą przynieść niepożądane skutki lub spowodować następujące uszkodzenia:

- Wzrost ciśnienia w układzie.
- Wzrost prądu roboczego.
- Spadek wydajności chłodzenia lub grzania.
- Wilgoć w instalacji czynnika chłodniczego może zamrozić i zatkać przewody kapilarne.
- Obecność wody może prowadzić do korozji elementów instalacji chłodzenia.
- Uszkodzenie sprężarki.

Urządzenie wewnętrzne oraz przewody znajdujące się pomiędzy urządzeniem wewnętrznym a zewnętrznym muszą być zawsze opróżnione, aby usunąć wodę i powietrze z układu.

**UWAGA**

Opróżnienie przewodów czynnika chłodniczego oraz urządzenia wewnętrznego klimatyzatora musi zostać wykonane zgodnie z przepisami prawa obowiązującymi w danym kraju. Opróżnienie przewodów czynnika chłodniczego oraz urządzenia wewnętrznego może zostać przeprowadzone wyłącznie przez montera uprawnionego w zakresie klimatyzatorów.

13. KONTROLA UKŁADU CHŁODNICZEGO POD KĄTEM SZCZELNOŚCI (w modelach S42xx, S52xx(B) & SJA2519, SC42xx & SC52xx)

**UWAGA**

Kontrola szczelności przewodów czynnika chłodniczego oraz części wewnętrznej klimatyzatora musi zostać wykonana zgodnie z wymogami obowiązującymi w danym kraju. Kontrola szczelności przewodów czynnika chłodniczego oraz części wewnętrznej może zostać przeprowadzona wyłącznie przez uprawnionego montera.

Możliwości kontroli klimatyzatora pod kątem szczelności

- Wodą z mydłem: W celu sprawdzenia szczelności przyłączy instalacji, należy miękką szczoteczką nanieść wodę z mydłem lub płynny, neutralny detergent na połączenia jednostki wewnętrznej lub zewnętrznej. Pojawienie się pęcherzyków świadczy o tym, że instalacja jest nieszczelna.
- Specjalny wykrywacz przecieków: Do sprawdzenia szczelności użyć wykrywacza przecieków.

14. UZUPEŁNIANIE CZYNNIKA CHŁODNICZEGO W PRZYPADKU PRZEWODÓW O DŁUGOŚCI 5 METRÓW.

**UWAGA**

Uzupełnianie czynnika chłodniczego klimatyzatora musi zostać wykonane zgodnie z przepisami prawa obowiązującymi w danym kraju. Uzupełnianie czynnika chłodniczego może zostać przeprowadzone wyłącznie przez uprawnionego montera.

Klimatyzator jest fabrycznie wyposażony w ilość czynnika chłodniczego odpowiednią do przewodów o długości maksymalnie 5 metrów.

Jeżeli przewody czynnika chłodniczego mają długość przekraczającą 5 metrów, klimatyzator musi być wyposażony w dodatkową ilość czynnika chłodniczego.

Zestawienie ilości czynnika chłodniczego, jakie należy uzupełnić.

Model	W przypadku przewodów o długości powyżej 5 metrów. Dodatkowe uzupełnienie w gramach na metr
2.5 – 2.6 kW	20
3.1 – 3.6 kW	20
4.8 – 5.4 kW	20

Tabel 2

Należy używać czynnika chłodniczego wyłącznie takiego rodzaju jaki został podany na tabliczce znamionowej.

15. TESTOWE URUCHOMIENIE INSTALACJI (w modelach S42xx, S52xx(B) & SJA2519, SC42xx & SC52xx)

Próbie działania należy wykonać po zakończeniu sprawdzania bezpieczeństwa instalacji elektrycznej.
Próba działania powinna trwać dłużej niż 30 minut.

Podczas próby działania sprawdź, czy wszystkie funkcje działają prawidłowo. Sprawdź szczególnie, czy odprowadzanie ścieków z jednostki wewnętrznej odbywa się bez problemów.



PL

103



VIKTIG ANMÄRKNING:

Installera endast enheten om den uppfyller kraven i lokala/nationella lagar, förordningar och standarder. Den här produkten är avsedd att användas som luftkonditionering i bostäder och är endast avsedd för användning på torra platser, under normala hushållsförhållanden, inomhus i vardagsrum, kök och garage. Kontrollera elnätets spänning och frekvens. Enheten lämpar sig enbart för jordade uttag, anslutningsspänning 220-240 V~/ 50 Hz.

Denna installationshandbok är avsedd för personer som har tillräcklig kunskap och erfarenhet inom områdena: elektriska och mekaniska apparater, elektronik och kylning. Försök att installera eller reparera denna apparat kan leda till allvarliga personskador och materiella skador. Tillverkaren eller försäljaren tar inte ansvar för tolkningen av denna information och skall ej hållas ansvarig för felaktig användning av denna information.

Informationen, specifikationerna och parametrarna kan komma ändras utan förvarning på grund av tekniska ändringar eller förbättringar. De rätta specifikationerna framgår på märkskylten.

- Vänligen läs igenom denna installationshandbok innan installation av produkten.
- Om nätsladden är skadad ska den endast bytas av behörig personal.
- Installationsarbetet ska endast utföras i enlighet med relevanta lokala, nationella och europeiska föreskrifter kring kabelstandarder och det ska endast utföras av behörig personal.. Garantin gäller inte i händelse av skador som inträffat på grund av åtgärder som avviker från de som anges i användarhandboken eller till följd av försummelse.
- Använd alltid lämplig skyddsutrustning såsom skyddsglasögon, ansiktsmask, öronkåpor, handskar, etc.

Internet:

Du kan även ladda ner den senaste versionen av användarhandboken, installationshandboken och/eller underhållshandboken på www.qlima.com



VARNING!

Installera inte, ta inte bort och/eller återinstallera inte apparaten själv om du inte besitter erforderlig erfarenhet och kompetens inom el, elektronik, kylning och/eller mekanik.

- Felaktig installation kan leda till vattenläckage, elchock, kylmedelsläckage eller brand. **Uppsök en behörig handlare eller specialist inom området luftkonditionering för installation.** Notera: fel som orsakats av felaktig installation täcks inte av garanti.
- Apparaten måste installeras på en lätt tillgänglig plats. Alla extrakostnader för hyra av specialutrustning vid underhåll ska bekostas av kunden.

INNEHÅLL

1. Säkerhet
2. Medföljande delar
 - 2.1 Medföljande delar (gäller SC42xx & SC52xx modeller)
 - 2.2 Medföljande delar (gäller S42xx & S52xx(B) & SJA2519 modeller)
3. Åtgärder innan installation av luftkonditioneringen (gäller SC42xx & SC52xx modeller)
4. Åtgärder innan installation av luftkonditioneringen (gäller S42xx & S52xx(B) & SJA2519 modeller)
5. Placering av inom- och utomhusdelen
 - 5.1 Placering av inomhusdelen (gäller S42xx & S52xx(B) & SJA2519, SC42xx & SC52xx modeller)
 - 5.2 Placering av utomhusdelen (gäller S42xx & S52xx(B) & SJA2519, SC42xx & SC52xx modeller)
6. Hur slangarna mellan inomhusdelen och utomhusdelen kan installeras.
7. Montering av upphängningsanordningen och rör genomföring.
 - 7.1 Montering av upphängningsanordningen för inomhusdelen.
 - 7.2 Borra hålen för slangar, kondensvattenslangen och strömkablar.
8. Anslutning av kylningsrör
 - 8.1 Anslutning och urkoppling av köldmediumslangar (gäller SC-JA 2519 & SC-JA 4818 modeller)
 - 8.2. Anslutning av köldmediumslang (gäller S42xx & S52xx(B) & SJA2519 modeller)
9. Anslutning av utloppet för kondensationsvatten (gäller S42xx & S52xx(B) & SJA2519, SC42xx & SC52xx modeller)
 - 9.1 Anslutning av kondensationsutlopp till inomhusdelen.
 - 9.2 Anslutning av kondensationsutlopp till utomhusdelen.
10. Elektrisk installation
11. Anslutning av strömkablarna
 - 11.1 Anslutning av strömkabel (gäller SC42xx & SC52xx modeller)
 - 11.2 Anslutning av strömkabel (gäller S42xx & S52xx(B) & SJA2519 modeller)
12. Vakumsättning av köldmedium (gäller S42xx & S52xx(B) & SJA2519 modeller)
13. Kontrollera läckage på köldmedelsystemet (gäller S42xx & S52xx(B) & SC42xx & SC52xx modeller)
14. Påfyllnad av köldmedium vid slanglängd över 5 meter.
15. Provkörning efter installation (gäller S42xx & S52xx(B) & SJA2519, SC42xx & SC52xx modeller)

1. SÄKERHET

Följ alltid följande riktlinjer gällande säkerhet:

- Läs texten VARNING noggrant innan installation av luftkonditioneringen.
- Observera varningarna som står med här då de innehåller viktig information gällande säkerheten.
- Bevara dessa instruktioner och handboken på en lämplig plats för framtida bruk efter dessa har lästs.

Luftkonditioneringen innehåller ett kylmedel och kan därför klassas som tryckutrustning. Konsultera därför alltid en behörig tekniker för luftkonditionering för installation och underhåll av luftkonditioneringen. Luftkonditioneringen bör inspekteras årligen och underhållas av en kvalificerad tekniker för luftkonditionering.



VARNING!

Installera in luftkonditioneringen på egen hand.

- En felaktig installation kan orsaka brand, elchock, fall eller vattenläckage samt orsaka personskada eller materiell skada. Rådgör med försäljaren där du köpte apparaten eller med en behörig tekniker.

Installera apparaten på en plats som med säkerhet kan uppbära apparatens vikt.

- När apparaten är installerad på en plats som inte är tillräcklig bärkraftig kan den falla och orsaka skada.

Använd det föreskrivna elkablaget för inomhus- och utomhusapparaten på ett säkert sätt och anslut kablarna ordentligt till anslutningsdelarna på terminalkortet.

- En inkorrekt anslutning kan leda till brand.

Använd de levererade eller föreskrivna delarna för installationen.

- Användning av defekta delar kan orsaka skada på grund av brand, elchock, fall, etc.

Kör Inställning i säkert läge genom att använda installationsinstruktionerna.

- En felaktig installation kan orsaka personskador på grund av brand, elchock, fall eller vattenläckage.

Utför alltid arbeten på elektriska installationer i enlighet med installationshandboken och använd en separat kraftförsörjningskrets.

- Om kraftförsörjningskretsens kapacitet är otillräcklig eller om elsystemet inte är komplett kan detta orsaka brand eller elchock.

Kontrollera att kylmedelsgasen inte läcker under eller efter installationen.

- Läckande kylmedel är skadligt för miljön och kan bidra till global uppvärmning.

Montera tillbaka täckåporna för de elektriska kopplingarna på både inomhus- och utomhusdelen efter montering av strömkablarna.

- Om täckåporna på de elektriska kablarnas kopplingsdosor inte monteras kan detta leda till brand eller elektriska stötar vid kontakt med vatten, damm och avsiktlig vidrörande osv.



VARNING!

- Denna installation måste vara jordad. Om jordningen inte är bra kan det leda till elchocker. Använd inte förlängningsladdar. Detta kan ge upphov till brand eller elchocker.
- Byggnadens elcentral måste vara försedd med jordfelsbrytare. Om denna inte är försedd med ett jordat uttag kan detta leda till elektriska stötar och brand.

Led bort kondensationsvattnet enligt installationsanvisningarna

- I händelse av en defekt på dräneringen/rörsystemet kan vatten läcka ut från enheten vilket kan orsaka skada på inredningen.

2. MEDFÖLJANDE DELAR

2.1 Medföljande delar (gäller SC42xx & SC52xx modeller)

Nummer	Indikation för tillbehör	Antal
1	Monteringsplatta	1
2	Pluggar	8
3	Plåtskruv 'A' ST 3.9 x 25	8
4	Tätningring	1
5	Avloppsanslutning	1
6	Anslutningskabel	1
7	Fjärrkontroll	1
8	Självgängande skruv "B" ST 2.9 x 10	2
9	Fjärrkontrollshållare	1
10	Wireless smart kit (*utom SJA2519 - S5225B)	1

2.2 Medföljande delar (gäller S42xx & S52xx(B) & SJA2519 modeller)

Nummer	Indikation för tillbehör	Antal
1	Monteringsplatta	1
2	Pluggar	8
3	Plåtskruv 'A' ST 3.9 x 25	8
4	Tätningring	1
5	Avloppsanslutning	1
6	Anslutningskabel	ingår ej
	vätskesida	Ø 6,35 (< 6,0 kW-uitvoering) Ø 9,53 (> 6,0 kW-uitvoering)
	gassida	Ø 9,53 (< 3,5 kW-uitvoering) Ø 12,7 (≥ 3,5 kW-uitvoering) Ø 16,0 (≥ 6,0 kW-uitvoering)
7	Fjärrkontroll	1
8	Självgängande skruv "B" ST 2.9 x 10	2
9	Fjärrkontrollshållare	1
10	Wireless smart kit (*utom SJA2519 - S5225B)	1



OBSERVERA!

Utöver ovanstående komponenter måste alla andra nödvändiga delar köpas separat.

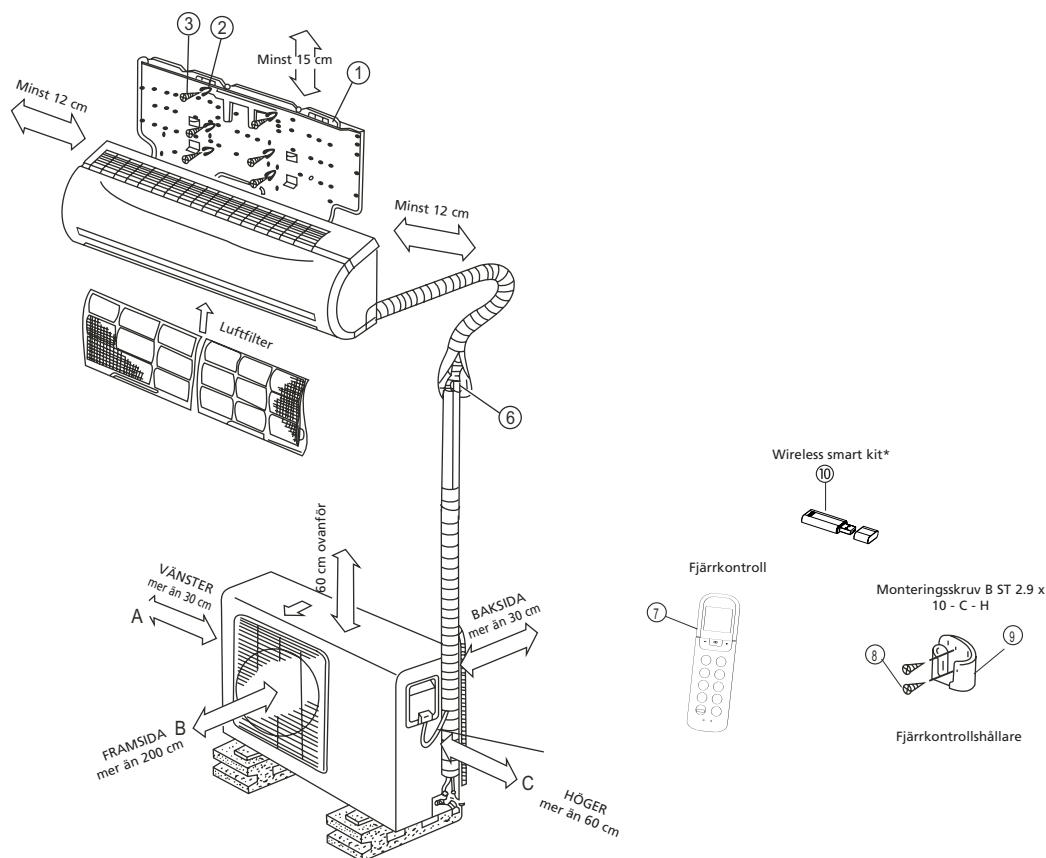

Figur 1



OBSERVERA!

Denna bild används endast som illustration. Bilderna kan skilja beroende på vilket luftkonditionering som du köper.

3. ÅTGÄRDER INNAN INSTALLATION AV LUFTKONDITIONERINGEN Gäller SC42xx & SC52xx modeller

- a. Fastställ var inomhusdelen och utomhusdelen kan installeras. Se huvudstycke 5 och 6.



OBSERVERA

- Tänk på tillgång till plats där kondensationsvattnet kan ledas ut.
- Avstånd mellan inomhusdel och utomhusdel får vara högst 4 meter.

- b. Montera upphängningsanordningen för inomhusdelen. Se huvudstycke 7.1.
c. Borra ett hål genom väggen där slangen kan föras ut. Se huvudstycke 7.2
d. För slangen för inomhusdelen genom hålet och häng upp inomhusdelen på väggen med baksidan på de avsedda hakarna, på de översta hakarna på upphängningsanordningen, och kontrollera att den sitter fast ordentligt. Klicka inte fast de nedre hakarna än.



Kopplingsdelen som inomhusdelen är ansluten till är tung. Låt aldrig kopplingsdelen hänga löst på upphängningsdelen. Stötta alltid hela slangpaketet under montering av inomhusdelen. På grund av slangpaketets vikt kan någon av inomhusdelens slangar som sitter i paketet lätt komma att böjas eller till och med gå sönder. Skadade slangar på inomhusdelen och slangpaketet som uppstått vid installation av icke auktoriserad personal ersätts inte av garantin.

Böjning av kylningsrören på baksidan av enheten måste genomföras med extrem försiktighet! Rören är tillverkade av koppar. Om den markerade delen böjs upprepade gånger kommer kopparsprickor att uppstå på grund av fysisk stress. Dessa sprickor kan ge upphov till läckage av kylmedel vilket inte omfattas av garantin. Se figur 2.

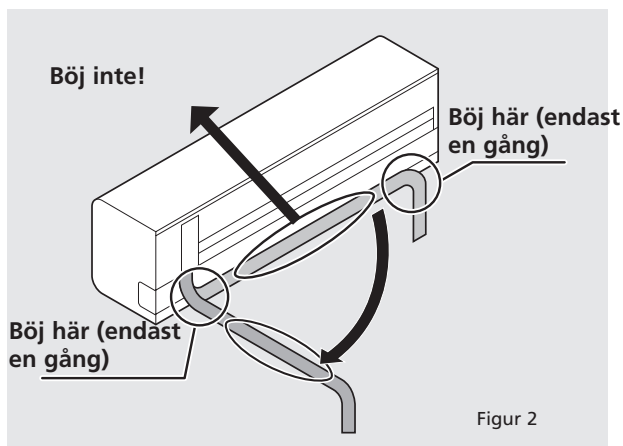

- e. För kondensationsslangen genom hålet i väggen och anslut denna till slangen som sitter på inomhusdelen. Se huvudstycke 9.1.



TIPS

Kondensationsslangen kan lättare anslutas till inomhusdelen om den nedre inre delen lyfts ungefär 5 cm från väggen och mellanrummet samtidigt fylls med fyllnadsmaterial så att enheten inte faller tillbaka mot väggen. Se figur 3.

- f. Klicka nu fast inomhusdelen på de nedre hakarna på upphängningsanordningen.
- g. Montera utomhusdelen. Se huvudstycke 5.2
- h. Anslut "snabbkopplingen" med kopplingen på utomhusdelen. Anslut sedan den jordade strömkabeln mellan inomhus- och utomhusdelen. Se huvudstycke 8.
- i. Kontrollera luftkonditioneringen efter eventuella köldmediumläckage. Se huvudstycke 13.
- j. Kontrollera att luftkonditioneringen har installerats korrekt.
- k. Anslut strömkabeln till uttaget (på modell S3748 - SC3748 kopplas strömkabeln direkt i anslutningsdon utan stickkontakt) och kontrollera att luftkonditioneringen fungerar ordentligt. Se huvudstycke 11.1.

4. ÅTGÄRDER INNAN INSTALLATION AV LUFTKONDITIONERINGEN

Gäller S42xx & S52xx(B) & SJA2519 modeller

- a. Fastställ var inomhusdelen och utomhusdelen ska installeras. Se huvudstycke 5 och 6.
- b. Montera upphängningsanordningen för inomhusdelen. Se huvudstycke 7.1.
- c. Borra ett hål genom väggen där slangen kan föras ut. Se huvudstycke 7.2.
- d. Häng upp inomhusdelen med baksidan på de översta, avsedda hakarna på upphängningsanordningen och kontrollera att enheten sitter fast ordentligt. Klicka inte fast de nedre krokarna än.



OBSERVERA

För utlopp av slangen in till höger måste slangen föras genom det borrarade hålet samtidigt som inomhusdelen hängs upp.

- e. För slangen, strömkabeln och kondensationsslangen genom hålet i väggen.



TIPS

Slangarna, strömkabeln och kondensationsslangen kan lättare anslutas till inomhusdelen om den nedre inre delen lyfts ungefär 5 cm från väggen och mellanrummet samtidigt fylls med fyllnadsmaterial så att enheten inte faller tillbaka mot väggen. Se figur 3.

- f. Anslut köldmediumslangarna, anslutningskablarna och kondenseringsslangen till inomhusdelen. Se huvudstycke 8.2, 9, 10 och 11.2.
- g. Montera utomhusdelen. Se huvudstycke 5.2.
- h. Anslut slangarna och strömkabeln till utomhusdelen. Se huvudstycke 11.2.
- i. Vakumsätt köldkretsen. Se huvudstycke 12.
- j. Kontrollera eventuella läckage på kylkretsen. Se huvudstycke 13.
- k. Kontrollera att hela anordningen har installerats korrekt.
- l. Anslut strömkabeln till uttaget (på modell S(C)3748 kopplas strömkabeln direkt i anslutningsdon utan stickkontakt) och kontrollera att luftkonditioneringen fungerar ordentligt. Se huvudstycke 15.

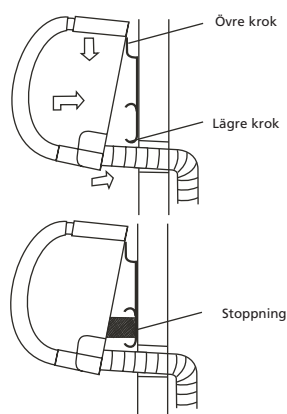

Figur 3

5. PLACERING AV INOM- OCH UTOMHUSDELEN

5.1 Placering av inomhusdelen (gäller S42xx & S52xx(B) & SJA2519, SC42xx & SC52xx modeller)

- Inomhusenheten får inte utsättas för värme eller ånga.
- Välj en plats där det inte finns några hinder i vägen för eller runt apparaten.
- Försäkra dig om att kondensvatten konstant kan rinna nedåt.
- Placera inte apparaten nära en dörröppning.
- Försäkra dig om att mellanrummet till vänster och höger om apparaten är större än 12 cm. Se figur 4.
- Använd en manuell kabel- och rörlokalisator för att hitta rör och/eller elkablar för att på så sätt undvika onödig skada på väggar.
- Inomhusenheten måste installeras på en vägg, minst 2,3 meter upp från golvet. Se figur 4.
- Inomhusenheten ska installeras så att det finns ett minsta mellanrum om 15 cm från taket. Se figur 4.
- Inomhusdelen måste hängas upp med vattenpass.
- Glöm inte att placera inom-/utomhusdelen på så sätt att det finns utrymme för utomhusdelen. Inom- och utomhusdelen måste kopplas samman med slangar och kablar.



OBSERVERA

För SC42xx & SC52xx-modeller: Slanglängden är 4 meter.

För S42xx & S52xx(B) & SJA2519-modeller: Längsta slanglängd mellan inom- och utomhusdel är 20 meter för modeller med en kapacitet på upp till 6,0 kW. Längsta slanglängd mellan inomhus- och utomhusdel är 30 meter för modeller med en kapacitet på > 6,0 kW. Största höjdskillnad mellan inomhus- och utomhusdel är 8 meter för modeller med en kapacitet på upp till 6,0 kW. Största höjdskillnad mellan inomhus- och utomhusdel är 20 meter för modeller med en kapacitet på > 6,0 kW.

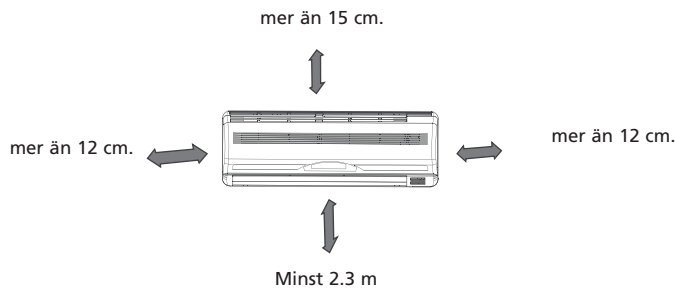

Figur 4

5.2 Placering av utomhusdelen (gäller S42xx & S52xx(B) & SJA2519, SC42xx & SC52xx modeller)

- Installera utomhusenheten på en fast yta för att minska oönskat buller och vibrationer i så stor utsträckning som möjligt.



OBS

Utomhusenheten låter när den är igång. Detta kan gå emot lokala förordningar. Det är användarens ansvar att kontrollera och försäkra sig om att utrustning uppfyller lokal lagstiftning.

- Rikta luftutloppet så att den utgående luften inte blockeras.
- Kom ihåg att luftkonditioneringens vikt
- Om ett överbyggnadstak byggs över utomhusenheten för att skydda den från direkt solljus eller regn måste tas i aktning att kondensatorn inte blockeras.
- Försäkra dig om att mellanrummet på baksidan och till vänster om apparaten är större än 30 cm. Framför apparaten ska det finnas ett utrymme som är minst 200 cm medan högersidan måste ha ett fritt utrymme om minst 60 cm. (se bild 5)
- Utomhusdelen måste hängas upp med vattenpass.

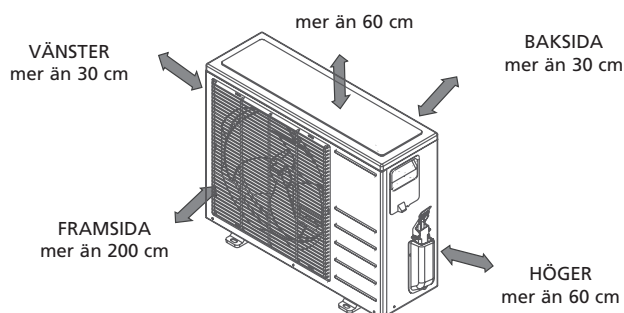

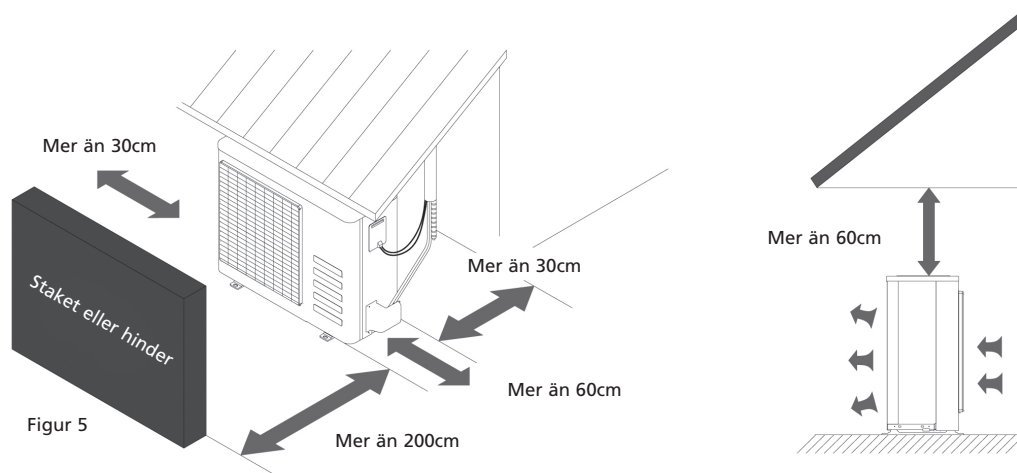

- Glöm inte att placera utomhusdelen på så sätt att det finns utrymme för utomhusdelen. Utomhusdelen måste kopplas samman med slangar och kablar.



OBSERVERA

För SC42xx & SC52xx-modeller: Slanglängden är 4 meter.

För S42xx & S52xx(B) & SJA2519-modeller: Längsta slanglängd mellan inom- och utomhusdel är 20 meter för modeller med en kapacitet på 6,0 kW. Längsta slanglängd mellan inomhus- och utomhusdel är 30 meter för modeller med en kapacitet på > 6,0 kW. Största höjdskillnad mellan inomhus- och utomhusdel är 8 meter för modeller med en kapacitet på 6,0 kW. Största höjdskillnad mellan inomhus- och utomhusdel är 20 meter för modeller med en kapacitet på > 6,0 kW.

- Placera in djur och plantor eller andra hinder framför luftintaget eller -utloppet.
- Installera alltid luftkonditioneringen på en lätt tillgänglig plats.
- Rådgör med och följ lokala föreskrifter vid förberedande och installation av luftkonditioneringstrustningen.
- Om installationsplatsen utsätts för stark vind från t.ex. havet måste det säkerställas att fläkten fungerar ordentligt genom att placera enheten längs med väggen eller genom att sätta upp damm- och vindavledare. Se figur 6.

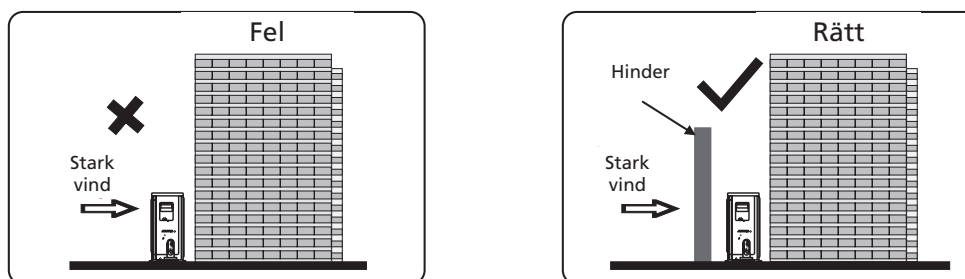

Figur 6

- Om utomhusenheten installeras på takstrukturer eller externa väggar kan detta ge upphov till störande ljud och vibrationer.
- Se till att utomhusdelen kan fästas på ett stabilt underlag.



VARNING

Om installationen (utomhusenheten) är hängande måste monteringskonsolen uppfylla alla tekniska krav. Monteringsväggen är tillräckligt stark. Vid tvivel eller osäkerhet ska enheten inte installeras och stödet måste beräknas och byggas av en experttekniker.

6. HUR SLANGARNA MELLAN INOMHUDELEN OCH UTOMHUDELEN KAN INSTALLERAS

- Slangarna kan anslutas med ett utlopp till vänster eller höger sida av inomhusdelen. Avlägsna skyddsplattan till höger eller vänster för detta. Se bild 7.
- Slangarna kan anslutas med ett utlopp till vänster eller höger sida av inomhusdelen. Se bild 7.

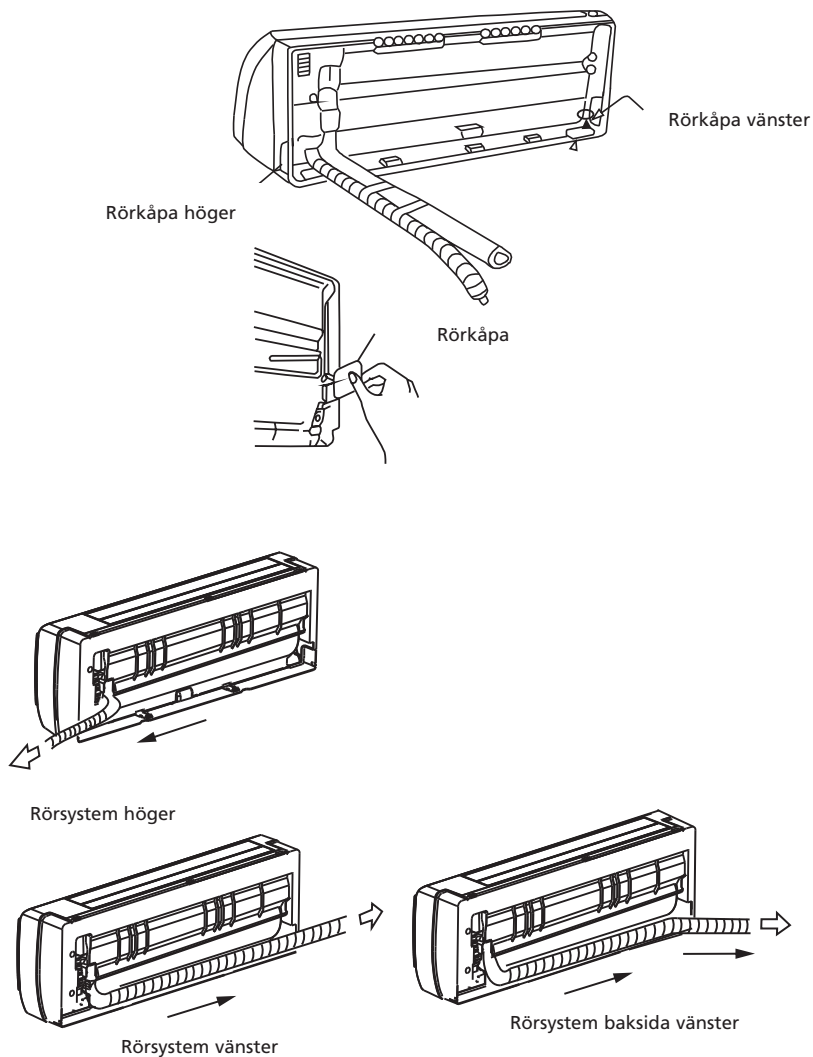

Figur 7

7. MONTERING AV UPPHÄNGNINGSANORDNINGEN OCH RÖRGENOMFÖRING

7.1 Montering av upphängningsanordningen för inomhusdelen.



VARNING

Använd spänningsdetektor för att hitta strömkablar och elledningar i väggen innan hålen i väggen borrar så att inga onödiga skador eller farliga situationer uppstår.

- Placera upphängningsdelen horisontalt på en stadig vägg och se till att utrymmet runt om är fritt. Se figur 8.
- Om väggen är tillverkad av tegel, beting eller liknande material måste åtta hål med en diameter om 5 mm borrar in i väggen. Sätt in ankarklämmor ② i varje monteringskruv ③.
- Montera installationsplattan ① på väggen med åtta skruvar av typen "A" ③.



OBS

Montera installationsplattan och borra hålen i väggen i enlighet med väggens struktur och så de passar respektive monteringspunkt på installationsplattan. (dimensionerna är i millimeter såvida inget annat anges).

Korrekt installation av installationsplattan

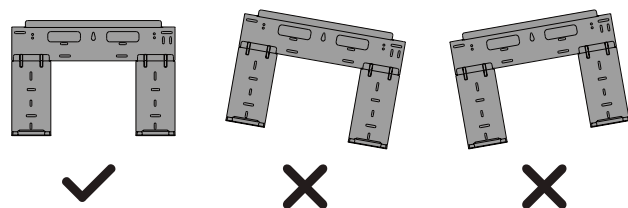

Figur 8

S(C)5225(B)/S(C)4225

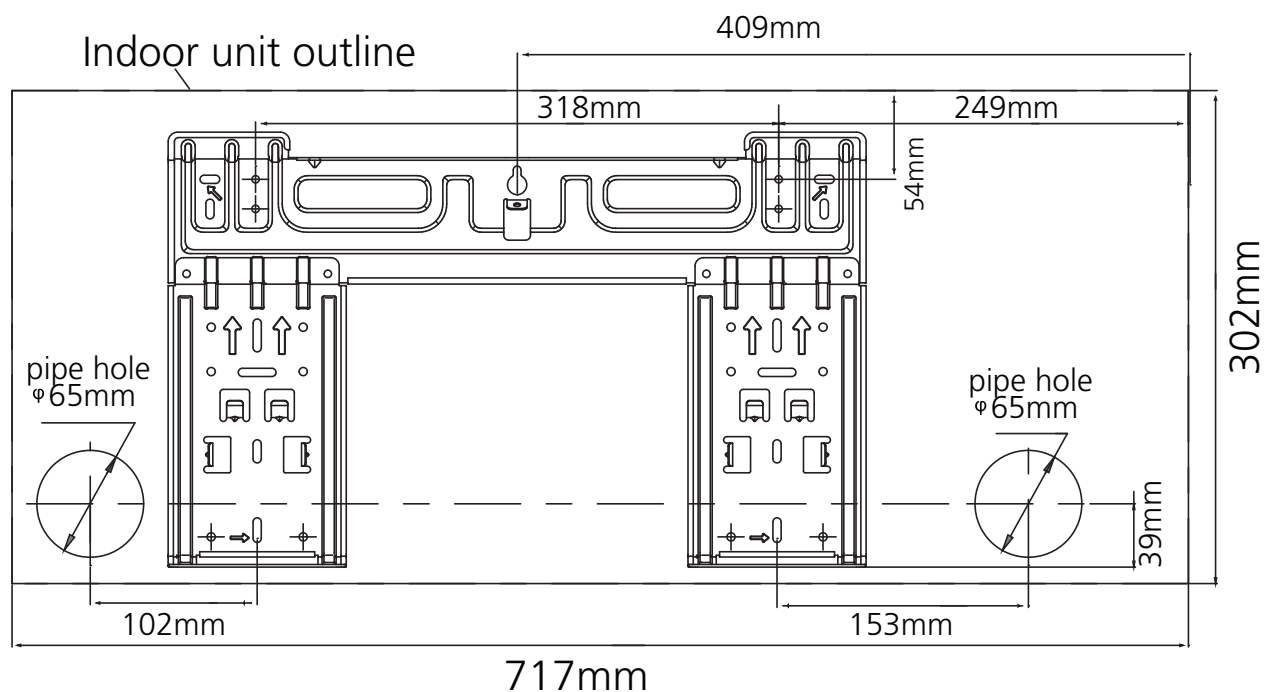

S(C)5232/S(C)4232

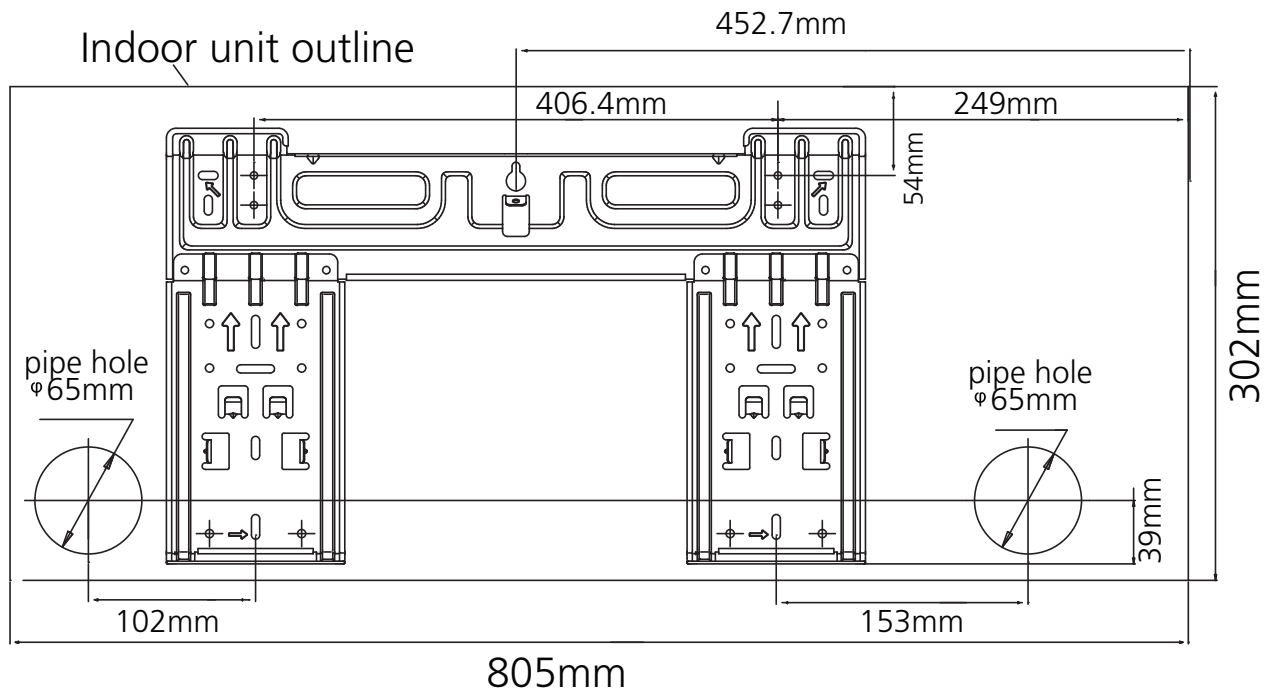

S(C)5248/S(C)4248

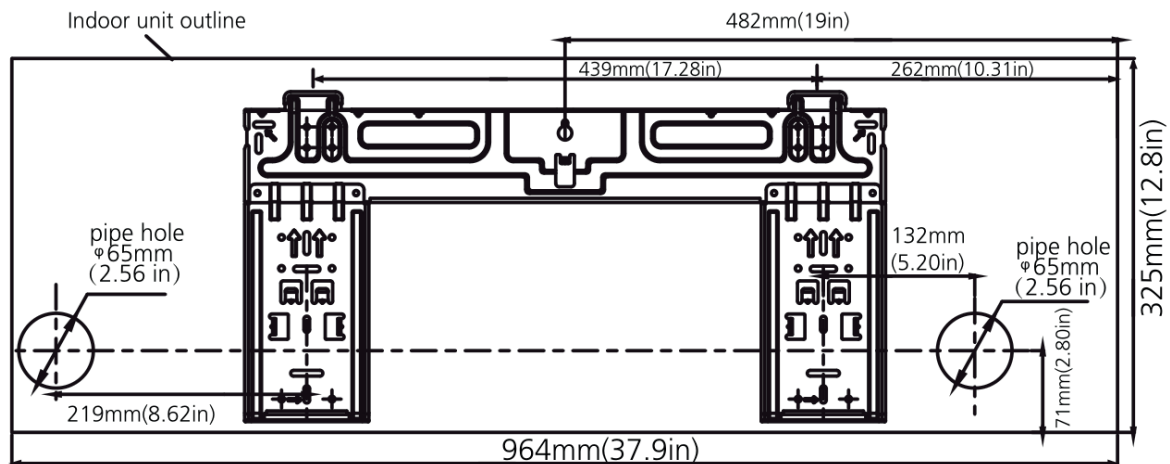

7.2 Borra hålen för slangar, kondensvattenslangen och strömkablar.

- Fastställ hålens position med hjälp av diagrammet i Fig 9. Borra ett hål (≥ 85 mm gäller SC42xx & SC52xx/ ≥ 65 mm gäller S42xx & S52xx(B) & SJA2519) lätt uppåt på utsidan. Detta kommer motverka att vatten rinner in (fig. 10).
- Använd alltid en borrstyrning vid borrning i metallgaller, metallplattor eller liknande material.

S

115

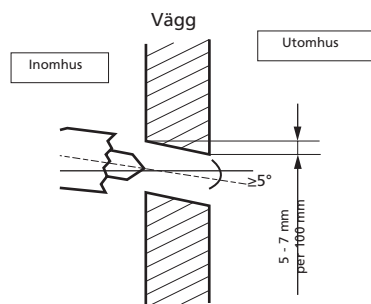

Figur 10

8. ANSLUTNING AV KYLNINGSRÖR

8.1 Anslutning och urkoppling av köldmediumslangar (gäller SC42xx & SC52xx modeller)



OBS

Anslutning av köldmediumslangar till en luftkonditionering måste utföras i enlighet med landets rådande bestämmelser. Inkoppling av köldmediumslangar får endast utföras av auktoriserad personal.



OBS

Kopplingsdelen som inomhusdelen är ansluten till är tung. Låt aldrig kopplingsdelen hänga löst på upphängningsdelen. Stötta alltid hela slangpaketet under montering av inomhusdelen. På grund av slangpaketets vikt kan någon av inomhusdelens slangar som sitter i paketet lätt komma att böjas eller till och med gå sönder. Skadade slangar på inomhusdelen och slangpaketet som uppstått vid installation av icke auktoriserad personal ersätts inte av garantin.



VARNING

För din egen säkerhet ska skyddsglasögon och arbetshandskar alltid bäras när du fäster rören. Slangarna är redan inkopplade innan de lämnar fabriken. Se "guide för snabbinstallation" för instruktioner om hur slangarna och strömkablarna ska kopplas till utomhusdelen.

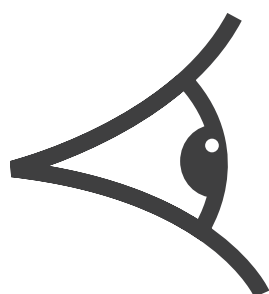

Figur 11

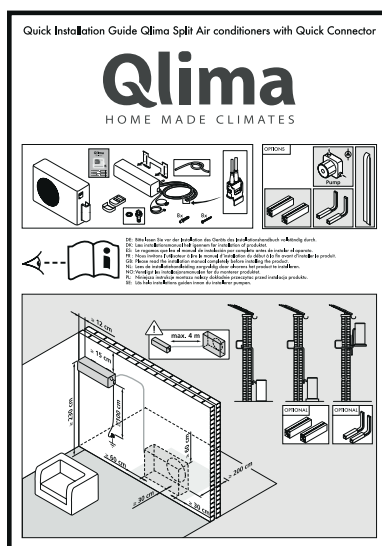

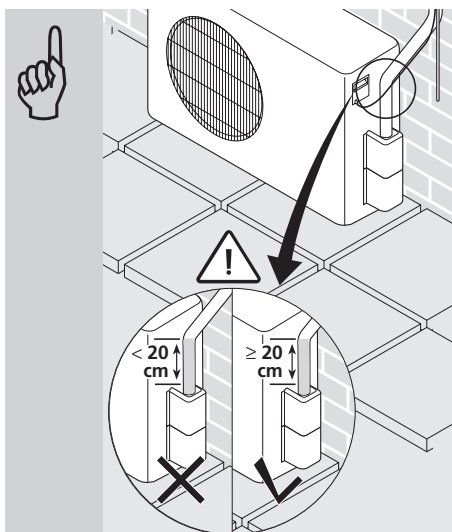

De sista 20 cm av kylningsröret i närhet till anslutningen måste vara rak. Om denna del böjs kan det leda till läckage som inte innefattas av garantin.

Figur 12



OBS

Urkoppling av köldmediumslangar till en luftkonditionering måste utföras i enlighet med landets rådande bestämmelser. Anslutning av köldmediumslangar får endast utföras av auktoriserad personal.

Urkoppling av anslutningarna

Steg 1: Stäng av luftkonditioneringen och dra ut sladden ur eluttaget.

Steg 2: Vänta fem minuter tills dess att trycket i slangen mellan inomhus- och utomhusdelen har jämnats ut.

Steg 3: Dra upp spaken på hankontakten, så långt bakåt som det går.

Steg 4: Dra i frigöraren på honkontakten för att koppla ur båda kontakter.

Steg 5: Sätt på höljet och knäpp på den för att skydda från damm.

8.2 Anslutning av köldmediumslang (gäller S42xx & S52xx(B) & SJA2519 modeller)

- Förse änden av slangen med en så kallad expanderkoppling med invändig gänga eller en liknande gängad koppling.
- Inomhusdel: Fäst först kopplingen för hand i inomhusdelen och dra sedan åt kopplingen med en skiftnyckel och ringskruvnyckel. Se figur 13.
- Utomhusdel: Skruva fast anslutningen till kranen på utomhusdelen för hand och dra sedan åt kopplingen med en skiftnyckel och ringskruvnyckel. Se figur 13.

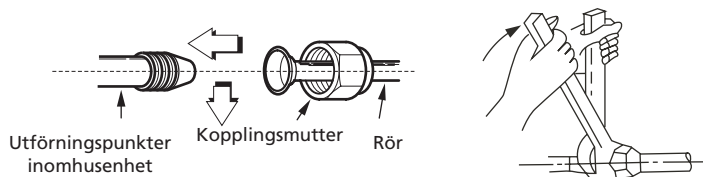

Figur 13

- Dra dem med rätt åtdragningsmoment (se tabell 1) för att undvika att rören, anslutningsdelarna och muttrarna skadas.

Diameter utsida	Moment (N.cm)	Extramoment (N.cm)
Ø 6.35	1500 (153kgf.cm)	1600 (163kgf.cm)
Ø 9.53	2500 (255kgf.cm)	2600 (265kgf.cm)
Ø 12.7	3500 (357kgf.cm).	3600 (367kgf.cm)
Ø 16.0	4500 (459kgf.cm).	4700 (479kgf.cm)

Tabell 1

- e. Isolera inomhusdelens anslutning med isolerande material för att undvika kondensering.
- f. Förbind rör, anslutningskablar och utloppsslangar på baksidan av inomhusdelen med tejp så att de bildar en stadig bunt. Detta förenklar monteringen av inomhusdelen på upphängningsanordningen.

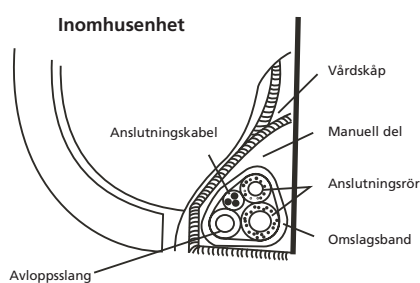

Figur 14



OBSERVERA!

Kopparrör ska isoleras separat.



BEVARAT

Var försiktig när röret böjs. Säkerställ alltid att röret alltid böjs och inte knäcks. Om röret knäcks: ersätt hela slangen eller böjda delar då dessa kan göra att köldmedium läcker ut och förstöra luftkonditioneringen.

9. ANSLUTNING AV UTLOPPET FÖR KONDENSATIONSVATTEN (gäller S42xx & S52xx(B) & SJA2519, SC42xx & SC52xx modeller)

9.1 Anslutning av kondensationsutlopp till inomhusdelen.

Anslut den medföljande kondensationsslangen till anslutningen på inomhusdelen genom att skjuta in slangen över nippeln på inomhusenheten. Se till att kondensationsslangen hänger fritt och att mynningen inte befinner sig under vattennivån. Se figur 15.

Se till att kondensationsslangen alltid befinner sig under köldmedelsslangen för att förekomma att kondensationsvattnets behållare rinner över.



VARNING

- Säkerställ att avloppsslangen är placerad på undersidan av bunten. När slangen hamnar på ovansidan kan avtappningskärlet översvämmas.
- Lämna avloppsslangen i lätt lutning så att kondens lätt kan rinna undan.

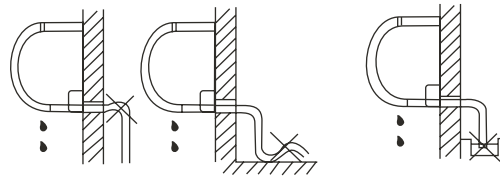

Figur 15

Blockera inte vattenflödet genom att det lutar uppåt.

Placera änden på slangen i vattnet.

9.2 Anslutning av kondensationsutlopp till utomhusdelen.

Sätt dit packningen på utloppsslangen, i hålet på underdelen av utomhusenheten och rotera den 90 ° för att montera dem säkert. Anslut avloppsanslutningen med en förlängning av avloppsslangen (medföljer ej). På så sätt kan den kondens som bildas vid uppvärmning ledas undan. Se figur 16.

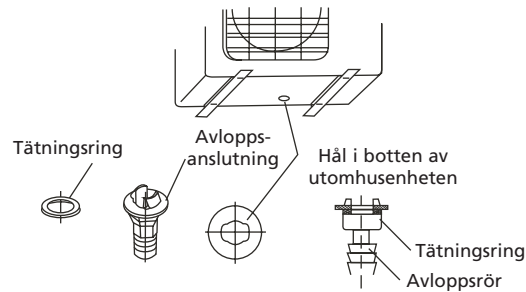

Figur 16

10. ELEKTRISK INSTALLATION

- Anslut luftkonditioneringen till en separat fas. Se till att denna fas är säkrad med rätt säkring. Se nedanstående schema.
- Strömförsörjningen måste hållas inom 95%~105% av den nominella spänningen som anges på den angivna etiketten.
- Kraftförsörjningskretsen ska anslutas med en jordfelsbrytare.
- Kontrollera att luftkonditioneringen är jordad korrekt.
- Anslut kablarna i enlighet med det bifogade elanslutningsdiagrammet. Se huvudstycke 11.
- Alla kablar måste uppfylla nationella och lokala elstandarder och -krav och de måste anslutas av kvalificerade fackmän.

Modell	Strömkälla	Märkinström (strömbrytare/säkringar)	Diameter elsladd
≤ 3,5 kW	230V~50Hz	16A	2,5 mm ²
> 3,5 kW	230V~50Hz	16A slow	2,5 mm ²

Tabell 2



VARNING

Matningsspänningen måste vara den samma som den angivna spänningen för luftkonditioneringen.

11. ANSLUTNING AV STRÖMKABLARNA

11.1 Anslutning av strömkabel (gäller SC42xx & SC52xx modeller)

- En 4,5 meter lång kabel för den elektriska anslutningen mellan inomhus- och utomhusenheten ingår och finns i paketet med kylmedelsrören (inomhusenheten).
- Elkabeln levereras med en elektrisk genväg.
- Utomhusenheten är även utrustad med en elektrisk genväg.
- Ta bort skyddet på terminalkortet på utomhusenheten genom att skruva av skruven.
- Klicka fast inomhusdelen i anslutningen till utomhusdelen och fäst kablarna i dosan med de förmonterade kabelklämmorna.
- Den jordade kabeln måste fästas direkt mot metallplåtarna där kabelskorna är monterade. Platsen är markerad med symbolen 

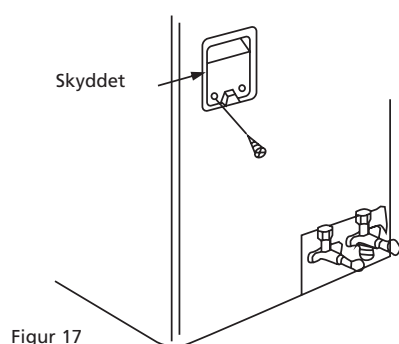

- Anslut strömförsörjningskabeln först när hela installationen av luftkonditioneringen är klar.



OBSERVERA

Sätt in stickkontakten i uttaget för modeller med kapacitet < 4.5 kW.

Koppla in den strömförsörjande kabeln direkt i kopplingsdosa för modeller > 4.5 kW. Använd inte stickkontakt med vägguttag då den höga strömstyrkan kan skada polerna på både stickkontakten och uttaget vilket kan orsaka skador och till och med brand.

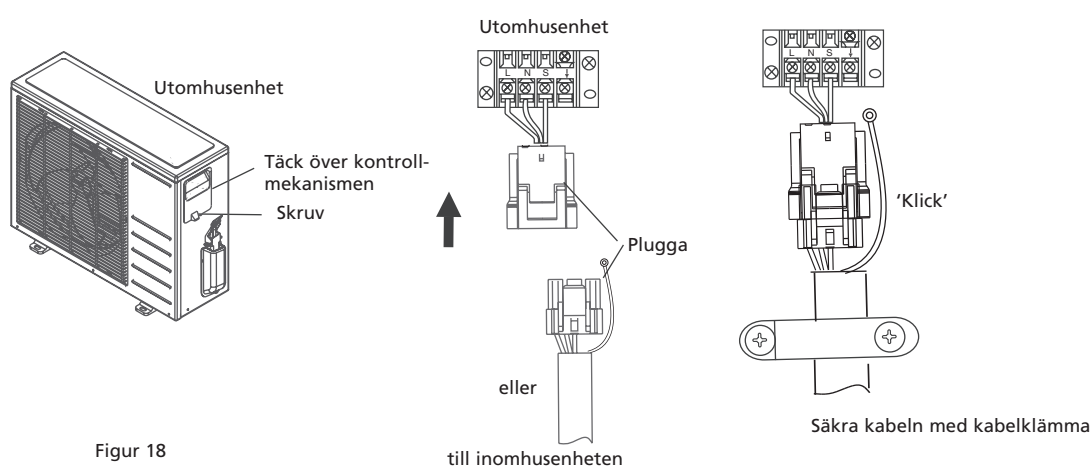

11.2 Anslutning av strömkabel (gäller S42xx & S52xx(B) & SJA2519-modeller)

- Anslut först kabeln till inomhusdelen.

S

- b. Anslutning för inomhus-/utomhusenheten måste vara av typen H07RN-F, 2,5 mm².
- c. För montering av kabeln till inomhusdelens kopplingsdosa: Avlägsna den främre panelen och kopplingsdosans kåpa vilken befinner sig till höger inne i inomhusdelen. Se figur 20.

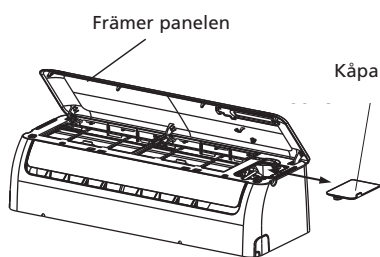

Figur 19

- d. Kabeln kan föras in genom inomhusdelens bakstycke till kopplingsdosan.
- e. Fäst strömkablarna med klämskorna på rätt plats. Se figur 20.

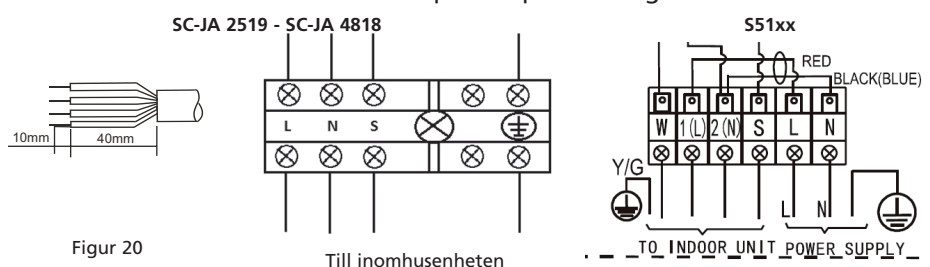

Figur 20

- f. Anslut sedan kabeln till inomhusdelen. För detta måste man avlägsna täckkåpan på utomhusdelens kopplingsdosa.
- g. Anslut kopplingskabeln i kabelskon. Se figur 21. Anslut kablarna så att placeringen av kablarna överensstämmer med anslutningen av inomhusdelen (bokstäverna L N S, jordningskabeln och för modellerna med en kapacitet på > 6,0 kW siffrorna 1+2).
- h. Den jordade kabeln måste fästas direkt mot metallplåtarna där kabelskorna är monterade. Platsen är markerad med symbolen \oplus .
- i. För modeller med en kapacitet på upp till 6,0 kW är den strömförsörjande kabeln redan monterad på inomhusdelen. För modeller med en kapacitet på > 6,0 kW ska den strömförsörjande kabeln monteras på utomhusdelen (kabel ingår inte).
- j. Anslut strömförsörjningskabeln först när hela installationen av luftkonditioneringen är klar.



OBSERVERA

Sätt in stickkontakten i uttaget för modeller med kapacitet < 4.5 kW.

Koppla in den strömförsörjande kabeln direkt i kopplingsdosa för modeller > 4.5 kW. Använd inte stickkontakt med vägguttag då den höga strömstyrkan kan skada polerna på både stickkontakten och uttaget vilket kan orsaka skador och till och med brand.

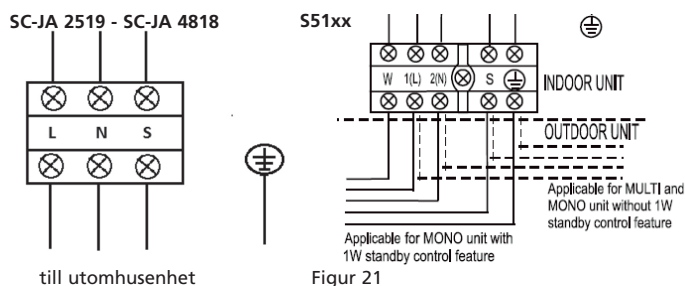

Figur 21

12. VAKUMSÄTTNING AV KÖLDMEDIUM (gäller SC42xx & SC52xx modeller)

Om det finns luft eller fukt, till exempel efter installationen som stannar kvar i kylsystemet, kan det orsaka oönskade effekter eller ge upphov till skador, som anges nedan:

- Trycket i systemet stiger.
- Arbetsflödet ökar.
- Kylnings- eller uppvärmningseffekten minskar.
- Fukt i kylmedelskretsen kan frysa och blockera de kapillär rör.
- Vatten kan orsaka rost på delar i kylsystemet.
- Skador på kompressorn.

Utomhusdelen och kopplingarna mellan inomhus- och utomhusdelen måste alltid vakumsättas för att avlägsna fukt och luft ur systemet.



OBS

Vakumsättning av köldmediumslangar och inomhusdelen av en luftkonditionering måste utföras i enlighet med landets rådande bestämmelser. Vakumsättningen av köldmediumslangar får endast utföras av montör certifierad gällande luftkonditioneringar.

13. KONTROLLERA LÄCKAGE PÅ KÖLDMEDELSYSTEMET (gäller S42xx & S52xx(B) & SJA2519, SC42xx & SC52xx modeller)



OBS

Läckage av köldmediumslangar och inomhusdelen av en luftkonditionering måste utföras i enlighet med landets rådande bestämmelser. Kontrolla av läckage på köldmediumslangar får endast utföras av montör certifierad gällande luftkonditioneringar.

Möjlighet att kontrollera läckage på en luftkonditionering

- Såpvattensmetoden: Borsta på såpvatten eller ett neutralt rengöringsmedel med en mjuk pensel för att ansluta inomhus- till utomhusenheten eller dess anslutningar och kontrollera efter läckage vid anslutningen till rören. Om bubblor uppstår beror det på att rören läcker.
- Särskild detektor för läckage: Använd en detektor för läckage för att leta efter läckage.

14. PÅFYLLNAD AV KÖLDMEDIUM VID SLANGLÄNGD ÖVER 5 METER



OBS

Påfyllning av köldmedium till en luftkonditionering måste utföras i enlighet med landets rådande bestämmelser. Påfyllning av köldmedium får endast utföras av auktoriserad personal.

Luftkonditioneringen har fyllts på med köldmedium i fabriken till en nivå som är lämplig för en slanglängd av högst 5 meter.

Om köldmediumslangen är längre än 5 meter måste luftkonditioneringen fyllas på med mer köldmedium.

För en översikt av mängden av tillsatt köldmedium

S

122

Modell	Vid slanglängd över 5 meter Extra tillsättning per meter i gram
2.5 – 2.6 kW	20
3.1 – 3.6 kW	20
4.8 – 5.4 kW	20

Tabell 3

Använd endast köldmedium av samma sort som angivet på etiketten.

15. PROVKÖRNING EFTER INSTALLATION (gäller S42xx & S52xx(B) & SJA2519, SC42xx & SC52xx modeller)

Låt apparaten testköra när det är fastställt att det inte är några fel på elinstallationen och att gasen är säker. Testkörningen ska vara längre än 30 minuter.

Kontrollera att alla funktioner fungerar som de ska under testkörningen. Kontrollera särskilt att avrinnningen från inomhusenheten fungerar som den ska.

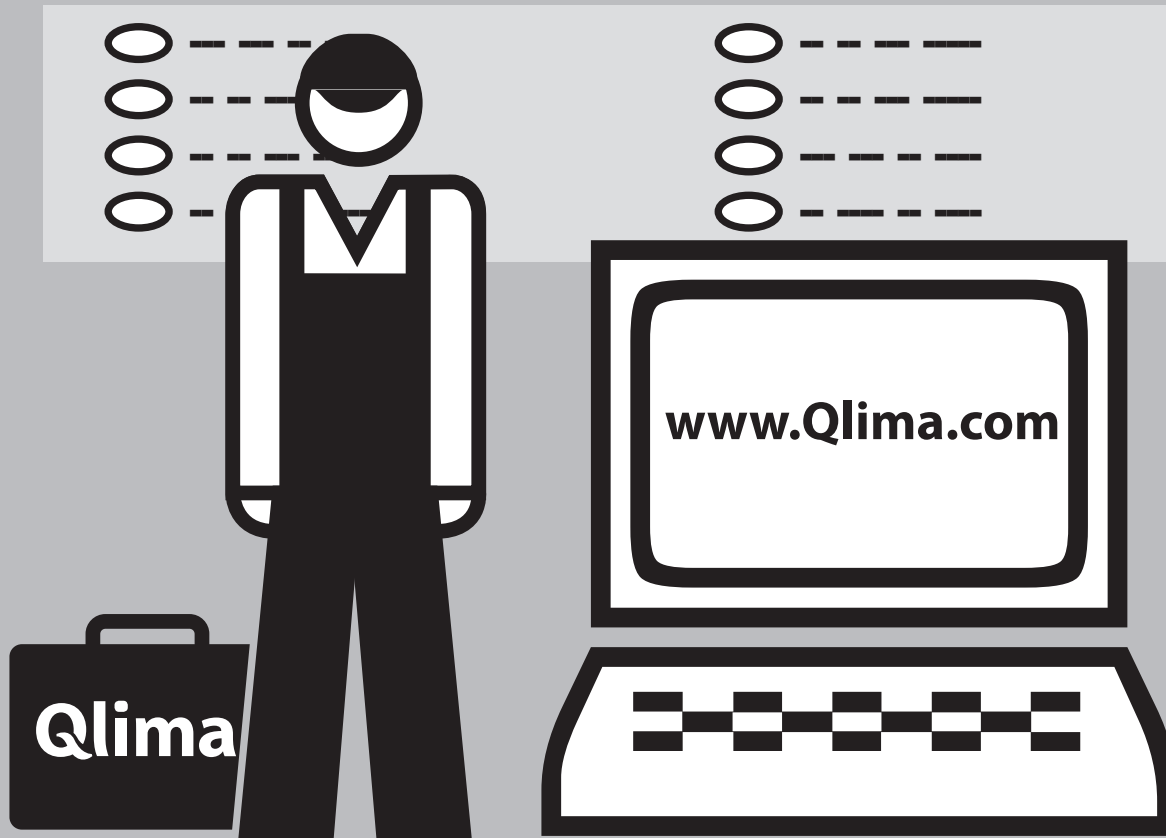

Distributed in Europe by PVG Holding B.V.

- Ⓓ Benötigen Sie weitere Informationen oder treten Probleme auf, besuchen Sie bitte unsere Website www.qlima.com, oder setzen Sie sich mit unserem Kundendienst in Verbindung (Telefonnummer auf www.qlima.com).
- Ⓓ For alle yderligere oplysninger eller ved eventuelle problemer med apparatet henvises til www.qlima.com eller det lokale Kundecenter (telefonnumre findes i www.qlima.com).
- Ⓔ Si necesita información o si tiene algún problema, visite nuestra página Web www.qlima.com, o póngase en contacto con el servicio cliente (hallará el número de teléfono en www.qlima.com).
- Ⓕ Si vous souhaitez obtenir des informations supplémentaires ou si vous rencontrez un problème, rendez-vous sur notre site Web (www.qlima.com) ou contactez notre service client (vous trouverez l'adresse et numéro de téléphone sur www.qlima.com).
- Ⓕ Jos haluat huoltoapua, lisätietoja tai laitteen kanssa tulee ongelmia, tutustu verkkosivustoon osoitteessa www.qlima.com tai kysy neuvoa PVG kuluttajapalvelukeskuksesta (www.qlima.com).
- ⒼB If you need information or if you have a problem, please visit the our website (www.qlima.com) or contact our sales support (you find its phone number on www.qlima.com)
- Ⓘ Per informazioni e in caso di problemi, visitate il sito Web www.qlima.com oppure contattate il Centro Assistenza Clienti (per conoscere il numero di telefono, consultate www.qlima.com).
- Ⓝ Hvis du trenger informasjon, eller hvis du har et problem med produktet, kan du gå til nettsidene www.qlima.com. Alternativt kan du kontakte med PVG' forbrukertjeneste (telefonnummeret i www.qlima.com).
- Ⓝ Als u informatie nodig hebt of als u een probleem hebt, bezoek dan de onze website (www.qlima.com) of neem contact op met de afdeling sales support (adres en telefoon op www.qlima.com).
- Ⓕ Se necessitar de informações ou se tiver problemas, visite o Web site www.qlima.com ou contacte o Centro de Assistência (número de telefone o www.qlima.com)
- ⒼD W przypadku problemów i w celu uzyskania szczegółowych informacji odwiedź stronę internetową Qlima dostępną pod adresem www.qlima.com lub skontaktuj się z Centrum kontaktów Qlima (www.qlima.com)
- Ⓔ Om du behöver service eller information eller har problem med apparaten kan du besöka www.qlima.com eller kontakta Qlima kundtjänst (du hittar telefonnumret på www.qlima.com).
- Ⓔ Če želite dodatne informacije, obiščite spletno mesto podjetja na naslovu www.qlima.com ali pokličite na telefonsko (www.qlima.com).
- Ⓕ Daha fazla bilgiye ihtiyaç duyarsanız veya bir sorunla karşılaşırsanız, www.qlima.com adresindeki Qlima Internet sitesini ziyaret edin veya ülkenizde bulunan Qlima müşteri merkeziyle iletişim kurun (telefon numarasını: www.qlima.com).