

# KAYOBA



Item no. 009288



## **SV** TRANSPORTKÄRRA

### BRUKSANVISNING

Viktigt! Läs bruksanvisningen före användning.  
Spara den för framtida bruk.  
(Original bruksanvisning).

## **NO** TRALLE

### BRUKSANVISNING

Viktig! Les bruksanvisningen nøye før bruk.  
Ta vare på den for fremtidig bruk.  
(Oversettelse av original bruksanvisning).

## **PL** WÓZEK TRANSPORTOWY

### INSTRUKCJA OBSŁUGI

Ważne! Przed użyciem uważnie przeczytaj instrukcję obsługi! Zachowaj ją na przyszłość.  
(Tłumaczenie oryginalnej instrukcji).

## **EN** TROLLEY

### OPERATING INSTRUCTIONS

Important! Read the user instructions carefully before use. Save them for future reference.  
(Translation of the original instructions).

## **DE** TRANSPORTKARRE

### BEDIENUNGSANLEITUNG

Wichtig! Die Bedienungsanleitung vor der Verwendung bitte sorgfältig durchlesen! Für die zukünftige Verwendung aufbewahren.  
(Bedienungsanleitung im Original).

## **FI** KULJETUSKÄRRY

### KÄYTTÖOHJE

Tärkeää! Lue käyttöohje huolella ennen käyttöä!  
Säilytä se myöhempää käyttöä varten.  
(Käännös alkuperäisestä käyttöohjeesta).

## **FR** CHARIOT DE TRANSPORT

### MODE D'EMPLOI

Important! Lisez attentivement le mode d'emploi avant la mise en service. Conservez-le.  
(Traduction des instructions originales).

## **NL** TRANSPORTKAR

### GEBRUIKSAANWIJZING

Belangrijk! Lees de gebruiksaanwijzing aandachtig door voordat u het apparaat gebruikt. Bewaar de gebruiksaanwijzing voor toekomstig gebruik.  
(Vertaling van de originele instructies).

Rätten till ändringar förbehålles.

För senaste version av bruksanvisningen se [www.jula.com](http://www.jula.com)

Med forbehold om endringer.

Nyeste versjon av bruksanvisningen finner du på [www.jula.com](http://www.jula.com)

Z zastrzeżeniem prawa do zmian.

Najnowsza wersja instrukcji obsługi znajduje się na [www.jula.com](http://www.jula.com)

Jula reserves the right to make changes.

For latest version of operating instructions, see [www.jula.com](http://www.jula.com)

Änderungen vorbehalten.

Die aktuellste Version der Bedienungsanleitung finden Sie auf [www.jula.com](http://www.jula.com)

Pidätämme oikeuden muutoksiin.

Katso käyttöohjeiden uusin versio täältä: [www.jula.com](http://www.jula.com)

Nous nous réservons le droit d'apporter des modifications.

Pour la dernière version du manuel utilisateur, voir [www.jula.com](http://www.jula.com)

Wijzigingen voorbehouden.

Voor de nieuwste versie van de gebruiksaanwijzing, zie [www.jula.com](http://www.jula.com)

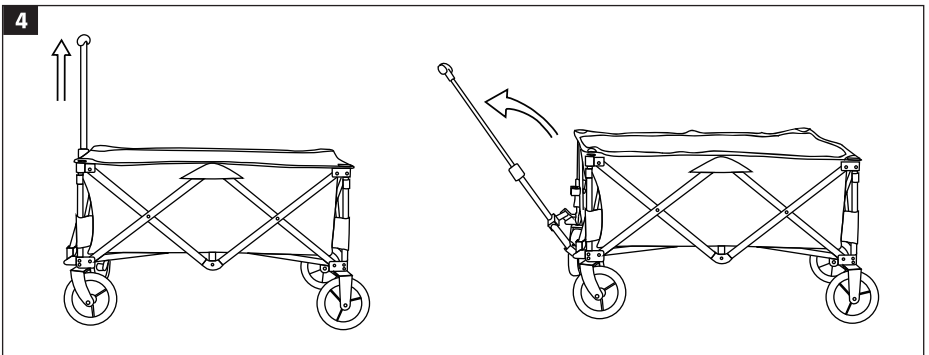
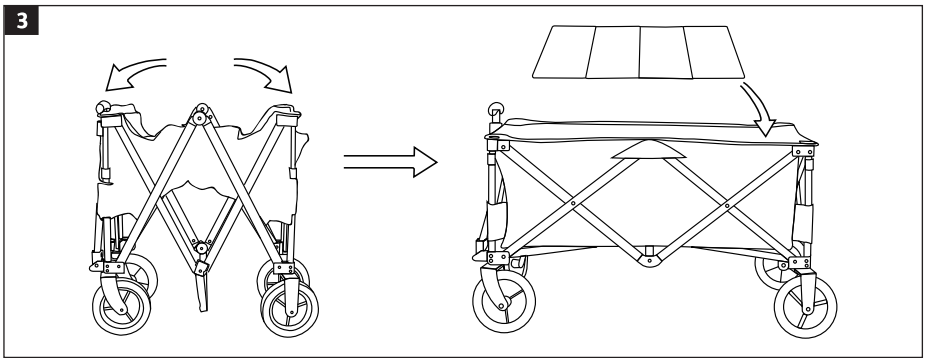
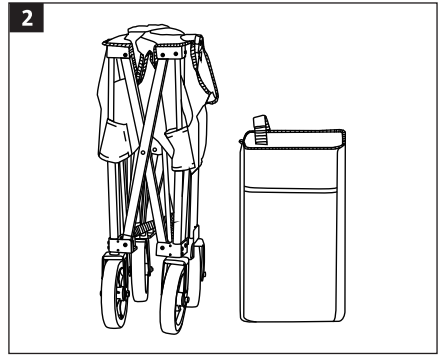
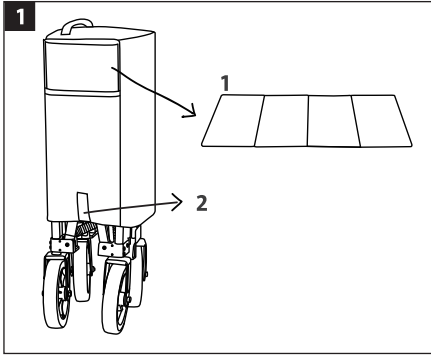

## SÄKERHETSANVISNINGAR

- Produkten är inte avsedd för barn under 3 år.
- Produkten får endast användas under uppsikt av vuxna.
- Montering och underhåll av produkten får endast utföras av vuxna.
- Produkten får inte modifieras gällande material eller konstruktion.
- Kontrollera regelbundet att produkten är felfri och fungerar som den ska. Skrandan får inte användas om den är skadad.
- Produktens maxvikt är 70 kg. Maxvikten får inte överskridas.
- Produkten får inte rulla utan att du håller i dess handtag.
- Se till att du ställer ifrån dig produkten så att den inte kan rulla iväg.
- Produkten får inte kopplas till någon typ av fordon.

## SYMBOLER

	Läs bruksanvisningen.
	Godkänd enligt gällande direktiv/förordningar.

## TEKNISKA DATA

Max belastning	70 kg
Mått i hopfällt läge	32 x 22 x 73 cm
Mått i utfällt läge	90 x 55 x 50 cm

## MONTERING

1. Tag ut stödskivan och lossa karborrebandet.

### BILD 1

2. Lyft av skyddet.

### BILD 2

3. Veckla ut kärnan och placera stödskivan i kärnan.

### BILD 3



4. Dra ut handtaget.

### BILD 4

## SIKKERHETSANVISNINGER

- Produktet er ikke beregnet på barn under 3 år.
- Produktet skal kun brukes under oppsikt av voksne.
- Montering og vedlikehold av produktet skal kun utføres av voksne.
- Produktets materiale eller konstruksjon må ikke modifiseres.
- Kontroller regelmessig at produktet er feilfritt og fungerer som det skal. Vognen må ikke brukes hvis den er skadet.
- Produktets maksvekt er 70 kg. Maksvekten må ikke overskrides.
- Produktet får ikke rulle uten at du holder fast i håndtakene.
- Pass på at du setter fra deg produktet slik at det ikke kan rulle av gårde.
- Produktet skal ikke kobles til noen type av kjøretøy.

## SYMBOLER

	Les bruksanvisningen.
	Godkjent i henhold til gjeldende direktiver/forskrifter.

## TEKNISKE DATA

Maks. belastning	70 kg
Mål i sammenslått tilstand	32 x 22 x 73 cm
Mål i utfelt tilstand	90 x 55 x 50 cm

## MONTERING

1. Ta ut støtteskiven og løsne borrelåsbandet.

### BILDE 1

2. Løft av beskyttelsen.

### BILDE 2

3. Vikle ut vognen og plasser støtteskiven i vogna.

### BILDE 3



4. Trekk ut håndtaket.

### BILDE 4

## ZASADY BEZPIECZEŃSTWA

- Produkt jest przeznaczony dla dzieci powyżej 3 roku życia.
- Produktu należy używać wyłącznie pod nadzorem dorosłych.
- Montaż i konserwację produktu powinny przeprowadzać wyłącznie osoby dorosłe.
- Nie należy modyfikować materiałów ani konstrukcji produktu.
- Sprawdzaj regularnie, czy produkt nie ma uszkodzeń i działa prawidłowo. Nie używaj wózka, jeśli jest uszkodzony.
- Maksymalne obciążenie produktu wynosi 70 kg. Nie należy przekraczać maksymalnego obciążenia.
- Produkt można przemieszczać, trzymając za uchwyt.
- Dopilnuj, aby odstawiony na bok produkt nie mógł samodzielnie odjechać.
- Nie należy doczepiać produktu do pojazdów.

## SYMBOLE

	Przeczytaj instrukcję obsługi.
	Zatwierdzona zgodność z obowiązującymi dyrektywami/rozporządzeniami.

## DANE TECHNICZNE

Maks. obciążenie	70 kg
Wymiary po złożeniu	32 x 22 x 73 cm
Wymiary po rozłożeniu	90 x 55 x 50 cm

## MONTAŻ

1. Zdejmij płytę usztywniającą i odepnij taśmę na rzep.

### RYS. 1

2. Podnieś osłonę.

### RYS. 2

3. Rozłóż wózek i włóż płytę usztywniającą do środka.

### RYS. 3



4. Rozłóż uchwyt.

### RYS. 4

## SAFETY INSTRUCTIONS

- The product is not intended for children below the age of 3.
- The product may only be used under adult supervision.
- Assembly and maintenance of the product is to be carried out by adults only.
- The product must not be modified with regard to design or materials.
- Regularly check that the product is in perfect working order. The cart must not be used if it is damaged.
- The product is designed to carry a maximum weight of 70 kg. The maximum weight must not be exceeded.
- The product must not be allowed to roll unless you are holding the handle.
- When leaving the product, make sure that it cannot roll away.
- The product must not be connected to any type of vehicle.

## SYMBOLS

	Read the operating instructions.
	Approved in accordance with the relevant directives.

## TECHNICAL DATA

Max. load	70 kg
Dimensions when folded	32 x 22 x 73 cm
Dimensions when unfolded	90 x 55 x 50 cm

## ASSEMBLY

1. Remove the support panel and undo the Velcro strap.

**FIG. 1**

2. Lift off the cover.

**FIG. 2**

3. Unfold the cart and place the support panel in the cart.

**FIG. 3**



4. Pull out the handle.

**FIG. 4**

## SICHERHEITSHINWEISE

- Das Produkt ist nicht für Kinder unter 3 Jahren geeignet.
- Das Produkt darf nur unter Aufsicht durch Erwachsene verwendet werden.
- Montage und Instandhaltung des Produkts dürfen nur von Erwachsenen durchgeführt werden.
- Das Produkt darf hinsichtlich Material und Konstruktion nicht verändert werden.
- Produkt regelmäßig auf Fehler und Funktion überprüfen. Der Bollerwagen darf nicht verwendet werden, wenn er beschädigt ist.
- Die maximale Lastkapazität des Produkts beträgt 70 kg. Die maximale Lastkapazität darf nicht überschritten werden.
- Das Produkt darf nur dann rollen, wenn es an der Deichsel gehalten wird.
- Das Produkt so abstellen, dass es nicht davonrollen kann.
- Das Produkt darf an kein Fahrzeug angekuppelt werden.

## SYMBOLE

	Die Bedienungsanleitung lesen.
	Zulassung gemäß den geltenden Richtlinien/Verordnungen.

## TECHNISCHE DATEN

Max. Last	70 kg
Maße, zusammengeklappt	32 × 22 × 73 cm
Maße, aufgeklappt	90 × 55 × 50 cm

## MONTAGE

1. Stützplatte herausnehmen, und Klettband lösen.

### ABB. 1

2. Schutz abheben.

### ABB. 2

3. Wagen auseinanderklappen, die Stützplatte hineinlegen.

### ABB. 3



4. Deichsel herausziehen.

### ABB. 4

## TURVALLISUUSOHJEET

- Tuote ei ole tarkoitettu alle 3-vuotiaille lapsille.
- Tuotetta saa käyttää vain aikuisen valvonnassa.
- Tuotteen kokoamisen ja huollon saavat suorittaa vain aikuiset.
- Tuotteen materiaalia tai rakennetta ei saa muuttaa.
- Tarkista säännöllisesti, että tuotteessa ei ole vikoja ja että se toimii oikein. Kärryä ei saa käyttää, jos se on vaurioitunut.
- Kärryn kantavuus on 70 kg. Enimmäispainoa ei saa ylittää.
- Tuote ei saa rullata ilman, että pidät sen kahvasta kiinni.
- Varmista, että pysäköit tuotteen pois niin, ettei se pääse vierimään pois.
- Tuotetta ei saa kytkeä minkään tyyppiseen ajoneuvoon.

## SYMBOLIT

	Lue käyttöohje.
	Hyväksytty voimassa olevien direktiivien/säädösten mukaisesti.

## TEKNISET TIEDOT

Maks. kuormitus	70 kg
Mitat kokoonaitettuna	32 x 22 x 73 cm
Mitat avattuna	90 x 55 x 50 cm

## ASENNUS

1. Irrota tukilevy ja löysää tarranauha.

### KUVA 1

2. Nosta suojus pois.

### KUVA 2

3. Avaa kärry ja aseta tukilevy kärryyn.

### KUVA 3



4. Vedä kahva ulos.

### KUVA 4

## CONSIGNES DE SÉCURITÉ

- Le produit n'est pas conçu pour les enfants de moins de 3 ans.
- Le produit ne peut être utilisé que sous la surveillance d'un adulte.
- Le montage et l'entretien du produit doivent être effectués par des adultes uniquement.
- Le produit ne doit pas être modifié, qu'il s'agisse de ses matériaux ou de sa construction.
- Vérifiez régulièrement que le produit est exempt de défauts et qu'il fonctionne correctement. N'utilisez pas le chariot s'il est endommagé.
- Le produit peut transporter 70 kg au maximum. Ne dépassez pas la charge maximale.
- Ne faites pas rouler le produit sans tenir la poignée.
- Veillez à ranger le produit de manière à ce qu'il ne puisse pas rouler.
- Le produit ne doit pas être raccordé à un véhicule, quel qu'il soit.

## PICTOGRAMMES

	Lisez le mode d'emploi.
	Homologué selon les directives/règlements en vigueur.

## CARACTÉRISTIQUES TECHNIQUES

Charge maxi	70 kg
Dimensions en position repliée	32 x 22 x 73 cm
Dimensions en position dépliée	90 x 55 x 50 cm

## MONTAGE

1. Retirez la plaque de support et détachez le velcro de la sangle.

### FIG. 1

2. Soulevez le couvercle.

### FIG. 2

3. Dépliez le chariot et placez la plaque de support dans le chariot.

### FIG. 3

4. Tirez sur la poignée.

### FIG. 4

## VEILIGHEIDSINSTRUCTIES

- Het product is niet geschikt voor kinderen jonger dan 3 jaar.
- Het product mag alleen onder toezicht van een volwassene worden gebruikt.
- Montage en onderhoud van het product mogen uitsluitend door volwassenen worden uitgevoerd.
- Het materiaal en de constructie van het product mogen niet worden aangepast.
- Controleer regelmatig of het product in goede staat verkeert en naar behoren functioneert. De trekkar mag niet worden gebruikt als deze beschadigd is.
- Het maximale toelaatbare gewicht van het product is 70 kg. Het maximale toelaatbare gewicht mag niet worden overschreden.
- Het product mag niet rollen zonder dat u het handvat vasthoudt.
- Zorg ervoor dat u het product zo parkeert dat het niet weg kan rollen.
- Het product mag aan geen enkel type voertuig worden gekoppeld.

## SYMBOLEN

	Lees de gebruiksaanwijzing.
	Goedgekeurd volgens de geldende richtlijnen/verordeningen.

## TECHNISCHE GEGEVENS

Max. belasting 70 kg

Afmetingen in ingeklapte toestand 32 x 22 x 73 cm

Afmetingen in uitgeklapte toestand 90 x 55 x 50 cm

## MONTAGE

1. Verwijder de steunschijf en maak de klittenband los.

### AFB. 1

2. Hef de bescherming op.

### AFB. 2

3. Wikkel de klittenband af en plaats de steunschijf op de klittenband.

### AFB. 3

4. Trek de handgreep uit.

### AFB. 4

