

# CUR AQUA

009476

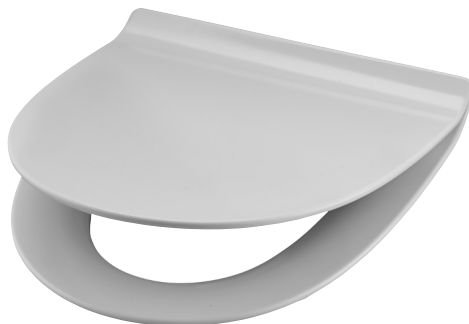

## **SV TOALETTSITS**

### BRUKSANVISNING

Viktigt! Läs bruksanvisningen före användning.  
Spara den för framtida bruk.  
(Original bruksanvisning).

## **NO TOALETSET**

### BRUKSANVISNING

Viktig! Les bruksanvisningen nøye før bruk.  
Ta vare på den for fremtidig bruk.  
(Oversettelse av original bruksanvisning).

## **DA TOILETSÆDE**

### BETJENINGSVEJLEDNING

Vigtigt! Læs betjeningsvejledningen før brug.  
Gem den til senere brug.  
(Oversættelse af den originale vejledning).

## **PL DESKA SEDESOWA**

### INSTRUKCJA OBSŁUGI

Ważne! Przed użyciem uważnie przeczytaj instrukcję obsługi! Zachowaj ją na przyszłość.  
(Tłumaczenie oryginalnej instrukcji).

## **EN TOILET SEAT**

### OPERATING INSTRUCTIONS

Important! Read the user instructions carefully before use. Save them for future reference.  
(Translation of the original instructions).

## **DE TOILETENSITZ**

### BEDIENUNGSANLEITUNG

Wichtig! Die Bedienungsanleitung vor der Verwendung bitte sorgfältig durchlesen!  
Für die zukünftige Verwendung aufbewahren.  
(Bedienungsanleitung im Original).

## **FI WC-ISTUIN**

### KÄYTTÖOHJEESTA

Tärkeää! Lue käyttöohje huolella ennen käyttöä!  
Säilytä se myöhempää käyttöä varten.  
(Käännös alkuperäisestä käyttöohjeesta).

## **FR ABATTANT WC**

### MODE D'EMPLOI

Important! Lisez attentivement le mode d'emploi avant la mise en service. Conservez-le.  
(Traduction des instructions originales).

## **NL TOILETBRIL**

### GEBRUIKSAANWIJZING

Belangrijk! Lees de gebruiksaanwijzing aandachtig door voordat u het apparaat gebruikt. Bewaar de gebruiksaanwijzing voor toekomstig gebruik.  
(Vertaling van de originele instructies).

Rätten till ändringar förbehålles.  
För senaste version av bruksanvisningen se [www.jula.com](http://www.jula.com)

Med forbehold om endringer.  
Nyeste versjon av bruksanvisningen finner du på [www.jula.com](http://www.jula.com)

Ret til ændringer forbeholdes.  
Den seneste version af betjeningsvejledningen findes på [www.jula.com](http://www.jula.com)

Z zastrzeżeniem prawa do zmian.  
Najnowsza wersja instrukcji obsługi znajduje się na [www.jula.com](http://www.jula.com)

Jula reserves the right to make changes.  
For latest version of operating instructions, see [www.jula.com](http://www.jula.com)

Änderungen vorbehalten.  
Die aktuellste Version der Bedienungsanleitung finden Sie auf [www.jula.com](http://www.jula.com)

Pidätämme oikeuden muutoksiin.  
Katso käyttöohjeiden uusien versio täältä: [www.jula.com](http://www.jula.com)

Nous nous réservons le droit d'apporter des modifications.  
Pour la dernière version du manuel utilisateur, voir [www.jula.com](http://www.jula.com)

Wijzigingen voorbehouden.  
Voor de nieuwste versie van de gebruiksaanwijzing, zie [www.jula.com](http://www.jula.com)

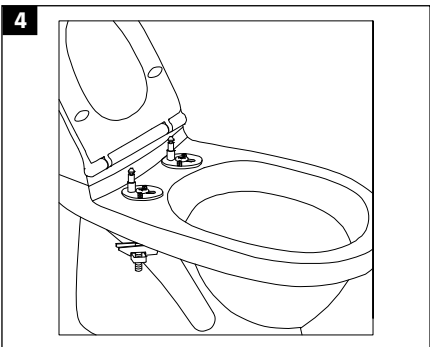
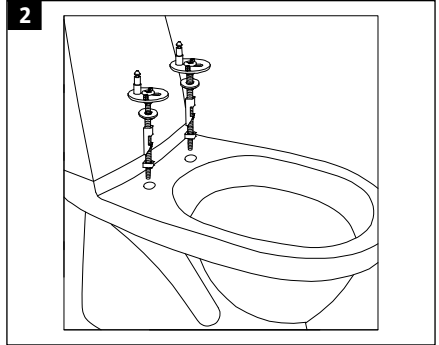
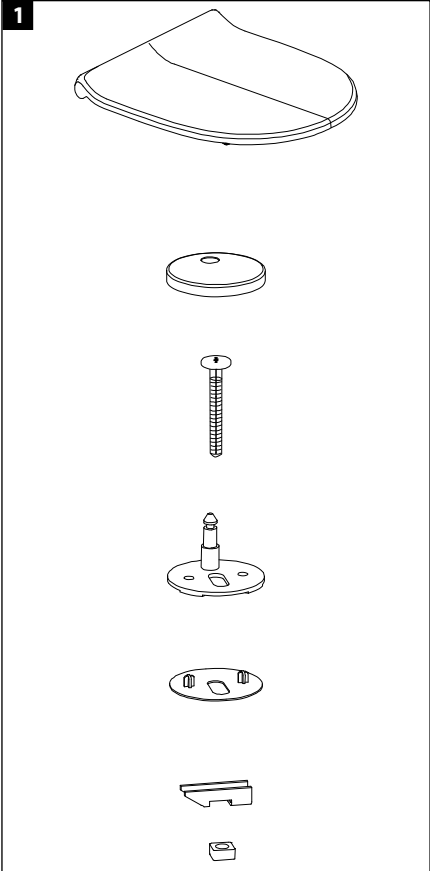

6

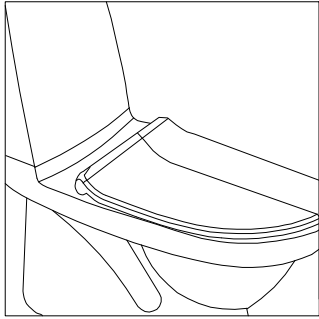

7

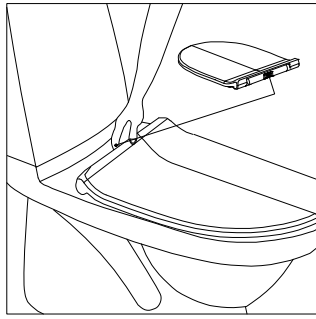

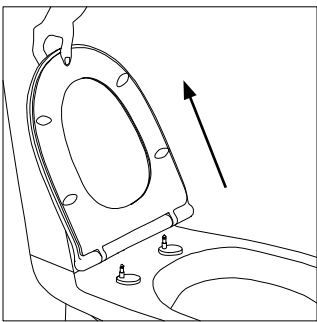

8



## SÄKERHETSANVISNINGAR

Läs dessa anvisningar noga före montering av toaletsitsen.

### SYMBOLER

	Läs bruksanvisningen.
	Godkänd enligt gällande direktiv/förordningar.

### TEKNISKA DATA

C/C-mått	57 - 173 mm
Färg	Vit

## MONTERING

1. Sätt ihop skruvar och gångjärn och sätt in dessa i monteringshålen på toaletten.

### BILD 1

2. Lyft upp beslaget och dra åt skruven löst.

### BILD 2

3. Kontrollera att låsmuttern sitter korrekt och är löst spänd.
4. Klicka fast sitsen på gångjärnen.
5. Stäng locket och justera till önskad position.
6. Lossa sedan sitsen.

### BILD 3

7. Dra åt skruvarna och kontrollera att muttern sitter korrekt.
8. Tryck fast skyddslocken på gångjärnen.
9. Klicka fast sitsen.

### BILD 4

10. Din nya toaletsits är nu monterad.

### BILD 5

11. Tryck.

### BILD 6

12. Lyft.

### BILD 7

### OBS!

- **Locket och sitsen får inte tvingas ned då det skadar självstängningsmekanismen.**
- **Locket är inte avsett att sitta på, utan kan då gå sönder.**

## UNDERHÅLL



### RENGÖRING

- Använd vatten och milda rengöringsmedel utan slipmedel.
- Använd inga starka kemikalier.
- Använd inte tvättsvamp eller dylikt med slipande effekt.

## SIKKERHETSANVISNINGER

Les disse anvisningene nøye før montering av toalettsetet.

### SYMBOLER

	Les bruksanvisningen.
	Godkjent i henhold til gjeldende direktiver/forskrifter.

### TEKNISKE DATA

C/C-mål	57–173 mm
Farge	Hvit

### MONTERING

1. Sett sammen skruer og hengsler og sett dem inn i monteringshullene på toalettet.

#### BILDE 1

2. Løft opp beslaget og trekk til skruen løst.

#### BILDE 2

3. Sjekk at låsemutteren sitter korrekt og er løst spent.
4. Klikk setet fast på hengslene.
5. Lukk lokket og juster til ønsket posisjon.
6. Løsne setet.

#### BILDE 3

7. Trekk til skruene og sjekk at mutteren sitter korrekt.
8. Trykk beskyttelseslokket fast på hengslene.
9. Klikk fast setet.

#### BILDE 4

10. Det nye toalettsetet ditt er nå montert.

#### BILDE 5

11. Trykk.

#### BILDE 6

12. Løft.

#### BILDE 7

#### MERK!

- **Lokket og setet skal ikke tvinges ned, siden det skader selvlukningsmekanismen.**
- **Lokket er ikke beregnet for å sittes på, da kan det bli ødelagt.**

### VEDLIKEHOLD



#### RENGJØRING

- Bruk vann og milde rengjøringsmidler uten slipemidler.
- Ikke bruk sterke kjemikalier.
- Ikke bruk vaskesvamp eller lignende med slipende effekt.

## SIKKERHEDSANVISNINGER

Læs disse anvisninger omhyggeligt, før du monterer toiletsædet.

### SYMBOLER

	Læs betjeningsvejledningen.
	Godkendt i henhold til gældende direktiver/forordninger.

### TEKNISKE DATA

C/C-mål	57 - 173 mm
Farve	Hvid

### MONTERING

1. Saml skruerne og hængslerne, og sæt dem i monteringshullerne på toilettet.

#### FIGUR 1

2. Løft beslaget op, og spænd skruen løst.

#### FIGUR 2

3. Kontroller, at låsemøtrikken er korrekt monteret og løst tilspændt.
4. Klik sædet fast på hængslerne.
5. Luk låget, og juster til den ønskede position.
6. Løsn derefter sædet.

#### FIGUR 3

7. Spænd skruerne, og kontroller, at møtrikken sidder korrekt.
8. Sæt beskyttelseshætterne på hængslerne.
9. Klik sædet på plads.

#### FIGUR 4

10. Dit nye toiletsæde er nu monteret.

#### FIGUR 5

11. Tryk.

#### FIGUR 6

12. Løft

#### FIGUR 7

#### OBS!

- **Låget og sædet må ikke tvinges ned, da det vil beskadige den selvlukkende mekanisme.**
- **Låget er ikke beregnet til at sidde på og kan gå i stykker.**

### VEDLIGEHOJDELSE



#### RENGØRING

- Brug vand og milde rengøringsmidler uden slibemiddel.
- Brug ikke kraftige kemikalier.
- Brug ikke skuresvampe eller andre slibende rengøringsmidler.

## ZASADY BEZPIECZEŃSTWA

Przed montażem deski sedesowej przeczytaj dokładnie niniejsze wskazówki.

### SYMBOLE

	Przeczytaj instrukcję obsługi.
	Zatwierdzona zgodność z obowiązującymi dyrektywami/rozporządzeniami.

### DANE TECHNICZNE

Rozstaw – wymiary	57–173 mm
Kolor	Biały

### MONTAŻ

1. Połącz śruby z zawiasami, a następnie wsuń je do otworów montażowych sedesu.

#### RYS. 1

2. Unieś okucie i dokręć lekko śruby.

#### RYS. 2

3. Upewnij się, że nakrętka zabezpieczająca jest umieszczona we właściwym miejscu i lekko dokręcona.
4. Zamocuj deskę w zawiasach.
5. Zamknij klapę i wyreguluj deskę.
6. Następnie zdejmij deskę.

#### RYS. 3

7. Dokręć śruby i sprawdź, czy nakrętka jest właściwie zamocowana.
8. Zamontuj na zawiasach osłony ochronne.
9. Zamocuj deskę w zawiasach.

#### RYS. 4

10. Deska sedesowa jest już zamontowana.

#### RYS. 5

11. Wciśnij.

#### RYS. 6

12. Podnieś.

#### RYS. 7

### UWAGA!

- **Kłapy i deski nie wolno opuszczać się ze względu na ryzyko uszkodzenia mechanizmu wolnoopadającego.**
- **Nie wolno siadać na klapie, ponieważ może ona ulec uszkodzeniu.**

### KONSERWACJA



#### CZYSZCZENIE

- Używaj wody i delikatnego środka czyszczącego bez środków ściernych.
- Nie używaj silnych środków chemicznych.
- Nie używaj gąbek ani podobnych produktów z warstwą ścierającą.

## SAFETY INSTRUCTIONS

Read these instructions carefully before installing the toilet seat.

### SYMBOLS

	Read the operating instructions.
	Approved in accordance with the relevant directives.

## TECHNICAL SPECIFICATIONS

C-C spacing	57–173 mm
Colour	White

## INSTALLATION

1. Assemble the screw and hinges, then insert these into the mounting holes on the toilet

### FIG. 1

2. Lift up the fitting and tighten the screw loosely.

### FIG. 2

3. Check that the lock nut is correctly located and loosely tightened.
4. Click the seat into place on the hinges.
5. Close the lid and adjust to the desired position.
6. Then disconnect the seat.

### FIG. 3

7. Tighten the screws and check that the nut is correctly located.
8. Press the protective covers onto the hinges.
9. Click the seat into place.

### FIG. 4

10. Your new toilet seat is now installed.

### FIG. 5

11. Press.

### FIG. 6

12. Lift.

### FIG. 7

### NOTE:

- **The lid and the seat must not be forced down, as this will damage the self-closing mechanism.**
- **The lid is not intended to be sat on, and could break.**

## MAINTENANCE



### CLEANING

- Use water and a mild non-abrasive detergent.
- Do not use strong chemicals.
- Do not use abrasive sponges etc.

## SICHERHEITSHINWEISE

Lesen Sie diese Anweisungen vor der Montage des Toilettensitzes sorgfältig durch.

### SYMBOLE

	Die Bedienungsanleitung lesen.
	Zulassung gemäß den geltenden Richtlinien/Verordnungen.

## TECHNISCHE DATEN

Mittenabstand	57–173 mm
Farbe	Weiß

## MONTAGE

- Die Schrauben und Scharniere zusammensetzen und in die Befestigungslöcher der Toilette einsetzen.

### ABB. 1

- Die Garnitur öffnen und die Schrauben locker anziehen.

### ABB. 2

- Kontrollieren, ob die Sicherungsmuttern richtig sitzen und locker angezogen sind.
- Den Sitz in die Scharniere einklicken.
- Den Deckel schließen und die gewünschte Position einstellen.
- Danach den Sitz lösen.

### ABB. 3

- Die Schrauben anziehen und kontrollieren, dass die Muttern richtig sitzen.
- Die Schutzkappen auf die Scharniere schieben.

- Den Sitz einklicken.

### ABB. 4

- Der neue Toilettensitz ist jetzt einsatzbereit.

### ABB. 5

- Drücken.

### ABB. 6

- Heben.

### ABB. 7

### ACHTUNG!

- Deckel und Sitz dürfen nicht mit Gewalt heruntergedrückt werden, da dies den Selbstschließmechanismus beschädigen kann.**
- Nicht auf dem Deckel sitzen, er könnte kaputt gehen.**

## PFLEGE



### REINIGUNG

- Wasser und ein mildes Reinigungsmittel ohne Scheuermittel verwenden.
- Keine aggressiven Chemikalien verwenden.
- Keinen Scheuerschwamm o. Ä. verwenden.

## TURVALLISUUSOHJEET

Lue nämä ohjeet huolellisesti ennen wc-istuimen asennusta.

### SYMBOLIT

	Lue käyttöohje.
	Hyväksytty voimassa olevien direktiivien/säädösten mukaisesti.

### TEKNISET TIEDOT

C/C-mitat	57 - 173 mm
VÄRI	Valkoinen

### ASENNUS

1. Kokoa ruuvit ja saranat ja työnnä ne wc:n kiinnitysreikiin.

#### KUVA 1

2. Nosta kiinnike ylös ja kiristä ruuvi löysästi.

#### KUVA 2

3. Tarkista, että lukitusmutteri on oikein paikallaan ja löysästi kiristetty.
4. Napsauta istuin saranoihin.
5. Sulje kansi ja säädä haluttuun asentoon.
6. Löysää sitten istuinta.

#### KUVA 3

7. Kiristä ruuvit ja tarkista, että mutteri on kunnolla paikallaan.
8. Paina suojakannet saranoihin.
9. Kiinnitä istuin.

#### KUVA 4

10. Uusi wc-istuimesi on nyt asennettu.

#### KUVA 5

11. Paina.

#### KUVA 6

12. Nosta.

#### KUVA 7

### HUOM!

- **Kantta ja istuinta ei saa painaa alaspäin, koska se vahingoittaa itsesulkeutumismekanismia.**
- **Kantta ei ole tarkoitettu istuimeksi, ja se voi rikkoutua.**

### KUNNOSSAPITO



#### PUHDISTUS

- Käytä vettä ja mietoja pesuaineita, joissa ei ole hankaavia aineita.
- Älä käytä voimakkaita kemikaaleja.
- Älä käytä hankaavia seiniä tai vastaavia.

## CONSIGNES DE SÉCURITÉ

Lisez attentivement ces instructions avant l'installation de l'abattant WC.

### PICTOGRAMMES

	Lisez le mode d'emploi.
	Homologué selon les directives/règlements en vigueur.

## CARACTÉRISTIQUES TECHNIQUES

Dimensions C/C	57–173 mm
Couleur	Blanc

## INSTALLATION

1. Assemblez les vis et les charnières puis installez-les dans les trous de montage de la cuvette de toilette.

### FIG. 1

2. Levez les ferrures et serrez légèrement les vis.

### FIG. 2

3. Vérifiez si l'écrou de blocage est correctement positionné et serré de façon lâche.
4. Encliquettez l'abattant WC sur les charnières.
5. Fermez le couvercle et ajustez-le à la position souhaitée.
6. Puis détachez l'abattant WC.

### FIG. 3

7. Serrez les vis et vérifiez si l'écrou est correctement positionné.
8. Appuyez sur les couvercles de protection par-dessus les charnières.
9. Encliquettez l'abattant WC.

### FIG. 4

10. Votre nouvel abattant WC est maintenant installé.

### FIG. 5

11. Appuyez.

### FIG. 6

12. Appuyez.

### FIG. 7

### REMARQUE !

- **Le couvercle et le siège ne doivent pas être forcés en appuyant. Cela endommagerait le mécanisme de fermeture automatique.**
- **Ne pas s'asseoir sur le couvercle. Il pourrait se casser.**

## ENTRETIEN

### NETTOYAGE

- Utilisez de l'eau et des détergents doux sans abrasif.
- Ne pas utiliser de produits chimiques agressifs.
- Ne pas utiliser d'éponge ou similaire à effet abrasif.

## VEILIGHEIDSINSTRUCTIES

Lees deze instructies zorgvuldig door voordat u de toiletbril plaatst.

### SYMBOLEN

	Lees de gebruiksaanwijzing.
	Goedgekeurd volgens de geldende richtlijnen/verordeningen.

## TECHNISCHE GEGEVENS

H.o.h.-afmeting	57 – 173 mm
Kleur	wit

## MONTEREN

1. Zet de schroeven en scharnieren inelkaar en steek ze in de bevestigingsgaten in de toiletpot.

### AFB. 1

2. Til de bevestiging op en draai de schroef losjes aan.

### AFB. 2

3. Controleer of de borgmoer goed op zijn plaats zit en losjes is aangedraaid.
4. Klik de bril vast op de scharnieren.
5. Sluit het deksel en stel het in op de gewenste stand.
6. Maak dan de bril los.

### AFB. 3

7. Draai de schroeven vast en controleer of de moer goed op zijn plaats zit.
8. Druk de beschermdoppen vast op de scharnieren.

9. Klik de bril vast.

### AFB. 4

10. Uw nieuwe toiletbril is nu geplaatst.

### AFB. 5

11. Druk.

### AFB. 6

12. Til.

### AFB. 7

### LET OP!

- **Het deksel en de zitting mogen niet worden geforceerd, aangezien dit het zelfsluitende mechanisme beschadigt.**
- **Het deksel is niet bedoeld om op te zitten en wordt dan mogelijk beschadigd.**

## ONDERHOUD

### REINIGING

- Gebruik water en een mild schoonmaakmiddel zonder schurende bestanddelen.
- Gebruik geen agressieve chemicaliën.
- Gebruik geen spons of soortgelijk materiaal met een schurende werking.





