

**MEEC  
TOOLS®**

Item no. 010260



**230 V**  
**2,5 kW**

# Compost shredder

KOMPOSTKVARN

KOMPOSTKVERN

ROZDRABNIACZ DO KOMPOSTU

SCHREDDER

PUUTARHASILPPURI

BROYEUR À COMPOST

COMPOSTMOLEN



## **EN OPERATING INSTRUCTIONS**

▲ Important! Read the user instructions carefully before use. Save them for future reference. (Translation of the original instructions)

## **SV BRUKSANVISNING**

▲ Viktigt! Läs bruksanvisningen före användning. Spara den för framtida bruk. (Original bruksanvisning)

## **NO BRUKSANVISNING**

▲ Viktig! Les bruksanvisningen nøye før bruk. Ta vare på den for fremtidig bruk. (Oversettelse av original bruksanvisning)

## **PL INSTRUKCJA OBSŁUGI**

▲ Ważne! Przed użyciem uważnie przeczytaj instrukcję obsługi! Zachowaj ją na przyszłość. (Tłumaczenie oryginalnej instrukcji)

## **DE BEDIENUNGSANLEITUNG**

▲ Wichtig! Die Bedienungsanleitung vor der Verwendung bitte sorgfältig durchlesen! Für die zukünftige Verwendung aufbewahren. (Bedienungsanleitung im Original)

## **FI KÄYTTÖOHJEESTA**

▲ Tärkeää! Lue käyttöohje huolella ennen käyttöä! Säilytä se myöhempää käyttöä varten. (Käännös alkuperäisestä käyttöohjeesta)

## **FR MODE D'EMPLOI**

▲ Important ! Lisez attentivement le mode d'emploi avant la mise en service. Conservez-le. (Traduction des instructions originales)

## **NL GEBRUIKSAANWIJZING**

▲ Belangrijk! Lees de gebruiksaanwijzing aandachtig door voordat u het apparaat gebruikt. Bewaar de gebruiksaanwijzing voor toekomstig gebruik. (Vertaling van de originele instructies)

### **Värna om miljön!**

Kasserad produkt ska återvinnas enligt gällande bestämmelser.

### **Verne om miljøet!**

Kassert produkt skal gjenvinnes etter gjeldende lover og regler.

### **Dbaj o środowisko!**

Zużyty produkt należy poddać recyklingowi zgodnie z obowiązującymi przepisami.

### **Care for the environment!**

Recycle discarded product in accordance with local regulations.

### **Schützen Sie die Umwelt!**

Das entsorgte Produkt muss gemäß den geltenden Bestimmungen recycelt werden.

### **Suojele ympäristöä!**

Käytöstä poistettu tuote on kierrätettävä voimassa olevien säännösten mukaisesti.

### **Pensez à l'environnement**

Les appareils hors d'usage doivent être recyclés conformément à la réglementation en vigueur.

### **Bescherm het milieu!**

Afgedankte producten moeten worden gerecycleerd volgens de van toepassing zijnde regelgeving.



Rätten till ändringar förbehålles.

För senaste version av bruksanvisningen se [www.jula.se](http://www.jula.se)

Med forbehold om endringer.

Nyeste versjon av bruksanvisningen finner du på [www.jula.no](http://www.jula.no)

Z zastrzeżeniem prawa do zmian.

Najnowsza wersja instrukcji obsługi znajduje się na [www.jula.pl](http://www.jula.pl)

Jula reserves the right to make changes.

For latest version of operating instructions, see [www.jula.com](http://www.jula.com)

Änderungen vorbehalten.

Die aktuellste Version der Bedienungsanleitung finden Sie auf [www.jula.com](http://www.jula.com)

Pidätämme oikeuden muutoksiin.

Katso käyttöohjeiden uusin versio täältä: [www.jula.com](http://www.jula.com)

Nous nous réservons le droit d'apporter des modifications.

Vous trouverez la dernière version des consignes d'utilisation sur [www.jula.com](http://www.jula.com)

Wijzigingen voorbehouden.

Voor de recentste editie van de gebruikershandleiding, zie [www.jula.com](http://www.jula.com)



**EU DECLARATION OF CONFORMITY / EU FÖRSÄKRAN OM ÖVERENSSTÄMMELSE / EU SAMSVARSKLÄRING /  
DEKLARACJA ZGODNOŚCI UE / EU KONFORMITÄTSEKLRÄRUNG / EU VAATIMUSTENMUKAISUUSVAKUUTUS / DÉCLARATION  
UE DE CONFORMITÉ / EU KONFORMITEITSVERKLARING**

Item number / Artikelnummer / Artikkelnummer / Numer artykułu / Artikkelnummer / Tuotenumero / Numéro de référence / Artikelnummer

**010260**



**Jula AB, Box 363, SE-532 24 SKARA, SWEDEN**

This declaration of conformity is issued under the sole responsibility of the manufacturer. / Denna försäkran om överensstämmelse utfärdas på tillverkarens eget ansvar. / Denne samsvarserklæring er utstedt under ansvaret til produsenten. / Niniejsza deklaracja zgodności wydana zostaje na wyłączną odpowiedzialność producenta. / Diese Konformitätserklärung wird unter der alleinigen Verantwortung des Herstellers ausgestellt. / Tämä vaatimustenmukaisuusvakuutus on annettu valmistajan yksinomisella vastuulla. / La présente déclaration de conformité est émise sous la seule responsabilité du fabricant. / Deze conformiteitsverklaring wordt afgegeven onder de uitsluitende verantwoordelijkheid van de fabrikant./

**COMPOST SHREDDER / KOMPOSTKVARN / KOMPOSTKVERN / ROZDRABNIACZA DO KOMPOSTU  
/ SCHREDDER / PUUTARHASILPPURI / BROUYEUR À COMPOST / COMPOSTMOLEN  
230V; S1:2200W, P40:2500W**

Conforms to the following directives, regulations and standards: / Överensstämmer med följande direktiv, förordningar och standarder: / Er i samsvar med følgende direktiver, forordning og standarder: / Są zgodne z następującymi dyrektywami, regulacją i normami: / Entspricht den folgenden Richtlinien, Vorschriften und Normen: / Seuraavien direktiivien, asetusten ja standardien mukainen: / Conforme aux directives, règlements et normes suivants: / Voldoet aan de volgende richtlijnen, voorschriften en normen:

| Directive/Regulation        | Harmonised standard  |
|-----------------------------|--|
| MD 2006/42/EC               | EN 60335-1:2012/A2, EN 50434:2014  |
| EMC 2014/30/EU              | EN 55014-1:2017/A11:2020, EN IEC 55014-1:2021, EN 55014-2:2015, EN IEC 55014-2: 2021, EN IEC 61000-3-2:2019, EN IEC 61000-3-3:2013/A1:2019 |
| OND 2000/14/EC + 2005/88/EC |  |
| RoHS 2011/65/EU + 2015/863  | EN 50581:2012  |

|   |   |  |
|---|---|--|
| <p>Measured sound power level on an equipment representative for this type:<br/>Upmätt ljudeffektivnivå på en utrustning som är representativ för denna typ:<br/>Målt lydeffektivnivå for utstyr som er representativt for vedkommende type:<br/>Zmierzony poziom mocy akustycznej urządzenia reprezentatywnego dla danego typu:<br/>Gemessener Schalleistungspegel eines für diesen Typ repräsentativen Geräts:<br/>Mittattu äänitehotaso tätä tyypillä edustavassa laitteessa:<br/>Niveau de puissance acoustique mesurée sur un équipement représentatif de ce type:<br/>Gemeten geluidsvermogen aan een apparaat dat representatief is voor dit type:</p> | <p>Guaranteed sound power level:<br/>Garanterad ljudeffektivnivå:<br/>Garantert lydeffektivnivå:<br/>Gwarantowana moc akustyczna:<br/>Garantierter Schalleistungspegel:<br/>Taattu äänitehotaso:<br/>Puissance acoustique garantie:<br/>Gegarandeerd geluidsvermogen:</p> | <p>Conformity assessment procedure according to 2000/14/EC:<br/>Förfarande för bedömning av överensstämmelse enligt 2000/14/EC:<br/>Framgangsmåter for samsvarsvurdering iht. 2000/14/EC:<br/>Procedura oceny zgodności na podstawie dyrektywy 2000/14/WE:<br/>Konformitätsbewertungsverfahren gemäß Richtlinie 2000/14/EG:<br/>Arviointimenetely:<br/>2000/14/EG:n mukainen vaatimustenmukaisuuden arviointimenetely:<br/>Procédure d'évaluation de la conformité conformément à 2000/14/CE:<br/>Conformiteitsbeoordeling conform 2000/14/EG:</p> |
| 105,2 dB(A)   | 108 dB(A)   | Annex V / Bilaga V / Vedlegg V / Załącznik V / Anhang V / Liite V / Annexe V / Bijlage V   |

This product was CE marked in year: / Produkten CE-märktes år: / Dette produktet ble CE-merket dette året: / Wyrob oznakowany znakiem CE w roku: / Dieses Produkt erhielt die CE-Kennzeichnung im Jahr: / Tämä tuot on CE-merkitty vuonna: / Ce produit a reçu le marquage CE en: / Dit product werd CE-gemarkeerd in het jaar: 2019

Skara 2021-10-29

**Mattias Lif, BUSINESS AREA MANAGER** (Signatory for Jula and authorised to compile the technical documentation. / Undertecknat för Jula samt behörig att sammanställa den tekniska dokumentationen. / Signert for Jula og kvalifisert til å sammenfatte den tekniske dokumentasjonen. / Podpisano w imieniu Jula oraz osoby upoważnionej do sporządzenia dokumentacji technicznej. / Unterzeichnet im Namen von Jula und befugt, die technische Dokumentation zusammenzustellen. / Allekirjoittanut Julan puolesta ja valtuutettu kokoamaan tekniset asiakirjat. / Signé au nom de Jula et habilité à établir la documentation technique. / Ondertekend namens Jula en gemachtigde voor de samenstelling van de technische documentatie

1

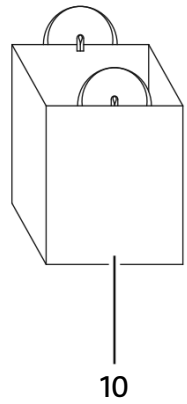
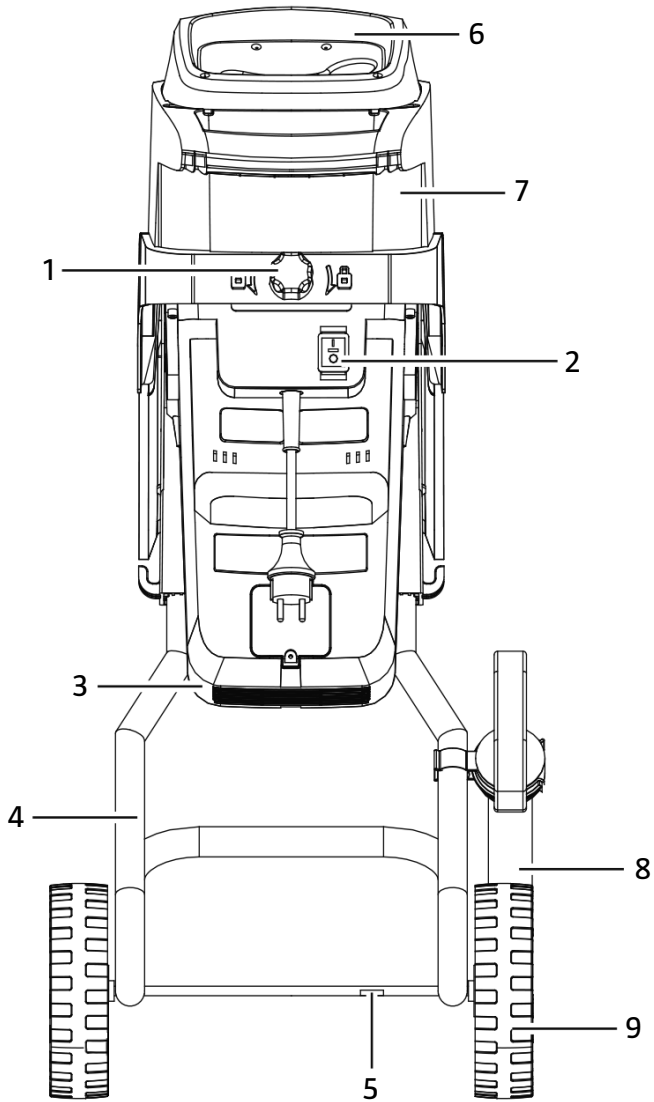

## SÄKERHETSANVISNINGAR

Läs dessa anvisningar noga före användning och bekanta dig med produktens reglage och användning. Om inte alla anvisningar och säkerhetsanvisningar följs, finns risk för elolycksfall, brand och/eller allvarlig personskada.

## UTBILDNING

- Läs dessa anvisningar noga och bekanta dig med produktens reglage och användning.
- Låt aldrig barn eller personer som inte känner till produkten eller har tagit del av dessa anvisningar använda den. Det kan finnas lokala åldersregler för användning.
- Användaren är ansvarig för eventuella olyckor eller risker för andra personer eller för egendom.

## ALLMÄNNA ANVISNINGAR

- Placera produkten i rekommenderad position på stabilt, horisontellt underlag.
- Använd inte produkten på ytor där utkastat material kan orsaka personskada.
- Kontrollera före varje användning knivar, knivskruvar och övriga förband är korrekt åtdragna, att höljiet är fritt från skador och att alla skydd och säkerhetsanordningar sitter på plats och fungerar korrekt. Om komponenter är slitna eller skadade ska alltid hela uppsättningen bytas ut, för att undvika obalans. Ersätt klistermärken som blivit oläsliga eller försvunnit.
- Kontrollera före användning att nätuttag och sladdar är fria från skador och tecken på åldrande. Dra omedelbart ut stickproppen om sladden blir skadad under arbetet. Rör inte vid sladden innan stickproppen är utdragen. Använd inte produkten om sladden är skadad eller sliten.
- Använd inte produkten när andra personer, speciellt barn, eller husdjur finns i närheten.

## ANVÄNDNING

- Produkten är inte avsedd att användas av personer (barn eller vuxna) med någon typ av funktionshinder eller av personer som inte har tillräcklig erfarenhet eller kunskap för att använda den, såvida de inte har fått anvisningar gällande användande av produkten av någon med ansvar för deras säkerhet.
- Barn ska hållas under uppsikt så att de inte leker med produkten. Låt inte barn rengöra eller underhålla produkten.
- Håll kringstående personer, speciellt barn, samt husdjur på säkert avstånd.
- Det kan finnas lokala åldersregler för användning.
- Använd hörselskydd och skyddsglasögon.
- Använd stadiga skor och långbyxor. Använd inte produkten barfota eller med öppna skor. Använd inte löst sittande kläder, slipsar, halsdukar eller liknande, som kan fastna i rörliga delar.
- Kontrollera före start att inmatningsutrymmet är tomt.
- Håll ansikte, huvud och andra kroppsdelar borta från inmatningsöppningen.
- Håll händer och andra kroppsdelar samt kläder borta från inmatningsutrymmet, utkastet och rörliga delar.
- Ha hela tiden säkert fotfäste och god balans. Sträck dig inte för långt. Stå aldrig högre upp än produktens bas vid inmatning.
- Håll säkert avstånd till utkastet när produkten är igång.
- Vid inmatning, se noga till att inte metall, sten, glas, jord, plast eller andra främmande föremål kommer in i produkten.
- Om skärmekanismen stöter emot främmande föremål, eller om produkten startar med missljud eller vibration, stäng omedelbart av produkten, dra ut stickproppen och vänta tills alla rörliga delar har stannat helt. Kontrollera produkten och reparera eventuella skador innan den används igen.

- Byt eller reparera skadade delar.
- Kontrollera och dra åt eventuella lösa delar.
- Låt inte bearbetat material ansamlas i utkastet. Det kan förhindra korrekt tömning och kan göra att material kastas ut genom inmatningsöppningen.
- Om produkten blockeras, stäng av produkten och dra ut stickproppen innan blockeringen åtgärdas.
- Använd aldrig produkten om skydd eller kåpor är demonterade eller skadade. Använd aldrig produkten utan monterade säkerhetsanordningar, som uppsamlare.
- Håll motorn ren från skräp och andra avlagringar – risk för brand och/eller överhettning.
- Transportera inte produkten när motorn är igång.
- Luta inte produkten när motorn är igång.
- Stäng av produkten, dra ut stickproppen och vänta tills alla rörliga delar stannat helt i nedanstående situationer.
  - Innan produkten lämnas.
  - Innan blockeringar åtgärdas eller utkastet rensas.
  - Före kontroll, rengöring eller annat arbete på produkten.

## UNDERHÅLL OCH FÖRVARING

- Stäng av produkten, dra ut stickproppen och vänta tills alla rörliga delar har stannat helt före kontroll, justering, underhåll och/eller byte av tillbehör samt före förvaring. Låt produkten svalna helt före kontroll, justering, underhåll och/eller byte av tillbehör.
- Förvara produkten torrt och oåtkomligt för barn.
- Låt alltid produkten svalna helt före förvaring.
- Var försiktig vid arbete nära skärsystemet, även om produkten stängts av av skyddsförreglingen – skärsystemet kan röra sig även om motorn inte är igång.
- Byt skadade eller slitna delar. Använd endast reservdelar och tillbehör som tillverkaren rekommenderar.

- Försök aldrig förbikoppla produktens förreglingar och skyddsanordningar.
- Stäng av produkten, dra ut stickproppen och vänta tills alla rörliga delar har stannat helt före montering/demontering av uppsamlaren.
- Produkten ska anslutas till nät med jordfelsbrytare med utlösningström högst 30 mA.

## SERVICE

- Produkten får endast servas av kvalificerad personal som använder identiska reservdelar. Detta säkerställer att produkten förblir säker.
- Om sladden eller stickproppen är skadad ska den bytas ut av behörig servicerepresentant eller annan kvalificerad person för att undvika fara.
- Låt behörig servicerepresentant eller annan kvalificerad person kontrollera och vid behov byta ut kolborstarna vid kraftigt gnistbildning. Kolborstarna måste alltid bytas i par.

## MINIMERING AV BULLER OCH VIBRATION

- För att begränsa buller och vibration vid användning, begränsa användningstiden, använd driftlägen med låg vibrations- och bullernivå och använd lämplig skyddsutrustning.
- Vidta följande åtgärder för att minimera riskerna till följd av exponering för vibration och/eller buller:
  - Använd produkten endast i enlighet med dessa anvisningar.
  - Se till att produkten är i gott skick.
  - Använd tillbehör i gott skick, som är lämpliga för uppgiften.
  - Håll stadigt i handtag/greppytor.
  - Underhåll och smörj produkten i enlighet med dessa anvisningar.

- Planera arbetet så att exponering för kraftiga vibrationer fördelas över längre tid.
- Var uppmärksam. Var hela tiden försiktig och tillämpa sunt förnuft vid arbete med produkten. Snabba åtgärder kan förhindra allvarlig personskada och/eller egendomsskada.
- Stäng omedelbart av produkten och dra ut stickproppen om produkten inte fungerar normalt. Om produkten är skadad måste den kontrolleras och repareras av kvalificerad personal innan den används igen.

### KVARSTÅENDE RISKER

- Även om tillämpliga säkerhetsregler följs och säkerhetsanordningar används kan inte alla risker elimineras. Följande risker kvarstår:
  - Vibrationsskada (om produkten används under långa perioder eller inte hanteras och underhålls korrekt).
  - Personskada och/eller egendomsskada till följd av trasiga tillbehör eller kast till följd av kontakt med dolda föremål.
  - Personskada och/eller egendomsskada till följd av utslungade föremål.
  - Vid långvarig användning kan vibrationer ge cirkulationsproblem i händerna. Håll kroppen och speciellt händerna varma. Använd handskar. Avbryt omedelbart arbetet och sök läkare om du upplever domning, klåda, stickande känsla, smärta, hudfärgsförändring eller förlust av känsel i fingrar, händer eller handleder. Risken att drabbas är större vid låg temperatur.

### SÄRSKILDA SÄKERHETSANVISNINGAR

- Använd aldrig produkten för något annat ändamål än det avsedda.

- Kontrollera att typskylten och alla varningsmärken är rena och läsbara. Dessa märken innehåller viktig säkerhetsinformation. Kontakta återförsäljaren om typskylt eller klistermärken saknas, är skadade eller inte går att läsa.
- Varningar och anvisningar i denna bruksanvisning täcker inte alla tänkbara situationer som kan uppstå. Användaren måste använda sunt förnuft och försiktighet.
- Kontrollera före start att inmatningsutrymmet är tomt.
- Använd skyddsglasögon, hörselskydd och skyddshandskar.
- Material som sticker ut ur inmatningsöppningen kan kastas fram och tillbaka när det dras in av knivaren. Håll säkert avstånd.
- Håll alltid ventilationsöppningarna rena och fria.
- Använd alltid stadiga skor och långbyxor.

### VIKTIGT!

- **Sträck dig inte för långt. Ha hela tiden säkert fotfäste och god balans. Se alltid till att ha gott fotfäste på sluttande underlag.**
- **Använd inte produkten om sladden eller stickproppen är skadad och rör inte vid sladden innan stickproppen är utdragen – risk för elolycksfall.**
- **Håll sladden borta från rörliga delar – risk för elolycksfall.**
- **Stäng av produkten, dra ut stickproppen och vänta tills alla rörliga delar har stannat helt innan du rör vid rörliga delar.**
- **Använd inte produkten om skydd eller kåpor är demonterade eller skadade eller om sladden eller stickproppen är skadad eller sliten.**
- **Använd inte produkten i dåligt väder, i synnerhet inte vid risk för åska.**

## UNDERHÅLL

- Kontrollera produkten och alla tillbehör med avseende på skada och slitage före och efter varje användning. Byt ut eventuella skadade delar mot nya med samma tekniska data enligt dessa anvisningar.
- Var uppmärksam på rörliga delar – risk för allvarlig personskada.

## VARNING!

- **Produkten är avsedd att användas med förlängningssladd. Använd endast förlängningssladd som är godkänd för utomhusbruk. Anslut sladden endast till stänksäkert nätuttag. Förlängningssladdar ska ha minsta ledartvärsnittsarea 1,5 mm<sup>2</sup>. Använd inte förlängningssladdar längre än 10 meter.**
- **Håll sladden borta från rörliga delar – risk för elolycksfall.**

## SYMBOLER

|  |   |
|--|---|
|  |   |
|  | Läs bruksanvisningen.   |
|  | Godkänd enligt gällande direktiv/förordningar.                              |
|  | Använd skyddsglasögon och hörselskydd.                                      |
|  | Använd skyddshandskar.  |
|  | Använd stadiga, halkfria skor.  |
|  | Håll kringstående personer, speciellt barn, samt husdjur på säkert avstånd. |
|  |   |

|  |   |
|--|---|
|  | FARA! Roterande delar. Håll händer och fötter borta från öppningar när produkten är i drift.                                |
|  | Stäng av produkten och dra ut stickproppen före justering och/eller rengöring eller om sladden är skadad eller hoptrasslad. |
|  |   |
|  | Dra omedelbart ut stickproppen om sladden eller förlängningssladden skadas.   |
|  | Vänta tills alla rörliga delar har stannat helt före ingrepp.   |
|  | Skyddsklass II.   |
|  | Garanterad ljudeffektnivå.  |
|  | Kasserad produkt ska återvinnas enligt gällande bestämmelser.   |

## TEKNISKA DATA

|                                    |                        |
|------------------------------------|------------------------|
| Märkspänning                       | 230 V ~ 50 Hz          |
| Nominell ingående effekt           | 2,5 kW                 |
|                                    | P40:2500 W S1:2200 W   |
| Varvtal obelastad                  | 5000/min               |
| Materialdiameter                   | Max. Ø 40mm            |
| Vikt                               | 10,5 kg                |
| Ljudtrycksnivå, L <sub>pA</sub>    | 94,1 dB(A), K=3 dB     |
| Ljudeffektnivå, L <sub>WA</sub> *  | 105,2 dB(A), K=2,42 dB |
| Ljudeffektnivå, L <sub>WA</sub> ** | 108 dB(A)              |

\*Uppmätt, \*\*Garanterad

P40 = Maskinen merket (P40) drives intermitterande, hver syklus bestående av en driftsperiode på 40 sekunder ved nominell strømningang 2500 W, og i løpet av 60 sekunder med maskinen uten belastning.

### Använd alltid hörselskydd!

Det deklarerade värdet för vibration, som har uppmätts i enlighet med standardiserad testmetod, kan användas för att jämföra olika verktyg med varandra och för en preliminär bedömning av exponering. Mätvärdena har fastställts i enlighet med EN 50434:2014.

#### VARNING!

**Den faktiska vibrationsnivån under användning av elverktyg kan skilja sig från det angivna totalvärdet beroende på hur verktyget används. Identifiera därför de säkerhetsåtgärder som krävs för att skydda användaren baserat på en uppskattning av exponering i verkliga driftförhållanden (som tar hänsyn till alla delar av arbetscykeln såsom tiden när verktyget är avstängt och när det körs på tomgång, utöver igångsättningstiden).**

## BESKRIVNING

1. Låsvred, kåpa
2. Strömbrytare
3. Motor
4. Stativ
5. Hjulaxel
6. Inmatningstratt
7. Kåpa
8. Påskjutare
9. Hjul
10. Uppsammlare

#### BILD 1

## HANDHAVANDE

### AVSEDD ANVÄNDNING

- Produkten är avsedd för finfördelning av organiskt trädgårdsavfall, som löv, kvistar, grenar och gräs, och ska användas stationärt av en person som står på marken.

- Produkten är inte avsedd för finfördelning av metall, sten, flaskor, burkar eller liknande, eller av köksavfall.
- Produkten är avsedd för finfördelning av trädgårdsavfall i privata villa- och hobbyträdgårdar. Produkten är inte avsedd för kommersiell användning. Använd aldrig produkten för något annat ändamål än det avsedda.

## ANVÄNDNING

1. Sätt uppsamlaren på plats
2. Anslut kompostkvarnen till nätspänning.
3. Starta kompostkvarnen genom att sätta strömbrytaren i läge I.
4. Mata in materialet som ska finfördelas. Använd påskjutaren för att avlägsna blockeringar från inutmatningsöppningen.
5. Stäng av kompostkvarnen genom att sätta strömbrytaren i läge 0.

## Om material fastnar

Om material fastnar i kompostkvarnen gör på följande sätt:

1. Bryt nätspänningen.
2. Skruva ut låsratten (1).
3. Vinkla bort kåpan (7).
4. Ta bort fastnat material.
5. Fäst kåpan med låsratten.

## UNDERHÅLL

### OBS!

**Se till att kompostkvarnen inte är ansluten till nätspänning när underhåll utförs.**

- Rengör och underhåll kompostkvarnen regelbundet för bästa resultat och livslängd.
- Håll ventilationsöppningarna rena och fria.

- Stryk eller spreja lite olja på alla omålade metallytor för att skydda dem från korrosion.
- Kontrollera regelbundet att alla skruvförband är korrekt åtdragna.

**OBS!**

- **Kompostkvarnen får inte utsättas för väta.**
- **Använd inte rengöringsmedel eller lösningsmedel som kan skada plastdelar.**
- **Använd inte slipande eller frätande kemikalier.**

**FELSÖKNING**

| <b>Problem</b>                                 | <b>Möjlig orsak</b>                             | <b>Åtgärd</b>  |
|--|---|--|
| Produkten startar inte.                        | Stickproppen är inte ansluten till nätspänning. | Anslut stickproppen.                                   |
|  | Sladden eller stickproppen är skadad.           | Kontakta behörig elektriker.                           |
|  | Annat elfel.                                    | Kontakta behörig elektriker.                           |
|  | Överhettningsskydd har utlöst.                  | Låt produkten svalna innan den startas igen.           |
|  | Kåpan är inte korrekt monterad.                 | Montera kåpan korrekt.                                 |
| Materialet finfördelas inte korrekt.           | Den fasta kniven är inte korrekt justerad.      | Justera den fasta kniven.                              |
| Produkten vibrerar och/eller bullrar onormalt. | Knivsystemet är skadat.                         | Låt auktoriserad serviceverkstad åtgärda knivsystemet. |
|  | Knivsystemet är blockerat.                      | Avlägsna blockeringen.                                 |
|  | Lösa skruvförband.                              | Dra åt skruvförbanden.                                 |

## SIKKERHETSANVISNINGER

Les disse anvisningene nøye før bruk, og gjør deg kjent med produktets betjeningsorganer og bruk. Manglende overholdelse av anvisningene og sikkerhetsanvisningene nedenfor kan medføre el-ulykker, brann og/eller alvorlig personskade.

### OPPLÆRING

- Les disse anvisningene nøye og gjør deg kjent med produktets betjeningsinnretninger og bruk.
- Ikke la personer som ikke er kjent med produktet eller som ikke har lest disse anvisningene, bruke det. Det kan finnes lokale aldersgrenser for bruk.
- Brukeren er ansvarlig for eventuelle ulykker eller risikoer for andre personer eller eiendom.

### GENERELLE ANVISNINGER

- Plasser produktet i anbefalt posisjon på et stabilt, horisontalt underlag.
- Ikke bruk produktet på steder hvor materiale som kastes ut, kan forårsake personskade.
- Kontroller før hver bruk at kniver, knivskruer og andre forbindelser er riktig trukket til, at dekelet er fritt for skader og at alle beskyttelser og sikkerhetsinnretninger sitter på plass og fungerer som de skal. Hvis komponenter er slitte eller skadde, skal alltid hele settet byttes ut for å unngå ubalanse. Skift ut etiketter som har blitt uleselige eller borte.
- Kontroller før bruk at stikkontakt og støpsler er uten skader og slitasje. Hvis ledningen blir skadet under arbeidet, må du straks trekke støpset ut fra stikkontakten. Unngå å ta på ledningen før stikkontakten er trukket ut. Produktet må ikke brukes hvis ledningen er skadet eller slitt.
- Produktet må ikke brukes når det befinner

seg andre personer, særlig barn, eller husdyr i nærheten.

### BRUK

- Produktet er ikke beregnet for bruk av personer (barn eller voksne) med funksjonshemninger eller av personer uten tilstrekkelig erfaring med eller kunnskap i å bruke det, med mindre de har fått anvisninger om bruk av produktet fra noen som er ansvarlig for deres sikkerhet.
- Barn skal holdes under oppsyn, slik at de ikke leker med produktet. Ikke la barn rengjøre eller vedlikeholde produktet.
- Hold personer og husdyr i området på trygg avstand, spesielt barn.
- Det kan finnes lokale aldersgrenser for bruk.
- Bruk hørselvern og vernebriller.
- Bruk stødige sko og langbukser. Bruk ikke produktet barføtt eller med åpne sko. Ikke bruk løstsittende klær, slips, skjert eller lignende som kan sette seg fast i bevegelige deler.
- Kontroller før start at matekammeret er tomt.
- Hold ansikt, hode og andre kroppsdelers borte fra innmatingsåpningen.
- Hold hender og andre kroppsdelers samt klær borte fra matekammeret, utkastet og bevegelige deler.
- Sørg for å ha godt fotfeste og god balanse til enhver tid. Ikke strekk deg for langt. Stå aldri høyere opp enn produktets base ved innmating.
- Hold trygg avstand til utkastet når produktet er i gang.
- Ved innmating må du passe godt på at ikke metall, stein, glass, jord, plast eller andre fremmedlegemer kommer inn i produktet.
- Hvis skjæremekanismen støter borti fremmedlegemer eller hvis produktet starter med en mistenkelig lyd eller vibrasjon, må du slå av produktet umiddelbart, trekke ut stikkontakten og

vente til alle bevegelige deler har stoppet helt opp. Kontroller produktet og reparer eventuelle skader før du bruker det igjen.

- Skift ut eller reparer skadde deler.
- Kontroller og stram eventuelle løse deler.
- Ikke la bearbeidet materiale samle seg i utkastet. Det kan hindre riktig tømning og medføre at materiale kan bli kastet ut gjennom mateåpningen.
- Hvis produktet blir blokkert, må du slå av produktet og trekke ut støpselet før blokkeringen fjernes.
- Ikke bruk produktet hvis beskyttelsesanordninger eller deksler er demonterte eller skadet. Bruk aldri produktet uten monterte sikkerhetsanordninger, for eksempel oppsamler.
- Hold motoren ren for fremmedlegemer og andre avleiringer – fare for brann og/eller overoppheting.
- Ikke transporter produktet mens motoren går.
- Ikke hell produktet mens motoren går.
- Slå av produktet, trekk ut støpselet og vent til alle bevegelige deler har stanset helt i følgende situasjoner:
  - Før du forlater produktet.
  - Før blokkeringer utbedres eller utkastet renses.
  - Før kontroll, rengjøring eller annet arbeid på produktet.

## VEDLIKEHOLD OG OPPBEVARING

- Slå av produktet, trekk ut støpselet og vent til alle bevegelige deler har stanset helt før kontroll, justering, vedlikehold og/eller bytte av tilbehør samt før oppbevaring. La produktet kjøle seg helt ned før kontroll, justering, vedlikehold eller bytte av tilbehør.
- Oppbevar produktet tørt og utilgjengelig for barn.
- La produktet kjøle seg helt ned før oppbevaring.

- Vær forsiktig når du arbeider nær skjærsystemet, selv om produktet er slått av med beskyttelsesforriglingen – skjærsystemet kan bevege seg selv om motoren ikke er i gang.
- Bytt skadde eller slitte deler. Bruk bare reservedeler og tilbehør som produsenten anbefaler.
- Ikke forsøk å omgå produktets forriglinger og beskyttelsesanordninger.
- Slå av produktet, trekk ut støpselet og vent til alle bevegelige deler har stanset helt før montering/demontering av oppsamleren.
- Produktet skal kobles til nettet med jordfeilbryter med utløsningsstrøm på maks. 30 mA.

## SERVICE

- Service på produktet skal kun utføres av kvalifisert personell som bruker identiske reservedeler. Dette sikrer at produktet alltid er trygt.
- Hvis ledningen eller støpselet er skadet, må den/det byttes av en godkjent servicerepresentant eller en annen kvalifisert fagperson for å unngå risiko.
- La en godkjent servicerepresentant eller en annen kvalifisert person kontrollere og ved behov bytte ut kullbørstene ved kraftig gnistdannelse. Kullbørstene må alltid byttes i par.

## REDUKSJON AV STØY OG VIBRASJON

- For å begrense støy og vibrasjon ved bruk må du begrense brukstiden, bruke driftsfunksjoner med lavt vibrasjons- og støynivå og egnet verneutstyr.
- Iverksett følgende tiltak for å redusere farene ved eksponering for vibrasjon og/eller støy:
  - Produktet må kun brukes i henhold til disse anvisningene.
  - Sørg for at produktet er i god stand.

- Bruk tilbehør som er i god stand, og som egner seg for oppgaven.
- Hold godt fast i håndtak/gripeflater.
- Vedlikehold og smør produktet i henhold til disse anvisningene.
- Planlegg arbeidet slik at eksponering for kraftig vibrasjon fordeles over lengre tid.
- Vær oppmerksom. Vær alltid forsiktig, og bruk sunn fornuft når du arbeider med produktet. Raske tiltak kan forhindre alvorlig personskade og/eller skader på eiendom.
- Slå av apparatet umiddelbart og trekk ut støpselet hvis produktet ikke fungerer som normalt. Hvis produktet er skadet, må det kontrolleres og repareres av en kvalifisert person før det tas i bruk igjen.

## ANDRE RISIKOER

- Selv om sikkerhetsbestemmelsene følges og sikkerhetsmekanismene er i drift, er det umulig å eliminere alle farer. Det er fortsatt fare for følgende:
  - Vibrasjonsskader (dersom apparatet brukes i lange perioder av gangen, eller ikke brukes og vedlikeholdes korrekt).
  - Personskade og/eller eiendomsskade som følge av ødelagt tilbehør, eller kast som følge av kontakt med skjulte gjenstander.
  - Personskade og/eller eiendomsskade som følge av gjenstander som slynges ut.
  - Ved bruk over lang tid kan vibrasjoner gi sirkulasjonsproblemer i hendene. Hold kroppen og spesielt hendene varme. Bruk hansker. Avbryt umiddelbart arbeidet og oppsøk lege hvis du opplever downing, kløe, stikkende følelse, smerte, blek hud eller nedsatt følelse i fingre, hender eller håndledd. Risikoen for å bli rammet er større ved lave temperaturer.

## SPESIELLE SIKKERHETSANVISNINGER

- Ikke bruk produktet til annet enn det det er beregnet for.
- Kontroller at typeskiltet og alle varselmerker er rene og lesbare. Disse etikettene inneholder viktig sikkerhetsinformasjon. Kontakt forhandleren hvis typeskiltet eller klistremerker mangler, er skadet eller ikke kan leses.
- Advarsler og anvisninger i denne bruksanvisningen dekker ikke alle mulige situasjoner som kan oppstå. Brukeren må bruke sunn fornuft og opptre med forsiktighet.
- Kontroller før start at matekammeret er tomt.
- Bruk vernebriller, hørselvern og vernehansker.
- Materiale som stikker ut av mateåpningen, kan bli kastet frem og tilbake når det dras inn av knivene. Hold sikker avstand.
- Hold alltid ventilasjonsåpningene rene og frie.
- Bruk alltid stødige sko og langbukser ved bruk av maskinen.

## VIKTIG!

- **Ikke strekk deg for langt. Sørg for å ha godt fotfeste og god balanse til enhver tid. Pass alltid på å ha godt fotfeste på skrånende underlag.**
- **Ikke bruk produktet hvis ledningen eller støpselet er skadet, og unngå å ta på ledningen før støpselet er trukket ut – fare for elektrisk støt.**
- **Hold ledningen borte fra bevegelige deler – fare for elektrisk støt.**
- **Slå av produktet, trekk ut støpselet og vent til alle bevegelige deler har stanset helt før du tar på bevegelige deler.**
- **Produktet må ikke brukes hvis beskyttelse eller deksel er demonterte**

eller skadet, eller ledningen eller støpselet er skadet eller slitt.

- Ikke bruk produktet i dårlig vær, særlig ikke om det er fare for lynnedslag.

### VEDLIKEHOLD

- Kontroller produktet og alle tilbehør for slitasje og skader før og etter hver gangs bruk. Bytt ut eventuelt skadede deler mot nye med samme tekniske data, i henhold til disse anvisningene.
- Vær oppmerksom på bevegelige deler – fare for alvorlig personskade.

### ADVARSEL!

- **Produktet er beregnet på bruk sammen med skjøteledning. Bruk bare skjøteledninger som er godkjent for utendørs bruk. Ledningen skal kun kobles til et sprutsikkert strømuttak. Skjøteledninger skal ha minste ledertverrsnittareal på 1,5 mm<sup>2</sup>. Ikke bruk skjøteledninger som er lengre enn 10 meter.**
- **Hold ledningen borte fra bevegelige deler – fare for elektrisk støt.**

### SYMBOLER

|  |  |
|--|--|
|  |  |
|  | Les bruksanvisningen.                                    |
|  | Godkjent i henhold til gjeldende direktiver/forskrifter. |
|  | Bruk vernebriller og hørselvern.                         |
|  | Bruk vernehansker.                                       |
|  | Bruk stabile, sklisikre sko.                             |

|  |  |
|--|--|
|  | Hold personer og husdyr i området på trygg avstand, spesielt barn.   |
|  | FARE! Roterende deler. Hold hender og føtter borte fra åpninger når produktet er i drift.                                      |
|  | Slå av produktet og trekk ut støpselet før justering og/eller rengjøring, eller dersom ledningen er skadet eller sammenviklet. |
|  | Hvis ledningen eller skjøteledningen skades, må støpselet umiddelbart trekkes ut av stikkontakten.                             |
|  | Vent til alle bevegelige deler har stanset helt opp før inngrep.   |
|  | Beskyttelsesklasse II.   |
|  | Garantert lydeffektnivå.   |
|  | Kassert produkt skal gjenvinnnes etter gjeldende forskrifter.  |

### TEKNISKE DATA

|                           |                        |
|---------------------------|------------------------|
| Nominell spenning         | 230 V ~ 50 Hz          |
| Nominell inngående effekt | 2,5 kW                 |
|                           | P40:2500 W S1:2200 W   |
| Tomgangsturtall           | 5000/min               |
| Materialdiameter          | Maks. Ø 40 mm          |
| Vekt                      | 10,5 kg                |
| Lydtrykknivå, LpA         | 94,1 dB(A), K=3 dB     |
| Lydeffektnivå, LwA*       | 105,2 dB(A), K=2,42 dB |
| Lydeffektnivå, LwA**      | 108 dB(A)              |

\*Målt, \*\*Garantert

P40 = Maskin merket (P40) betjenes periodisk, hver syklus omfatter en driftsperiode på 40 sekunder ved nominell effektinnngang 2500 W og periode på 60 sekunder uten maskinen uten belastning.

### Bruk alltid hørselsvern!

Den angitte verdien for vibrasjon, som er målt i henhold til standardiserte testmetoder, kan brukes til å sammenlikne ulike verktøy med hverandre, og til å gi en foreløpig vurdering av eksponering. Måleverdiene er fastsatt i henhold til EN 50434:2014.

#### ADVARSEL!

**Det faktiske vibrasjonsnivået ved bruk av el-verktøy kan avvike fra den angitte totalverdien, avhengig av hvordan verktøyet brukes. Finn derfor ut hvilke sikkerhetstiltak som er nødvendig for å beskytte brukeren, på grunnlag av en vurdering av eksponeringen under reelle driftsforhold (som tar hensyn til alle delene av arbeidsprosessen, som tiden når verktøyet er avslått, og når det kjøres på tomgang, utover igangsettingstiden).**

## BESKRIVELSE

1. Låsebryter, deksel
2. Strømbryter
3. Motor
4. Stativ
5. Hjulaksel
6. Materatt
7. Deksel
8. Skyvepinne
9. Hjul
10. Oppsamler

#### BILDE 1

## BRUK

### TILTENKT BRUKSOMRÅDE

- Produktet er beregnet for finfordeling av organisk hageavfall som løv, kvister, grener og gress, og skal brukes stasjonært av en person som står på bakken.
- Produktet er ikke beregnet for finfordeling av metall, stein, flasker, bokser eller lignende, eller av kjøkkenavfall.
- Produktet er beregnet for finfordeling av hageavfall i private enebolig- og hobbyhager. Produktet er ikke beregnet for kommersiell bruk. Ikke bruk produktet til annet enn det det er beregnet for.

## BRUK

1. Sett oppsamleren på plass.
2. Koble kompostkvernen til nettspenning.
3. Start kompostkvernen ved å sette strømbryteren i posisjon I.
4. Mat inn materialet som skal finfordeles. Bruk skyvepinnen til å fjerne tilstoppinger fra inn- og utmatingsåpningen.
5. Slå av kompostkvernen ved å sette strømbryteren i posisjon O.

### Hvis materiale setter seg fast

Hvis materiale setter seg fast i kompostkvernen, gjør du følgende:

1. Bryt strømtilførselen.
2. Skru ut låserattet (1).
3. Vinkle vekk dekelet (7).
4. Fjern alt materiale som har satt seg fast.
5. Fest dekelet med låserattet.

## VEDLIKEHOLD

### MERK!

**Kompostkvernen må ikke være koblet til strømforsyning når vedlikehold utføres.**

- Rengjør og vedlikehold kompostkvernen regelmessig for å oppnå best mulig resultat og levetid.
- Hold ventilasjonsåpningene rene og frie.
- Stryk eller spray litt olje på alle umalte metalloverflater for å beskytte dem mot rust.
- Kontroller regelmessig at alle skrueforbindelser er godt strammet.

**MERK!**

- **Kompostkvernen skal ikke utsettes for fukt.**
- **Ikke bruk rengjøringsmidler eller løsemidler som kan skade plastdeler.**
- **Ikke bruk slipende eller etsende kjemikalier.**

**FEILSØKING**

| <b>Problem</b>                                  | <b>Mulig årsak</b>                         | <b>Tiltak</b>  |
|---|--|--|
| Produktet starter ikke.                         | Støpselet er ikke koblet til nettspenning. | Koble til støpselet.                                     |
|   | Ledningen eller støpselet er skadet.       | Kontakt autorisert elektriker.                           |
|   | Annen strømfeil.                           | Kontakt autorisert elektriker.                           |
|   | Overopphetingsvernet er utløst.            | La produktet kjøles helt ned før du starter det på nytt. |
|   | Dekselet er ikke riktig montert.           | Monter dekselet på riktig måte.                          |
| Materialet finfordeles ikke på riktig måte.     | Den faste kniven er ikke riktig justert.   | Juster den faste kniven.                                 |
| Produktet vibrerer og/eller lager unormal støy. | Knivsystemet er skadet.                    | La et autorisert serviceverksted fikse knivsystemet.     |
|   | Knivsystemet er blokkert.                  | Fjern blokkeringen.                                      |
|   | Løse skrueforbindelser.                    | Stram skrueforbindelsene.                                |

## ZASADY BEZPIECZEŃSTWA

Przed użyciem uważnie przeczytaj instrukcję i zapoznaj się ze sposobem regulacji i użytkowania produktu. Nieprzestrzeganie wszystkich zaleceń i zasad bezpieczeństwa grozi porażeniem prądem, pożarem i/lub ciężkimi obrażeniami ciała.

## SKOLENIE

- Uważnie przeczytaj instrukcję i zapoznaj się ze sposobem regulacji i użytkowania produktu.
- Nigdy nie pozwól używać urządzenia dzieciom ani osobom, które nie znają produktu lub nie zapoznały się z niniejszymi zaleceniami. Użycie urządzenia może podlegać lokalnym przepisom odnośnie do granicy wiekowej.
- Użytkownik odpowiada za ewentualne wypadki lub stworzenie zagrożenia dla osób trzecich i mienia.

## INSTRUKCJE OGÓLNE

- Ustaw produkt w zalecanym położeniu na stabilnym, poziomym podłożu.
- Nie używaj produktu w miejscu, gdzie wyrzucany materiał może spowodować obrażenia ciała.
- Przed każdym użyciem sprawdź, czy noże, śruby od noży i pozostałe połączenia są poprawnie przykręcone, czy obudowa nie jest uszkodzona i czy wszystkie osłony i zabezpieczenia są na swoim miejscu i działają poprawnie. Jeżeli jakieś części są zużyte lub uszkodzone, wymień cały zestaw, aby uniknąć nieodpowiedniego wyważenia. Wymień naklejki, które stały się nieczytelne lub odpadły.
- Przed użyciem sprawdź, czy gniazdo i przewody nie są uszkodzone i nie wykazują oznak starzenia. Jeśli przewód zostanie uszkodzony w trakcie pracy, niezwłocznie wyciągnij wtyk z gniazda. Nie dotykaj przewodu, zanim wtyk zostanie wyciągnięty. Nie używaj

produktu, jeśli przewód jest uszkodzony lub zużyty.

- Nie używaj produktu, jeśli w pobliżu znajdują się inne osoby, zwłaszcza dzieci, lub zwierzęta.

## SPOSÓB UŻYCIA

- Produkt nie jest przeznaczony do stosowania przez osoby (dzieci lub dorosłych) z jakąkolwiek formą dysfunkcji lub osoby bez wystarczającego doświadczenia lub umiejętności w zakresie jego obsługi, o ile nie uzyskają wskazówek dotyczących obsługi produktu od osoby odpowiedzialnej za ich bezpieczeństwo.
- Należy dopilnować, aby dzieci nie bawiły się produktem. Nie pozwalaj dzieciom czyścić ani konserwować produktu.
- Osoby postronne, zwłaszcza dzieci, oraz zwierzęta, powinny przebywać w bezpiecznej odległości od urządzenia.
- Użycie urządzenia może podlegać lokalnym przepisom odnośnie do granicy wiekowej.
- Noś okulary ochronne i stosuj środki ochrony słuchu.
- Noś mocne obuwie oraz długie spodnie. Nie używaj produktu boso ani w odkrytych butach. Nie noś luźnych ubrań, krawatów, szali itp., które mogą zostać wciągnięte przez ruchome elementy narzędzia.
- Przed uruchomieniem sprawdź, czy część załadownicza jest pusta.
- Trzymaj twarz, głowę oraz inne części ciała z dala od otworu załadowniczego.
- Trzymaj ręce, inne części ciała oraz odzież z dala od części załadowniczej, wyrzutu oraz ruchomych części urządzenia.
- Przez cały czas utrzymuj stabilną postawę, aby nie stracić równowagi. Nie pochylaj się zbyt mocno do przodu. W trakcie ładowania nigdy nie stój powyżej podstawy produktu.
- Zachowaj bezpieczną odległość od wyrzutu, kiedy produkt pracuje.
- W trakcie ładowania dopilnuj, aby do produktu nie dostały się metal, kamienie,

szkło, ziemia, tworzywo ani inne obce przedmioty.

- Jeżeli mechanizm tnący natrafi na obcy przedmiot lub jeżeli produkt w trakcie uruchamiania wydaje dziwne dźwięki albo powoduje drgania, natychmiast wyłącz go, wyciągnij wtyk z gniazda i odczekaj, aż wszystkie ruchome części całkowicie się zatrzymają. Przed ponownym użyciem sprawdź produkt i usuń ewentualne uszkodzenia.
- Wymień lub napraw uszkodzone części.
- Sprawdź i ewentualnie dokręć poluzowane części.
- Nie dopuść, aby rozdrobniony materiał zbierał się w wyrzucie urządzenia. Może to utrudnić prawidłowe opróżnianie i spowodować, że materiał będzie wyrzucany przez otwór załadowniczy.
- Jeśli nastąpi blokada produktu, wyłącz go i wyciągnij wtyk z gniazda, zanim podejmiesz próbę usunięcia blokady.
- Nigdy nie używaj produktu z uszkodzoną lub zdemontowaną osłoną lub obudową. Nigdy nie używaj produktu bez zabezpieczeń, takich jak zbiornik.
- Silnik utrzymuj w stanie wolnym od wszelkiego rodzaju odpadów oraz innych nawarstwiających się osadów, które mogłyby spowodować przegrzanie i/lub ewentualny pożar.
- Nie przenoś produktu, jeżeli silnik pracuje.
- Nie przechylaj produktu, jeżeli silnik pracuje.
- W następujących sytuacjach wyłącz produkt, wyciągnij wtyk z gniazda i poczekaj, aż wszystkie ruchome części całkowicie się zatrzymają.
  - Przed odłożeniem produktu do przechowywania.
  - Przed usunięciem blokady lub czyszczeniem kanału wyrzutu.
  - Przed przeglądem, czyszczeniem i innymi czynnościami wykonywanymi bezpośrednio na produkcie.

## KONSERWACJA I PRZECHOWYWANIE

- Przed przystąpieniem do kontroli, regulacji, konserwacji i/lub wymiany akcesoriów oraz przed odłożeniem do przechowywania wyłącz produkt, wyciągnij wtyk z gniazda i odczekaj, aż wszystkie ruchome części całkowicie się zatrzymają. Przed kontrolą, regulacją, konserwacją i/lub wymianą akcesoriów odczekaj, aż produkt całkowicie ostygnie.
- Produkt należy przechowywać w miejscu suchym, niedostępnym dla dzieci.
- Przed odłożeniem produktu do przechowywania odczekaj, aż produkt całkowicie ostygnie.
- Zachowaj ostrożność podczas pracy blisko układu tnącego, również gdy produkt został wyłączony blokadą bezpieczeństwa – układ tnący może się poruszać, nawet gdy silnik nie pracuje.
- Wymień uszkodzone lub zużyte części. Używaj wyłącznie części zamiennych i akcesoriów zalecanych przez producenta.
- Nigdy nie próbuj obchodzić blokad i zabezpieczeń produktu.
- Przed montażem/demontażem zbiornika wyłącz produkt, wyjmij wtyk i odczekaj, aż wszystkie ruchome części całkowicie się zatrzymają.
- Produkt należy podłączyć do sieci elektrycznej za pomocą bezpiecznika różnicowoprądowego z maks. poziomem prądu wyzwalania 30 mA.

## SERWIS

- Produkt może być serwisowany wyłącznie przez wykwalifikowany personel stosujący identyczne części zamienne. Gwarantuje to bezpieczną pracę produktu.
- Jeśli przewód lub wtyk jest uszkodzony, powinien zostać wymieniony w autoryzowanym serwisie lub przez uprawnioną osobę, aby uniknąć zagrożenia.
- W przypadku intensywnego iskrzenia

oddaj urządzenie do kontroli serwisantowi lub innej osobie uprawnionej i ewentualnie zleć wymianę szczotek węglowych. Szczotki węglowe należy zawsze wymieniać parami.

## OGRODICZANIE HAŁASU I DRGAŃ

- Aby zmniejszyć hałas i drgania, ogranicz czas użytkowania narzędzia, korzystaj z trybów pracy o niskim poziomie drgań i hałasu oraz stosuj odpowiednie wyposażenie ochronne.
- Wykonaj następujące czynności, aby zminimalizować ryzyko związane z narażeniem na drgania i/lub hałas.
  - Używaj produktu zgodnie z niniejszą instrukcją obsługi.
  - Upewnij się, że produkt jest w dobrym stanie technicznym.
  - Korzystaj z akcesoriów w dobrym stanie technicznym odpowiednich do charakteru wykonywanego zadania.
  - Trzymaj pewnie za rękojeści/uchwyty.
  - Przeprowadzaj konserwację i smarowanie produktu zgodnie z niniejszymi wskazówkami.
  - Zaplanuj pracę w taki sposób, by narażenie na silne drgania rozłożyć w dłuższym okresie.
- Zachowuj ostrożność. Podczas pracy ze sprzętem zachowuj przez cały czas ostrożność i kieruj się zdrowym rozsądkiem. Szybka reakcja może zapobiec poważnym obrażeniom ciała i/lub szkodom materialnym.
- Jeżeli produkt nie działa w normalny sposób, niezwłocznie go wyłącz i wyciągnij wtyk z gniazda. W razie uszkodzenia produkt musi zostać sprawdzony i naprawiony przez wykwalifikowany personel przed ponownym użyciem.

## POZOSTAŁE ZAGROŻENIA

- Nawet jeśli przestrzegane są zalecenia dotyczące zmniejszenia ryzyka, nie można wyeliminować wszystkich zagrożeń.

Następujące zagrożenia nie mogą zostać wyeliminowane:

- Uszkodzenie powstałe na skutek drgań (w przypadku korzystania z produktu przez dłuższy czas albo nieprawidłowego użycia lub konserwacji).
- Obrażenia ciała i/lub szkody materialne powstałe na skutek stosowania niesprawnych akcesoriów lub odbicia w wyniku kontaktu narzędzia z przedmiotami pozostającymi poza zasięgiem wzroku.
- Obrażenia ciała i/lub szkody materialne powstałe na skutek odrzucenia przedmiotu.
- W przypadku długotrwałego użytkowania drgania mogą spowodować problemy z krążeniem w dłoniach. Nie dopuszczaj do wychłodzenia ciała, w szczególności dłoni. Używaj rękawic. Jeżeli doświadczasz drętwienia, swędzenia, kłucia, bólu, zmiany zabarwienia skóry lub utraty czucia w palcach, dłoniach lub nadgarstkach, natychmiast przerwij pracę i zasięgnij porady lekarza. Ryzyko wystąpienia problemów jest większe przy niższych temperaturach.

## SZCZEGÓLNE ZASADY BEZPIECZEŃSTWA

- Nie używaj produktu w inny sposób niż zgodny z przeznaczeniem.
- Sprawdź, czy tabliczki znamionowe i naklejki ostrzegawcze są czyste i czytelne. Naklejki te zawierają istotne informacje dotyczące bezpieczeństwa. Jeśli brakuje tabliczki znamionowej lub naklejek, są one uszkodzone lub nieczytelne, skontaktuj się z dystrybutorem.
- Ostrzeżenia i wskazówki w niniejszej instrukcji nie obejmują wszystkich możliwych sytuacji wynikających z użytkowania produktu. Użytkownik

powinien kierować się zdrowym rozsądkiem i zachować ostrożność.

- Przed uruchomieniem sprawdź, czy część załadownicza jest pusta.
- Używaj okularów ochronnych, środków ochrony słuchu oraz rękawic ochronnych.
- Materiał, który wystaje z otworu załadowniczego, może być wyrzucany tam i z powrotem, jeżeli zostanie wciągnięty przez nóż. Zachowuj bezpieczną odległość.
- Dopilnuj, aby otwory wentylacyjne były zawsze czyste i drożne.
- Zawsze miej na sobie mocne obuwie oraz długie spodnie.

### WAŻNE!

- **Nie pochylaj się zbyt do przodu. Przez cały czas utrzymuj stabilną postawę, aby nie stracić równowagi. Pracując na pochyłej nawierzchni, zawsze zachowuj stabilną postawę.**
- **Nie używaj produktu, jeśli przewód zasilający lub wtyk są uszkodzone, ani nie dotykaj przewodu, dopóki wtyk nie zostanie wyciągnięty – stwarza to ryzyko porażenia prądem.**
- **Trzymaj kabel z dala od części ruchomych – ryzyko porażenia prądem.**
- **Przed dotknięciem ruchomych części wyłącz produkt, wyciągnij wtyk z gniazda i odczekaj, aż wszystkie części ruchome zatrzymają się całkowicie.**
- **Nie używaj produktu, jeśli osłona lub obudowa są zdemontowane bądź jeśli przewód lub wtyk są uszkodzone lub zużyte.**
- **Nie używaj produktu przy kiepskiej pogodzie, zwłaszcza jeśli zanoszą się na burzę.**

### KONSERWACJA

- Przed każdym użyciem i po nim sprawdzaj produkt i wszystkie akcesoria pod kątem zużycia i uszkodzeń. Wymień ewentualne uszkodzone części na nowe o takich samych parametrach, zgodnie z niniejszymi wskazówkami.







- Uważaj na ruchome części ze względu na ryzyko ciężkich obrażeń ciała.

### OSTRZEŻENIE!

- **Produkt przeznaczony jest do użytku z przedłużaczem. Używaj wyłącznie przedłużaczy zatwierdzonych do użytku na zewnątrz pomieszczeń. Podłączaj przewód wyłącznie do wtyku brygoszczelnego. Powierzchnia przekroju przedłużaczy powinna wynosić co najmniej 1,5 mm<sup>2</sup>. Nie używaj przedłużaczy dłuższych niż 10 m.**
- **Trzymaj kabel z dala od części ruchomych – ryzyko porażenia prądem.**

### SYMBOLE

|   |  |
|---|--|
|    | Przeczytaj instrukcję obsługi.   |
|    |  |
|    | Zatwierdzona zgodność z obowiązującymi dyrektywami/rozporządzeniami.   |
|   | Noś okulary ochronne i stosuj środki ochrony słuchu.   |
|  | Używaj rękawic ochronnych.   |
|  | Używaj stabilnego, antypoślizgowego obuwia.  |
|  | Osoby postronne, zwłaszcza dzieci, oraz zwierzęta, powinny przebywać w bezpiecznej odległości od urządzenia. |
|  |  |
|  | NIEBEZPIECZEŃSTWO! Części obrotowe. Trzymaj dłonie i stopy z dala od otworów, kiedy produkt jest włączony.   |
|  |  |

|   |   |
|---|---|
|  | Wyłącz produkt i wyciągnij wtyk z gniazda przed przystąpieniem do regulacji i/lub czyszczenia bądź jeśli przewód jest uszkodzony lub zaplątany. |
|  | W razie uszkodzenia przewodu lub przedłużacza natychmiast wyciągnij wtyk z gniazda.   |
|  | Przed jakąkolwiek ingerencją w urządzenie odczekaj, aż wszystkie ruchome części całkowicie się zatrzymają.                                      |
|  | Klasa ochronności: II.  |
|  | Gwarantowany poziom mocy akustycznej.   |
|  | Zużyty produkt oddaj do utylizacji, postępując zgodnie z obowiązującymi przepisami.   |

## DANE TECHNICZNE

|                                    |                        |
|------------------------------------|------------------------|
| Napięcie znamionowe                | 230 V~50 Hz            |
| Nominalna moc wejściowa            | 2,5 kW                 |
|                                    | P40:2500 W S1:2200 W   |
| Prędkość obrotowa bez obciążenia   | 5000/min               |
| Średnica materiału                 | Maks. Ø 40 mm          |
| Masa                               | 10,5 kg                |
| Poziom ciśnienia akustycznego, LpA | 94,1 dB(A), K=3 dB     |
| Poziom mocy akustycznej, LwA*      | 105,2 dB(A), K=2,42 dB |
| Poziom mocy akustycznej, LwA**     | 108 dB(A)              |

\*Zmierzony, \*\*Gwarantowany

P40 = Maszyna oznaczona (P40) pracuje z przerwami, każdy cykl obejmuje okres 40 sekund przy znamionowej mocy wejściowej 2500 W i okres 60 sekund z maszyną bez obciążenia.

**Zawsze stosuj środki ochrony słuchu!**

Deklarowaną wartość drgań zmierzoną zgodnie ze standardową metodą testową można wykorzystać do porównania różnych narzędzi oraz dokonania wstępnej oceny narażenia na działanie drgań. Wartości pomiarowe określono zgodnie z EN 50434:2014.

### OSTRZEŻENIE!

**W zależności od sposobu korzystania z elektronarzędzia rzeczywisty poziom drgań podczas pracy może różnić się od podanej wartości całkowitej. Dlatego na podstawie oceny narażenia na oddziaływanie szkodliwych czynników w warunkach rzeczywistych (biorąc pod uwagę wszystkie etapy cyklu roboczego, jak również czas, w którym narzędzie jest wyłączone lub pracuje na biegu jałowym, poza czasem rozruchu) należy zidentyfikować środki ostrożności wymagane do ochrony użytkownika.**

### OPIS

1. Pokrętło blokady, obudowa
2. Przetłacznik
3. Silnik
4. Stojak
5. Oś kół
6. Część załadunkowa
7. Obudowa
8. Popychacz
9. Koła
10. Zbiornik

### RYS. 1

### OBSŁUGA

#### ZASTOSOWANIE ZGODNE Z PRZEZNACZENIEM

- Produkt jest przeznaczony do rozdrabniania organicznych odpadów

ogrodowych, takich jak liście, gałązki i gałęzie oraz do użytku stacjonarnego przez osobę stojącą na ziemi.

- Produkt nie jest przeznaczony do rozdrabniania metalu, kamieni, butelek, puszek itp. ani też odpadów kuchennych.
- Produkt przeznaczony jest do rozdrabniania odpadów ogrodowych na działkach lub przy domach jednorodzinnych. Produkt nie jest przeznaczony do użytku komercyjnego. Nie używaj produktu w inny sposób niż zgodny z przeznaczeniem.

## SPÓSOB UŻYCIA

1. Załóż zbiornik na swoje miejsce.
2. Podłącz rozdrabniacz do zasilania.
3. Ustaw przełącznik w pozycji I, aby włączyć rozdrabniacz.
4. Załaduj materiał do rozdrabniania. Aby udrożnić otwór załadowniczy, użyj popychacza.
5. Aby wyłączyć rozdrabniacz, ustaw przełącznik w pozycji O.

## Gdy materiał utknie w produkcie

Gdy materiał utknie w rozdrabniaczu, wykonaj następujące czynności:

1. Odłącz zasilanie.
2. Odkręć pokrętko (1).
3. Odchyl obudowę (7).
4. Wyciągnij zablokowany materiał.
5. Umocuj obudowę pokrętłem.

## KONSERWACJA

### UWAGA!

**Przed rozpoczęciem jakichkolwiek prac konserwacyjnych sprawdź, czy rozdrabniacz jest odłączony od zasilania.**

- Aby zapewnić optymalne rezultaty i możliwie najdłuższy okres użytkowania, regularnie czyść i konserwuj rozdrabniacz.
- Utrzymuj drożność i czystość otworów wentylacyjnych.
- Rozprowadź lub rozpyl odrobinę oleju na nieomalowanych powierzchniach metalowych, aby zabezpieczyć je przed korozją.
- Regularnie sprawdzaj, czy wszystkie połączenia śrubowe są prawidłowo dokręcone.

### UWAGA!

- **Nie narażaj rozdrabniacza na działanie wilgoci.**
- **Nie używaj środków czyszczących ani rozpuszczalników, które mogłyby uszkodzić części wykonane z tworzywa.**
- **Nie używaj ściernych ani żrących chemikaliów.**

## WYKRYWANIE USTEREK

| <b>Problem</b>                                       | <b>Możliwa przyczyna</b>                          | <b>Rozwiązanie</b>   |
|--|---|--|
| Produkt się nie uruchamia.                           | Wtyk nie jest podłączony do zasilania.            | Podłącz wtyk do gniazda.   |
|  | Przewód lub wtyk są uszkodzone.                   | Skontaktuj się z elektrykiem posiadającym odpowiednie uprawnienia. |
|  | Inna usterka elektryczna.                         | Skontaktuj się z elektrykiem posiadającym odpowiednie uprawnienia. |
|  | Aktywowało się zabezpieczenie przed przegrzaniem. | Przed ponownym włączeniem produktu odczekaj, aż ostygnie.          |
|  | Obudowa nie jest prawidłowo zamontowana.          | Zamontuj poprawnie obudowę.  |
| Niewłaściwie rozdrabniany materiał.                  | Stały nóż jest niepoprawnie wyregulowany.         | Wyreguluj stały nóż.   |
| Produkt powoduje nieprawidłowe drgania i/lub hałasy. | Układ noży jest uszkodzony.                       | Zleć przegląd układu noży w autoryzowanym serwisie.                |
|  | Układ noży jest zablokowany.                      | Usuń przyczynę blokady.  |
|  | Poluzowane połączenia śrubowe.                    | Dokręć połączenia śrubowe.   |

## SAFETY INSTRUCTIONS

Read these instructions carefully before use, and familiarise yourself with the controls on the product and how they are used. Failure to follow all the instructions and safety instructions can result in the risk of electric shock, fire and/or serious personal injury.

### TRAINING

- Read these instructions carefully and familiarise yourself with the controls on the product and how they are used.
- Never allow children, persons with reduced physical, sensory or mental capabilities or lack of experience and knowledge or people unfamiliar with these instructions to use the machine, local regulations may restrict the age of the operator.
- The user is responsible for any accidents or risks to other persons or property.

### GENERAL INSTRUCTIONS

- Place the product in the recommended position on a stable, horizontal surface.
- Do not use the product in areas where ejected material could cause personal injury.
- Always check before use that the blades, blade screws and other unions are properly tightened, that the casing is undamaged, and that all the guards and safety devices are in place and working properly. Always replace the complete set of components if they are worn or damaged to avoid imbalance. Replace any stickers that have become illegible or lost.
- Check before use that the mains outlet and power cords are undamaged, and that there are no signs of fatigue. Pull out the plug immediately if the power cord gets damaged during the work. Do not touch the power cord before it is unplugged. Do not use the product if the power cord is damaged or worn.

- Do not use the product when other persons, especially children, or pets, are in the vicinity.

### HOW TO USE

- The product is not intended to be used by persons (children or adults) with any form of functional disorders, or by persons who do not have sufficient experience or knowledge on how to use it, unless they have received instructions concerning the use of the product from someone who is responsible for their safety.
- Keep children under supervision to make sure they do not play with the product. Do not allow children to clean or maintain the product.
- Keep onlookers, especially children, and pets at a safe distance.
- There may be local regulations for the minimum age of persons allowed to use the product.
- Wear ear protection and safety glasses.
- Wear heavy-duty shoes and long trousers. Do not use the product barefoot or wearing open shoes. Do not wear loose-fitting clothing, ties, scarves, etc., that can get caught in moving parts.
- Check that the infeed is empty before starting the machine.
- Keep your face, head and other parts of your body away from the infeed opening.
- Keep your hands and other parts of your body, including your clothing, away from the infeed, the ejector and moving parts.
- Always maintain a firm footing and good balance. Do not overreach. Never stand higher up than the base of the product when feeding.
- Keep at a safe distance from the ejector when the product is in use.
- When feeding make sure that no metal, stones, glass, soil, plastic or other foreign objects get into the product.
- If the cutting mechanism knocks against a

foreign object, or if the machine starts vibrating or making an abnormal noise, switch off the product, pull out the plug, and wait until all moving parts have completely stopped. Check the product and repair any damage before using it again.

- Replace or repair damaged parts.
- Check and tighten any loose parts.
- Do not allow processed material to collect in the ejector. This can prevent proper emptying and may result in material being thrown out through the infeed opening.
- If the product gets blocked, switch it off and pull out the plug before clearing the blockage.
- Never use the product if the guards or covers are dismantled or damaged. Never use the product without the safety devices.
- Keep the motor free from debris and other sediment – risk of fire and/or overheating.
- Do not transport the product when the motor is running.
- Do not tilt the product when the motor is running.
- Switch off the product, pull out the plug and wait until all moving parts have completely stopped in the following situations.
  - Before leaving the product.
  - Before clearing blockages or cleaning the ejector.
  - Before checking, cleaning or doing any other work on the product.

## MAINTENANCE AND STORAGE

- Switch off the product, pull out the plug, and wait until all moving parts have completely stopped before checking, adjusting, maintenance and/or replacing accessories, and before putting into storage. Allow the product to cool before checking, adjusting, maintenance and/or replacing accessories.

- Store the product in a dry place out of the reach of children.
- Allow the product to cool before putting into storage.
- Be careful when working near the cutting system, even if the product is switched off by the safety interlock – the cutting system can move even when the motor is not running.
- Replace damaged or worn parts. Only use spare parts and accessories recommended by the manufacturer.
- Never attempt to bypass the interlocks and safety devices on the product.
- Switch off the product, pull out the plug and wait until all moving parts have completely stopped before fitting/removing the catcher.
- The product must be connected to the mains with a residual current device of max 30 mA.

## SERVICE

- The product must only be serviced by qualified personnel using identical spare parts. This will ensure that the machine remains safe to use.
- A damaged cord or plug must be replaced by an authorised service centre or other qualified personnel to ensure safe use.
- Have the carbon brushes checked and if necessary replaced by an authorised service centre or other qualified personnel if there is a lot of sparking. The carbon brushes must always be replaced in pairs.

## REDUCTION OF NOISE AND VIBRATIONS

- To reduce noise and vibrations when in use, limit the time the product is in use, and use low-power/vibration and noise mode and suitable safety equipment.

- Take the following precautions to minimise the risks of exposure to vibrations and/or noise:
  - Only use the product in accordance with these instructions.
  - Make sure that the product is in good condition.
  - Use accessories in good condition, and which are suitable for the purpose.
  - Keep a firm grip on the handles/ grips.
  - Maintain and lubricate the product in accordance with these instructions.
  - Plan the work so that exposure to heavy vibrations is spread over a longer period.
- Stay alert. Remember to use all necessary safety precautions and common sense when working with the product. Quick precautions can prevent serious personal injury and/or material damage.
- Switch off the product immediately and pull out the plug if the product is not working properly. If the product is damaged it must be checked and repaired by qualified personnel before it is used again.

### REMAINING RISKS

- Even if appropriate safety regulations are adhered to and safety devices are used, it is not possible to eliminate all risks. The following risks remain:
  - Vibration injuries (if the product is used for long periods, or is not handled and maintained correctly).
  - Personal injury and/or material damage as a result of defective accessories, or kickback resulting from concealed objects.
  - Personal injury and/or material damage as a result of ejected objects.
  - During prolonged use the vibrations

can cause circulation problems in the hands. Keep your body and especially your hands warm. Wear gloves. Stop working immediately and seek medical attention if you experience numbness, itching, tingling, pain, if your skin changes colour, or loss of sensitivity in your fingers, hands or wrists. You are more at risk at low temperatures.

### SPECIAL SAFETY INSTRUCTIONS

- Never use the product for anything other than the purpose it was designed for.
- Check that the type plate and all the warning signs are clean and legible. These markings contain important safety information. Contact the retailer if the type plate or stickers are missing, damaged or illegible.
- The warnings and instructions in these instructions do not cover all the possible situations that could occur. Users must employ common sense and due caution.
- Check that the infeed is empty before starting the machine.
- Wear ear protection, safety glasses and safety gloves.
- Material that sticks out from the infeed opening can be thrown back and forwards when it is pulled in by the blades. Keep at a safe distance.
- Always keep the ventilation openings clean and free from blockages.
- Always wear heavy-duty shoes and long trousers.

### IMPORTANT:

- **Do not overreach. Always maintain a firm footing and good balance. Make sure you always have a good footing on sloping ground.**
- **Do not use the product if the power cord or plug are damaged, or touch the cord before it is unplugged – risk of electric shock.**

- **Keep the power cord away from moving parts – risk of electric shock.**
- **Switch off the product, pull out the plug and wait until all moving parts have completely stopped before touching moving parts.**
- **Do not use the product if the guards or covers are removed or damaged, or if the power cord or plug are damaged or worn.**
- **Do not use the product in bad weather, especially when there is a risk of thunder and lightning.**



## MAINTENANCE















- Check the product and all the accessories for wear or damage before and after use. Replace any damaged parts with new ones with the same technical data in accordance with these instructions.
- Pay attention to moving parts – risk of serious personal injury.

## WARNING!

- **The product is intended to be used with an extension cord. Only use an extension cord approved for outdoor use. Connect the cord to a splashproof power point. Extension cords must have a minimum wire cross-sectional area of 1.5 mm<sup>2</sup>. Do not use extension cords longer than 10 metres.**
- **Keep the power cord away from moving parts – risk of electric shock.**

## SYMBOLS

|   |  |
|---|--|
|  | Read the instructions.                               |
|  |  |
|  | Approved in accordance with the relevant directives. |

|   |  |
|---|--|
|    | Wear safety glasses and ear protection.  |
|    | Wear safety gloves.  |
|    | Wear heavy-duty, non-slip shoes.   |
|    | Keep onlookers, especially children, and pets at a safe distance.  |
|    |  |
|    | DANGER: Rotating parts. Keep your hands and feet away from the openings when the product is in use.                          |
|    |  |
|    | Switch off the product and pull out the plug before adjusting and/or cleaning, or if the power cord is damaged or entangled. |
|    |  |
|    | Pull out the plug immediately if the power cord or the extension cord get damaged.   |
|   | Wait until all moving parts have completely stopped before making any adjustments.   |
|  | Safety class II.   |
|  | Guaranteed sound power level.  |
|  | Recycle discarded product in accordance with local regulations.  |

## TECHNICAL DATA

|                     |                      |
|---------------------|----------------------|
| Rated voltage       | 230 V ~ 50 Hz        |
| Nominal input power | 2.5 kW               |
|                     | P40:2500 W S1:2200 W |

|                           |                        |
|---------------------------|------------------------|
| Speed, no load            | 5000 rpm               |
| Material diameter         | Max Ø 40 mm            |
| Weight                    | 10.5 kg                |
| Sound pressure level, LpA | 94.1 dB(A), K=3 dB     |
| Sound power level, LwA*   | 105.2 dB(A), K=2.42 dB |
| Sound power level, LwA**  | 108 dB(A)              |

\*Measured, \*\*Guaranteed

P40 = Machine marked (P40) is operated intermittently, each cycle comprising a period of operation of 40 seconds at rated power input 2500 W and period of 60 seconds with the machine at no load.

### Always wear ear protection.

The declared vibration value, which has been measured by a standardised test method, can be used to compare different tools with each other and for a preliminary assessment of exposure. The measurement values have been determined in accordance with EN 50434:2014.

#### WARNING!

**The actual vibration level when using power tools may differ from the specified maximum value, depending on how the tool is used. It is therefore necessary to determine which safety precautions are required to protect the user, based on an estimate of exposure in actual operating conditions (taking into account all stages of the work cycle, e.g. the time when the tool is switched off and when it is idling, in addition to the start-up time).**

#### DESCRIPTION

1. *Locking handle, cover*
2. *Power switch*
3. *Motor*
4. *Stand*
5. *Wheel axle*

6. *Infeed funnel*
7. *Cover*
8. *Pusher*
9. *Wheel*
10. *Catcher*

FIG. 1

#### USE

##### INTENDED USE

- The product is intended for shredding organic garden waste, such as leaves, twigs, branches and grass, and should be used stationary by one person on the ground.
- The product is not intended to be used for metal, stones, bottles, cans etc. or for kitchen waste.
- The product is intended for shredding garden waste in private gardens. The product is not intended for commercial use. Never use the product for anything other than the purpose it was designed for.

##### HOW TO USE

1. Put the catcher in place.
2. Connect the compost shredder to the mains supply.
3. Start the compost shredder by putting the power switch in position I.
4. Feed in material to be shredded. Use the pusher to remove blockages from the infeed opening.
5. Switch off the compost shredder by putting the power switch in position O.

##### If material gets stuck

If material gets stuck in the compost shredder, do as follows:

1. Disconnect the mains voltage.
2. Unscrew the lock knob (1).
3. Angle the cover (7).
4. Remove the material.
5. Fasten the cover with the lock knob.

## MAINTENANCE

### NOTE:

**Make sure the compost shredder is not connected to the mains when carrying out maintenance.**

- Clean and maintain the compost shredder regularly for best results and useful life.
- Keep the ventilation openings clean and unblocked.
- Apply or spray some oil on all unpainted metal surfaces to protect them from corrosion.
- Check that all screw unions are properly tightened at regular intervals.

### NOTE:

- **Do not use the compost shredder in wet conditions.**
- **Do not use detergents or solvents that can damage the plastic parts.**
- **Do not use abrasive or corrosive chemicals.**

## TROUBLESHOOTING

| Problem  | Possible cause                            | Action   |
|--|---|--|
| The product will not start.                                  | The plug is not plugged in.               | Plug in the plug.  |
|  | The power cord or plug is damaged.        | Contact an authorised electrician.                             |
|  | Other electrical fault.                   | Contact an authorised electrician.                             |
|  | The overheating protection has tripped.   | Allow the product to cool before starting it again.            |
|  | The cover is not properly in place.       | Fit the cover correctly.                                       |
| The material is not shredded properly.                       | The fixed blade is not properly adjusted. | Adjust the fixed blade.  |
| The product vibrates abnormally and/or makes a lot of noise. | The blade system is damaged.              | Allow an authorised service centre to repair the blade system. |
|  | The blade system is blocked.              | Remove the blockage.   |
|  | Loose screw connections.                  | Tighten the screw joints.                                      |

## SICHERHEITSHINWEISE

Lesen Sie diese Anweisungen vor der Anwendung gründlich durch und machen Sie sich mit den Stellelementen und der Bedienung des Produkts vertraut. Werden nicht alle Anweisungen und Sicherheitshinweise befolgt, besteht Stromschlag-, Brand- oder schwere Verletzungsgefahr.

## EINWEISUNG

- Lesen Sie diese Anweisungen gründlich durch und machen Sie sich mit den Stellelementen und der Bedienung des Produkts vertraut.
- Kinder oder Personen, die das Produkt nicht kennen oder diese Anweisungen nicht gelesen haben, dürfen es nicht verwenden. Erkundigen Sie sich nach den Altersvorschriften an Ihrem Ort.
- Der Anwender haftet für eventuelle Unfälle oder Gefahren für andere Personen oder das Eigentum anderer.

## ALLGEMEINE ANWEISUNGEN

- Platzieren Sie das Produkt in der empfohlenen Position auf einer stabilen, horizontalen Unterlage.
- Verwenden Sie das Produkt nicht auf Flächen, auf denen das ausgeworfene Material Verletzungen verursachen kann.
- Stellen Sie vor jeder Anwendung sicher, dass die Messer, Messerschrauben und sonstige Verbände korrekt angezogen sind, dass das Gehäuse keine Schäden aufweist und dass alle Schutz- und Sicherheitsanordnungen montiert sind und funktionieren. Sind Komponenten abgenutzt oder beschädigt, muss die gesamte Einheit ausgetauscht werden, um ein Ungleichgewicht zu vermeiden. Ersetzen Sie Schilder, die unleserlich geworden oder verschwunden sind.
- Kontrollieren Sie vor der Verwendung, dass Steckdosen und Kabel unbeschädigt sind und keine Zeichen von Alterung

aufweisen. Ziehen Sie sofort den Stecker, wenn das Kabel während der Arbeit beschädigt wird. Berühren Sie das Kabel nicht, bevor der Stecker gezogen wurde. Das Produkt darf nicht verwendet werden, wenn das Kabel beschädigt oder verschlissen ist.

- Das Produkt darf nicht in der Nähe anderer Personen, insbesondere Kindern, oder Haustieren verwendet werden.

## VERWENDUNG

- Dieses Produkt darf von Personen (Kinder und Erwachsene) mit Behinderungen oder unzureichender Erfahrung oder Kenntnis nicht verwendet werden, sofern sie nicht von einer Person, die für ihre Sicherheit verantwortlich ist, in die Verwendung des Produkts eingewiesen wurden.
- Kinder müssen beaufsichtigt werden, damit sie nicht mit dem Produkt spielen. Kinder dürfen das Produkt nicht reinigen oder pflegen.
- Umstehende Personen, insbesondere Kinder sowie Haustiere, müssen sich in sicherem Abstand befinden.
- Erkundigen Sie sich nach den Altersvorschriften an Ihrem Ort.
- Gehörschutz und Schutzbrille verwenden.
- Tragen Sie feste Schuhe und lange Hosen. Das Produkt darf nicht barfuß oder mit offenen Schuhen verwendet werden. Tragen Sie keine weite Kleidung, Kravatten, Halstücher oder Ähnliches, die sich beweglichen Teilen verfangen können.
- Kontrollieren Sie vor dem Start, dass der Einschubbereich frei ist.
- Gesicht, Kopf und andere Körperteile dürfen nicht in die Nähe des Einschubereichs gelangen.
- Hände und andere Körperteile sowie Kleider dürfen nicht in die Nähe des Einschubbereichs und der beweglichen Teile gelangen.

- Sorgen Sie immer für einen festen Stand und gutes Gleichgewicht. Überstrecken Sie sich bei der Arbeit nicht. Stehen Sie beim Einschieben niemals höher als Gestell des Produkts.
  - Halten Sie einen sicheren Abstand zum Auswurf, wenn das Produkt in Betrieb ist.
  - Achten Sie beim Einschieben darauf, dass kein Metall, Steine, Glas, Erde, Kunststoff oder andere Fremdkörper in das Produkt gelangen.
  - Wenn der Schneidmechanismus auf Fremdkörper stößt, oder wenn das Produkt mit anormalen Geräuschen oder Vibration läuft, das Produkt sofort abschalten, den Stecker ziehen und warten, bis alle beweglichen Teile vollständig stillstehen. Kontrollieren Sie das Produkt und reparieren Sie eventuelle Schäden, bevor es erneut eingesetzt wird.
  - Teilen Sie beschädigte Teile aus oder reparieren Sie diese.
  - Kontrollieren und eventuell gelöste Teile anziehen.
  - Achten Sie darauf, dass sich kein bearbeitetes Material im Auswurf ansammelt. Dies kann eine korrekte Entleerung verhindern und dazu führen, dass Material durch die Einschuböffnung ausgeworfen wird.
  - Wenn das Produkt blockiert wird, das Produkt abschalten und den Stecker ziehen, bevor die Blockierung beseitigt wird.
  - Das Produkt darf nicht verwendet werden, wenn Schutzeinrichtungen oder Abdeckungen demontiert oder beschädigt sind. Verwenden Sie niemals das Produkt ohne montierte Sicherheitsanordnungen wie den Aufsammler.
  - Achten Sie darauf, dass der Motor frei von Schmutz und Ablagerungen ist - Gefahr von Brand und/oder Überhitzung.
  - Transportieren Sie das Produkt nicht mit laufendem Motor.
  - Neigen Sie das Produkt nicht mit laufendem Motor.
- Schalten Sie in den nachfolgenden Situationen das Produkt ab, ziehen Sie den Stecker und warten Sie, bis alle beweglichen Teile vollständig stillstehen.
    - Bevor das Produkt verlassen wird.
    - Bevor Blockierungen entfernt werden oder der Auswurf gereinigt wird.
    - Vor der Kontrolle, Reinigung oder anderen Arbeiten am Produkt.

## PFLEGE UND AUFBEWAHRUNG

- Das Produkt vor der Kontrolle, dem Einstellen, Wartung und/oder dem Austauschen von Zubehör abschalten, den Stecker ziehen und warten, bis alle beweglichen Teile vollständig stillstehen. Das Produkt vor der Kontrolle, dem Einstellen, Wartung und/oder dem Austauschen von Zubehör abkühlen lassen.
- Bewahren Sie das Produkt trocken und für Kinder unzugänglich auf.
- Lassen Sie das Produkt vor dem Aufbewahren immer komplett abkühlen.
- Seien Sie vorsichtig beim Arbeiten in der Nähe des Schneidsystems, auch wenn das Produkt über die Schutzverriegelung abgeschaltet wurde - das Schneidsystem kann sich auch bei nicht laufendem Motor bewegen.
- Beschädigte oder verschlissene Teile austauschen. Es dürfen nur vom Hersteller empfohlene Ersatz- und Zubehörteile verwendet werden.
- Versuchen Sie niemals, die Sperren und Schutzanordnungen des Produkts zu überbrücken.
- Vor dem Montieren/Demontieren der Sammelvorrichtung das Produkt ausschalten und warten, bis alle beweglichen Teile vollständig stillstehen.
- Das Produkt muss an eine Stromversorgung mit Fehlerstrom-Schutzschalter mit einem Auslösestrom von maximal 30 mA angeschlossen werden.

## WARTUNG

- Das Produkt darf nur von qualifiziertem Personal gewartet werden, das gleichwertige Ersatzteile verwendet. Dies gewährleistet die Sicherheit des Produkts.
- Ist das Kabel oder der Stecker beschädigt, muss das entsprechende Teil von einer zugelassenen Servicewerkstatt oder einer anderen qualifizierten Person ausgetauscht werden, um Gefahren zu vermeiden.
- Lassen Sie das Gerät bei kräftiger Funkenbildung von einer autorisierten Servicewerkstatt oder einer anderen qualifizierten Person kontrollieren oder bei Bedarf die Kohlebürsten austauschen. Die Kohlebürsten müssen immer paarweise usgetauscht werden.

## MINIMIERUNG VON LÄRM UND VIBRATIONEN

- Um Lärm und Vibrationen bei der Verwendung zu minimieren, sollte die Verwendungsdauer begrenzt und Einstellungen mit einem niedrigen Lärm- und Vibrationspegel sowie geeignete Schutzausrüstung verwendet werden.
- Es müssen die folgende Maßnahmen ergriffen werden, um die Risiken aufgrund von Vibrationen bzw. Lärm zu minimieren:
  - Das Produkt darf nur in Übereinstimmung mit diesen Anweisungen verwendet werden.
  - Vergewissern Sie sich, dass sich das Produkt in gutem Zustand befindet.
  - Verwenden Sie nur unbeschädigtes Zubehör, das für die Arbeiten geeignet ist.
  - Halten Sie das Werkzeug am Griff/an den Griffflächen fest.
  - Pflegen und schmieren Sie das Produkt gemäß diesen Anweisungen.
  - Planen Sie die Arbeiten so, dass starke Vibrationen über einen längeren Zeitraum verteilt werden.

- Seien Sie aufmerksam. Seien Sie vorsichtig und wenden Sie bei Arbeiten mit dem Produkt den gesunden Menschenverstand an. Schnelle Maßnahmen können schwere Verletzungen und/oder Sachschäden verhindern.
- Wenn das Produkt nicht normal funktioniert, das Produkt sofort abschalten und den Stecker ziehen. Wenn das Produkt beschädigt ist, muss es von qualifiziertem Personal kontrolliert und repariert werden, bevor es erneut verwendet werden darf.

## RESTRISIKEN

- Auch wenn die jeweiligen Sicherheitsregeln befolgt und die Sicherheitsanordnungen verwendet werden, können nicht alle Risiken minimiert werden. Folgende Risiken bleiben bestehen:
  - Schäden durch Vibrationen (wenn das Produkt über einen langen Zeitraum oder nicht ordnungsgemäß verwendet oder gewartet wird).
  - Verletzungen und/oder Sachschäden in Folge von defektem Zubehör oder Rückstößen als Folge von Kontakt mit Fremdkörpern.
  - Verletzungen und/oder Sachschäden in Folge von herausgeschleuderten Gegenständen.
  - Bei lange andauernder Verwendung können die Vibrationen zu Durchblutungsproblemen in den Händen führen. Halten Sie den Körper und vor allem die Hände warm. Tragen Sie Handschuhe. Stoppen Sie die Arbeit unverzüglich und suchen Sie einen Arzt auf, wenn Sie unter Taubheit, Juckreiz, Stechen, Schmerzen, Veränderungen der Hautfarbe oder Gefühlsverlust in Fingern, Händen oder Handgelenken leiden. Das Risiko hierfür steigt bei niedrigen Temperaturen.

## BESONDERE SICHERHEITSHINWEISE

- Das Produkt darf nur für den vorgesehenen Zweck verwendet werden.
- Kontrollieren Sie, ob das Typenschild sowie alle Warnschilder sauber und lesbar sind. Diese Schilder enthalten wichtige Sicherheitsinformation. Wenden Sie sich an den Vertriebshändler, wenn Typenschild oder andere Aufkleber fehlen, beschädigt oder nicht länger lesbar sind.
- Warnungen und Anweisungen in dieser Gebrauchsanleitung decken nicht alle denkbaren Situationen ab, die auftreten können. Der Anwender muss gesunden Menschenverstand und Vorsicht walten lassen.
- Kontrollieren Sie vor dem Start, dass der Einschubbereich frei ist.
- Tragen Sie eine Schutzbrille, Gehörschutz und Schutzhandschuhe.
- Material, das aus dem Einschubbereich heraussteht, kann vor und zurück geworfen werden, wenn es von den Messern eingezogen wird. Halten Sie einen Sicherheitsabstand ein.
- Achten Sie darauf, dass die Ventilationsöffnungen immer frei und sauber sind.
- Tragen Sie immer feste Schuhe und lange Hosen.

## WICHTIG!

- **Überstrecken Sie sich bei der Arbeit nicht. Sorgen Sie immer für einen festen Stand und gutes Gleichgewicht. Achten Sie auf einen sicheren Stand auf abschüssigem Untergrund.**
- **Verwenden Sie das Produkt nicht, wenn Kabel oder Stecker beschädigt sind und berühren Sie das Kabel nicht, bevor der Stecker gezogen wurde – Stromschlaggefahr.**
- **Halten Sie das Kabel von beweglichen Teilen fern – Stromschlaggefahr.**

- **Vor dem Berühren beweglicher Teile das Produkt ausschalten und warten, bis alle beweglichen Teile vollständig stillstehen.**
- **Das Produkt darf nicht verwendet werden, wenn Schutzeinrichtungen oder Abdeckungen demontiert oder beschädigt sind oder wenn das Kabel oder der Stecker beschädigt oder verschlissen sind.**
- **Verwenden Sie das Produkt nicht bei schlechtem Wetter, dies gilt besonders bei Gewitter.**

## PFLEGE

- Kontrollieren Sie das Produkt und sämtliches Zubehör auf Schäden und Verschleiß vor und nach jeder Anwendung. Tauschen Sie eventuell beschädigte Teile gegen neue Teile mit denselben technischen Daten gem. dieser Anleitung aus.
- Vorsicht vor beweglichen Teilen – Gefahr schwerer Verletzungen.

## WARNUNG!

- **Das Produkt ist für die Verwendung mit einem Verlängerungskabel vorgesehen. Es dürfen nur Verlängerungskabel verwendet werden, die für die Verwendung im Freien zugelassen sind. Schließen Sie das Kabel ausschließlich an eine Sicherheitssteckdose an. Verlängerungskabel müssen einen Leiterquerschnitt von mindestens 1,5 mm<sup>2</sup> haben. Verwenden Sie keine Verlängerungskabel, die länger als 10 m sind.**
- **Halten Sie das Kabel von beweglichen Teilen fern – Stromschlaggefahr.**

## SYMBOLE



Die Bedienungsanleitung lesen.

|  |  |
|--|--|
|   | Zulassung gemäß den geltenden Vorschriften/Verordnungen.   |
|   | Tragen Sie Schutzbrille und Gehörschutz.   |
|   | Schutzhandschuhe verwenden.  |
|   | Tragen Sie stabile, rutschfeste Schuhe.  |
|   | Umstehende Personen, insbesondere Kinder sowie Haustiere, müssen sich in sicherem Abstand befinden.  |
|   | GEFAHR! Rotierende Teile. Hände und Füße müssen von Öffnungen ferngehalten werden, wenn das Produkt in Betrieb ist.                            |
|   | Schalten Sie das Produkt ab und ziehen Sie den Stecker vor dem Einstellen und/oder Reinigen oder wenn das Kabel beschädigt oder verknotet ist. |
|   | Ziehen Sie den Stecker unverzüglich aus der Steckdose, wenn das Netzkabel oder Verlängerungskabel beschädigt ist.                              |
|   | Vor Eingriffen warten, bis alle beweglichen Teile vollständig stillstehen.   |
|   | Schutzklasse II.   |
|   | Garantierter Schallleistungspegel.   |
|  | Das entsorgte Produkt muss gemäß den geltenden Bestimmungen recycelt werden.   |

## TECHNISCHE DATEN

|                             |                        |
|-----------------------------|------------------------|
| Nennspannung                | 230 V ~ 50 Hz          |
| Nominelle Eingangsleistung  | 2,5 kW                 |
|                             | P40:2500 W S1:2200 W   |
| Drehzahl, ohne Last         | 5.000/min              |
| Materialdurchmesser         | Max. Ø 40 mm           |
| Gewicht                     | 10,5 kg                |
| Schalldruckpegel, LpA       | 94,1 dB(A), K = 3 dB   |
| Schallleistungspegel, LwA*  | 105,2 dB(A), K=2,42 db |
| Schallleistungspegel, LwA** | 108 dB(A)              |

\*Gemessen, \*\*Garantiert

P40 = Die Maschine (P40) läuft intermittent, jeder Zyklus besteht aus einer Betriebsperiode von 40 Sekunden bei einem nominellen Stromleistung von 2.500 W, und im Lauf von 60 Sekunden mit Maschine ohne Belastung.

### Immer einen Gehörschutz verwenden!

Die angegebenen Werte für Vibrationen wurden in normierten Versuchen gemessen und können zum Vergleich verschiedener Werkzeuge und einer vorläufigen Schätzung der Lärmbelastung herangezogen werden. Die Messwerte wurden gemäß EN 50434:2014 ermittelt.

### WARNUNG!

**Die tatsächliche Vibrationsstärke während der Verwendung des Elektrowerkzeugs kann je nach Verwendung des Werkzeugs vom angegebenen Gesamtwert abweichen. Sicherheitsmaßnahmen zum Schutz des Anwenders müssen daher auf einer Einschätzung der Verhältnisse während der tatsächlichen Verwendung ergriffen werden (dies beinhaltet u. a. den gesamten Arbeitszyklus, d. h. neben der Einschaltzeit auch Zeiten, in denen das Werkzeug ausgeschaltet ist oder im Leerlauf läuft).**

## BESCHREIBUNG

1. Sperrknopf, Abdeckung
2. Ein-/Austaste
3. Motor
4. Ständer
5. Radachse
6. Einfülltrichter
7. Abdeckung
8. Stopfkeil
9. Rad
10. Aufsammler

### ABB. 1

## BEDIENUNG

### BESTIMMUNGSGEMÄSSE VERWENDUNG

- Das Produkt ist zum Zerkleinern von organischen Gartenabfällen wie Laub, Zweigen, Ästen und Gras vorgesehen und muss stationär von einer Person benutzt werden, die auf dem Boden steht.
- Das Produkt ist nicht zum Zerkleinern von Metall, Steinen, Flaschen, Dosen oder Ähnlichem oder von Küchenabfällen geeignet.
- Das Produkt ist zum Zerkleinern von Gartenabfällen in privaten Haus- und Freizeitgärten vorgesehen. Das Produkt ist nicht für den kommerziellen Einsatz vorgesehen. Das Produkt darf nur für den vorgesehenen Zweck verwendet werden.

### VERWENDUNG

1. Montieren Sie den Aufsammler
2. Schließen Sie den Häcksler an die Stromversorgung an.
3. Starten Sie den Häcksler, indem Sie die Ein-/Austaste in die Position I stellen.

4. Füllen Sie das Material ein, das zerkleinert werden soll. Verwenden Sie den Stopfkeil, um Blockierungen von der Einfüllöffnung zu entfernen.
5. Den Häcksler ausschalten, indem die Ein-/Austaste in die Position 0 gestellt wird.

### Wenn sich Material festsetzt

Wenn sich im Häcksler Material festsetzt, gehen Sie wie folgt vor:

1. Unterbrechen Sie die Netzspannung.
2. Lösen Sie das Sperrrad (1).
3. Kippen Sie die Abdeckung auf (7).
4. Entfernen Sie das festsitzende Material.
5. Befestigen Sie die Abdeckung mit dem Sperrrad.

## PFLEGE

### ACHTUNG!

**Achten Sie darauf, dass der Häcksler nicht an die Stromversorgung angeschlossen ist, während die Wartung ausgeführt wird.**

- Reinigen und warten Sie den Häcksler regelmäßig für ein optimales Ergebnis und eine lange Lebensdauer.
- Achten Sie darauf, dass die Ventilationsöffnungen frei und sauber sind.
- Streichen oder sprühen Sie etwas Öl auf sämtliche nicht lackierten Metallflächen, um diese vor Korrosion zu schützen.
- Regelmäßig kontrollieren, ob alle Schraubverbindungen ordnungsgemäß angezogen sind.

### ACHTUNG!

- **Der Häcksler darf keiner Feuchtigkeit ausgesetzt werden.**
- **Verwenden Sie keine Reinigungsmittel oder Lösungsmittel, die die Kunststoffteile schädigen könnten.**
- **Keine abrasiven oder ätzenden Chemikalien verwenden.**

## FEHLERSUCHE

| <b>Problem</b>   | <b>Mögliche Ursache</b>                               | <b>Maßnahme</b>  |
|--|---|--|
| Das Produkt startet nicht.                                       | Der Stecker ist nicht mit der Netzspannung verbunden. | Schließen Sie den Stecker an.  |
|  | Das Kabel oder der Stecker ist beschädigt.            | Wenden Sie sich an einen zugelassenen Elektriker.                                |
|  | Anderer Stromfehler.                                  | Wenden Sie sich an einen zugelassenen Elektriker.                                |
|  | Der Überhitzungsschutz hat ausgelöst.                 | Lassen Sie das Produkt abkühlen, bevor es erneut gestartet wird.                 |
|  | Die Abdeckung ist nicht ordnungsgemäß montiert.       | Montieren Sie die Abdeckung ordnungsgemäß.                                       |
| Das Material wird nicht korrekt zerkleinert.                     | Das feste Messer ist nicht korrekt eingestellt.       | Stellen Sie das feste Messer ein.  |
| Das Produkt vibriert und/oder gibt anormale Arbeitsgeräusche ab. | Das Messersystem ist beschädigt.                      | Lassen Sie das Messersystem von einer autorisierten Servicewerkstatt reparieren. |
|  | Das Messersystem ist blockiert.                       | Entfernen Sie die Blockade.  |
|  | Lockere Schraubverbindungen:                          | Ziehen Sie die Schraubverbindungen fest an.                                      |

## TURVALLISUUSOHJEET

Lue nämä ohjeet huolellisesti ennen käyttöä ja tutustu tuotteen hallintalaitteisiin ja toimintaan. Ohjeiden ja turvallisuusohjeiden noudattamatta jättäminen voi johtaa sähkötapaturmaan, tulipaloon ja/tai vakavaan loukkaantumiseen.

## KOULUTUS

- Lue nämä ohjeet huolellisesti ja tutustu tuotteen hallintalaitteisiin ja toimintaan.
- Älä koskaan anna lasten tai henkilöiden, jotka eivät tunne tuotetta tai näitä ohjeita, käyttää sitä. Selvitä onko käytölle paikallisia ikärajoituksia.
- Käyttäjä on vastuussa mahdollisista onnettomuuksista tai muille henkilöille tai omaisuudelle aiheutuvista riskeistä.

## YLEISET OHJEET

- Aseta tuote suositeltuun asentoon vakaalle, vaakasuoralle alustalle.
- Älä käytä tuotetta pinnoilla, joilla sinkoutuva materiaali voi aiheuttaa henkilövahinkoja.
- Tarkista ennen jokaista käyttökertaa, että terät, teräruuvit ja muut liitokset on kiristetty kunnolla, että kotelossa ei ole vaurioita ja että kaikki suojukset ja turvalaitteet ovat paikoillaan ja toimivat oikein. Jos osat ovat kuluneet tai vaurioituneet, vaihda aina koko sarja epätasapainon välttämiseksi. Korvaa lukukelvottomiksi muuttuneet tai kadonneet tarrat.
- Tarkista ennen käyttöä, että pistorasiassa ja johdoissa ei ole vaurioita tai ikääntymisen merkkejä. Jos johto vaurioituu käytön aikana, irrota pistotulppa välittömästi. Älä koske johtoon ennen kuin pistotulppa on vedetty ulos. Älä käytä tuotetta, jos johto on vaurioitunut tai kulunut.

- Älä käytä tuotetta, kun lähellä on muita ihmisiä, erityisesti lapsia, tai lemmikkejä.

## KÄYTTÖ

- Tuotetta eivät saa käyttää henkilöt (lapset tai aikuiset), joilla on jokin toimintarajoitus tai joilla ei ole riittävää kokemusta tai tietoa sen käyttämiseen, ellei joku heidän turvallisuudestaan vastaava henkilö ole opastanut heitä tuotteen käytössä.
- Huolehdi siitä, että lapset eivät leiki laitteella. Lapset eivät saa puhdistaa tai huoltaa tuotetta.
- Pidä sivulliset, erityisesti lapset ja lemmikkieläimet, turvallisen välimatkan päässä työskentelyalueesta.
- Selvitä onko käytölle paikallisia ikärajoituksia.
- Käytä kuulonsuojaimia ja suojalaseja.
- Käytä tukevia kenkiä ja pitkiä housuja. Älä käytä tuotetta paljain jaloin tai avokengissä. Älä käytä löysiä vaatteita, solmioita, huiveja tai muita vastaavia, jotka voivat jäädä kiinni liikkuviin osiin.
- Tarkista ennen käynnistämistä, että syöttötila on tyhjä.
- Pidä kasvot, pää ja muut ruumiinosat kaukana syöttöaukosta.
- Pidä kädet ja muut ruumiinosat kaukana syöttöaukosta, poistoaukosta ja liikkuvista osista.
- Pidä aina tukeva jalansija ja hyvä tasapaino. Älä kurkota liian kauas. Älä koskaan seiso syöttäessäsi tuotteen pohjaa korkeammalla.
- Pidä turvallinen etäisyys poistoaukosta, kun tuote on käynnissä.
- Varo syöttämisen yhteydessä, että tuotteeseen ei pääse metallia, kiveä, lasia, multaa, muovia tai muita vieraita esineitä.
- Jos leikkuumeکانismi osuu vieraaseen esineeseen tai jos tuote alkaa meluta tai täräistä, sammuta tuote välittömästi, irrota

pistotulppa ja odota, kunnes kaikki liikkuvat osat ovat pysähtyneet kokonaan. Tarkista tuote ja korjaa mahdolliset vauriot ennen kuin käytät sitä uudelleen.

- Vaihda tai korjaa vaurioituneet osat.
- Tarkista ja kiristä kaikki löysät osat.
- Älä anna käsitellyn materiaalin kerääntyä poistoaukkoon. Se voi estää tyhjentyksen ja aiheuttaa materiaalin sinkoutumisen ulos syöttöaukon kautta.
- Jos tuote menee tukkoon, sammuta se ja irrota pistotulppa ennen tukoksen poistamista.
- Älä koskaan käytä tuotetta, jos suojuukset tai kotelot on irrotettu tai ne ovat vaurioituneet. Älä koskaan käytä tuotetta ilman turvalaitteita, kuten keruulaitetta.
- Pidä moottori puhtaana roskista ja muista kerrostumista - tulipalon ja/tai ylikuumentumisen vaara.
- Älä kuljeta tuotetta moottorin käydessä.
- Älä kallista tuotetta moottorin käydessä.
- Pysäytä tuote, vedä pistotulppa irti ja odota, että kaikki liikkuvat osat ovat pysähtyneet kokonaan seuraavissa tilanteissa.
  - Ennen kuin poistat tuotteen luota.
  - Ennen tukosten poistamista tai poistoaukon puhdistusta.
  - Ennen tuotteen tarkistamista, puhdistamista tai muuta työtä.

## HUOLTO JA VARASTOINTI

- Pysäytä tuote, vedä pistotulppa ulos ja odota, että kaikki liikkuvat osat ovat pysähtyneet kokonaan ennen tuotteen tarkastusta, säätöä, huoltoa ja/tai tarvikkeiden vaihtoa sekä ennen kuin laitat tuotteen varastoon. Ennen tuotteen jäähtyä kokonaan ennen tuotteen tarkastusta, säätöä, huoltoa ja/tai tarvikkeiden vaihtoa.
- Säilytä tuote kuivassa ja poissa lasten ulottuvilta.

- Anna tuotteen jäähtyä kokonaan ennen varastointia.
- Ole varovainen työskennellessäsi leikkuujärjestelmän lähellä, vaikka tuote olisi sammutettu turvajärjestelmällä - leikkuujärjestelmä voi liikkua, vaikka moottori ei olisi käynnissä.
- Vaihda vaurioituneet tai kuluneet osat. Käytä vain valmistajan suosittelemia varaosia ja lisävarusteita.
- Älä koskaan yritä ohittaa tuotteen lukitus- ja suojalaitteita.
- Pysäytä tuote, vedä pistotulppa irti ja odota, että kaikki liikkuvat osat ovat pysähtyneet kokonaan ennen keruulaitteen asennusta/irrosta.
- Laite on kytkettävä verkkoon vikavirtasuojakytkimellä, jonka laukaisuvirta on enintään 30 mA.

## HUOLTO

- Tuotteen saa huoltaa vain pätevä henkilökunta käyttäen samanlaisia varaosia. Näin varmistetaan, että laite pysyy turvallisena.
- Jos johto tai pistotulppa on vaurioitunut, valtuutetun huoltoedustajan tai muun pätevän henkilön on vaihdettava se vaaran välttämiseksi.
- Jos kipinäointi on voimakasta, tarkistuta hiiliharjat ja tarvittaessa vaihdeta ne valtuutetulla huoltoedustajalla tai muulla pätevällä henkilökunnalla. Hiiliharjat on aina vaihdettava pareittain.

## MELUN JA TÄRINÄN MINIMOINTI

- Rajoita melua ja tärinää käytön aikana rajoittamalla käyttöaikaa, käyttämällä tärinää ja melua vähentäviä työasentoja ja käyttämällä asianmukaisia suojavarusteita.
- Ryhdy seuraaviin toimenpiteisiin tärinälle ja/tai melulle altistumisesta aiheutuvien riskien minimoimiseksi:

- Käytä tuotetta vain näiden ohjeiden mukaisesti.
- Varmista, että tuote on hyvässä kunnossa.
- Käytä hyväkuntoisia, tehtävään sopivia tarvikkeita.
- Pidä tiukasti kiinni kahvoista/tartuntapinnoista.
- Huolla ja voitele työkalu näiden ohjeiden mukaisesti.
- Suunnittele työ niin, että altistuminen voimakkaalle tärinälle jakautuu pidemmälle ajalle.
- Ole tarkkana. Käytä aina varovaisuutta ja tervettä järkeä työskennellessäsi tuotteen kanssa. Nopea toiminta voi estää vakavia henkilövahinkoja ja/tai omaisuusvahinkoja.
- Jos tuote ei toimi normaalisti, sammuta tuote välittömästi ja irrota pistotulppa pistorasiasta. Jos tuote on vaurioitunut, valtuutetun henkilöstön on tarkistettava ja korjattava tuote ennen kuin sitä voidaan käyttää uudelleen.

## JÄLJELLÄ OLEVAT RISKIT

- Vaikka sovellettavia turvallisuussääntöjä noudatetaan ja turvalaitteita käytetään, kaikkia riskejä ei voida poistaa. Seuraavat riskit ovat edelleen olemassa:
  - Tärinävauriot (jos laitetta käytetään pitkään tai jos sitä ei käsitellä ja huolleta asianmukaisesti).
  - Henkilövahingot ja/tai omaisuusvahingot, jotka johtuvat rikkoutuneista tarvikkeista tai piilotettuihin kohteisiin osumisesta johtuvasta takapotkusta.
  - Henkilövahingot ja/tai omaisuusvahingot sinkoutuvien esineiden vuoksi.
  - Pitkäaikaisessa käytössä tärinä voi aiheuttaa verenkiertohäiriöitä käsissä. Pidä kehosi ja erityisesti kätesi lämpiminä. Käytä käsineitä.

Lopeta työskentely välittömästi ja hakeudu lääkäriin, jos sormissa, käsissä tai ranteissa ilmenee puutumista, kutinaa, pistelyä, kipua, ihon värimuutoksia tai tuntohäiriöitä. Vaara sairastua on suurempi alhaisissa lämpötiloissa.

## ERITYISET TURVALLISUUSOHJEET

- Älä koskaan käytä tuotetta mihinkään muuhun kuin suunniteltuun käyttötarkoitukseen.
- Tarkista, että tyyppikilpi ja kaikki varoituskilvet ovat puhtaat ja luettavissa. Nämä merkinnät sisältävät tärkeitä turvallisuustietoja. Jos tyyppikilpi tai tarrat puuttuvat, ovat vaurioituneet tai lukukelvottomia, ota yhteys jälleenmyyjään.
- Tämän käyttöoppaan varoitukset ja ohjeet eivät kata kaikkia mahdollisia tilanteita. Käyttäjän on käytettävä tervettä järkeä ja varovaisuutta.
- Tarkista ennen käynnistämistä, että syöttötila on tyhjä.
- Käytä kuulosuojaimia, suojalaseja ja suojakäsineitä.
- Syöttöaukosta ulos työntyvä materiaali voi sinkoutua edestakaisin, kun terät vetävät sen sisään. Säilytä turvallinen etäisyys.
- Pidä tuuletusaukot aina puhtaina ja vapaina.
- Käytä tukevia kenkiä ja pitkiä housuja.

## TÄRKEÄÄ!

- **Älä kurkota liian kauas. Pidä aina tukeva jalansija ja hyvä tasapaino. Varmista aina, että sinulla on hyvä jalansija kaltevilla pinnoilla.**
- **Älä käytä tuotetta, jos johto tai pistotulppa on vaurioitunut, äläkä koske johtoon ennen kuin pistotulppa on vedetty ulos - sähköiskun vaara.**
- **Pidä johto kaukana liikkuvista osista - sähkötapaturman vaara.**

- Pysäytä tuote, vedä pistotulppa irti ja odota, että kaikki liikkuvat osat ovat pysähtyneet kokonaan, ennen kuin kosket liikkuviin osiin.
- Älä käytä tuotetta, jos kannet tai suojukset on irrotettu tai vahingoittuneet tai jos johto tai pistotulppa on vahingoittunut tai kulunut.
- Älä käytä tuotetta huonolla säällä, etenkin ukkosuhatessa.

### KUNNOSSAPITO

- Tarkista tuote ja tarvikkeet vaurioiden ja kulumisen varalta ennen käyttöä ja käytön jälkeen. Vaihda vaurioituneet osat uusiin, joilla on samat tekniset tiedot, näiden ohjeiden mukaisesti.
- Huomioi liikkuvat osat - vakavan henkilövahingon vaara.

### VAROITUS!

- Tuotetta ei ole tarkoitettu käytettäväksi jatkojohdon kanssa. Jos laitetta käytetään ulkona, käytä vain ulkokäyttöön hyväksyttyä jatkojohtoa. Kytke johto vain roiskevedenpitävään pistorasiaan. Jatkojohtojen poikkipinta-ala on oltava vähintään 1,5 mm<sup>2</sup>. Älä käytä yli 10 metrin pituisia jatkojohtoja.
- Pidä johto kaukana liikkuvista osista - sähkötapaturman vaara.

### SYMBOLIT

|   |  |
|---|--|
|  |  |
|  | Lue käyttöohje.  |
|  | Hyväksytty voimassa olevien direktiivien/säädösten mukaisesti. |

|   |  |
|---|--|
|    | Käytä suojalaseja ja kuulosuojaimia.   |
|    | Käytä suojakäsineitä.  |
|    | Käytä tukevia ja pitäviä kenkiä.   |
|    | Pidä sivulliset, erityisesti lapset ja lemmikkieläimet, turvallisen välimatkan päässä työskentelyalueesta.               |
|    |  |
|    | VAARA! Pyöriviä osia. Pidä kädet ja jalat kaukana aukoista, kun laite on toiminnassa.                                    |
|    |  |
|    | Sammuta tuote ja irrota se pistorasiasta ennen säätöä ja/ tai puhdistusta tai jos johto on vaurioitunut tai sotkeutunut. |
|    |  |
|    | Irrota välittömästi pistotulppa, jos virtajohto tai jatkojohto vaurioituu.   |
|    | Odota ennen töiden aloittamista, että kaikki pyörivät osat ovat pysähtyneet.   |
|  | Suojausluokka II.  |
|  | Taattu äänitehotaso.   |
|  | Käytöstä poistettu tuote on kierrätettävä voimassa olevien säännösten mukaisesti.  |

### TEKNISET TIEDOT

|                     |                      |
|---------------------|----------------------|
| Nimellisjännite     | 230 V ~ 50 Hz        |
| Nimellinen ottoteho | 2,5 kW               |
|                     | P40:2500 W S1:2200 W |

|                           |                        |
|---------------------------|------------------------|
| Nopeus kuormittamattomana | 5000 r/min             |
| Materiaalin halkaisija    | Maks. Ø 40 mm          |
| Paino                     | 10,5 kg                |
| Äänenpainetaso, LpA       | 94,1 dB(A), K=3 dB     |
| Äänitehotaso, LwA*        | 105,2 dB(A), K=2,42 dB |
| Äänitehotaso, LwA**       | 108 dB(A)              |

\*Mitattu, \*\*Taattu

P40 = Merkinnällä (P40) varustettua konetta käytetään jaksoittain, ja kukin jakso koostuu 40 sekunnin käyttöjaksosta 2500 W:n nimellisteholla ja 60 sekunnin jaksosta, jolloin kone on kuormittamaton.

### Käytä aina kuulonsuojaimia.

Tärinän ilmoitettua arvoa, joka on mitattu standardoidulla testimenetelmällä, voidaan käyttää eri työkalujen keskinäiseen vertailuun ja altistumisen alustavaan arviointiin. Mitatut arvot on määritetty standardin EN 50434:2014 mukaisesti.

### VAROITUS!

**Todellinen tärinätaso työkalun käytön aikana voi poiketa määritellystä kokonaisarvosta riippuen siitä, miten työkalua käytetään ja mitä materiaalia käsitellään. Määritä sen vuoksi käyttäjän suojelemiseksi tarvittavat turvatoimenpiteet, jotka perustuvat arvioon altistumisesta todellisissa käyttöolosuhteissa (ottaen huomioon kaikki työkierron osat, kuten aika, jolloin työkalu on pois päältä ja tyhjäkäynnillä, käynnistysajan lisäksi).**

### KUVAUS

1. Lukitusnuppi, kansi
2. Virtakytkin
3. Moottori
4. Jalusta
5. Pyörän akseli
6. Syöttösuppilo

7. Suojus
8. Työnnin
9. Pyörä
10. Keruupussi

### KUVA 1

## KÄYTTÖ

### KÄYTTÖTARKOITUS

- Tuote on suunniteltu orgaanisen puutarhajätteen, kuten lehtien, oksien ja ruohon silppuamiseen, ja sitä tulisi käyttää paikallaan maassa seisovan henkilön toimesta.
- Tuotetta ei ole tarkoitettu metallin, kivien, pullojen, tölkkien tai vastaavien materiaalien tai keittiöjätteen silppuamiseen.
- Tuote on tarkoitettu puutarhajätteen silppuamiseen yksityisissä asuin- ja harrastepuutarhoissa. Tuotetta ei ole tarkoitettu kaupalliseen käyttöön. Älä koskaan käytä tuotetta mihinkään muuhun kuin suunniteltuun käyttötarkoitukseen.

### KÄYTTÖ

1. Aseta keruulaite paikalleen
2. Kytke puutarhasilppuri pistorasiaan.
3. Käynnistä puutarhasilppuri kääntämällä virtakytkin asentoon I.
4. Syötä silputtava materiaali. Poista tukokset syöttöaukosta työntimen avulla.
5. Pysäytä puutarhasilppuri kääntämällä virtakytkin asentoon O.

### Jos materiaalia jää jumiin

Jos materiaalia jää jumiin puutarhasilppuriin, toimi seuraavasti:

1. Katkaise verkkojännite.

2. löysää lukitusnuppi (1).
3. Kallista kansi (7) pois päin.
4. Poista juuttunut materiaali.
5. Kiinnitä kansi lukitusnupilla.

## HUOLTO

### HUOM!

**Varmista, että puutarhasilppuri ei ole kytketty verkkojännitteeseen huollon aikana.**

- Puhdista ja huolla puutarhasilppuri säännöllisesti parhaan toiminnan ja käyttöiän varmistamiseksi.
- Pidä tuuletusaukot aina puhtaina ja vapaina.

- Levitä tai suihkuta hieman öljyä kaikille maalaamattomille metallipinnoille suojaamaan niitä korroosiolta.
- Tarkista säännöllisesti, että kaikki ruuviliitokset on kiristetty oikein.

### HUOM!

- **Puutarhasilppuri ei saa altistua kosteudelle tai vedelle.**
- **Älä käytä pesu- tai liuotainaineita, jotka voivat vahingoittaa muoviosia.**
- **Älä käytä hiovia tai syövyttäviä kemikaaleja.**

## VIANMÄÄRITYS

| Ongelma  | Mahdollinen syy                            | Toimenpide   |
|--|--|--|
| Tuote ei käynnisty.                            | Pistotulppaa ei ole kytketty pistorasiaan. | Kytke pistotulppa.   |
|  | Johto tai pistotulppa on vaurioitunut.     | Ota yhteys valtuutettuun sähköasentajaan.                  |
|  | Muu sähkövika.                             | Ota yhteys valtuutettuun sähköasentajaan.                  |
|  | Ylikuumenemissuoja on lauennut.            | Anna tuotteen jäähtyä ennen kuin käynnistät sen uudelleen. |
|  | Suojusta ei ole asennettu oikein.          | Asenna suojus oikein.                                      |
| Materiaalia ei silputa oikein.                 | Kiinteää terää ei ole säädetty oikein.     | Säädä kiinteä terä.  |
| Tuote tärisee ja/tai pitää epänormaalia ääntä. | Teräjärjestelmä on vaurioitunut.           | Korjauta teräjärjestelmä valtuutetussa huoltoliikkeessä.   |
|  | Teräjärjestelmä on tukossa.                | Poista tukos.  |
|  | Löysät ruuviliitokset.                     | Kiristä ruuvit.  |

## CONSIGNES DE SÉCURITÉ

Lisez ces instructions avant utilisation et familiarisez-vous avec le réglage et l'utilisation du produit. Le non-respect de l'ensemble des consignes et des instructions de sécurité peut entraîner des accidents électriques, des incendies et/ou des blessures graves.

### FORMATION

- Lisez ces instructions et familiarisez-vous avec le réglage et l'utilisation du produit.
- Ne laissez jamais des enfants ou des personnes non familiarisées avec le produit, ou n'ayant pas pris connaissance de ces instructions, utiliser le produit. Det kan finnas lokala åldersregler för användning.
- L'utilisateur est responsable de tout accident ou risque pour autrui ou pour les biens.

### INSTRUCTIONS GÉNÉRALES

- Placez le produit dans la position recommandée sur une surface stable et horizontale.
- N'utilisez pas le produit sur des surfaces où le matériau éjecté peut causer des blessures.
- Avant chaque utilisation, vérifiez que les couteaux, vis de couteaux et autres articulations sont correctement serrés, que le boîtier est exempt de dommages et que tous les dispositifs de protection et de sécurité sont en place et fonctionnent correctement. Si des composants sont usés ou endommagés, remplacez toujours l'ensemble complet pour éviter tout déséquilibre. Remplacez les autocollants devenus illisibles ou disparus.
- Avant utilisation, vérifiez que les prises de courant et les cordons sont exempts de dommages et de signes de vieillissement. Débranchez immédiatement la fiche secteur si le cordon est endommagé pendant le travail. Ne touchez pas le

cordon tant que la fiche secteur n'est pas débranchée. N'utilisez pas le produit si le cordon est endommagé ou déformé.

- N'utilisez pas le produit lorsque d'autres personnes, en particulier des enfants ou des animaux domestiques, se trouvent à proximité.

### UTILISATION

- L'appareil n'est pas destiné à être utilisé par des personnes (enfants ou adultes) présentant un quelconque type de handicap ou par des personnes n'ayant pas l'expérience ou les connaissances suffisantes pour l'utiliser, sauf si elles ont reçu des indications, d'une personne responsable de leur sécurité, sur la manière d'utiliser l'appareil.
- Les enfants doivent être sous surveillance pour s'assurer qu'ils ne jouent pas avec le produit. Ne laissez pas les enfants nettoyer ou entretenir le produit.
- Gardez les passants, en particulier les enfants et les animaux domestiques à une distance de sécurité.
- Det kan finnas lokala åldersregler för användning.
- Portez une protection auditive et des lunettes de protection.
- Portez des chaussures solides et un pantalon long. N'utilisez pas le produit pieds nus ou avec des chaussures ouvertes. Ne portez pas de vêtements amples, cravates, foulards ou autres accessoires du même type, qui pourraient se bloquer dans les pièces mobiles.
- Avant de commencer, vérifiez que la zone d'alimentation est vide.
- Gardez le visage, la tête et les autres parties du corps éloignés de l'ouverture d'alimentation.
- Gardez les mains et autres parties du corps ainsi que les vêtements éloignés de la zone d'alimentation, de l'éjecteur et des pièces mobiles.
- Veillez à toujours avoir un bon appui et un bon équilibre. Ne vous penchez pas trop

en avant. Ne vous tenez jamais plus haut que la base du produit lors de l'alimentation.

- Gardez une distance de sécurité avec l'éjecteur lorsque le produit est en marche.
- Lors de l'alimentation, assurez-vous qu'aucun métal, pierre, verre, terre, plastique ou autre corps étranger ne pénètre dans le produit.
- Si le mécanisme de protection rencontre des objets étrangers, ou si le produit démarre avec du bruit ou des vibrations, éteignez immédiatement le produit, débranchez-le et attendez que toutes les pièces mobiles se soient complètement arrêtées. Vérifiez le produit et réparez tout dommage avant de le réutiliser.
- Remplacez ou réparez les pièces endommagées.
- Vérifiez et serrez toutes les pièces desserrées.
- Ne laissez pas le matériau traité s'accumuler dans l'éjecteur. Cela peut empêcher un vidage correct et provoquer l'éjection du matériau par l'ouverture d'alimentation.
- Si le produit est bloqué, éteignez-le et débranchez-le avant de retirer la source du blocage.
- N'utilisez jamais le produit si le couvercle ou les couvercles sont démontés ou endommagés. N'utilisez jamais le produit sans dispositifs de sécurité intégrés, tels que des collecteurs.
- Gardez le moteur exempt de débris et autres dépôts - risque d'incendie et/ou de surchauffe.
- Ne transportez pas le produit lorsque le moteur tourne.
- Ne penchez pas le produit lorsque le moteur tourne.
- Éteignez le produit, débranchez la fiche et attendez que toutes les pièces mobiles se soient complètement arrêtées dans les situations ci-dessous.
  - Avant de quitter le produit.
  - Avant de dégager les sources de blocage ou l'éjecteur.

- Avant de vérifier, de nettoyer ou d'effectuer d'autres travaux sur le produit.

## MAINTENANCE ET ENTRETIEN

- Éteignez le produit, débranchez-le et attendez l'arrêt complet de toutes les pièces mobiles avant de vérifier, régler, entretenir et/ou changer les accessoires et avant de le ranger. Laissez le produit refroidir complètement avant de vérifier, régler, entretenir et/ou changer les accessoires.
- Gardez le produit sec et hors de portée des enfants.
- Laissez toujours le produit refroidir complètement avant de le ranger.
- Soyez prudent lorsque vous travaillez à proximité du système de coupe, même si le produit a été éteint par le verrouillage de sécurité - le système de coupe peut bouger même si le moteur ne tourne pas.
- Remplacez les pièces endommagées ou usées. N'utilisez que des pièces de rechange et des accessoires recommandés par le fabricant.
- N'essayez jamais de contourner les verrouillages et les dispositifs de protection du produit.
- Éteignez le produit, débranchez la fiche secteur et attendez l'arrêt complet de toutes les pièces mobiles avant le montage/démontage du collecteur.
- Le produit doit être connecté à un réseau avec un disjoncteur différentiel et un courant de déclenchement ne dépassant pas 30 mA.

## ENTRETIEN

- Le produit ne peut être réparé que par du personnel qualifié utilisant des pièces de rechange identiques. Cela garantit la sécurité du produit.
- Si le cordon ou la fiche secteur est

endommagé, faites-le remplacer par un prestataire agréé ou une autre personne qualifiée pour éviter tout danger.

- Demandez à un représentant de service qualifié ou à une autre personne qualifiée de vérifier et, si nécessaire, de remplacer les balais de charbon en cas de forte étincelle. Les balais de charbon doivent toujours être remplacés par paires.

## MINIMISATION DU BRUIT ET DES VIBRATIONS

- Pour limiter le bruit et les vibrations lors de l'utilisation, réduisez le temps d'utilisation, préférez les modes de fonctionnement présentant de faibles niveaux de vibration et de bruit, et portez des équipements de protection adéquats.
- Prendre les mesures suivantes pour minimiser les risques dus à l'exposition aux vibrations et/ou au bruit :
  - N'utilisez le produit qu'en suivant ces instructions.
  - Vérifiez que le produit est en bon état.
  - Utilisez des accessoires en bon état et adaptés à l'utilisation qui en sera faite.
  - Tenez fermement les poignées/surfaces de préhension.
  - Entretenez et lubrifiez le produit conformément à ces instructions.
  - Planifiez le travail de manière à répartir l'exposition aux fortes vibrations sur une période prolongée.
- Soyez vigilant. Soyez toujours attentif et faites preuve de bon sens lorsque vous utilisez le produit. Ces mesures permettent d'éviter les blessures graves et/ou les dommages matériels.
- Éteignez immédiatement le produit et débranchez-le s'il ne fonctionne pas normalement. Si le produit est endommagé, il doit être vérifié et réparé par du personnel qualifié avant de le réutiliser.

## RISQUES RESTANTS

- Même si les règles de sécurité applicables sont respectées et que des dispositifs de sécurité sont utilisés, tous les risques ne peuvent pas être éliminés. Les risques suivants subsistent :
  - Dommage causé par les vibrations (si le produit est utilisé pendant de longues périodes ou n'est pas manipulé et entretenu correctement).
  - Blessures corporelles et/ou dommages matériels à la suite d'accessoires cassés, ou jets à la suite d'un contact avec des objets cachés.
  - Blessures corporelles et/ou dommages matériels dus à la projection d'objets.
  - En cas d'utilisation prolongée, les vibrations peuvent provoquer des problèmes de circulation dans les mains. Gardez votre corps et surtout vos mains au chaud. Portez des gants. Arrêtez immédiatement de travailler et consultez un médecin si vous ressentez un engourdissement, des démangeaisons, une sensation de picotement, une douleur, une décoloration de la peau ou une perte de sensation dans les doigts, les mains ou les poignets. Le risque d'être affecté est plus important à basse température.

## CONSIGNES DE SÉCURITÉ SPÉCIALES

- N'utilisez jamais le produit à d'autres fins que l'usage auquel il est destiné.
- Vérifiez que la plaque signalétique et tous les panneaux d'avertissement sont propres et lisibles. Ces étiquettes contiennent des informations de sécurité importantes. Contactez votre revendeur si la plaque signalétique ou les autocollants sont manquants, endommagés ou illisibles.

- Les avertissements et les instructions de ce manuel ne couvrent pas toutes les situations susceptibles de survenir. L'utilisateur doit faire preuve de bon sens et de prudence.
- Avant de commencer, vérifiez que la zone d'alimentation est vide.
- Portez des lunettes de sécurité, une protection auditive et des gants de protection.
- Les matériaux dépassant de l'ouverture d'alimentation peuvent être secoués d'avant en arrière lorsqu'ils sont tirés vers l'intérieur du couteau. Gardez une distance de sécurité.
- Gardez toujours les orifices de ventilation propres et libres.
- Portez toujours des chaussures solides et un pantalon long.

#### IMPORTANT !

- **Ne vous penchez pas trop en avant. Veillez à toujours avoir un bon appui et un bon équilibre. Assurez-vous toujours d'avoir une bonne prise sur une surface en pente.**
- **N'utilisez pas le produit si le cordon ou la fiche secteur est endommagé et ne touchez pas le cordon tant que la fiche secteur n'est pas débranchée - risque d'accident électrique.**
- **Éloignez le cordon des pièces mobiles - risque d'accident électrique.**
- **Éteignez le produit, débranchez-le et attendez que toutes les pièces mobiles se soient complètement arrêtées avant de les toucher.**
- **N'utilisez pas le produit si le ou les couvercles sont démontés ou endommagés ou si le cordon ou la fiche est endommagé ou usé.**
- **Ne pas utiliser le produit par mauvais temps, notamment en cas de risque d'orage.**

#### ENTRETIEN







- Vérifiez que le produit et tous les accessoires ne sont ni endommagés ni usés avant et après chaque utilisation. Remplacez toutes les pièces endommagées par des neuves avec les mêmes caractéristiques techniques conformément à ces instructions.
- Faites attention aux pièces mobiles - risque de blessures graves.

#### ATTENTION !

- **Le produit n'est pas conçu pour être utilisé avec une rallonge. Utilisez uniquement des rallonges approuvées pour une utilisation en extérieur. Branchez le cordon uniquement sur une prise anti-éclaboussures. Les rallonges doivent avoir une section de conducteur minimale de 1,5 mm<sup>2</sup>. N'utilisez pas de rallonges de plus de 10 mètres.**
- **Éloignez le cordon des pièces mobiles - risque d'accident électrique.**

#### PICTOGRAMMES

|   |  |
|---|--|
|    | Lisez le mode d'emploi.  |
|   |  |
|  | Conforme aux directives et règlements en vigueur.  |
|  | Portez des lunettes de protection et une protection auditive.  |
|  | Portez des gants de protection.  |
|  | Portez des chaussures solides et antidérapantes.   |
|  | Gardez les passants, en particulier les enfants et les animaux domestiques à une distance de sécurité. |
|  |  |

|   |  |
|---|--|
|  | DANGER ! Pièces rotatives.<br>Gardez les mains et les pieds éloignés des ouvertures lorsque le produit fonctionne.     |
|  | Éteignez le produit et débranchez-le avant de le régler et/ou de le nettoyer, ou si le cordon est endommagé ou emmêlé. |
|  | Débranchez la prise électrique immédiatement si le cordon ou la rallonge sont endommagés.                              |
|  | Attendez que toutes les pièces mobiles soient complètement arrêtées avant toute intervention.                          |
|  | Classe de protection II.   |
|  | Niveau de puissance sonore garanti.  |
|  | Les appareils hors d'usage doivent être recyclés conformément à la réglementation en vigueur.                          |

## TECHNIQUES

|                                       |                        |
|---------------------------------------|------------------------|
| Tension nominale                      | 230 V ~ 50 Hz          |
| Puissance d'entrée nominale           | 2,5 kW                 |
|                                       | P40:2500 W S1:2200 W   |
| Vitesse, sans charge                  | 5000/min               |
| Diamètre du matériau                  | Max. Ø 40mm            |
| Poids                                 | 10,5 kg                |
| Niveau de pression acoustique, LpA    | 94,1 dB(A), K=3 dB     |
| Niveau de puissance acoustique, LWA*  | 105,2 dB(A), K=2,42 dB |
| Niveau de puissance acoustique, LWA** | 108 dB(A)              |

\*Mesuré, \*\*Garanti

P40 = La machine marquée (P40) fonctionne par intermittence, chaque cycle consistant en une période de fonctionnement de 40 secondes à la puissance nominale absorbée 2500 W, et dans les 60 secondes avec la machine sans charge.

## Portez toujours une protection auditive !

La valeur déclarée pour les vibrations, qui a été mesurée conformément à une méthode d'essai normalisée, peut être utilisée pour comparer différents outils entre eux et pour une évaluation préliminaire de l'exposition. Les valeurs de mesure ont été établies conformément à la norme EN 50434:2014.

### ATTENTION !

**Le niveau de vibration réel lors de l'utilisation d'outils électriques peut différer de la valeur totale spécifiée selon la façon dont l'outil est utilisé. Il convient dès lors de déterminer les consignes de sécurité nécessaires afin de protéger l'utilisateur sur la base d'une estimation de l'exposition dans des conditions d'utilisation réelles (en tenant compte de tous les éléments du cycle de travail, notamment du moment où l'outil est éteint et de celui où il tourne au ralenti, en plus du temps de démarrage).**

## LA DESCRIPTION

1. Bouton de verrouillage, couvercle
2. Interrupteur
3. Moteur
4. Statique
5. Axe de roue
6. Entonnoir d'entrée
7. Logement
8. Poussoir
9. Roue
10. Sac collecteur

FIG. 1

## OPÉRATION

### UTILISATION PRÉVUE

- Le produit est destiné au broyage des déchets organiques du jardin, tels que les feuilles, les brindilles, les branches et l'herbe, et doit être utilisé à l'arrêt par une personne debout sur le sol.
- Le produit n'est pas destiné au broyage du métal, de la pierre, des bouteilles, des canettes ou autres objets de ce type, ou des déchets de cuisine.
- Le produit est destiné au broyage des déchets de jardin dans les jardins privés résidentiels et de loisirs. Le produit n'est pas conçu pour un usage commercial. N'utilisez jamais le produit à d'autres fins que l'usage auquel il est destiné.

### UTILISATION

1. Mettre le collecteur en place
2. Branchez le broyeur à compost sur le secteur.
3. Démarrez le broyeur à compost en plaçant l'interrupteur sur la position I.
4. Versez le matériau à broyer. Utilisez le poussoir pour débloquer l'entonnoir d'entrée.
5. Éteignez le broyeur à compost en plaçant l'interrupteur sur la position 0.

### En cas de blocage

Si du matériau reste bloqué dans le broyeur à compost, procédez comme suit :

1. Débranchez la tension secteur.
2. Dévissez le bouton de verrouillage (1).
3. Inclinez le couvercle (7).
4. Enlevez le matériau bloqué.
5. Fixez le couvercle avec le bouton de verrouillage.

## ENTRETIEN

### REMARQUE !

**Assurez-vous que le broyeur à compost n'est pas connecté à la tension secteur lors de l'entretien.**

- Nettoyez et entretenez régulièrement le broyeur à compost pour de meilleurs résultats et une meilleure longévité.
- Gardez les ouvertures de ventilation propres et libres.
- Appliquez ou vaporisez de l'huile sur toutes les surfaces métalliques non peintes pour les protéger de la corrosion.
- Vérifiez régulièrement que toutes les connexions à vis sont bien serrées.

### REMARQUE !

- **Le broyeur à compost ne doit pas être exposé à la vapeur d'eau.**
- **N'utilisez pas de produits de nettoyage ou de solvants qui peuvent endommager les pièces en plastique.**
- **N'utilisez pas de produits chimiques abrasifs ou corrosifs.**

## DÉPANNAGE

| <b>Problème</b>                                  | <b>Cause possible</b>                                      | <b>Mesure</b>  |
|--|--|--|
| Le produit ne démarre pas.                       | La fiche secteur n'est pas connectée à la tension secteur. | Branchez la fiche secteur.   |
|  | Le cordon ou la fiche secteur est endommagé(e).            | Contactez un électricien qualifié.   |
|  | Autre panne électrique.                                    | Contactez un électricien qualifié.   |
|  | La protection contre la surchauffe a été déclenchée.       | Laissez le produit refroidir avant de le réutiliser.                       |
|  | Le couvercle n'est pas monté correctement.                 | Installez correctement le couvercle.                                       |
| Le matériau n'est pas broyé correctement.        | Le couteau fixe n'est pas correctement ajusté.             | Ajustez le couteau fixe.   |
| Le produit vibre et/ou fait des bruits anormaux. | Le système de couteaux est endommagé.                      | Faites réparer le système de couteaux par un atelier de maintenance agréé. |
|  | Le système de couteau est bloqué.                          | Éliminez le blocage.   |
|  | Connexions à vis desserrées.                               | Serrez les connexions à vis.   |

## VEILIGHEIDSISTRUCTIES

Lees deze gebruiksaanwijzing zorgvuldig door voor gebruik en maak uzelf vertrouwd met de bedieningselementen en het gebruik van het product. Als niet alle aanwijzingen en veiligheidsinstructies worden opgevolgd, bestaat het risico op elektrische ongevallen, brand en/of ernstig persoonlijk letsel.

## TRAINING

- Lees deze gebruiksaanwijzing aandachtig door en maak uzelf vertrouwd met de bedieningselementen en het gebruik van het product.
- Laat kinderen of personen die het product niet kennen of deze instructies niet hebben gelezen, het product nooit gebruiken. Er kunnen lokale leeftijdsregels zijn voor gebruik.
- De gebruiker is verantwoordelijk voor eventuele ongevallen of risico's voor andere personen of eigendommen.

## ALGEMENE INSTRUCTIES

- Plaats het product in de aanbevolen positie op een stabiel, horizontaal oppervlak.
- Gebruik het product niet op oppervlakken waar uitgeworpen materiaal persoonlijk letsel kan veroorzaken.
- Controleer voor elk gebruik of de messen, messchroeven en andere verbindingen goed zijn vastgedraaid, of de behuizing vrij is van beschadigingen en of alle beschermkappen en veiligheidsvoorzieningen op hun plaats zitten en goed werken. Als onderdelen versleten of beschadigd zijn, vervang dan altijd de gehele set om onbalans te voorkomen. Vervang stickers die onleesbaar zijn geworden of verdwenen zijn.
- Controleer voor gebruik of stopcontacten en snoeren vrij zijn van beschadigingen en tekenen van veroudering. Trek

onmiddellijk de stekker uit het stopcontact als het snoer tijdens het gebruik beschadigd raakt. Raak het snoer niet aan totdat de stekker uit het stopcontact is getrokken. Gebruik het product niet als het snoer beschadigd of versleten is.

- Gebruik het product niet wanneer andere mensen, vooral kinderen, of huisdieren in de buurt zijn.

## GEBRUIK

- Het product is niet bedoeld voor gebruik door personen (kinderen of volwassenen) met een functiebeperking of door personen die onvoldoende ervaring of kennis hebben voor het gebruik ervan, tenzij zij instructies hebben gehad over het gebruik van het product van iemand die verantwoordelijk is voor hun veiligheid.
- Houd kinderen in de gaten om te voorkomen dat zij met het product spelen. Laat kinderen het product niet reinigen of onderhouden.
- Houd omstanders, vooral kinderen, maar ook huisdieren op veilige afstand.
- Er kunnen lokale leeftijdsregels zijn voor gebruik.
- Draag gehoorbeschermers en een veiligheidsbril.
- Draag stevige schoenen en een lange broek. Gebruik het product niet op blote voeten of met open schoenen. Draag geen losse kleding, stropdassen, sjaals en dergelijke, die vast kunnen komen te zitten in bewegende delen.
- Voordat u begint, moet u ervoor zorgen dat de invoerruimte leeg is.
- Houd uw gezicht, hoofd en andere lichaamsdelen uit de buurt van de ingangsopening.
- Houd handen en andere lichaamsdelen en kleding uit de buurt van de invoerruimte, de uitvoer en bewegende delen.
- Zorg ervoor dat u altijd stevig en in evenwicht staat. Zorg ervoor dat u niet boven of buiten uw macht werkt. Ga bij

het invoeren nooit hoger staan dan de basis van het product.

- Houd een veilige afstand tot de uitvoer terwijl het product is ingeschakeld.
- Zorg er bij het invoeren voor dat er geen metaal, stenen, glas, aarde, plastic of andere vreemde voorwerpen in het product komen.
- Als het snijmechanisme vreemde voorwerpen tegenkomt, of als het product begint met lawaai of trillingen, schakel dan onmiddellijk het product uit, trek de stekker uit het stopcontact en wacht tot alle bewegende delen volledig tot stilstand zijn gekomen. Controleer het product en repareer eventuele beschadigingen voordat u het opnieuw gebruikt.
- Vervang of repareer beschadigde onderdelen.
- Controleer en draai eventuele losse onderdelen vast.
- Laat verwerkt materiaal zich niet ophopen in de uitvoer. Dit kan een goede lediging voorkomen en kan ertoe leiden dat materiaal door de toevoeropening wordt uitgeworpen.
- Als het product blokkeert, schakelt u het product uit en trekt u de stekker eruit voordat u de verstopping oplost.
- Gebruik het product nooit als de afdekking of kappen verwijderd of beschadigd zijn. Gebruik het product nooit zonder gemonteerde veiligheidsvoorzieningen, zoals de opvangbak.
- Houd de motor vrij van vuil en andere afzettingen – brandgevaar en/of oververhitting.
- Verplaats het product niet terwijl de motor draait.
- Kantel het product niet terwijl de motor draait.
- Schakel het product uit, trek de stekker eruit en wacht tot alle bewegende delen in de volgende situaties volledig tot stilstand zijn gekomen.
  - Voordat u wegloopt bij het product.

- Voordat u blokkades oplost of de uitvoer schoonmaakt.
- Voordat u het product controleert, schoonmaakt of ander werk verricht.

## ONDERHOUD EN OPSLAG

- Schakel het product uit, trek de stekker eruit en wacht tot alle bewegende delen volledig tot stilstand zijn gekomen voordat u accessoires controleert, afstelt, onderhoudt en/of verwisselt en voordat u het opbergt. Laat het product volledig afkoelen voordat u accessoires controleert, afstelt, onderhoudt en/of vervangt.
- Bewaar het product droog en ontoegankelijk voor kinderen.
- Laat het product altijd volledig afkoelen voordat u het opbergt.
- Wees voorzichtig bij het werken in de buurt van het snijsysteem, zelfs als het product is uitgeschakeld door de veiligheidsinrichting - het snijsysteem kan ook bewegen als de motor niet draait.
- Vervang beschadigde of versleten onderdelen. Gebruik alleen reserveonderdelen en accessoires die door de fabrikant worden aanbevolen.
- Probeer nooit de vergrendelingen en beveiligingsinrichtingen van het apparaat te omzeilen.
- Schakel het product uit, trek de stekker eruit en wacht tot alle bewegende delen volledig tot stilstand zijn gekomen voordat u de opvangbak installeert/demonteert.
- Het product moet worden aangesloten op een netspanning met een aardlekschakelaar met een uitschakelstroom van niet meer dan 30 mA.

## SERVICE

- Het product mag alleen worden onderhouden door gekwalificeerd personeel dat identieke reserveonderdelen gebruikt. Dit zorgt ervoor dat het product veilig blijft.

- Als het snoer of de stekker beschadigd is, moet deze worden vervangen door een gekwalificeerde servicevertegenwoordiger of een andere gekwalificeerde persoon om gevaar te voorkomen.
- Laat de erkende servicevertegenwoordiger of een andere gekwalificeerde persoon controleren en vervang de koolborstels indien nodig in geval van overmatig vonken. De koolborstels moeten altijd in paren worden vervangen.

### MINIMALISEREN VAN GELUID EN TRILLINGEN

- Om het geluid en de trillingen tijdens het gebruik te beperken, beperkt u de gebruikstijd, gebruikt u een instelling met een laag trillings- en geluidsniveau en gebruikt u passende beschermingsuitrusting.
- Neem de volgende maatregelen om de risico's van blootstelling aan trillingen en/of lawaai tot een minimum te beperken:
  - Gebruik het product alleen in overeenstemming met deze instructies.
  - Zorg ervoor dat het product in goede staat is.
  - gebruik in goede staat verkerende accessoires, die geschikt zijn voor de werkzaamheden;
  - houd de handvatten/grepen stevig vast;
  - Onderhoud en smeer het product in overeenstemming met deze instructies.
  - Plan de werkzaamheden zodanig dat de blootstelling aan te krachtige trillingen over een langere tijd wordt verdeeld.
- Wees altijd alert. Wees altijd voorzichtig en gebruik uw gezonde verstand bij het werken met het product. Snelle actie kan ernstig persoonlijk letsel en/of materiële schade voorkomen.
- Schakel het product onmiddellijk uit en trek de stekker eruit als het product niet normaal werkt. Als het product

beschadigd is, moet het worden gecontroleerd en gerepareerd door gekwalificeerd personeel voordat het opnieuw wordt gebruikt.

### RESTRISICO'S

- Zelfs als de geldende veiligheidsvoorschriften worden nageleefd en veiligheidsvoorzieningen worden gebruikt, kunnen niet alle risico's worden geëlimineerd. De volgende risico's blijven bestaan:
  - Trillingsschade (als het product langdurig wordt gebruikt of niet correct wordt behandeld en onderhouden).
  - Persoonlijk letsel en/of materiële schade als gevolg van kapotte accessoires of terugslag als gevolg van contact met verborgen voorwerpen.
  - Persoonlijk letsel en/of materiële schade als gevolg van uitgeworpen voorwerpen.
  - Bij langdurig gebruik kunnen trillingen problemen met de bloedsomloop in de handen veroorzaken. Houd uw lichaam en vooral uw handen warm. Draag handschoenen. Stop onmiddellijk met werken en raadpleeg een arts als u gevoelloosheid, jeuk, een tintelend gevoel, pijn, huidskleurverandering of verlies van gevoel in vingers, handen of polsen ervaart. Het risico op beïnvloeding is groter bij lage temperaturen.

### SPECIALE VEILIGHEIDSINSTRUCTIES

- Gebruik het product nooit voor een ander doeleinde dan waar het voor bedoeld is.
- Zorg ervoor dat het typeplaatje en alle waarschuwingen schoon en leesbaar zijn. Deze markeringen bevatten belangrijke veiligheidsinformatie. Als het typeplaatje of de stickers ontbreken,

beschadigd of onleesbaar zijn, neemt u contact op met uw dealer.

- De waarschuwingen en instructies in deze handleiding beslaan niet alle mogelijke situaties die zich kunnen voordoen. De gebruiker moet gezond verstand en voorzichtigheid gebruiken.
- Voordat u begint, moet u ervoor zorgen dat de invoerruimte leeg is.
- Draag een veiligheidsbril, gehoorbeschermers en handschoenen.
- Materiaal dat uit de ingangsopening steekt, kan heen en weer worden geworpen wanneer het door het zaagblad wordt naar binnen getrokken. Houd een veilige afstand.
- Houd de ventilatieopeningen altijd schoon en vrij.
- Draag altijd stevige schoenen en een lange broek.

### BELANGRIJK!

- **Zorg ervoor dat u niet boven of buiten uw macht werkt. Zorg ervoor dat u altijd stevig en in evenwicht staat. Zorg er op hellende oppervlakken altijd voor dat u stevig staat.**
- **Gebruik het product niet als het snoer of de stekker beschadigd is en raak het snoer niet aan totdat de stekker eruit is getrokken – gevaar voor een elektrisch ongeval.**
- **Houd het snoer uit de buurt van bewegende delen – gevaar voor elektrische ongelukken.**
- **Schakel het product uit, trek de stekker eruit en wacht tot alle bewegende delen volledig tot stilstand zijn gekomen voordat u bewegende delen aanraakt.**
- **Gebruik het product niet als de kap of afdekkingen zijn gedemonteerd of beschadigd of als het snoer of de stekker beschadigd of versleten is.**
- **Gebruik het product niet bij slecht weer, vooral niet bij onweer.**

### ONDERHOUD

- Controleer het product en alle accessoires op beschadigingen en slijtage voor en na elk gebruik. Vervang beschadigde onderdelen door nieuwe met dezelfde technische gegevens volgens deze instructies.
- Let op bewegende delen – risico op ernstig persoonlijk letsel.

### WAARSCHUWING!

- **Het product is bedoeld voor gebruik met een verlengsnoer. Gebruik alleen een verlengsnoer dat is goedgekeurd voor gebruik buitenshuis. Sluit het snoer alleen aan op een spatwaterdicht stopcontact. Verlengsnoeren moeten een minimale doorsnede van 1,5 mm<sup>2</sup> hebben. Gebruik geen verlengsnoeren langer dan 10 meter.**
- **Houd het snoer uit de buurt van bewegende delen – gevaar voor elektrische ongelukken.**

### SYMBOLEN

|   |   |
|---|---|
|    | Lees de gebruiksaanwijzing.   |
|   |   |
|  | Goedgekeurd overeenkomstig de geldende richtlijnen/verordeningen.         |
|  | Draag een veiligheidsbril en gehoorbeschermers.                           |
|  | Draag beschermende handschoenen.  |
|  | Draag stevige, antislipschoenen.  |
|  | Houd omstanders, vooral kinderen, maar ook huisdieren op veilige afstand. |
|  |   |

|   |   |
|---|---|
|  | GEVAAR! Roterende onderdelen. Houd uw handen en voeten uit de buurt van openingen terwijl het product in bedrijf is.                          |
|  |   |
|  | Schakel het product uit en trek de stekker eruit voordat u het afstelt en/of schoonmaakt of als het snoer beschadigd of verstrikt is geraakt. |
|  |   |
|  | Trek onmiddellijk de stekker uit het stopcontact als het snoer of verlengsnoer beschadigd is.   |
|  |   |
|  | Wacht tot alle bewegende delen volledig tot stilstand zijn gekomen voordat u iets aan het product doet.                                       |
|  | Beschermingsklasse II.  |
|  | Gegarandeerd geluidsvermogensniveau.  |
|  | Het afgedankte product moet worden gerecycled in overeenstemming met de toepasselijke regelgeving.  |

## TECHNISCHE GEGEVENS

|                               |                        |
|-------------------------------|------------------------|
| Nominale spanning             | 230 V ~ 50 Hz          |
| Nominaal ingangsvermogen      | 2,5 kW                 |
|                               | P40:2500 W S1:2200 W   |
| Onbelast toerental            | 5000/min               |
| Materiaaldiameter             | Max. Ø 40 mm           |
| Gewicht                       | 10,5 kg                |
| Geluidsdrukniveau, LpA        | 94,1 dB(A), K=3 dB     |
| Geluidsvermogensniveau, LwA*  | 105,2 dB(A), K=2,42 db |
| Geluidsvermogensniveau, LwA** | 108 dB(A)              |

\*Gemeten, \*\*Gegarandeerd

P40 = Een product dat is voorzien van (P40) wordt met intervallen aangedreven, waarvan de cyclus

bestaand uit een bedrijfsperiode van 40 seconden bij een nominale stroomtoevoer van 2500 W en een periode van 60 seconden zonder belasting.

## Drag altijd gehoorbescherming!

De opgegeven trillingswaarde, gemeten volgens een gestandaardiseerde testmethode, kan worden gebruikt om verschillende instrumenten met elkaar te vergelijken en voor een voorlopige blootstellingsbeoordeling. De meetwaarden zijn vastgesteld in overeenstemming met EN 50434:2014.

### WAARSCHUWING!

**Het werkelijke trillingsniveau tijdens het gebruik van elektrisch gereedschap kan afwijken van de opgegeven totale waarde, afhankelijk van hoe het gereedschap wordt gebruikt. Identificeer daarom de veiligheidsmaatregelen die nodig zijn om de gebruiker te beschermen op basis van een schatting van de blootstelling in reële bedrijfsomstandigheden (waarbij rekening wordt gehouden met alle onderdelen van de werkcyclus, zoals het tijdstip waarop het gereedschap wordt uitgeschakeld en wanneer het inactief is, naast de opstarttijd).**

## BESCHRIJVING

1. Vergrendelknop, kap
2. Aan/uit-schakelaar
3. Motor
4. Statief
5. As
6. Invoertrechter
7. Kap
8. Duwinrichting
9. Wiel
10. Opvangbak

## GEBRUIK

### BEOOGD GEBRUIK

- Het product is bedoeld voor het fijnmalen van organisch tuinafval, zoals bladeren, twijgen, takken en gras, en moet stationair worden gebruikt door een persoon die op de grond staat.
- Het product is niet bedoeld voor het fijnmalen van metaal, steen, flessen, blikjes e.d., of van keukenafval.
- Het product is bedoeld voor het fijnmalen van tuinafval in particuliere villa's en hobbytuinen. Het product is niet bedoeld voor commercieel gebruik. Gebruik het product nooit voor een ander doeleinde dan waar het voor bedoeld is.

### HET PRODUCT GEBRUIKEN

1. Plaats de opvangbak op zijn plaats
2. Sluit de compostmolen aan op netspanning.
3. Start de compostmolen door de schakelaar op positie I te zetten.
4. Voer het te vermalen materiaal in. Gebruik de duwinrichting om verstoppingen uit de toevoeropening te verwijderen.
5. Schakel de compostmolen uit door de schakelaar op stand 0 te zetten.

### Als materiaal vastloopt

Als materiaal vast komt te zitten in de compostmolen, doet u het volgende:

1. Schakel de netspanning uit.
2. Draai de vergrendelknop (1) los.
3. Kantel de kap (7) opzij.
4. Verwijder vastgelopen materiaal.
5. Bevestig de kap met de vergrendelknop.

## ONDERHOUD

### LET OP!

**Zorg ervoor dat de compostmolen niet is aangesloten op netspanning wanneer onderhoud wordt uitgevoerd.**

- Reinig en onderhoud de compostmolen regelmatig voor het beste resultaat en de levensduur.
- Houd de ventilatieopeningen schoon en vrij.
- Strijk of spuit een beetje olie op alle ongeverfde metalen oppervlakken om ze te beschermen tegen corrosie.
- Controleer regelmatig of alle schroefverbindingen goed zijn vastgedraaid.

### LET OP!

- **De compostmolen mag niet worden blootgesteld aan vocht.**
- **Gebruik geen reinigingsmiddelen of oplosmiddelen die plastic onderdelen kunnen beschadigen.**
- **Gebruik geen schurende of bijtende chemicaliën.**

## PROBLEEMOPLOSSING

| Probleem  | Mogelijke oorzaak                              | Oplossing  |
|---|--|--|
| Het product start niet.                         | De stekker is niet aangesloten op netspanning. | Sluit de stekker aan.  |
|   | Het snoer of de stekker is beschadigd.         | Neem contact op met een gekwalificeerde elektricien.             |
|   | Andere elektrische storing.                    | Neem contact op met een gekwalificeerde elektricien.             |
|   | Oververhittingsbeveiliging is geactiveerd.     | Laat het product afkoelen voordat u opnieuw begint.              |
|   | De kap is niet correct gemonteerd.             | Installeer de kap correct.                                       |
| Het materiaal wordt niet goed vermalen.         | Het vaste mes is niet correct afgesteld.       | Stel het vaste mes af.   |
| Het product trilt en/of maakt abnormaal lawaai. | Het messensysteem is beschadigd.               | Laat het messensysteem repareren door een erkend servicecentrum. |
|   | Het messensysteem is geblokkeerd.              | Verwijder de verstopping.  |
|   | Losse schroefverbindingen.                     | Draai de schroefverbindingen vast.                               |