



# CHARCOAL GRILL

ITEM NO. 010389

## EN CHARCOAL GRILL

### OPERATING INSTRUCTIONS

▲ **Important!** Read the user instructions carefully before use. Save them for future reference. (Translation of the original instructions)

## SE KOLGRILL

### BRUKSANVISNING

▲ **Viktigt!** Läs bruksanvisningen noggrant innan användning. Spara den för framtida behov. (Översatt från original bruksanvisning)

## NO KULLGRILL

### BRUKSANVISNING

▲ **Viktig!** Les bruksanvisningen nøye før bruk. Ta vare på den for fremtidig bruk. (Oversettelse av original bruksanvisning)

## PL GRILL WĘGLOWY

### INSTRUKCJA OBSŁUGI

▲ **Ważne!** Przed użyciem uważnie przeczytaj instrukcję obsługi! Zachowaj ją na przyszłość. (Tłumaczenie oryginalnej instrukcji)

Rätten till ändringar förbehålles.  
Vid eventuella problem, kontakta vår kundservice på telefon 0511-34 20 00.  
[www.jula.se](http://www.jula.se)

Med forbehold om endringer.  
Ved eventuelle problemer kan du kontakte vår kundeservice på telefon 67 90 01 34.  
[www.jula.no](http://www.jula.no)

Z zastrzeżeniem prawa do zmian.  
W razie ewentualnych problemów skontaktuj się telefonicznie z naszym działem obsługi klienta pod numerem: 22 338 88 88.  
[www.jula.pl](http://www.jula.pl)

Jula reserves the right to make changes. In the event of problems, please contact our customer service.  
[www.jula.com](http://www.jula.com)

För senaste version av bruksanvisningen se [www.jula.com](http://www.jula.com)  
Nyeste versjon av bruksanvisningen finner du på [www.jula.com](http://www.jula.com)  
Najnowsza wersja instrukcji obsługi znajduje się na [www.jula.com](http://www.jula.com)  
For latest version of operating instructions, see [www.jula.com](http://www.jula.com)









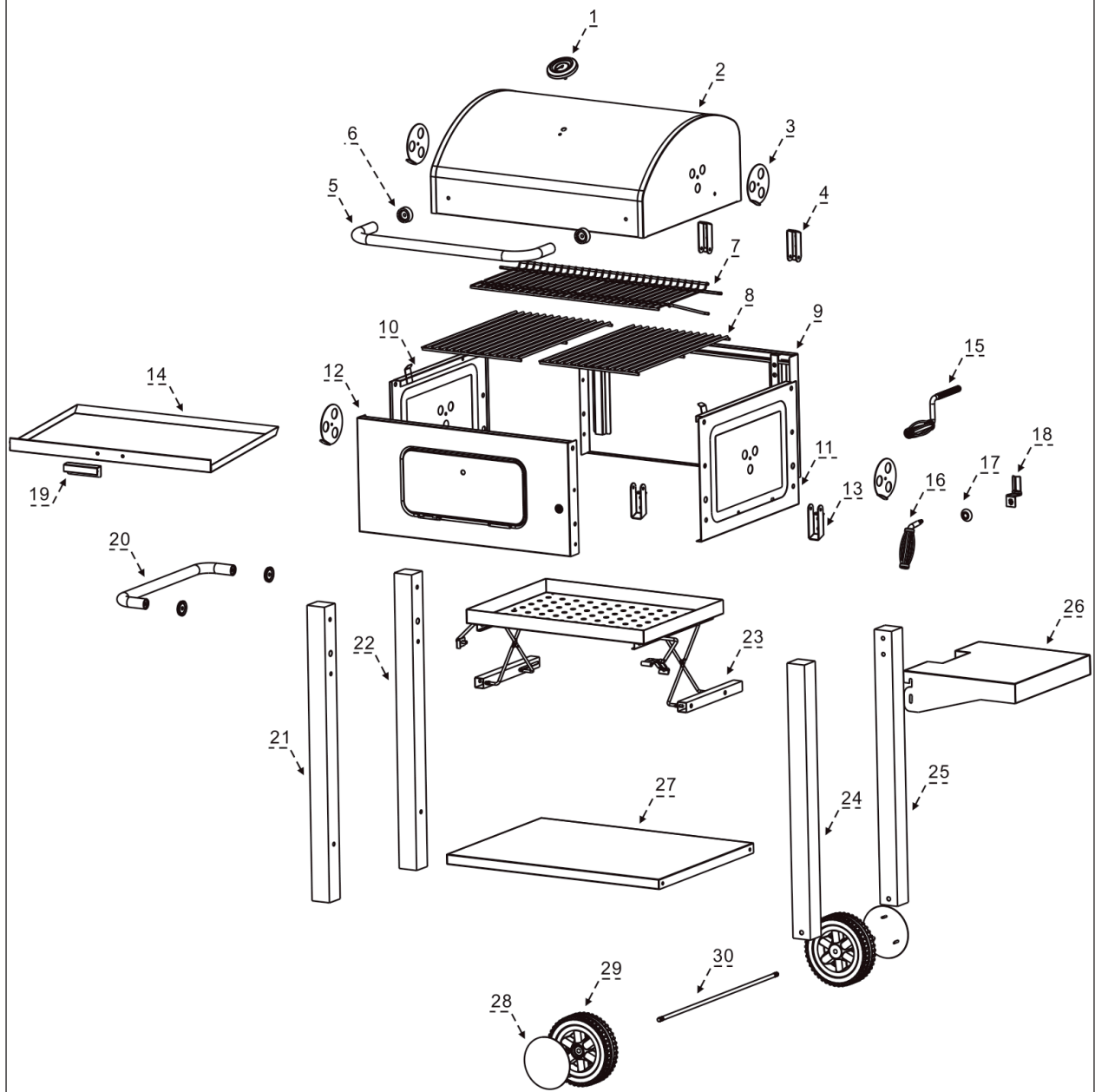









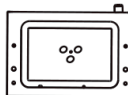
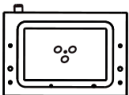
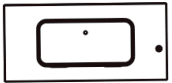







Tillverkare/Produsent/Producenci/Manufacturer  
Jula AB, Box 363, 532 24 SKARA













Distributør/Distributør/Dystrybutor/Distributor  
Jula Poland Sp. z o.o., ul.  
Malborska 49, 03-286 Warszawa, Polska  
Jula Norge AS, Solheimsveien 30,  
1473 LØRENSKOG

2019-11-01  
© Jula AB

1

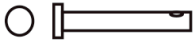

① x1 	② x1 	③ x4 	④ x2 	⑤ x1 	⑥ x4 
⑦ x1 	⑧ x2 	⑨ x1 	⑩ x1 	⑪ x1 	⑫ x1 
⑬ x2 	⑭ x1 	⑮ x1 	⑯ x1 	⑰ x1 	⑱ x1 
⑲ x1 	⑳ x1 	㉑ x1 	㉒ x1 	㉓ x1 	㉔ x1 
㉕ x1 	㉖ x1 	㉗ x1 	㉘ x2 	㉙ x2 	㉚ x1 

<p>(A) x20</p>  <p>M6x12</p>	<p>(B) x2</p>  <p>M6x80</p>	<p>(C) x9</p>  <p><math>\phi</math>6x16</p>	<p>(D) x6</p>  <p>M5x10</p>
<p>(E) x6</p>  <p>M5</p>	<p>(F) x5</p>  <p><math>\phi</math>6</p>	<p>(G) x2</p>  <p>M10</p>	<p>(H) x10</p>  <p>M6x40</p>
<p>(I) x5</p>  <p>M6</p>	<p>(J) x4</p>  <p>M6x20</p>	<p>(K) x4</p>  <p>M6x20</p>	<p>(L) x3</p> 
<p>(M) x4</p> 			

4

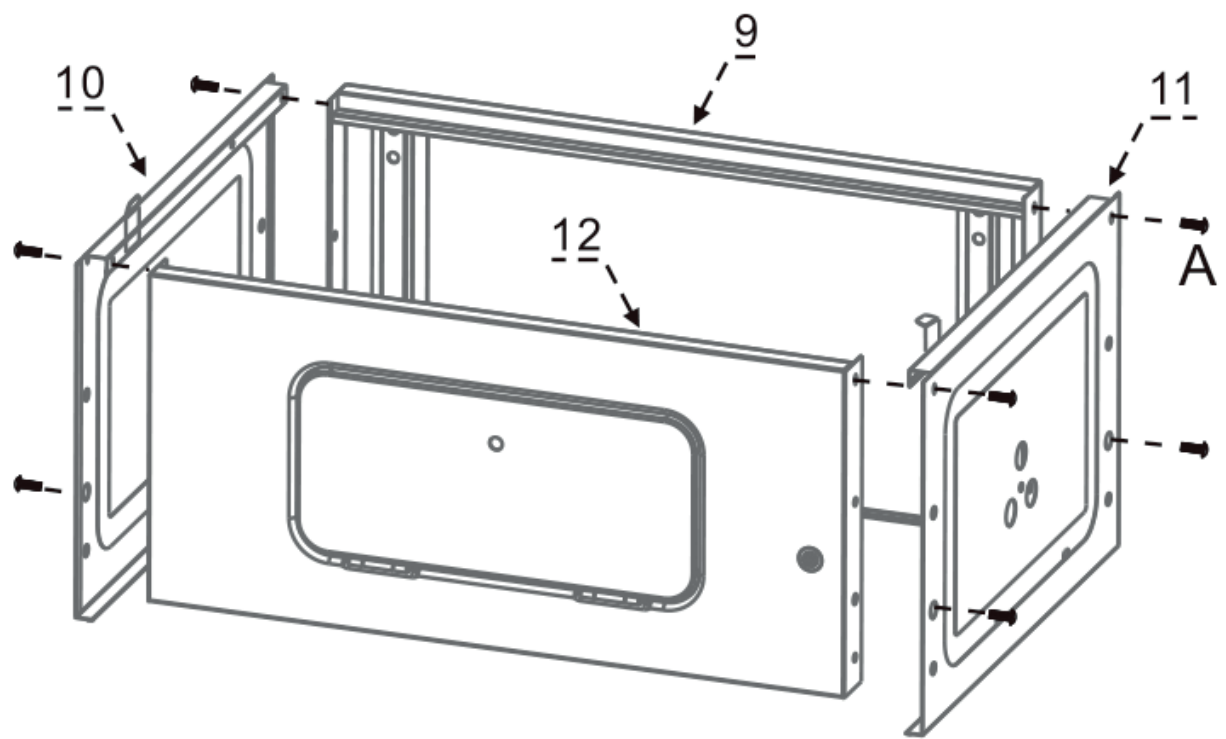

5

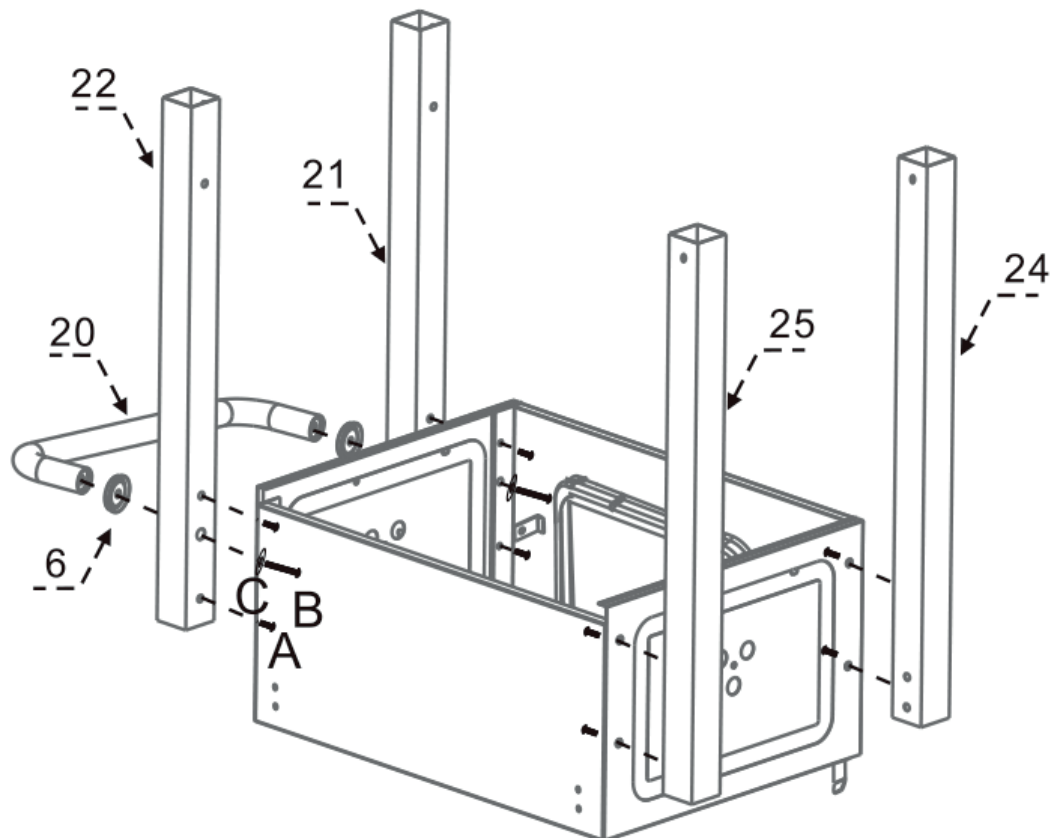

6

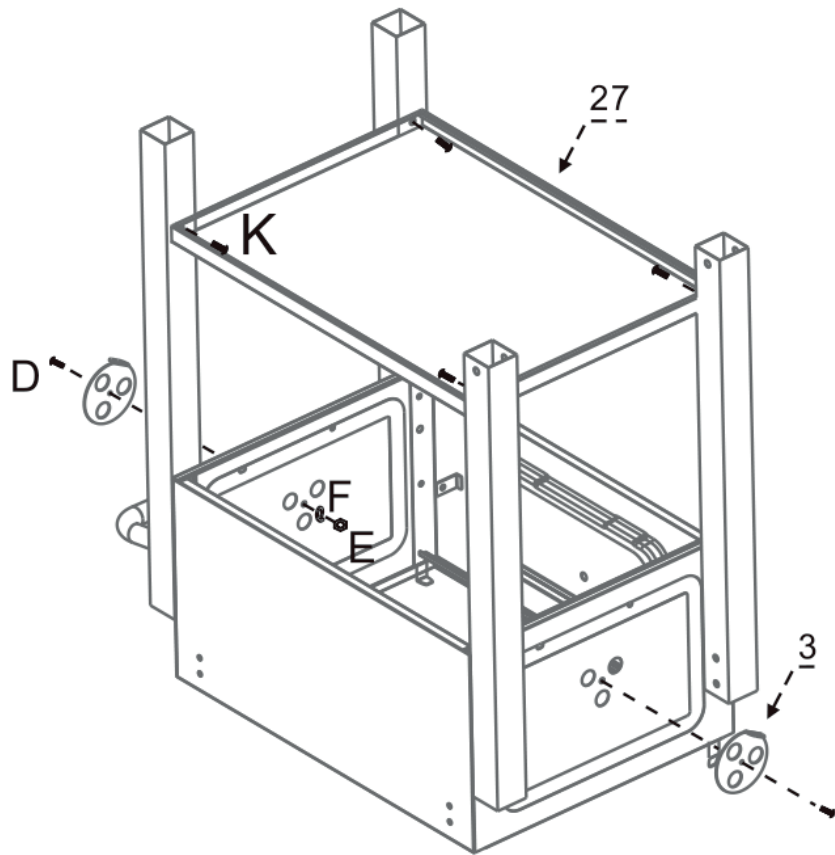

7

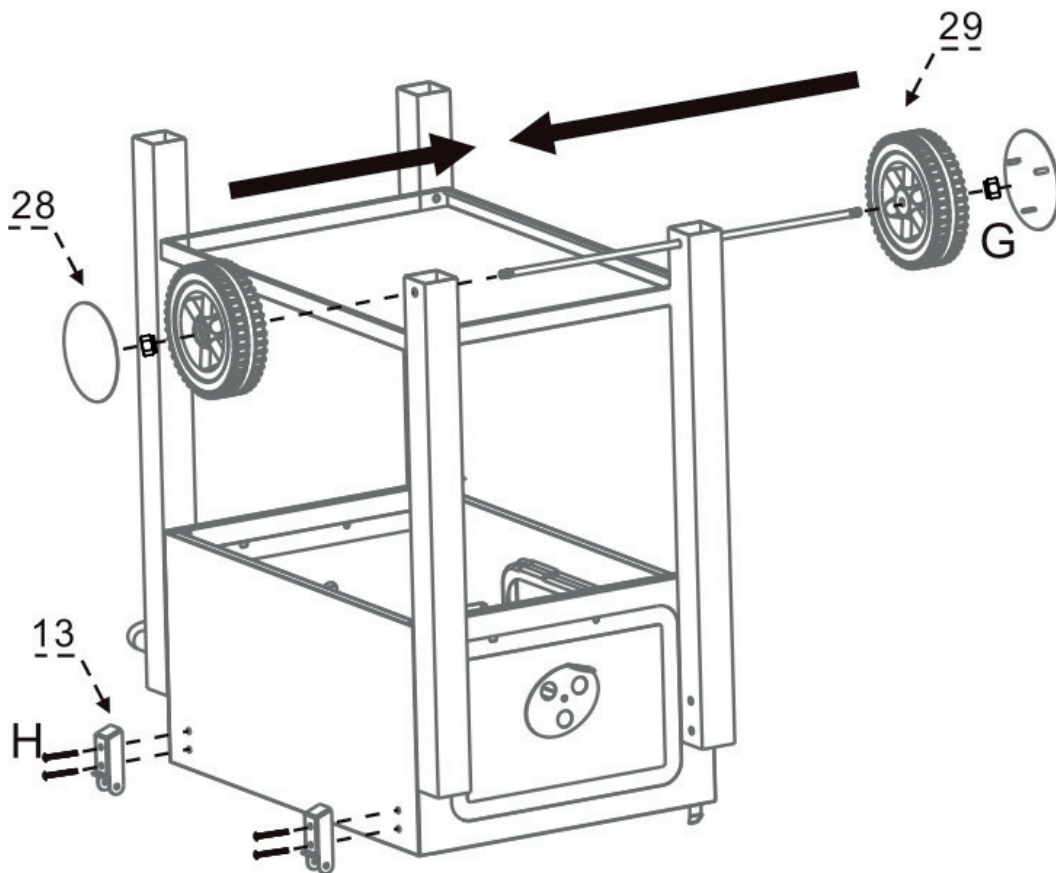

8

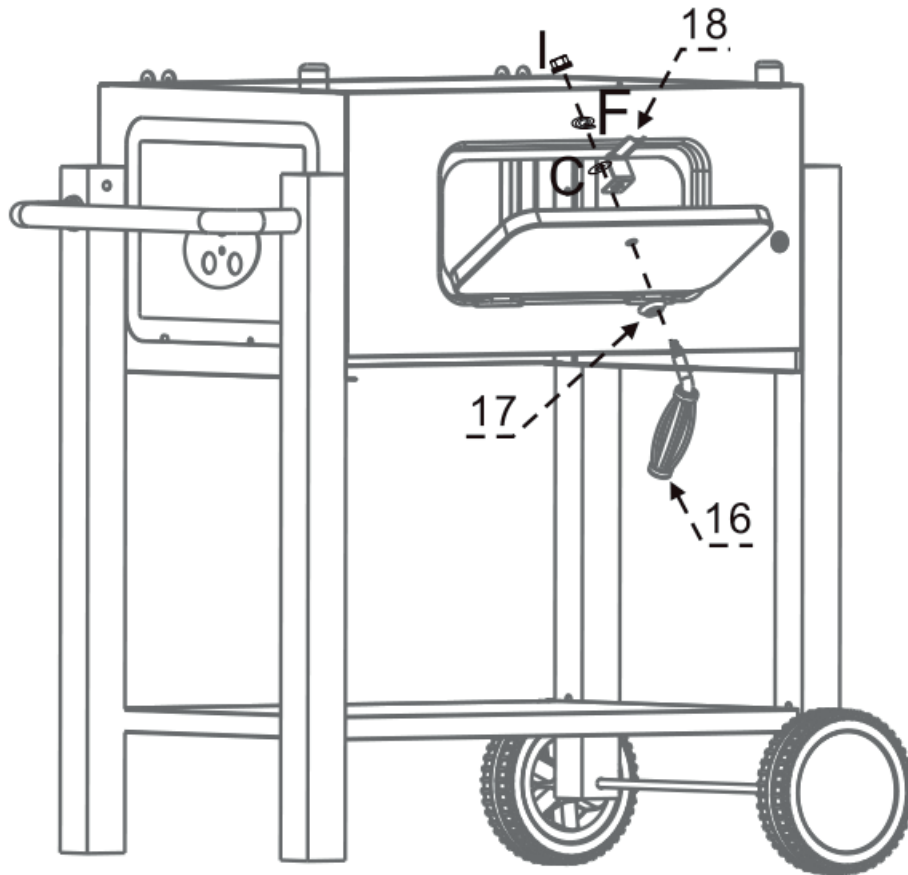

9

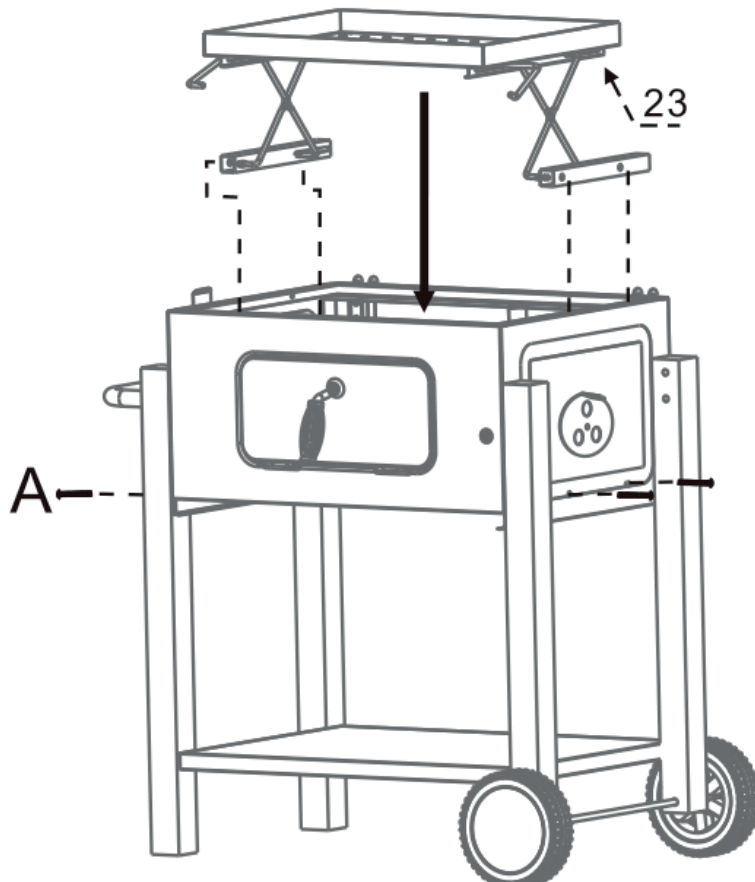

10

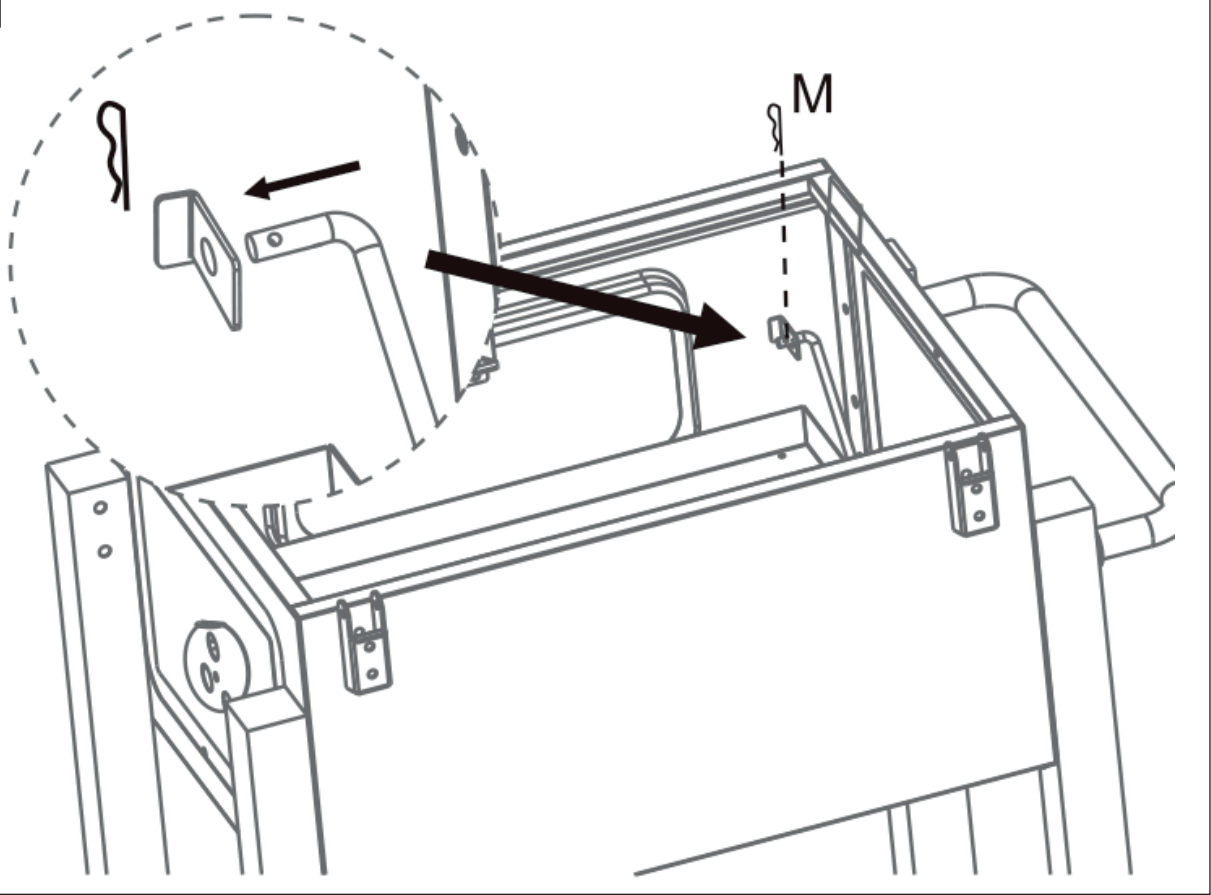

11

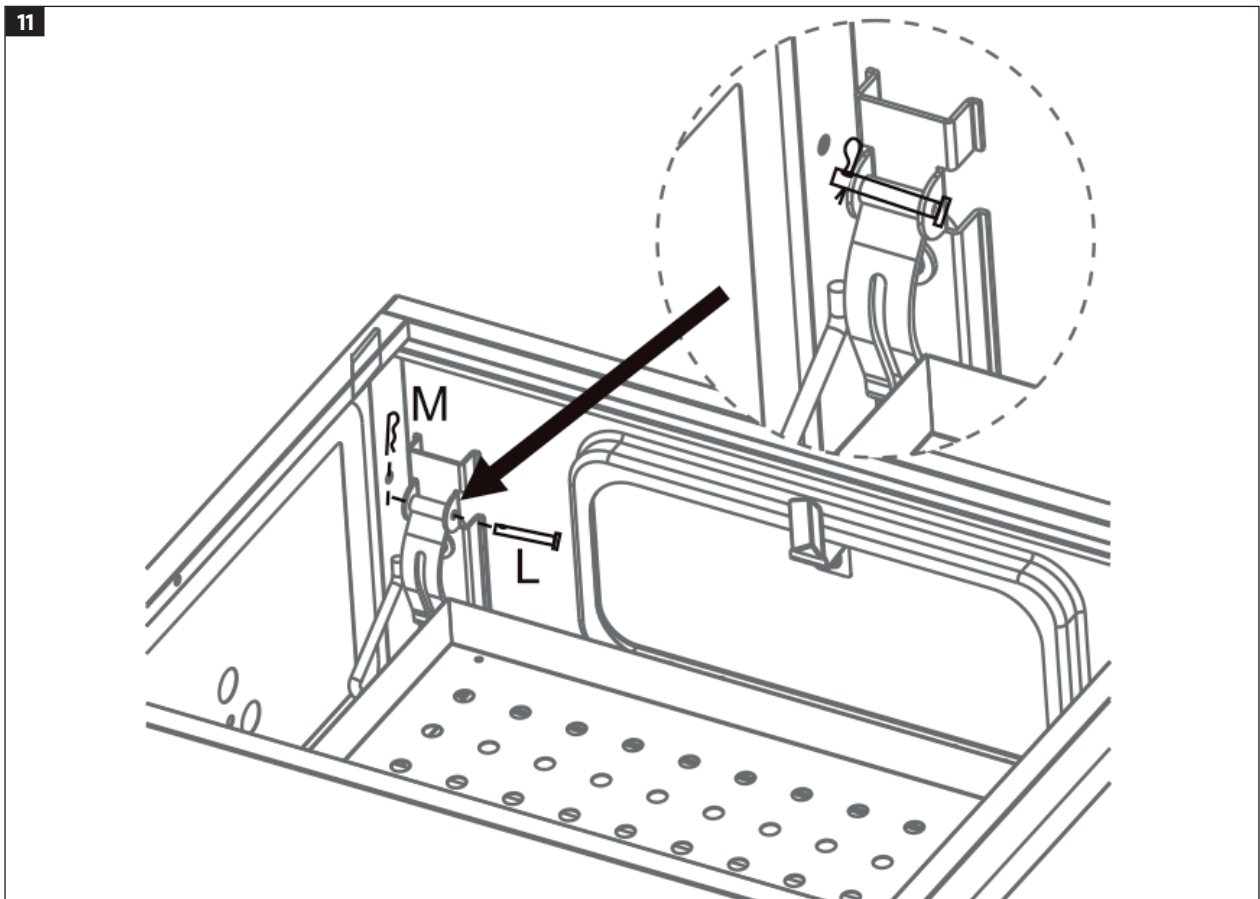

12

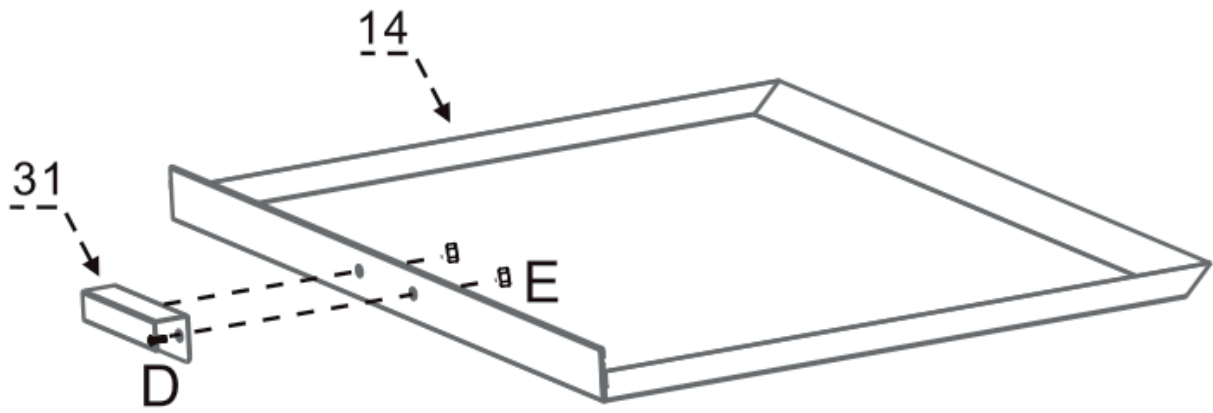

13

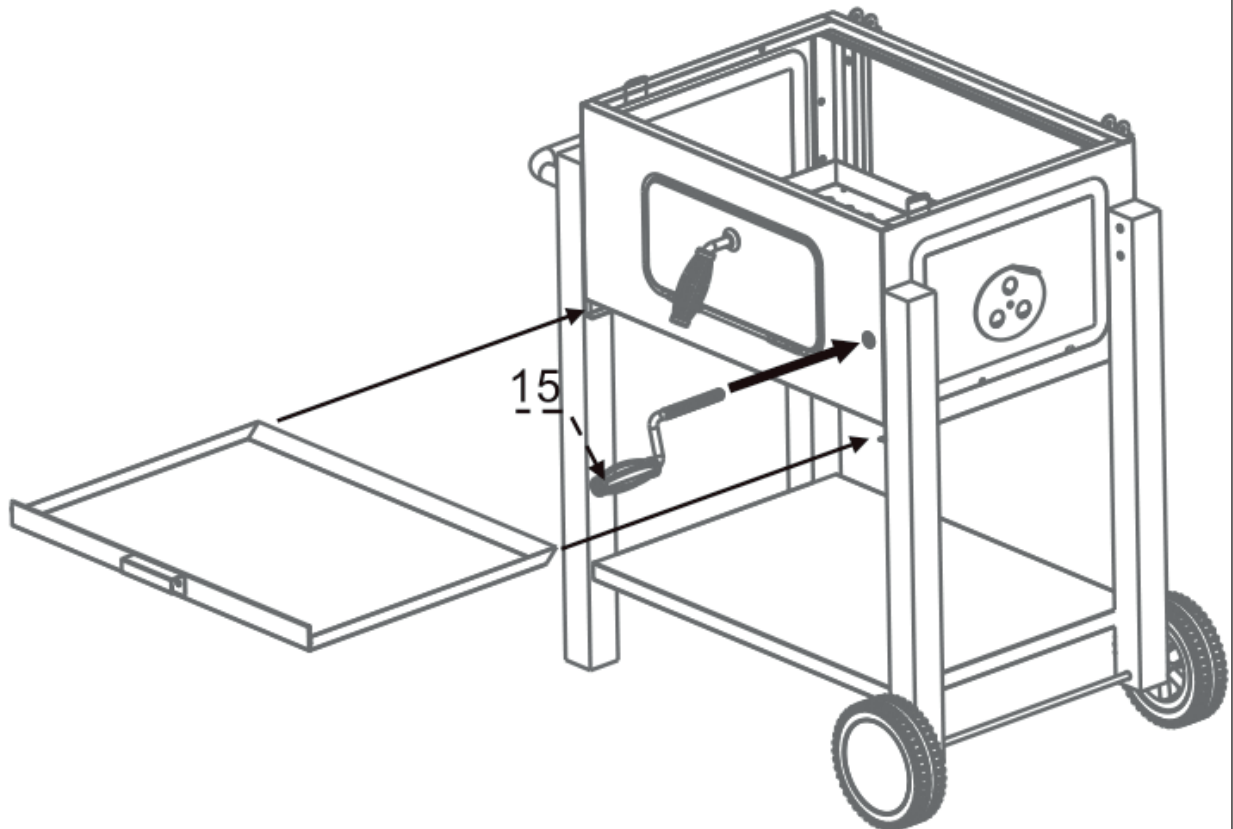

14

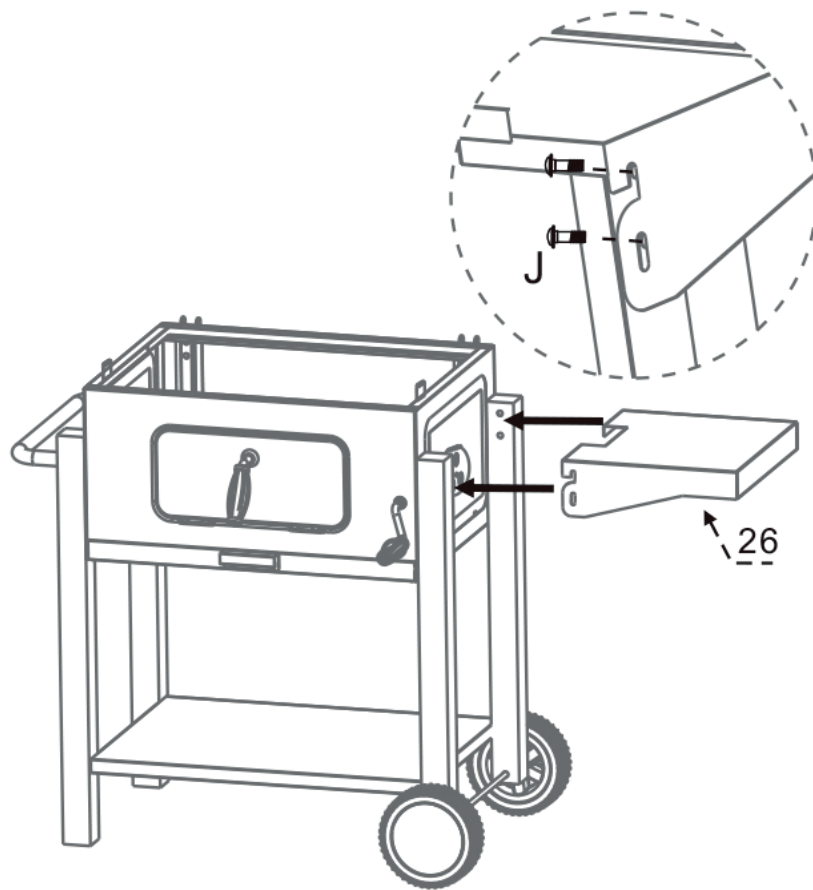

15

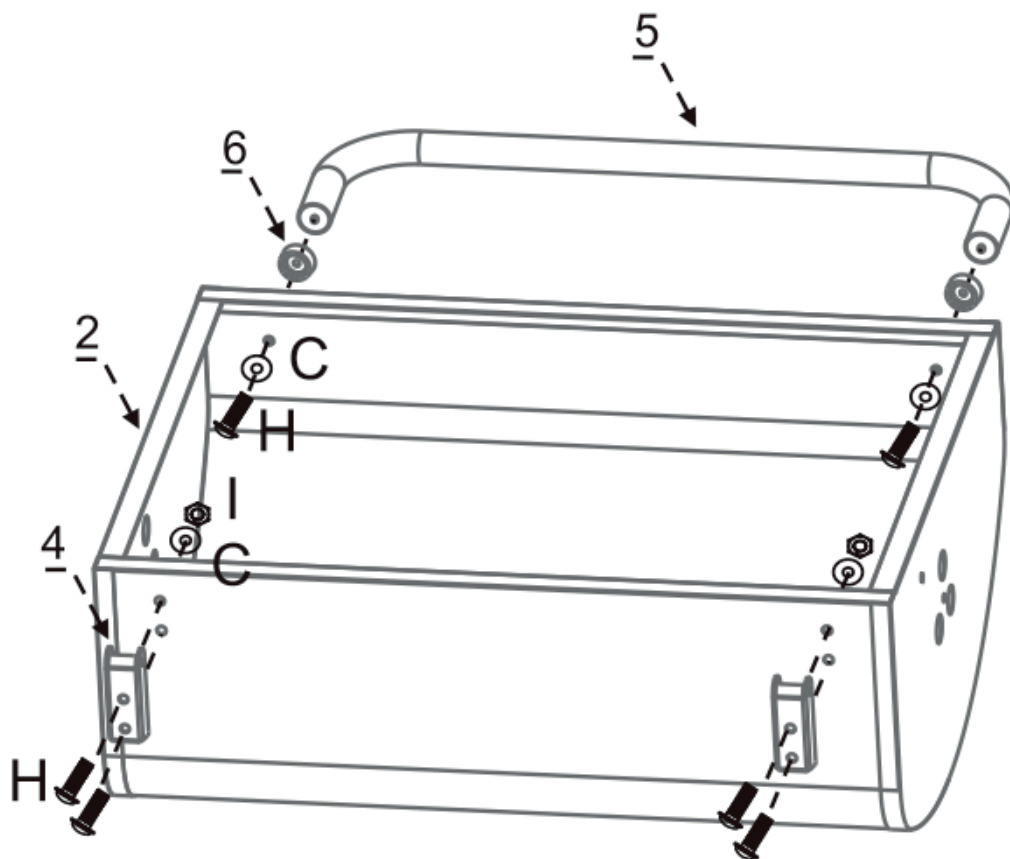

16

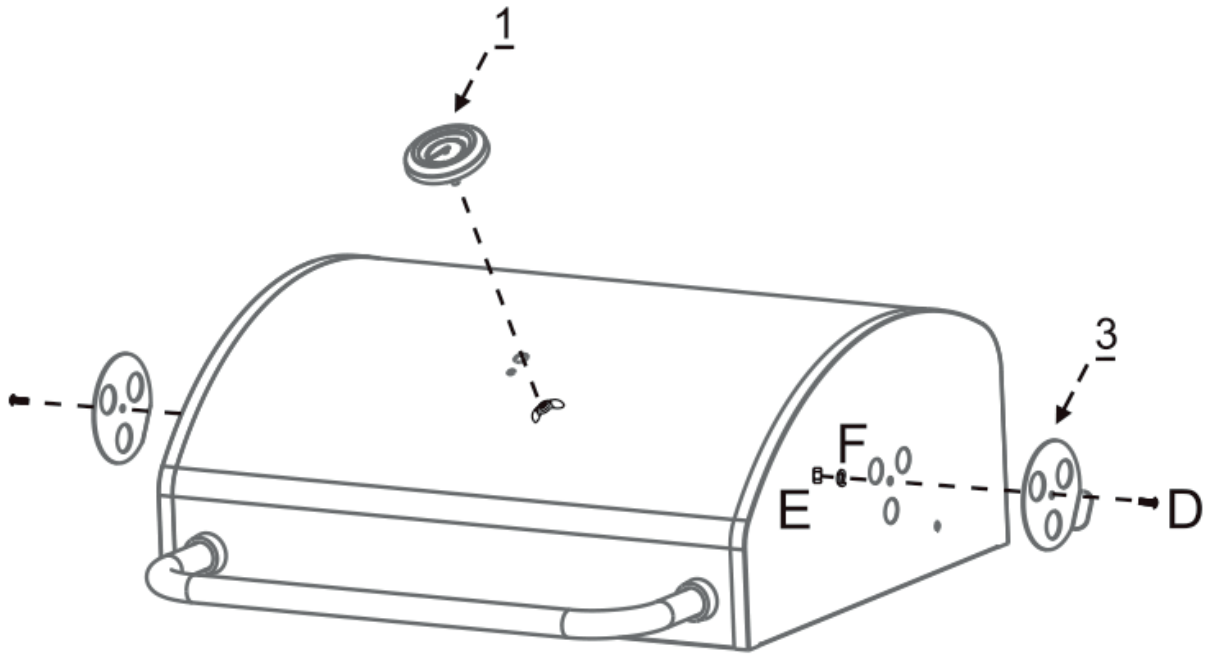

17

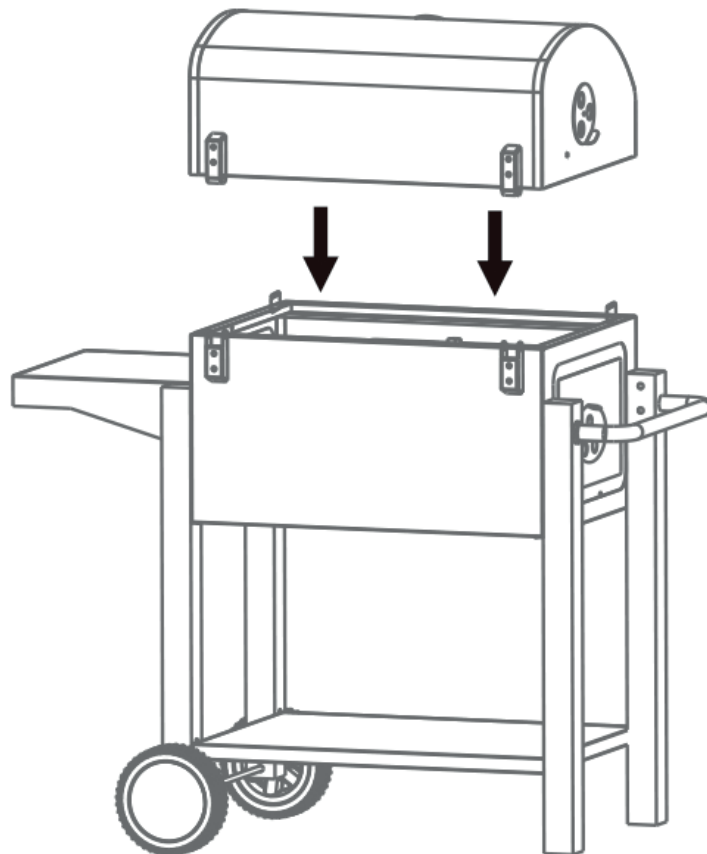

18

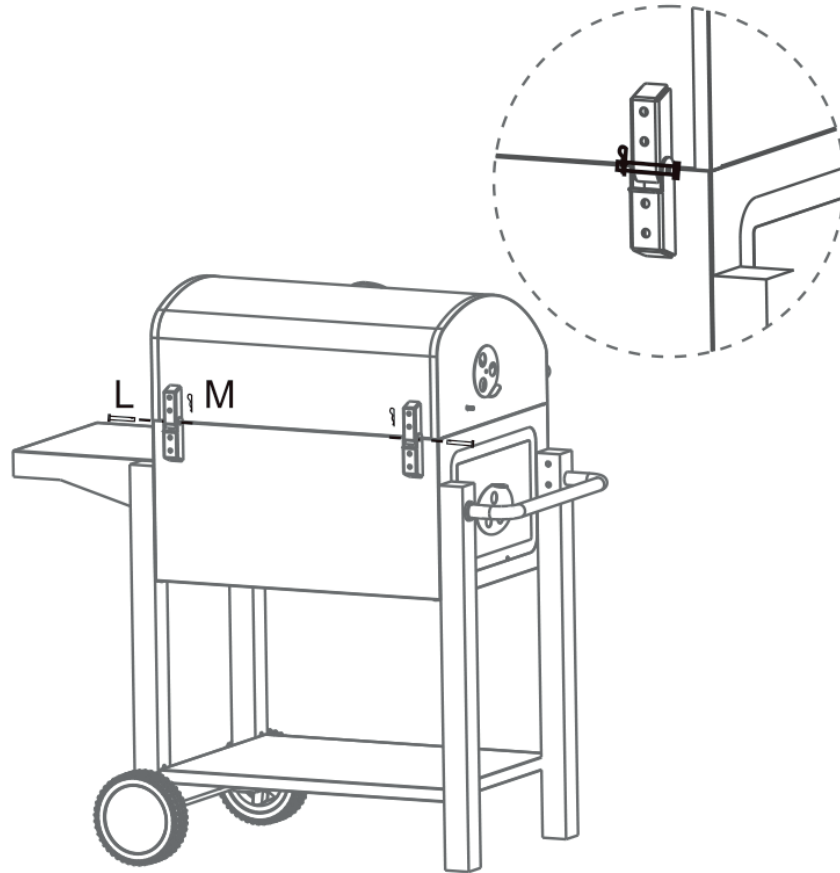

19

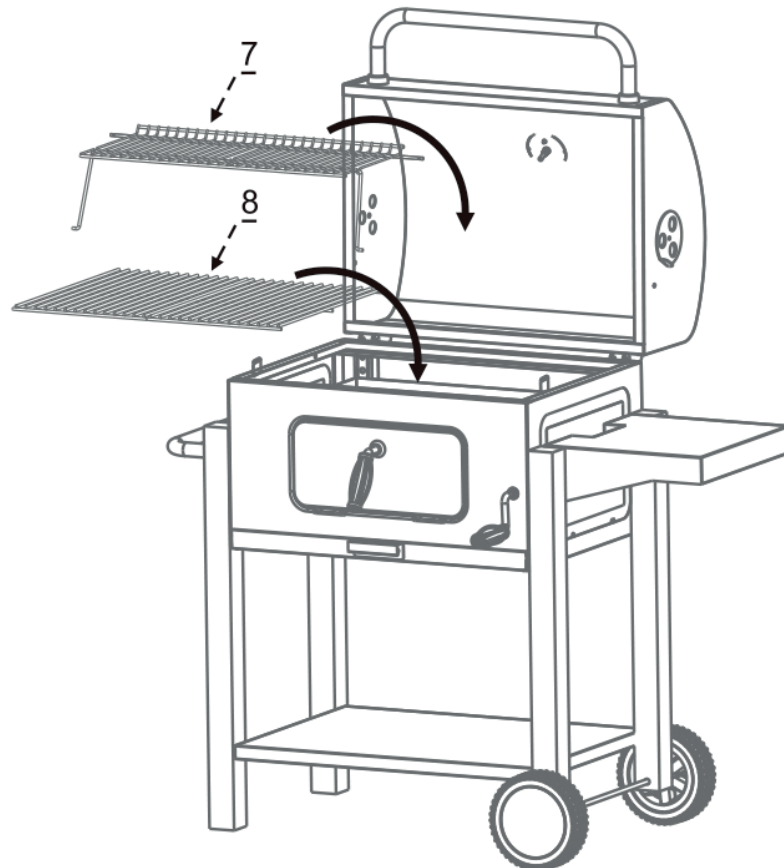

20

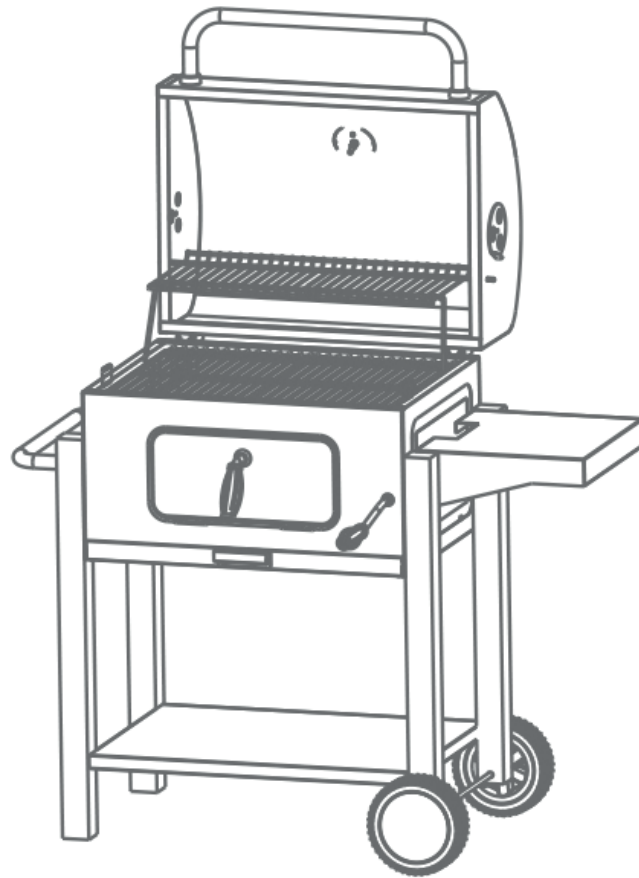

21

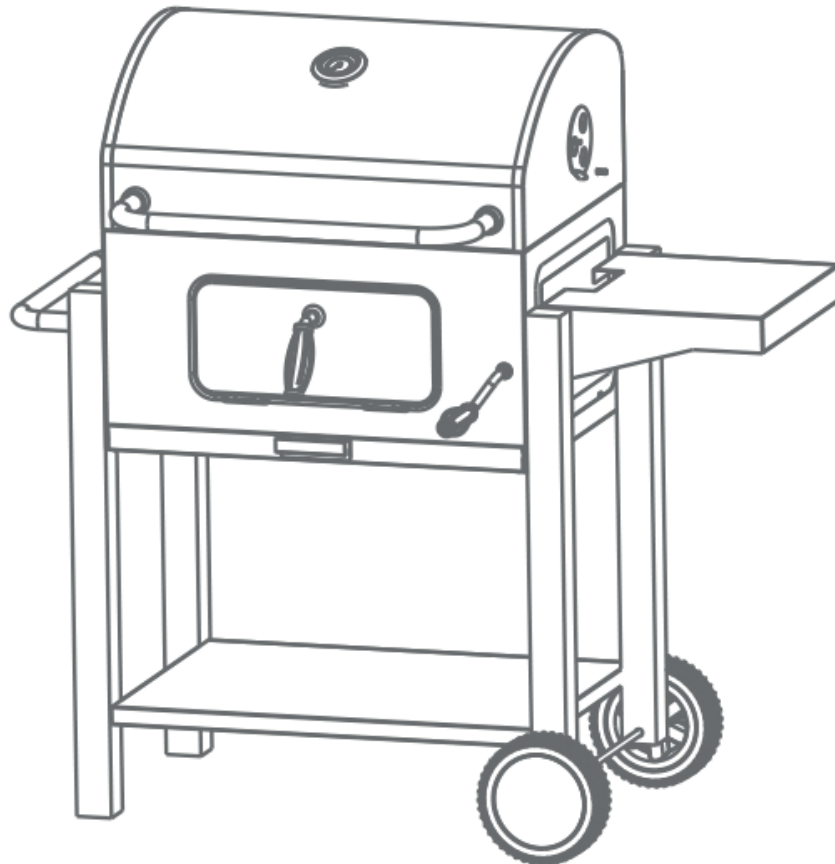

## SÄKERHETSANVISNINGAR

### VARNING!

- Grillen blir mycket varm, flytta den inte när den är tänd.
- Grillen får inte användas inomhus!
- Använd inte alkohol eller bensin för att tända grillen. Spruta inte någon form av lättantändlig vätska över grillkol eller briketter som redan tänts. Använd enbart tändmedel som uppfyller EN 1860-3.
- Håll barn och husdjur på behörigt avstånd från grillen.

### ÖVRIGA SÄKERHETSANVISNINGAR

- Använd aldrig vatten för att kontrollera eller släcka elden.
- Lägg på locket och stäng luftventilerna när grillningen är avslutad.
- Använd grillvantar för att undvika brännskador vid grillning.
- Varmt grillkol eller varma briketter får inte kastas i soptunnor, där någon kan trampa på dem eller där det råder risk för eldsvåda. Låt briketterna slockna helt innan de kastas bort.
- Ställ inte grillen i t.ex. ett förråd innan den har slocknat helt.
- Se till att lättantändliga vätskor och tryckbehållare inte finns inom den tända grillens område.
- Om elektrisk tändare används ska dess nätsladd hållas borta från grillens varma ytor.
- Grillen är inte avsedd som värmeelement och får under inga omständigheter användas inomhus.
- Rengör grillen regelbundet för att säkerställa avsedd funktion.
- Grillen ska stå stabilt på ett fast och plant underlag när den används. Placera grillen på minst 3 meters avstånd från träd och brännbart material.
- Endast grillkol och briketter får användas för uppvärmning.
- Kontrollera att kolen glöder helt och hållet före grillning, det tar minst 30 minuter. Grillning kan påbörjas först när briketterna/grillkolen har jämn glöd och en grå hinna som täcker dem.

### OBS!

**Briketterna/grillkolen ska alltid placeras på kolfatet i grillens botten. Annars riskerar grillen att ta skada. Använd inte för mycket briketter/grillkol, ett lager räcker.**

## SYMBOLER

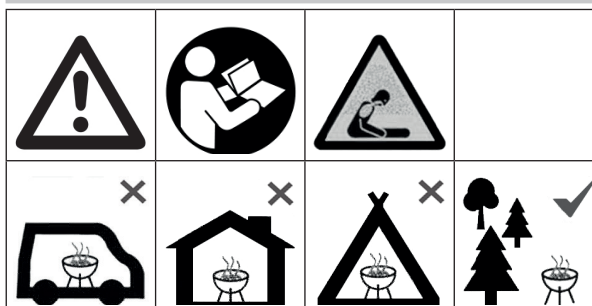

### VARNING!

Läs bruksanvisningen.

Använd inte produkten i slutna utrymmen och/eller utrymmen avsedda för längre vistelse, som hus, tält, husvagn, husbil, båt etc. Risk för dödsfall till följd av kolmonoxidförgiftning.

## BESKRIVNING

Ingående monteringsdetaljer:

BILD 1

BILD 2

BILD 3

## MONTERING

- Ta ut alla delar ur förpackningen och sortera dem innan monteringen påbörjas.
- Montera grillen på ett jämnt underlag.
- Se illustrationerna för korrekt monteringsordning.

BILD 4 – 21

OBS!

**Kontrollera att alla skruvar och muttrar är korrekt åtdragna innan grillen används.**

## SIKKERHETSANVISNINGER

### ADVARSEL!

- Grillen blir svært varm, ikke flytt den når den er tent.
- Grillen skal ikke brukes innendørs!
- Ikke bruk alkohol eller bensin til å tenne grillen. Ikke sprut noen form for lettantennelig væske over grillkull eller briketter som allerede er tent. Bruk kun tennvæske som oppfyller EN 1860-3.
- Hold barn og husdyr på forsvarlig avstand fra grillen.

### ØVRIGE SIKKERHETSANVISNINGER

- Bruk aldri vann til å kontrollere eller slukke ilden.
- Legg på lokket og steng lufterventilene når du er ferdig med å grille.
- Bruk grillhansker for å unngå brannskader når du griller.
- Varmt grillkull eller varme briketter skal ikke kastes i søppelbøtter, på steder der noen kan tråkke på dem, eller på brannfarlige steder. Sørg for at brikettene er helt sluknet, før du kaster dem.
- Ikke sett grillen i f.eks. en bod før den har sluknet helt.
- Se til at lettantennelige væsker og trykkbeholdere ikke står i nærheten av den tente grillen.
- Hvis du bruker en elektrisk tenner, må strømledningen holdes unna grillens varme deler.
- Grillen er ikke beregnet for bruk som varmeelement og skal ikke under noen omstendigheter brukes innendørs.
- Rengjør grillen regelmessig for å sikre at den fungerer som den skal.
- Grillen skal stå stabilt på et fast og plant underlag når den er i bruk. Plasser grillen minst 3 meter unna trær/busker og annet brennbart materiale.
- Ikke bruk noe annet enn grillkull og briketter til oppvarming.
- Kontroller at kullet gløder skikkelig, før du begynner å grille. Det tar minst 30 minutter. Du kan begynne å grille først når brikettene/grillkullet har en jevn glød og er dekket av en grå hinne.

### MERK!

**Brikettene/grillkullet skal alltid plasseres på kullfatet i bunnen av grillen. Noe annet kan skade grillen. Ikke bruk for mye briketter/grillkull, ett lag er nok.**

## SYMBOLER

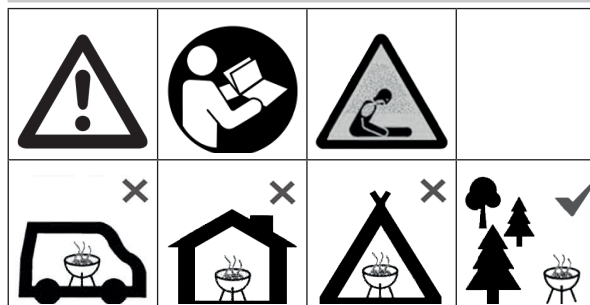

### ADVARSEL!

Les bruksanvisningen.

Ikke bruk produktet i lukkede rom og/eller områder beregnet for lengre opphold, som hus, telt, campingvogn, husbil, båt osv. Fare for dødsfall som følge av kullosforgiftning.

## BESKRIVELSE

Detaljert monteringsinformasjon:

**BILDE 1**

**BILDE 2**

**BILDE 3**

## MONTERING

- Ta alle delene ut av emballasjen, og sorter dem før du starter på monteringen.
- Monter grillen på et jevnt underlag.
- Se illustrasjonene for korrekt monteringsrekkefølge.

**BILDE 4 – 21**

### MERK!

**Kontroller at alle skruer og muttere er riktig strammet før grillen tas i bruk.**

## ZASADY BEZPIECZEŃSTWA

### OSTRZEŻENIE!

- Grill mocno się nagrzewa. Nie przesuwaj go, gdy jest rozpalony.
- Grilla nie wolno używać w pomieszczeniach!
- Do rozpalania grilla nie stosuj alkoholu ani benzyny. Nie rozpalaj żadnych łatwopalnych cieczy nad rozżarzonym węglem i brykietami. Korzystaj wyłącznie z rozpałek, które spełniają wymogi normy EN 1860-3.
- Dzieci i zwierzęta domowe powinny przebywać w bezpiecznej odległości od grilla.

### POZOSTAŁE ZASADY BEZPIECZEŃSTWA

- Nigdy nie używaj wody do kontrolowania ognia ani do jego gaszenia.
- Po zakończeniu grillowania nałóż pokrywę i zamknij otwory wentylacyjne.
- Aby uniknąć oparzeń, korzystaj z rękawic do grilla.
- Nie wrzucaj rozżarzonych kawałków węgla i brykietów do pojemników na odpady. Nie pozostawiaj ich też ich w miejscach, gdzie ktoś mógłby na nie nadepnąć, ani w miejscach zagrożonych pożarem. Przed wyrzuceniem brykietów zaczekaj, aż całkowicie się wypalą.
- Nie odstawiaj grilla np. do schowka, zanim żar całkowicie nie wygaśnie.
- Upewnij się, że w okolicy rozpalonego grilla nie ma łatwopalnych cieczy ani pojemników pod ciśnieniem.
- Jeżeli korzystasz z zapalnika elektrycznego, trzymaj jego przewód zasilający z dala od rozgrzanych powierzchni grilla.
- Grill nie jest przeznaczony do stosowania jako grzejnik i pod żadnym pozorem nie można go używać w pomieszczeniach.
- Czyść grill regularnie, aby zapewnić jego prawidłowe działanie.
- Podczas korzystania z grilla powinien on stać stabilnie na zwartym i płaskim podłożu. Umieść grill w odległości co najmniej 3 metrów od drzew i materiałów palnych.
- Jako paliwo wolno stosować wyłącznie węgiel lub brykiety.
- Przed rozpoczęciem grillowania sprawdź, czy węgiel całkowicie się rozżarzył – potrwa to co najmniej 30 minut. Grillowanie można rozpocząć dopiero wtedy, gdy brykiety lub węgiel będą równomiernie rozżarzone i pokryte szarym nalotem.

### UWAGA!

**Brykiety/węgiel umieszczaj zawsze na znajdującej się na spodzie grilla półce na węgiel. W przeciwnym razie może dojść do uszkodzenia grilla. Nie używaj zbyt wiele węgla/brykietów, wystarczy jedna warstwa.**

## SYMBOLE

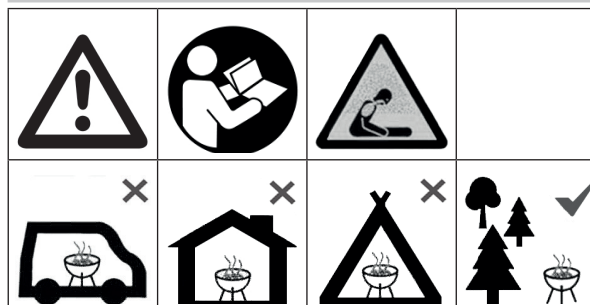

### OSTRZEŻENIE!

Przeczytaj instrukcję obsługi.

Nie używaj produktu w zamkniętych przestrzeniach i/lub miejscach przeznaczonych do dłuższego przebywania, takich jak dom, namiot, przyczepa campingowa, kamper, łódź itp. Ryzyko śmierci na skutek zatrucia tlenkiem węgla.

## OPIS

Elementy montażowe wchodzące w skład zestawu:

RYS. 1

RYS. 2

RYS. 3

## MONTAŻ

- Wyjmij wszystkie części z opakowania i posortuj je przed rozpoczęciem montażu.
- Zmontuj grilla na równym podłożu.
- Aby zachować właściwą kolejność montażu, zob. ilustracje.

RYS. 4 – 21

### UWAGA!

**Przed rozpoczęciem grillowania sprawdź, czy wszystkie śruby i nakrętki są odpowiednio dokręcone.**

## SAFETY INSTRUCTIONS

### WARNING!

- The grill gets very hot, do not move it when it is lit.
- Do not use the grill indoors.
- Do not use alcohol or petrol to light the grill. Do not spray any form of flammable liquid over the charcoal or briquettes when they have already been lit. Only use firelighters that comply with EN 1860-3.
- Keep children and pets at a safe distance from the grill.

### OTHER SAFETY INSTRUCTIONS

- Never use water to control or extinguish the flames.
- Put the lid on and close the air valves when you have finished grilling.
- Wear grill gloves to avoid burn injuries when grilling.
- Do not throw hot charcoal or briquettes into rubbish bins, or where someone could tread on them, or anywhere else where they could start a fire. Make sure briquettes are completely extinguished before discarding them.
- Do not put the grill away, in your garden shed for example, before it has completely gone out.
- Keep flammable liquids and pressure containers at a safe distance from the barbecue area.
- When using an electric lighter, keep the cable well away from the hot surfaces on the grill.
- The grill is not intended to be used as a heater, and must never be used indoors under any circumstances.
- Clean the grill regularly to ensure that it will keep on working properly.
- The grill must stand on a stable and level surface when in use. Place the grill at a distance of at least 3 metres from any trees or combustible material.
- Only use charcoal and briquettes for the grilling.
- Check that the charcoal is red-hot before grilling, it takes at least 30 minutes. Start grilling when the briquettes/charcoal have a uniform red-hot glow with a thin crust of grey ash over them.

### NOTE:

**Always put the briquettes/charcoal in the charcoal tray in the bottom of the grill. Otherwise there is a risk of damaging the grill. Do not use too much charcoal/briquettes, one layer is enough.**

## SYMBOLS



### WARNING:

Read the instructions.

Do not use the product in enclosed areas and/or indoors, in a tent, caravan, camper, or boat, etc. Risk of death as a result of carbon monoxide poisoning.

## DESCRIPTION

Assembly parts:

FIG. 1

FIG. 2

FIG. 3

## ASSEMBLY

- Remove all the parts from the packaging and sort before assembly.
- Assemble the grill on a level surface.
- See diagrams for correct order of assembly.

FIG. 4 – 21

### NOTE:

**Check that all the screws and nuts are correctly tightened before using the grill.**