

MEEC TOOLS



18 V/32 cm

BATTERY-POWERED
LAWN MOWER

Item no. 010590



EN OPERATING INSTRUCTIONS

BATTERY-POWERED LAWN MOWER

▲ Important! Read the user instructions carefully before use. Save them for future reference. (Translation of the original instructions)

SE BRUKSANVISNING

BATTERIDRIVEN GRÄSKLIPPARE

▲ Viktigt! Läs bruksanvisningen noggrant innan användning. Spara den för framtida behov. (Bruksanvisning i original)

NO BRUKSANVISNING

BATTERIDRETVET GRESSKLIPPER

▲ Viktigt! Les bruksanvisningen nøye før bruk. Ta vare på den for fremtidig bruk. (Oversettelse av original bruksanvisning)

PL INSTRUKCJA OBSŁUGI

AKUMULATOROWA KOSIARKA DO TRAWY

▲ Ważne! Przed użyciem uważnie przeczytaj instrukcję obsługi! Zachowaj ją na przyszłość. (Tłumaczenie oryginalnej instrukcji)

Värna om miljön!

Får inte slängas bland hushållssopor! Denna produkt innehåller elektriska eller elektroniska komponenter som ska återvinnas. Lämna produkten för återvinning på anvisad plats, till exempel kommunens återvinningsstation.

Rätten till ändringar förbehålles.

Vid eventuella problem, kontakta vår kundservice på telefon 0511-34 20 00.

www.jula.se

Verne om miljøet!

Må ikke kastes sammen med husholdningsavfallet! Dette produktet må inneholder elektriske eller elektroniske komponentersom skal gjenvinnes. Lever produkt till gjenvinning på anvist sted, f.eks. kommunens miljøstation.

Med forbehold om endringer.

Ved eventuelle problemer kan du kontakte vår kundservice på telefon 67 90 01 34.

www.jula.no

Dbaj o środowisko!

Nie wyrzucaj zużytego produktu wraz z odpadami komunalnymi! Produkt zawiera elektryczne komponenty mogące być zagrożeniem dla środowiska i dla zdrowia. Produkt należy oddać do odpowiedniego punktu składowania lub przynieść go do jednego ze sklepów gdzie przy zakupie nowego sprzętu bezpłatnie przyjmimy stary tego samego rodzaju i w tej samej ilości.

Z zastrzeżeniem prawa do zmian.

W razie ewentualnych problemów skontaktuj się telefonicznie z naszym działem obsługi klienta pod numerem: 22 338 88 88.

www.jula.pl

Care for the environment!

Must not be discarded with household waste! This product contains electrical or electronic components that should be recycled. Leave the product for recycling at the designated station e.g. the local authority's recycling station.

Jula reserves the right to make changes. In the event of problems, please contact our customer service.

www.jula.com



Tillverkare/Produsent/Producenci/Manufacturer
Jula AB, Box 363, 532 24 SKARA

Distributör/Distributør/Dystrybutor/Distributor

Jula Poland Sp. z o.o., ul.
Malborska 49, 03-286 Warszawa, Polska
Jula Norge AS, Solheimsveien 30,
1473 LØRENSKOG

För senaste version av bruksanvisningen se www.jula.com

Nyeste versjon av bruksanvisningen finner du på www.jula.com

Najnowsza wersja instrukcji obsługi znajduje się na www.jula.com

For latest version of operating instructions, see www.jula.com

2020-04-06

© Jula AB



EU DECLARATION OF CONFORMITY / EU FÖRSÄKRAN OM ÖVERENSSTÄMMELSE
EU SAMSVARSERKLÄRING / DEKLARACJA ZGODNOŚCI UE



Jula AB, Box 363, SE-532 24 SKARA, SWEDEN

This declaration of conformity is issued under the sole responsibility of the manufacturer
Denna försäkran om överensstämmelse utfärdas på tillverkarens eget ansvar
Denne samsvarserklæring er utstedt under ansvaret til produsenten
Niniejsza deklaracja zgodności wydana zostaje na wyłączną odpowiedzialność producenta



LAWN MOWER / GRÄSKLIPPARE
GRESSKLIPPER / KOSIARKA

18V

Item number / Artikelnummer / Artikkelnummer / Numer artykułu

010590

Conforms to the following directives, regulations and standards / Överensstämmer med följande direktiv, förordningar och standarder:
Eri samsvar med følgende direktiver, forordning og standarder / Są zgodne z następującymi dyrektywami, regulacją i normami:

Machinery Directive 2006/42/EC
EN 60335-1:2012+A11+A12+A13, EN 60335-2-77:2010

Electromagnetic Compatibility Directive 2014/30/EU
EN 55014-1:2017, EN 55014-2:2015

Outdoor Noise Directive 2000/14/EC, amended by 2005/88/EC

RoHS Directive 2011/65/EU and (EU) 2015/863
EN 50581:2012

Measured sound power level on an equipment representative for this type: Uppmått ljudeffektnivå på en utrustning som är representativ för denna typ: Mått lydteffektnivå for utstyr som er representativt for vedkommende type: zmierzony poziom mocy akustycznej urządzenia reprezentatywnego dla danego typu.	Guaranteed sound power level: Garanterad ljudeffektnivå: Garantert lydteffektnivå: Gwarantowana moc akustyczna:	Conformity assessment procedure according to 2000/14/EC: Förfarande för bedömning av överensstämmelse enligt 2000/14/EC: Framgangsmåter for samsvarsvurdering iht. 2000/14/EC: Procedura oceny zgodności na podstawie dyrektywy 2000/14/WE:
90,4 dB(A)	96 dB(A)	Annex VI / Bilaga VI Vedlegg VI / Załącznik VI

Where applicable, name and address of the notified body involved:
Där tillämpligt: namn och adress hos involverat kontrollorgan:
Når det kreves, navn og adresse til det aktuelle meldte organet:
Jeśli ma zastosowanie - nazwa i adres organu kontrolnego:

TÜV SÜD Industrie Service GmbH
Westendstrasse 199, 80686 München
NB0036

Where applicable, the number of the EC type-examination certificate:
Där tillämpligt, nummer på EG-typkontrolltyget:
Når det kreves, nummeret på typegodkjenningsattesten:
Jeśli ma zastosowanie - numer świadectwa badania typu WE:

OR/011231/029

This product was CE marked in year -19

Name and address of the person authorised
to compile the technical file:
Imię i nazwisko osoby odpowiedzialnej za
przygotowanie dokumentacji technicznej:

Jonas Backstad
Box 363, SE-532 37 Skara, Sweden

Skara 2019-11-14

#

Mattias Lif
BUSINESS AREA MANAGER

1



2



3

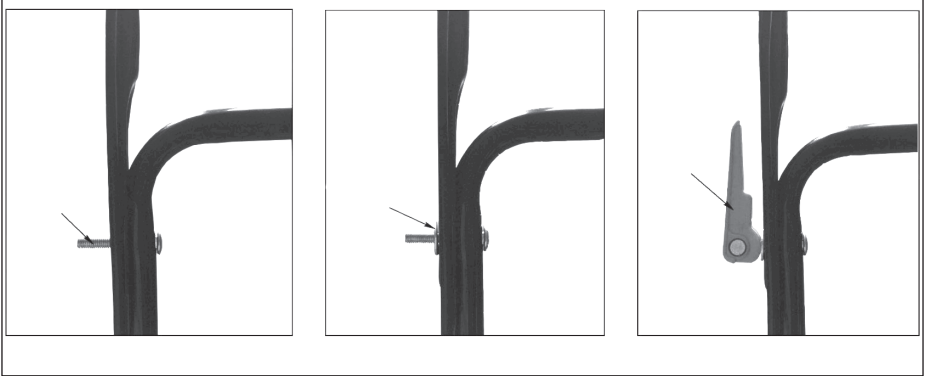

4



5



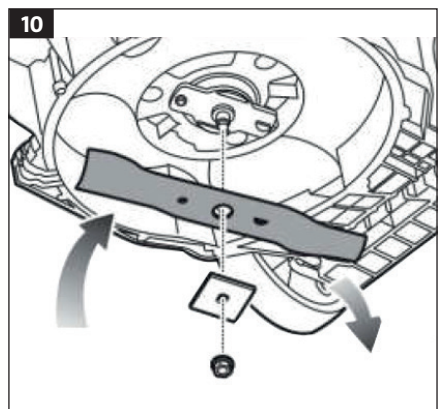
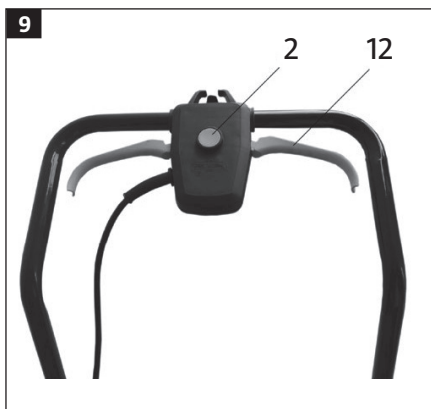
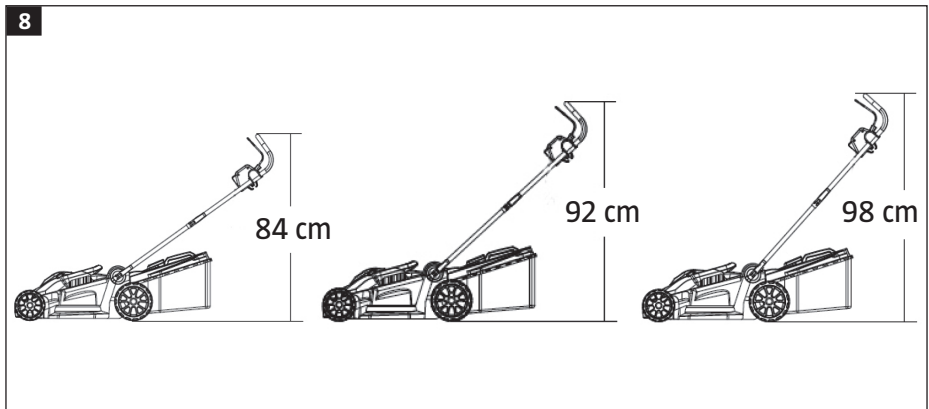
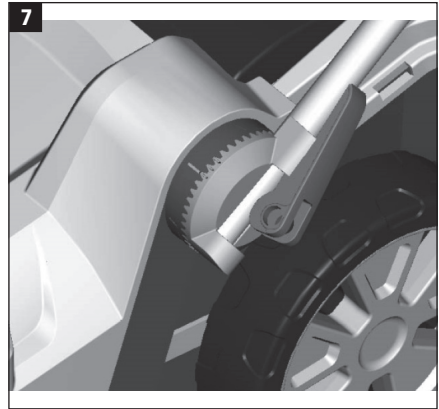
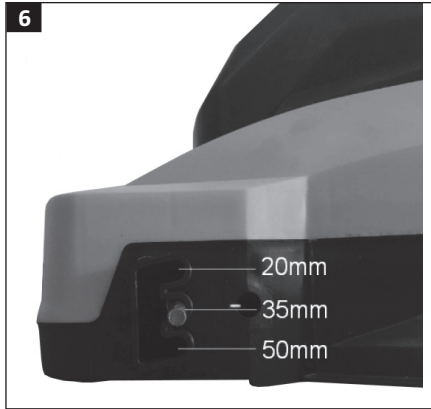

SÄKERHETSANVISNINGAR

- Använd endast godkända reservdelar och tillbehör vid service.
- Håll kringstående personer, speciellt barn, samt husdjur på säkert avstånd.
- Håll händer och andra kroppsdelar borta från rörliga delar. Skyddsanordningar ska sitta på plats och fungera korrekt.
- Följ anvisningarna nedan om maskinen stöter mot något främmande föremål:
 - Stäng av maskinen.
 - Inspektera maskinen med avseende på skador.
 - Avhjälj eventuella skador innan maskinen startas igen.
- Underhåll och vårda maskinen. Följ anvisningarna gällande byte av delar och tillbehör.

VARNING!

- **Produkten genererar ett elektromagnetiskt fält under drift. Detta fält kan under vissa omständigheter påverka aktiva eller passiva medicinska implantat. Om du har ett medicinskt implantat bör du rådfråga din läkare och/eller tillverkaren av det medicinska implantatet innan du använder produkten, för att minska risken för allvarlig personskada eller dödsfall.**
- **Felaktig användning medför risk för dödsfall, amputation eller annan allvarlig personskada.**
- **Maskinen kan slunga ut föremål med stor kraft, vilket medför risk för personskada och/eller egendomsskada.**
- **Om inte alla anvisningar och säkerhetsanvisningar följs finns risk för allvarlig personskada och/eller dödsfall.**
- **Barn under 16 år samt obehöriga personer eller personer som inte instruerats i handhavandet får inte arbeta med denna maskin.**

- **Kontrollera att det inte finns barn eller husdjur i arbetsområdet innan maskinen används.**
- **Använd alltid lämpliga och säkra kläder vid arbete med maskinen. Använd alltid lämpliga skor vid arbete med maskinen.**
- **Kontrollera regelbundet att alla skruvar är ordentligt åtdragna. Alla underhållsarbeten och kontroller ska göras när motorn är avstängd. Ta även ut batteriet.**
- **Använd inte maskinen i explosiv miljö, exempelvis i närheten av brännbara vätskor, gaser eller damm. Elverktyg ger upphov till gnistor som kan antända damm eller ängor.**
- **Håll barn och kringstående personer på behörigt avstånd när maskinen används. Minsta distraktion kan leda till att kontrollen över maskinen förloras.**

UTBILDNING

- Läs alla anvisningar, säkerhetsanvisningar och alla varningsmärken på maskinen före användning. Bekanta dig med maskinens reglage och användning. Lär dig hur du snabbt stoppar maskinen och frikopplar drivningen.
- Låt aldrig barn använda eller komma åt maskinen.
- Låt inte barn, kringstående personer eller husdjur vistas i arbetsområdet.
- Var försiktig så att du inte halkar eller faller vid användning av maskinen.

FÖRBEREDELSE

- Inspektera noga det område där maskinen ska användas och avlägsna främmande föremål.
- Utför inga justeringar med motorn igång.
- Använd hörselskydd vid användning.

ANVÄNDNING

- Håll alltid maskinen med båda händerna och arbeta stående med en säker kroppshållning.
- Arbeta alltid på säkert avstånd från andra personer och fasta föremål som väggar, större stenar och fordon.
- Använd inte maskinen inomhus.
- Håll aldrig händer eller fötter nära eller under roterande delar. Håll alltid säkert avstånd från utkastöppningen.
- Var försiktig när du arbetar på eller korsar infarter, vägar etc. Var uppmärksam på trafik och dolda faror.
- Stäng omedelbart av maskinen om du kör på något. Kontrollera noggrant maskinen och reparera eventuella skador innan den används igen.
- Stäng omedelbart av maskinen om den börjar vibrera onormalt. Identifiera orsaken. Vibrationer tyder vanligen på problem.
- Stäng av maskinen, dra ut stickproppen och vänta tills alla rörliga delar har stannat helt innan du lämnar körpositionen, innan maskinen transporteras, före rensning av klippdäck eller utkast samt före rengöring, inspektion, justering eller reparation.
- Var mycket försiktig vid riktningssändring i sluttningar.
- Var försiktig när vid backning med maskinen.
- Använd aldrig maskinen om kåpor eller andra säkerhetsanordningar är demonterade eller skadade.
- Rikta aldrig utkastet mot människor eller djur eller mot föremål som kan skadas. Håll kringstående personer, speciellt barn, samt husdjur på säkert avstånd.
- Överbelasta inte maskinen genom att försöka klippa för högt gräs för snabbt.
- Arbeta bara med maskinen i dagsljus eller i god artificiell belysning.
- Se alltid till att ha gott fotfäste och håll

stadigt i handtaget. Spring aldrig med maskinen.

PERSONLIG SÄKERHET

- Arbeta alltid med största uppmärksamhet och använd maskinen med förnuft. Det är inte tillåtet att använda maskinen vid trötthet eller under påverkan av droger, alkohol eller läkemedel. Det räcker med ett ögonblicks ouppmärksamhet vid arbetet med maskinen för att det ska uppstå allvarliga personskador.
- Använd lämpliga kläder. Använd inte löst sittande kläder eller smycken. Bind upp långt hår och håll hår, kläder och arbetshandskar borta från maskinens rörliga delar. Löst sittande kläder, smycken eller långt hår kan fastna i rörliga delar.
- Kontrollera alltid att ställnycklar och liknande avlägsnats från maskinen innan den startas. En nyckel eller annat verktyg som sitter i en roterande maskindel kan orsaka personskador.
- Sträck dig inte för långt. Ha hela tiden säkert fotfäste och god balans.

RENSNING AV KLIPPDÄCK

Följ anvisningarna nedan för att rensa rotorhuset:

- Stäng av maskinen och ta ur batteriet.
- Se till att kniven har stannat helt.
- Använd ett lämpligt verktyg för att rensa klippdäcket. Använd aldrig händerna.

VARNING!

Rensa aldrig klippdäcket med händerna. Om händer eller fötter kommer i kontakt med kniven finns risk för allvarlig personskada.

UNDERHÅLL OCH FÖRVARING

- Kontrollera regelbundet att alla förband är intakta och korrekt åtdragna och att maskinen är i säkert driftskick.
- Följ alla anvisningar och säkerhetsanvisningar samt anvisningar för förvaring etc.
- Klistermärken med säkerhetsinformation och anvisningar ska alltid vara rena och läsbara. Byt ut dem, om så behövs.
- När maskinen inte används ska den förvaras torrt och oåtkomligt för barn.

VIKTIGA SÄKERHETSANVISNINGAR FÖR LADDARE OCH BATTERI

- Förvara dessa säkerhetsanvisningar på en säker plats. Denna bruksanvisning innehåller viktiga säkerhets- och användningsanvisningar för batteriet.
- Läs och observera bruksanvisningen och säkerhetsanvisningarna för laddaren och batteriet innan de används. Se till att bruksanvisningen och säkerhetsanvisningarna medföljer om maskinen överlämnas till en annan person.
- Förhindra olyckor genom att endast ladda avsett batteri. Andra batterityper kan explodera och orsaka personskador.
- Skydda laddaren, batteriet och maskinen mot fukt och väta.
- Använd endast tillbehör och tillsatsutrustning som anges i bruksanvisningen. Om andra tillbehör eller annan tillsatsutrustning används finns risk för personskador.
- Se till att laddarens kabel läggs på sådant sätt att ingen kan trampa eller snubbla på den eller utsättas för andra faror på grund av kabeln.
- Förlängningskabel ska endast användas om det är absolut nödvändigt. Om en olämplig förlängningskabel används finns risk för eldsvåda eller elchock. Observera

följande om det trots allt är nödvändigt att använda en förlängningskabel:

- Förlängningskabeln ska vara ordentligt ansluten och får inte ha skador.
- Använd aldrig en laddare med skadad kabel eller defekt stickkontakt. Om kabeln är defekt måste den omgående repareras av en fackman.
- Använd aldrig en laddare som utsatts för slag, fallit eller skadats på annat sätt. Låt kabeln repareras av en fackman i sådana fall.
- Ta aldrig isär laddaren. Lämna eller skicka laddaren till auktoriserad serviceverkstad för underhåll eller reparation. En felaktigt genomförd montering kan orsaka elchock eller eldsvåda.
- Förebygg risken för elchock genom att dra ut laddarens stickkontakt ur eluttag innan laddaren underhålls eller rengörs. Det räcker inte med att stänga av den.
- Dra ut laddarens stickkontakt ur nätuttaget när maskinen inte laddas.
- Håll det oanvända batteriet på säkert avstånd från gem, mynt, nycklar, spikar, skruvar och andra mindre metallföremål som kan kortsluta kontaktarna. En kortslutning mellan batterikontaktarna kan orsaka brännskador eller eldsvåda.
- Vid felaktig användning kan vätska läcka ut ur batteriet. Undvik kontakt med vätskan. Skölj med vatten vid tillfällig kontakt. Uppsök läkare vid vätskestänk i ögonen. Läckande batterivätska kan orsaka hudirritation.

SYMBOLER

	VARNING! Läs bruksanvisningen.
	Håll kringstående personer på säkert avstånd.
	Risk för skärskada. Knivarna fortsätter att rotera efter att motorn har stängts av.
	Håll sladden borta från knivarna.
	Garanterad ljudeffektnivå.
	Skyddas från väta.
	Skyddsklass II.
	Godkänd enligt gällande direktiv/förordningar.
	Kasserad produkt ska återvinnas enligt gällande bestämmelser.

TEKNISKA DATA

Märkspänning	18 V / 4,0 Ah
Effekt	1,2 kW
Varvtal	3500/min
Kapslingsklass	IPX1
Arbetsbredd	320 mm
Uppsamlare	30 l
Klipptid	Max. 40 min med batteri 4 Ah
Höjdinställning	20/35/50 mm
Ljudtrycksnivå, LpA	79,8 dB(A), K=3 dB
Ljudeffektnivå, LwA**	90,4 dB(A), K=2,26 dB
Ljudeffektnivå, LwA***	96 dB(A), K=3 dB
Vibrationsnivå	2,25 m/s ² , K=1,5 m/s ²
Vikt	10 kg

Uppmätt, *Garanterad

Använd alltid hörselskydd!

Det deklarerade värdet för vibration, som har uppmätts i enlighet med standardiserad testmetod, kan användas för att jämföra olika verktyg med varandra och för en preliminär bedömning av exponering. Mätvärdena har fastställts i enlighet med: EN 60335-2-77:2010.

VARNING!

Den faktiska vibrationsnivån under användning av elverktyg kan skilja sig från det angivna totalvärdet beroende på hur verktyget används. Identifiera därför de säkerhetsåtgärder som krävs för att skydda användaren baserat på en uppskattning av exponering i verkliga driftförhållanden (som tar hänsyn till alla delar av arbetscykeln såsom tiden när verktyget är avstängt och när det körs på tomgång, utöver igångsättningstiden).

BESKRIVNING

1. Övre handtag
2. Säkerhetsspärr
3. Elbox
4. Låsspak
5. Säkerhetsnyckel
6. Gräsuppsamlare
7. Klippdäck
8. Övre klippdäck
9. Motorkåpa
10. Nedre handtag
11. Sladdhållare
12. Strömbrytarhandtag
13. Hjul
14. Batterikåpa
15. Batteri
16. Laddare

BILD 1

MONTERING

NEDFÄLLBART HANDTAG

1. Montera det nedre handtaget på kåpan med låsspakarna.

BILD 2

2. Montera det övre handtaget på det nedre handtaget med låsspakarna.

BILD 3

3. Montera sladdhållaren på handtaget och fäst sladden.

GRÄSUPPSAMLARE

1. Fäll upp den bakre kåpan och häng gräsuppsamlaren baktill på produkten.

BILD 4

2. Demontera genom att fälla upp den bakre

kåpan och avlägsna gräsuppsamlaren.

BILD 5

HANDHAVANDE

INSTÄLLNING AV KLIPPHÖJD

1. Produkten har tre klipphöjdsinställningar: 20, 35 och 50 mm. Ställ in samma klipphöjd för samtliga hjul.
2. Justera klipphöjden genom att trycka hjulet framåt och sedan antingen lyfta eller sänka det för att få önskad höjd. Se till att hjulet låses i rätt position.

BILD 6

3. Denna inställning görs med varje hjul – det finns ingen central höjjustering på produkten.

INSTÄLLNING AV HANDTAGSHÖJD

1. Produktens handtag kan justeras i höjdedel för att passa olika användare.

BILD 7

2. När klipphöjden är satt till 20 mm kan handtagshöjden justeras i tre lägen – 84, 92 och 98 cm.

BILD 8

VARNING!

Stäng av produkten, ta ur batteriet och vänta tills alla rörliga delar har stannat helt före justering.

START

1. Sätt i batteriet.
2. Sätt i säkerhetsnyckeln (5).
3. Håll säkerhetsspärren (2) intryckt.
4. Håll strömbrytarhandtaget (12) tryckt mot handtaget.

BILD 9

5. Motorn stannar när strömbrytarhandtaget släpps.

VARNING!

Knivarna fortsätter att rotera efter att motorn har stängts av.

TIPS

- Klipp inte vått gräs, det fastnar på klippdäckets undersida och gör att utkast/uppsamling inte fungerar korrekt.
- Klipp inte mer än 1/3 av gräsets höjd, det kan skada gräset.
- Anpassa rörelsehastigheten så att det avklippta gräset sprids jämnt över gräsmattan. Använd lägre hastighet om gräset är långt och/eller tjockt.
- Långt gräs kan behöva klippas två gånger, först med 1/3 av höjden och sedan med 1/3 av höjden efter den första klippningen. Klipp i ett annat mönster vid andra klippningen. Klipp med överlappande spår.
- Kör alltid produkten med maximalt varvtal för bästa klippresultat.
- Rengör klippdäckets undersida efter varje användning och avlägsna anslamlat gräs, som kan försämra klippresultatet.
- Klippning av nedfallna löv kan vara nyttigt för gräsmattan. Löven ska vara torra och inte ligga i alltför tjocka lager på gräsmattan. Klipp flera gånger under lövfällningen, vänta inte tills alla löv har fällt från träden.

OBS!

Stäng omedelbart av motorn om knivarna slår mot något föremål. Ta ur batteriet och kontrollera produkten med avseende på skador. Reparera eventuella skador innan den används igen. Stäng omedelbart av produkten och ta ur batteriet vid onormala vibrationer. Låt kontrollera och reparera produkten innan den används igen.

UNDERHÅLL

VARNING!

Stäng av produkten, ta ur batteriet och vänta tills alla rörliga delar har stannat helt före justering och eller underhåll.

- Spola inte vatten på produkten. Inträngande vatten kan skada elektriska delar. Rengör produkten med en torr trasa, borste eller liknande.
- Gör inga ändringar på produkten och försök aldrig öppna eller demontera den. Låt behörig servicerepresentant kontrollera produkten om något av följande inträffar:
 - Om knivarna slår mot något föremål.
 - Om motorn stannar plötsligt.
 - Om kniven är krökt (försök inte rikta den!).
 - Om motoraxeln är krökt (försök inte rikta den!).
 - Om kortslutning/elfel uppstår när stickproppen sätts i.
 - Om växellådan är skadad.
 - Om kilremmen är skadad.
- Använd endast delar och tillbehör som tillverkaren rekommenderar.

KNIVAR

OBS!

Använd handskar vid hantering av knivar.

- Knivarna är tillverkade av formpressat stål. De behöver skärpas regelbundet.
- Knivarna måste alltid vara balanserade, för att undvika skadliga vibrationer.
- Lossa knivskruven för att demontera knivarna. Kontrollera knivarnas balans genom att sticka en skruvmejsel med rund klinga (eller annat runt föremål) genom hålet i mitten. Knivarna ska hänga horisontellt utan att röra sig. Om de inte är balanserade sjunker den tyngre

knivänden. Skärp den tyngre änden tills knivarna är balanserade. Byt eller reparera skadade delar.

BILD 10

- Var noga med att montera knivarna med eggarna i korrekt rotationsriktning. Dra åt kniven till 20 Nm.

FELSÖKNING

Problem	Åtgärd
Motorn går inte.	Kontrollera att batteriet är laddat.
	Starta produkten på kort gräs eller på ett område som redan är klippt.
	Rengör utmatningsöppning och kåpa. Knivarna måste rotera fritt.
	Ställ in lämplig klipphöjd.
	Kontrollera motorns kolborstar och byt, om så behövs.
Motorvarvtalet sjunker.	Ställ in lämplig klipphöjd.
	Rengör utmatningsöppning och kåpa.
	Låt behörig service-representant skärpa eller byta knivarna.
Allt gräs hamnar inte i uppsamlaren.	Ställ in lämplig klipphöjd.
	Vänta tills gräsmattan torkat.
	Låt behörig servicerepresentant skärpa eller byta knivarna.
	Rengör gräsuppsamlarens galler.
	Rengör utmatningsöppningen/kåpan.

Kontakta auktoriserad serviceverkstad om problemet inte kan avhjälpas med hjälp av felsökningsschemat.

SIKKERHETSANVISNINGER

- Bruk bare godkjente reservedeler og godkjent tilbehør ved service.
- Hold personer og husdyr i området på trygg avstand, spesielt barn.
- Hold hender og andre kroppsdeler borte fra bevegelige deler. Beskyttelsesanordningene må være på plass og fungere tilfredsstillende.
- Følg anvisningene nedenfor dersom maskinen støter borti fremmedobjekter:
 - Slå av maskinen.
 - Inspiser maskinen for å se etter skader.
 - Reparer eventuelle skader før apparatet startes igjen.
- Vedlikehold og ta vare på maskinen. Følg anvisningene vedrørende utskifting av deler og tilbehør.

ADVARSEL!

- **Produktet genererer et elektromagnetisk felt under drift. Dette feltet kan under visse omstendigheter påvirke aktive eller passive medisinske implantater. Hvis du har et medisinsk implantat, bør du, for å redusere faren for alvorlig personskade eller dødsfall, rådføre deg med din lege og/eller produsent av det medisinske implantatet før du tar i bruk produktet.**
- **Feilaktig bruk medfører fare for død, amputasjon eller annen alvorlig personskade.**
- **Maskinen kan slynge ut gjenstander med stor kraft, noe som medfører fare for personskade og/eller materielle skader.**
- **Hvis ikke alle anvisninger og sikkerhetsanvisninger følges, er det fare for alvorlig personskade og/eller død.**
- **Barn under 16 år, uegnede personer og personer som ikke har fått instruksjoner i hvordan maskinen skal brukes, får ikke arbeide med den.**

- **Kontroller at det ikke er barn eller husdyr i arbeidsområdet før maskinen brukes.**
- **Bruk alltid egnede og trygge klær når du jobber med maskinen. Bruk alltid egnede sko når du jobber med maskinen.**
- **Kontroller regelmessig at alle skruer er skikkelig skrudd til. Alle vedlikeholdsarbeid og kontroller skal gjøres når motoren er avslått. Ta også ut batteriet.**
- **Ikke bruk maskinen i eksplosive miljøer, for eksempel i nærheten av brannfarlig væske, gass eller støv. El-verktøyet skaper gnister som kan antenne støv eller damp.**
- **Hold barn og andre personer i området på sikker avstand når maskinen brukes. Selv små distraksjoner kan føre til at brukeren mister kontrollen over maskinen.**

OPPLÆRING

- Les alle anvisninger, sikkerhetsanvisninger og varselmerker på maskinen før bruk. Gjør deg kjent med maskinens betjening og bruk. Lær deg hvordan du raskt stopper maskinen og kobler ut driften.
- La aldri barn bruke eller komme nær maskinen.
- Ikke la barn, personer eller husdyr oppholde seg i arbeidsområdet.
- Vær forsiktig så du ikke sklir eller faller når du bruker maskinen.

FORBEREDELSE

- Kontroller nøye området der maskinen skal brukes og fjern fremmedlegemer.
- Ikke foreta justeringer mens motoren er i gang.
- Bruk hørselvern ved bruk.

BRUK

- Hold alltid maskinen med begge hendene og jobb stående med en stabil kroppsholdning.
- Jobb alltid på trygg avstand fra andre personer og faste gjenstander som vegger, større steiner og kjøretøy.
- Ikke bruk maskinen innendørs.
- Hold aldri hender eller føtter nær eller under roterende deler. Hold alltid sikker avstand fra utkaståpningen.
- Vær forsiktig når du arbeider på eller krysser innkjørslr, veier og så videre. Vær oppmerksom på trafikk og skjulte farer.
- Slå umiddelbart av maskinen hvis du kjører på noe. Kontroller maskinen nøye og reparer eventuelle skader før du bruker den igjen.
- Slå maskinen av umiddelbart hvis den vibrerer unormalt. Finn årsaken. Vibrasjoner er vanligvis et tegn på problemer.
- Slå av maskinen, trekk ut støpselet og vent til alle bevegelige deler har stanset helt før du forlater kjørestillingen, før maskinen transporteres, før rensing av klipperdeksel eller utkast samt før rengjøring, inspeksjon, justering eller reparasjon.
- Vær ekstra forsiktig når du endrer retning i skråninger.
- Vær forsiktig når du rygger med maskinen.
- Ikke bruk maskinen hvis deksler eller andre beskyttelsesinnretninger er demonterte eller skadet.
- Ikke rett utkastet mot mennesker eller dyr, eller mot gjenstander som kan bli skadet. Hold personer og husdyr i området på trygg avstand, spesielt barn.
- Ikke overbelast maskinen ved å forsøke å klippe for høyt gress for raskt.
- Arbeid kun med maskinen i dagslys eller god kunstig belysning.

- Sørg alltid for å ha godt fotfeste og hold godt fast i håndtaket. Løp aldri med maskinen.

PERSONLIG SIKKERHET

- Vær alltid oppmerksom når du jobber, og bruk maskinen med fornuft. Det er ikke tillatt å bruke maskinen hvis du er trøtt eller under påvirkning av rusmidler, legemidler eller alkohol. Det er nok med et øyeblikks uoppmerksomhet ved arbeid med maskinen for at det skal oppstå alvorlige situasjoner.
- Bruk passende klær. Ikke bruk løstsittende klær eller smykker. Sett opp langt hår og hold hår, klær og hansker unna maskinens bevegelige deler. Løstsittende klær, smykker og langt hår kan sette seg fast i bevegelige deler.
- Kontroller alltid at skrunøkler og lignende er fjernet fra maskinen før den startes. En nøkkel eller et annet verktøy som er plassert i en roterende maskindel, kan forårsake personskader.
- Ikke strekk deg for langt. Sørg for å ha godt fotfeste og god balanse til enhver tid.

RENSING AV KLIPPERDEKSEL

Følg anvisningene nedenfor for å rens rotorhuset:

- Slå av maskinen og ta ut batteriet.
- Pass på at kniven har stanset helt.
- Bruk et hensiktsmessig verktøy til å rens klipperdekslet. Bruk aldri hendene.

ADVARSEL!

Rens aldri klipperdekslet med hendene. Det er fare for personskade hvis hender eller føtter kommer i kontakt med kniven.

VEDLIKEHOLD OG OPPBEVARING

- Kontroller regelmessig at alle skrueforbindelser er intakte og riktig

strammet samt at maskinen er i god driftsmessig stand.

- Følg alle anvisninger og sikkerhetsanvisninger samt anvisninger for oppbevaring og så videre.
- Klistremerkene med sikkerhetsinformasjon og anvisninger skal alltid være rene og leselige. Skift dem ut ved behov.
- Maskinen skal oppbevares tørt og utilgjengelig for barn når den ikke er i bruk.

VIKTIGE SIKKERHETSANVISNINGER FOR LADER OG BATTERI

- Oppbevar disse sikkerhetsanvisningene på et trygt sted. Denne bruksanvisningen inneholder viktig sikkerhets- og bruksanvisninger for batteriet.
- Les og observer bruksanvisningen og disse sikkerhetsanvisningene for laderen og batteriet før du tar dem i bruk. Pass på at bruksanvisningen og sikkerhetsanvisningene følger med maskinen dersom den overleveres til en annen person.
- Forhindre ulykker ved å kun lade batterier som laderen er beregnet for. Andre batterier kan eksplodere og forårsake personskader.
- Beskytt laderen, batteriet og maskinen mot fukt og væske.
- Bruk kun tilbehør og tilleggsutstyr som angis i bruksanvisningen. Hvis det brukes andre tilbehør eller tilleggsutstyr, er det fare for personskader.
- Pass på at laderens kabel legges slik at ingen kan trække på den, snuble i den eller utsettes for andre farer på grunn av kabelen.
- Skjøteledning skal kun brukes hvis det er absolutt nødvendig. Hvis en uegnet skjøteledning brukes, er det fare for brann eller elektrisk støt. Hvis du er nødt til å bruke en skjøteledning, må du merke deg følgende:
 - Skjøteledningen skal være skikkelig tilkoblet og uten skader.
- Bruk aldri en lader med skadet kabel eller defekt stikkontakt. Hvis kabelen er defekt, må den repareres umiddelbart av en fagperson.
- Bruk aldri en lader som har blitt utsatt for slag, har falt ned eller har blitt skadet på en annen måte. I slike tilfeller må kabelen repareres av en fagperson.
- Ta aldri laderen fra hverandre. Lever inn eller send laderen til autorisert serviceverksted for vedlikehold eller reparasjon. En feil gjennomført montering kan forårsake elektrisk støt eller brann.
- Forebygg risikoen for elektrisk støt ved å trekke laderens stikkontakt ut av strømuttaket før laderen vedlikeholdes eller rengjøres. Det er ikke nok å slå den av.
- Trekk ut laderens støpsel fra stikkontakten når maskinen ikke lades.
- Når batteriet ikke er i bruk, skal det oppbevares atskilt fra binders, mynter, nøkler, spiker, skruer og andre små metallgjenstander som kan kortslutte polene. En kortslutning mellom batterikontaktene kan forårsake brannskader eller brannfare.
- Ved feil bruk kan det lekke væske fra batteriet. Unngå kontakt med væsken. Skyll med vann ved utilsiktet kontakt. Oppsøk lege hvis du får batterivæske i øynene. Lekkende batterivæske kan forårsake hudirritasjon.

SYMBOLER

	ADVARSEL!
	Les bruksanvisningen.
	Hold andre personer i området på trygg avstand.
	Fare for kuttskader. Knivene fortsetter å rotere etter at motoren er slått av.
	Hold ledningen unna knivene.
	Garantert lydeffektnivå.
	Beskyttes mot fuktighet.
	Beskyttelsesklasse II.
	Godkjent i henhold til gjeldende direktiver/forskrifter.
	Kassert produkt skal gjenvinnes etter gjeldende forskrifter.

TEKNISKE DATA

Nominell spenning	18 V / 4,0 Ah
Effekt	1,2 kW
Turtall	3500/min
Kapslingsklasse	IPX1
Arbeidsbredde	320 mm
Oppsamler	30 l
Klippetid	Maks. 40 min med batteri 4 Ah
Høydeinnstilling	20/35/50 mm
Lydtrykknivå, LpA	79,8 dB(A), K=3 dB
Lydeffektnivå, LwA**	90,4 dB(A), K=2,26 dB
Lydeffektnivå, LwA***	96 dB(A)
Vibrasjonsnivå	2,25 m/s ² , K=1,5 m/s ²
Vekt	10 kg

Målt, *Garantert

Bruk alltid hørselsvern!

Den angitte verdien for vibrasjon, som er målt i henhold til standardiserte testmetoder, kan brukes til å sammenlikne ulike verktøy med hverandre, og til å gi en foreløpig vurdering av eksponering. Måleverdiene er fastsatt i henhold til: EN 60335-2-77:2010.

ADVARSEL!

Det faktiske vibrasjonsnivået ved bruk av el-verktøy kan avvike fra den angitte totalverdien, avhengig av hvordan verktøyet brukes. Finn derfor ut hvilke sikkerhetstiltak som er nødvendig for å beskytte brukeren, på grunnlag av en vurdering av eksponeringen under reelle driftsforhold (som tar hensyn til alle delene av arbeidsprosessen, som tiden når verktøyet er avslått, og når det kjøres på tomgang, utover igangsettingstiden).

BESKRIVELSE

1. Øvre håndtak
2. Sikkerhetssperre
3. El-boks
4. Låsespak
5. Sikkerhetsnøkkel
6. Gressoppsamler
7. Klipperdeksel
8. Øvre klipperdeksel
9. Motordeksel
10. Nedre håndtak
11. Ledningsholder
12. Strømbryterhåndtak
13. Hjul
14. Batterideksel
15. Batteri
16. Lader

BILDE 1

MONTERING

NEDFELLBART HÅNDTAK

1. Monter det nederste håndtaket på dekselet med låsespakene.

BILDE 2

2. Monter det øvre håndtaket på det nedre håndtaket med låsespakene.

BILDE 3

3. Monter ledningsholderen på håndtaket og fest ledningen.

GRESSOPPSAMLER

1. Fell opp det bakre dekselet og heng gressoppsamleren bak på produktet.

BILDE 4

2. Demonter ved å felle opp det bakre dekselet og fjerne gressoppsamleren.

BILDE 5

BRUK

INNSTILLING AV KLIPPEHØYDE

1. Produktet har tre klippehøydeinnstillinger: 20, 35 og 50 mm. Still inn samme klippehøyde for alle hjulene.
2. Juster klippehøyden ved å trykke hjulet fremover og deretter enten løfte eller senke det for å oppnå ønsket høyde. Pass på at hjulet låses i riktig stilling.

BILDE 6

3. Denne innstillingen skal gjøres på hvert hjul – produktet har ingen sentral høydejustering.

INNSTILLING AV HÅNDTAKHØYDE

1. Produktets håndtak kan justeres i høyden for å passe til ulike brukere.

BILDE 7

2. Når klippehøyden er satt til 20 mm, kan håndtakhøyden justeres i tre trinn – 84, 92 og 98 cm.

BILDE 8

ADVARSEL!

Slå av produktet, ta ut batteriet og vent til alle bevegelige deler har stanset helt før justering.

START

1. Sett i batteriet.
2. Sett i sikkerhetsnøkkelen (5).
3. Hold sikkerhetssperren (2) inne.
4. Hold strømbryterhåndtaket (12) trykt inne mot håndtaket.

BILDE 9

5. Motoren stopper når strømbryterhåndtaket slippes.

ADVARSEL!

Knivene fortsetter å rotere etter at motoren er slått av.

TIPS

- Ikke klipp vått gress, det fester seg på klipperdekslets underside og gjør at utkast/oppsamling ikke fungerer som det skal.
- Ikke klipp mer enn 1/3 av gressets høyde, det kan skade gresset.
- Tilpass bevegelseshastigheten slik at det avklippede gresset spres jevnt utover gressplenen. Bruk lavere hastighet dersom gresset er langt og/eller tykt.
- Det kan være nødvendig å klippe langt gress to ganger, først med 1/3 av høyden og deretter med 1/3 av høyden etter den første klippingen. Klipp i et annet mønster ved den andre klippingen. Klipp med overlappende spor.
- Kjør alltid produktet med maksimalt turtall for best klipperesultat.
- Rengjør undersiden av klipperdekslet etter hver gangs bruk og fjern ansamlet gress som kan forringe klipperesultatet.
- Klipping av løv som har falt ned kan være nyttig for plenen. Løvet skal være tørt og ikke ligge i altfor tykke lag på plenen. Klipp flere ganger mens løvet faller, ikke vent til alt har falt ned fra trærne.

MERK!

Slå umiddelbart av motoren hvis knivene slår mot noe. Ta ut batteriet og inspiser produktet for å se etter skader. Reparer eventuelle skader før du bruker det på nytt. Slå umiddelbart av produktet og ta ut batteriet ved unormale vibrasjoner. Få produktet kontrollert og reparert før det brukes igjen.

VEDLIKEHOLD

ADVARSEL!

Slå av produktet, ta ut batteriet og vent til alle bevegelige deler har stanset helt opp før justering og/eller vedlikehold.

- Ikke spyl vann på produktet. Inntrengning av vann kan skade elektriske deler. Rengjør produktet med en tørr klut, børste eller lignende.
- Ikke gjør endringer på produktet, og forsøk aldri å åpne eller demontere det. La en kvalifisert servicerepresentant kontrollere produktet hvis noe av det følgende inntreffer:
 - Hvis knivene slår mot noe.
 - Hvis motoren plutselig stopper.
 - Hvis kniven er bøyd (ikke prøv å rette den opp!).
 - Hvis motorakselen er bøyd (ikke prøv å rette den opp!).
 - Hvis det oppstår kortslutning/el-feil når støpselet settes inn.
 - Hvis girkassen er skadet.
 - Hvis kileremmen er skadet.
- Bruk kun deler og tilbehør som produsenten anbefaler.

KNIVER

MERK!

Bruk hansker ved håndtering av kniver.

- Knivene er laget av formpresset stål. De må slipes regelmessig.
- Knivene må alltid være balanserte for å unngå skadelige vibrasjoner.
- Løsne knivskruen for å demontere knivene. Kontroller knivenes balanse ved å stikke en skrutrekker med rundt blad (eller en annen rund gjenstand) gjennom hullet i midten. Knivene skal henge horisontalt uten å bevege seg. Hvis de ikke er i balanse, synker den tyngre knivenden. Slip den tyngre enden til knivene er i balanse.

Skift ut eller reparer skadde deler.

BILDE 10

- Vær nøye med å montere knivene med eggene i riktig rotasjonsretning. Stram kniven til 20 Nm.

FEILSØKING

Problem	Tiltak
Motoren går ikke.	Kontroller at batteriet er oppladet.
	Start produktet i kort gress eller på et område som allerede er klippet.
	Rengjør utmatingsåpning og deksel. Knivene må rotere fritt.
	Still inn passende klippehøyde.
	Kontroller motorens kullbørster og bytt om nødvendig.
Motorturtallet synker.	Still inn passende klippehøyde.
	Rengjør utmatingsåpning og deksel.
	La en autorisert servicerepresentant slipe eller bytte knivene.
Alt gresset havner ikke i oppsamleren.	Still inn passende klippehøyde.
	Vent til plenen er tørr.
	La en autorisert servicerepresentant slipe eller bytte knivene.
	Rengjør gressoppsamlerens gitter.
	Rengjør utmatingsåpningen/dekselet.

Kontakt et autorisert serviceverksted dersom problemet ikke kan løses ved hjelp av feilsøkingsskjemaet.

ZASADY BEZPIECZEŃSTWA

- Naprawiając narzędzie, korzystaj wyłącznie z zatwierdzonych części i akcesoriów.
- Osoby postronne, zwłaszcza dzieci, oraz zwierzęta, powinny przebywać w bezpiecznej odległości od urządzenia.
- Trzymaj ręce i inne części ciała z dala od ruchomych części urządzenia. Osłony powinny być zamontowane i działać poprawnie.
- Zastosuj poniższe zalecenia, jeśli urządzenie uderzy w inny przedmiot.
 - Wyłącz urządzenie.
 - Sprawdź, czy części nie zostały uszkodzone.
 - Napraw ewentualne uszkodzenia przed ponownym uruchomieniem urządzenia.
- Utrzymuj urządzenie w nienagannym stanie technicznym. Zastosuj zalecenia dotyczące wymiany części i akcesoriów.

OSTRZEŻENIE!

- **Podczas pracy produkt wytwarza pole elektromagnetyczne. Pole to w niektórych okolicznościach może wpłynąć na aktywne i pasywne implanty medyczne. Przed rozpoczęciem pracy z produktem osoby z implantem powinny skonsultować się z lekarzem lub producentem implantu w celu zmniejszenia ryzyka ciężkich obrażeń i śmierci.**
- **Nieprawidłowe użytkowanie stwarza ryzyko śmierci, amputacji lub innych ciężkich obrażeń ciała.**
- **Urządzenie może z dużą siłą wyrzucić w powietrze przedmioty, co niesie ze sobą ryzyko obrażeń ciała i/lub szkód materialnych.**
- **Nieprzestrzeganie wszystkich zaleceń i zasad bezpieczeństwa grozi ciężkimi obrażeniami ciała i/lub śmiercią.**

- **Dzieci poniżej 16 roku życia oraz osoby nieupoważnione lub osoby, które nie zostały przeszkolone w zakresie obsługi urządzenia, nie mogą go używać.**
- **Sprawdź, czy wokół urządzenia nie ma dzieci lub zwierząt.**
- **Podczas pracy z urządzeniem zawsze używaj odpowiedniej i bezpiecznej odzieży. Podczas pracy z urządzeniem zawsze używaj odpowiedniego obuwia.**
- **Regularnie sprawdzaj, czy wszystkie śruby są odpowiednio dokręcone. Wszystkie prace konserwacyjne oraz kontrole należy przeprowadzać przy wyłączonym silniku. Należy także wyciągnąć akumulator.**
- **Nie używaj urządzenia w otoczeniu zagrożonym wybuchem, np. w pobliżu łatwopalnych płynów, gazów lub pyłów. Elektronarzędzia wytwarzają iskry, które mogą spowodować zapłon pyłów lub oparów.**
- **Dzieci i osoby postronne powinny przebywać w bezpiecznej odległości podczas pracy urządzeniem. Najdrobniejsze rozproszenie uwagi może prowadzić do utraty kontroli nad urządzeniem.**

SZKOLENIE

- Przed użyciem urządzenia zapoznaj się ze wszystkimi instrukcjami, zasadami bezpieczeństwa oraz symbolami ostrzegawczymi na sprzęcie. Zapoznaj się ze sposobem regulacji i korzystania z urządzenia. Dowiedz się, w jaki sposób można szybko zatrzymać urządzenie i wyłączyć napęd.
- Nigdy nie pozwalaj dzieciom używać ani ruszać urządzenia.
- Dzieci, osoby postronne oraz zwierzęta domowe nie mogą przebywać w obszarze roboczym.

- Uważaj, aby się nie poślizgnąć lub nie upaść podczas użytkowania urządzenia.

PRZYGOTOWANIA

- Dokładnie sprawdź teren, na którym urządzenie będzie używane, i usuń z niego obce przedmioty.
- Nie wykonuj żadnych regulacji w trakcie pracy silnika.
- W trakcie pracy używaj środków ochrony słuchu.

SPOSÓB UŻYCIA

- Zawsze trzymaj urządzenie obiema rękami i pracuj, stojąc pewnie na podłożu.
- Zawsze pracuj w bezpiecznej odległości od innych osób i stałych przedmiotów takich jak ściany, większe głązy czy pojazdy.
- Nie używaj urządzenia wewnątrz pomieszczeń.
- Nigdy nie trzymaj rąk ani nóg w pobliżu ruchomych części urządzenia ani pod nimi. Zachowaj bezpieczną odległość od otworu wyrzutu.
- Zachowuj ostrożność w trakcie pracy na podjazdach, drogach itp. oraz podczas przejeżdżania przez nie. Uważaj na ruch drogowy i ukryte zagrożenia.
- W przypadku najechania na jakiś przedmiot natychmiast wyłącz urządzenie. Przed ponownym użyciem dokładnie sprawdź urządzenie i usuń ewentualne uszkodzenia.
- Jeśli urządzenie zacznie nieprawidłowo drgać, natychmiast je wyłącz. Rozpoznaj przyczynę. Drgania zwykle oznaczają usterkę.
- Zanim opuścisz miejsce operatora oraz przed rozpoczęciem transportu, wyczyszczeniem obudowy agregatu koszącego lub wyrzutem, a także przed przystąpieniem do czyszczenia, kontroli, regulacji lub naprawy, wyłącz urządzenie, wyjmij wtyk z gniazda i poczekaj,

aż wszystkie ruchome części całkowicie się zatrzymają.

- Zachowaj szczególną ostrożność podczas zmiany kierunku na zbozcach.
- Zachowaj ostrożność podczas cofania.
- Nigdy nie używaj urządzenia z uszkodzonymi lub zdemontowanymi osłonami lub innymi zabezpieczeniami.
- Nigdy nie kieruj wyrzutu w stronę ludzi ani zwierząt lub przedmiotów, które mogą ulec uszkodzeniu. Osoby postronne, zwłaszcza dzieci, oraz zwierzęta, powinny przebywać w bezpiecznej odległości od urządzenia.
- Nie przeciążaj urządzenia, starając się w zbyt szybkim tempie skosić zbyt wysoką trawę.
- Pracuj z urządzeniem wyłącznie w świetle dziennym lub przy dobrym oświetleniu sztucznym.
- Zawsze upewnij się, czy masz stabilną postawę i mocno trzymaj za uchwyt. Nigdy nie biegnij z urządzeniem.

BEZPIECZEŃSTWO OSOBISTE

- Zawsze zachowaj największą ostrożność i używaj urządzenia, kierując się zdrowym rozsądkiem. Używanie urządzenia w stanie zmęczenia, pod wpływem narkotyków, alkoholu lub leków jest zabronione. Wystarczy chwila nieuwagi podczas pracy z urządzeniem, aby spowodować ciężkie obrażenia ciała.
- Noś odpowiednią odzież. Nie noś luźnych ubrań ani biżuterii. Zwiąż długie włosy i trzymaj je z dala od ruchomych części urządzenia. Dotyczy to również ubrań i rękawic. Luźne ubrania, biżuteria i długie włosy mogą zostać wciągnięte przez ruchome części urządzenia.
- Przed włączeniem urządzenia zawsze sprawdzaj, czy usunięto z niego klucz nastawne i podobne elementy. Narzędzie lub klucz pozostawione na obracającej się części urządzenia może spowodować obrażenia ciała.

- Nie pochylaj się zbyt do przodu. Przez cały czas utrzymuj stabilną postawę, aby nie stracić równowagi.

CZYSZCZENIE AGREGATU KOSZĄCEGO

Podczas czyszczenia obudowy wirnika przestrzegaj poniższych wskazówek.

- Wyłącz urządzenie i wyciągnij akumulator.
- Upewnij się, że ostrze zupełnie się zatrzymało.
- Do czyszczenia agregatu koszącego używaj odpowiedniego narzędzia. Nigdy nie używaj rąk.

OSTRZEŻENIE!

Nigdy nie czyść agregatu koszącego rękoma. Kontakt rąk lub stóp z ostrzem stwarza ryzyko ciężkich obrażeń ciała.

KONSERWACJA I PRZECHOWYWANIE

- Regularnie sprawdzaj, czy wszystkie połączenia są nienaruszone i właściwie dokręcone oraz czy urządzenie jest w stanie gwarantującym bezpieczne użytkowanie.
- Przestrzegaj wszystkich wskazówek, zasad bezpieczeństwa, instrukcji przechowywania itp.
- Naklejki z informacjami na temat bezpieczeństwa i instrukcjami powinny być zawsze czyste i czytelne. W razie potrzeby wymień je.
- Nieużywane urządzenie należy przechowywać w miejscu suchym i niedostępnym dla dzieci.

WAŻNE WSKAZÓWKI BEZPIECZEŃSTWA DOTYCZĄCE AKUMULATORA I ŁADOWARKI

- Wskazówki bezpieczeństwa należy przechowywać w bezpiecznym miejscu. Niniejsza instrukcja zawiera ważne informacje na temat bezpieczeństwa i użytkowania akumulatora.
- Przed użyciem przeczytaj ważne wskazówki bezpieczeństwa dotyczące akumulatora i ładowarki i przestrzegaj ich. Przekazując urządzenie innej osobie, dołącz też instrukcję obsługi oraz wskazówki bezpieczeństwa.
- Zapobiegaj wypadkom, ładując jedynie konkretny typ akumulatora. Inne rodzaje akumulatorów mogą wybuchnąć, powodując obrażenia ciała.
- Chroń ładowarkę, akumulator i urządzenie przed wilgocią i wodą.
- Korzystaj wyłącznie z akcesoriów i części dodatkowych wymienionych w instrukcji obsługi. Stosowanie innych akcesoriów lub innego wyposażenia grozi obrażeniami ciała.
- Zwróć uwagę, aby przewód ładowarki przebiegał w taki sposób, aby nikt nie mógł na niego stanąć ani się o niego potknąć czy też zostać narażonym na niebezpieczeństwo.
- Przedłużacz należy stosować wyłącznie w sytuacji bezwzględnie koniecznej. Jeśli zostanie użyty niewłaściwy przedłużacz, zachodzi ryzyko pożaru lub porażenia prądem. Jeśli użycie przedłużacza jest konieczne, zwróć uwagę na następujące kwestie:
 - Przedłużacz powinien być porządnie podłączony i nie może mieć uszkodzeń.
- Nigdy nie używaj ładowarki z uszkodzonym przewodem lub wadliwym wtykiem. Jeśli przewód jest uszkodzony, należy go natychmiast oddać do naprawy fachowcowi.

- Nigdy nie używaj ładowarki, która była wcześniej narażona na uderzenia, spadła z wysokości lub została w inny sposób uszkodzona. W takich przypadkach oddaj przewód do naprawy fachowcowi.
- Nigdy nie rozkładaj ładowarki na części. Oddaj lub wyślij ładowarkę do naprawy lub konserwacji do autoryzowanego punktu serwisowego. Błędnie przeprowadzony montaż może spowodować porażenie prądem lub pożar.
- Zapobiegaj ryzyku porażenia prądem, wyciągając wtyk ładowarki z gniazda zasilania przed jej konserwacją czy czyszczeniem. Wyłączenie ładowarki nie wystarczy.
- Wyciągnij jej wtyk z sieci zasilania, jeśli urządzenie nie jest ładowane.
- Przechowuj nieużywane akumulatory z dala od spinaczy, monet, kluczy, gwoździ, śrub, kluczy i innych drobnych metalowych przedmiotów, które mogą spowodować zwarcie. Zwarcie między stykami akumulatora może spowodować oparzenia lub pożar.
- W przypadku niewłaściwego użytkowania z akumulatora może wyciec płyn. Unikaj kontaktu z nim. W razie przypadkowego kontaktu z płynem spłucz go wodą. W razie dostania się płynu do oczu skontaktuj się z lekarzem. Płyn wyciekający z akumulatora może powodować podrażnienie skóry.

SYMBOLY

	<p>OSTRZEŻENIE! Przeczytaj instrukcję obsługi.</p>
	<p>Osoby postronne powinny przebywać w bezpiecznej odległości.</p>
	<p>Ryzyko skażenia. Noże obracają się jeszcze przez chwilę po wyłączeniu silnika.</p>
	<p>Trzymaj przewód z dala od noży.</p>
	<p>Gwarantowany poziom mocy akustycznej.</p>
	<p>Urządzenie należy chronić przed wilgocią.</p>
	<p>Klasa ochronności: II.</p>
	<p>Zatwierdzona zgodność z obowiązującymi dyrektywami/rozporządzeniami.</p>
	<p>Zużyty produkt oddaj do utylizacji, postępując zgodnie z obowiązującymi przepisami.</p>

DANE TECHNICZNE

Napięcie znamionowe	18 V / 4,0 Ah
Moc	1,2 kW
Prędkość obrotowa	3500 obr./min
Stopień ochrony obudowy	IPX1
Szerokość robocza	320 mm
Zbiornik	30 l
Czas koszenia	Przy akumulatorze 4 Ah: maks. 40 min
Regulacja wysokości	20/35/50 mm
Poziom ciśnienia akustycznego, LpA	79,8 dB(A), K = 3 dB
Poziom mocy akustycznej, LwA**	90,4 dB(A), K = 2,26 dB
Poziom mocy akustycznej, LwA***	96 dB(A)
Poziom drgań	2,25 m/s ² , K = 1,5 m/s ²
Masa	10 kg

Zmierzony, *Gwarantowany

Zawsze stosuj środki ochrony słuchu!

Deklarowaną wartość drgań zmierzoną zgodnie ze standardową metodą testową można wykorzystać do porównania różnych narzędzi oraz dokonania wstępnej oceny narażenia na działanie drgań. Wartości pomiarowe określono zgodnie z: EN 60335-2-77:2010.

OSTRZEŻENIE!

W zależności od sposobu korzystania z elektronarzędzia rzeczywisty poziom drgań podczas pracy może różnić się od podanej wartości całkowitej. Dlatego na podstawie oceny narażenia na oddziaływanie szkodliwych czynników w warunkach rzeczywistych (biorąc pod uwagę wszystkie etapy cyklu roboczego, jak również czas, w którym narzędzie jest wyłączone lub pracuje na biegu jałowym, poza czasem rozruchu) należy zidentyfikować środki ostrożności wymagane do ochrony użytkownika.

OPIS

1. Uchwyt górny
2. Blokada przełącznika
3. Skrzynka elektryczna
4. Dźwignia blokująca
5. Klucz bezpieczeństwa
6. Zbiornik na trawę
7. Agregat koszący
8. Górny agregat koszący
9. Ostona silnika
10. Uchwyt dolny
11. Uchwyt na przewód
12. Uchwyt przełącznika
13. Koło
14. Pokrywa baterii
15. Akumulator
16. Ładowarka

RYS. 1

MONTAŻ

SKŁADANY UCHWYT

1. Zamontuj uchwyt dolny na obudowie, używając dźwigni blokującej.

RYS. 2

2. Zamontuj uchwyt górny na dolnym, używając dźwigni blokującej.

RYS. 3

3. Zamontuj uchwyt na przewód do uchwytu kosiarci i zamocuj przewód.

ZBIORNIK NA TRAWĘ

1. Podnieś tylną ostonę i zaczepek zbiornika z tyłu na produkcie.

RYS. 4

2. Aby zdemontować zbiornik, podnieś tylną osłonę i zdejmij zbiornik.

RYS. 5

OBSŁUGA

REGULACJA WYSOKOŚCI KOSZENIA

1. Produkt jest wyposażony w trzy ustawienia wysokości koszenia: 20, 35 i 50 mm. Ustaw tę samą wysokość koszenia dla wszystkich kół.
2. Aby ustawić wysokość koszenia, wciśnij koło, a następnie podnieś je lub opuść na żądaną wysokość. Upewnij się, że koło zablokowało się w odpowiedniej pozycji.

RYS. 6

3. Należy powtórzyć tę czynność dla wszystkich kół – produkt nie jest wyposażony w centralny system regulacji wysokości koszenia.

REGULACJA WYSOKOŚCI UCHWYTU

1. Uchwyt produktu można regulować w pionie, dopasowując go do użytkownika.

RYS. 7

2. Ustawienie wysokości koszenia na poziomie 20 mm pozwala na trójstopniową regulację wysokości uchwytu: 84, 92 i 98 cm.

RYS. 8

OSTRZEŻENIE!

Przed regulacją wyłącz produkt, wyjmij akumulator i odczekaj, aż wszystkie ruchome części całkowicie się zatrzymają.

URUCHAMIANIE

1. Włóż akumulator.
2. Włóż klucz bezpieczeństwa (5).
3. Przytrzymaj wciśniętą blokadę bezpieczeństwa (2).
4. Przytrzymaj uchwyt przełącznika (12) dociśnięty do uchwytu kosiarki.

RYS. 9

5. Silnik zatrzyma się po zwolnieniu uchwytu przełącznika.

OSTRZEŻENIE!

Noże obracają się jeszcze przez chwilę po wyłączeniu silnika.

WSKAZÓWKI

- Nie przycinaj mokrej trawy, która osadza się na spodzie agregatu koszącego i powoduje nieprawidłowe działanie wyrzutu/zbiornika.
- Za każdym razem nie koś więcej niż 1/3 wysokości trawy ze względu na ryzyko jej zniszczenia.
- Dostosuj prędkość koszenia tak, aby koszona trawa równo rozkładała się na trawniku. Zmniejsz prędkość, jeśli trawa jest wysoka i/lub gruba.
- Wysoka trawa może wymagać koszenia na dwa razy. Najpierw należy skrócić ją o 1/3 wysokości, a następnie o kolejną 1/3. Przy drugim koszeniu zmień sposób prowadzenia kosiarki. Koś trawę, prowadząc urządzenie po kolejnym torze nachodzącym na pierwszy.
- Aby osiągnąć najlepszy efekt, używaj produktu z maksymalną prędkością obrotową.
- Po każdym użyciu czyść spód agregatu koszącego i usuwaj nagromadzoną trawę, która może wpłynąć negatywnie na efekty koszenia.
- Koszenie opadłych liści wpływa dobrze na kondycję trawnika. Liście powinny być

suche i nie leżeć w zbyt grubych warstwach. Gdy nadejdzie pora opadania liści, koś je partiami, nie czekaj, aż wszystkie opadną.

UWAGA!

Jeżeli ostrza uderzają o coś przy pracy, natychmiast wyłącz silnik. Wyjmij akumulator i sprawdź, czy nie uległ uszkodzeniu. Przed ponownym użyciem usuń ewentualne uszkodzenia. Jeżeli wyczujesz nietypowe wibracje, natychmiast wyłącz produkt i wyciągnij akumulator. Sprawdź i napraw produkt przed ponownym użyciem.

KONSERWACJA

OSTRZEŻENIE!

Przed regulacją i/lub konserwacją wyłącz produkt, wyjmij akumulator i odczekaj, aż wszystkie ruchome części całkowicie się zatrzymają.

- Nie polewaj produktu wodą. Woda, która przedostanie się do środka urządzenia może uszkodzić części elektryczne. Czyść produkt suchą szmatką, szczotką lub podobnym przyborem.
- Nie dokonuj żadnych zmian produktu i nie próbuj go otwierać ani demontować. Jeżeli nastąpi któreś z poniższych zdarzeń, oddaj produkt do przeglądu przez autoryzowanego serwisanta:
 - Jeśli noże kosiarki uderzą w jakiś przedmiot.
 - Jeżeli silnik nagle się zatrzyma.
 - Jeżeli ostrze jest zakrzywione (nie próbuj go prostować!).
 - Jeżeli wał silnika jest zakrzywiony (nie próbuj go prostować!).
 - Jeżeli podłączenie wtyku powoduje zwarcie/uszkodzenie elektryczne.
 - Jeżeli skrzynia biegów zostanie uszkodzona.

– Jeśli pasek klinowy jest uszkodzony.

- Używaj wyłącznie części zamiennych i akcesoriów zalecanych przez producenta.

NOŻE

UWAGA!

Podczas obsługi noży używaj rękawic ochronnych.

- Ostrza wykonano z formowanej stali nierdzewnej. Wymagają regularnego ostrzenia.
- Ostrza muszą być zawsze wyważone, aby zapobiec powstaniu szkodliwych wibracji.
- Odkręć śrubę ostrza i zdemontuj noże. Sprawdź wyważenie noży, wkładając śrubokręt z okrągłym ostrzem (lub inny zaokrąglony przedmiot) przez otwór w środku noża. Noże powinny wisieć poziomo, nie poruszając się. W razie nieprawidłowego wyważenia cięższa końcówka noża opadnie. Spij cięższą stronę do momentu, gdy noże będą prawidłowo wyważone. Wymień lub napraw uszkodzone części.

RYS. 10

- Zwróć uwagę, aby montaż noży umożliwił prawidłowy kierunek obrotu ostrzy. Dokręć nóż do 20 Nm.

WYKRYWANIE USTEREK

Problem	Sposób usunięcia
Silnik nie działa.	Upewnij się, czy bateria jest naładowana.
	Uruchom produkt na krótkiej lub już skoszonej trawie.
	Wyczyść otwór wylotowy i obudowę. Noże muszą się swobodnie obracać.
	Ustaw żądaną wysokość koszenia.
	Sprawdź szczotki węglowe silnika i w razie potrzeby dokonaj wymiany.
Obroty silnika spadają.	Ustaw żądaną wysokość koszenia.
	Wyczyść otwór wylotowy i obudowę.
	Zleć ostrzenie lub wymianę noży autoryzowanemu serwisantowi.
Trawa nie trafia do zbiornika.	Ustaw żądaną wysokość koszenia.
	Poczekaj, aż trawnik wyschnie.
	Zleć ostrzenie lub wymianę noży autoryzowanemu serwisantowi.
	Wyczyść kratkę zbiornika na trawę.
	Wyczyść otwór wylotowy/obudowę.

Jeśli problemu nie można rozwiązać przy użyciu tabeli wykrywania usterek, skontaktuj się z autoryzowanym serwisem.

SAFETY INSTRUCTIONS

- Only use approved spare parts and accessories for servicing.
- Keep onlookers, especially children, and pets at a safe distance.
- Keep your hands and the rest of your body away from the moving parts. The safety devices must be fitted correctly and work properly.
- Follow the instructions below if the machine knocks against any foreign objects:
 - Switch off the machine.
 - Inspect the machine for damage.
 - Repair any damage before restarting the machine.
- Maintain and take good care of the machine. Follow the instructions when replacing parts and accessories.

WARNING!

- **The product produces an electromagnetic field when in use. This field can in some circumstances affect active or passive medical implants. If you have a medical implant you should consult your doctor and/or the manufacturer of the medical implant before using the product to reduce the risk of serious or fatal personal injury.**
- **Improper use can result in a risk of death, amputation, or other serious personal injury.**
- **The machine can eject objects with great force, which can result in a risk of personal injury and/or material damage.**
- **Failure to follow all the instructions and safety instructions can result in a risk of serious personal injury and/or death.**
- **Children less than 16 years of age, as well as unauthorised persons or persons who have not received instruction in the**

use of the machine, must not work with this machine.

- **Check that there are no children or pets in the work area before using the machine.**
- **Always wear suitable and safe clothes when working with the machine. Always wear suitable shoes when working with the machine.**
- **Regularly check that all the screws are properly tightened. All maintenance and inspection must be carried out with the motor switched off. Remove the battery as well.**
- **Do not use the machine in explosive environments, such as in the vicinity of flammable liquids, gases or dust. Power tools can produce sparks that can ignite dust and fumes.**
- **Keep children and onlookers at a safe distance when using the machine. The slightest distraction can cause you to lose control of the machine.**

TRAINING

- Read all the instructions, safety instructions and all the warning labels on the machine before use. Familiarise yourself with the controls on the machine and how to use them. Learn how to stop the machine quickly and disengage the drive.
- Never allow children to use or go near the machine.
- Keep children, onlookers and pets away from the work area.
- Be careful to avoid slipping or falling when using the machine.

PREPARATIONS

- Carefully inspect the area where the machine is to be used and remove any foreign objects.

- Do not make any adjustments when the motor is running.
- Wear ear protection during use.

HOW TO USE

- Always hold the machine with both hands and work in an upright safe posture.
- Always work at a safe distance from other persons, and keep at a safe distance from walls, large stones and vehicles.
- Do not use the machine indoors.
- Never put your hands or feet near, or under, rotating parts. Always keep at a safe distance from the ejector opening.
- Be careful when working on, or crossing entrances, roads, etc. Pay attention to traffic and hidden danger.
- Switch off the machine immediately if you run into something. Carefully check the machine and repair any damage before using it again.
- Switch off the machine immediately if it starts to vibrate abnormally. Identify the cause. Vibrations usually indicate a problem.
- Switch off the machine, pull out the plug and wait until all moving parts have completely stopped before moving away, before transporting the machine, before cleaning the cutting deck or ejector, and before cleaning, inspection, adjusting or repairing.
- Be very careful when changing direction on slopes.
- Be careful when reversing with the machine.
- Never use the machine if the guards or other safety devices are dismantled or damaged.
- Never point the ejector at people or animals, or at objects that can be damaged. Keep onlookers, especially children, and pets at a safe distance.
- Do not overload the machine by trying to cut grass that is too tall too quickly.

- Only use the machine in daylight, or in good artificial lighting.
- Make sure you always have a firm footing and a firm grip on the handle. Never run with the machine.

PERSONAL SAFETY

- Always pay attention when working with the machine, and use your common sense. Never use power tools if you are tired or under the influence of drugs, alcohol or medication. A moment of inattention when working with the machine can result in serious personal injury.
- Wear suitable clothing. Do not wear loose-fitting clothing or jewellery. Tie up long hair and keep your hair, clothing and gloves away from moving parts on the machine. Loose-fitting clothing, jewellery or long hair can get caught in moving parts.
- Always check that Allan keys/spanners etc. have been removed from the machine before starting it. A tool or key left in a rotating machine part can result in personal injury.
- Do not overreach. Always maintain a firm footing and good balance.

CLEANING THE CUTTING DECK

Follow the instructions below to clear the rotor housing:

- Switch off the machine and remove the battery.
- Ensure that the blade has come to a complete standstill.
- Use a suitable tool to clean the cutting deck. Never use your hands.

WARNING!









Never clear the cutting deck with your hands. If your hands or feet come into contact with the blade, there is a risk of serious personal injury.

MAINTENANCE AND STORAGE

- Check at regular intervals that all unions are intact and properly tightened, and that the machine is in safe working condition.
- Follow all the instructions and safety instructions, including the storage instructions.
- Stickers with safety information and instructions must always be clean and legible. Replace them if necessary.
- When not in use, store the machine in a dry place out of the reach of children.

IMPORTANT SAFETY INSTRUCTIONS FOR THE CHARGER AND BATTERY

- Keep these safety instructions in a safe place. These instructions contain important information for safe use of the battery.
- Read and follow the instructions and these safety instructions for the charger and battery before use. Make sure to hand over these instructions and safety instructions if the machine is handed over to another person.
- Prevent accidents by only charging the intended battery. Other types of batteries can explode and cause personal injury.
- Protect the charger, battery and the machine from moisture and water.
- Only use the accessories and attachments specified in the instructions. The use of other accessories or auxiliary equipment can result in a risk of personal injury.
- Make sure to route the charger cable in such a way that it cannot be stood on, tripped over, or otherwise put safety at risk.
- Only use an extension cable if it is absolutely necessary. The use of an unsuitable extension cable can result in a risk of fire or electric shock. Pay attention to the following if it is necessary to use an extension cable:
 - The extension cable must be properly connected and undamaged.
- Never use a charger with a damaged power cord or defective plug. A defective power cord must be immediately repaired by a technician.
- Never use a charger that has been subjected to knocks, dropped, or otherwise damaged. Have the power cord repaired by a technician.
- Never dismantle the charger. Bring or send the charger to an authorised service centre for maintenance or repair. Incorrect installation can result in electric shock or fire.
- Prevent the risk of electric shock by pulling the plug on the charger out of the power point before maintenance or cleaning. It is not enough to just switch it off.
- Unplug the plug on the charger from the power point when the machine is not being charged.
- When not in use keep the battery away from paper clips, coins, keys, nails, screws and other metal objects that can short circuit the terminals. A short circuit between the battery terminals can result in burn injuries or fire.
- Incorrect use can cause fluid to leak from the battery. Avoid contact with this liquid. Rinse with water after temporary contact. Seek medical attention if you splash your eyes. Leaking battery fluid can cause irritation of the skin.

SYMBOLS	
	WARNING: Read the operating instructions.
	Keep onlookers at a safe distance.
	Risk of cut injuries. The blades continue to rotate after the motor has been switched off.
	Keep the power cord away from the blades.
	Guaranteed sound power level.
	Keep dry.
	Safety class II.
	Approved in accordance with the relevant directives.
	Recycle discarded product in accordance with local regulations.

TECHNICAL DATA

Rated voltage	18 V / 4.0 Ah
Output	1.2 kW
Speed	3,500 rpm
Protection rating	IPX1
Working width	320 mm
Catcher	30 l
Mowing time	Max. 40 min with 4 Ah battery
Height adjustment	20/35/50 mm
Sound pressure level, LpA	79.8 dB(A), K=3 dB
Sound power level, LwA**	90.4 dB(A), K=2.26 dB
Sound power level, LwA***	96 dB(A)
Vibration level	2.25 m/s ² , K=1.5 m/s ²
Weight	10 kg

Measured, *Guaranteed

Always wear ear protection!

The declared vibration value, which has been measured by a standardised test method, can be used to compare different tools with each other and for a preliminary assessment of exposure. The measurement values have been determined in accordance with: EN 60335-2-77:2010.

WARNING!

The actual vibration level when using power tools may differ from the specified maximum value, depending on how the tool is used. It is therefore necessary to determine which safety precautions are required to protect the user, based on an estimate of exposure in actual operating conditions (taking into account all stages of the work cycle, e.g. the time when the tool is switched off and when it is idling, in addition to the start-up time).

DESCRIPTION

1. *Top handle*
2. *Safety catch*
3. *Electrical box*
4. *Locking lever*
5. *Safety key*
6. *Grass catcher*
7. *Mower deck*
8. *Upper cutting deck*
9. *Motor casing*
10. *Bottom handle*
11. *Cord retainer*
12. *Power switch handle*
13. *Wheels*
14. *Battery cover*
15. *Battery*
16. *Charger*

FIG. 1

ASSEMBLY

FOLDING HANDLE

1. Fit the bottom handle on the cover with the locking levers.

FIG. 2

2. Fit the top handle on the bottom handle with the locking levers.

FIG. 3

3. Fit the cord retainer on the handle and secure the cord.

GRASS CATCHER

1. Lift up the rear cover and hang the grass catcher on the back of the product.

FIG. 4

2. Remove by lifting up the rear cover and removing the grass catcher.

FIG. 5

HOW TO USE

ADJUSTING THE MOWING HEIGHT

1. The product has three mowing height settings: 20, 35 and 50 mm. Set the same mowing height for all the wheels.
2. Adjust the mowing height by pressing the wheel forwards and then either lifting or lowering it to get the required height. Make sure the wheel is locked in the right position.

FIG. 6

3. This adjustment is done for each wheel – there is no central height adjustment on the product.

SETTING THE HANDLE HEIGHT

1. The product's handle can be adjusted vertically to suit different users.

FIG. 7

2. When the mowing height is set to 20 mm, the handle height can be adjusted between three positions – 84, 92 and 98 cm.

FIG. 8

WARNING!

Switch off the product, remove the battery and wait until all moving parts have completely stopped before adjusting.

STARTING

1. Insert the battery.
2. Insert the safety key (5).
3. Keep the safety catch (2) pressed in.
4. Hold the power switch handle (12) pressed

against the handle.

FIG. 9

- The motor stops when the power switch handle is released.

WARNING!

The blades continue to rotate after the motor has been switched off.

TIPS

- Do not cut wet grass, it will fasten to the underside of the deck and prevent the ejector/catcher from working properly.
- Do not mow more than 1/3 of the height of the grass at once, this can damage the grass.
- Adapt your speed of movement so that the cut grass is spread evenly over the lawn. Move at a lower speed if the grass is tall and/or thick.
- Tall grass may need to be mowed twice, first cutting 1/3 of the height and then cutting 1/3 of what is left after mowing the first time. Follow a different pattern when performing the second cut. Mow with overlapping paths.
- Always operate the product at full motor speed for optimum mowing results.
- Clean the underside of the cutting deck each time after use, removing any accumulated grass, which can impair mowing results.
- Mowing fallen leaves may be beneficial for the lawn. The leaves must be dry and not lying in an excessively thick layer on the lawn. Mow several times while the leaves are falling – don't wait until all the leaves have fallen from the trees.

NOTE:

Switch off the motor immediately if the blades hit any objects. Remove the battery and check the product for damage. Repair any damage before using the product again.

In the event of abnormal vibrations, switch off the product immediately and remove the battery. Have the product checked and repaired before using it again.

MAINTENANCE

WARNING!

Switch off the product, remove the battery and wait until all moving parts have completely stopped before adjusting and/or performing maintenance.

- Do not spray water over the product. The penetration of water can damage electrical parts. Clean the product with a dry cloth, brush or the equivalent.
- Do not make any modifications to the product and never try to open or dismantle it. Have the product checked by an authorised service centre in the event of any of the following:
 - If the blades strike an object.
 - The motor stops suddenly.
 - If the blade is bent (do not attempt to straighten it).
 - If the motor shaft is bent (do not attempt to straighten it).
 - If there is a short-circuit/electrical fault when the plug is inserted.
 - If the gearbox is damaged.
 - If the V-belt is damaged.
- Only use parts and accessories recommended by the manufacturer.

BLADES

NOTE:

Wear gloves when handling blades.

- The blades are made of compression-moulded steel. They need to be sharpened regularly.
- The blades must always be balanced in

order to avoid harmful vibrations.

- Undo the blade screw to remove the blades. Check the blades' balance by inserting a screwdriver with a round stem (or other round object) through the hole in the middle. The blades should hang horizontally without moving. If they are not balanced, the heavier end of the blade will drop down. Sharpen the heavier end until the blades are balanced. Replace or repair damaged parts.

FIG. 10

- Be sure to fit the blades with the edges pointing in the correct direction of rotation. Tighten the blades to 20 Nm.

TROUBLESHOOTING

Problem	Action
The motor will not start.	Check that the battery is charged.
	Start the product in short grass or in an area that has already been cut.
	Clean the outfeed opening and cover. The blades must rotate freely.
	Adjust to a suitable mowing height.
	Check the motor's carbon brushes and replace, if necessary.
The motor speed drops.	Adjust to a suitable mowing height.
	Clean the outfeed opening and cover.
	The blades must be sharpened or replaced by an authorised service centre.
Not all the grass goes into the catcher.	Adjust to a suitable mowing height.
	Wait until the lawn dries.
	The blades must be sharpened or replaced by an authorised service centre.
	Clean the grille on the grass catcher.
	Clean the ejector opening/flap.

Contact an authorised service centre if the problem cannot be fixed by using the troubleshooting chart.