



HARROW MAT FOR ATV



SV HARVMATTA FÖR ATV

BRUKSANVISNING

Viktigt! Läs bruksanvisningen före användning.
Spara den för framtida bruk.
(Original bruksanvisning).

NO HARVMATTE TIL ATV

BRUKSANVISNING

Viktig! Les bruksanvisningen nøye før bruk.
Ta vare på den for fremtidig bruk.
(Oversettelse av original bruksanvisning).

DA ATV HARVENET

BETJENINGSVEJLEDNING

Vigtigt! Læs betjeningsvejledningen før brug.
Gem den til senere brug.
(Oversættelse af den originale vejledning).

PL WYRÓWNIWARKA DO QUADA

INSTRUKCJA OBSŁUGI

Ważne! Przed użyciem uważnie przeczytaj instrukcję obsługi! Zachowaj ją na przyszłość.
(Tłumaczenie oryginalnej instrukcji).

EN HARROW MAT FOR ATV

OPERATING INSTRUCTIONS

Important! Read the user instructions carefully before use. Save them for future reference.
(Translation of the original instructions).

DE WEIDENEGGE FÜR ATV

BEDIENUNGSANLEITUNG

Wichtig! Die Bedienungsanleitung vor der Verwendung bitte sorgfältig durchlesen!
Für die zukünftige Verwendung aufbewahren.
(Bedienungsanleitung im Original).

FI HARAVAMATTO MÖNKIJÄÄ VARTEN

KÄYTTÖOHJEESTA

Tärkeää! Lue käyttöohje huolella ennen käyttöä!
Säilytä se myöhempää käyttöä varten.
(Käännös alkuperäisestä käyttöohjeesta).

FR FILET DE NIVELAGE POUR TOUT-TERRAIN

MODE D'EMPLOI

Important! Lisez attentivement le mode d'emploi avant la mise en service. Conservez-le.
(Traduction des instructions originales).

NL WEIDESLEEP VOOR QUAD

GEBRUIKSAANWIJZING

Belangrijk! Lees de gebruiksaanwijzing aandachtig door voordat u het apparaat gebruikt. Bewaar de gebruiksaanwijzing voor toekomstig gebruik.
(Vertaling van de originele instructies).

Rätten till ändringar förbehålles.
För senaste version av bruksanvisningen se www.jula.com

Med forbehold om endringer.
Nyeste versjon av bruksanvisningen finner du på www.jula.com

Ret til ændringer forbeholdes.
Den seneste version af betjeningsvejledningen findes på www.jula.com

Z zastrzeżeniem prawa do zmian.
Najnowsza wersja instrukcji obsługi znajduje się na www.jula.com

Jula reserves the right to make changes.
For latest version of operating instructions, see www.jula.com

Änderungen vorbehalten.
Die aktuellste Version der Bedienungsanleitung finden Sie auf www.jula.com

Pidätämme oikeuden muutoksiin.
Katso käyttöohjeiden uusin versio täältä: www.jula.com

Nous nous réservons le droit d'apporter des modifications.
Pour la dernière version du manuel utilisateur, voir www.jula.com

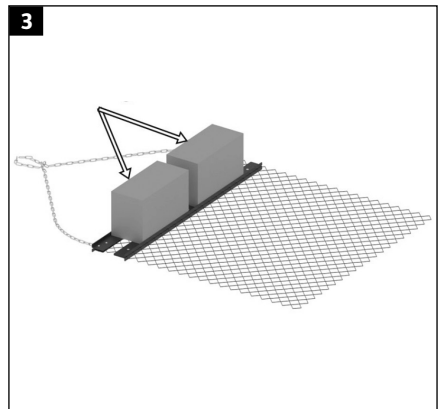
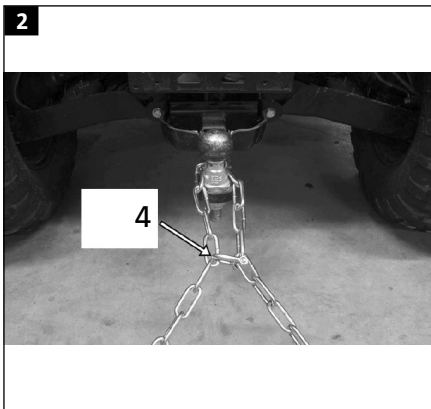
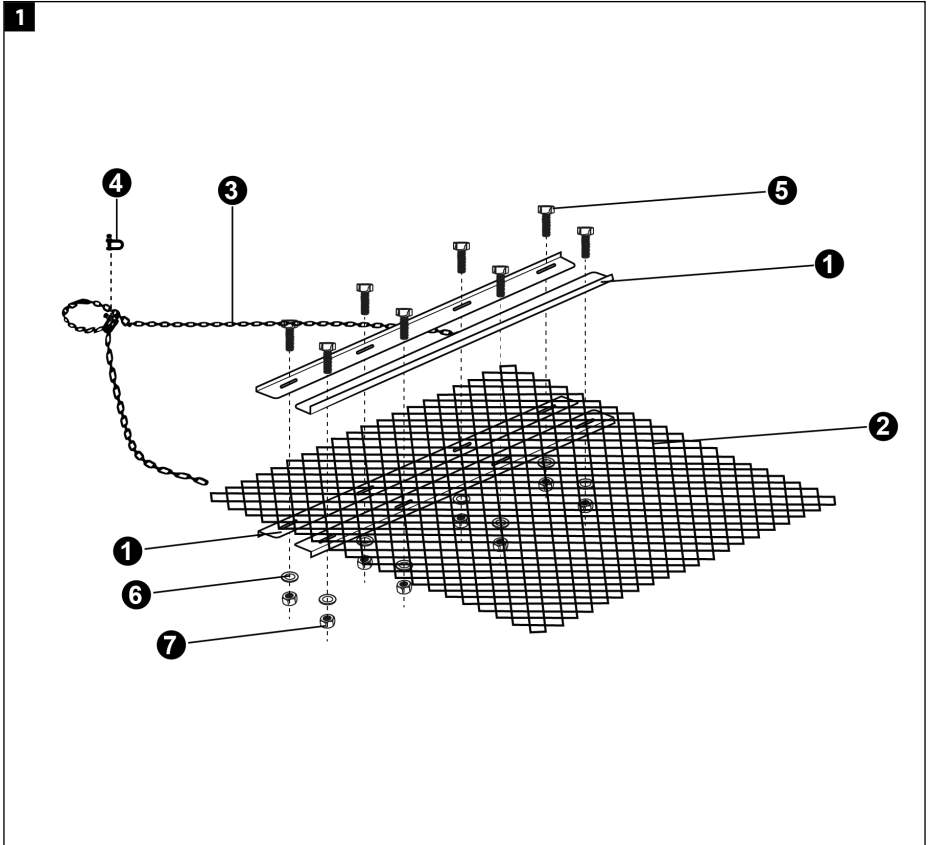

Wijzigingen voorbehouden.
Voor de nieuwste versie van de gebruiksaanwijzing, zie www.jula.com



SÄKERHETSANVISNINGAR

- Låt aldrig personer åka på produkten.
- Backa aldrig när produkten är kopplad till fordonet.
- Kör aldrig fortare än 10 km /h eller den högsta hastighet som anges av fordonstillverkaren (det som är lägst) när produkten är kopplad till fordonet.
- Använd inte produkten i branta sluttningar.
- Använd inte produkten om inte alla delar och monteringsdetaljer är korrekt monterade och åtdragna.
- Gör inga snabba manövrer som kan göra att någon del av produkten hamnar under fordonets hjul.
- Inspektera noga det område där produkten ska användas och avlägsna främmande föremål som kan orsaka fara.
- Håll kringstående personer på säkert avstånd.

SYMBOLER

	Läs bruksanvisningen.
	Godkänd enligt gällande direktiv/förordningar.

TEKNISKA DATA

Mått	1200 x 1500 x 30 mm
Vikt	21 kg

BESKRIVNING

1. *Fästskena*
2. *Harvmatta 1500 x 1500 mm*
3. *Kedja L = 3000 mm*
4. *Schackel 8 mm*
5. *Vagnsskruv M6 x 40*
6. *Bricka 6/15*
7. *Nyloc-mutter M6*

BILD 1

MONTERING

Se **BILD 1** för monteringsanvisning.

HANDHAVANDE

1. Koppla produkten till fordonets draganordning. Vid koppling till dragkrok, använd schackel (4) för att forma en kedjeögla att lägga runt dragkroken.

BILD 2

2. Använd extra vikter för bättre resultat, speciellt på hård mark. Betong- eller lättbetongblock kan användas som vikter.

BILD 3



OBS!

Om extra vikter används måste de vara stadigt säkrade.

SIKKERHETSANVISNINGER

- La aldri personer være passasjerer på produktet.
- Rygg aldri når produktet er koblet til kjøretøyet.
- Kjør aldri raskere enn 10 km/t eller den høyeste hastigheten som er angitt av kjøretøyprodusenten (hva enn som er lavest) når produktet er koblet til kjøretøyet.
- Ikke bruk produktet i bratte skråninger.
- Ikke bruk produktet dersom ikke alle deler og monteringsanvisninger er riktig montert og strammet.
- Ikke gjør noen raske manøvreringer som kan gjøre at noen del av produktet havner under kjøretøyets hjul.
- Kontroller nøye området der produktet skal brukes, og fjern fremmedlegemer som kan forårsake fare.
- Hold andre personer i området på trygg avstand.

SYMBOLER

	Les bruksanvisningen.
	Godkjent i henhold til gjeldende direktiver/forskrifter.

TEKNISKE DATA

Mål	1200 x 1500 x 30 mm
Vekt	21 kg

BESKRIVELSE

1. Festeskinne
2. Harvematte 1500 x 1500 mm
3. Kjede L = 3000 mm
4. Sjakkell 8 mm
5. Vognbolt M6 x 40
6. Skive 6/15
7. Nyloc-mutter M6

BILDE 1

MONTERING

Se **BILDE 1** for monteringsanvisning.

BRUK

1. Koble produktet til kjøretøyets slepefeste. Ved tilkobling til slepekrok bruker du sjakkell (4) for å forme en kjedeløkke til å legge rundt slepekroken.

BILDE 2

2. Bruk ekstra vekter for bedre resultat, spesielt dersom bakken er hard. Betong- eller lettbetongblokker kan brukes som vekter.

BILDE 3



MERK!

Ved bruk av ekstra vekter må de være godt sikret.

SIKKERHEDSINSTRUKTIONER

- Lad aldrig personer køre med på produktet.
- Undlad at bakke, når produktet er koblet til køretøjet.
- Køb aldrig hurtigere end 10 km/t eller den maksimale hastighed, der er angivet af køretøjets producent (afhængigt af hvad der er lavest), når produktet er koblet på køretøjet.
- Brug ikke produktet på stejle skråninger.
- Brug ikke produktet, medmindre alle dele og beslag er monteret og spændt korrekt.
- Foretag ikke hurtige manøvrer, der kan gøre, at dele af produktet ryger ind under køretøjets hjul.
- Undersøg omhyggeligt det område, hvor produktet skal bruges, og fjern alle fremmedlegemer, der kan medføre fare.
- Hold omkringstående personer på sikker afstand.

SYMBOLER

	Læs brugsanvisningen.
	Godkendt i henhold til gældende direktiver/forordninger.

TEKNISKE DATA

Dimensioner	1200 x 1500 x 30 mm
Vægt	21 kg

BESKRIVELSE

1. *Monteringsskinne*
2. *Harvemåtte 1500 x 1500 mm*
3. *Kæde L = 3000 mm*
4. *Sjækkel 8 mm*
5. *Vognbolt M6 x 40*
6. *Skive 6/15*
7. *Nyloc-møtrik M6*

FIGUR 1

MONTERING

Se **FIGUR 1** for monteringsvejledning.

HÅNDBTERING

1. Slut produktet til køretøjets anhængertræk. Når du kobler til anhængertrækket, skal du bruge sjæklen (4) til at danne en kædeløkke, som du kan vikle rundt om anhængertrækket.

FIGUR 2

2. Brug ekstra vægte for at få bedre resultater, især på hård jord. Beton- eller gasbetonblokke kan bruges som vægte.

FIGUR 3



OBS!

Hvis der bruges ekstra vægte, skal de gøres godt fast.

ZASADY BEZPIECZEŃSTWA

- Nigdy nie pozwól, aby ktokolwiek jeździł, znajdując się na produkcie.
- Nigdy nie wycofuj, jeśli produkt jest przymocowany do pojazdu.
- Nigdy nie jeźdź szybciej niż 10 km/h lub z prędkością wyższą niż dozwolona przez producenta pojazdu (w zależności, która jest niższa), kiedy produkt jest przymocowany do pojazdu.
- Nie używaj produktu na stromych zboczach.
- Nie używaj produktu, dopóki wszystkie części nie będą prawidłowo zamontowane i dokręcone.
- Nie wykonuj szybkich manewrów, które mogą spowodować, że któraś z części produktu mogłaby się dostać pod koła pojazdu.
- Zawsze dokładnie sprawdź teren, na którym będzie używany produkt, i usuń z niego obce przedmioty, które mogą stanowić zagrożenie.
- Osoby postronne powinny przebywać w bezpiecznej odległości.

SYMBOLE

	Przeczytaj instrukcję obsługi.
	Zatwierdzona zgodność z obowiązującymi dyrektywami/rozporządzeniami.

DANE TECHNICZNE

Wymiary	1200 x 1500 x 30 mm
Masa	21 kg

OPIS

1. *Szyna mocująca*
2. *Mata bronująca 1500 x 1500 mm*
3. *łańcuch L = 3000 mm*
4. *Szeka 8 mm*
5. *Śruba zamkowa M6 x 40*
6. *Podkładka 6/15*
7. *Nakrętka Nyloc M6*

RYS. 1

MONTAŻ

Wskazówki dotyczące montażu znajdują się na RYSUNKU 1.

OBSŁUGA

1. Podłącz produkt do elementu pociągowego w pojeździe. W przypadku podłączania do haka holowniczego użyj szekli (4), aby stworzyć ogniwo łańcucha do założenia wokół haka.

RYS. 2

2. Dla lepszego efektu użyj obciążników, zwłaszcza na twardym podłożu. Jako obciążniki mogą posłużyć bloczki z betonu odlewane lub komórkowe.

RYS. 3



UWAGA!

Używając obciążników, należy zadbać o ich mocne zabezpieczenie.

SAFETY INSTRUCTIONS

- Never let anyone ride of the product.
- Never reverse when the product is connected to the vehicle.
- Never drive faster than 10 km/h, or maximum speed specified by the manufacturer (lowest), when the product is connected to the vehicle.
- Do not use the product on steep slopes.
- Do not use the product if it has not been completely assembled and all parts have been correctly fitted and tightened.
- Do not make rapid manoeuvres that can cause part of the product to go under the wheels.
- Carefully inspect the area where the product is to be used and remove any foreign objects that can be dangerous.
- Keep onlookers at a safe distance.

SYMBOLS

	Read the instructions.
	Approved in accordance with the relevant directives.

TECHNICAL DATA

Size	1200 x 1500 x 30 mm
Weight	21 kg

DESCRIPTION

1. *Mounting bar*
2. *Harrow mat 1500 x 1500 mm*
3. *Chain L = 3000 mm*
4. *Shackle 8 mm*
5. *Carriage bolt M6 x 40*
6. *Washer 6/15*
7. *Nyloc nut M6*

FIG. 1

ASSEMBLY

See **FIG. 1** for assembly instructions.

USE

1. Connect the product to the hitch on the vehicle. When connecting to tow bar use shackle (4) to form a chain loop to put round the tow bar.

FIG. 2

2. Use extra weights for better results, especially on hard ground. Concrete or lightweight concrete blocks can be used as weights.

FIG. 3



NOTE:

If extra weights are used they must be firmly secured.

SICHERHEITSHINWEISE

- Lassen Sie niemals Personen auf dem Produkt fahren.
- Fahren Sie niemals rückwärts, wenn das Produkt am Fahrzeug befestigt ist.
- Fahren Sie niemals schneller als 10 km/h oder die vom Fahrzeughersteller angegebene Höchstgeschwindigkeit (je nachdem, welcher Wert niedriger ist), wenn das Produkt am Fahrzeug befestigt ist.
- Verwenden Sie das Produkt nicht an steilen Hängen.
- Verwenden Sie das Produkt nicht, wenn Teile oder Befestigungen nicht ordnungsgemäß angebracht oder herausgezogen sind.
- Führen Sie keine schnellen Manöver durch, bei denen Teile des Produkts unter die Räder des Fahrzeugs fallen könnten.
- Überprüfen Sie sorgfältig den Bereich, in dem das Produkt verwendet werden soll, und entfernen Sie alle Fremdkörper, die eine Gefahr darstellen können.
- Halten Sie Umstehende in ausreichendem Abstand.

SYMBOLE

	Die Bedienungsanleitung lesen.
	Zulassung gemäß den geltenden Richtlinien/Verordnungen.

TECHNISCHE DATEN

Maße	1200 x 1500 x 30 mm
Gewicht	21 kg

BESCHREIBUNG

1. *Montageschiene*
2. *Weidenegge 1500 x 1500 mm*
3. *Kette L = 3000 mm*
4. *Schäkel 8 mm*
5. *Wagenschraube M6 x 40*
6. *Unterlegscheibe 6/15*
7. *Nyloc-Mutter M6*

ABB. 1

MONTAGE

Installationsanweisungen finden Sie in **ABBILDUNG 1**.

BEDIENUNG

1. Befestigen Sie das Produkt an der Anhängerkupplung des Fahrzeugs. Beim Ankuppeln an der Anhängerkupplung den Schäkel (4) verwenden, um die Anhängerkupplung mit einem Kettenglied zu verbinden.

ABB. 2

2. Verwenden Sie zusätzliche Gewichte, um bessere Ergebnisse zu erzielen, insbesondere auf hartem Boden. Als Gewichte können Beton- oder Leichtbetonblöcke verwendet werden.

ABB. 3



ACHTUNG!

Wenn zusätzliche Gewichte verwendet werden, müssen sie sicher gesichert werden.

TURVALLISUUSOHJEET

- Älä koskaan anna ihmisten ajaa tuotteella.
- Älä koskaan peruuta, kun tuote on kytketty ajoneuvoon.
- Älä koskaan aja nopeammin kuin 10 km/h tai ajoneuvon valmistajan määrittelemää enimmäisnopeutta (riippuen siitä, kumpi on alhaisempi), kun tuote on kytketty ajoneuvoon.
- Älä käytä tuotetta jyrkissä rinteissä.
- Älä käytä tuotetta, ellei kaikkia osia ja kiinnitystarvikkeita ole asennettu ja kiristetty oikein.
- Älä tee nopeita liikkeitä, jotka voivat aiheuttaa tuotteen minkään osan putoamisen ajoneuvon pyörien alle.
- Tarkasta huolella alue, jossa tuotetta käytetään, ja poista kaikki vieraat esineet, jotka voivat jäädä aiheuttamaan vaaratilanteita.
- Pidä sivulliset henkilöt turvallisella etäisyydellä.

SYMBOLIT

	Lue käyttöohje.
	Hyväksytty voimassa olevien direktiivien/säädösten mukaisesti.

TEKNISET TIEDOT

Mitat	1200 x 1500 x 30 mm
Paino	21 kg

KUVAUS

1. *Kiinnityskisko*
2. *Haravamatto 1500 x 1500 mm*
3. *Ketju L = 3000mm*
4. *Sakkeli 8 mm*
5. *Ruuvi M6 x 40*
6. *Aluslevy 6/15*
7. *Nyloc-mutteri M6*

KUVA 1

ASENNUS

Katso asennusohje **KUVASTA 1**.

KÄYTTÖ

1. Kytke tuote ajoneuvon vetolaitteeseen. Kun kytket vetokoukkuun, muodosta ketjusilmukka vetokoukun ympärille sakkelilla (4).

KUVA 2

2. Käytä lisäpainoja parempien tulosten saavuttamiseksi, erityisesti kovalla maalla. Painoina voidaan käyttää betoni- tai kevytbetoniharkkoja.

KUVA 3



HUOM!

Jos käytetään lisäpainoja, ne on kiinnitettävä tiukasti.

CONSIGNES DE SÉCURITÉ

- Ne laissez personne monter sur le produit.
- Ne roulez jamais en marche arrière lorsque le produit est attaché au véhicule.
- Ne roulez jamais à plus de 10 km/h ou au-delà de la vitesse maximale indiquée par le constructeur du véhicule (la valeur la plus basse étant prise en compte) lorsque le produit est attaché au véhicule.
- N'utilisez pas le produit sur des pentes raides.
- N'utilisez pas le produit si toutes les pièces et tous les accessoires de montage ne sont pas correctement en place et serrés.
- N'effectuez pas de manœuvres brusques à la suite desquelles le produit pourrait se retrouver sous une roue du véhicule.
- Contrôlez soigneusement la zone dans laquelle le produit sera utilisé et éliminez les objets étrangers pouvant constituer un danger.
- Veillez à ce que les personnes en présence restent à une distance de sécurité.

PICTOGRAMMES

	Lisez le mode d'emploi.
	Homologué selon les directives/règlements en vigueur.

CARACTÉRISTIQUES TECHNIQUES

Dimensions	1200 x 1500 x 30 mm
Poids	21 kg

DESCRIPTION

1. Rail de fixation
2. Filet de nivelage 1500 x 1500 mm
3. Chaîne L = 3000 mm
4. Manille 8 mm
5. Vis à tête ronde M6 x 40
6. Rondelle 6/15
7. Écrou Nyloc M6

FIG. 1

MONTAGE

Voir la **FIGURE 1** pour les instructions de montage.

UTILISATION

1. Attachez le produit au dispositif de traction du véhicule. Lors de l'accrochage au crochet de traction, utilisez une manille (4) afin de former avec la chaîne une boucle qui sera passée autour du crochet.
2. Pour de meilleurs résultats, utilisez un poids supplémentaire, en particulier sur les sols durs. Un bloc de béton ou de béton léger peut être utilisé comme poids.

FIG. 2

FIG. 3

REMARQUE !

Si des poids supplémentaires sont utilisés, ils doivent être bien fixés.

VEILIGHEIDSINSTRUCTIES

- Laat nooit mensen op het product rijden.
- Rijd nooit achteruit wanneer het product op het voertuig is aangesloten.
- Rijd nooit sneller dan 10 km/u of de door de voertuigfabrikant opgegeven maximumsnelheid (indien die lager is) wanneer het product is aangesloten op het voertuig.
- Gebruik het product niet op steile hellingen.
- Gebruik het product alleen als alle onderdelen en montage-details correct zijn gemonteerd en vastgedraaid.
- Voer geen snelle manoeuvres uit waardoor een onderdeel van het product onder de wielen van het voertuig kan komen.
- Inspecteer zorgvuldig de omgeving waar het product zal worden gebruikt en verwijder alle vreemde voorwerpen die gevaar op zouden kunnen leveren.
- Houd omstanders op een veilige afstand.

SYMBOLLEN

	Lees de gebruiksaanwijzing.
	Goedgekeurd volgens de geldende richtlijnen/verordeningen.

TECHNISCHE GEGEVENS

Afmetingen	1200 x 1500 x 30 mm
Gewicht	21 kg

BESCHRIJVING

1. *Montagerail*
2. *Weidesleep 1500 x 1500 mm*
3. *Ketting L = 3000 mm*
4. *Sluiting 8 mm*
5. *Slotbout M6 x 40*
6. *Sluistring 6/15*
7. *Nyloc-moer M6*

AFB. 1

MONTAGE

Zie **AFBEELDING 1** voor montage-instructies.

AANWENDING

1. Sluit het product aan op de trekhaak van het voertuig. Gebruik bij het koppelen aan een trekhaak de sluiting (4) om met de ketting een lus te vormen die om de trekhaak past.

AFB. 2

2. Gebruik extra gewichten voor betere resultaten, vooral als de grond hard is. Beton- of lichtgewicht betonblokken kunnen als gewichten worden gebruikt.

AFB. 3

LET OP!

Als er extra gewichten worden gebruikt, moeten deze stevig worden vastgezet.