



INFRARED HEATER

INFRAVÄRMARE

INFRAVARMER

PROMIENNIK PODCZERWIENI

INFRAROTLAMPE

INFRAPUNALÄMMITIN

CHAUFFAGE INFRAROUGE

INFRAROODVERWARMING



EN OPERATING INSTRUCTIONS

▲ Important! Read the user instructions carefully before use. Save them for future reference.
(Translation of the original instructions)

SV BRUKSANVISNING

▲ Viktigt! Läs bruksanvisningen före användning. Spara den för framtida bruk.
(Original bruksanvisning)

NO BRUKSANVISNING

▲ Viktigt! Les bruksanvisningen nøye før bruk. Ta vare på den for fremtidig bruk.
(Oversettelse av original bruksanvisning)

PL INSTRUKCJA OBSŁUGI

▲ Ważne! Przed użyciem uważnie przeczytaj instrukcję obsługi! Zachowaj ją na przyszłość.
(Tłumaczenie oryginalnej instrukcji)

DE BEDIENUNGSANLEITUNG

▲ Wichtig! Die Bedienungsanleitung vor der Verwendung bitte sorgfältig durchlesen! Für die zukünftige Verwendung aufbewahren.
(Bedienungsanleitung im Original)

FI KÄYTTÖOHJEESTA

▲ Tärkeää! Lue käyttöohje huolella ennen käyttöä! Säilytä se myöhempää käyttöä varten.
(Käännös alkuperäisestä käyttöohjeesta)

FR MODE D'EMPLOI

▲ Important ! Lisez attentivement le mode d'emploi avant la mise en service. Conservez-le.
(Traduction des instructions originales)

NL GEBRUIKSAANWIJZING

▲ Belangrijk! Lees de gebruiksaanwijzing aandachtig door voordat u het apparaat gebruikt. Bewaar de gebruiksaanwijzing voor toekomstig gebruik.
(Vertaling van de originele instructies)

Värna om miljön!

Kasserad produkt ska återvinnas enligt gällande bestämmelser.

Verne om miljøet!

Kassert produkt skal gjenvinnes etter gjeldende lover og regler.

Dbaj o środowisko!

Zużyty produkt należy poddać recyklingowi zgodnie z obowiązującymi przepisami.

Care for the environment!

Recycle discarded product in accordance with local regulations.

Schützen Sie die Umwelt!

Das entsorgte Produkt muss gemäß den geltenden Bestimmungen recycelt werden.

Suojele ympäristöä!

Käytöstä poistettu tuote on kierrätettävä voimassa olevien säännösten mukaisesti.

Pensez à l'environnement

Les appareils hors d'usage doivent être recyclés conformément à la réglementation en vigueur.

Bescherm het milieu!

Afgedankte producten moeten worden gerecycleerd volgens de van toepassing zijnde regelgeving.

Rätten till ändringar förbehålles. För senaste version av bruksanvisningen se www.jula.com

Med forbehold om endringer. Nyeste versjon av bruksanvisningen finner du på www.jula.com

Z zastrzeżeniem prawa do zmian. Najnowsza wersja instrukcji obsługi znajduje się na www.jula.com

Jula reserves the right to make changes. For latest version of operating instructions, see www.jula.com

Änderungen vorbehalten. Die aktuellste Version der Bedienungsanleitung finden Sie auf www.jula.com

Pidätämme oikeuden muutoksiin. Katso käyttöohjeiden uusin versio täältä: www.jula.com

Nous nous réservons le droit d'apporter des modifications. Vous trouverez la dernière version des consignes d'utilisation sur www.jula.com

Wijzigingen voorbehouden. Voor de recentste editie van de gebruikershandleiding, zie www.jula.com



1

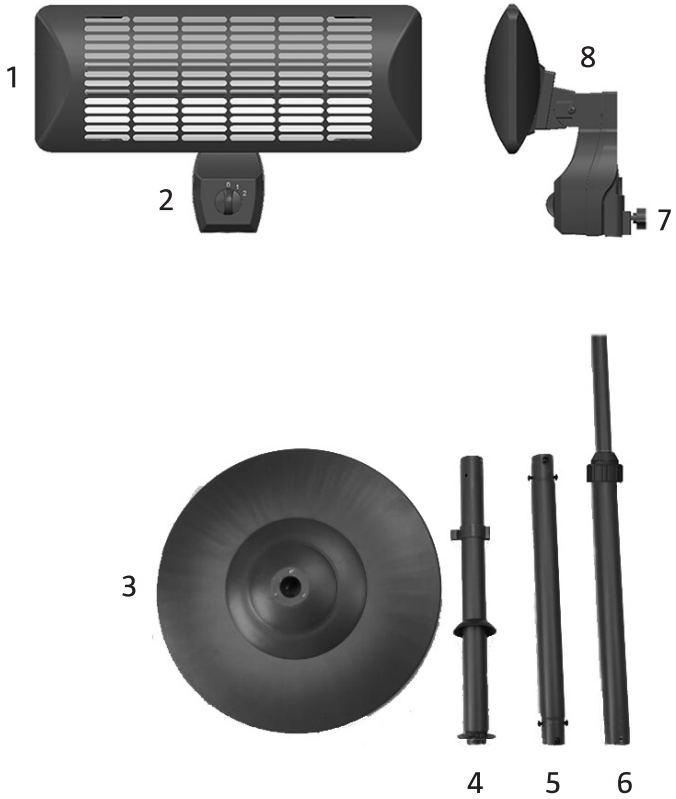

2

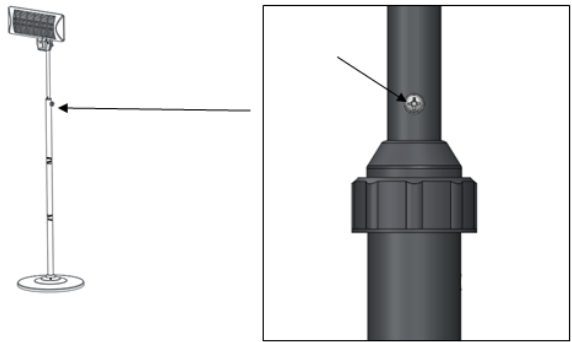

SAFETY INSTRUCTIONS

IMPORTANT:

Read these instructions carefully before use, and save them for future reference. Save the original packaging if possible – it is the best way to protect the product when it is not in use. These instructions should be enclosed with the product if it is sold or passed on.

- Only intended for outdoor use.
- Always respect the minimum of free space permitted around the product.
- Check that the mains voltage corresponds to the rated voltage on the type plate. Only connect the product to an earthed power point that complies with the rules and regulations for the place in question and which is protected with an RCD with a tripping current of 30 mA.
- Only use the product as it is intended to be used – for the heating of terraces etc. The product must not be used to dry textiles,

for commercial purposes, or for heating buildings, greenhouses, or stables etc.

- Handle the product with care and do not subject it to knocks and blows.
- Do not use an extension cord or power strip unless absolutely necessary. If an extension cord or power strip is used the cross-sectional area of the wires and the rated current must be dimensioned for the power supply to the product. If an extension cord is used on a reel, pull out the full length of cord.
- Pull out the plug when the product is not in use.
- Switch off the product and pull out the plug before cleaning and/or maintenance.
- Do not pull the power cord to pull out the plug.
- Place the power cord so it cannot be exposed to damage or stress, severe bending, sharp edges, or contact with hot surfaces.

- The product's openings must not be covered.
- Do not cover the product.
- Make sure that wind or other conditions cannot bring curtains, drapes, awnings, flags, plastic ribbons etc. near the product, or cover the product – risk of material damage or fire. Do not place the product immediately over or under a power point.
- Do not place the product near flammable objects, or substances – fire risk.
- Do not touch the product with wet hands or wet parts of the body, and do not immerse it in water or any other liquid, or pour or spray water on it. Do not use the product near water, such as a bath, washbasin, washbowl, kitchen sink, in a wet basement or near a swimming pool. Do not use the product outdoors in the rain or in damp weather.
- The product is not intended to be controlled by an external timer, a separate remote control, or other equipment that can switch on the product automatically.
- Keep the product under careful supervision when it is used by, or near children or persons with functional disorders.
- The product must not be used in areas where flammable substances are stored, or where there are flammable materials. Keep such substances and materials away from the product – fire risk.
- Never poke your fingers or any objects into the inlet or outlet openings – risk of electric shock, fire and/or personal injury.
- Do not use the product if the power cord or plug are damaged, if it is not working properly, after it has been dropped, or if the product is damaged in any other way.
- Contact the retailer or authorised service centre if the product gets damaged or

stops working properly. Do not dismantle the product or attempt to repair it yourself. Repairs carried out by unauthorised or unqualified personnel will invalidate the warranty. The manufacturer cannot accept liability for any damage resulting from unauthorised repairs or modifications.

- This product can be used by children from 8 years of age and by persons with physical, sensorial or mental disabilities, or persons who lack experience or knowledge, if they are supervised or receive instructions concerning the safe use of the product and understand the risks involved. Keep children under supervision to make sure they do not play with the product. Do not allow children to clean or maintain the product without supervision.
- Keep small children under supervision to make sure

they do not play with the product.

- Keep the product under careful supervision when it is used by, or near children or persons with functional disorders.
- The product is powerful and emits a lot of heat. For this reason do not expose animals or people, especially infants, older or sensitive persons, to the direct thermal radiation from the product.
- The product does not have a thermostat. Do not use the product unsupervised in rooms where there are persons who cannot leave the room without assistance.
- Some parts of the product get very hot – risk of burn injuries. Keep the product under careful supervision when it is used by, or near children or persons with functional disorders. Do not touch the product with bare hands or other bare skin during use – switch off the

product and allow it to cool for 15 minutes before touching it.

WARNING!

Do not cover the product – fire risk.

SYMBOLS

	Read the instructions.
	WARNING!
	Do not cover.
	Approved in accordance with the relevant directives.
	Recycle end-of-life product in accordance with local regulations.

TECHNICAL DATA

Rated voltage	230 V ~ 50 Hz
Output	1000–2000 W
Protection rating	IP24

DESCRIPTION

1. Grille
2. Power switch/output selector
3. Base plate
4. Bottom pole

5. Middle pole
6. Top pole
7. Assembly screw
8. Heating element

FIG. 1

ASSEMBLY

1. Place the bottom part of the stand on the foot plate so that the screw holes are opposite each other. Screw the stand to the base plate from underneath. Put the cover in place over the screw joint (the cord retainer must be removed temporarily).
2. Undo the screws in the larger stand tubes.
3. Fasten the stand parts to each other with the screws.
4. Unscrew the retaining screw on the back of the heating element and unscrew it almost all the way from the bracket. Put the heating element on the top post. Fasten with the retaining screw. Firmly tighten the screw. The screw must be screwed all the way into the post – it must not stick out.
5. Pull out the full length of the stand. Tighten the lock ring and fix the height of the stand with the screw.

FIG. 2

USE

POSITIONING

- The infrared heater must be placed at least 100 centimetres from the nearest wall. The control panel must be at least 30 centimetres from the ceiling and 180 centimetres above the ground.
- The infrared heater must be placed on a firm and level surface.

HOW TO USE

WARNING!

The infrared heater does not have a thermostat and emits heat at a constant rate when in use. For this reason do not leave the heater unattended when in use.

NOTE:

Check before use that all connections are firmly tightened and that the heater is correctly and safely positioned.

1. Point the heating element in the required direction.
2. Plug the plug into a power point.
3. Use the power switch to start and switch off the heater and to select the power mode.
 - Mode 0 = Off
 - Mode 1 = Low, 1000 watt
 - Mode 2 = High, 2000 watt
4. Pull out the plug from the power point after use.

MAINTENANCE

NOTE:

Switch off the heater and make sure that it is not connected to the mains before cleaning.

- Clean the heater with a damp cloth, or use a mild detergent. Do not use strong or abrasive detergents.
- Clean behind the grille:
 - Undo the four small screws in each corner on the back of the heating element and carefully lift off the grille.
 - Carefully remove dust and debris with a soft brush. Do not blow with compressed air – this can damage the lamp and reflector.
 - Replace the grille and screw tight.

SÄKERHETSANVISNINGAR

VIKTIGT!

Läs dessa anvisningar noga före användning och spara dem för framtida behov. Spara om möjligt originalförpackningen – den är det bästa skyddet för produkten när den inte används. Anvisningarna ska följas med produkten om den säljs eller lämnas vidare.

- Endast avsedd för utomhusbruk.
- Respektera alltid minsta tillåtna fria utrymme runt produkten.
- Kontrollera att nätspänningen motsvarar märkspänningen på typskylten. Anslut produkten endast till skyddsjordat nätuttag som uppfyller på platsen gällande regelverk och lagar och är skyddat med jordfelsbrytare med utlösningström 30 mA.
- Använd produkten endast på avsett sätt – uppvärmning av terrasser och liknande. Produkten får inte användas för torkning av textilier, för kommersiella ändamål eller

för uppvärmning av byggnader, växthus, stall och liknande.

- Hantera produkten försiktigt och utsätt den inte för slag eller stötar.
- Använd inte förlängningsladd eller grenuttag om det inte är absolut nödvändigt. Om förlängningsladd eller grenuttag används ska förlängningsladdens ledartvårsnittsarea respektive grenuttagets märkström vara tillräckliga för produktens strömförsörjning. Om förlängningsladd på sladdvinda används ska hela sladdlängden rullas ut.
- Dra ut stickproppen när produkten inte används.
- Stäng av produkten och dra ut stickproppen före rengöring och/eller underhåll.
- Dra inte i sladden för att dra ut stickproppen.
- Placera sladden så att den

inte utsätts för skada eller belastning, kröks kraftigt, hänger över skarpa kanter eller kan komma i kontakt med heta ytor.

- Produktens öppningar får inte blockeras.
- Produkten får inte övertäckas.
- Se till att vind eller andra omständigheter inte kan föra gardiner, draperier, markiser, flaggor, plastremсор etc. i närheten av produkten eller få dem att lägga sig över och täcka produkten – risk för egendomsskada eller brand. Produkten får inte placeras omedelbart ovanför eller nedanför nätuttag.
- Placera inte produkten i närheten av brännbara föremål eller ämnen – brandrisk.
- Rör inte vid produkten med våta händer eller kroppsdelar, dränk den inte i vatten eller annan vätska och håll eller spola inte vatten på den. Använd inte produkten i närheten av vatten, till

exempel badkar, handfat, tvättfat, diskbänk, i en fuktig källare eller nära en swimmingpool. Använd inte produkten utomhus vid nederbörd eller fuktig väderlek.

- Produkten är inte avsedd att styras med extern timer, separat fjärrkontroll eller annan utrustning som kan starta produkten automatiskt.
- Övervaka produkten noga när den används av eller i närheten av barn eller personer med funktionsnedsättning.
- Produkten får inte användas i utrymmen där lättantändliga ämnen förvaras eller kan förekomma, eller där det finns lättantändliga material. Håll sådana ämnen och material borta från produkten – brandrisk.
- För aldrig in kroppsdelar eller föremål i inlopps- eller utloppsöppningar – risk för elolycksfall, brand och/eller personskada.

- Använd inte produkten om sladden eller stickproppen är skadad, om produkten inte fungerar normalt, efter att produkten fallit eller om den är skadad på annat sätt.
- Kontakta återförsäljaren eller behörig serviceverkstad om produkten skadas eller slutar fungera korrekt. Demontera inte produkten och försök inte reparera den själv. Reparationer utförda av obehörig eller icke kvalificerad personal gör att garantin upphör att gälla. Tillverkaren påtar sig inget ansvar för skador som uppkommer till följd av obehöriga reparationer eller ingrepp.
- Produkten kan användas av personer från 8 års ålder och av personer med nedsatt fysisk, sensorisk eller mental förmåga eller brist på erfarenhet eller kunskap om de har fått övervakning eller anvisningar gällande användning av produkten på säkert sätt och förstår föreliggande risker. Barn ska hållas under uppsikt så att de inte leker med produkten. Låt inte barn rengöra eller underhålla produkten utan övervakning.
- Små barn ska hållas under uppsikt så att de inte leker med produkten.
- Övervaka produkten noga när den används av eller i närheten av barn eller personer med funktionsnedsättning.
- Produkten är kraftfull och avger mycket hög värmeeffekt. Exponera därför inte djur eller människor, särskilt inte spädbarn, äldre eller särskilt känsliga personer, för den direkta värmestrålningen från produkten.
- Produkten har ingen termostat. Använd inte produkten utan övervakning i rum där det vistas personer som inte kan lämna rummet utan hjälp.
- Vissa delar av produkten blir mycket varma – risk för

brännskada. Övervaka produkten noga när den används av eller i närheten av barn eller personer med funktionsnedsättning. Vidrör inte produkten med bara händer eller annan oskyddad hud under drift – stäng av produkten och låt den svalna i 15 minuter innan den vidrörs.

VARNING!

Produkten får inte övertäckas – brandrisk.

SYMBOLER

	Läs bruksanvisningen.
	VARNING!
	Får inte övertäckas.
	Godkänd enligt gällande direktiv/förordningar.
	Uttjänt produkt ska återvinnas enligt gällande bestämmelser.

TEKNISKA DATA

Märkspänning	230 V ~ 50 Hz
Effekt	1000 – 2000 W
Kapslingsklass	IP24

BESKRIVNING

1. *Galler*
2. *Strömbrytare/effektväljare*
3. *Bottenplatta*
4. *Stolpe nedre del*
5. *Stolpe mittdel*
6. *Stolpe övre del*
7. *Monteringskruv*
8. *Värmeelement*

BILD 1**MONTERING**

1. Placera den nedre delen av stativet på fotplattan så att skruvhålen ligger mitt för varandra. Skruva fast stativet mot bottenplattan underifrån. Sätt skyddskåpan på plats över skruvförbandet (sladdhållaren måste då tillfälligt tas loss).
2. Lossa de förmonterade skruvarna i de grövre stativrören.
3. Fäst stativdelarna i varandra med skruvarna.
4. Lossa monteringskruven baktill på värmelementet och skruva ut den nästan helt ur monteringsfästet. Trä värmeelementet på den övre stolpen. Fäst det med monteringskruven. Dra åt skruven ordentligt. Skruven ska skruvas in helt i stolpen – den får inte sticka ut.
5. Dra ut stativets hela längd. Dra åt låsringen och säkra stativets höjd med skruven.

BILD 2

HANDHAVANDE

PLACERING

- Infravärmaren ska placeras minst 100 centimeter från närmaste vägg. Manöverpanelen måste vara minst 30 centimeter från taket och 180 centimeter ovanför marken.
- Infravärmaren ska placeras på ett stadigt, jämnt och horisontellt underlag.

ANVÄNDNING

VARNING!

Infravärmaren har ingen termostatreglering, utan avger värme med inställd effekt så länge den är i bruk. Lämna därför aldrig infravärmaren utan övervakning när den är i bruk.

OBS!

Kontrollera före användning att alla anslutningar är ordentligt åtdragna och att infravärmaren är korrekt och säkert placerad.

1. Rikta värmeelementet i önskad riktning.
2. Anslut stickproppen till nätspänning.
3. Använd strömbrytaren för att starta och stänga av infravärmaren och för att välja effektläge.
 - Läge 0 = Avstängd
 - Läge 1 = Lågeffektläge, 1000 watt
 - Läge 2 = Högeffektläge, 2000 watt
4. Dra ut stickproppen ur nätuttaget efter användning.

UNDERHÅLL

OBS!

Stäng av infravärmaren och se till att den inte är ansluten till nätspänning före rengöring.

- Rengör infravärmaren med fuktad trasa, alternativt med lite mildt rengöringsmedel.

Använd inte starka eller slipande rengöringsmedel.

- Rengör bakom gallret:
 - Lossa de fyra små skruvarna i varje hörn på värmeelementets baksida och lyft försiktigt bort gallret.
 - Avlägsna försiktigt damm och skräp med en mjuk borste. Blås inte med tryckluft – det kan skada lampan och reflektorn.
 - Sätt tillbaka gallret och skruva fast det.

SIKKERHETSANVISNINGER

VIKTIG!

Les disse anvisningene nøye før bruk, og ta vare på dem for eventuell fremtidig bruk. Ta vare på originalemballasjen om du kan – den er den beste beskyttelsen for produktet når det ikke er i bruk. Anvisningene skal følge med produktet hvis det selges eller gis videre.

- Kun til utendørs bruk.
- Respekter alltid minste tillatte frie luftrom rundt produktet.
- Kontroller at nettspenningen tilsvarer den nominelle spenningen på typeskiltet. Koble produktet kun til en jordet stikkontakt som oppfyller lokale gjeldende regler og lover, og er beskyttet med en jordfeilbryter med utløsningsstrøm 30 mA.
- Bruk produktet kun på tiltenkt måte – oppvarming av terrasser og lignende. Produktet skal ikke brukes til å tørke tekstiler, til kommersiell bruk eller til oppvarming av bygninger, drivhus, staller og lignende.
- Håndter produktet forsiktig, og ikke utsett det for slag eller støt.
- Ikke bruk skjøteledning eller grenuttak med mindre det er absolutt nødvendig. Ved bruk av skjøteledning eller grenuttak skal skjøteledningens ledertverrsnittsareal eller grenuttakets nominelle strøm være tilstrekkelig for produktets strømforsyning. Ved bruk av skjøteledning på trommel skal hele ledningen rulles ut.
- Trekk ut støpselet når produktet ikke er i bruk.
- Slå av produktet og trekk ut støpselet før rengjøring og/eller vedlikehold.
- Ikke dra i ledningen når du skal trekke ut støpselet.
- Plasser ledningen slik at den ikke utsettes for skade eller belastning, brettes kraftig, henger over skarpe kanter eller kan komme i kontakt med varme overflater.
- Produktets åpninger må ikke blokkeres.

- Produktet må ikke tildekkes.
- Pass på at vind eller andre omstendigheter ikke kan føre gardiner, forheng, markiser, flagg, plastremser etc. i nærheten av produktet eller får dem til å legge seg over og dekke til produktet – fare for eiendomsskade eller brann. Produktet skal ikke plasseres rett ovenfor eller nedenfor stikkontakten.
- Ikke plasser produktet i nærheten av brennbare gjenstander eller stoffer – brannfare.
- Ikke ta på produktet med våte hender eller kroppsdeler, ikke sent det ned i vann eller annen væske, og ikke hell eller spyl vann på det. Ikke bruk produktet i nærheten av vann, f.eks. badekar, håndvask, vaskeservant, oppvaskbenk, i en fuktig kjeler eller i nærheten av et svømmebasseng. Ikke bruk produktet utendørs ved nedbør eller i fuktig vær.
- Produktet er ikke beregnet på styring med eksternt tidsur, separat fjernkontroll eller annet utstyr som kan starte produktet automatisk.
- Overvåk produktet nøye når det brukes av eller i nærheten av barn eller personer med nedsatt funksjonsevne.
- Produktet skal ikke brukes i rom der det oppbevares eller kan forekomme lettantennelige stoffer, eller der det finnes lettantennelige materialer. Hold slike stoffer og materialer unna produktet – brannfare.
- Før aldri kroppsdeler eller gjenstander inn i innløps- eller utløpsåpninger – fare for el-ulykke, brann og/eller personskade.
- Ikke bruk apparatet hvis ledningen eller støpselet er skadet, hvis apparatet ikke fungerer normalt etter at det har falt, eller hvis det er skadet på andre måter.
- Kontakt forhandleren eller et autorisert serviceverksted

dersom produktet blir skadet eller slutter å fungere som det skal. Ikke demonter produktet, og ikke forsøk å reparere det selv.

Reparasjoner utført av ukvalifisert personale gjør at garantien bortfaller.

Produsenten påtar seg ikke ansvar for skader som oppstår som følge av uautorisert reparasjoner eller endringer.

- Produktet kan brukes av personer fra 8 år og av personer med nedsatt fysiske, sansemessige eller mentale evner, eller med manglende erfaring og kunnskap dersom de er under oppsyn eller har fått anvisninger om sikker bruk av produktet og forstår risikoene knyttet til bruk. Barn skal holdes under oppsyn, slik at de ikke leker med produktet. Ikke la barn rengjøre eller vedlikeholde produktet uten tilsyn.
- Små barn skal holdes under oppsyn, slik at de ikke leker med produktet.

- Overvåk produktet nøye når det brukes av eller i nærheten av barn eller personer med nedsatt funksjonsevne.
- Produktet er kraftig og avgir svært høy varmeeffekt. Eksponer derfor ikke dyr eller mennesker, særlig ikke spedbarn, eldre eller sensitive personer for den direkte varmestrålingen fra produktet.
- Produktet har ingen termostat. Ikke bruk produktet uten overvåking i rom der det oppholder seg personer som ikke kan forlate rommet uten hjelp.
- Visse deler av produktet blir svært varme – fare for brannskade. Overvåk produktet nøye når det brukes av eller i nærheten av barn eller personer med nedsatt funksjonsevne. Ikke ta på produktet med bare hender eller annen ubeskyttet hud under drift – lå av produktet og la det svalne i 15 minutter før du tar på det.

ADVARSEL!**Produktet må ikke tildekkes –
brannfare.****SYMBOLER**

	Les bruksanvisningen.
	ADVARSEL!
	Må ikke tildekkes.
	Godkjent i henhold til gjeldende direktiver/forskrifter.
	Kasserte produkter skal gjenvinnes etter gjeldende forskrifter.

TEKNISKE DATA

Nominell spenning	230 V ~ 50 Hz
Effekt	1000–2000 W
Kapslingsklasse	IP24

BESKRIVELSE

1. Rist
2. Av/på-bryter/effektvelger
3. Bunnplate
4. Stolpe nedre del
5. Stolpe midtdel
6. Stolpe øvre del

7. Monteringskruer

8. Varmeelement

BILDE 1**MONTERING**

1. Plasser den nedre delen av stativet på fotplaten slik at skruerhullene er parallelle med hverandre. Skru fast stativet mot bunnplaten fra undersiden. Sett beskyttelsesdekselet på plass over skruerforbindelsen (ledningsholderen må da løsnes midlertidig).
2. Løsne de forhåndsmonterte skuene i de største stativrørene.
3. Fest stativdelene i hverandre med skruene.
4. Løsne monteringskruen på baksiden av varmeelementet og skru den nesten helt ut av monteringsfestet. Trø varmeelementet på den øvre stolpen. Fest det med monteringskruen. Trekk skruen forsvarlig til. Skruen skal skrues helt inn i stolpen – den må ikke stikke ut.
5. Trekk ut stativets hele lengde. Stram låseringen og sikre stativets høyde med skruen.

BILDE 2**BRUK****PLASSERING**

- Varmeooven skal plasseres minst 100 centimeter fra nærmeste vegg. Betjeningspanelet må være minst 30 centimeter fra taket og 180 centimeter over bakken.
- Varmeooven skal plasseres på et stødig, jevnt og horisontalt underlag.

BRUK**ADVARSEL!**

Infravarmeovnen har ikke termostat-regulering, men avgir varme med innstilt effekt så lenge den er i bruk. Gå derfra aldri fra infravarmeovnen uten tilsyn når den er i bruk.

MERK!

Kontroller før bruk at alle koblinger er forsvarlig strammet og at varmeovnen er korrekt og sikkert plassert.

1. Rett varmeelementet i ønsket retning.
2. Koble støpselet til en stikkontakt.
3. Trykk på strømbryteren for å starte og slå av infravarmeovnen samt for å velge effektrinn.
 - Innstilling 0 = Av
 - Innstilling 1 = Lav effekt, 1000 watt
 - Innstilling 2 = Høy effekt, 2000 watt
4. Koble støpselet fra stikkontakten etter bruk.

VEDLIKEHOLD**MERK!**

Slå av infravarmeovnen og kontroller at den ikke er koblet til nettspenning før rengjøring.

- Rengjør infravarmeovnen med en fuktig klut, alternativt med litt mildt rengjøringsmiddel. Ikke bruk sterke eller slipende rengjøringsmidler.
- Rengjør bak gitteret:
 - Løsne de fire små skruene i hvert hjørne på baksiden av varmeelementet, og løft gitteret forsiktig av.
 - Fjern støv forsiktig og skrap med en myk børste. Ikke blås med trykkluft – det kan skade lampen og reflektoren.
 - Sett gitteret tilbake på plass og skru det fast.

ZASADY BEZPIECZEŃSTWA

WAŻNE!

Przed użyciem zapoznaj się z niniejszą instrukcją i zachowaj ją na przyszłość. Jeśli to możliwe, zachowaj oryginalne opakowanie i dla zapewnienia najlepszej ochrony przechowuj w nim produkt, gdy nie jest używany. W razie przekazania lub sprzedaży produktu innej osobie należy dołączyć niniejszą instrukcję.

- Do użytku wyłącznie na zewnątrz pomieszczeń.
- Pamiętaj, aby zawsze zachować minimalną wolną przestrzeń wokół produktu.
- Sprawdź, czy napięcie sieciowe odpowiada napięciu na tabliczce znamionowej. Zawsze podłączaj produkt do gniazda z uziemieniem ochronnym, które jest zgodne z lokalnie obowiązującymi przepisami i zabezpieczone bezpiecznikiem różnicowoprądowym o prądzie wyzwolenia 30 mA.
- Używaj produktu wyłącznie zgodnie z przeznaczeniem,

czyli do ogrzewania tarasów itp. Produkt nie nadaje się do suszenia materiałów, użytku komercyjnego ani do ogrzewania budynków, szklarni, stajni itp.

- Obchodź się z produktem ostrożnie i nie narażaj go na uderzenia ani wstrząsy.
- Jeżeli nie jest to bezwzględnie konieczne, nie podłączaj żadnych przedłużaczy ani rozgałęziaczy. Jeżeli używasz przedłużacza lub rozgałęziacza, powierzchnia przekroju przedłużacza względnie prąd znamionowy rozgałęziacza powinny być wystarczające do zasilania danego produktu. W przypadku używania bębna na przewód należy rozwinąć cały przewód.
- Wyciągnij wtyk z gniazda na czas, gdy nie używasz produktu.
- Wyłącz produkt i wyciągnij wtyk z gniazda przed przystąpieniem do czyszczenia i/lub konserwacji.

- Nie ciągnij za przewód, aby wyjąć wtyk.
- Przeprowadź kabel w taki sposób, aby nie był narażony na uszkodzenia, obciążenie, zgięcie, zwisanie z ostrych krawędzi ani zetknięcie z rozgrzanyimi elementami.
- Nie należy zasłaniać otworów wentylacyjnych urządzenia.
- Produktu nie wolno zakrywać.
- Upewnij się, że wiatr ani żadne inne czynniki nie wprawią w ruch żaluzje, firanek, markiz, flag, pasków z tworzywa itp. w pobliżu produktu oraz że nie ma możliwości, aby produkt został przykryty przez te elementy, ponieważ wiąże się to z ryzykiem szkód materialnych i pożaru. Produktu nie należy umieszczać bezpośrednio powyżej ani poniżej gniazda elektrycznego.
- Nie umieszczaj produktu w pobliżu palnych przedmiotów i substancji – ryzyko pożaru.
- Nie dotykaj produktu mokrymi rękami ani innymi częściami ciała, nie zanurzaj go w wodzie ani innej cieczy, nie polewaj i nie spłukuj go wodą. Nie używaj produktu w pobliżu wody, np. przy wannach, umywalkach, zlewach, w wilgotnych piwnicach i w pobliżu basenów kąpielowych. Nie używaj produktu na zewnątrz pomieszczeń w czasie deszczu ani przy wilgotnej pogodzie.
- Produkt nie jest przeznaczony do sterowania za pomocą zewnętrznego wyłącznika czasowego, osobnego pilota lub innego sprzętu, który może włączać go automatycznie.
- Zachowuj szczególną ostrożność, jeśli w momencie użytkowania produktu w pobliżu przebywają dzieci lub osoby niepełnosprawne.
- Nie należy używać produktu w pomieszczeniach, gdzie są przechowywane lub mogą się znajdować łatwopalne substancje lub materiały.

Przechowuj takie substancje i materiały w bezpiecznej odległości od produktu ze względu na ryzyko pożaru.

- Nigdy nie wkładaj części ciała ani przedmiotów do otworów wlotowych i wylotowych urządzenia – stwarza to ryzyko porażenia prądem, pożaru i/lub obrażeń ciała.
- Nie używaj produktu, jeśli przewód lub wtyk są uszkodzone lub produkt nie działa normalnie, spadł albo jest uszkodzony w inny sposób.
- Skontaktuj się z dystrybutorem lub autoryzowanym warsztatem, jeśli produkt ulegnie uszkodzeniu albo przestanie działać. Nie rozbieraj produktu na części i nie próbuj go naprawiać samodzielnie.

Przeprowadzenie naprawy przez niewykwalifikowany lub nieuprawniony personel może spowodować utratę gwarancji. Producent nie ponosi odpowiedzialności za

szkody powstałe na skutek nieuprawnionych napraw i zmian.

- Produktu mogą używać osoby w wieku powyżej ośmiu lat, osoby o obniżonej sprawności fizycznej lub psychicznej oraz osoby, które nie używały go wcześniej, o ile korzystają z niego pod nadzorem lub otrzymały wskazówki dotyczące jego bezpiecznej obsługi oraz rozumieją zachodzące ryzyko. Należy dopilnować, aby dzieci nie bawiły się produktem. Nie pozwalaj dzieciom czyścić ani konserwować produktu bez nadzoru.
- Należy dopilnować, aby dzieci nie bawiły się produktem.
- Zachowuj szczególną ostrożność, jeśli w momencie użytkowania produktu w pobliżu przebywają dzieci lub osoby niepełnosprawne.
- Produkt jest solidny i zapewnia bardzo dużą moc cieplną. Z uwagi na to unikaj

narażania zwierząt domowych i ludzi, szczególnie niemowląt, osób starszych i wrażliwych, na bezpośredni strumień ciepła z produktu.

- Produkt nie jest wyposażony w termostat. Nie używaj produktu bez nadzoru w miejscach, w których przebywają osoby, które nie mogą opuścić pomieszczenia bez pomocy.
- Niektóre części produktu silnie się nagrzewają, co stwarza ryzyko oparzeń. Zachowuj szczególną ostrożność, jeśli w momencie użytkowania produktu w pobliżu przebywają dzieci lub osoby niepełnosprawne. Pamiętaj, aby w czasie pracy nie dotykać produktu gołymi rękami ani innymi odstoniętymi częściami ciała – wyłącz produkt i przed dotknięciem go odczekaj 15 minut, aż ostygnie.

OSTRZEŻENIE!

Produktu nie wolno zakrywać ze względu na ryzyko pożaru.

SYMBOLE

	Przeczytaj instrukcję obsługi.
	OSTRZEŻENIE!
	Nie przykrywać.
	Zatwierdzona zgodność z obowiązującymi dyrektywami/rozporządzeniami.
	Zużyty produkt oddaj do utylizacji, postępując zgodnie z obowiązującymi przepisami.

DANE TECHNICZNE

Napięcie znamionowe	230 V~50 Hz
Moc	1000–2000 W
Stopień ochrony obudowy	IP24

OPIS

1. Ruszt
2. Przetłącznik / regulator mocy
3. Podstawa
4. Dolna część słupka
5. Środkowa część słupka
6. Górna część słupka
7. Śruba montażowa
8. Grzałka

RYS. 1

MONTAŻ

1. Umieść dolną część stojaka na stopce, aby otwory znalazły się naprzeciwko siebie. Przykręć stojak od spodu podstawy. Załóż osłonę na połączenie śrubowe (uchwyt na przewód należy wówczas na chwilę zdjąć).
2. Poluzuj zamontowane fabrycznie śruby na grubszych rurach stojaka.
3. Zmontuj ze sobą części stojaka, używając śrub.
4. Poluzuj śrubę montażową z tyłu grzałki i wykręć ją prawie całą z mocowania. Wsuń grzałkę na górną część słupka. Przykręć ją śrubą mocującą. Porządnie dokręć śrubę. Śrubę należy całkowicie wkręcić w stupek – nie może wystawać.
5. Wyciągnij stojak na pełną długość. Dokręć pierścień blokujący i zablokuj stojak na wybranej wysokości, używając śruby.

RYS. 2

OBSŁUGA

USTAWIENIE

- Promiennik należy umieścić minimum 100 cm od najbliższej ściany. Panel sterujący należy umieścić w odległości minimum 30 cm od sufitu i 180 cm nad ziemią.
- Promiennik należy umieścić na stabilnym, równym i poziomym podłożu.

SPOSÓB UŻYCIA

OSTRZEŻENIE!

Promiennik podczerwieni nie umożliwia regulacji temperatury, ponieważ oddaje ciepło o ustawionej mocy przez cały czas użytkowania. Dlatego nigdy nie zostawiaj włączonego promiennika bez nadzoru.

UWAGA!

Przed użyciem sprawdź, czy wszystkie połączenia zostały porządnie dokręcone oraz czy promiennik został prawidłowo i bezpiecznie ustawiony.

1. Skieruj grzałkę w wybranym kierunku.
2. Podłącz wtyk do zasilania.
3. Użyj przelącznika do uruchomienia lub wyłączenia promiennika oraz do zmiany trybu mocy.
 - Tryb 0 = wyłączony
 - Tryb 1 = tryb niskiej mocy, 1000 W
 - Tryb 2 = tryb wysokiej mocy, 2000 W
4. Po użyciu wyjmij wtyk z gniazda.

KONSERWACJA

UWAGA!

Wyłącz promiennik i dopilnuj, by przed czyszczeniem został odłączony od zasilania.

- Czyść promiennik wilgotną szmatką lub ewentualnie małą ilością środka czyszczącego. Nie używaj silnych ani ściernych środków czyszczących.
- Czyszczenie przestrzeni za kratką:
 - Poluzuj cztery śrubki w narożnikach z tyłu grzałki i ostrożnie zdejmij kratkę.
 - Ostrożnie usuń kurz miękką szczotką. Nie używaj sprężonego powietrza – może uszkodzić lampę i odbłyśnik.
 - Załóż kratkę z powrotem i przykręć ją.

SICHERHEITSHINWEISE

WICHTIG!

Diese Anweisungen vor der Verwendung aufmerksam durchlesen und zum späteren Nachschlagen aufbewahren. Nach Möglichkeit die Originalverpackung aufbewahren, da sie das Produkt bei Nichtgebrauch am besten schützt. Sollte das Produkt weiterverkauft/weggegeben werden, sind diese Anweisungen beizulegen.

- Nur für den Gebrauch im Freien vorgesehen.
- Der Mindestfreiraum rund um das Produkt ist stets einzuhalten.
- Vergewissern Sie sich, dass die Netzspannung der Nennspannung auf dem Typenschild entspricht. Das Produkt darf nur an eine schutzgeerdete Steckdose angeschlossen werden, die die lokalen Gesetze und Vorschriften erfüllt und mit einem Fehlerstromschutzschalter mit einem max. Auslösestrom von 30 mA versehen ist.
- Das Produkt nur zum vorgegebenen Verwendungszweck benutzen: für die Beheizung von Terrassen u. Ä. Das Produkt darf weder zum Trocknen von Textilien noch zu kommerziellen Zwecken oder zum Beheizen von Gebäuden, Gewächshäusern, Scheunen u. Ä. verwendet werden.
- Vorsichtig mit dem Produkt umgehen. Es darf keinen Erschütterungen oder Stößen ausgesetzt werden.
- Keine Verlängerungskabel oder Mehrfachsteckdosen verwenden, es sei denn, dies ist absolut notwendig – Brandgefahr. Bei Verwendung eines Verlängerungskabels oder einer Mehrfachsteckdose muss der Leiterquerschnitt des Verlängerungskabels bzw. der Nennstrom der Mehrfachsteckdose ausreichend für die Stromversorgung des Produkts sein. Bei

Verwendung eines Verlängerungskabels auf einer Kabeltrommel muss das Kabel vollständig abgerollt sein.

- Den Stecker ziehen, wenn das Produkt nicht verwendet wird.
- Vor der Reinigung und/oder Wartung das Produkt ausschalten und den Stecker ziehen.
- Ziehen Sie nicht am Kabel, sondern am Stecker.
- Das Kabel so platzieren, dass es weder Schäden noch Belastungen ausgesetzt wird, nicht stark gebogen wird und keinen Kontakt zu scharfen Kanten oder heißen Oberflächen hat.
- Die Öffnungen des Produkts dürfen nicht blockiert werden.
- Das Produkt nicht abdecken.
- Sicherstellen, dass der Wind oder andere Gegebenheiten nicht dazu führen können, dass Gardinen, Vorhänge, Markisen, Fahnen, Kunststoffstreifen usw. in die

Nähe des Produkts geraten oder sich auf das Produkt legen und es bedecken – Gefahr von Sachschäden und Bränden. Das Produkt darf nicht direkt ober- oder unterhalb einer Steckdose aufgestellt werden.

- Das Produkt nicht in der Nähe brennbarer Gegenstände oder Stoffe platzieren – Brandgefahr.
- Das Produkt nicht mit nassen Händen oder Körperteilen berühren, nicht in Wasser oder andere Flüssigkeiten tauchen und nicht mit Wasser benetzen oder abspülen. Das Produkt nicht in der Nähe von Wasser benutzen, z. B. Badewanne, Dusche, Waschbecken, Spüle, Pool usw., oder in einem feuchten Keller. Bei Niederschlag oder feuchter Witterung darf das Produkt nicht im Freien verwendet werden.
- Das Produkt darf nicht mit einer externen Zeitschaltuhr, einer separaten

Fernbedienung oder anderen Vorrichtungen betrieben werden, die das Produkt automatisch einschalten können.

- Überwachen Sie das Produkt sorgfältig, wenn es von Kindern oder von Menschen mit Behinderung benutzt wird oder diese sich in der Nähe des Produkts befinden.
- Das Produkt darf nicht in Umgebungen verwendet werden, in denen leicht entzündliche Stoffe und Materialien aufbewahrt werden oder vorkommen. Derartige Stoffe und Materialien sind vom Produkt fernzuhalten – Brandgefahr.
- Stecken Sie niemals Ihre Finger oder andere Gegenstände in die Ein- und Auslassöffnungen - Gefahr von Stromschlag, Feuer und/oder Verletzungen.
- Benutzen Sie das Produkt nicht, wenn Netzkabel oder -stecker schadhaft sind, wenn das Produkt nicht ordnungsgemäß

funktioniert, wenn es heruntergefallen oder auf andere Weise beschädigt ist.

- Wenn das Produkt beschädigt ist oder nicht mehr ordnungsgemäß funktioniert, den Händler oder einen autorisierten Servicepartner kontaktieren. Das Produkt darf nicht auseinandergenommen oder eigenhändig repariert werden. Der Garantieanspruch erlischt, wenn Reparaturen von unbefugten oder nicht qualifizierten Personen durchgeführt werden. Der Hersteller übernimmt keine Verantwortung für Schäden, die auf unbefugte Reparaturen oder Eingriffe zurückzuführen sind.
- Dieses Produkt darf von Kindern ab 8 Jahren und Personen mit eingeschränkten physischen, sensorischen oder geistigen Fähigkeiten sowie von Personen mit mangelnder Erfahrung und/oder

mangelndem Wissen benutzt werden, sofern sie durch eine für ihre Sicherheit zuständige Person beaufsichtigt werden oder von ihr Anweisungen erhalten, wie das Gerät zu benutzen ist, und verstehen, welche Gefahren mit der Verwendung verbunden sind. Kinder beaufsichtigen, um sicherzustellen, dass sie nicht mit dem Gerät spielen. Kinder dürfen das Produkt nicht unbeaufsichtigt reinigen oder pflegen.

- Kinder beaufsichtigen, um sicherzustellen, dass sie nicht mit dem Produkt spielen.
- Überwachen Sie das Produkt sorgfältig, wenn es von Kindern oder von Menschen mit Behinderung benutzt wird oder diese sich in der Nähe des Produkts befinden.
- Das Produkt ist leistungsstark und sorgt für eine sehr starke Wärmewirkung. Daher dürfen Menschen, speziell Babys und ältere oder besonders empfindliche Personen, sowie Tiere nicht

der direkten Wärmeabstrahlung des Produkts ausgesetzt werden.

- Das Produkt hat keinen Thermostat. Das Produkt nicht ohne Aufsicht in Räumen verwenden, in denen sich Personen aufhalten, die den Raum nicht selbstständig verlassen können.
- Einige Teile des Geräts werden sehr heiß – es besteht Verbrennungsgefahr. Überwachen Sie das Produkt sorgfältig, wenn es von Kindern oder von Menschen mit Behinderung benutzt wird oder diese sich in der Nähe des Produkts befinden. Das Produkt während des Betriebs nicht mit bloßen Händen oder anderweitig ungeschützter Haut berühren. Bevor es berührt werden kann, das Produkt ausschalten und 15 min abkühlen lassen.

WARNUNG!**Das Produkt nicht abdecken –
Brandgefahr!****SYMBOLE**

	Die Bedienungsanleitung lesen.
	WARNUNG!
	Nicht abdecken.
	Zulassung gemäß den geltenden Richtlinien/Verordnungen.
	Das entsorgte Produkt muss gemäß den geltenden Bestimmungen recycelt werden.

TECHNISCHE DATEN

Nennspannung	230 V ~ 50 Hz
Leistung	1000–2000 W
Schutzart	IP24

BESCHREIBUNG

1. Gitter
2. Ein/Aus-Schalter mit Regler
3. Grundplatte
4. Ständer unterer Teil
5. Ständer mittlerer Teil
6. Ständer oberer Teil
7. Montageschraube

8. Heizelement

ABB. 1**MONTAGE**

1. Den unteren Teil des Ständers auf der Fußplatte platzieren, sodass die Schraublöcher mittig aufeinanderpassen. Den Ständer von unten an der Fußplatte festschrauben. Die Schutzabdeckung über der Schraubverbindung anbringen (dafür muss kurz der Kabelhalter gelöst werden).
2. Die vormontierten Schrauben in den größeren Ständerrohren lösen.
3. Die Ständerteile mithilfe der Schrauben miteinander verbinden.
4. Die Montageschraube hinten am Heizelement lösen und fast vollständig aus der Montagehalterung herausdrehen. Das Heizelement auf den oberen Ständer aufstecken. Mit der Montageschraube befestigen. Die Schraube gut festziehen. Die Schraube muss vollständig in den Ständer hineingeschraubt werden – sie darf nicht überstehen.
5. Den Ständer auf die komplette Länge ausziehen. Den Sicherungsring festziehen und die Höhe des Ständers mit der Schraube fixieren.

ABB. 2**BEDIENUNG****AUFSTELLUNG**

- Das Infrarot-Heizgerät in einer Entfernung von mindestens 100 cm von der nächsten Wand aufstellen. Das Bedienfeld muss mindestens 30 cm Abstand zur Decke und 180 cm zum Boden haben.
- Das Infrarot-Heizgerät auf stabilem, ebenem und waagrechtem Untergrund aufstellen.

VERWENDUNG

WARNUNG!

Das Infrarot-Heizgerät hat keine Thermostatregelung, sondern gibt die Wärme mit der jeweils eingestellten Leistung ab, so lange es eingeschaltet ist. Während des Betriebs darf das Infrarot-Heizgerät daher niemals unbeaufsichtigt gelassen werden.

ACHTUNG!

Vor Gebrauch ist sicherzustellen, dass alle Verbindungen gut festgezogen sind und dass das Infrarot-Heizgerät ordnungsgemäß und sicher aufgestellt ist.

1. Das Heizelement wunschgemäß ausrichten.
2. Stecker in die Steckdose einsetzen.
3. Mit dem Ein/Aus-Schalter das Infrarot-Heizgerät ein- und ausschalten und die Leistungsstufe wählen.
 - Stellung 0 = Ausgeschaltet
 - Stellung 1 = niedrige Leistung, 1000 W
 - Stellung 2 = hohe Leistung, 2000 W
4. Nach Gebrauch den Stecker aus der Steckdose ziehen.

PFLEGE

ACHTUNG!

Vor der Reinigung das Infrarot-Heizgerät ausschalten und den Stecker ziehen.

- Das Infrarot-Heizgerät mit einem feuchten Tuch reinigen, wahlweise etwas mildes Reinigungsmittel verwenden. Verwenden Sie keine starken oder scheuernden Reinigungsmittel.
- Reinigung hinter dem Gitter:
 - Auf der Rückseite des Heizelements die vier kleinen Schrauben in den Ecken lösen und das Gitter vorsichtig abnehmen.

- Staub und Verunreinigungen vorsichtig mit einer weichen Bürste entfernen. Nicht mit Druckluft reinigen – dies kann die Lampe und den Reflektor beschädigen.
- Das Gitter wieder anbringen und festschrauben.

TURVALLISUUSOHJEET

TÄRKEÄÄ!

Lue nämä ohjeet huolellisesti ennen käyttöä ja säilytä ne myöhempää käyttöä varten. Jos mahdollista, säilytä alkuperäinen pakkaus - se on paras suoja tuotteelle, kun se ei ole käytössä. Ohjeiden on oltava tuotteen mukana, jos se myydään tai luovutetaan eteenpäin.

- Vain ulkokäyttöön.
- Noudata aina tuotteen ympärille jäävää vapaata tilaa koskevia vaatimuksia.
- Tarkista, että verkkojännite vastaa tyyppikilvessä olevaa nimellisjännitettä. Kytke tuote vain suojamaadoitettuun pistorasiaan, joka on paikallisten määräysten ja lakien mukainen ja joka on suojattu vikavirtasuojakytkimellä, jonka laukaisuvirta on 30 mA.
- Käytä tuotetta vain tarkoitettuun tarkoitukseen - terassien ja vastaavien lämmittämiseen. Tuotetta ei saa käyttää tekstiilien

kuivaamiseen, kaupallisiin tarkoituksiin tai rakennusten, kasvihuoneiden, tallien ja vastaavien lämmittämiseen.

- Käsittele laitetta varovasti äläkä altista sitä iskuille.
- Älä käytä jatkojohtoja tai haarapistorasioita, ellei se ole välttämätöntä. Jos käytetään jatkojohtoa tai haarapistorasiaa, jatkojohdon johdinalan tai pistorasian nimellisvirran on oltava riittävä tuotteen virransyötölle. Jos käytät kaapelikelaa jatkojohtona, johto on kelattava kokonaan ulos.
- Irrota pistotulppa pistorasiasta, kun tuotetta ei käytetä.
- Sammuta laite ja irrota se pistorasiasta ennen puhdistusta ja/tai huoltoa.
- Älä irrota pistotulppaa johdosta vetämällä.
- Sijoita johto siten, ettei se ole alttiina vaurioille tai rasitukselle, ettei se ole jyrkästi taipunut, roiku

terävien reunojen yli tai joudu kosketuksiin kuumien pintojen kanssa.

- Tuotteen aukkoja ei saa tukkia.
- Tuotetta ei saa peittää.
- Varmista, että tuuli tai muut olosuhteet eivät voi tuoda verhoja, markiiseja, lippuja, muovinauhoja jne. tuotteen lähelle tai aiheuttaa sitä, että ne peittävät tuotteen - omaisuusvahinkojen tai tulipalon vaara. Tuotetta ei saa sijoittaa välittömästi pistorasian ylä- tai alapuolelle.
- Älä sijoita laitetta syttyvien esineiden tai aineiden läheisyyteen - tulipalon vaara.
- Älä koske tuotteeseen märillä käsillä tai ruumiinosilla, älä upota sitä veteen tai muihin nesteisiin äläkä kaada tai huuhtelee vettä sen päälle. Älä käytä tuotetta veden läheisyydessä, kuten kylpyammeen, lavuaarin, pesualtaan, tiskialtaan tai uima-altaan

lähellä tai kosteassa kellarissa. Älä käytä tuotetta ulkona sateella tai kostealla säällä.

- Laitetta ei ole tarkoitettu ohjattavaksi ulkoisella ajastimella, erillisellä kaukosäätimellä tai muulla laitteella, joka voi käynnistää laitteen automaattisesti.
- Valvo tuotetta huolellisesti, kun sitä käyttävät lapset tai toimintarajoitteiset henkilöt tai kun sitä käytetään lasten tai toimintarajoitteisten henkilöiden läheisyydessä.
- Laitetta ei saa käyttää tiloissa, joissa säilytetään tai voi olla syttyviä aineita tai joissa on syttyviä materiaaleja. Pidä tällaiset aineet ja materiaalit kaukana laitteesta - tulipalon vaara.
- Älä koskaan työnnä ruumiinosia tai esineitä ilmanotto- tai poistoaukkoihin - sähkötapaturman, tulipalon ja/tai henkilövahinkojen vaara.

- Älä käytä tuotetta, jos johto tai pistotulppa on vaurioitunut, jos tuote ei toimi normaalisti, jos tuote on pudonnut tai jos se on vahingoittunut muulla tavoin.
- Jos tuote vaurioituu tai lakkaa toimimasta kunnolla, ota yhteys jälleenmyyjään tai valtuutettuun huoltoliikkeeseen. Älä pura tuotetta tai yritä korjata sitä. Asiattomien henkilöiden suorittamat mitätöivät takuun. Valmistaja ei ota vastuuta vahingoista, jotka johtuvat luvattomista korjauksista tai muutoksista.
- Tätä tuotetta voivat käyttää lapset 8 vuoden iästä alkaen ja henkilöt, joilla on fyysinen tai psyykinen toimintarajoitus tai joilla ei ole kokemusta tai tietoa, edellyttäen, että heitä valvotaan tai opastetaan tuotteen turvallisessa käytössä ja että he ymmärtävät tuotteen käyttöön liittyvät riskit.

Huolehdi siitä, että lapset eivät leiki laitteella. Lapset eivät saa puhdistaa tai huoltaa tuotetta valvomatta.

- Pieniä lapsia on valvottava, jotta he eivät leiki laitteella.
- Valvo tuotetta huolellisesti, kun sitä käyttävät lapset tai toimintarajoitteiset henkilöt tai kun sitä käytetään lasten tai toimintarajoitteisten henkilöiden läheisyydessä.
- Tuote on tehokas ja tuottaa erittäin paljon lämpöä. Älä siis altista eläimiä tai ihmisiä, etenkin pikkulapsia, vanhuksia tai erityisen herkkiä henkilöitä, tuotteen suoralle lämpösäteilylle.
- Tuotteessa ei ole termostaattia. Älä käytä laitetta ilman valvontaa pienissä tiloissa, joissa on ihmisiä, jotka eivät voi poistua huoneesta ilman apua.
- Jotkin laitteen osat kuumenevat erittäin kuumiksi - palovammojen vaara. Valvo tuotetta

huolellisesti, kun sitä käyttävät lapset tai toimintarajoitteiset henkilöt tai kun sitä käytetään lasten tai toimintarajoitteisten henkilöiden läheisyydessä. Älä koske tuotteeseen paljain käsin tai muulla suojaamattomalla iholla käytön aikana - kytke tuote pois päältä ja anna sen jäähtyä 15 minuuttia ennen koskemista.

VAROITUS!

Tuotetta ei saa peittää - tulipalovaara.

SYMBOLIT

	Lue käyttöohje.
	VAROITUS!
	Ei saa peittää.
	Hyväksytty voimassa olevien direktiivien/säädösten mukaisesti.
	Käytetty tuote on kierrätettävä voimassa olevien säännösten mukaisesti.

TEKNISET TIEDOT

Nimellisjännite	230 V ~ 50 Hz
Teho	1000–2000 W
Kotelointiluokka	IP24

KUVAUS

1. Ritilä
2. Virtakytkin/tehovalitsin
3. Pohjalevy
4. Pylvään alaosa
5. Pylvään keskiosa
6. Pylvään yläosa
7. Kiinnitysruuvi
8. Lämmitysvastus

KUVA 1

ASENNUS

1. Aseta jalustan alaosa jalkalevylle siten, että ruuvinreiät ovat kohdakkain. Ruuvaa jalusta kiinni pohjalevyn alhaaltapäin. Aseta kansi paikalleen ruuviliitoksen päälle (kaapelinpidin on poistettava väliaikaisesti).
2. Löysää paksumpien jalustaputkien esiasennetut ruuvit.
3. Kiinnitä jalustan osat toisiinsa ruuveilla.
4. Löysää lämmitysvastuksen takana oleva kiinnitysruuvi ja irrota se lähes kokonaan kiinnityskannattimesta. Pujota lämmitysvastus yläpylvääseen. Kiinnitä se kiinnitysruuvilla. Kiristä ruuvi kunnolla. Ruuvi on ruuvattava kokonaan pylvääseen - se ei saa työntyä ulos.
5. Vedä jalusta ulos kokonaan. Kiristä lukitusrenkas ja varmista jalustan korkeus ruuvilla.

KUVA 2

KÄYTTÖ

SIJOTUS

- Infrapunalämmitin on sijoitettava vähintään 100 cm päähän lähimmästä seinästä. Ohjauspaneelin on oltava vähintään 30 cm katosta ja 180 cm maanpinnasta.
- Infrapunalämmitin on sijoitettava vakaalle, tasaiselle ja vaakasuoralle alustalle.

KÄYTTÖ

VAROITUS!

Infrapunalämmittimessä ei ole termostaattia, vaan se tuottaa lämpöä asetulla teholla niin kauan kuin se on käytössä. Älä koskaan jätä infrapunalämmitintä ilman valvontaa, kun se on käytössä.

HUOM!

Tarkista ennen käyttöä, että kaikki liitännät on kiristetty kunnolla ja että infrapunalämmitin on sijoitettu oikein ja tukevasti.

1. Kohdista lämmitysastus haluttuun suuntaan.
2. Kytke pistotulppa pistorasiaan.
3. Käytä virtakytkintä infrapunalämmittimen kytkemiseen päälle ja pois päältä sekä tehotilan valitsemiseen.
 - Asento 0 = Pois päältä
 - Asento 1 = Pieni teho, 1000 W
 - Asento 2 = Suuri teho, 2000 W
4. Vedä pistotulppa ulos käytön jälkeen.

HUOLTO

HUOM!

Kytke infrapunalämmitin pois päältä ja irrota pistotulppa ennen puhdistusta.

- Puhdista infrapunalämmitin kostealla liinalla tai vaihtoehtoisesti miedolla pesuaineella. Älä käytä voimakkaita tai hankaavia puhdistusaineita.
- Puhdista ritilän takaa:
 - Löysää neljä pientä ruuvia kulmista lämmitysastuksen takana ja nosta ritilä varovasti pois.
 - Poista kertynyt pöly ja lika pehmeällä harjalla. Älä puhalla paineilmalla - se voi vahingoittaa lampputa ja heijastinta.
 - Aseta ritilä takaisin paikalleen ja ruuvaa se kiinni.

CONSIGNES DE SÉCURITÉ

IMPORTANT !

Lisez attentivement les présentes instructions avant l'utilisation et conservez-les pour toute référence ultérieure. Conservez si possible l'emballage d'origine ; c'est la meilleure protection de l'appareil lorsqu'il n'est pas utilisé. Les instructions doivent accompagner le produit s'il est vendu ou cédé.

- Réservé à une utilisation à l'extérieur.
- Respectez toujours les distances autour de l'appareil.
- Vérifiez que la tension de secteur correspond à la tension nominale indiquée sur la plaque signalétique. Ne branchez l'appareil qu'à une prise secteur avec terre conforme à la réglementation et à la législation locales en vigueur, protégée par un disjoncteur différentiel avec un courant de déclenchement de 30 mA.
- Utilisez l'appareil uniquement de la manière prévue, pour le chauffage des terrasses et similaire. L'appareil ne doit pas être utilisé pour le séchage des textiles, dans une activité commerciale ou pour le chauffage des bâtiments, serres, étables et similaire.
- Manipulez l'appareil avec précautions et ne l'exposez pas aux chocs.
- N'utilisez pas de rallonge électrique ou de multiprises à moins que cela ne soit absolument nécessaire. Si une rallonge ou une multiprise est utilisée, la section de son conducteur et la tension nominale de la multiprise doivent être suffisantes pour l'alimentation électrique du produit. Si la rallonge est enroulée sur un dévidoir, le câble doit être entièrement déroulé.
- Débranchez la prise secteur lorsque vous n'utilisez pas l'appareil.

- Éteignez l'appareil et débranchez la fiche secteur avant tout nettoyage et/ou entretien.
- Ne pas tirer sur le cordon pour débrancher la prise.
- Installez le cordon de manière à ce qu'ils ne soit pas exposé à des dommages ou des charges, à ce qu'il ne soit pas plié, suspendu au-dessus de bords coupants ou en contact avec des surfaces chaudes.
- Les ouvertures de l'appareil ne doivent pas être obstruées.
- L'appareil ne doit pas être couvert.
- Veillez à ce que le vent ou autre ne puisse pas amener des rideaux, draperies, auvents, drapeaux, lanières en plastique, etc. à proximité de l'appareil ou s'affaler dessus ou le recouvrir : risques de dommages matériel et d'incendie. L'appareil ne doit pas être installé juste au-dessus ou devant une prise électrique.
- Ne pas placer l'appareil à proximité d'objets ou de substances inflammables : risque d'incendie.
- Veillez à ne pas toucher l'appareil avec des mains ou des parties du corps mouillées, ni à le plonger dans de l'eau ou tout autre liquide, et à ne pas verser d'eau dessus ou l'arroser. N'utilisez pas l'appareil à proximité de l'eau, par exemple baignoire, lavabo, évier, dans une cave humide ou près d'une piscine. N'utilisez pas l'appareil à l'extérieur en cas de pluie ou de temps humide.
- L'appareil n'est pas destiné à être mise en fonctionnement au moyen d'une minuterie extérieure ou par un système de commande à distance séparé pouvant démarrer l'appareil automatiquement.
- Surveillez attentivement l'appareil lorsqu'il est utilisé par des enfants ou à proximité d'enfants, ou par des personnes handicapées.

- L'appareil ne peut être utilisé dans des endroits où des substances inflammables sont stockées ou peuvent être présentes, ou en présence de matières inflammables. Tenez ces substances et matériaux à l'écart de l'appareil : risque d'incendie.
- Ne jamais insérer de parties du corps ou d'objets dans les événements d'entrée ou de sortie. Risque d'accident électrique, d'incendie et/ou de blessures corporelles.
- N'utilisez pas l'appareil si la fiche ou le cordon est endommagé, si l'appareil ne fonctionne pas normalement, s'il est tombé ou s'il est endommagé de toute autre manière.
- Contactez le revendeur ou un atelier après-vente agréé si l'appareil est endommagé ou ne fonctionne plus correctement. Ne démontez pas l'appareil et ne tentez pas de le réparer vous-même. Les réparations effectuées par une personne non agréée ou non qualifiée entraînent l'expiration de la garantie. Le fabricant décline toute responsabilité en cas de dommages résultant d'une réparation ou d'une intervention non autorisée.
- Le produit peut être utilisé par des personnes âgées de 8 ans et plus et par des personnes aux capacités physiques, sensorielles ou mentales réduites ou avec un manque d'expérience ou de connaissances si elles ont reçu une supervision ou des instructions concernant l'utilisation du produit d'une manière sûre et comprennent les dangers inhérents. Les enfants doivent être sous surveillance pour veiller à ce qu'ils ne jouent pas avec le produit. Ne laissez pas les enfants nettoyer ou entretenir le produit sans surveillance.
- Les jeunes enfants doivent être sous surveillance pour s'assurer qu'ils ne jouent pas avec le produit.

- Surveillez attentivement l'appareil lorsqu'il est utilisé par des enfants ou à proximité d'enfants, ou par des personnes handicapées.
- L'appareil est puissant avec une très forte puissance calorifique. N'exposez pas les animaux et les enfants, en particulier les nourrissons, les personnes âgées et les personnes sensibles au rayonnement thermique direct de l'appareil.
- L'appareil n'a pas de thermostat. N'utilisez pas l'appareil sans surveillance dans des locaux occupés par des personnes qui ne peuvent pas quitter la pièce sans assistance.
- Certaines parties du produit deviennent très chaudes - risque de brûlures. Surveillez attentivement l'appareil lorsqu'il est utilisé par des enfants ou à proximité d'enfants, ou par des personnes handicapées. Ne touchez pas l'appareil à mains nues ou avec une

autre partie du corps non protégée lorsqu'il fonctionne ; éteignez le produit et laissez-le refroidir pendant au moins 15 minutes avant de le toucher.

ATTENTION !

L'appareil ne doit pas être couvert : risque d'incendie.

PICTOGRAMMES

	Lisez le mode d'emploi.
	ATTENTION !
	Ne pas couvrir.
	Homologué selon les directives/règlements en vigueur.
	Le produit en fin de vie doit être recyclé conformément à la réglementation en vigueur.

CARACTÉRISTIQUES TECHNIQUES

Tension nominale	230 V ~ 50 Hz
Sortie	1000 à 2000 W
Classe de protection	IP24

DESCRIPTION

1. Grille
2. Commutateur/sélecteur de puissance
3. Plaque de base
4. Partie inférieure du pied
5. Partie médiane du pied
6. Partie supérieure du pied
7. Vis de fixation
8. Élément chauffant

FIG. 1

MONTAGE

1. Placez la partie inférieure du pied dans le socle, de manière à faire coïncider les trous de vis. Vissez le pied par le dessous du socle. Mettez le cache de protection en place sur la liaison vissée (le support du cordon doit alors être desserré puis resserré).
2. Dévissez les vis prémontées sur les gros tuyaux servant de pied.
3. Montez les tubes ensemble avec les vis.
4. Dévissez la vis à l'arrière de l'élément chauffant et dévissez-la presque complètement du support de montage. Enfilez l'élément chauffant sur la partie supérieure du pied. Serrez la vis de montage. Serrez fermement la vis. La vis doit être entièrement vissée dans le pied et ne pas dépasser.
5. Dépliez le pied sur toute sa longueur. Vissez la bague de blocage et sécurisez avec la vis.

FIG. 2

UTILISATION

EMPLACEMENT

- Le chauffage à infrarouge doit être installé à au moins 1 mètre du mur le plus proche. Le panneau de commande doit être à au moins 30 cm du plafond et 180 cm au-dessus du sol.
- Le chauffage à infrarouge doit être installé sur une surface stable, plane et horizontale.

UTILISATION

ATTENTION !

Le chauffage à infrarouge ne possède pas de thermostat de réglage, mais émet la chaleur à la puissance préréglée tant qu'il est utilisé. Pour cette raison, vous ne devez pas laisser le chauffage à infrarouge sans surveillance lorsqu'il fonctionne.

REMARQUE !

Avant utilisation, vérifiez que tous les raccords sont bien serrés et que le chauffage à infrarouge est correctement installé en toute sécurité.

1. Orientez l'élément chauffant dans la direction souhaitée.
2. Branchez la fiche secteur à la prise.
3. Utilisez l'interrupteur pour allumer et éteindre le chauffage à infrarouge et pour sélectionner la puissance.
 - Position 0 = éteint
 - Position 1 = Faible puissance, 1000 Watt
 - Position 2 = Puissance élevée, 2000 Watt
4. Débranchez la fiche secteur de la prise après utilisation.

ENTRETIEN

REMARQUE !

Éteignez le chauffage à infrarouge et veillez à ce qu'il ne soit pas branché au secteur avant nettoyage.

- Nettoyez le chauffage à infrarouge avec un chiffon humide, ou avec un peu de détergent. N'utilisez pas de nettoyeurs forts ou abrasifs.
- Nettoyez derrière la grille :
 - Dévissez les petites vis à chaque coin, à l'arrière de l'élément chauffant, et soulevez doucement la grille.
 - Nettoyez avec précautions la poussière et brossez avec une brosse souple. N'utilisez pas d'air comprimé, car cela pourrait endommager la lampe et le réflecteur.
 - Remettez la grille en place et revissez-la bien.

VEILIGHEIDSINSTRUCTIES

BELANGRIJK!

Lees deze instructies vóór gebruik zorgvuldig door en bewaar ze voor toekomstig gebruik. Bewaar indien mogelijk de originele verpakking - dat is de beste bescherming voor het product als het niet wordt gebruikt. De instructies moeten met het product worden meegegeven als het wordt verkocht of doorgegeven.

- Uitsluitend bedoeld voor gebruik buitenshuis.
- Neem altijd de kleinst toegestane vrije ruimte rondom het product in acht.
- Controleer of de netspanning overeenkomt met de nominale spanning op het typeplaatje. Sluit het product aan op een geaard stopcontact, dat voldoet aan de ter plaatse geldende wet- en regelgeving en dat is beveiligd door middel van een aardlekschakelaar met een uitschakelstroom van 30 mA.
- Gebruik het product uitsluitend voor het beoogde

doel - het verwarmen van terrassen en dergelijke. Het product mag niet worden gebruikt voor het drogen van textiel, voor commerciële doeleinden of voor de verwarming van gebouwen, kassen, stallen en dergelijke.

- Behandel het product voorzichtig en stel het niet bloot aan stoten of schokken.
- Gebruik geen verlengsnoer of stekkerdoos, tenzij dit absoluut noodzakelijk is. Indien u een verlengsnoer of stekkerdoos gebruikt, moeten respectievelijk de doorsnede van het verlengsnoer en de nominale stroom van de stekkerdoos voldoende zijn voor de stroomvoorziening van het product. Als u een verlengsnoer op een haspel gebruikt, moet het snoer over de hele lengte worden afgerold.
- Trek de stekker eruit wanneer het product niet wordt gebruikt.

- Schakel het product uit en trek vóór reiniging en/of onderhoud de stekker uit het stopcontact.
 - Trek niet aan het snoer om de stekker eruit te trekken.
 - Leg het snoer zo dat het niet kan beschadigen, belast wordt, erg verdraait, over scherpe randen hangt of in aanraking kan komen met hete oppervlakken.
 - De openingen van het product mogen niet worden geblokkeerd.
 - Het product mag niet worden afgedekt.
 - Let op dat er door wind of andere omstandigheden geen gordijnen, draperieën, zonweringen, vlaggen, stroken plastic enzovoort in de nabijheid van het product belanden of dit afdekken - gevaar voor materiële schade of brand. Het product mag niet direct boven of onder een stopcontact worden geplaatst.
- Plaats het product niet in de buurt van brandbare voorwerpen of stoffen – brandgevaar.
 - Raak het product niet aan met natte handen of lichaamsdelen, dompel het niet onder in water of andere vloeistoffen, giet er geen water over en spoel het niet af. Gebruik het product niet in de nabijheid van water, bijvoorbeeld een badkuip, wastafel, gootsteen, aanrecht, vochtige kelder of in de buurt van een zwembad. Gebruikt het product niet buitenshuis bij neerslag of vochtig weer.
 - Het product is niet bedoeld om te worden bediend met een externe timer, een afzonderlijke afstandsbediening of andere apparatuur die het product automatisch kan starten.
 - Houd het product nauwlettend in de gaten bij gebruik door of in de buurt van kinderen of personen met een handicap.

- Het product mag niet worden gebruikt in ruimten waar licht ontvlambare stoffen worden bewaard of aanwezig kunnen zijn of waar licht ontvlambare materialen zijn opgeslagen. Houd dergelijke stoffen en materialen uit de buurt van het product – brandgevaar.
- Steek nooit lichaamsdelen of voorwerpen in in- of uitgangen – gevaar voor elektrische ongevallen, brand en/of letsel.
- Gebruik het product niet als het snoer of de stekker beschadigd is, als het product niet normaal werkt, nadat het product gevallen is of als het anderszins beschadigd is.
- Neem contact op met de wederverkoper of een erkende servicewerkplaats als het product beschadigd raakt of niet langer goed werkt. Demonteer het product niet en probeer het niet zelf te repareren. Door reparaties die worden uitgevoerd door onbevoegd of niet-gekwalificeerd personeel vervalt de garantie. De fabrikant aanvaardt geen aansprakelijkheid voor schade veroorzaakt door reparaties of ingrepen uitgevoerd door onbevoegden.
- Het product mag worden gebruikt door personen van 8 jaar en ouder en door personen met een fysieke, zintuiglijke of mentale handicap of met gebrek aan ervaring of kennis, indien zij onder toezicht staan of instructies hebben gekregen over het veilige gebruik van het product en de risico's begrijpen. Houd kinderen in de gaten om te voorkomen dat zij met het product spelen. Laat kinderen het product niet zonder toezicht schoonmaken of onderhouden.
- Houd kleine kinderen in de gaten om te voorkomen dat zij met het product spelen.

- Houd het product nauwlettend in de gaten bij gebruik door of in de buurt van kinderen of personen met een handicap.
- Het product is krachtig en heeft een hoge warmteafgifte. Stel dieren of mensen, vooral zuigelingen, ouderen of bijzonder gevoelige personen, daarom niet bloot aan de rechtstreekse warmtestraling van het product.
- Het product heeft geen thermostaat. Gebruik het product niet zonder toezicht in ruimten met mensen die die ruimte niet zonder hulp kunnen verlaten.
- Sommige delen van het product worden erg heet – risico op brandwonden. Houd het product nauwlettend in de gaten bij gebruik door of in de buurt van kinderen of personen met een handicap. Raak het product tijdens bedrijf niet met blote handen of andere

onbeschermde huid aan - schakel het product uit en laat het 15 minuten afkoelen voordat u het aanraakt.

WAARSCHUWING!

Dek het product niet af – brandgevaar.

SYMBOLLEN

	Lees de gebruiksaanwijzing.
	WAARSCHUWING!
	Mag niet worden afgedekt.
	Goedgekeurd volgens de geldende richtlijnen/verordeningen.
	Afgedankte producten moeten worden gerecycled volgens de geldende voorschriften.

TECHNISCHE GEGEVENS

Nominale spanning	230 V ~ 50 Hz
Vermogen	1000-2000 W
Beschermingsklasse	IP24

BESCHRIJVING

1. *Rooster*
2. *Schakelaar/vermogenskiezer*
3. *Bodemplaat*
4. *Staander onderste deel*
5. *Staander middelste deel*
6. *Staander bovenste deel*
7. *Montageschroef*
8. *Radiator*

AFB. 1

MONTAGE

1. Plaats het onderste deel van het statief op de voetplaat, zodat de schroefgaten recht tegenover elkaar liggen. Schroef het statief van onderaf aan de bodemplaat. Zet de beschermkap op zijn plaats over de schroefverbinding (de snoerhouder moet tijdelijk worden losgenomen).
2. Draai de voormonteerde schroeven in de dikkere statiefbuizen los.
3. Zet de statiefdelen met de schroeven in elkaar vast.
4. Draai de montageschroef aan de achterkant van het verwarmingselement los en schroef deze bijna helemaal uit de montagebevestiging. Schuif het verwarmingselement op de bovenste staander. Zet het vast met de montageschroef. Draai de schroef goed vast. De schroef moet volledig in de staander worden geschroefd - hij mag niet uitsteken.
5. Trek het statief over de hele lengte uit. Draai de borging aan en borg de hoogte van het statief met de schroef.

AFB. 2

AANWENDING

PLAATSING

- De infraroodverwarming moet ten minste 100 centimeter van de dichtstbijzijnde muur worden geplaatst. Het bedieningspaneel moet zich ten minste 30 centimeter van het dak en 180 centimeter boven de vloer bevinden.
- De infraroodverwarming moet op een stevige, gelijkmatige en horizontale ondergrond staan.

GEBRUIK

WAARSCHUWING!

De infraroodverwarming heeft geen thermostaatregeling, maar geeft zolang als hij wordt gebruikt warmte af met het ingestelde vermogen. Laat de infraroodverwarming daarom nooit onbewaakt achter als hij in gebruik is.

LET OP!

Controleer vóór gebruik of alle aansluitingen goed vastzitten en of de infraroodverwarming goed en veilig is neergezet.

1. Richt het verwarmingselement in de gewenste richting.
2. Sluit de stekker aan op de netspanning.
3. Gebruik de schakelaar om de infraroodverwarming aan en uit te zetten en om de vermogensstand te kiezen.
 - Stand 0 = Uit
 - Stand 1 = Stand laag vermogen, 1000 Watt
 - Stand 2 = Stand hoog vermogen, 2000 Watt
4. Trek na gebruik de stekker uit het stopcontact.

ONDERHOUD

LET OP!

Zet de infraroodverwarming uit en let voor schoonmaken op dat deze niet is aangesloten op netspanning.

- Maak de infraroodverwarming schoon met een vochtige doek of met een mild reinigingsmiddel. Gebruik geen sterke of schurende reinigingsmiddelen.
- Schoonmaken achter het rooster:
 - Neem de vier schroefjes los op de hoeken aan de achterkant van het verwarmingselement en til voorzichtig het rooster weg.
 - Verwijder voorzichtig stof en vuil met een zachte borstel. Niet blazen met perslucht - dat zou de lamp en de reflector kunnen beschadigen.
 - Zet het rooster terug en schroef het vast.

