

HAMRON



- SE** Bruksanvisning för högtryckstvätt
- NO** Bruksanvisning for høytrykksspyler
- PL** Instrukcja obsługi myjki wysokociśnieniowej
- EN** Operating instructions for high-pressure washer

SE - Bruksanvisning i original

Rätten till ändringar förbehålles. Vid eventuella problem, kontakta vår serviceavdelning på telefon 0200-88 55 88.

www.jula.se

NO - Bruksanvisning (Oversettelse av original bruksanvisning)

Med forbehold om endringer. Ved eventuelle problemer kan du kontakte vår serviceavdeling på telefon 67 90 01 34.

www.jula.no

PL - Instrukcja obsługi (Tłumaczenie oryginalnej instrukcji)

Z zastrzeżeniem prawa do zmian. W razie ewentualnych problemów skontaktuj się telefonicznie z naszym działem obsługi klienta pod numerem: 22 338 88 88.

www.jula.pl

EN - Operating instructions (Translation of the original instructions)

Jula reserves the right to make changes. In the event of problems, please contact our service department.

www.jula.com

Tillverkare/ Produsent / Producenti/ Manufacturer

Jula AB, Box 363, 532 24 SKARA

Importør/ Importør/ Importer/ Importer

Jula Norge AS, Solheimsveien 6–8, 1471 LØRENSKOG

Distributør/ Distributør/ Dystrybutor/ Distributor

Jula Poland Sp. z o.o., ul. Malborska 49, 03-286 Warszawa, Polska

Date of production: 2016-04-28

© Jula AB

**Värna om miljön!**

Får ej slängas bland hushållssopor! Denna produkt innehåller elektriska eller elektroniska komponenter som skall återvinnas. Lämna produkten för återvinning på anvisad plats, till exempel kommunens återvinningsstation.

**Verne om miljøet!**

Må ikke kastes sammen med husholdningsavfallet! Dette produktet må inneholder elektriske eller elektroniske komponentersom skal gjenvinnes. Lever produkt till gjenvinning på anvist sted, f.eks. kommunens miljøstation.

**Dbaj o środowisko!**

Nie wyrzucaj zużytego produktu wraz z odpadami komunalnymi! Produkt zawiera elektryczne komponenty mogące być zagrożeniem dla środowiska. Produkt należy oddać do odpowiedniego punktu składowania lub przynieść go do jednego ze sklepów gdzie przy zakupie nowego sprzętu bezpłatnie przyjmiemy stary tego samego rodzaju i w tej samej ilości.

**Care for the environment!**

Must not be discarded with household waste! This product contains electrical or electronic components that should be recycled. Leave the product for recycling at the designated station e.g. the local authority's recycling station.

SVENSKA	6
SÄKERHETSANVISNINGAR	6
Symboler	9
TEKNISKA DATA	10
BESKRIVNING	11
ANSLUTNING	12
HANDHAVANDE	13
Avsedd användning	13
Inställning sprutpistol	13
Inställning sprutlans	13
Tvätta	14
FÖRVARING	16
UNDERHÅLL	17
FELSÖKNING	17
NORSK	19
SIKKERHETSANVISNINGER	19
Symboler	22
TEKNISKE DATA	23
BESKRIVELSE	24
TILKOBLING	25
BRUK	26
Bruksområde	26
Innstilling sprøytepistol	26
Innstilling sprøytelanse	26
Vask	27
OPPBEVARING	29
VEDLIKEHOLD	30
FEILSØKING	30

POLSKI	32
ZASADY BEZPIECZEŃSTWA	32
Symbole	35
DANE TECHNICZNE	36
OPIS	37
PODŁĄCZENIE	38
OBSŁUGA	39
Zastosowanie zgodne z przeznaczeniem	39
Regulacja pistoletu natryskowego	39
Regulacja lancy natryskowej	39
Czyszczenie	40
PRZECHOWYWANIE	42
KONSERWACJA	42
WYKRYWANIE USTEREK	43
ENGLISH	45
SAFETY INSTRUCTIONS	45
Symbols	48
TECHNICAL DATA	49
DESCRIPTION	50
CONNECTION	51
USE	52
Intended use	52
Adjusting the spray gun	52
Adjusting the spray head	52
Wash.	53
STORAGE	55
MAINTENANCE	56
TROUBLESHOOTING	56

SÄKERHETSANVISNINGAR

Läs bruksanvisningen noggrant innan användning!

Spara den för framtida behov.

Använda högtrycksvätten

- Högtrycksvätten är inte avsedd att användas av personer (barn eller vuxna) med någon typ av funktionshinder eller av personer som inte har tillräcklig erfarenhet eller kunskap för att använda den, såvida de inte har fått anvisningar gällande användande av högtrycksvätten av någon med ansvar för deras säkerhet. Barn ska hållas under uppsikt så att de inte leker med högtrycksvätten.
- Låt aldrig barn eller personer som inte känner till högtrycksvätten eller har tagit del av dessa anvisningar använda den.
- Stäng omedelbart av högtrycksvätten vid problem eller funktionsfel. Vid kontakt med kemikalier, stäng omedelbart av högtrycksvätten och skölj med stora mängder vatten.
- Använd inte högtrycksvätten om sladden eller andra viktiga delar, till exempel säkerhetsanordningar, högtrycksslangar och avtryckarhandtag, är skadade.
- Kontrollera före användning att inga delar är skadade.
- Kontrollera sladden. Om sladden är skadad ska den bytas ut av behörig servicerepresentant eller annan kvalificerad person, för att undvika fara.
- Använd endast reservdelar och tillbehör som tillverkaren rekommenderar.
- Högtrycksvätten får inte användas vid lägre temperatur än 0 °C.
- Stäng av högtrycksvätten och dra ut sladden före rengöring och/eller underhåll.
- Använd endast kemikalier som tillverkaren rekommenderar. Användning av andra kemikalier kan medföra säkerhetsrisker. Spruta aldrig antändliga vätskor – explosionsrisk.
- Högtrycksstrålar kan vara farliga om de används fel. Rikta inte strålen mot människor eller djur, mot spänningsförande elutrustning eller mot högtrycksvättaggregatet. Rikta inte strålen mot dig själv eller någon annan, till exempel för att rengöra kläder eller skor.
- Använd inte högtrycksvätten i närheten av andra personer som inte bär skyddskläder.
- Använd aldrig högtrycksvätten i explosiv miljö, exempelvis i närheten av lättantändliga vätskor, gaser eller damm.

- Ändra aldrig sprutmunstycket eller munstyckena på något sätt och täck aldrig över dem.
- Högtryckstvätten är avsedd att användas med vatten med temperatur högst 40 °C. Högre temperatur kan skada högtryckstvätten.
- Använd endast vatten som är fritt från sand, kemikalier och andra föroreningar. Föroreningar kan försämra funktionen och förkorta högtryckstvättens livslängd.
- Vatten som har passerat bakströmingsstopp är inte tjänligt som dricksvatten.
- Använd högtryckstvätten endast med rent vatten. Ofiltrerat vatten eller vatten med korrosiva kemikalier kan skada apparaten.

Använda förlängningssladd

- Eventuell förlängningssladd måste vara vattentålig. Olämplig förlängningssladd kan medföra risk för brand och/eller elolycksfall.
 - Dra alltid ut förlängningssladden helt.
 - Eventuell förlängningssladd ska uppfylla nedanstående krav rörande ledartvårsnittsarea och längd.

1,0 mm ²	Max. 12,5 m
1,5 mm ²	Max. 20 m
2,5 mm ²	Max. 30 m

- Sladdanslutningar ska hållas torra och ovanför mark.

Placering

- Högtryckstvätten ska placeras på plant, stabilt underlag vid drift, hantering, transport och förvaring. Om högtryckstvätten välter eller faller kan den orsaka personskada.









Nätanslutning

- Elanslutning får endast utföras av behörig elektriker. Elanslutning ska uppfylla IEC60364-1.
- Högtrycksvätten ska anslutas till nät med jordfelsbrytare med utlösningström högst 30 mA.
- Kortvarigt spänningsfall kan uppstå när högtrycksvätten startas, vilket kan påverka annan utrustning. Om elnätets impedans Z_{max} är lägre än 0,335 ohm, uppstår vanligen inte sådana störningar. Kontakta din elleverantör för mer information.
- Felaktigt ansluten jordad stickpropp kan medföra elolycksfall.
 - Rådfråga elektriker eller kvalificerad personal om du har frågor om elanslutning eller jordning.
 - Ändra aldrig stickproppen på något sätt.
 - Låt behörig elektriker installera ett jordat nätuttag om stickproppen inte passar i nätuttaget.

Säkerhetsanordningar

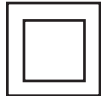
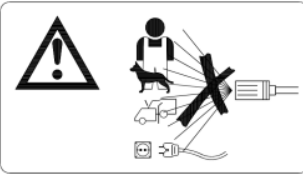
- Högtrycksvätten är försedd med övertrycksventil.
- Sprutpistolen har en avtryckarspärr.
- Motorn är försedd med överhettningsskydd. Högtrycksvätten startar igen efter några minuter, när den svalnat.

SYMBOLER

	Läs bruksanvisningen	Läs dessa anvisningar noga före användning och spara dem för framtida behov.
	VARNING!	Markerar en potentiellt farlig situation som kan leda till personskada och/eller egendomsskada om inte anvisningarna följs.
	Använd skyddsglasögon	Använd skyddsglasögon
	Utrustning klass II	Dubbelisolerad.
	Håll kringstående personer på behörigt avstånd	Håll kringstående personer minst 15 m från användningsområdet.
	Undvik elolycksfall	Dra omedelbart ut sladden ur nätuttaget om sladden skadas.
	Ljudeffektnivå L _{WA}	Ljudeffektnivå: 88 dB(A).
	Elfara.	Elfara.

	<p>Maskinen är inte lämpad för anslutning till drickvattennätet</p>	<p>Denna högtryckstvätt får endast anslutas till det kommunala vattenledningssystemet, om det installeras en därtill lämplig backventil.</p>
---	---	--

TEKNISKA DATA

Märkspänning	220–240 VAC, 50 Hz
Nominell ingående effekt	1800 W
Skyddsklass	II
Kapslingsklass	IPX5
Märktryck	100 bar
Max. tryck	140 bar
Märkflöde	6,7 l/min
Max. flöde	7,8 l/min
Märktemperatur	0–40 °C
Max. inloppstryck	7 bar
Garanterad ljudeffektsnivå, LwA	92 dB(A), K= 3 dB
Ljudeffektsnivå, LwA	88 dB(A), K= 3 dB
Osäkerhet	KpA = 3 dB
Ljudtrycksnivå, LpA	77 dB(A), K= 3 dB
Vibration	6,3 m/s ² , K= 1,5 m/s ²
Vikt	12,3 kg

Använd alltid hörselskydd!

Det deklarerade värdet för vibration, som har uppmätts i enlighet med standardiserad testmetod, kan användas för att jämföra olika verktyg med varandra och för en preliminär bedömning av exponering.

Varning! Den faktiska vibrationsnivån under användning av elverktyg kan skilja sig från det angivna totalvärdet beroende på hur verktyget används. Identifiera därför de säkerhetsåtgärder som krävs för att skydda användaren baserat på en uppskattning av exponering i verkliga driftförhållanden (som tar hänsyn till alla delar av arbetscykeln såsom tiden när verktyget är avstängt och när den körs på tomgång, utöver igångsättningstiden)

BESKRIVNING

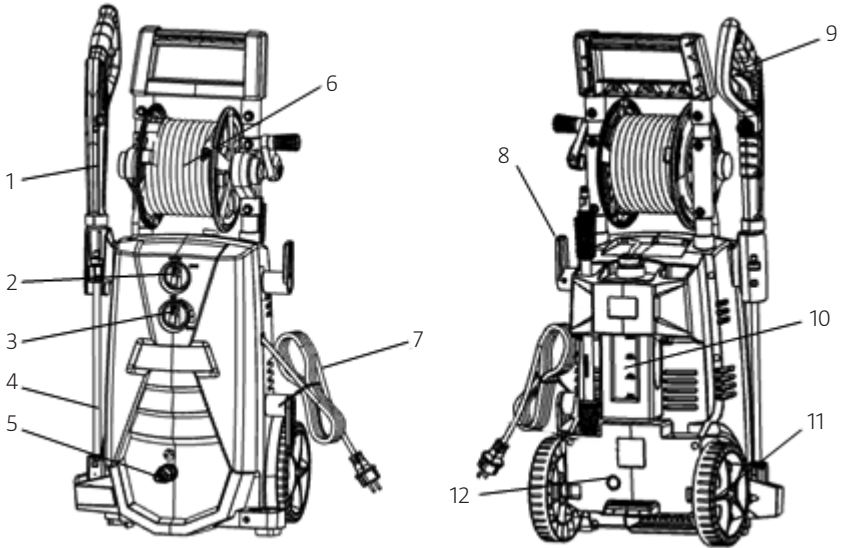

- | | |
|-------------------------------|------------------------|
| 1. Sprutpistol | 8. Sladdhållare |
| 2. Strömbrytare | 9. Avtryckare |
| 3. Omkopplare för injektering | 10. Kemikaliebehållare |
| 4. Sprutlans | 11. Hjul |
| 5. Vatteninlopp | 12. Vattenutlopp |
| 6. Högtrycksslang | 13. Terasstvätt |
| 7. Sladd | |

ANSLUTNING

OBS!

- Minsta slangdimension är 1/2" (13 mm).
- Slangen ska vara armerad.
- Ingående vattenflöde måste vara minst lika stort som högtryckstvättens maximala flöde.

1. Placera högtryckstvätten på ett plant och stabilt underlag.
2. Montera sprutmunstycket i sprutpistolen eller terasstvätten och vrid för att låsa den på plats (bild 1).

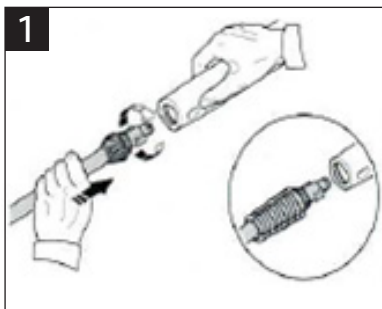

3. Anslut sprutpistolen till högtrycksslangen (bild 2).

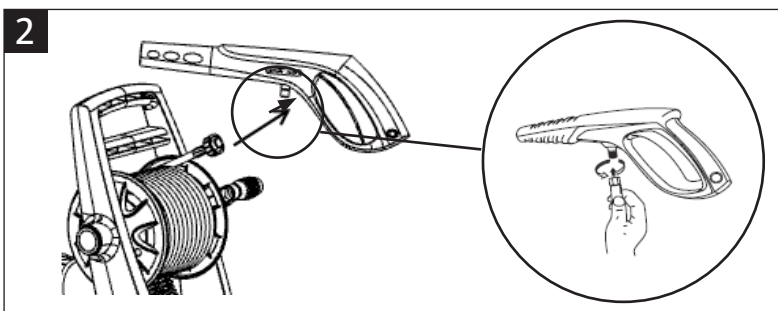

4. Anslut högtrycksslangen till högtryckstvättens vattenutlopp.
5. Anslut vattenslangens honkoppling (bild 3) till högtryckstvättens vatteninlopp.

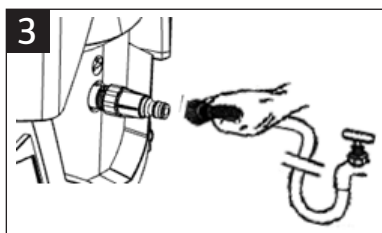

HANDHAVANDE

AVSEDD ANVÄNDNING

- Högtryckstvätten med sprutpistolen är avsedd för rengöring av fordon, maskiner, byggnader etc.
- Högtryckstvätt med terasstvätten är avsedd för rengöring av terrassgolv etc.
- Högtryckstvätten är endast avsedd för hushållsbruk.

INSTÄLLNING SPRUTPISTOL

OBS! Justera inte munstycket när avtryckaren är intryckt.

Sprutmönster

1. Vrid munstyckets främre del för att göra vattenstrålen sprutmönster smalare eller bredare (bild 4).

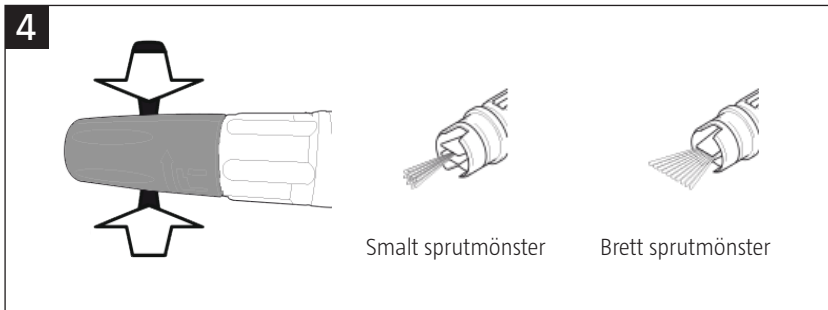

INSTÄLLNING SPRUTLANS

Högtrycksläge

OBS! Rengöringsmedel kan endast användas i lågtrycksläget.

Munstycket ska vara i IN-läge för högtrycksstråle.

1. Vrid munstycket medurs så långt det går tills det inte finns något mellanrum mellan munstycket och basen för att aktivera högtrycksläge/IN-läge (bild 5).

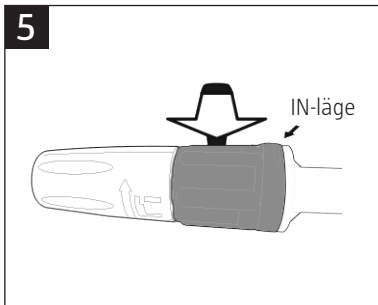

Lågtrycksläge

OBS! Rengöringsmedel kan endast användas i lågtrycksläget.

Munstycket ska vara i UT-läge för lågtrycksstråle.

1. Vrid munstycket moturs så långt det går så att mellanrummet mellan munstycket och basen är så stort som möjligt för att aktivera lågtrycksläget/UT-läge (bild 6).

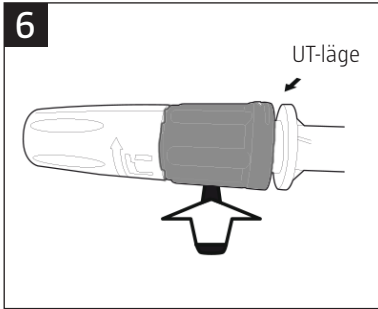

TVÄTTA

OBS!

- Motorn arbetar bara när avtryckaren är intryckt.
- Håll alltid avtryckaren intryckt när motorn startas.
- Sätt alltid på vattentillförseln innan du startar maskinen.
- Justera inte munstycket när avtryckaren är intryckt.
- Se till att högtryckstvätten står på ett plant och stabilt underlag när den används.

1. Se till att strömbrytaren står i läge OFF (bild 7).

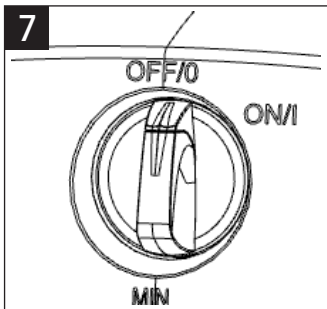

2. Kontrollera att nätspänningen motsvarar märkspänningen på typskylten. Sätt i sladden.
3. Öppna vattenkranen helt.

4. Frigör avtryckarspärren genom att först trycka in säkerhetsspärren (A) och därefter avtryckaren (B) (bild 8).

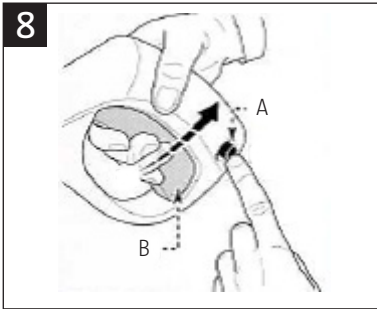

5. Håll avtryckaren intryckt några sekunder för att avlufta och tryckavlasta slangen.
6. Håll avtryckaren intryckt och ställ sedan strömbrytaren i läge ON för att starta motorn.

Fyll på rengöringsmedel

OBS! Högtryckstvätten är inte avsedd för användning tillsammans med petroleumbaserade produkter.

7. Lossa rengöringsbehållarens lock.
8. Tryck in behållarens sidor och dra den uppåt.
9. Fyll behållaren med lämpligt rengöringsmedel enligt tillverkarens anvisningar.
10. Sätt tillbaka locket.
11. Tryck stadigt tillbaka kemikaliebehållaren på plats (bild 9).



Använd rengöringsmedel

OBS! Rengöringsmedel kan endast användas i lågtrycksläget.

1. Vrid omkopplaren för rengöringsmedel (bild 10)
 - åt höger för högre koncentration.
 - åt vänster för lägre koncentration.

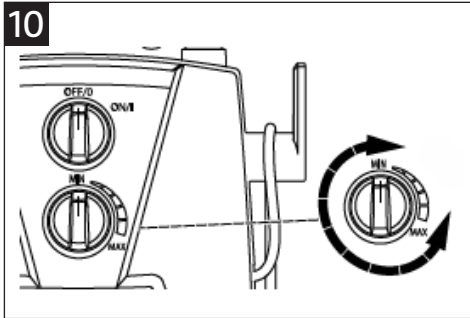

2. Lös upp smuts genom att applicera rengöringsmedel med strålen inställd på brett sprutmönster mot den torra ytan.
3. Arbeta nedifrån och uppåt på vertikala ytor.
4. Låt rengöringsmedlet verka i 1 till 2 minuter, men låt det inte torka in.
5. Spola bort rengöringsmedlet från ytan nedifrån och uppåt.

FÖRVARING

1. Stäng av högtrycksvätten.
2. Stäng vattenkranen.
3. Töm kemikaliebehållaren.
4. Tryckavlasta högtrycksvätten genom att hålla avtryckaren intryckt tills inget vatten kommer ut genom munstycket.
5. Lås avtryckarspärren.
6. Dra ut sladden.
7. Behandla högtrycksvätten med icke-korrosivt, ogiftigt frysskyddsmedel före vinterförvaring. **OBS!** Spola högtrycksvätten med rent vatten innan den tas i bruk igen. Frysskyddsmedel kan skada tvättade ytor.

UNDERHÅLL

OBS! Stäng av högtrycksvätten och dra ut sladden före rengöring och/eller underhåll.

- Rengör sug- och injekteringsfilter med 50 drifttimmars intervall (bild 11).
- Rensa munstycket med det medföljande verktyget. Demontera munstycket från sprutpistolen, rensa hålet (bild 12) och skölj.

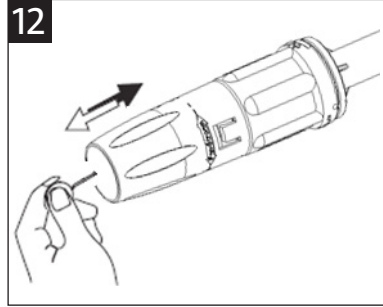
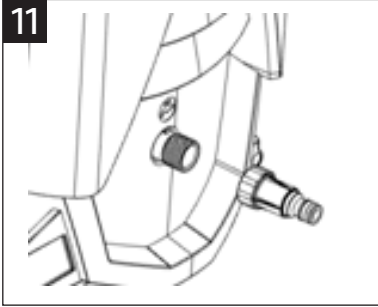

FELSÖKNING

OBS!

- Stäng av högtrycksvätten och dra ut sladden före underhåll och/eller kontroll.
- Kontrollera nedanstående punkter innan du kontaktar återförsäljaren för service.

Problem	Orsak	Åtgärd
Högtrycksvätten startar inte	<ul style="list-style-type: none"> A. Sladden är inte isatt. B. Nätuttaget är inte spänningssatt. C. Säkringen har löst ut. D. Eventuell förlängningsladd är defekt. 	<ul style="list-style-type: none"> A. Sätt i sladden. B. Prova ett annat nätuttag. C. Stäng av eventuella andra apparater som är anslutna till samma krets och byt säkringen. D. Prova utan förlängningsladd.
Trycket varierar	<ul style="list-style-type: none"> A. Pumpen suger luft. B. Ventiler är igensatta, slitna eller har fastnat. C. Pumpens tätningar är slitna. 	<ul style="list-style-type: none"> A. Kontrollera att slangar och anslutningar är lufttäta. B. Rengör och sätt tillbaka, eller kontakta återförsäljaren. C. Rengör och sätt tillbaka, eller kontakta återförsäljaren.

Högtryckstvätten stannar	<ul style="list-style-type: none"> A. Säkringen har löst ut. B. Olämplig nätspänning. C. Överhettningsskyddet har löst ut. D. Munstycket är delvis igensatt. 	<ul style="list-style-type: none"> A. Stäng av eventuella andra apparater som är anslutna till samma krets och byt säkring. B. Kontrollera att nätspänningen motsvarar märkspänningen på typskylten. C. Låt högtryckstvätten svalna i 5 minuter. Rensa munstycket.
Säkring löser ut	För liten säkring.	Anslut högtryckstvätten till ett nätuttag som är tillräckligt säkrat för högtryckstvättens strömförbrukning. Prova eventuellt utan förlängningssladd.
Pulserande flöde	<ul style="list-style-type: none"> A. Luft i inloppsslangen. B. Vattentillförseln är otillräcklig. C. Munstycket är delvis igensatt. D. Vattenfiltret är igensatt. E. Slangen är vikt eller klämd. 	<ul style="list-style-type: none"> A. Tryck in avtryckaren och låt vatten rinna ut tills normalt driftryck återställts. B. Kontrollera att vattnets inloppstryck är tillräckligt. OBS! Använd inte klenare slang än 1/2". C. Rensa munstycket. D. Rensa filtret. E. Räta ut slangen.
Högtryckstvätten startar och stannar utan att avtryckaren trycks in	Pumpen/sprutpistolen läcker.	Kontakta återförsäljaren.
Högtryckstvätten startar men ger inget vatten	<ul style="list-style-type: none"> A. Pump, slangar och/eller tillbehör är frusna. B. Ingen vattentillförsel. C. Vattenfiltret är igensatt. D. Munstycket är igensatt. 	<ul style="list-style-type: none"> A. Låt pump, slangar och/eller tillbehör tina. B. Anslut vattentillförsel. C. Rensa filtret. D. Rensa munstycket.
Högtryckstvätten startar men ger inget rengöringsmedel	Högtrycksläge är aktiverat.	Aktivera lågtrycksläge.

Kontakta återförsäljaren vid problem som inte behandlas i detta felsökningschema.

SIKKERHETSANVISNINGER

Les bruksanvisningen nøye før bruk!

Ta vare på den for fremtidig bruk.

Bruke høytrykksspyleren

- Høytrykksspyleren er ikke beregnet på bruk av personer (barn eller voksne) med funksjonshemninger, eller av personer uten tilstrekkelig erfaring med eller kunnskap i å bruke det, med mindre de har fått anvisninger om bruk av høytrykksspyleren av noen som er ansvarlig for deres sikkerhet. Barn skal holdes under oppsyn slik at de ikke leker med høytrykksspyleren.
- Høytrykksspyleren skal ikke brukes av barn eller personer som ikke er kjent med den, eller har lest denne bruksanvisningen.
- Slå umiddelbart av høytrykksspyleren ved problemer eller funksjonsfeil. Ved kontakt med kjemikalier må apparatet umiddelbart slås av og skylles med store mengder vann.
- Ikke bruk høytrykksspyleren hvis det er skader på ledninger eller andre viktige deler, for eksempel sikkerhetsanordninger, høytrykksslanger og avtrekkerhåndtak.
- Kontroller før bruk at ingen deler er skadet.
- Kontroller ledningen. Hvis ledningen er skadet, må den byttes ut av en autorisert servicerepresentant eller en annen godkjent fagperson for å unngå fare.
- Bruk bare reservedeler og tilbehør som produsenten anbefaler.
- Høytrykksspyleren må ikke brukes ved temperaturer under 0 °C.
- Slå av høytrykksspyleren og trekk ut støpselet før rengjøring og/eller vedlikehold.
- Bruk kun kjemikalier som er anbefalt av produsenten. Bruk av andre kjemikalier kan medføre sikkerhetsrisiko. Må ikke brukes til brennbare væsker – eksplosjonsfare.
- Høytrykksstråler kan være farlige hvis de brukes feil. Ikke rett strålen mot mennesker eller dyr, mot strømførende utstyr eller mot høytrykksspyleraggregatet. Ikke rett strålen mot deg selv eller andre, for eksempel for å rengjøre klær eller sko.
- Ikke bruk høytrykksspyleren i nærheten av andre personer som ikke bruker vernetøy.
- Bruk aldri høytrykksspyleren i eksplosive miljøer, for eksempel i nærheten av lettantennelig væske, gass eller støv.
- Ikke foreta noen endringer på sprøytelansen eller munnstykkene, og dekk aldri over dem.

- Høytrykksspyleren er beregnet for bruk med vann med temperatur på høyst 40 °C. Høyere temperaturer kan skade høytrykksspyleren.
- Bruk kun vann som er fritt for sand, kjemikalier og andre forurensninger. Forurensning kan forringe funksjonen og forkorte høytrykksspylerens levetid.
- Vann som har passert tilbakestrømningssperren, er ikke egnet som drikkevann.
- Høytrykksspyleren må kun brukes med rent vann. Ufiltrert vann eller vann med korrosive kjemikalier kan skade apparatet.

Bruke skjøteledning

- Eventuelle skjøteledninger må være vannbestandige. Uegnet skjøteledning kan medføre fare for brann og/eller el-ulykker.
 - Trekk alltid skjøteledningen helt ut.
 - Eventuelle skjøteledninger skal oppfylle nedenstående krav til ledertverrsnitt og lengde.

1,0 mm ²	Maks. 12,5 m
1,5 mm ²	Maks. 20 m
2,5 mm ²	Maks. 30 m

- Slangekoblinger skal holdes tørre og over bakken.

Plassering

- Høytrykksspyleren skal plasseres på et jevnt, stabilt underlag under drift, håndtering, transport og oppbevaring. Hvis høytrykksspyleren velter eller faller, kan det forårsake personskade.



Tilkobling til strøm

- Strømtilkobling skal kun utføres av autorisert elektriker. Strømtilkobling skal oppfylle IEC60364-1.
- Høytrykksspyleren skal kobles til krets med jordfeilbryter med utløsningsstrøm på maks. 30 mA.
- Når høytrykksspyleren startes kan det oppstå kortvarig spenningsfall som kan påvirke annet utstyr. Hvis strømmnettets impedans Z_{max} er lavere enn 0,335 ohm, oppstår det vanligvis ikke slike forstyrrelser. Ta kontakt med strømleverandøren din for mer informasjon.
- Feil tilkoblet jordet støpselet kan føre til el-ulykker.
 - Spør en elektriker eller kvalifisert personell hvis du har spørsmål om strømtilkobling eller jording.
 - Ikke foreta endringer på støpselet.
 - La en godkjent elektriker installere et jordet strømuttak hvis støpselet ikke passer til stikkontakten.

Sikkerhetsanordninger

- Høytrykksspyleren er utstyrt med overtrykksventil.
- Sprøytepipstolen har en avtrekkersperre.
- Motoren er utstyrt med overopphetingsvern. Høytrykksspyleren starter igjen etter noen minutter, når den har kjølt seg ned.

SYMBOLER

	Les bruksanvisningen	Les disse anvisningene nøye før bruk, og ta vare på dem for eventuell fremtidig bruk.
	ADVARSEL!	Markerer en potensielt farlig situasjon som kan føre til personskade og/eller skade på eiendom hvis anvisningene ikke følges.
	Bruk vernebriller.	Bruk vernebriller.
	Utstyr i klasse II	Dobbeltisolert.
	Hold tilskuere på god avstand	Hold personer i nærheten på minst 15 meters avstand fra arbeidsområdet.
	Unngå el-ulykker	Hvis ledningen skades, må den umiddelbart kobles fra stikkontakten.
	Lydeffektnivå L _{WA}	Lydeffektnivå: 88 dB(A).
	Fare for elektrisk støt.	Fare for elektrisk støt.

	Maskinen er ikke beregnet for tilkobling til drikkevann-nettet	Denne høytrykksspyleren kan kun kobles til det kommunale vannledningssystemet hvis det installeres en dertil egnet returventil.
---	--	---

TEKNISKE DATA

Merkespenning	220–240 V AC, 50 Hz
Nominell inngående effekt	1800 W
Beskyttelsesklasse	II
Kapslingsklasse	IPX5
Nominelt trykk	100 bar
Maks. trykk	140 bar
Nominell gjennomstrømning	6,7 l/min
Maks. gjennomstrømning	7,8 l/min
Merketemperatur	0–40 °C
Maks. inntakstrykk	7 bar
Garantert lydeffektnivå, LwA	92 dB(A), K= 3 dB
Lydeffektnivå, LwA	88 dB(A), K= 3 dB
Usikkerhet	KpA = 3 dB
Lydtrykknivå, LpA	77 dB(A), K= 3 dB
Vibrasjon	6,3 m/s ² , K= 1,5 m/s ²
Vekt	12,3 kg

Bruk alltid hørselvern!

Den angitte verdien for vibrasjon, som er målt i henhold til standardiserte testmetoder, kan brukes til å sammenlikne ulike verktøy med hverandre, og til å gi en foreløpig vurdering av eksponering.

Advarsel! Det faktiske vibrasjonsnivået ved bruk av el-verktøy kan avvike fra den angitte totalverdien, avhengig av hvordan verktøyet brukes. Finn derfor ut hvilke sikkerhetstiltak som er nødvendig for å beskytte brukeren, på grunnlag av en vurdering av eksponeringen under reelle driftsforhold (som tar hensyn til alle delene av arbeidsprosessen, som tiden når verktøyet er avslått, og når det kjøres på tomgang, utover igangsettingstiden).

BESKRIVELSE

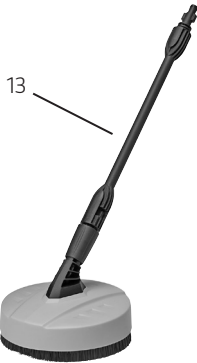
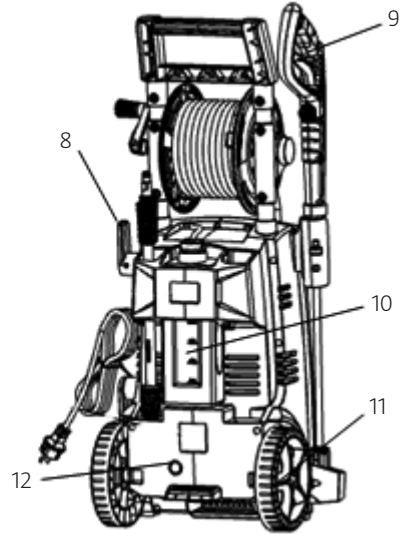
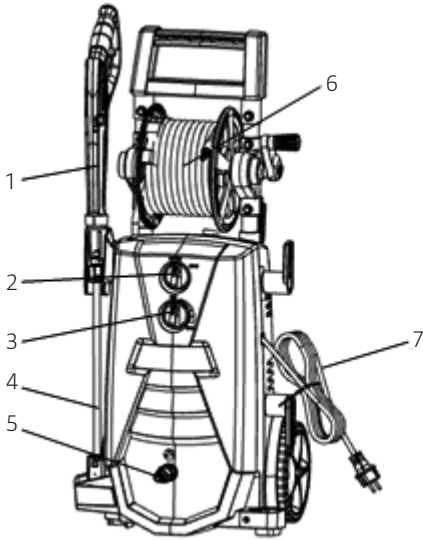

- | | |
|------------------------------|------------------------|
| 1. Sprøytetipistol | 8. Ledningsholder |
| 2. Strømbryter | 9. Avtrekker |
| 3. Omkobler for innsprøyting | 10. Kjemikaliebeholder |
| 4. Sprøytelanse | 11. Hjul |
| 5. Vanninntak | 12. Vannutløp |
| 6. Høytrykkslange | 13. Terrassevasker |
| 7. Ledning | |

TILKOBLING

OBS!

- Minste slangedimensjon er 1/2" (13 mm).
 - Slangen skal være armert.
 - Den inngående vanntilførselen må være minst like stor som høytrykksspylerens maksimale tilførsel.
1. Plasser høytrykksspyleren på et jevnt og stabilt underlag.
 2. Monter sprøytelansen i sprøytepipstolen eller terrassevaskeren og vri på den for å låse den på plass (bilde 1).

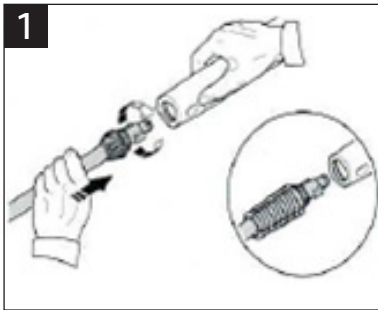

3. Koble sprøytepipstolen til høytrykksslangen (bilde 2).

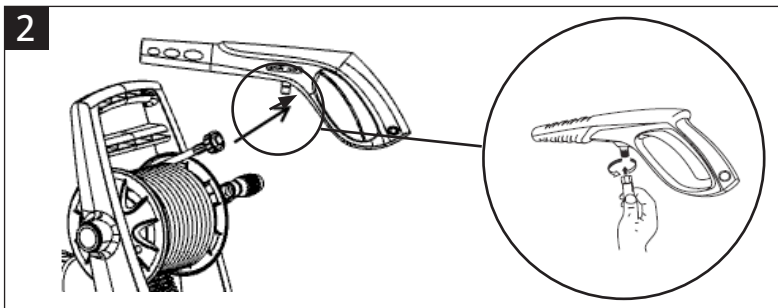

4. Koble høytrykksslangen til høytrykksslangens vannutløp.
5. Koble vannslangen hunnkobling (bilde 3) til høytrykksspylerens vanninntak.

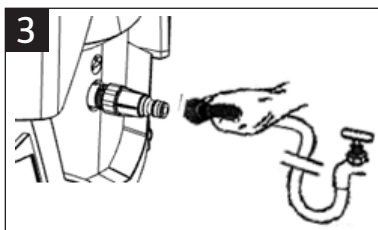

BRUK

BRUKSOMRÅDE

- Høytrykksspyleren med sprøytepipstolen er beregnet til rengjøring av kjøretøy, maskiner, bygninger etc.
- Høytrykksspyleren med terrassevaskeren er beregnet til rengjøring av terrassegulv etc.
- Høytrykksspyleren er kun beregnet til privat bruk.

INNSTILLING SPRØYTEPISTOL

OBS! Munnstykket må ikke justeres når avtrekkeren er trykket inn.

Sprøytemønster

1. Vri den fremste delen av munnstykket for å gjøre vannstrålens sprutemønster smalere eller bredere (bilde 4).

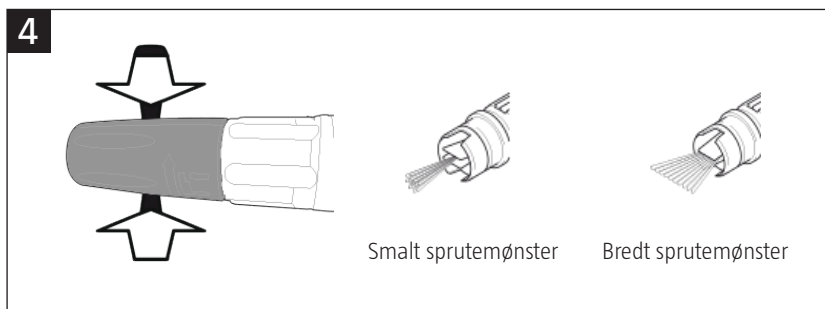

INNSTILLING SPRØYTELANSE

Innstilling for høytrykk

OBS! Rengjøringsmiddel kan kun brukes i med innstillingen for lavtrykk.

Munnstykket skal være i innerste posisjon for høytrykksstråle.

1. Vri munnstykket med klokken så langt det går til det ikke er noe mellomrom mellom munnstykket og basen for å velge innstillingen for høytrykk/innerste posisjon (bilde 5).

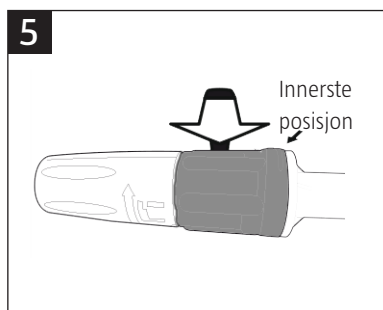

Innstilling for lavtrykk

OBS! Rengjøringsmiddel kan kun brukes i med innstillingen for lavtrykk.

Munnstykket skal være i ytterste posisjon for lavtrykksstråle.

1. Vri munnstykket mot klokken så langt det går til mellomrommet mellom munnstykket og basen er så stort som mulig, for å velge innstillingen for lavtrykk/ytterste posisjon (bilde 6).

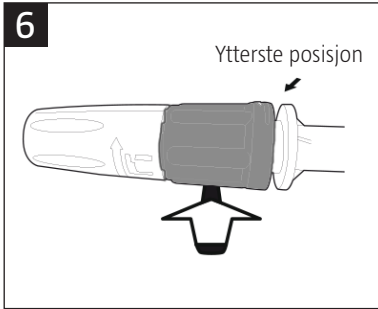

VASK

OBS!

- Motoren jobber bare når avtrekkeren er trykket inn.
 - Hold alltid avtrekkeren inne når motoren startes.
 - Sett alltid på vanntilførselen før du starter maskinen.
 - Munnstykket må ikke justeres når avtrekkeren er trykket inn.
 - Se til at høytrykksspyleren på et jevnt og stabilt underlag når den er i bruk.
1. Se til at strømbryteren står på OFF (bilde 7).

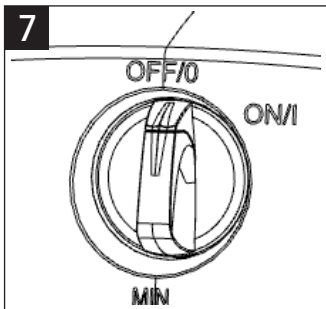

2. Kontroller at nettspenningen tilsvarer den nominelle spenningen på typeskiltet. Koble støpselet til stikkkontakten.
3. Åpne vannkranen helt.
4. Frigjør avtrekkersperren ved å først trykke inn sikkerhetssperren (A) og deretter avtrekkeren (B) (bilde 8).

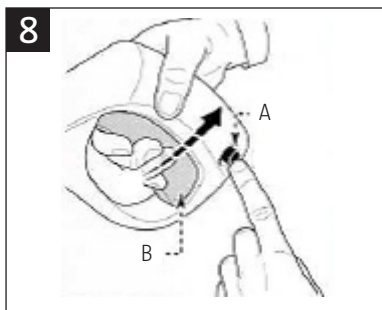

5. Hold avtrekkeren inne i noen sekunder for å lufte ut og trykkavlaste slangen.
6. Hold avtrekkeren inne og sett deretter strømbryteren i posisjon ON for å starte motoren.

Fyll på rengjøringsmiddel

OBS! Høytrykksspyleren er ikke beregnet på bruk sammen med petroleumsbaserte produkter.

7. Løsne lokket på rengjøringsbeholderen.
8. Trykk inn beholderens sider og trekk den opp.
9. Fyll beholderen med et egnet rengjøringsmiddel i henhold til produsentens anvisninger.
10. Lukk lokket igjen.
11. Trykk kjemikaliebeholderen skikkelig på plass igjen (bilde 9).



Bruke rengjøringsmiddel

OBS! Rengjøringsmiddel kan kun brukes med innstillingen for lavtrykk.

1. Vri omkobleren for rengjøringsmiddel (bilde 10)
 - mot høyre for høyere konsentrasjon.
 - mot venstre for lavere konsentrasjon.

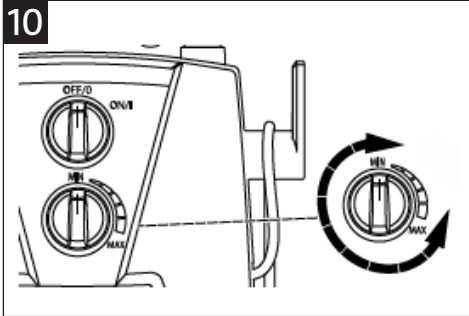

2. Løs opp smuss ved å påføre rengjøringsmiddel på tørr flate med strålen innstilt på bredt sprutemønster.
3. Jobb nedenfra og opp på vertikale flater.
4. La rengjøringsmiddelet virke i 1–2 minutter, men ikke la det tørke inn.
5. Spyl bort rengjøringsmiddelet fra flaten. Begynn nederst og jobb deg oppover.

OPPBEVARING

1. Slå av høytrykksspyleren.
2. Steng vannkranen.
3. Tøm kjemikaliebeholderen.
4. Trykkavlast høytrykksspyleren ved å holde avtrekkeren inne til det ikke kommer mer vann ut gjennom munnstykket.
5. Lås avtrekkersperren.
6. Koble støpselet fra stikkontakten.
7. Høytrykksspyleren bør behandles med ikke-korrosiv, ikke-giftig frostbeskyttelsesmiddel før vinteroppbevaring. **OBS!** Spyl høytrykksspyleren med rent vann før den tas i bruk igjen. Frostbeskyttelsesmidler kan skade overflatene som vaskes.

VEDLIKEHOLD

OBS! Slå av høytrykksspyleren og trekk ut støpselet før rengjøring og/eller vedlikehold.

- Rengjør suge- og innsprøytningsfilter med 50 driftstimers intervall (bilde 11).
- Rengjør munnstykket med det medfølgende verktøyet. Demonter munnstykket fra sprøytepipetten, rengjør åpningen (bilde 12) og skyll.

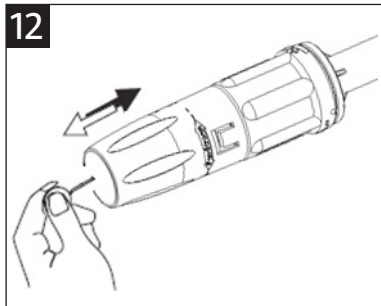
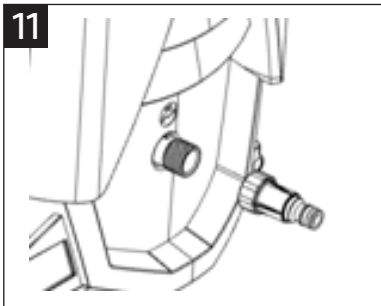

FEILSØKING

OBS!

- Slå av høytrykksspyleren og trekk ut støpselet før vedlikehold og/eller kontroll.
- Kontroller punktene nedenfor før du kontakter forhandleren for å få service.

Problem	Årsak	Tiltak
Høytrykksspyleren starter ikke	A. Støpselet er ikke satt inn. B. Strømuttaket er ikke spenningsatt. C. Sikringen har løst seg ut. D. Defekt skjøteledning.	A. Koble støpselet til stikkkontakten. B. Prøv et annet strømuttak. C. Slå av eventuelle andre apparater som er koblet til samme krets, og bytt sikringen. D. Prøv uten skjøteledning.
Trykket varierer	A. Pumpen suger luft. B. Ventilene er tiltettede, slitte eller sitter fast. C. Tetningene på pumpen er slitte.	A. Kontroller at slangene og tilkoblingene er lufttette. B. Rengjør og sett tilbake på plass, eller kontakt forhandleren. C. Rengjør og sett tilbake på plass, eller kontakt forhandleren.

Høytrykksspyleren stopper	<ul style="list-style-type: none"> A. Sikringen har løst seg ut. B. Uegnet nettspenning. C. Overopphetingsvernet har løst seg ut. D. Munnstykket er delvis tett. 	<ul style="list-style-type: none"> A. Slå av eventuelle andre apparater som er koblet til samme krets, og bytt sikringen. B. Kontroller at nettspenningen tilsvarer den nominelle spenningen på typeskiltet. C. La høytrykksspyleren kjøle seg ned i fem minutter. Rengjør munnstykket.
Sikringen løses ut	For liten sikring.	Bruk høytrykksspyleren til et strømuttak som er tilstrekkelig sikret for høytrykksspylereens strømforbruk. Prøv eventuelt uten skjøteledning.
Ujevn gjennomstrømning	<ul style="list-style-type: none"> A. Luft i inntaksslagen. B. Vanntilførselen er utilstrekkelig. C. Munnstykket er delvis tett. D. Vannfilteret er tett. E. Slangen er bøyd eller klemt. 	<ul style="list-style-type: none"> A. Trykk inn avtrekkeren og la det renne ut vann til normalt driftstrykk er gjenopprettet. B. Kontroller at vannets inntakstrykk er tilstrekkelig. OBS! Ikke bruk mindre slange enn 1/2". C. Rengjør munnstykket. D. Rens filteret. E. Rett ut slangen.
Høytrykksspyleren starter og stopper uten at avtrekkeren trykkes inn	Pumpen/sprøytepestolen lekker.	Kontakt forhandleren.
Høytrykksspyleren starter, men det kommer ikke ut vann	<ul style="list-style-type: none"> A. Pumpe, slanger og/eller tilbehør har fryst til. B. Ingen vanntilførsel. C. Vannfilteret er tett. D. Munnstykket er tett. 	<ul style="list-style-type: none"> A. La pumpe, slanger og/eller tilbehør tine. B. Koble til vanntilførselen. C. Rens filteret. D. Rengjør munnstykket.
Høytrykksspyleren starter, men det kommer ikke ut rengjøringsmiddel	Høytrykk er valgt.	Bytt til lavtrykk.

Kontakt forhandleren ved problemer som ikke behandles i dette feilsøkingsskjemaet.

ZASADY BEZPIECZEŃSTWA

Przed użyciem uważnie przeczytaj instrukcję obsługi!

Zachowaj ją na przyszłość.

Używanie myjki wysokociśnieniowej

- Myjka wysokociśnieniowa nie jest przeznaczona do stosowania przez osoby (dzieci lub dorosłych) z jakąkolwiek formą dysfunkcji ani osoby, które nie mają odpowiedniego doświadczenia lub umiejętności w zakresie obsługi urządzenia, chyba że uzyskają wskazówki dotyczące obsługi myjki wysokociśnieniowej od osoby odpowiedzialnej za ich bezpieczeństwo. Dzieci powinny przebywać pod nadzorem, aby nie bawiły się myjką.
- Nigdy nie pozwalaj używać myjki dzieciom ani osobom, które nie znają urządzenia ani nie zapoznały się z niniejszą instrukcją.
- W razie wystąpienia problemu lub awarii niezwłocznie wyłącz myjkę. W przypadku zetknięcia się ze środkiem chemicznym natychmiast wyłącz myjkę i opłucz ją dużą ilością wody.
- Nie używaj myjki, jeżeli przewód lub inne ważne części, na przykład urządzenia zabezpieczające, węże wysokociśnieniowe lub pistolet natryskowy, są uszkodzone.
- Przed rozpoczęciem pracy upewnij się, że żadna z części nie jest uszkodzona.
- Sprawdź przewód. Jeśli przewód jest uszkodzony, należy zlecić jego wymianę autoryzowanemu serwisowi lub uprawnionej osobie. Pozwala to uniknąć zagrożenia.
- Używaj wyłącznie części zamiennych i akcesoriów zalecanych przez producenta.
- Myjki nie można przechowywać w temperaturze niższej niż 0°C.
- Przed przystąpieniem do czyszczenia i/lub konserwacji wyłącz myjkę i wyjmij wtyk z gniazda.
- Używaj wyłącznie środków chemicznych zalecanych przez producenta. Użycie innych środków chemicznych może spowodować zagrożenie bezpieczeństwa. Nigdy nie rozpylaj łatwopalnych cieczy – istnieje ryzyko wybuchu.
- Strumień pod wysokim ciśnieniem może być niebezpieczny, jeśli jest niewłaściwie używany. Nie kieruj strumienia w kierunku innych ludzi, zwierząt, wyposażenia elektrycznego znajdującego się pod napięciem ani myjki wysokociśnieniowej. Nie kieruj strumienia w swoim kierunku ani w kierunku innej osoby w celu np. oczyszczenia ubrania lub obuwia.
- Nie używaj myjki w pobliżu osób, które nie mają ubrania ochronnego.
- Nigdy nie używaj myjki w otoczeniu zagrożonym wybuchem, np. w pobliżu łatwopalnych płynów, gazów lub pyłów.

- Nigdy nie modyfikuj w żaden sposób końcówki natryskowej ani dysz ani ich nie przykrywaj.
- Myjki można używać z wodą o temperaturze do 40°C. Wyższa temperatura może uszkodzić urządzenie.
- Używaj wyłącznie wody bez piasku, środków chemicznych i innych zanieczyszczeń. Zanieczyszczenia mogą obniżyć sprawność myjki i skrócić jej okres użytkowania.
- Woda, która przepłynęła przez ogranicznik nawrotu, nie nadaje się do picia.
- Używaj myjki wyłącznie z czystą wodą. Woda niefiltrowana lub zawierająca korrozyjne środki chemiczne może uszkodzić urządzenie.

Używanie przedłużacza

- Ewentualny przedłużacz powinien być wodoodporny. Niewłaściwy przedłużacz może spowodować ryzyko pożaru i/lub porażenia prądem.
 - Zawsze całkowicie rozwijaj przedłużacz.
 - Ewentualny przedłużacz powinien spełniać poniższe wymagania dotyczące powierzchni przekroju i długości.

1,0 mm ²	Maks. 12,5 m
1,5 mm ²	Maks. 20 m
2,5 mm ²	Maks. 30 m

- Należy zadbać o to, by przyłącza były suche i nie stykały się z ziemią.

Lokalizacja

- Podczas pracy, obsługi, transportu i przechowywania myjka wysokociśnieniowa powinna być umieszczona na płaskim, stabilnym podłożu. Przewrócenie się myjki może spowodować obrażenia ciała.



Podłączanie do zasilania

- Podłączenie elektryczne może wykonać wyłącznie uprawniony elektryk. Podłączenie elektryczne powinno spełniać wymogi normy IEC 60364-1.
- Myjkę należy podłączyć do sieci elektrycznej przy użyciu wyłącznika różnicowoprądowego z maksymalnym poziomem prądu różnicowego 30 mA.
- Podczas uruchamiania myjki może dojść do chwilowego spadku napięcia, co może mieć wpływ na inne urządzenia. Jeżeli impedancja sieci elektrycznej Z_{max} jest niższa niż 0,335 oma, takie zakłócenia zazwyczaj nie mają miejsca. Skontaktuj się ze swoim dostawcą energii elektrycznej, aby uzyskać więcej informacji.
- Nieprawidłowo podłączony wtyk z uziemieniem może spowodować porażenie prądem.
 - W razie pytań dotyczących podłączenia elektrycznego lub uziemienia skonsultuj się z elektrykiem albo wykwalifikowanym pracownikiem serwisu.
 - Nigdy nie dokonuj żadnych zmian we wtyku.
 - Jeżeli wtyk nie pasuje, zleć zainstalowanie kontaktu z uziemieniem uprawnionemu elektrykowi.

Zabezpieczenia

- Myjka jest wyposażona w zawór nadmiarowy.
- Pistolet natryskowy jest wyposażony w blokadę spustu.
- Silnik jest wyposażony w zabezpieczenie przed przegrzaniem. Po ostygnięciu myjka uruchomi się ponownie po kilku minutach.

SYMBOLE

	Przeczytaj instrukcję obsługi	Przed użyciem zapoznaj się z niniejszą instrukcją i zachowaj ją na przyszłość.
	OSTRZEŻENIE!	Oznacza potencjalnie niebezpieczną sytuację mogącą prowadzić do obrażeń ciała i/lub szkód materialnych w wyniku nieprzestrzegania instrukcji.
	Używaj okularów ochronnych.	Używaj okularów ochronnych.
	Urządzenie klasy II	Podwójna izolacja.
	Osoby postronne powinny przebywać w bezpiecznej odległości	Osoby postronne powinny przebywać w odległości minimum 15 metrów od obszaru roboczego.
	Unikaj porażenia prądem	W razie uszkodzenia przewodu natychmiast wyciągnij go z gniazda.
	Poziom mocy akustycznej LwA	Poziom mocy akustycznej: 88 dB(A).
	Zagrożenie elektryczne.	Zagrożenie elektryczne.

	<p>Urządzenie nie jest przeznaczone do podłączenia do sieci wody pitnej</p>	<p>Myjkę wysokociśnieniową można podłączać wyłącznie do publicznego systemu wodociągów, o ile zainstalowano odpowiedni zawór zwrotny.</p>
---	---	---

DANE TECHNICZNE

Napięcie znamionowe	220–240 V AC, 50 Hz
Nominalna moc wejściowa	1800 W
Klasa ochronności	II
Stopień ochrony obudowy	IPX5
Ciśnienie znamionowe	100 barów
Maks. ciśnienie	140 barów
Przepływ znamionowy	6,7 l/min
Maks. przepływ	7,8 l/min
Temperatura znamionowa	0–40°C
Maks. ciśnienie dopływowe	7 barów
Gwarantowany poziom mocy akustycznej L _{WA}	92 dB(A), K = 3 dB
Poziom mocy akustycznej L _{WA}	88 dB(A), K = 3 dB
Niepewność pomiarów	KpA = 3 dB
Poziom ciśnienia akustycznego L _{pA}	77 dB(A), K = 3 dB
Drgania	6,3 m/s ² , K = 1,5 m/s ²
Masa	12,3 kg

Zawsze stosuj środki ochrony słuchu!

Deklarowaną wartość drgań zmierzoną zgodnie ze standardową metodą testową można wykorzystać do porównania różnych narzędzi oraz dokonania wstępnej oceny narażenia na działanie drgań.

Ostrzeżenie! W zależności od sposobu korzystania z elektronarzędzia rzeczywisty poziom drgań podczas pracy może różnić się od podanej wartości całkowitej. Dlatego na podstawie oceny narażenia na oddziaływanie szkodliwych czynników w warunkach rzeczywistych (biorąc pod uwagę wszystkie etapy cyklu roboczego, jak również czas, w którym narzędzie jest wyłączone lub pracuje na biegu jałowym, poza czasem rozruchu) należy zidentyfikować środki ostrożności wymagane do ochrony użytkownika.

OPIS

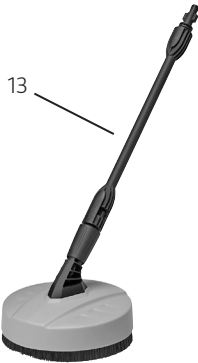
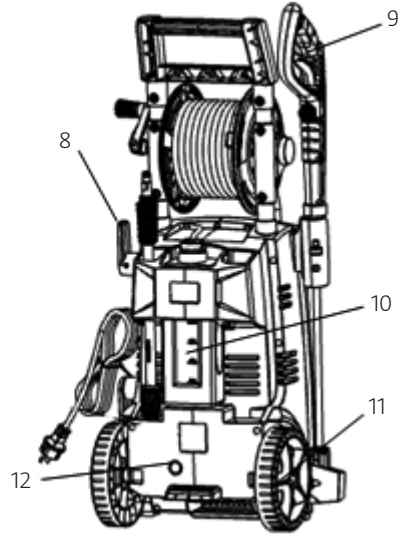
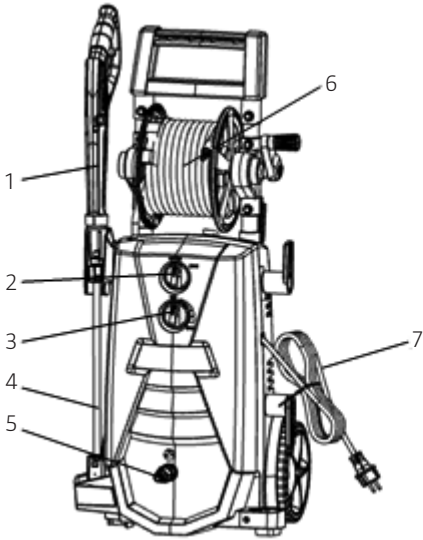

- | | |
|-----------------------------|-------------------------------------|
| 1. Pistolet natryskowy | 8. Uchwyt na przewód |
| 2. Przełącznik | 9. Spust |
| 3. Przełącznik wtryskiwania | 10. Pojemnik na środki chemiczne |
| 4. Lancia natryskowa | 11. Koła |
| 5. Dopływ wody | 12. Odpływ wody |
| 6. Wąż wysokociśnieniowy | 13. Przyrząd do czyszczenia tarasów |
| 7. Przewód | |

PODŁĄCZENIE

UWAGA!

- Minimalne wymiary węża wynoszą 1/2" (13 mm).
 - Wąż powinien być zbrojony.
 - Przepływ wpływającej wody musi być co najmniej tak duży jak maksymalny przepływ myjki.
1. Umieść myjkę na płaskim, stabilnym podłożu.
 2. Przymocuj końcówkę natryskową do pistoletu natryskowego lub przyrządu do czyszczenia tarasów i przekręć ją, aby ją zablokować (rys. 1).

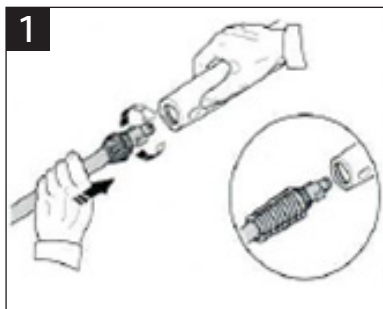

3. Podłącz pistolet do węża wysokociśnieniowego (rys. 2).

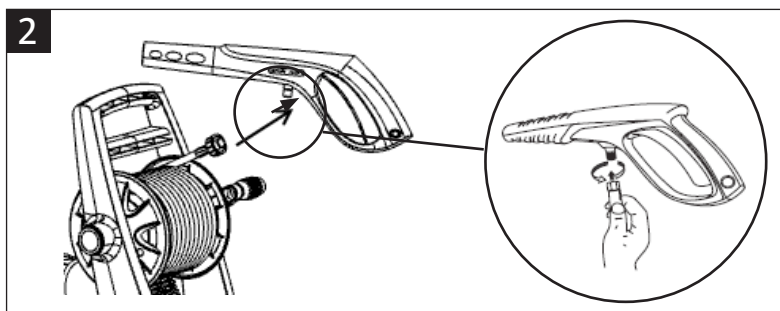

4. Podłącz wąż wysokociśnieniowy do odpływu myjki.
5. Podłącz złącze żeńskie węża ogrodowego (rys. 3) do dopływu myjki.

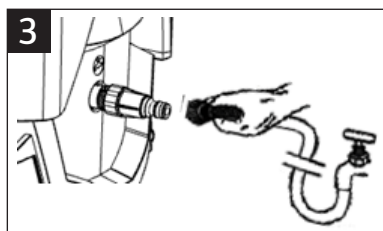

OBŚŁUGA

ZASTOSOWANIE ZGODNE Z PRZEZNACZENIEM

- Myjka z pistoletem natryskowym jest przeznaczona do czyszczenia pojazdów, maszyn, budynków itp.
- Myjka z przyrządem do czyszczenia tarasów jest przeznaczona do czyszczenia powierzchni tarasowych itp.
- Myjka jest przeznaczona wyłącznie do użytku domowego.

REGULACJA PISTOLETU NATRYSKOWEGO

UWAGA! Nie reguluj dyszy przy wciśniętym spuście.

Rodzaj strumienia

1. Przekręć przednią część dyszy, aby ustawić węższy lub szerszy strumień wody (rys. 4).

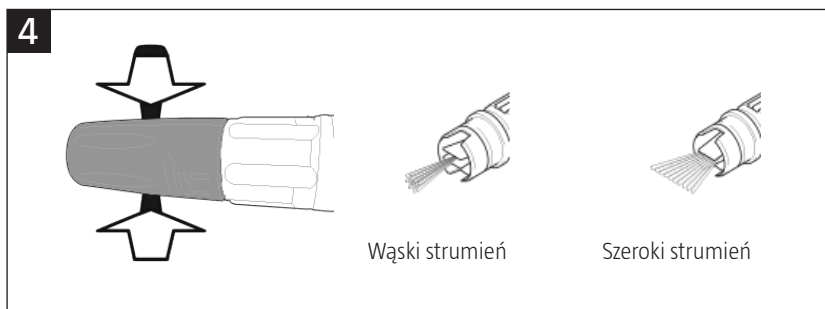

REGULACJA LANCY NATRYSKOWEJ

Położenie wysokociśnieniowe

UWAGA! Środek czyszczący można stosować wyłącznie w położeniu niskociśnieniowym.

Aby można było uzyskać strumień pod wysokim ciśnieniem, dysza powinna być wciśnięta.

1. Aby uruchomić położenie wysokociśnieniowe/wcisnąć dyszę, przekręć ją maksymalnie w prawo, aby nie pozostał żaden odstęp między nią a podstawą (rys. 5).

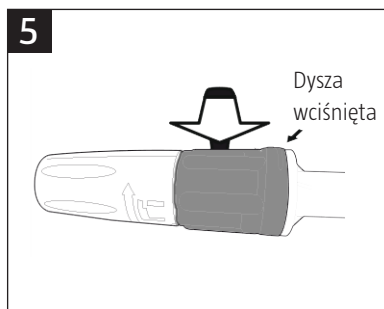

Położenie niskociśnieniowe

UWAGA! Środek czyszczący można stosować wyłącznie w położeniu niskociśnieniowym.

Aby można było uzyskać strumień pod niskim ciśnieniem, dysza powinna być wysunięta.

1. Aby uruchomić położenie niskociśnieniowe/wysunąć dyszę, przekręć ją maksymalnie w lewo, aby odstęp między nią a podstawą był jak największy (rys. 6).

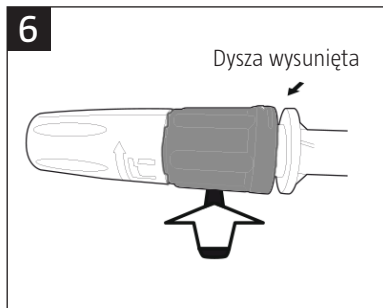

CZYSZCZENIE

UWAGA!

- Silnik pracuje tylko wtedy, gdy spust jest wciśnięty.
- Podczas uruchamiania silnika zawsze trzymaj wciśnięty spust.
- Przed włączeniem urządzenia zawsze włącz dopływ wody.
- Nie reguluj dyszy przy wciśniętym spuście.
- Upewnij się, że myjka stoi na płaskim i stabilnym podłożu podczas użytkowania.

1. Sprawdź, czy przełącznik jest w położeniu OFF (rys. 7).

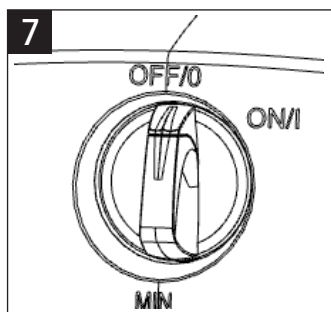

2. Sprawdź, czy napięcie sieciowe odpowiada napięciu na tabliczce znamionowej. Podłącz przewód.
3. Całkowicie odkręć kurek.
4. Zwolnij blokadę spustu, wciskając najpierw blokadę zabezpieczającą (A), a następnie spust (B) (rys. 8).

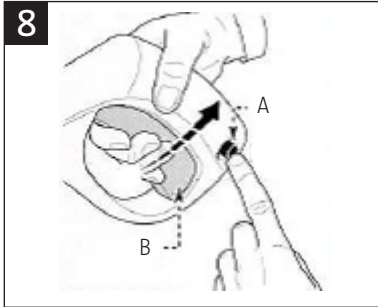

5. Trzymaj wciśnięty spust przez kilka sekund, aby odpowietrzyć wąż i spuścić z niego ciśnienie.
6. Aby włączyć silnik, trzymaj wciśnięty spust, a następnie ustaw przełącznik w położeniu ON.

Uzupełnianie środka czyszczącego

UWAGA! Myjka nie jest przeznaczona do użytku z produktami na bazie ropy naftowej.

7. Unieś pokrywę pojemnika na środek czyszczący.
8. Ściśnij pojemnik i przesun go w górę.
9. Napętnij pojemnik odpowiednim środkiem czyszczącym zgodnie ze wskazówkami producenta.
10. Ponownie załóż pokrywę.
11. Stabilnie włóż pojemnik z powrotem na miejsce (rys. 9).



Używanie środków czyszczących

UWAGA! Środek czyszczący można stosować wyłącznie w położeniu niskociśnieniowym.

- Przekręć przełącznik środka czyszczącego (rys. 10):
 - w prawo, aby zwiększyć stężenie;
 - w lewo, aby zmniejszyć stężenie.

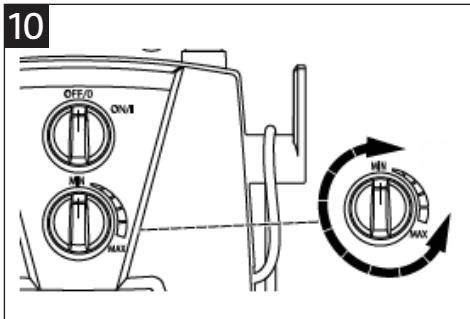

- Rozpuszczaj brud, aplikując środek czyszczący szerokim strumieniem na suchą powierzchnię.
- Na powierzchniach pionowych pracuj od dołu do góry.
- Pozostaw środek czyszczący na jedną do dwóch minut, lecz nie dopuść do jego zaschnięcia.
- Splukuj środek czyszczący z czyszczonej powierzchni od dołu do góry.

PRZECHOWYWANIE

- Wyłącz myjkę.
- Zakręć kran z wodą.
- Opróżnij zbiornik na środki chemiczne.
- Spuść ciśnienie w myjce, naciskając spust przez kilka sekund, aż woda nie będzie już wypływać.
- Aktywuj blokadę spustu.
- Wymij wtyk z gniazda.
- Przed schowaniem myjki na zimę zakonserwuj ją antykorozyjnym i nietoksycznym środkiem zapobiegającym zamarzaniu. **UWAGA!** Zanim ponownie zaczniesz korzystać z myjki, opłucz ją czystą wodą. Środek zapobiegający zamarzaniu może uszkodzić myte powierzchnie.

KONSERWACJA

UWAGA! Przed przystąpieniem do czyszczenia i/lub konserwacji wyłącz myjkę i wymij wtyk z gniazda.

- Co 50 godzin eksploatacji czyść filtr ssący i filtr wtryskiwania (rys. 11).

- Wyczyść dyszę dotychczasym narzędziem. Wymontuj dyszę z pistoletu natryskowego, wyczyść otwór (rys. 12) i przepłucz.

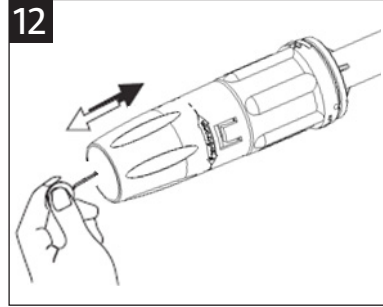
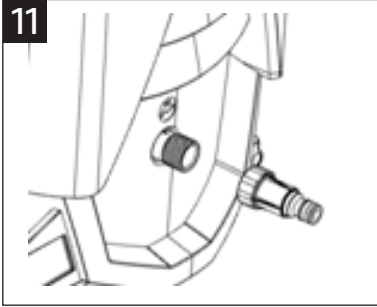

WYKRYWANIE USTEREK

UWAGA!

- Przed przystąpieniem do konserwacji i/lub przeglądu wyłącz myjkę i wyjmij wtyk z gniazda.
- Zanim skontaktujesz się z dystrybutorem w celu naprawy, sprawdź poniższe punkty.

Problem	Przyczyna	Rozwiązanie
Myjka się nie uruchamia.	<ul style="list-style-type: none"> A. Przewód nie jest podłączony. B. Brak napięcia w gnieździe. C. Włączył się bezpiecznik. D. Ewentualny przedłużacz jest uszkodzony. 	<ul style="list-style-type: none"> A. Podłącz przewód. B. Spróbuj skorzystać z innego gniazda. C. Wyłącz ewentualne inne urządzenia podłączone do tego samego obwodu i wymień bezpiecznik. D. Spróbuj zrezygnować z przedłużacza.
Zmienne ciśnienie.	<ul style="list-style-type: none"> A. Pompa zasysa powietrze. B. Zawory są zatkane, zużyte lub niedrożne. C. Zużyte uszczelki pompy. 	<ul style="list-style-type: none"> A. Upewnij się, że węże i przyłącza są szczelne. B. Wyczyść je i ponownie zamontuj lub skontaktuj się z dystrybutorem. C. Wyczyść je i ponownie zamontuj lub skontaktuj się z dystrybutorem.

Myjka się zatrzymuje.	<ul style="list-style-type: none"> A. Włączył się bezpiecznik. B. Niewłaściwe napięcie. C. Włączyło się zabezpieczenie przed przegrzaniem. D. Dysza jest częściowo zatkana. 	<ul style="list-style-type: none"> A. Wyłącz ewentualne inne urządzenia podłączone do tego samego obwodu i wymień bezpiecznik. B. Sprawdź, czy napięcie sieciowe odpowiada napięciu na tabliczce znamionowej. C. Odczekaj pięć minut, aż myjka ostygnie. Wyczyść dyszę.
Włącza się bezpiecznik.	Zbyt mały bezpiecznik.	Podłącz myjkę do gniazda dostosowanego do poboru mocy urządzenia. Spróbuj zrezygnować z przedłużacza.
Pulsujący strumień wody.	<ul style="list-style-type: none"> A. Powietrze w wężu dopływowym. B. Niedostateczny dopływ wody. C. Dysza jest częściowo zatkana. D. Zapchany filtr wody. E. Wąż jest zagięty lub ściśnięty. 	<ul style="list-style-type: none"> A. Naciśnij spust i wypuszczaj wodę do momentu, gdy zostanie przywrócone normalne ciśnienie robocze. B. Sprawdź, czy ciśnienie dopływowe wody jest wystarczające. UWAGA! Nie używaj węży o średnicy mniejszej niż 1/2". C. Wyczyść dyszę. D. Wyczyść filtr. E. Wyprostuj wąż.
Myjka uruchamia się i zatrzymuje, choć spust nie został wciśnięty.	Pompa/pistolet natryskowy przecieka.	Skontaktuj się z dystrybutorem.
Myjka uruchamia się, ale nie ma przepływu wody.	<ul style="list-style-type: none"> A. Pompa, węże i/lub akcesoria zamrzęły. B. Brak dopływu wody. C. Zapchany filtr wody. D. Zapchana dysza. 	<ul style="list-style-type: none"> A. Zaczekaj, aż pompa, węże i/lub akcesoria odmarzną. B. Podłącz dopływ wody. C. Wyczyść filtr. D. Wyczyść dyszę.
Myjka uruchamia się, ale nie ma przepływu środka czyszczącego.	Położenie wysokociśnieniowe jest uruchomione.	Uruchom położenie niskociśnieniowe.

Skontaktuj się z dystrybutorem w razie wystąpienia problemów, które nie zostały omówione w schemacie wykrywania usterek.

SAFETY INSTRUCTIONS

Read the operating instructions carefully before use.

Save them for future reference.

Using the high-pressure washer

- The high-pressure washer is not intended to be used by persons (children or adults) with any form of functional disorders, or by persons who do not have sufficient experience or knowledge on how to use it, unless they have received instructions concerning the use of the appliance by someone who is responsible for their safety. Keep children under supervision to make sure they do not play with the high-pressure washer.
- Never allow children, or anyone who is unfamiliar with the high-pressure washer and these instructions, to use it.
- Switch off the high-pressure washer immediately in the event of problems or malfunctioning. In the event of contact with chemicals, switch off the high-pressure washer immediately and rinse with lots of water.
- Do not use the high-pressure washer if the power cord or any other important parts, e.g. safety devices, high-pressure hoses and the trigger handle, are damaged.
- Check that none of the parts are damaged before use.
- Check the power cord. A damaged power cord must be replaced by an authorised service centre, or qualified person, to ensure safe use.
- Only use spare parts and accessories recommended by the manufacturer.
- Do not use the high-pressure washer at temperatures below 0°C.
- Switch off the high-pressure washer and unplug the power cord before cleaning and/or maintenance.
- Only use chemicals recommended by the manufacturer. The use of other chemicals can put safety at risk. Never spray flammable liquids – risk of explosion.
- High-pressure jets can be dangerous if they are not used properly. Do not point the jet at persons or animals, at live electrical equipment, or at the high-pressure washer unit. Do not point the jet at yourself or any other person, e.g. to clean clothes or shoes.
- Do not use the high-pressure washer near other persons who are not wearing safety clothing.
- Never use the high-pressure washer in explosive environments, for example, in the vicinity of flammable liquids, gases or dust.
- Never modify the spray nozzle or nozzles in any way, or cover them over.

- The high-pressure washer is intended to be used with water at a maximum temperature of 40°C. Higher temperatures can damage the high-pressure washer.
- Only use water that is free from sand, chemicals and other impurities. Impurities can reduce functionality and shorten the useful life of the high-pressure washer.
- Water that has passed the check valve is not suitable for drinking water.
- Only use the high-pressure washer with clean water. Unfiltered water, or water with corrosive chemicals, can damage the machine.

Using an extension cord

- An extension cord must be waterproof. Unsuitable extension cords can cause a fire and/or electric shock.
 - Always pull out the complete extension cord.
 - An extension cord must comply with the following requirements concerning its cross sectional area and length.

1.0 mm ²	Max 12.5 m
1.5 mm ²	Max 20 m
2.5 mm ²	Max 30 m

- Keep power cord connections dry and above ground.

Positioning

- Place the high-pressure washer on a level, stable surface when in use and during handling, transport and storage. If the high-pressure washer tips over or drops it can cause personal injury.











Mains connection

- Electrical connections must only be carried out by an authorised electrician. Electrical connections must comply with IEC60364-1.
- The high-pressure washer must be connected to the mains supply with a residual current device with a maximum tripping current of 30 mA.
- A temporary voltage drop may occur when starting the high-pressure washer, which could affect other equipment. Such interference does not normally occur if the impedance in the mains supply Z_{max} is less than 0.335 ohm. Contact your electricity supplier for more information.
- An incorrectly connected earthed plug can result in electric shock.
 - Consult an electrician or qualified technician if you have any questions about electrical connections or earthing.
 - Never modify the plug in any way.
 - If the plug does not fit the mains outlet, contact an authorised electrician to install an earthed mains outlet.

Safety devices

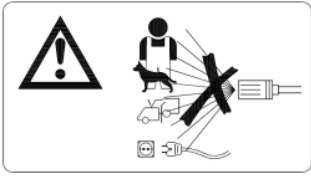
- The high-pressure washer is equipped with an overpressure valve.
- The spray gun has a trigger lock.
- The motor is equipped with overheating protection. The high-pressure washer starts again after a few minutes, when it has cooled.

SYMBOLS

	Read the operating instructions	Read these instructions carefully before use, and save them for future reference.
	WARNING:	Indicates a potentially dangerous situation that could lead to personal injury and/or material damage if the instructions are not followed.
	Wear safety glasses	Wear safety glasses
	Equipment, class II	Double insulation.
	Keep onlookers at a safe distance	Keep onlookers at least 15 metres from the work area.
	Avoid the risk of electric shock	Unplug the power cord from the mains immediately if the cord gets damaged.
	Sound power level L _{WA}	Sound power level: 88 dB(A).
	Electrical safety.	Electrical safety.

	The machine is not suitable for connection to the drinking water supply	This high-pressure washer must only be connected to the municipal water conduit system if a suitable non-return valve is installed.
---	---	---

TECHNICAL DATA

Rated voltage:	220–240 VAC, 50 Hz
Nominal input power	1800 W
Safety class	II
Protection rating	IPX5
Rated pressure:	100 bar
Max pressure	140 bar
Rated flow:	6.7 l/min
Max flow:	7.8 l/min
Rated temperature	0–40°C
Max inlet pressure:	7 bar
Guaranteed sound power level, L _{WA}	92 dB(A), K= 3 dB
Sound power level (L _{WA})	88 dB(A), K= 3 dB
Uncertainty	KpA = 3 dB
Sound pressure level (L _{pA})	77 dB(A), K= 3 dB
Vibration	6.3 m/s ² , K= 1.5 m/s ²
Weight	12.3 kg

Always wear ear protection.

The declared vibration value, which has been measured by a standardised test method, can be used to compare different tools with each other and for a preliminary assessment of exposure.

Warning: The actual vibration level when using power tools may differ from the specified maximum value, depending on how the tool is used. It is therefore necessary to determine which safety precautions are required to protect the user, based on an estimate of exposure in actual operating conditions (taking into account all stages of the work cycle, e.g. the time when the tool is switched off and when it is idling, in addition to the start-up time).

DESCRIPTION

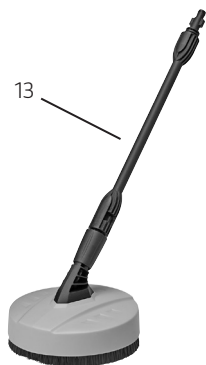
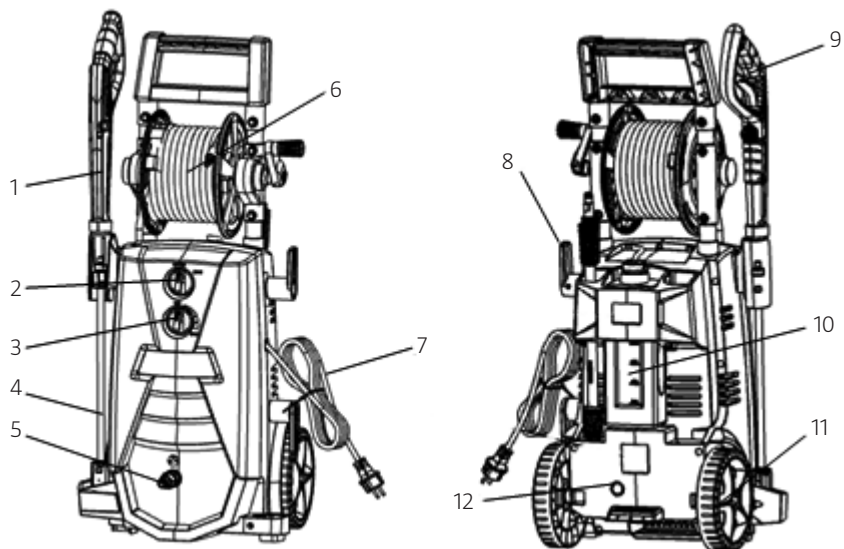

- | | |
|-----------------------|-------------------------|
| 1. Spray gun | 8. Cord retainer |
| 2. Power switch | 9. Trigger |
| 3. Injection switch | 10. Chemicals container |
| 4. Spray head | 11. Wheel |
| 5. Water inlet | 12. Water outlet |
| 6. High-pressure hose | 13. Terrace washer |
| 7. Power cord | |

CONNECTION

NOTE:

- The minimum hose dimension is 1/2" (13 mm).
 - The hose must be reinforced.
 - The incoming water flow must be at least the same as the maximum flow for the high-pressure washer.
1. Place the high-pressure washer on a level and stable surface.
 2. Fit the spray nozzle in the spray gun or terrace washer and twist to lock in place (diagram 1).

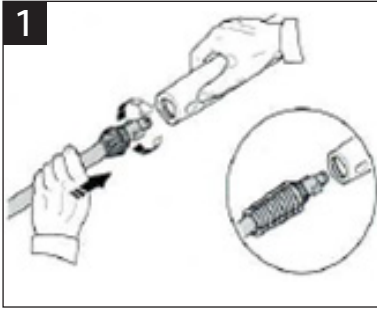

3. Connect the spray gun to the high-pressure hose (diagram 2).

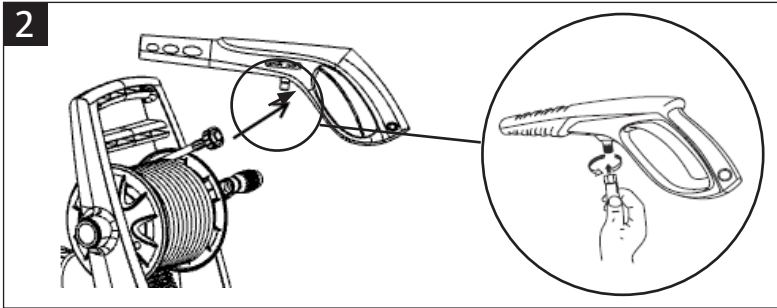

4. Connect the high-pressure hose to the outlet on the high-pressure washer.
5. Connect the female connector (diagram 3) on the water hose to the inlet on the high-pressure washer.

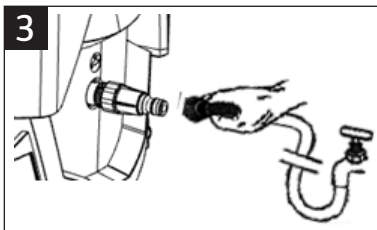

USE

INTENDED USE

- The high-pressure washer with the spray gun is intended to be used to clean vehicles, machines and buildings etc.
- The high-pressure washer with the terrace washer is intended to be used to clean terrace floors etc.
- The high-pressure washer is only intended for household use.

ADJUSTING THE SPRAY GUN

NOTE: Do not adjust the nozzle when the trigger is pressed.

Spray pattern

1. Twist the front of the nozzle to make the water jet narrower or wider (diagram 4).

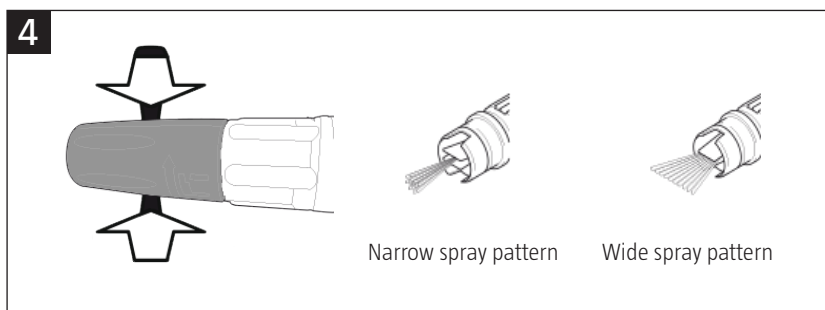

ADJUSTING THE SPRAY HEAD

High-pressure mode

NOTE: Detergent can only be used in low-pressure mode.

The nozzle must be in the IN position for the high-pressure jet.

1. Turn the nozzle clockwise as far as it goes until there is no gap between the nozzle and the base to activate high-pressure mode/IN position (diagram 5).

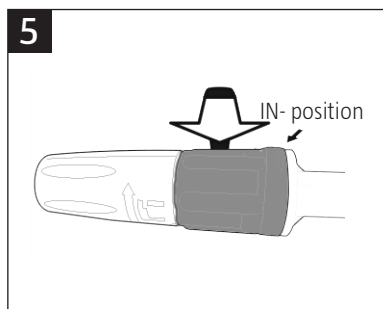

Low-pressure mode

NOTE: Detergent can only be used in low-pressure mode.

The nozzle must be in the OUT position for the low-pressure jet.

1. Turn the nozzle anticlockwise as far as it goes until the gap between the nozzle and the base is large enough to activate low-pressure mode/OUT position (diagram 6).

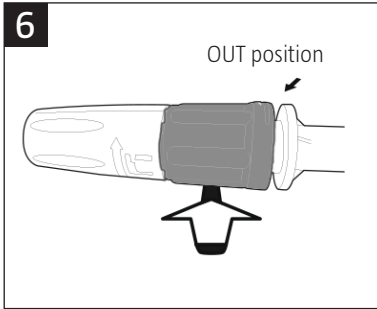

WASH

NOTE:

- The motor only works when the trigger is pressed.
 - Always keep the trigger pressed when starting the motor.
 - Always turn the water supply on before starting the machine.
 - Do not adjust the nozzle when the trigger is pressed.
 - Make sure the high-pressure washer is on a level and stable surface when using it.
1. Make sure the power switch is in the OFF position (diagram 7).

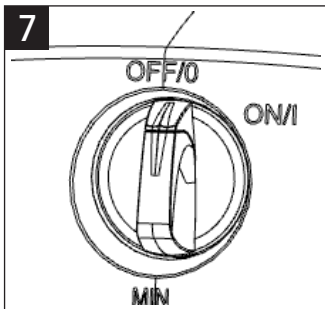

2. Check that the mains voltage corresponds to the rated voltage on the type plate. Plug in the power cord.
3. Open the water tap fully.
4. Release the trigger lock by first pressing safety catch (A) and then the trigger (B) (diagram 8).

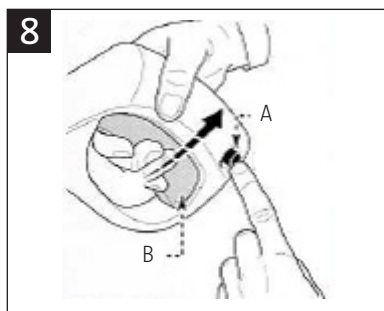

5. Keep the trigger pressed for a few seconds to remove any air and relieve the pressure in the hose.
6. Keep the trigger pressed and then put the switch in the ON position to start the motor.

Fill up with detergent

NOTE: The high-pressure washer is not intended to be used together with petroleum-based products.

7. Take the lid off the detergent container.
8. Press in the sides of the container and pull it up.
9. Fill the container with a suitable detergent according to the manufacturer's instructions.
10. Replace the lid.
11. Press the detergent container firmly back in place (diagram 9).



Using detergent

NOTE: Detergent can only be used in low-pressure mode.

1. Turn the switch for detergent (diagram 10)

- to the right for a higher concentration.
- to the left for a lower concentration.

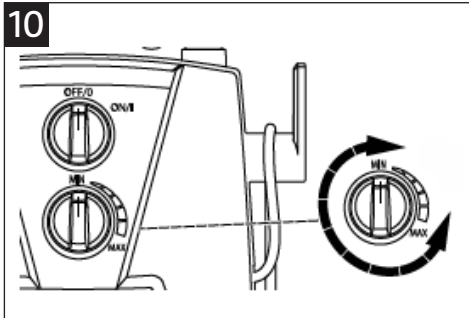

2. Dissolve dirt by applying detergent with the jet set to a wide spray pattern against the dry surface.
3. Work from below and upwards on vertical surfaces.
4. Allow the detergent to act for 1 to 2 minutes, but do not allow it to dry.
5. Rinse off the detergent from the surface from below and upwards.

STORAGE

1. Switch off the high-pressure washer.
2. Close the water tap.
3. Empty the chemicals container.
4. Relieve the pressure in the high-pressure washer by keeping the trigger pressed until no more water comes out through the nozzle.
5. Lock the trigger.
6. Unplug the power cord.
7. Treat the high-pressure washer with non-corrosive, non-toxic antifreeze before putting into winter storage. NOTE: Rinse the high-pressure washer with clean water before using it again. Antifreeze can damage washed surfaces.

MAINTENANCE

NOTE: Switch off the high-pressure washer and unplug the power cord before cleaning and/or maintenance.

- Clean the suction and injection filter at intervals of 50 working hours (diagram 10).
- Clean the nozzle with the supplied tool. Remove the nozzle from the spray gun, clean the opening (diagram 11) and rinse.

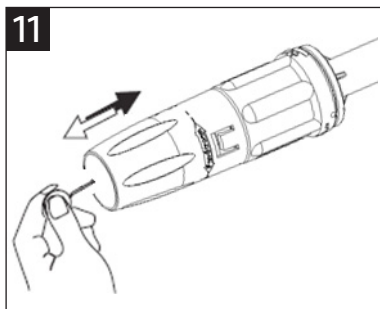
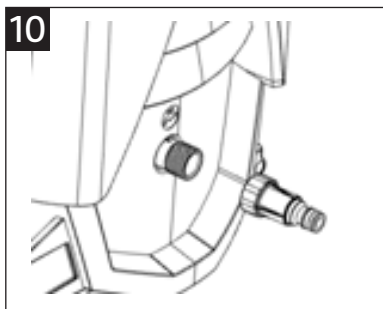

TROUBLESHOOTING

NOTE:

- Switch off the high-pressure washer and unplug the power cord before maintenance and/or inspection.
- Check the following points before contacting your dealer for a service.

Problem	Cause	Action
The high-pressure washer will not start	A. The power cord is not plugged in. B. The mains outlet is not supplied with voltage. C. The fuse has tripped. D. The extension cord is defective.	A. Plug in the power cord. B. Try another power point. C. Switch off any other appliances connected to the same circuit, and replace the fuse. D. Try without using an extension cord.
The pressure fluctuates	A. The pump sucks air. B. The valves are clogged, worn or have stuck. C. The pump seals are worn.	A. Check that hoses and connections are airtight. B. Clean and replace, or contact your dealer. C. Clean and replace, or contact your dealer.

The high-pressure washer stops.	<ul style="list-style-type: none"> A. The fuse has tripped. B. Incorrect mains voltage. C. The overheating protection has tripped. D. The nozzle is partially blocked. 	<ul style="list-style-type: none"> A. Switch off any other appliances connected to the same circuit, and replace the fuse. B. Check that the mains voltage corresponds to the rated voltage on the type plate. C. Allow the high-pressure washer to cool for 5 minutes. Clean the nozzle.
The fuse trips	Fuse is too weak.	Connect the high-pressure washer to a power point with a suitable fuse for the machine's power consumption. Try without an extension cord.
Pulsating flow	<ul style="list-style-type: none"> A. Air in the inlet hose. B. The water supply is inadequate. C. The nozzle is partially blocked. D. The water filter is blocked. E. The hose is bent or clenched. 	<ul style="list-style-type: none"> A. Press the trigger and allow water to run out until the normal operating pressure is restored. B. Check that the water's inlet pressure is adequate. NOTE: Do not use a hose smaller than 1/2". C. Clean the nozzle. D. Clean the filter. E. Straighten out the hose.
The high-pressure washer starts and stops without pressing the trigger	There is a leak in the pump/spray gun.	Contact your dealer.
The high-pressure washer starts but no water comes out	<ul style="list-style-type: none"> A. The pump, hoses and/or accessories are frozen. B. No water supply. C. The water filter is blocked. D. The nozzle is blocked. 	<ul style="list-style-type: none"> A. Allow the pump, hoses and/or accessories to thaw out. B. Connect the water supply. C. Clean the filter. D. Clean the nozzle.
The high-pressure washer starts but does not deliver detergent	High-pressure mode is activated.	Activate low-pressure mode.

Contact your dealer for problems not included in this troubleshooting guide.



EC DECLARATION OF CONFORMITY
EG FÖRSÄKRAN OM ÖVERENSSTÄMMELSE
EF SAMSVARSERKLÄRING
DEKLARACJA ZGODNOŚCI WE



Jula AB, Box 363, SE-532 24 SKARA, SWEDEN

certify that the design and manufacturing of this product
intygar att konstruktion och tillverkning av denna produkt
bekrefter at konstruksjon og produksjon av dette produktet
oświadcza, że budowa i sposób produkcji niniejszego produktu



HIGH PRESSURE WASHER HAMRON HPW140-B/HÖGTRYCKSTVÄTT HAMRON
HPW140-B/HØYTRYKKSPYLER HPW140-B/MYJKA WYSOKOCISNIENIOWA HPW140-B
YLQ6630C-140B 220-240V/50Hz/2000W/IPX5

Item number / Artikelnummer / Artikkelnummer / Numer artykułu

220-154

conforms to the following directives and standards / överensstämmer med följande direktiv och standarder:
er i samsvar med følgende direktiver og standarder / są zgodne z następującymi dyrektywami i normami:

Machinery Directive 2006/42/EC,
EN 60335-1:2012+A11, EN 60335-2-79:2012, EN 62233:2008

Electromagnetic Compatibility 2014/30/EU,
EN 55014-1:2006+A1+A2, EN 55014-2:1997+A1+A2,
EN 61000-3-2:2006+A1+A2, EN 61000-3-3:2013

Noise Emission for Outdoor Equipment 2000/14/EC, amended by 2005/88/EC

RoHS Directive 2011/65/EU

Measured sound power level on an equipment representative for this type: Uppmätt ljudeffektivnivå på en utrustning som är representativ för denna typ: Målt lydteknisk nivå for utstyr som er representativ for vedkommende type: zmierzony poziom mocy akustycznej urządzenia reprezentatywnego dla danego typu:	Guaranteed sound power level: Garanterad ljudeffektivnivå: Garantert lydteknisk nivå: Gwarantowana moc akustyczna:	Conformity assessment procedure according to 2000/14/EC: Förfarande för bedömning av överensstämmelse enligt 2000/14/EC: Framgangsmåter for samsvarsvurdering iht. 2000/14/EC: Procedura oceny zgodności na podstawie dyrektywy 2000/14/WE:
88 dB(A)	92 dB(A)	Annex V / Bilaga V Vedlegg V / Załącznik V

This product was CE marked in year -16

Name and address of the person authorised
to compile the technical file:
Imię i nazwisko osoby odpowiedzialnej za
przygotowanie dokumentacji technicznej.:

Viktoria Klaar
Box 363, SE-532 37 Skara, Sweden

Skara 2016-04-21

Tobias Hammer
PRODUCT MANAGER