



Bruksanvisning för färgspruta 110 W

Bruksanvisning for malingsssprøyte 110 W

Instrukcja obsługi pistoletu natryskowego 110 W

Operating Instructions for Spray Gun 110 W

059078



**Värna om miljön!**

Får ej slängas bland hushållssopor! Denna produkt innehåller elektriska eller elektroniska komponenter som skall återvinnas. Lämna produkten för återvinning på anvisad plats, till exempel kommunens återvinningsstation.

**Verne om miljøet!**

Må ikke kastes sammen med husholdningsavfallet! Dette produktet må inneholder elektriske eller elektroniske komponenter som skal gjenvinnes. Lever produkt till gjenvinning på anvist sted, f.eks. kommunens miljøstation.

**Dbaj o środowisko!**

Nie wyrzucaj zużytego produktu wraz z odpadami komunalnymi! Produkt zawiera elektryczne komponenty mogące być zagrożeniem dla środowiska i dla zdrowia. Produkt należy oddać do odpowiedniego punktu składowania lub przynieść go do jednego ze sklepów gdzie przy zakupie nowego sprzętu bezpłatnie przyjmujemy stary tego samego rodzaju i w tej samej ilości.

**Care for the environment!**

Must not be discarded with household waste! This product contains electrical or electronic components that should be recycled. Leave the product for recycling at the designated station e.g. the local authority's recycling station.

SE - Bruksanvisning i original

Rätten till ändringar förbehålles. Vid eventuella problem, kontakta vår serviceavdelning på telefon 0200-88 55 88.

www.jula.se

NO - Bruksanvisning (Oversettelse av original bruksanvisning)

Med forbehold om endringer. Ved eventuelle problemer kan du kontakte vår serviceavdeling på telefon 67 90 01 34.

www.jula.no

PL - Instrukcja obsługi (Tłumaczenie oryginalnej instrukcji)

Z zastrzeżeniem prawa do zmian. W razie ewentualnych problemów skontaktuj się telefonicznie z naszym działem obsługi klienta pod numerem: 22 338 88 88.

www.jula.pl

EN - Operating instructions (Translation of the original instructions)

Jula reserves the right to make changes. In the event of problems, please contact our service department.

www.jula.com

Tillverkare/ Produsent / Producenci/ Manufacturer

Jula AB, Box 363, 532 24 SKARA

Distributør/ Distributør/ Dystrybutor/ Distributor

Jula Poland Sp. z o.o., ul. Malborska 49, 03-286 Warszawa, Polska

Jula Norge AS, Solheimsveien 6–8, 1471 LØRENSKOG

2018-03-06

© Jula AB

SVENSKA	5
SÄKERHETSANVISNINGAR	5
Symboler	5
Allmänna säkerhetsanvisningar	5
Arbetsområde	5
Elsäkerhet	5
Personlig säkerhet	6
Användning och skötsel av elverktyg	6
Service	6
Särskilda säkerhetsanvisningar	6
TEKNISKA DATA	7
BESKRIVNING	8
HANDHAVANDE	8
Förberedelser	8
Förtunning	8
Sprutning	9
Sprutteknik	9
UNDERHÅLL	10
FELSÖKNING	11
NORSK	12
SIKKERHETSANVISNINGER	12
Symboler	12
Generelle sikkerhetsanvisninger	12
Arbeidsområde	12
El-sikkerhet	12
Personlig sikkerhet	13
Bruk og vedlikehold av el-verktøy	13
Service	13
Spesielle sikkerhetsanvisninger	13
TEKNISKE DATA	14
BESKRIVELSE	15
BRUK	15
Forberedelser	15
Tynner	15
Sprøyting	16
Sprøyteteknikk	16
VEDLIKEHOLD	17
FEILSØKING	18
POLSKI	19
ZASADY BEZPIECZEŃSTWA	19
Symbole	19
Ogólne instrukcje bezpieczeŃstwa	19
Miejsce pracy	19
BezpieczeŃstwo elektryczne	19
BezpieczeŃstwo osobiste	20
Obsługa i pielęgnacja elektronarzędzia	20
Serwis	21
Szczególne instrukcje bezpieczeŃstwa	21
DANE TECHNICZNE	21
OPIS	22
OBSŁUGA	22
Przygotowania	22
Rozcieńczanie	22
Malowanie	23
Technika malowania	23
KONSERWACJA	24

WYKRYWANIE USTEREK.....	25
ENGLISH	26
<hr/>	
SAFETY INSTRUCTIONS.....	26
Symbols	26
General safety instructions	26
Work area	26
Electrical safety	26
Personal safety	27
Power tool use and care	27
Service	27
Special safety instructions	27
TECHNICAL DATA.....	28
DESCRIPTION	29
OPERATION.....	29
Before use.....	29
Thinner	29
Spraying.....	30
Spraying technique	30
MAINTENANCE	31
TROUBLESHOOTING	32

SÄKERHETSANVISNINGAR

Läs bruksanvisningen noggrant innan användning!

Symboler



Anger risk för dödsfall, personskada eller egendomsskada om inte anvisningarna följs.



Elfara.



Använd skyddshandskar.



Använd dammfiltermask om arbetet är dammigt. Arbeta inte med material som innehåller asbest.



Använd skyddsglasögon.

Allmänna säkerhetsanvisningar

- **WARNING!** Läs alla varningar, säkerhetsanvisningar och andra anvisningar. Om inte alla anvisningar och säkerhetsanvisningar följs, finns risk för elolycksfall, brand och/eller allvarlig personskada.
- Spara dessa anvisningar och säkerhetsanvisningar för framtida behov.
- Termen elverktyg i varningarna nedan avser ditt nätanslutna (sladdförsedda) eller batteridrivna (sladdlösa) elverktyg.

Arbetsområde

- Arbetsområdet ska hållas rent och väl upplyst. Belamrade och mörka utrymmen ökar risken för skador.
- Använd inte elverktyg i explosiv miljö, exempelvis i närheten av brännbara vätskor, gaser eller damm. Elverktyg genererar gnistor, som kan antända damm eller ångor.
- Håll barn och kringstående personer på säkert avstånd när elverktyg används. Om du blir distraherad kan du tappa kontrollen över utrustningen.

Elsäkerhet

- Elverktygets stickpropp måste passa till nätuttaget. Ändra aldrig stickproppen på något sätt. Använd aldrig adapter tillsammans med jordade elverktyg. Icke modifierade stickproppar och passande nätuttag minskar risken för elolycksfall.
- Undvik kroppskontakt med jordade ytor som rör, radiatorer, spisar och kylskåp. Risken för elolycksfall ökar om din kropp jordas.
- Utsätt inte elverktyg för regn eller fukt. Om vatten kommer in i ett elverktyg ökar risken för elolycksfall.
- Akta sladden. Använd aldrig sladden för att bära eller dra elverktyget och dra inte i sladden för att dra ut stickproppen. Skydda sladden från värme, olja, skarpa kanter och rörliga delar. Skadade eller trassliga sladdar ökar risken för elolycksfall.
- Om verktyget används utomhus ska du endast använda förlängningssladd som är godkänd för utomhusbruk. Sladd avsedd för utomhusbruk minskar risken för elolycksfall.
- Om det inte går att undvika att använda elverktyg i fuktig miljö, ska du använda jordfelsbrytarskyddad nätanslutning. Jordfelsbrytare minskar risken för elolycksfall.

Personlig säkerhet

- Var uppmärksam. Var hela tiden försiktig och tillämpa sunt förnuft vid arbete med elverktyg.
- Använd aldrig elverktyg när du är trött eller påverkad av droger, alkohol eller läkemedel. Ett ögonblicks bristande uppmärksamhet vid arbete med elverktyg kan leda till allvarlig personskada.
- Använd skyddsutrustning. Använd alltid skyddsglasögon. Säkerhetsutrustning som dammfiltermask, halkfria skyddsskor, skyddshjälm och hörselskydd, alltefter elverktygets typ och användning, minskar risken för personskada.
- Undvik oavsiktlig start. Kontrollera att strömbrytaren är i frånslaget läge innan du sätter i sladden. Olycksrisken är stor om du bär elverktyget med fingret på strömbrytaren eller ansluter ström till verktyg vars strömbrytare är i tillslaget läge.
- Avlägsna ställnycklar och liknande innan du startar elverktyget. Nyckel eller liknande som sitter kvar på en roterande del på elverktyg kan orsaka personskada.
- Sträck dig inte för långt. Ha hela tiden säkert fotfäste och god balans. På så sätt har du bättre kontroll över elverktyget i oväntade situationer.
- Använd lämpliga kläder. Använd inte löst sittande kläder eller smycken. Håll hår, kläder och handskar borta från rörliga delar. Löst sittande kläder, smycken och långt hår kan fastna i rörliga delar.
- Om det finns utrustning för dammutsugning och -uppsamling ska denna anslutas och användas korrekt. Sådana anordningar kan minska risken för problem som orsakas av damm.

Användning och skötsel av elverktyg

- Tvinga inte elverktyget. Använd rätt elverktyg för det planerade arbetet. Verktyget fungerar bättre och säkrare med den belastning det är avsett för.
- Använd inte verktyget om det inte går att slå av och på det med strömbrytaren. Elverktyg som inte kan styras med strömbrytaren är farliga och måste repareras.
- Dra ut sladden innan justeringar görs, tillbehör byts ut eller elverktyg ställs undan. Sådana förebyggande säkerhetsåtgärder minskar risken för att elverktyget startas oavsiktligt.
- Elverktyg som inte används ska förvaras utom räckhåll för barn. Låt aldrig barn eller personer som inte känner till elverktyget eller har tagit del av dessa anvisningar använda det. Elverktyg är farliga om de används av oerfarna personer.
- Underhåll elverktygen. Kontrollera att rörliga delar är korrekt justerade och rör sig fritt, att inga delar är felmonterade eller trasiga samt att inga andra faktorer föreligger som kan påverka funktionen. Om elverktyget är skadat måste det repareras innan det används igen. Många olyckor orsakas av bristfälligt underhållna elverktyg.
- Håll skärande verktyg skarpa och rena. Skärande verktyg som underhålls korrekt och har vassa eggar kärvar mindre ofta och är lättare att kontrollera.
- Använd elverktyg, tillbehör, bits etc. i enlighet med dessa anvisningar, med beaktande av rådande arbetsförhållanden och den uppgift som ska utföras. Det kan vara farligt att använda elverktyg för andra ändamål än de är avsedda för.

Service

- Elverktyget får endast servas av kvalificerad servicepersonal som använder identiska reservdelar. Detta säkerställer att elverktyget förblir säkert.

Särskilda säkerhetsanvisningar

- Rikta aldrig munstycket mot människor eller djur och låt aldrig sprutdimman komma i kontakt med huden.
- Beakta materialets flampunkt. Verktyget får inte användas för sprutning av material med lägre flampunkt än 32 °C.
- Säkerställ god ventilation när verktyget används.
- Munstycksskärmen ska alltid vara monterad under användning.
- Beakta miljön vid arbetsstället. Använd inte verktyget i explosiv miljö, exempelvis i närheten av brännbara vätskor, gaser eller damm.
- Läs och beakta all information på behållaren för det sprutade materialet.
- Spruta aldrig material vars egenskaper du inte känner till.
- Använd skyddsglasögon.
- Använd ansiktsmask.
- Använd hörselskydd.

- Underhåll verktyget. Håll verktyg, färgbehållare och munstycken rena. Rengör inte med medel med lägre flampunkt än 32 °C. Kontrollera sladden regelbundet. Om sladden är skadad ska den bytas ut av behörig servicerepresentant eller annan kvalificerad person, för att undvika fara.
- Spruta aldrig i närheten av öppen låga eller annan antändningskälla.
- RÖKNING FÖRBJUDEN.
- Följ färgtillverkarens anvisningar för förtunning.
- Dra ut sladden före rengöring och före påfyllning av färgbehållare.
- Stäng av verktyget när det inte används. Låt inte verktyget arbeta med avstängt flöde under längre tid.

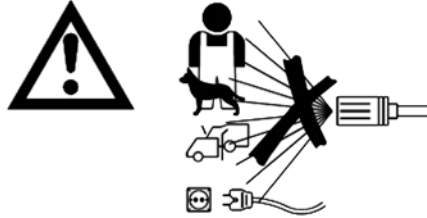

VIKTIGT!

Stäng omedelbart av verktyget och dra ut sladden om något av nedanstående inträffar:

- Sladden eller stickproppen är skadade.
- Strömbrytaren är defekt.
- Verktyget ryker eller luktar bränt.

TEKNISKA DATA

Märkspänning	230 V ~ 50 Hz
Effekt	110 W
Volym, behållare	800 ml
Ljudtrycksnivå, LpA	91 dB(A), K=3,0 dB(A)
Ljudeffektsnivå, LwA	102 dB(A), K=3,0 dB(A)
Max vibrationsnivå	12 m/s ² , K=1,5 m/s ²

Använd alltid hörselskydd!

Det deklarerade värdet för vibration och buller, som har uppmätts i enlighet med standardiserad testmetod, kan användas för att jämföra olika verktyg med varandra och för en preliminär bedömning av exponering. Mätvärdena har fastställts i enlighet med EN 50580:2012.

WARNING! Den faktiska vibrations- och bullernivån under användning av verktyg kan skilja sig från det angivna totalvärdet beroende på hur verktyget används samt vilket material som bearbetas. Identifiera därför de säkerhetsåtgärder som krävs för att skydda användaren baserat på en uppskattning av exponering i verkliga driftförhållanden (som tar hänsyn till alla delar av arbetscykeln såsom tiden när verktyget är avstängt och när den körs på tomgång, utöver igångsättningstiden).

BESKRIVNING

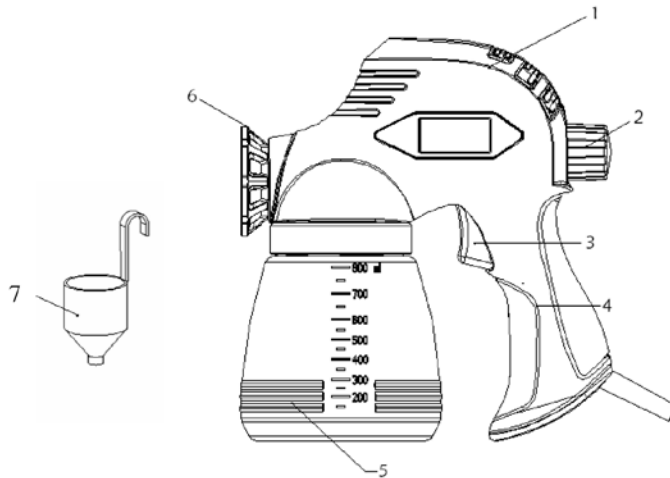

1. Motorhölje
2. Färgflödesvred
3. Strömbrytare
4. Handtag
5. Färgbehållare
6. Munstycke
7. Viskositetskopp

HANDHAVANDE

Förberedelser

- Använd inte texturfärg – risk att munstycket sätts igen.
- För bästa resultat, förbered ytan och förtunna färgen till lämplig viskositet.
- Ytan som ska målas ska vara fri från damm, smuts och fett. Maskera ytor som inte ska målas. Rör om det material som ska sprutas och kontrollera att det är fritt från klumpar och partiklar.
- Kontrollera alltid tillverkarens rekommendationer för det material som ska sprutas.

Förtunning

OBS! Dra alltid ut sladden före påfyllning av färgbehållaren. Följ tillverkarens anvisningar för förtunning av det material som ska sprutas. Kontrollera färgens viskositet genom att fylla viskositetskoppen till randen med färg. Kontrollera hur lång tid det tar för färgen att rinna tillbaka till burken. I tabellen nedan anges rekommenderade tider för olika material.

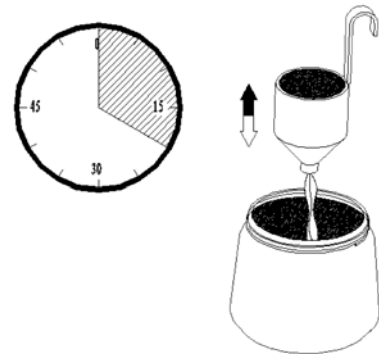

Plast- och latexfärg	24–28 s
Vattenbaserad färg	20–25 s
Grundfärg	24–28 s
Fernissa	20–25 s
Oljebaserad färg	18–22 s
Emaljfärg	18–22 s
Aluminiumfärg	22–25 s
Underredsmassa	25–35 s
Trälack	28–35 s
Träbehandlingsmedel	Ingen förtunning
Bets	Ingen förtunning

Om det tar längre tid för viskositetskoppen att tömmas ska färgen förtunnas ytterligare. Rör ned en liten mängd av lämpligt lösningsmedel och kontrollera igen med viskositetskoppen. Vissa sprutbara material innehåller partiklar eller klumpar. Sådana material måste silas innan de fylls i färgbehållaren.

Sprutning

1. Fyll behållaren med korrekt förtunnad och silad färg.
2. Sätt i sladden.
3. Rikta färgsprutan mot en skrotbit och tryck in strömbrytaren tills färg kommer ut.
4. Justera färgflödet med färgflödesvredet. Vrid vredet medurs för att minska flödet och moturs för att öka flödet. Sprutmönstret ändras när färgflödet ändras. Färgen ska fördelas jämnt vid sprutning.

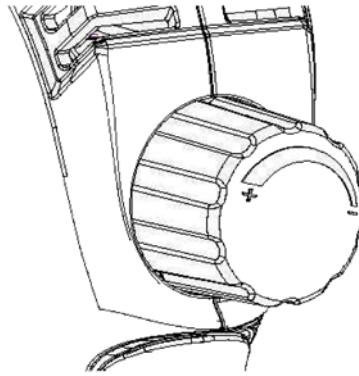

Sprutteknik

Håll alltid färgsprutan horisontellt och riktad rakt mot den yta som ska sprutas. Håll munstycket 25–30 cm från ytan och spruta med jämna rörelser fram och tillbaka eller upp och ned. Rikta inte sprutan snett mot ytan, det gör att färgen rinner. Rör sprutan mjukt och jämnt. Stora ytor sprutas med korsmönster.

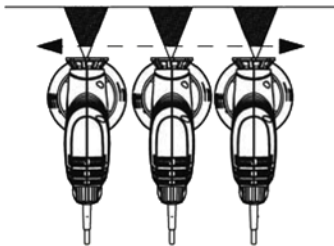

Rätt

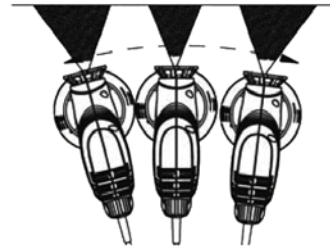

Fel

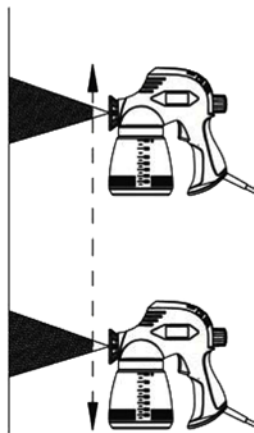

Rätt

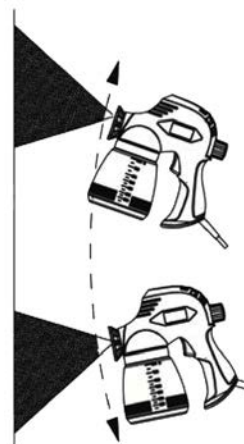

Fel

- För verktyget med jämn hastighet. Snabb rörelse ger tunt färgskikt, långsam rörelse ger tjockt färgskikt. Applicera ett skikt i taget.
- Låt torka enligt tillverkarens anvisningar innan nästa skikt appliceras.
- Ställ in litet färgflöde vid sprutning av små ytor, för att minska färgåtgången och undvika översprutning. Undvik om möjligt att slå på och av verktyget med munstycket riktat mot den yta som ska sprutas, för att undvika att för mycket eller för lite färg appliceras.
- Luta inte färgsprutan mer än 45°.

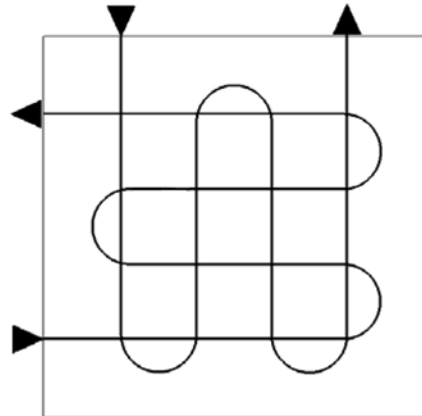

UNDERHÅLL

Stäng alltid av verktyget och dra ut sladden innan du utför något arbete på verktyget. Verktyget är konstruerat för att fungera länge med minimalt underhåll. Korrekt underhåll och regelbunden rengöring är en förutsättning för att verktyget ska fungera tillfredsställande.

OBS! Dra ut sladden före rengöring av verktyg eller färgbehållare.

Färgsprutan måste rengöras omsorgsfullt efter varje användning, annars finns risk att den upphör att fungera. Skador till följd av bristande rengöring omfattas inte av garantin.

Vidta åtgärderna nedan efter varje användning:

1. Töm färgbehållaren.
2. Rengör behållaren omsorgsfullt med samma lösningsmedel som använts för förtunning.
3. Håll lite lösningsmedel i behållaren och spruta tills rent lösningsmedel kommer ut genom munstycket.
4. Rengör omsorgsfullt insugsröret och filtret med lösningsmedel.
5. Rengör munstycksskärmen och munstycket från smuts och färgrester.
6. Vänd verktyget upp och ned och droppa lite tunnflytande olja i öppningarna (F) för att smörja kolv och cylinder.

Verktyget kan demonteras för invändig rengöring.

Följ anvisningarna nedan:

1. Dra ut sladden.
2. Demontera färgbehållare, insugsrör och filter.
3. Demontera pumpenheten.
4. Demontera munstycket (H), munstycksskärmen (I), ventilen (J), kolven (K) och fjädern (L).
5. Rengör cylindern (M) och övriga delar omsorgsfullt med lösningsmedel.
6. Applicera några droppar tunnflytande olja på kolv, fjäder och cylinder.
7. Montera verktyget.

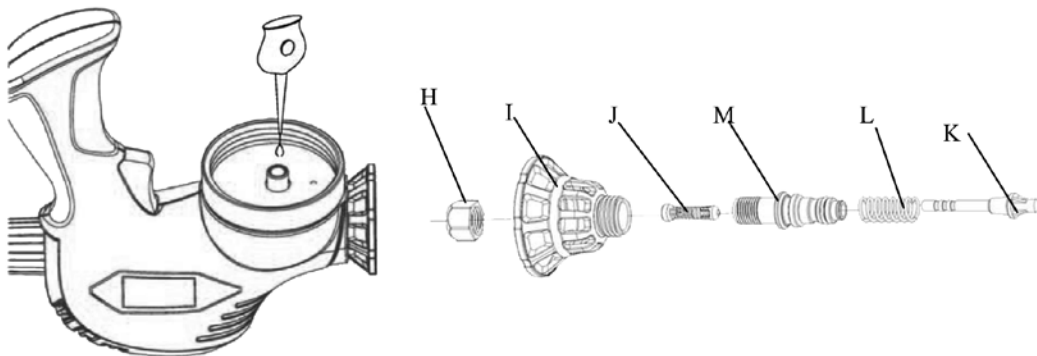

FELSÖKNING		
Problem	Orsak	Åtgärd
Motorn låter men ingen färg sprutas eller färg sprutas oregelbundet.	<ul style="list-style-type: none"> • Virvelmekanismen är sliten. • Insugsröret är felplacerat. • Insugsröret är igensatt. • Munstycket är igensatt. • Filtret är igensatt. • Färgflödesvredet är felinställt. 	<ul style="list-style-type: none"> • Byt ut virvelmekanismen. • Justera insugsröret. • Rengör med lösningsmedel. • Rengör munstycket. • Rengör med lösningsmedel. • Justera.
Färgen finfördelas inte korrekt.	<ul style="list-style-type: none"> • Färgflödesvredet är felinställt. • Färgen är för tjock. 	<ul style="list-style-type: none"> • Justera. • Kontrollera och justera färgens viskositet.
För tjockt färgskikt.	Kolven har fastnat till följd av bristande rengöring eller smörjning.	Demontera verktyget och rengör med lösningsmedel.
	Färgflödesvredet är felinställt.	Minska färgflödet genom att vrida medurs. Det är bättre att applicera två tunna skikt än ett tjockt.
	För låg viskositet.	Kontrollera viskositeten.
Starkt motorljud.	Kolven har fastnat till följd av bristande rengöring eller smörjning.	Demontera verktyget och rengör med lösningsmedel.
Ingen färg kommer ut, motorn låter inte.	Ingen strömförsörjning.	Kontrollera strömförsörjningen.
Verktyget låter onormalt.	<ul style="list-style-type: none"> • Färgflödesvredet är felinställt. • Verktyget suger luft till följd av låg nivå i färgbehållaren. 	<ul style="list-style-type: none"> • Justera. • Fyll på färg.
	Färgen är för tjock eller sugas inte in i insugsröret.	Kontrollera och justera insugsrör och viskositet.
Färgskiktet blir ojämnt eller överdriven dimbildning.	<ul style="list-style-type: none"> • Fel lösningsmedel används. • Färgsprutan hålls för långt från den yta som ska målas. • Färgen är för tjock. 	<ul style="list-style-type: none"> • Använd rätt lösningsmedel. • Håll färgsprutan närmare den yta som ska målas. • Förtunna färgen.

SIKKERHETSANVISNINGER

Les bruksanvisningen nøye før bruk!

Symboler



Angir fare for dødsfall, personskade eller skade på eiendom hvis anvisningene ikke følges.



Fare for elektrisk støt.



Bruk beskyttelseshansker.



Bruk støvfiltermaske hvis arbeidet genererer mye støv. Ikke arbeid med materialer som inneholder asbest.



Bruk vernebriller.

Generelle sikkerhetsanvisninger

- **ADVARSEL!** Les alle advarsler, sikkerhetsanvisninger og andre anvisninger. Manglende overholdelse av alle anvisninger og sikkerhetsanvisninger kan medføre el-ulykker, brann og/eller alvorlig personskade.
- Ta vare på disse anvisningene og sikkerhetsanvisningene for fremtidig bruk.
- Begrepet el-verktøy i advarslene nedenfor gjelder for ditt strømtilkoblede (kabelutstyrte) eller batteridrevne (kabelløse) el-verktøy.

Arbeidsområde

- Arbeidsområdet skal holdes rent og godt opplyst. Uoversiktlige og mørke rom øker faren for skader.
- Ikke bruk apparatet i eksplosive miljøer, for eksempel i nærheten av brannfarlig væske, gass eller støv. El-verktøy skaper gnister som kan antenne støv eller damp.
- Hold barn og andre personer på trygg avstand når el-verktøy er i bruk. Hvis du blir distraheret, kan du miste kontrollen over utstyret.

El-sikkerhet

- El-verktøyets støpsel må passe til stikkontakten. Ikke foreta endringer av noe slag på støpselet. Ikke bruk adapter sammen med jordet el-verktøy. Ikke-modifiserte støpsler og egnede stikkontakter reduserer risikoen for el-ulykker.
- Unngå kroppskontakt med jordede overflater som rør, radiatorer, komfyrer og kjøleskap. Risikoen for el-ulykker øker hvis kroppen din jordes.
- Ikke utsett el-verktøy for regn eller fukt. Hvis det kommer vann inn i et el-verktøy, øker faren for el-ulykker.
- Vær forsiktig med ledningen. Ikke bruk ledningen til å bære eller dra el-verktøyet, og unngå å trekke i ledningen for å dra ut støpselet. Beskytt ledningen mot varme, olje, skarpe kanter og bevegelige deler. Skadde eller ødelagte ledninger øker faren for el-ulykker.
- Hvis verktøyet brukes utendørs, skal du bare bruke skjøteledninger som er godkjent for utendørs bruk. Ledning beregnet for utendørs bruk reduserer faren for el-ulykker.
- Hvis el-verktøyet må brukes i et fuktig miljø, skal du bruke jordfeilbeskyttet nettilkobling. Jordfeilbryter reduserer faren for el-ulykker.

Personlig sikkerhet

- Vær oppmerksom. Vær alltid forsiktig, og bruk sunn fornuft når du arbeider med el-verktøy.
- Ikke bruk el-verktøy hvis du er trøtt eller påvirket av narkotika, legemidler eller alkohol. Ett øyeblikks manglende oppmerksomhet når du bruker el-verktøy, kan føre til alvorlig personskade.
- Bruk verneutstyr. Bruk alltid vernebriller. Sikkerhetsutstyr som støvfiltermaske, skliskre vernesko, hjelm og hørselvern, avhengig av el-verktøyets type og bruksområde, reduserer faren for personskade.
- Unngå utilsiktet start. Kontroller at strømbryteren er slått av før du setter i støpselet. Ulykkesfaren er stor hvis du bærer el-verktøyet med fingeren på strømbryteren eller kobler verktøyet til strøm når strømbryteren er slått på.
- Fjern skrunøkler og lignende før du starter el-verktøyet. Slike nøkler, eller annet utstyr/verktøy som sitter igjen på en roterende del på et el-verktøy, kan forårsake personskade.
- Ikke strekk deg for mye. Ha alltid godt fotfeste og god balanse. På den måten har du bedre kontroll over el-verktøyet hvis en uventet situasjon skulle oppstå.
- Bruk passende klær. Ikke bruk løstsittende klær eller smykker. Hold hår, klær og hansker unna bevegelige deler. Løstsittende klær og smykker og langt hår kan sette seg fast i bevegelige deler.
- Hvis det finnes utstyr for støvavsug og støvoppsamling, skal dette tilkobles og benyttes på korrekt måte. Slikt utstyr kan redusere faren for problemer forårsaket av støv.

Bruk og vedlikehold av el-verktøy

- Ikke overbelast el-verktøyet. Bruk riktig el-verktøy til det planlagte arbeidet. Verktøyet fungerer bedre og sikrere med den belastningen det er beregnet for.
- Ikke bruk verktøyet hvis det ikke går an å slå det av og på med strømbryteren. El-verktøy som ikke kan styres med strømbryteren, er farlige og må repareres.
- Trekk ut ledningen før du gjør justeringer, bytter tilbehør eller rydder vekk el-verktøyet. Slike forebyggende sikkerhetstiltak reduserer risikoen for at el-verktøyet startes utilsiktet.
- El-verktøy som ikke er i bruk, skal oppbevares utilgjengelig for barn. Ikke la barn eller personer som er ukjent med el-verktøyet, eller som ikke har lest disse anvisningene, bruke det. El-verktøyet er farlig hvis det brukes av uerfarne personer.
- Vedlikehold el-verktøyet. Kontroller at bevegelige deler er korrekt justert og beveger seg fritt, at ingen deler er feil montert eller ødelagt samt at det ikke foreligger andre forhold som kan påvirke funksjonen. Hvis el-verktøyet er skadet, må det repareres før det tas i bruk igjen. Mange ulykker forårsakes av dårlig vedlikeholdt el-verktøy.
- Hold skjæreverktøy skarpe og rene. Skjæreverktøy som vedlikeholdes riktig og har skarpe egger, låser seg sjeldnere og er lettere å kontrollere.
- Bruk el-verktøy, tilbehør, bits osv. i henhold til anvisningene, og ta hensyn til gjeldende arbeidsforhold og det arbeidet som skal utføres. Det kan være farlig å bruke el-verktøy til andre formål enn det det er beregnet for.

Service

- Service på el-verktøy må bare utføres av kvalifisert servicepersonell som bruker originale reservedeler. Det sikrer at el-verktøyet alltid er i forsvarlig stand.

Spesielle sikkerhetsanvisninger

- Ikke rett munnstykket mot mennesker eller dyr, og ikke la sprøytetåken komme i kontakt med huden.
- Vær oppmerksom på materialets flammepunkt. Verktøyet må ikke brukes til sprøyting av materialer som har lavere flammepunkt enn 32 °C.
- Sørg for god ventilasjon når verktøyet er i bruk.
- Skjermen på munnstykket skal alltid være montert under bruk.
- Ta hensyn til forholdene på arbeidsstedet. Ikke bruk verktøyet i eksplosive miljøer, for eksempel i nærheten av brannfarlige væsker, gass eller støv.
- Les og legg merke til all informasjon for beholderen til det materialet som skal sprøytes.
- Ikke sprøyt materialer som du ikke kjenner egenskapene til.
- Bruk vernebriller.
- Bruk ansiktsmaske.
- Bruk hørselsvern.

- Vedlikehold verktøyet. Hold verktøyet, fargebeholderen og munnstykkene rene. Ikke rengjør malingsprøyten med midler som har et lavere flammepunkt enn 32 °C. Kontroller ledningen regelmessig. Hvis ledningen er skadet, må den byttes ut av en godkjent servicerepresentant eller en annen godkjent fagperson for å unngå fare.
- Ikke sprøyt i nærheten av åpen ild eller andre antennelseskilder.
- RØYKING FORBUDT.
- Følg malingsprodusentens anvisninger for fortykning.
- Koble støpselet fra stikkontakten før rengjøring og påfylling av malingsbeholderen.
- Slå av verktøyet når det ikke er i bruk. Ikke la verktøyet arbeide med avstengt malingsstrøm over lang tid.

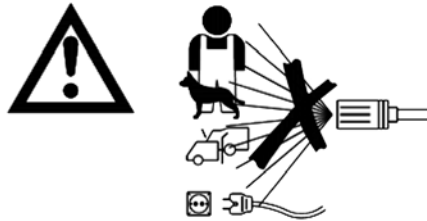

VIKTIG!

Slå umiddelbart av verktøyet og koble støpselet fra stikkontakten hvis noe av det følgende skulle inntreffe:

- Ledningen eller støpselet er skadet.
- Strømbryteren er defekt.
- Verktøyet ryker eller lukter brent.

TEKNISKE DATA	
Merkespenning	230 V ~ 50 Hz
Effekt	110 W
Volum, beholder:	800 ml
Lydtrykksnivå, LpA	91 dB(A), K=3,0 dB(A)
Lydeffektsnivå, LwA	102 dB(A), K=3,0 dB(A)
Maks. vibrasjonsnivå	12 m/s ² , K=1,5 m/s ²

Bruk alltid hørselsvern!

Den angitte verdien for vibrasjon og støy, som er målt i henhold til standardiserte testmetoder, kan brukes til å sammenlikne ulike verktøy med hverandre og til en preliminær vurdering av eksponering. Maleverdiene er fastsatt i henhold til EN 50580:2012.

ADVARSEL! Det faktiske vibrasjons- og støy nivået under bruk av verktøy kan skille seg fra den angitte totalverdien, avhengig av hvordan verktøyet brukes og materialet som prosessert. Finn derfor ut hvilke sikkerhetstiltak som er nødvendig for å beskytte brukeren, på grunnlag av en vurdering av eksponering under reelle driftsforhold (som tar hensyn til alle delene av arbeidsprosessen, som tiden når verktøyet er avslått, og når det kjøres på tomgang, utover igangsettingstiden).

BESKRIVELSE

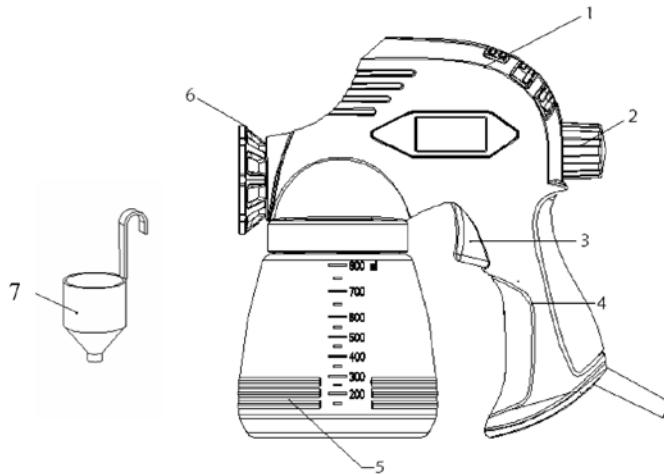

1. Motordeksel
2. Bryter for malingsstrøm
3. Strømbryter
4. Håndtak
5. Malingsbeholder
6. Munnstykke
7. Viskositetsbeger

BRUK

Forberedelser

- Ikke bruk teksturmaling – fare for at munnstykket tettes igjen.
- For å oppnå best mulig resultat, må du forberede overflaten og tynne ut malingen til egnet viskositet.
- Overflaten som skal males, skal være fri for støv, skitt og fett. Dekk til flater som ikke skal males. Rør rundt i det materialet som skal sprøytes, og kontroller at det er fritt for klumper og partikler.
- Kontroller alltid produsentens anbefalinger for det materialet som skal sprøytes.

Tynner

OBS! Koble alltid støpselet fra stikkontakten før påfylling av malingsbeholderen.

Følg produsentens anvisninger for fortynning av det materialet som skal sprøytes. Kontroller malingens viskositet ved å fylle viskositetsbegeret til kanten med maling. Kontroller hvor lang tid det tar for malingen å renne tilbake i boksen. I tabellen nedenfor angis anbefalte tider for ulike materialer.

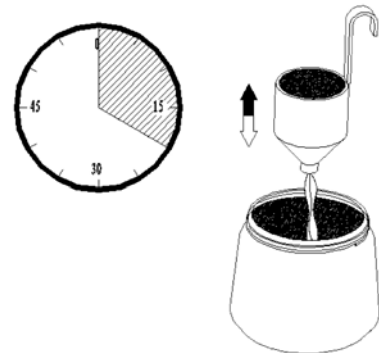

Plast- og lateksmaling	24-28 s
Vannbasert maling	20-25 s
Grunning	24-28 s
Ferniss	20-25 s
Oljebasert maling	18-22 s
Emaljemaling	18-22 s
Aluminiumsmaling	22-25 s
Understellsmasse	25-35 s
Trelakk	28-35 s
Trebehandlingsmiddel	Ingen fortynning
Beis	Ingen fortynning

Hvis det tar lengre tid før viskositetsbegeret tømmes, må malingen fortynnes ytterligere. Rør inn en liten mengde egnet løsemiddel og kontroller igjen med viskositetsbegeret. Enkelte sprøytbare materialer inneholder partikler eller klumper. Slike materialer må siles før de fylles i malingsbeholderen.

Sprøyting

1. Fyll beholderen med riktig fortynnet og silt maling.
2. Sett i ledningen.
3. Rett malingsprøyten mot et materiale det ikke er så farlig med, og trykk inn strømbryteren til det kommer ut maling.
4. Juster malingsmengden med bryteren. Drei bryteren medurs for å redusere mengden og moturs for å øke mengden. Sprøytemønsteret endres når malingsmengden endres. Malingen skal fordeles jevnt ved sprøyting.

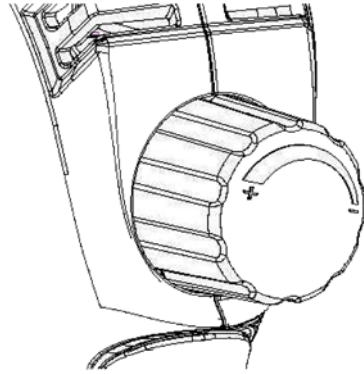

Sprøyteteknikk

Hold alltid malingsprøyten horisontalt og rettet direkte mot den flaten som skal sprøytes. Hold munnstykket 25-30 cm fra flaten og sprøyt med jevne bevegelser frem og tilbake eller opp og ned. Ikke rett sprøyten skrått mot flaten, da dette kan føre til at malingen renner. Beveg sprøyten mykt og jevnt. Store flater sprøytes med kryssmønster.

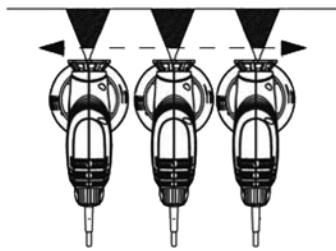

Riktig

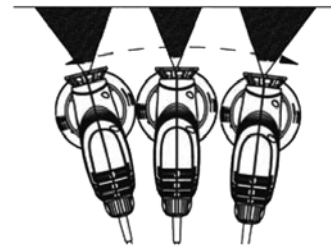

Feil

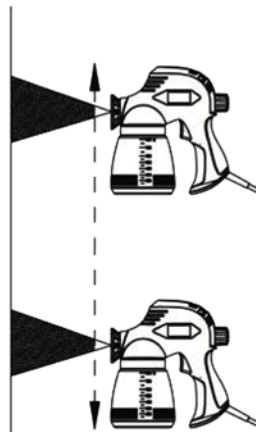

Riktig

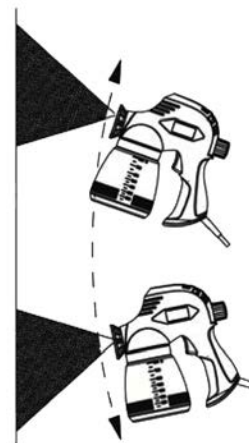

Feil

- Beveg verktøyet med jevn hastighet. Raske bevegelser gir et tynt malingslag, langsomme bevegelser gir et tykt malingslag. Påfør ett lag av gangen.
- La malingen tørke i henhold til produsentens anvisninger før du påfører neste lag.
- Bruk liten malingsmengde ved sprøyting av små flater for å redusere malingsforbruket og unngå oversprøyting. Unngå om mulig å slå på og av verktøyet med munnstykket rettet mot den flaten som skal sprøytes, for å unngå at det påføres for mye eller for lite maling.
- Malingsprøyten må ikke helles mer en 45°.

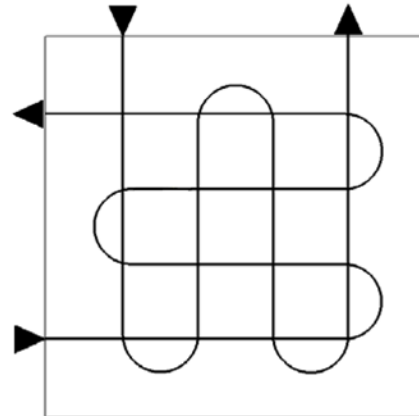

VEDLIKEHOLD

Slå alltid av verktøyet og trekk ut støpselet før du utfører arbeid på verktøyet. Verktøyet er konstruert for å fungere lenge med minimalt vedlikehold. Riktig stell og regelmessig rengjøring er en forutsetning for at verktøyet skal fungere tilfredsstillende.

OBS! Koble støpselet fra stikkontakten før rengjøring av verktøy eller malingsbeholder. Malingsprøyten må rengjøres grundig etter hver gangs bruk, hvis ikke er det fare for at den blir ødelagt. Skader som skyldes manglende rengjøring omfattes ikke av garantien.

Gjør følgende etter hver bruk:

1. Tøm malingsbeholderen.
2. Rengjør beholderen grundig med samme løsemiddel som ble brukt til fortynning.
3. Hell litt løsemiddel i beholderen og sprøyt til det kommer rent løsemiddel ut av munnstykket.
4. Rengjør innsugsrøret og filteret grundig med løsemiddel.
5. Rengjør skjermen på munnstykket og munnstykket for smuss og malingsrester.
6. Snu verktøyet opp-ned og drypp litt tyntflytende olje i åpningene (F) for å smøre stempelet og sylindren.

Verktøyet kan tas fra hverandre for rengjøring på innsiden.

Følg anvisningene nedenfor:

1. Koble støpselet fra stikkontakten.
2. Demonter malingsbeholderen, innsugsrøret og filteret.
3. Demonter pumpeenheten.
4. Demonter munnstykket (H), skjermen på munnstykket (I), ventilen (J), stempelet (K) og fjæren (L).
5. Rengjør sylindren (M) og andre deler grundig med løsemiddel.
6. Påfør noen dråper med tyntflytende olje på stempelet, fjæren og sylindren.
7. Sett verktøyet sammen igjen.

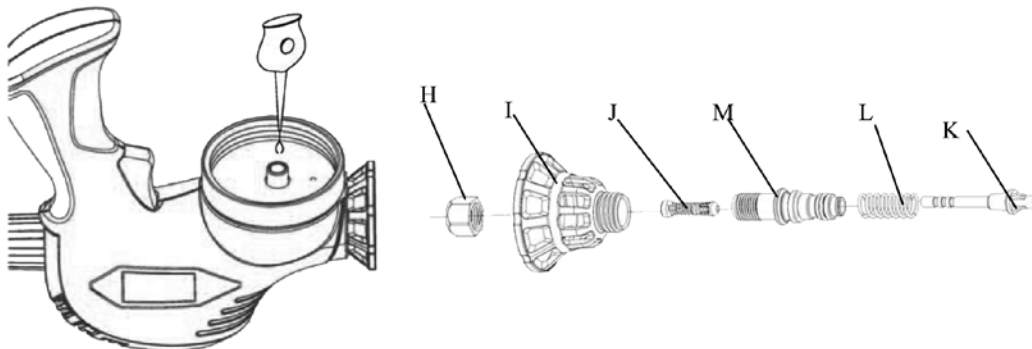

FEILSØKING		
Problem	Årsak	Tiltak
Motoren går, men det kommer ikke maling ut, eller malingen sprøytes uregelmessig.	<ul style="list-style-type: none"> • Virvelmekanismen er slitt. • Innsugsrøret er feil plassert. • Innsugsrøret er tett. • Munnstykket er tett. • Filteret er tett. • Bryteren for innstilling av malingsmengde er feil innstilt. 	<ul style="list-style-type: none"> • Bytt ut virvelmekanismen. • Juster innsugsrøret. • Rengjør med løsemiddel. • Rengjør munnstykket. • Rengjør med løsemiddel. • Juster.
Malingen finfordeles ikke korrekt.	<ul style="list-style-type: none"> • Bryteren for innstilling av malingsmengde er feil innstilt. • Malingen er for tykk. 	<ul style="list-style-type: none"> • Juster. • Kontroller og juster malingens viskositet.
For tykt malingslag.	Stempelet sitter fast på grunn av manglende rengjøring eller smøring.	Ta fra hverandre verktøyet og rengjør det med løsemiddel.
	Bryteren for innstilling av malingsmengde er feil innstilt.	Reduser malingsmengden ved å vri den medurs.. Det er bedre å påføre to tynne lag enn ett tykt.
	For lav viskositet.	Kontroller viskositeten.
Kraftig motorlyd.	Stempelet sitter fast på grunn av manglende rengjøring eller smøring.	Ta fra hverandre verktøyet og rengjør det med løsemiddel.
Det kommer ikke maling ut, motoren går ikke.	Ingen strømforsyning.	Kontroller strømforsyningen.
Verktøyet avgir unormale lyder.	<ul style="list-style-type: none"> • Bryteren for innstilling av malingsmengde er feil innstilt. • Verktøyet suger inn luft på grunn av for lavt malingsnivå i beholderen. 	<ul style="list-style-type: none"> • Juster. • Fyll på mer maling.
	Malingen er for tykk eller suges ikke inn i innsugsrøret.	Kontroller og juster innsugsrør og viskositet.
Malingslaget blir ujevnt, eller det dannes for mye malingståke.	<ul style="list-style-type: none"> • Det brukes feil løsemiddel. • Malingssprøyten holdes for langt unna den flaten som skal males. • Malingen er for tykk. 	<ul style="list-style-type: none"> • Bruk riktig løsemiddel. • Hold malingssprøyten nærmere den flaten som skal males. • Tynn ut malingen.

ZASADY BEZPIECZEŃSTWA

Przed użyciem uważnie przeczytaj instrukcję obsługi!

Symbole



Wskazuje na ryzyko śmierci, obrażeń ciała lub szkód mienia, jeśli instrukcje nie są przestrzegane.



Zagrożenie elektryczne.



Używaj rękawic ochronnych.



Używaj maski z filtrem przeciwpyłowym, jeżeli podczas pracy powstaje dużo pyłu. Nie pracuj przy materiałach zawierających azbest.



Używaj okularów ochronnych.

Ogólne instrukcje bezpieczeństwa

- **OSTRZEŻENIE!** Zapoznaj się ze wszystkim ostrzeżeniami, instrukcjami bezpieczeństwa i innymi wskazówkami. Nieprzestrzeganie wszystkich poniżej opisanych zaleceń grozi porażeniem prądem, pożarem i/lub poważnymi obrażeniami ciała.
- Zachowaj niniejszą instrukcję do przyszłego użytku.
- Pojęcie „elektronarzędzie” określa w niniejszych ostrzeżeniach stacjonarne elektronarzędzia zasilane zmiennym sieciowym prądem elektrycznym (wyposażone w kabel zasilający) lub akumulatorowe (bezzprzewodowe).

Miejsce pracy

- Zapewnij czystość i dobre oświetlenie w miejscu pracy. Przeładowane miejsce pracy i niedostateczne oświetlenie zwiększają ryzyko wystąpienia obrażeń ciała.
- Nie używaj elektronarzędzi w otoczeniu zagrożonym wybuchem, np. w pobliżu łatwopalnych płynów, gazów lub pyłów. Elektronarzędzia wytwarzają iskry, które mogą spowodować zapłon pyłów lub oparów.
- Dzieci i osoby przyglądające się pracy urządzenia powinny przebywać w bezpiecznej odległości. Brak koncentracji może spowodować utratę kontroli nad sprzętem.

Bezpieczeństwo elektryczne

- Wtyczka elektronarzędzia musi pasować do gniazdka sieciowego. Nigdy nie dokonuj żadnych zmian we wtyczce. Nigdy nie używaj przejściówek razem z uziemionymi elektronarzędziami. Niemodyfikowane wtyczki i dopasowane gniazdka zmniejszają ryzyko wypadków z udziałem prądu.
- Unikaj bezpośredniego kontaktu z uziemionymi powierzchniami, takimi jak: rury, grzejniki, kuchenki i lodówki. Ryzyko wypadku zwiększa się, jeśli twoje ciało jest uziemione.
- Nie narażaj elektronarzędzia na działanie deszczu i wilgoci. Kontakt elektronarzędzia z wodą zwiększa ryzyko porażenia prądem.
- Uważaj na kabel. Nigdy nie używaj kabla do przenoszenia, wyciągania elektronarzędzia ani do wyjmowania wtyczki z gniazdka. Chroń kabel przed wysokimi temperaturami, olejami, ostrymi krawędziami i ruchomymi częściami urządzenia. Uszkodzone lub wadliwe kable zwiększają ryzyko porażenia prądem.

- Jeżeli korzystasz z narzędzia na wolnym powietrzu, używaj przedłużacza, który jest przeznaczony do użytku zewnętrznego. Kabel przeznaczony do użytku zewnętrznego zmniejsza ryzyko porażenia prądem.
- Jeżeli konieczne jest używanie elektronarzędzia w wilgotnym środowisku, należy używać połączenia sieciowego chronionego bezpiecznikiem różnicowoprądowym. Bezpiecznik różnicowoprądowy zmniejsza ryzyko wypadków z udziałem prądu elektrycznego.

Bezpieczeństwo osobiste

- Zachowuj czujność. Podczas pracy z elektronarzędziem zachowuj przez cały czas ostrożność i kieruj się zdrowym rozsądkiem.
- Nigdy nie używaj elektronarzędzia w przypadku zmęczenia ani pod wpływem narkotyków, alkoholu lub leków. Chwila nieuwagi podczas pracy z elektronarzędziem może stać się przyczyną poważnych obrażeń ciała.
- Używaj wyposażenia ochronnego. Zawsze używaj okularów ochronnych. Takie środki ochrony indywidualnej, jak: maski przeciwpyłowe, obuwie antypoślizgowe, kask ochronny oraz środki ochrony słuchu, stosowane w zależności od rodzaju elektronarzędzia oraz sposobu posługiwania się nim, zmniejszają ryzyko odniesienia obrażeń ciała.
- Unikaj niezamierzonego uruchomienia urządzenia. Przed podłączeniem kabla zasilającego do gniazdka upewnij się, czy przełącznik jest ustawiony w pozycji wyłączonej. Ryzyko wypadku jest duże przy przenoszeniu elektronarzędzia z palcem na przełączniku oraz podczas podłączania narzędzia do prądu, jeśli przełącznik znajduje się w pozycji włączonej.
- Usuń klucze nastawne i pozostałe narzędzia przed włączeniem urządzenia. Klucz lub pozostałe narzędzia pozostawione na obracającej się części elektronarzędzia mogą spowodować obrażenia ciała.
- Nie pochylaj się zbyt mocno do przodu. Utrzymuj przez cały czas stabilną postawę, aby nie stracić równowagi. Dzięki temu możesz w nieoczekiwanych sytuacjach lepiej kontrolować elektronarzędzie.
- Noś odpowiednią odzież. Nie noś luźnych ubrań ani biżuterii. Trzymaj włosy, ubranie i rękawice z daleka od ruchomych części urządzenia. Luźne ubrania, biżuteria i długie włosy mogą zostać wciągnięte przez ruchome części urządzenia.
- Jeżeli na wyposażeniu jest sprzęt do odsysania i zbierania pyłu, należy sprzęt ten podłączyć i w należyty sposób z niego korzystać. Takie urządzenia minimalizują ryzyko powstawania problemów spowodowanych zapyleniem.

Obsługa i pielęgnacja elektronarzędzia

- Nie przeciążaj elektronarzędzia. Używaj elektronarzędzi odpowiednich do zaplanowanych prac. Narzędzie działa lepiej i bezpieczniej przy obciążeniu, które jest dla niego przewidziane.
- Nie używaj narzędzia z uszkodzonym przełącznikiem. Elektronarzędzia, których nie da się włączyć lub wyłączyć, są niebezpieczne i wymagają naprawy.
- Przed wyregulowaniem elektronarzędzia, wymianą akcesoriów lub odłożeniem elektronarzędzia wyciągnij kabel z gniazdka. Takie zapobiegawcze środki ostrożności zmniejszają ryzyko niezamierzonego uruchomienia urządzenia.
- Przechowuj elektronarzędzia, z których nie korzystasz, w miejscu niedostępnym dla dzieci i osób nieupoważnionych. Elektronarzędzie przechowuj poza zasięgiem dzieci i nie pozwól używać go osobom, które nie znają danego narzędzia lub też nie zapoznały się z niniejszymi zaleceniami bezpiecznego posługiwania się nim. Elektronarzędzia w rękach osób niedoświadczonych mogą być niebezpieczne.
- Konserwuj elektronarzędzia. Sprawdź, czy ruchome części są prawidłowo ustawione i poruszają się bez przeszkód. Sprawdź, czy wszystkie części są zamontowane we właściwy sposób i czy nie są uszkodzone. Zwróć również uwagę, czy nie istnieją inne czynniki, które mogłyby wpłynąć na działanie urządzenia. W razie uszkodzenia elektronarzędzie musi być naprawione przed ponownym użyciem. Wiele wypadków jest spowodowanych niedostatecznym poziomem konserwacji elektronarzędzia.
- Utrzymuj narzędzia tnące w czystości i dbaj, aby były ostre. Narzędzia tnące, o które dbasz w prawidłowy sposób, i które są wystarczająco ostre, rzadziej się zakleszczają i są łatwiejsze w obsłudze.
- Stosuj elektronarzędzia, akcesoria, końcówki itp. w sposób zgodny z niniejszymi zaleceniami, przy uwzględnieniu panujących warunków pracy oraz zadania przewidzianego do wykonania. Zastosowanie elektronarzędzi do innych celów niż te, do których są przeznaczone, może być niebezpieczne.

Serwis

- Elektronarzędzie może być serwisowane wyłącznie przez wykwalifikowany personel, stosujący identyczne części zamienne. Gwarantuje to bezpieczną pracę elektronarzędzia.

Szczególne instrukcje bezpieczeństwa

- Nigdy nie kieruj dyszy w stronę ludzi lub zwierząt i nie dopuść do kontaktu mgiełki powstającej przy rozpylaniu ze skórą.
- Zwróć uwagę na temperaturę zapłonu rozpylanej substancji. Narzędzia nie należy używać do rozpylania substancji o temperaturze zapłonu niższej od 32°C.
- Zapewnij dobrą wentylację podczas pracy narzędzia.
- Podczas korzystania z narzędzia osłona dyszy powinna być zawsze zamontowana.
- Weź pod uwagę otoczenie miejsca pracy. Nie używaj narzędzia w środowisku zagrożonym wybuchem, np. w pobliżu łatwopalnych płynów, gazów lub pyłów.
- Przeczytaj wszystkie informacje na pojemniku z rozpylaną substancją i przestrzegaj ich.
- Nigdy nie rozpylaj substancji, jeśli nie znasz jej właściwości.
- Używaj okularów ochronnych.
- Używaj maski ochronnej.
- Używaj środków ochrony słuchu.
- Konserwuj narzędzie. Dbaj o czystość narzędzia, zbiornika na farbę oraz dysz. Do czyszczenia narzędzia nie stosuj środków o temperaturze zapłonu niższej niż 32°C. Regularnie kontroluj kabel. Jeśli kabel jest uszkodzony, należy zlecić wymianę w autoryzowanym serwisie lub uprawnionej osobie. Pozwala to uniknąć zagrożenia.
- Nigdy nie rozpylaj substancji w pobliżu otwartego płomienia i innych źródeł zapłonu.
- PALENIE JEST ZABRONIONE.**
- Stosuj się do wskazówek producenta dotyczących rozcieńczania.
- Odłącz kabel przed przystąpieniem do czyszczenia i napełniania zbiornika na farbę.
- Wyłączaj urządzenie, jeżeli nie jest używane. Nie dopuść, by narzędzie pracowało z odłączonym strumieniem przez dłuższy czas.

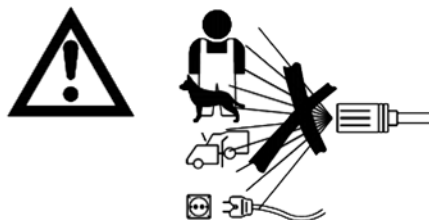

WAŻNE!

Niezwłocznie wyłącz narzędzie i wyjmij kabel z gniazdka, jeżeli zdarzy się któraś z poniższych sytuacji:

- Kabel lub wtyczka są uszkodzone.
- Przełącznik uległ uszkodzeniu.
- Z narzędzia wydobywa się dym lub zapach spalenizny.

DANE TECHNICZNE

Napięcie znamionowe	230 V ~ 50 Hz
Moc	110 W
Pojemność zbiornika	800 ml
Poziom ciśnienia akustycznego, LpA	91 dB(A), K=3,0 dB(A)
Moc akustyczna, LwA	102 dB(A), K=3,0 dB(A)
Drgania	12 m/s ² , K=1,5 m/s ²

Zawsze używaj środków ochrony słuchu!

Deklarowana wartość drgań i hałasu, która została zmierzona zgodnie ze standardową metodą testową, może zostać wykorzystana do porównania różnych narzędzi ze sobą oraz w celu dokonania wstępnej oceny narażenia się na działanie drgań. Wartości pomiarowe określono zgodnie z normami EN 50580:2012.

OSTRZEŻENIE! Rzeczywisty poziom drgań i hałasu podczas korzystania z narzędzia, w zależności od sposobu posługiwania się nim i rodzaju materiału, który jest przetwarzany, może różnić się od podanej wartości całkowitej. Dlatego należy zidentyfikować te środki zabezpieczające, które w oparciu o ocenę narażenia na oddziaływanie szkodliwych czynników w warunkach rzeczywistych (przy wzięciu pod uwagę wszystkich części cyklu roboczego, jak również czasu, w którym narzędzie jest wyłączone lub pracuje na biegu jałowym, poza czasem rozruchowym) wymagane są, aby chronić użytkownika.

OPIS

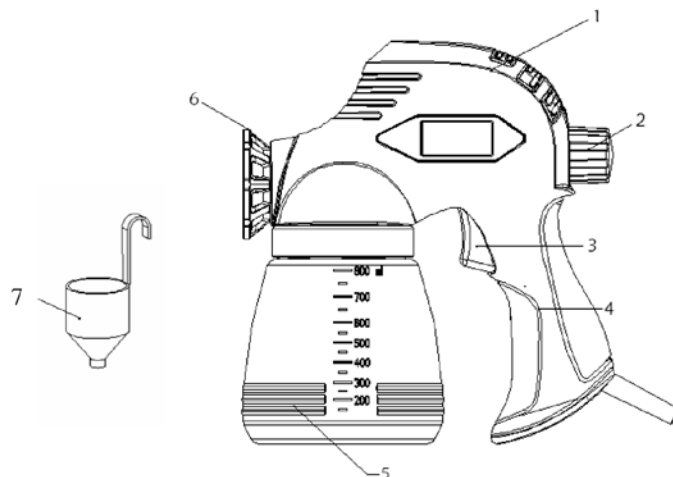

1. Obudowa silnika
2. Pokrętko regulacji strumienia farby
3. Przełącznik
4. Uchwyt
5. Zbiornik na farbę
6. Dysza
7. Kubek do pomiaru lepkości

OBSŁUGA

Przygotowania

- Nie stosuj farb strukturalnych – ryzyko zablokowania dyszy.
- Dla osiągnięcia najlepszego rezultatu przygotuj powierzchnię i rozcieńcz farbę, by uzyskała właściwą lepkość.
- Na malowanej powierzchni nie powinno być kurzu, brudu ani tłuszczu. Zakryj powierzchnie nieprzeznaczone do malowania. Wymieszaj substancję przeznaczoną do rozpylania i sprawdź, czy nie ma w niej grudek ani innych cząstek.
- Zawsze sprawdzaj zalecenia producentów dotyczące substancji przeznaczonych do rozpylania.

Rozcieńczanie

UWAGA! Odłączaj kabel przed każdym napełnieniem zbiornika na farbę.

Stosuj się do instrukcji producenta dotyczących rozcieńczania rozpylanej substancji. Sprawdź lepkość farby, napełniając farbą kubek pomiarowy po brzegi. Sprawdź, ile czasu trwa spłynięcie farby z powrotem do puszk. Poniższa tabela prezentuje czas zalecany dla odpowiednich substancji.

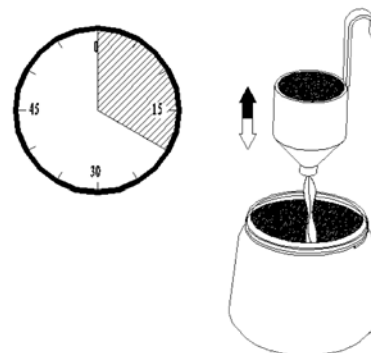

Farba lateksowa i tzw. płynna folia	24–28 s
Farba wodorozcieńczalna	20–25 s
Farba podkładowa	24–28 s
Pokost	20–25 s
Farba olejna	18–22 s
Farba emaliowa	18–22 s
Farba do aluminium	22–25 s
Masa do konserwacji podwozia	25–35 s

Lakier do drewna	28–35 s
Środki do konserwacji drewna	Bez rozcieńczalnika
Bejca	Bez rozcieńczalnika

Jeżeli czas opróżnienia kubka pomiarowego przekracza podane wartości, należy rozcieńczyć farbę jeszcze bardziej. Wymieszaj odrobinę właściwego rozpuszczalnika i ponownie sprawdź lepkość substancji za pomocą kubka pomiarowego. Niektóre substancje zawierają cząstki lub grudki. Należy je przecedzić przed waniem do zbiornika.

Malowanie

1. Napełnij zbiornik właściwie rozcieńczoną i odcedzoną farbą.
2. Podłącz kabel.
3. Skieruj pistolet na powierzchnię próbną i wciskaj przełącznik, aż wypłynie farba.
4. Ustaw ilość rozpylanej farby za pomocą pokrętki regulacji strumienia. Obróć pokrętkę w prawo, aby zmniejszyć strumień, a w lewo, aby go zwiększyć. Struktura natrysku ulegnie zmianie przy zmianie strumienia. Podczas malowania należy równomiernie nakładać farbę.

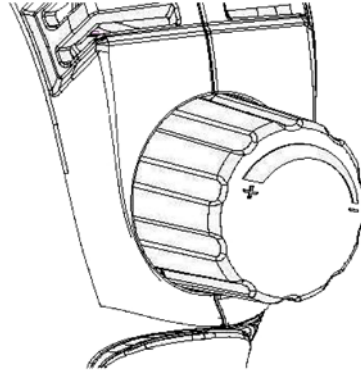

Technika malowania

Zawsze trzymaj pistolet poziomo i kieruj go prostopadle do malowanej powierzchni. Trzymaj dyszę w odległości 25–30 cm od powierzchni i maluj równymi ruchami do przodu i do tyłu lub w górę i w dół. Nie ustawiaj pistoletu pod kątem do malowanej powierzchni, ponieważ powoduje to spływanie farby. Wykonuj płynne i równe ruchy pistoletem. Na duże powierzchnie farbę należy nakładać ruchami krzyżowymi.

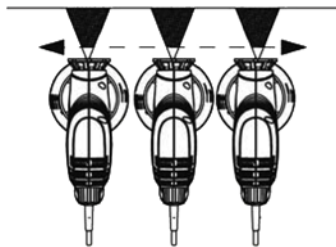

Poprawnie

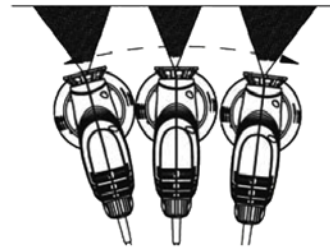

Nieprawidłowo

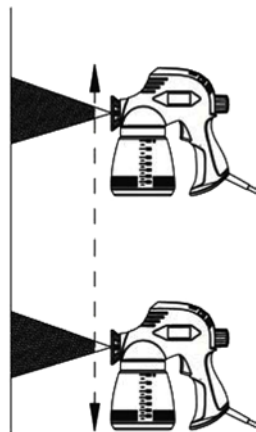

Poprawnie

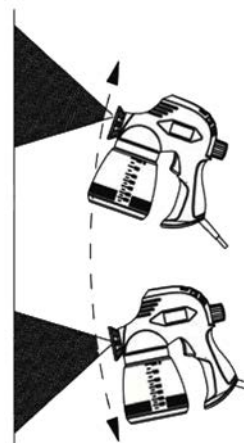

Nieprawidłowo

- Poruszaj narzędziem w równym tempie. Szybkie ruchy tworzą cienką warstwę farby, powolne ruchy – warstwę grubą. Nakładaj po jednej warstwie.
- Pozostaw farbę do wyschnięcia według zaleceń producenta, a następnie nałóż kolejną warstwę.
- Przy malowaniu niewielkich powierzchni ustaw mały strumień farby, aby zmniejszyć zużycie farby i uniknąć zbyt grubych warstw. Jeśli to możliwe, unikaj włączania i wyłączania narzędzia z dyszą skierowaną w stronę malowanej powierzchni, aby nie nałożyć zbyt dużej lub zbyt małej ilości farby.
- Nie przechylaj pistoletu na więcej niż 45°.

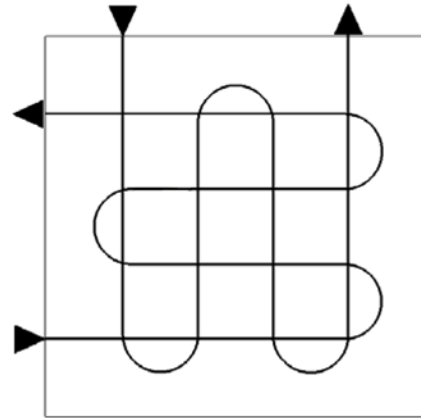

KONSERWACJA

Przed jakąkolwiek pracą przy urządzeniu zawsze je wyłączaj i wyciągaj wtyczkę. Narzędzie jest skonstruowane w sposób zapewniający długie działanie przy minimalnej potrzebie konserwacji. Właściwa konserwacja i regularne czyszczenie są warunkiem prawidłowego funkcjonowania narzędzia.

UWAGA! Przed przystąpieniem do czyszczenia narzędzia lub zbiornika na farbę odłącz kabel od zasilania.

Pistolet należy starannie czyścić po każdym użyciu, w przeciwnym razie może przestać funkcjonować. Gwarancja nie obejmuje uszkodzeń powstałych na skutek niewłaściwego czyszczenia.

Po każdym użyciu zastosuj poniższe środki:

1. Opróżnij zbiornik z farby.
2. Dokładnie wyczyść zbiornik, używając rozpuszczalnika użytego do rozcieńczenia farby.
3. Wlej odrobinę rozpuszczalnika do zbiornika i rozpylaj go, aż z dyszy będzie wydostawał się już czysty rozpuszczalnik.
4. Starannie oczyść wąż wlotowy oraz filtr przy użyciu rozpuszczalnika.
5. Oczyść osłonę dyszy oraz dyszę z zabrudzeń i resztek farby.
6. Obróć narzędzie spodem do góry i zaaplikuj do otworów (F) odrobinę płynnego oleju, aby nasmarować tłok i cylinder.

Narzędzie można zdemontować w celu wyczyszczenia wewnętrznych elementów.

Postępuj zgodnie z instrukcjami poniżej:

1. Wyciągnij kabel zasilający z gniazdka.
2. Zdemontuj zbiornik, wąż wlotowy oraz filtr.
3. Zdejmij pompę.
4. Zdemontuj dyszę (H), osłonę dyszy (I), zawór (J), tłok (K) oraz sprężynę (L).
5. Starannie wyczyść cylinder (M) oraz pozostałe części za pomocą rozpuszczalnika.
6. Zaaplikuj kilka kropli płynnego oleju na tłok, sprężynę i cylinder.
7. Zmontuj narzędzie.

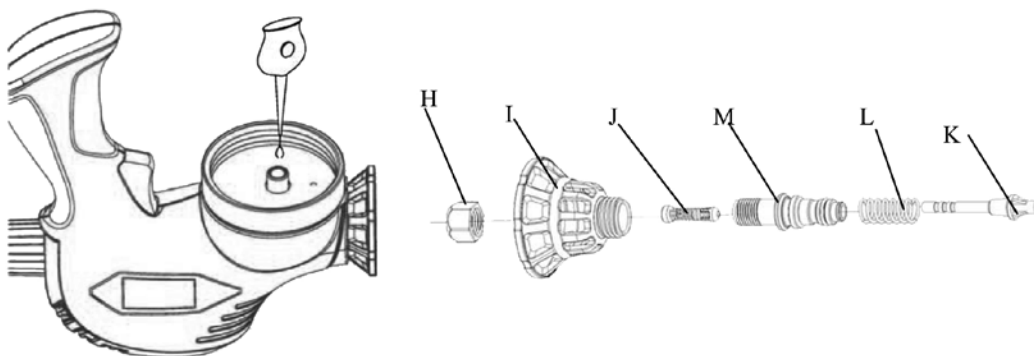

WYKRYWANIE USTEREK		
Usterka	Przyczyna	Środki zaradcze
Słychać pracę silnika, ale narzędzie nie rozpyla farby lub rozpyla ją nierówno.	<ul style="list-style-type: none"> Mechanizm obrotowy jest zużyty. Wąż wlotowy znajduje się w złym miejscu. Wąż wlotowy jest niedrożny. Zapchana dysza. Filtr jest zatkany. Pokrętło regulacji strumienia jest niewłaściwie ustawione. 	<ul style="list-style-type: none"> Wymień mechanizm obrotowy. Wyreguluj wąż wlotowy. Wyczyść rozpuszczalnikiem. Wyczyść dyszę. Wyczyść rozpuszczalnikiem. Wyreguluj.
Farba jest niewłaściwie rozkładana.	<ul style="list-style-type: none"> Pokrętło regulacji strumienia jest niewłaściwie ustawione. Za gęsta farba. 	<ul style="list-style-type: none"> Wyreguluj. Skontroluj i dostosuj lepkość farby.
Zbyt gruba warstwa farby.	Tłok zablokował się na skutek niewłaściwego czyszczenia lub smarowania.	Rozłóż narzędzie na części i wyczyść rozpuszczalnikiem.
	Pokrętło regulacji strumienia jest niewłaściwie ustawione.	Zmniejsz strumień farby, przekręcając w prawo. Lepiej jest nałożyć dwie cienkie warstwy farby niż jedną grubą.
	Za niski poziom lepkości.	Sprawdź poziom lepkości.
Głośnie praca silnika.	Tłok zablokował się na skutek niewłaściwego czyszczenia lub smarowania.	Rozłóż narzędzie na części i wyczyść rozpuszczalnikiem.
Narzędzie nie rozpyla farby i nie słychać pracy silnika.	Brak zasilania.	Sprawdź zasilanie.
Z narzędzia wydobywają się dziwne dźwięki.	<ul style="list-style-type: none"> Pokrętło regulacji strumienia jest niewłaściwie ustawione. Narzędzie zasysa powietrze z powodu niskiego poziomu farby w zbiorniku. 	<ul style="list-style-type: none"> Wyreguluj. Uzupełnij poziom farby.
	Farba jest zbyt gęsta lub nie jest zasysana do węża wlotowego.	Sprawdź i ustaw wąż wlotowy i poziom lepkości.
Warstwa farby jest nierówna lub tworzy się silna mgiełka.	<ul style="list-style-type: none"> Użyto nieprawidłowego rozpuszczalnika. Pistolet znajduje się za daleko od malowanej powierzchni. Za gęsta farba. 	<ul style="list-style-type: none"> Użyj odpowiedniego rozpuszczalnika. Trzymaj pistolet bliżej malowanej powierzchni. Rozcieńcz farbę.

SAFETY INSTRUCTIONS

Read the Operating Instructions carefully before use

Symbols



Indicates a risk of death, personal injury or damage to property if the instructions are not followed.



Electrical safety.



Wear safety gloves.



Wear a dust mask if the work generates dust. Do not work with material that contains asbestos.



Wear safety glasses.

General safety instructions

- **WARNING:** Read all warnings, safety instructions and other directives. Failure to follow all the instructions and safety instructions can result in electric shock, fire and/or serious personal injury.
- Save these instructions and safety instructions for future reference.
- The term "power tool" in all warnings below refers to your mains-powered (corded) or battery-powered (cordless) power tool.

Work area

- Keep the work area clean and well lit. Dark and cluttered work areas increase the risk of accidents and injuries.
- Do not use power tools in explosive environments, such as in the vicinity of flammable liquids, gases or dust. Power tools produce sparks that can ignite dust and fumes.
- Keep children and onlookers at a safe distance when using power tools. You can easily lose control of the equipment if you are distracted.

Electrical safety

- The mains plug on the power tool must match the mains outlet. Never modify the plug in any way. Never use an adapter with earthed power tools. Unmodified plugs and matching outlets reduce the risk of electric shock.
- Avoid body contact with earthed surfaces such as pipes, radiators, cookers and refrigerators. There is an increased risk of electric shock if your body is earthed.
- Do not expose power tools to rain or damp conditions. There is an increased risk of electric shock if water enters a power tool.
- Be careful with the power cord. Never use the cord to carry or pull the power tool, or to pull out the plug from the mains socket. Keep the power cord away from heat, oil, sharp edges and moving parts. Damaged or tangled cords increase the risk of electric shock.
- If using the machine outdoors, only use an extension cord approved for outdoor use. Cords intended for outdoor use reduce the risk of electric shock.
- If it is absolutely necessary to use power tools in damp conditions, use a mains connection protected by a residual current device. Use of an RCD reduces the risk of electric shock.

Personal safety

- Pay attention to what you are doing. Remember to use all necessary safety precautions and common sense when working with power tools.
- Never use power tools if you are tired or under the influence of drugs, alcohol or medication. A moment of inattention when using a power tool can result in serious personal injury.
- Use safety equipment. Always wear safety glasses. Depending on the type of power tool and how it is used, safety equipment such as dust masks, non-slip safety shoes, safety helmets and ear protection reduce the risk of personal injury.
- Avoid accidental starting. Make sure the power switch is in the OFF position before plugging in the power cord. Carrying a power tool with your finger on the switch or connecting a tool to the mains supply when the switch is in the ON position increases the risk of accidents and injuries.
- Remove adjuster keys/spanners and other assembling tools before starting the power tool. Spanners, keys or similar that are left in a rotating part of the power tool can cause personal injury.
- Do not overreach. Always maintain a firm footing and good balance. This will ensure you have better control over the tool in unexpected situations.
- Wear appropriate clothing. Do not wear loose-fitting clothing or jewellery. Keep hair, clothing and gloves away from moving parts. Loose-fitting clothing, jewellery and long hair can get caught in moving parts.
- If dust extraction and dust collection equipment is provided, this should be connected and used correctly. The use of such devices can reduce the risk of dust-related hazards.

Power tool use and care

- Do not force the power tool. Use the correct electric tool for the planned work. The tool does the job better and safer when used at the rate for which it was designed.
- Do not use the tool if it cannot be switched on and off using the power switch. Power tools that cannot be controlled with the power switch are dangerous and must be repaired.
- Always disconnect the power cord from the mains power before making any adjustments, changing accessories or putting the power tool away. These safety precautions reduce the risk of accidentally starting the power tool.
- Store power tools out of the reach of children when not in use. Never allow children, or anyone who is unfamiliar with the power tool and these instructions, to use the tool. Power tools are dangerous if used by inexperienced people.
- Keep the power tool properly maintained. Make sure that moving parts are properly adjusted and do not jam and that no parts are incorrectly fitted or damaged. Check for other factors that could affect the operation of the power tool. If the power tool is damaged, it must be repaired before being used again. Many accidents are caused by poorly maintained power tools.
- Keep cutting tools sharp and clean. Properly maintained cutting tools with sharp cutting edges are less likely to jam and are easier to control.
- Use power tools, accessories, bits, etc., in accordance with these instructions, taking into account actual working conditions and the work that is to be done. It can be dangerous to use power tools for purposes other than those intended.

Service

- The power tool may only be serviced by qualified service personnel using identical spare parts. This ensures that the power tool remains safe.

Special safety instructions

- Never point the nozzle at people or animals, and never allow the spray to come into contact with your skin.
- Pay attention to the flash point of the material. The tool must not be used for spraying material with a flash point lower than 32°C.
- Ensure good ventilation when the tool is in use.
- The nozzle guard must always be fitted during use.
- Keep the workplace environment safe. Do not use the tool in explosive environments, such as in the vicinity of flammable liquids, gases or dust.
- Read and follow all the information on the container for the sprayed material.
- Never spray any material if you are not familiar with its properties.
- Wear safety glasses.
- Wear a face mask.
- Wear ear protection.

- Keep the tool properly maintained. Keep the tool, paint container and nozzles clean. Do not clean with any agent with a flash point less than 32°C. Check the power cord regularly. A damaged cord must be replaced by an authorised service centre or qualified person to ensure safe use.
- Never spray near naked flames or other source of heat.
- **SMOKING PROHIBITED.**
- Follow the instructions of the manufacturer for thinning.
- Unplug the power cord before cleaning and before refilling the paint container.
- Switch off the tool when it is not in use. Do not allow the tool to work for long with the flow switched off.

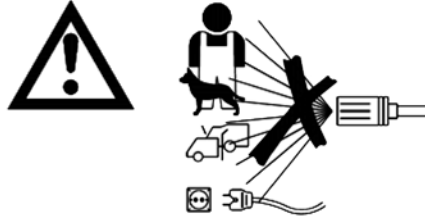

IMPORTANT

Switch off the tool immediately and unplug the power cord if:

- The power cord and/or plug are damaged.
- The switch is defective.
- The tool smokes, or produces a burning smell.

TECHNICAL DATA

Rated voltage	230 V ~ 50 Hz
Output	110 W
Container volume	800 ml
Sound pressure level LpA	91 dB(A), K=3.0 dB(A)
Sound power, LwA	102 dB(A), K=3.0 dB(A)
Vibration	12 m/s ² , K=1.5 m/s ²

Always use hearing protection!

The declared vibration and noise value, which has been measured by a standardised test method, can be used to compare different tools with each other and for a preliminary assessment of exposure. The measurement values have been determined in accordance with EN 50580:2012.

WARNING: The actual vibration and noise level when using power tools may differ from the specified maximum value, depending on how the tool is used and what kind of workpiece is processed. It is therefore necessary to determine which safety precautions are required to protect the user, based on an estimate of exposure in actual operating conditions (taking into account all stages of the work cycle, e.g. the time when the tool is switched off and when it is idling, in addition to the start-up time).

DESCRIPTION

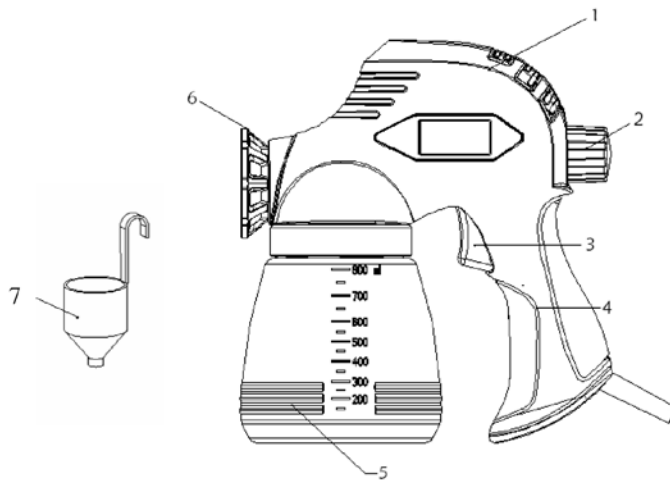

- 1. Motor casing
- 2. Paint flow knob
- 3. Power switch
- 4. Handle
- 5. Paint container
- 6. Nozzle
- 7. Viscosity cup

OPERATION

Before use

- Do not use texture paint – risk of nozzle clogging.
- For best results, prepare the surface and thin the paint to a suitable viscosity.
- Make sure the surface to be painted is free from dust, dirt and grease. Mask areas that are not to be painted. Stir the paint to be sprayed and check that it is free from lumps and particles.
- Always check the manufacturer's recommendations for the paint to be sprayed.

Thinner

NOTE: Always unplug the power cord before filling the paint container.

Follow the manufacturer's recommendations for thinning the paint to be sprayed. Check the viscosity of the paint by filling the viscosity cup to the brim with paint. Check how long it takes for the paint to run back into the tin. The table below indicates recommended times for different paints.

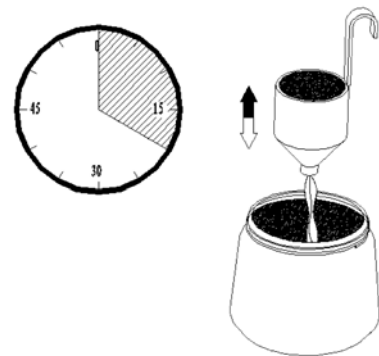

Plastic and latex paint	24–28 s
Water-based paint	20-25 s
Primer	24-28 s
Varnish	20-25 s
Oil-based paint	18-22 s
Enamel paint	18-22 s
Aluminium paint	22-25 s
Undercoat	25-35 s
Wood varnish	28-35 s
Wood treatment agents	No thinner
Stain	No thinner

Thin the paint more if it takes longer for the viscosity cup to empty. Stir in a small amount of solvent and check again with the viscosity cup. Some spray paints contain particles or lumps. Such paints must be strained before pouring them into the paint container.

Spraying

1. Fill the container with the correctly thinned and strained paint.
2. Plug in the power cord.
3. Point the spray gun at a test piece. Press the power switch until paint comes out.
4. Adjust the paint flow with the knob. Turn the knob clockwise to reduce flow, and anti-clockwise to increase it. The spray pattern changes when the flow of paint is changed. The paint should be distributed evenly when spraying.

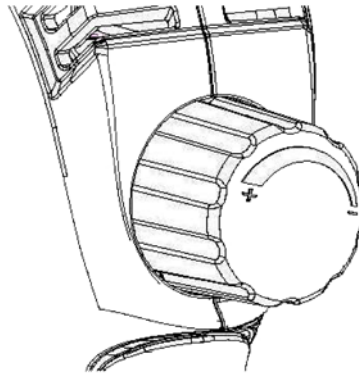

Spraying technique

Always hold the spray gun horizontal and pointing straight at the surface to be sprayed. Keep the nozzle 25-30 cm from the surface and spray evenly from side to side or up and down. Do not point the spray gun diagonally at the surface; this will cause the paint to run. Move the spray gun gently and uniformly. Large surfaces are sprayed with criss-cross patterns.

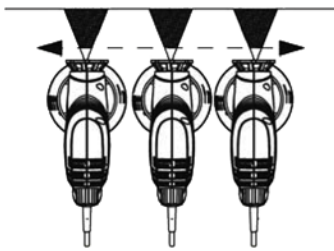

Correct

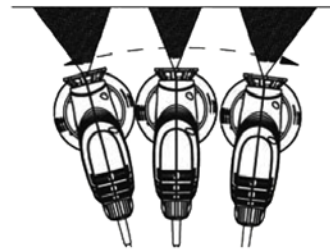

Incorrect

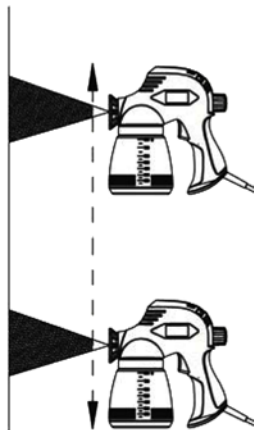

Correct

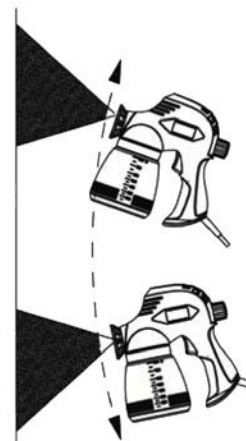

Incorrect

- Move the tool at a steady speed. Quick movements produce a thin layer of paint; slow movements produce a thicker layer of paint. Apply one layer at once
- Allow to dry according to the manufacturer's instructions before applying the next coat.
- Adjust to a small flow of paint when spraying small surfaces, to reduce consumption and avoid overspraying. If possible avoid switching the tool on and off with the nozzle pointing at the surface to be sprayed, to avoid applying too much or too little paint.
- Do not tilt the spray gun more than 45°.

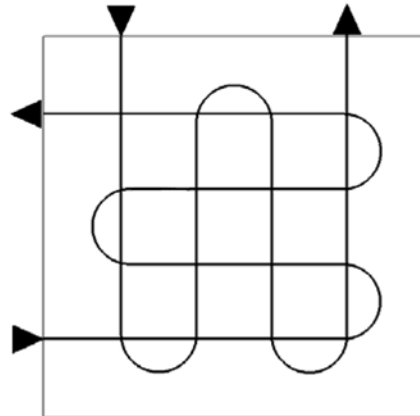

MAINTENANCE

Always switch off the tool and unplug the power cord before doing any work on the tool. The tool is designed to work for long periods with a minimum of maintenance. Good care and regular cleaning are essential for the tool to function properly.

NOTE: Unplug the power cord before cleaning the tool or paint container.

The spray gun must be carefully cleaned every time it has been used; otherwise there is a risk that it will stop working. The guarantee does not cover damage caused by inadequate cleaning.

The following steps must be taken after each use:

1. Empty the paint container.
2. Carefully clean the container with the same solvent used as thinner.
3. Pour a little solvent into the container and spray until pure solvent emerges from the nozzle.
4. Carefully clean the suction tube and filter with solvent.
5. Clean the nozzle guard and nozzle from dirt and residual paint.
6. Turn the tool upside down and drop a little thin oil in the openings (F) to lubricate the piston and cylinder.

The tool can be dismantled to clean inside.

Follow the instructions below:

1. Unplug the power cord.
2. Remove the paint container, suction tube and filter.
3. Dismantle the pump unit.
4. Remove the nozzle (H), nozzle guard (I), valve (J), piston (K) and spring (L).
5. Clean the cylinder (M) and other parts thoroughly with solvent.
6. Apply a few drops of thin oil on the piston, spring and cylinder.
7. Assembly the tool.

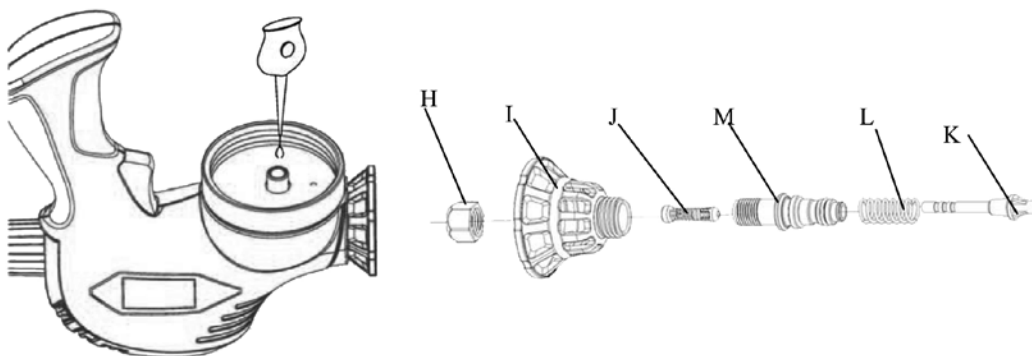

TROUBLESHOOTING

Problem	Cause	Action
The motor is running but no paint sprays out, or sprays out irregularly.	<ul style="list-style-type: none"> • The vortex mechanism is worn. • The infeed tube is incorrectly positioned. • The infeed tube is clogged. • The nozzle is clogged. • The filter is clogged. • The paint flow knob is incorrectly set. 	<ul style="list-style-type: none"> • Replace the vortex mechanism. • Adjust the suction tube. • Clean with solvent. • Clean the nozzle. • Clean with solvent. • Adjust.
The paint is not finely distributed properly.	<ul style="list-style-type: none"> • The paint flow knob is incorrectly set. • The paint is too thick. 	<ul style="list-style-type: none"> • Adjust. • Check and adjust the viscosity of the paint.
Paint coating too thick	The piston has fastened as a result of inadequate cleaning or lubrication.	Dismantle the tool and clean with solvent.
	The paint flow knob is incorrectly set.	Reduce the flow by turning clockwise. It is better to apply two thin coats than one thick coat.
	Viscosity is too low.	Check the viscosity.
Loud noise from motor.	The piston has fastened as a result of inadequate cleaning or lubrication.	Dismantle the tool and clean with solvent.
No paint comes out, and no sound from the motor.	No power supply.	Check the power supply.
Abnormal noise from tool.	<ul style="list-style-type: none"> • The paint flow knob is incorrectly set. • The tool is sucking air as a result of low level in paint container. 	<ul style="list-style-type: none"> • Adjust. • Refill with paint.
	The paint is too thick, or is not sucked into the suction tube.	Check and adjust the suction tube and viscosity.
The paint does not spread uniformly, or fogs.	<ul style="list-style-type: none"> • Wrong solvent used. • The spray gun is held too far from the surface being painted. • The paint is too thick. 	<ul style="list-style-type: none"> • Use the right solvent. • Hold the paint gun closer to the surface. • Thin the paint.



**EC DECLARATION OF CONFORMITY
EG FÖRSÄKRAN OM ÖVERENSSTÄMMELSE
EF SAMSVARSERKLÆRING
DEKLARACJA ZGODNOŚCI WE**



Jula AB, Box 363, SE-532 24 SKARA, SWEDEN

certify that the design and manufacturing of this product
intygar att konstruktion och tillverkning av denna produkt
bekrefter at konstruksjon og produksjon av dette produktet
oświadcza, że budowa i sposób produkcji niniejszego produktu



**SPRAY GUN / FÄRGSPRUTA
MALINGSSPRØYTE / PISTOLET NATRYSKOWY**

JS-981PQ 110W

Item number / Artikelnummer / Artikkelnnummer / Numer artykułu

059-078

conforms to the following directives and standards / överensstämmer med följande direktiv och standarder:
er i samsvar med følgende direktiver og standarder / są zgodne z następującymi dyrektywami i normami:

**Machinery Directive 2006/42/EC
EN 60745-1:2009+A11, EN 50580:2012+A1**

**Electromagnetic Compatibility 2014/30/EU
EN 55014-1:2006+A1+A2, EN 55014-2:2015
EN 61000-3-2:2014, EN 61000-3-3:2013**

RoHS Directive 2011/65/EU

This product was CE marked in year -11

Name and address of the person authorised
to compile the technical file:
Imię i nazwisko osoby odpowiedzialnej za
przygotowanie dokumentacji technicznej:

Jonas Backstad
Box 363, SE-532 24 Skara, Sweden

Skara 2018-03-06

Tony Vester
BUSINESS AREA MANAGER