

anslut®

- SE** Bruksanvisning för kupévärmare
- NO** Bruksanvisning for kupévarmer
- PL** Instrukcja obsługi grzejnika samochodowego
- EN** User Instructions for passenger compartment heater

- SE** - Bruksanvisning i original
- NO** - Bruksanvisning i original
- PL** - Instrukcja obsługi w oryginale
- EN** - Operating instructions in original

Date of production: 2014-11-05

© Jula AB

SVENSKA	4
SÄKERHETSANVISNINGAR	4
TEKNISKA DATA	5
MONTERING	5
UNDERHÅLL	6
NORSK	8
SIKKERHETSANVISNINGER	8
TEKNISKE DATA	9
MONTERING	9
VEDLIKEHOLD	10
POLSKI	12
ZASADY BEZPIECZEŃSTWA	12
DANE TECHNICZNE	13
MONTAŻ	13
KONSERWACJA	14
ENGLISH	16
SAFETY INSTRUCTIONS	16
TECHNICAL DATA	17
INSTALLATION	17
MAINTENANCE	18

SÄKERHETSANVISNINGAR

Läs bruksanvisningen noggrant innan användning!

Spara den för framtida behov.

- Kontrollera att nätspänningen motsvarar märkspänningen på typskylten.
- Dra inte i sladden för att dra ut stickproppen ur nätuttaget.
- Får ej övertäckas!
- Måste vara fritt utrymme 33 cm framför och ovanför kupévärmaren.

VARNING!

- Använd inte apparaten om sladden och/eller stickproppen på något sätt är skadad. Om sladden är skadad ska den bytas ut av behörig servicerepresentant eller annan kvalificerad person, för att undvika fara.
- Apparaten är inte avsedd att användas av personer (barn eller vuxna) med någon typ av funktionshinder, såvida de inte övervakas eller har fått anvisningar gällande användande av apparaten av någon med ansvar för deras säkerhet.
- Små barn ska hållas under uppsikt så att de inte leker med apparaten.
- Apparaten får ej placeras direkt under ett eluttag.
- Använd inte apparaten i fuktiga utrymmen.
- Följ biltillverkarens instruktioner vid installation av kupévärmaren.

Denna kupévärmare har två effektlägen med en maximal effekt på 1250W vid -25°C . Apparaten använder ett PTC-värmeelement vars värmeeffekt anpassas till inloppsluftens temperatur. För effektiv uppvärmning av kupén ska den varma luftströmmen inte riktas mot säten eller andra hinder. Placera apparaten så att luftströmmen passerar förbi passagerarsätet.

Produkten innehåller dubbla överhettningsskydd. Kupévärmaren är utrustad med en tipssäkring som bryter strömmen om kupévärmaren skulle välta.

TEKNISKA DATA

Märkspänning	220-240 VAC / 50 Hz
Max. effekt	600 - 1250 W vid -25°C
Kabelns längd	1 m
Mått	175 x 90 x 145 mm

MONTERING

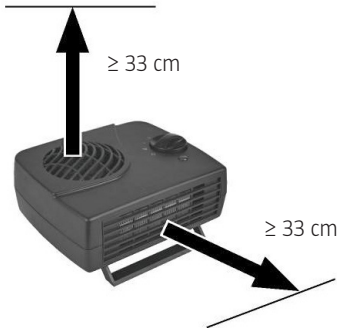

Placera apparaten så att den inte utgör en skaderisk vid eventuell krock eller hård inbromsning. Kupévärmaren är avsedd att monteras med medföljande bygel på golv alternativt sidovägg. Det är viktigt att det är fritt 33 cm framför och ovanför kupévärmaren för bra luftflöde.

När kupévärmaren står fritt på golv får inte fästet vara monterat.



Skruva fast fästet med medföljande skruvar. Haka fast kupévärmaren på fästet.



Kan med fästet monteras i 2 vinklar, 90° och 45°.

Vid installation av kupévärmare i bil, kontrollera de föreskrifter och krav som gäller för just er bil. All installation som görs i bil skall vara fackmannamässigt utförd och med material och produkter avsedda för bil. Kontrollera med en fackman angående placering av kupévärmaren så den inte kommer i vägen för t.ex. en airbag eller att den stör annan utrustning i fordonet.

UNDERHÅLL

- Blockera aldrig apparatens öppningar – brandrisk. Placera inte apparaten på mjukt underlag som kan blockera öppningarna.
- Se till så att luftintag och luftutsläpp alltid är rena och dammfria.
- Koppla ur apparaten innan rengöring.
- Rengör utsidan med en lätt fuktad trasa. Använd aldrig lösningsmedel eller slipmedel för att göra rent apparaten.
- Om du inte har använt apparaten på en tid kan du märka en lätt bränd lukt. Detta är normalt och beror på att damm kan ha samlats på värmeelementen inuti apparaten.

Rätten till ändringar förbehålles. Vid eventuella problem, kontakta vår serviceavdelning på telefon 0200-88 55 88.

Jula AB, Box 363, 532 24 SKARA

www.jula.se

	<p>Värna om miljön!</p> <p>Får ej slängas bland hushållssopor!</p> <p>Denna produkt innehåller elektriska eller elektroniska komponenter som skall återvinnas.</p> <p>Lämna produkten för återvinning på anvisad plats, till exempel kommunens återvinningsstation.</p>
---	--

SIKKERHETSANVISNINGER

Les bruksanvisningen nøye før bruk!

Ta vare på den for fremtidig bruk.

- Kontroller at nettspenningen tilsvarer merkespenningen på typeskiltet.
- Ikke trekk i ledningen når du skal koble støpselet fra stikkkontakten.
- Må ikke tildekkes!
- Det må være åpent rom 33 cm foran og over kupévarmeren.

ADVARSEL!

- Använd inte apparaten om sladden och/eller stickproppen på något sätt är skadad. Om sladden är skadad ska den bytas ut av behörig servicerepresentant eller annan kvalificerad person, för att undvika fara.
- Apparaten är inte avsedd att användas av personer (barn eller vuxna) med någon typ av funktionshinder, såvida de inte övervakas eller har fått anvisningar gällande användande av apparaten av någon med ansvar för deras säkerhet.
- Små barn ska hållas under uppsikt så att de inte leker med apparaten.
- Apparaten får ej placeras direkt under ett eluttag.
- Använd inte apparaten i fuktiga utrymmen.
- Följ biltillverkarens instruktioner vid installation av kupévärmaren.

Denne kupévarmeren har to effektnivåer med en maksimal effekt på 1250 W ved -25 °C. Apparatet bruker et PTC-varmeelement der varmeeffekten tilpasses temperaturen på den innkommende luften. For effektiv oppvarming av kupeen skal den varme luftstrømmen ikke rettes mot seter eller andre hindringer. Plasser apparatet slik at luftstrømmen passerer forbi passasjeretset.

Produktet inneholder dobbelt overopphetingsvern. Kupévarmeren er utstyrt med en veltesikring som kutter strømmen dersom kupévarmeren velter.

TEKNISKE DATA

Merkespenning	220-240 VAC / 50 Hz
Maks. effekt	600 - 1250 W vid -25°C
Kabelens lengde	1 m
Mål	175 x 90 x 145 mm

MONTERING

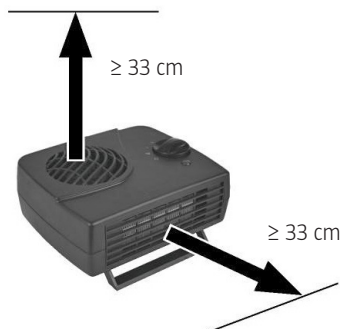

Plasser apparatet slik at det ikke utgjør en skaderisiko ved eventuell kollisjon eller kraftig bremsing. Kupévarmeren er beregnet til å monteres med medfølgende bøyle på gulv eller sidevegg. Det er viktig at det er åpent rom 33 cm foran og over kupévarmeren for god luftgjennomstrømning.

Når kupévarmeren står fritt på gulvet må ikke festet være montert.



Skru fast festet med skruene som følger med. Hekt kupévarmeren på festet.



Kan monteres i 2 vinkler med festet, 90° og 45°.

Ved installasjon av kupévarmer i bil må du kontrollere hvilke forskrifter og krav som gjelder for akkurat din bil. All installasjon som gjøres i bil skal være utført av en fagperson og med materiale og produkter som er beregnet til biler. Kontroller med en fagperson når det gjelder plasseringen av kupévarmeren slik at den ikke kommer i veien for f.eks. en airbag eller at den forstyrrer annet utstyr i bilen.

VEDLIKEHOLD

- Apparatets åpninger må ikke blokkeres – brannfare. Apparatet må ikke plasseres på myke underlag som kan blokkere åpningene.
- Pass på at luftinntak og luftutslipp alltid er rene og støvfrie.
- Koble fra apparatet før du rengjør det.
- Rengjør utsiden med en lett fuktet klut. Ikke bruk løsemiddel eller slipemiddel til å rengjøre apparatet.
- Hvis du ikke har brukt apparatet på en stund kan du kjenne en lett brent lukt. Dette er normalt og kommer av at det kan ha samlet seg støv på varmeelementet i apparatet.

Med forbehold om endringer. Ved eventuelle problemer kan du kontakte vår serviceavdeling på telefon 67 90 01 34.

Jula Norge AS, Solheimsveien 6–8, 1471 LØRENSKOG

www.jula.no



Verne om miljøet!

Må ikke kastes sammen med husholdningsavfallet!

Dette produktet inneholder elektriske eller elektroniske komponenter som skal gjenvinnes.

Lever produkt till gjenvinning på anvist sted, f.eks. kommunens miljøstation.

ZASADY BEZPIECZEŃSTWA

Przed użyciem uważnie przeczytaj instrukcję obsługi!

Zachowaj ją w celu wykorzystania w przyszłości.

- Sprawdź, czy napięcie sieciowe odpowiada napięciu na tabliczce znamionowej.
- Nigdy nie ciągnij za kabel, aby wyciągnąć wtyczkę z gniazdka.
- Nie zakrywaj urządzenia!
- Należy pozostawić 33 cm wolnej przestrzeni przed i nad grzejnikiem.

OSTRZEŻENIE!

- Nie używaj urządzenia, jeśli kabel i/lub wtyczka są w jakikolwiek sposób uszkodzone. Jeśli kabel jest uszkodzony, należy zlecić wymianę w autoryzowanym serwisie lub uprawnionej osobie. Pozwala to uniknąć zagrożenia.
- Urządzenie nie jest przeznaczone do stosowania przez osoby (dzieci lub dorosłych) z jakąkolwiek formą dysfunkcji, o ile nie działają pod nadzorem lub nie uzyskały wskazówek co do obsługi urządzenia od osoby odpowiedzialnej za ich bezpieczeństwo.
- Dzieci powinny przebywać pod nadzorem i nie bawić się urządzeniem.
- Urządzenia nie należy umieszczać bezpośrednio pod gniazdem elektrycznym.
- Nie używaj urządzenia w wilgotnych pomieszczeniach.
- Podczas montażu grzejnika postępuj zgodnie z zaleceniami zawartymi w instrukcji producenta samochodu.

Grzejnik posiada dwa stopnie mocy o mocy maksymalnej 1250 W przy -25°C . Urządzenie posiada grzałkę PTC, dzięki czemu moc grzania dostosowywana jest do temperatury powietrza przy wlocie. Aby ogrzewanie kabiny było wydajne, strumień ciepłego powietrza nie powinien być kierowany na siedzenia lub inne przeszkody. Umieść urządzenie tak, aby strumień powietrza omijał siedzenie pasażera.

Produkt posiada dwa zabezpieczenia termiczne. Grzejnik samochodowy jest wyposażony w wyłącznik bezpieczeństwa, który odłącza zasilanie w przypadku przewrócenia się urządzenia.

DANE TECHNICZNE

Napięcie znamionowe	220-240 VAC / 50 Hz
Maks. moc	600 - 1250 W vid -25°C
Długość kabla	1 m
Wymiary	175 x 90 x 145 mm

MONTAŻ

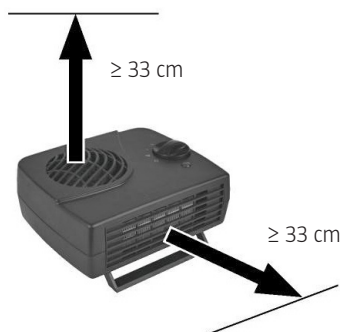

Ustaw urządzenie w taki sposób, aby nie stanowiło zagrożenia przy ewentualnym zderzeniu lub gwałtownym hamowaniu. Grzejnik samochodowy przeznaczony jest do przymocowania za pomocą dołączonego uchwyty do podłogi lub ściany bocznej. Ważne jest, by pozostawić 33 cm wolnej przestrzeni przed i nad grzejnikiem, co zapewni optymalny przepływ powietrza.

Jeśli grzejnik stoi na podłodze, nie należy montować uchwyty.



Przykręć uchwyt dołączonymi wkrętami.
Zaczeep grzejnik na uchwycie.



Uchwyt umożliwia montaż pod kątem 90° i 45°.

W przypadku montażu grzejnika w samochodzie sprawdź przepisy i wymogi obowiązujące dla twojego samochodu. Wszystkie czynności montażowe w samochodzie muszą być wykonane fachowo i z użyciem materiałów i produktów przeznaczonych do instalacji w samochodzie. Skonsultuj umiejscowienie grzejnika ze specjalistą, aby nie stanowił on przeszkody np. dla poduszki powietrznej ani innego wyposażenia pojazdu.

KONSERWACJA

- Nigdy nie blokuj otworów urządzenia – ryzyko pożaru. Nie umieszczaj urządzenia na miękkim podłożu, które może blokować otwory.
- Dopilnuj, by wlot i wylot powietrza zawsze były czyste i wolne od kurzu.
- Przed czyszczeniem odłącz urządzenie od zasilania.
- Czyść zewnętrzną stronę lekko zwilżoną ściereczką. Do czyszczenia urządzenia nigdy nie używaj rozpuszczalników ani ściernych środków czyszczących.
- Jeżeli urządzenie nie było używane przez dłuższy czas, wyczuwalny jest lekki zapach spalenizny. Jest to normalne zjawisko, wywołane gromadzeniem się kurzu na grzałce wewnątrz urządzenia.

Z zastrzeżeniem prawa do zmian. W razie ewentualnych problemów skontaktuj się telefonicznie z naszym działem obsługi klienta pod numerem: 801 600 500.

Jula Poland Sp. z o.o., ul. Malborska 49, 03-286 Warszawa, Polska

www.jula.pl



DBAJ O ŚRODOWISKO!

Nie wyrzucaj zużytego produktu wraz z odpadami komunalnymi!

Produkt zawiera elektryczne lub elektroniczne komponenty mogące być zagrożeniem dla środowiska.

Produkt należy oddać do odpowiedniego punktu składowania lub przynieść go do jednego ze sklepów gdzie przy zakupie nowego sprzętu bezpłatnie przyjmimy stary tego samego rodzaju i w tej samej ilości.

SAFETY INSTRUCTIONS

Read the operating instructions carefully before use

Save these instructions for future reference.

- Check that the rated voltage on the type plate corresponds to the mains supply voltage.
- Do not pull the power cord to unplug the plug from the mains supply.
- Must not be covered.
- There must be a 33 cm clearance in front of and above the heater.

WARNING!

- Do not use the appliance if the power cord and/or plug are damaged in any way. A damaged cord must be replaced by an authorised service centre or qualified person to ensure safe use.
- This appliance is not intended to be used by persons (children or adults) with any form of functional disorder unless they are supervised, or have received instructions concerning the use of the appliance, by someone who is responsible for their safety.
- Keep small children under supervision to make sure they do not play with the appliance.
- The appliance must not be placed directly beneath a power outlet.
- Do not use the appliance in damp places.
- Follow the instructions of the car manufacturer to install the interior heater.

This heater has two power levels with a maximum power of 1250W at -25°C. The appliance uses a PTC heater element whose heat output is adapted to the intake air temperature. For efficient heating of the compartment, the hot air stream must not be directed at the seats or other obstructions. Place the appliance so that the air stream passes by the passenger seat.

This product has double overheating protection. The heater has an anti-tip device that automatically turns the unit off if it tips over.

TECHNICAL DATA

Rated voltage	220-240 VAC / 50 Hz
Max. output	600 - 1250 W vid -25°C
Power cord length	1 m
Dimensions	175 x 90 x 145 mm

INSTALLATION

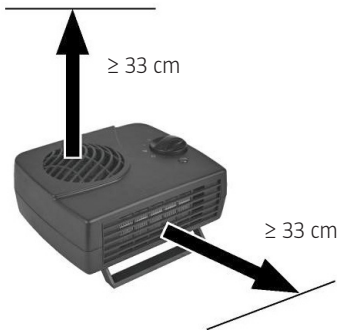

Place the appliance so as not to pose any risk of injury in the event of a collision or hard braking. The heater is designed to be secured to the floor or side wall using the bracket provided. It is important to leave a 33 cm clearance in front of and above the heater to ensure a good flow of air.

The attachment must not be fitted when the heater is placed freely on the floor.



Securely screw the attachment in place using the screws provided. Hook the heater into the attachment.



Can be fitted at a 90° or 45° angle with the attachment.

When installing the heater in a car, check the regulations and requirements for that particular car. All installation work in a car must be performed professionally using products and materials designed for cars. Check with a professional about the position of the heater to ensure it will not obstruct an airbag, etc. or interfere with any other equipment in the vehicle.

MAINTENANCE

- Never block the appliance's openings – fire hazard. Do not place the appliance on a soft surface that could block the openings.
- Make sure that the air intake openings and air outlets are clean and free from dust at all times.
- Disconnect the appliance before cleaning.
- Clean externally using a slightly damp cloth. Never use solvents or abrasive detergents to clean the appliance.
- If you have not used the appliance for some period of time, you may notice a slightly burnt smell. This is normal and is due to an accumulation of dust on the heating element inside the appliance.

Jula reserves the right to make changes. In the event of problems, please contact our service department.
www.jula.com

	<p>Care for the environment! Must not be discarded with household waste! This product contains electrical or electronic components that should be recycled. Leave the product for recycling at the designated station e.g. the local authority's recycling station.</p>
---	--