

Hard Head

Bruksanvisning för dörrstängare

Bruksanvisning for dørlukker

Instrukcja obsługi samozamykacza do drzwi

Operating instructions for door closer

345203

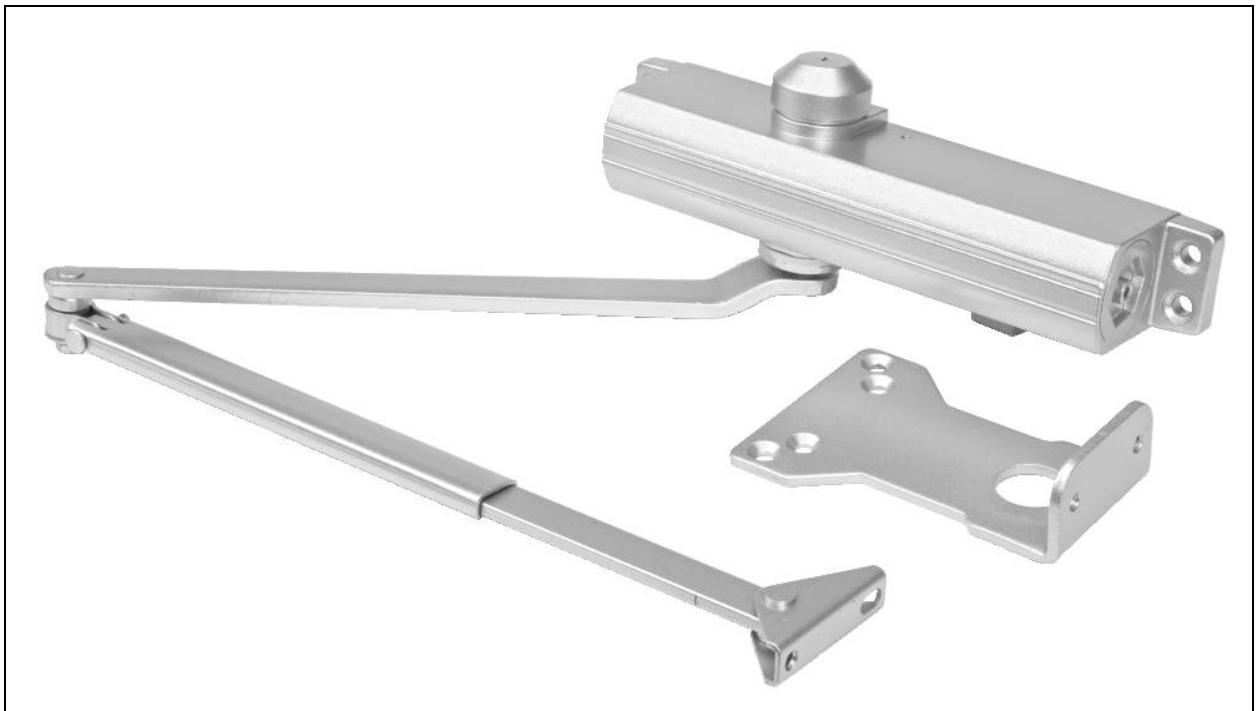

SV Bruksanvisning i original
NO Bruksanvisning i original
PL Instrukcja obsługi w oryginale
EN Operating instructions in original

SVENSKA

Läs bruksanvisningen noggrant innan användning!

BESKRIVNING

ARM

Monteras på dörrens dragsida

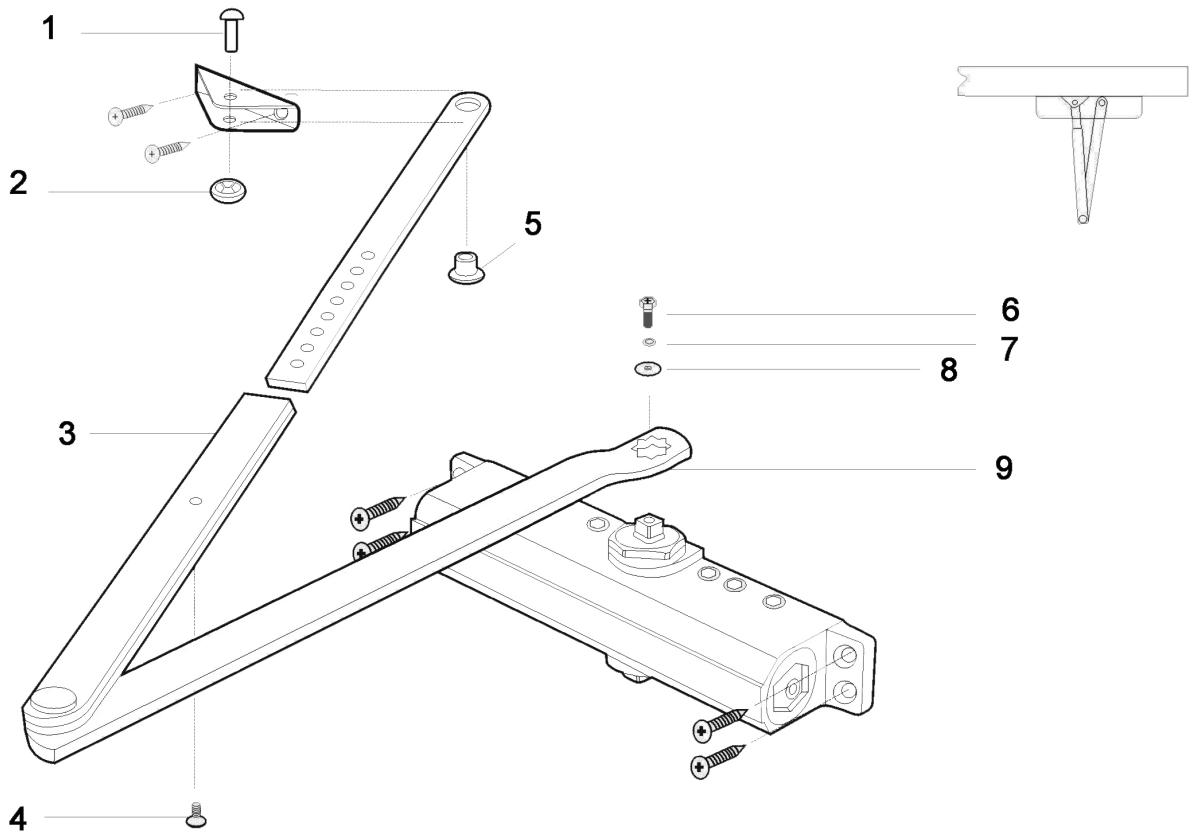

1. Sprint
2. Låsbricka
3. Justerbar yttre arm
4. Ställskruv A
5. Nylonbussning
6. Sexkantskruv M6
7. Fjäderbricka
8. Stor bricka
9. Vertikal arm

Upphängning

VÄNSTERHÄNGNING
STÄNGNING MEDURS

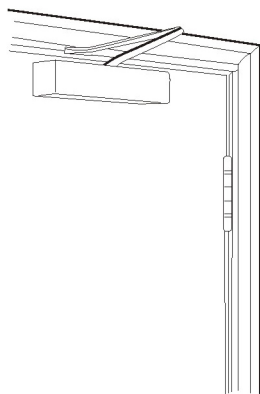
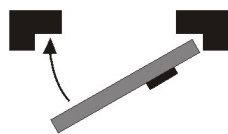

HÖGERHÄNGNING
STÄNGNING MOTURS

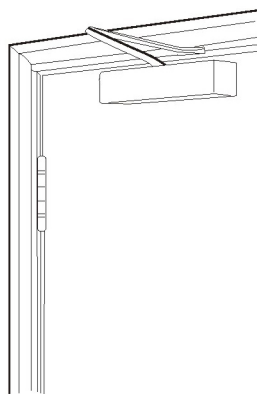
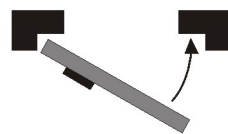

MONTERING

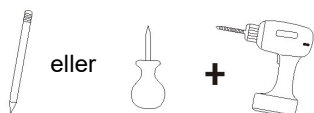
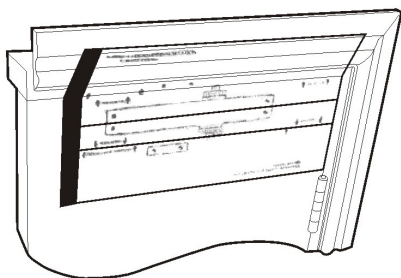

1. Passa in mallen mot dörrens gångjärnskant. Märk ut monteringshålen för dörrstängare och armfäste med penna, syl eller vass kniv. I dörr/karm av trä förborras hålen med 3 mm borr. I dörr/karm av metall borras 6 mm hål och montering görs med skruv M6.

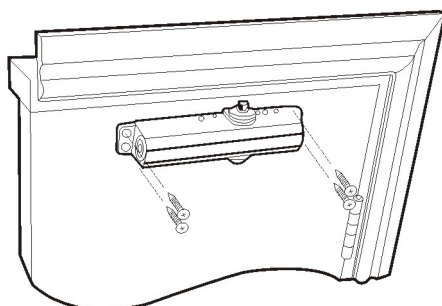

2. Montera dörrstängaren med de medföljande skruvarna.



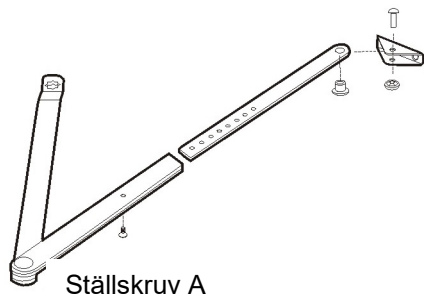

3. Montera fästet på armen.

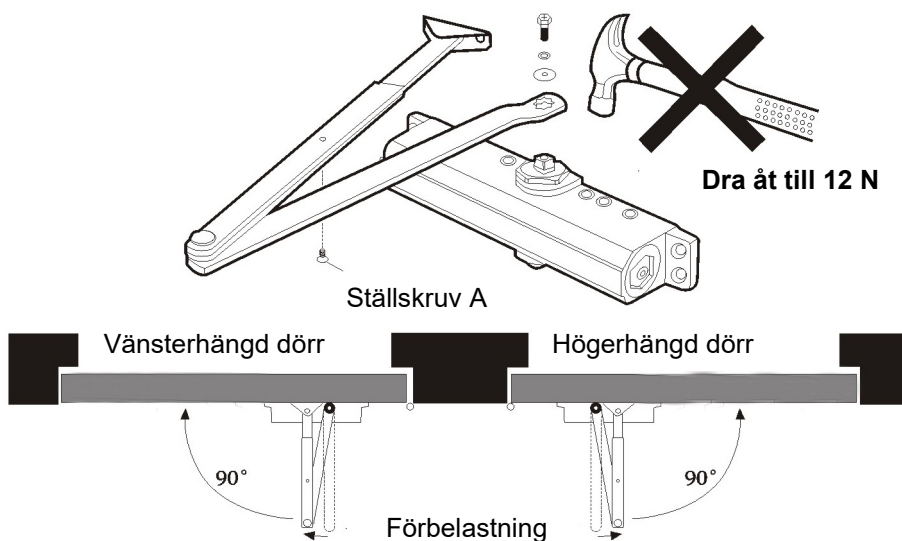

4. Montera armen på mekanismen enligt belastningsdiagrammet. Håll den vertikala armen i belastningsläge och montera armfästet på karmen. Justera, om så behövs, den yttre armen till rätta vinklar med ställskruv A.
Justera manöverventilerna på dörrstängaren enligt steg 5.

Steg 5

Dörrstängare

VIKTIGT! Felaktigt monterad eller justerad dörrstängare kan orsaka personskada och/eller egendomsskada.

Justering av manöverventiler

Stängningshastighet/låsningskraft

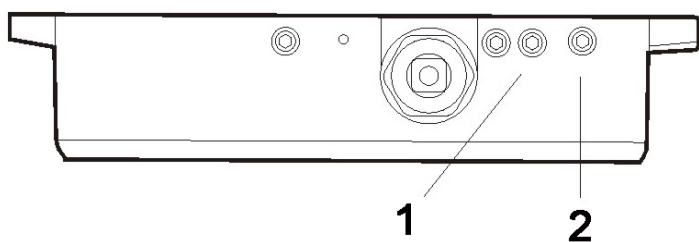

1. Stängningshastighet
2. Låsningskraft

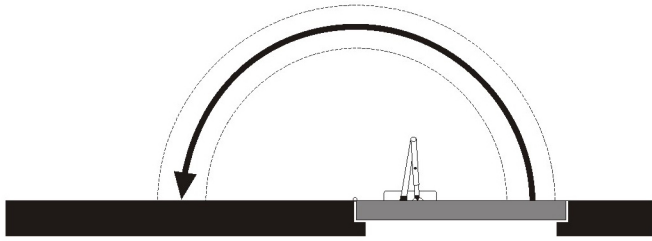

Dörröppningsvinkel (0°–180°)

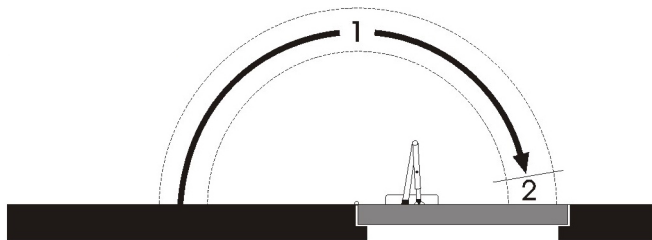

Dörrstängningsvinkel (180°–10°)

Justera stängningshastigheten (ventil 1) och låsningskraften (ventil 2) med den medföljande sexkantnyckeln. Vrid muttern medurs för att sänka stängningshastigheten. Vrid inte ventilerna mer än två varv moturs från fabriksinställningen, det orsakar läckage.

Inställning av öppnings-/stängningskraft

Justera öppnings-/stängningskraften med den medföljande sexkantnyckeln.

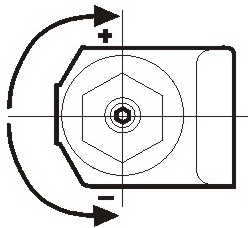

Öka/minska kraften genom att vrida ställskruven i den riktning som framgår av diagrammet.

PARALLELLARM

Monteras på dörrens trycksida

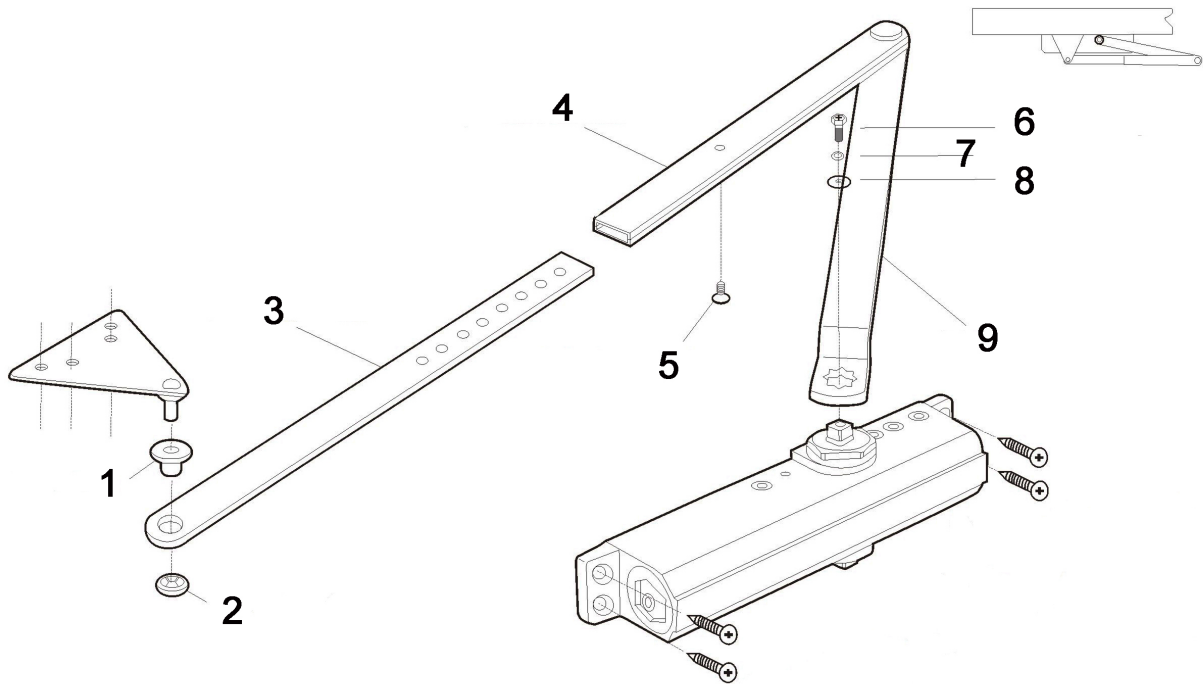

1. Nylonbusning
2. Låsbricka
3. Parallellarmfäste
4. Justerbar yttre arm
5. Ställskruv A
6. Sexkantskruv M6
7. Fjäderbricka
8. Stor bricka
9. Vertikal arm

Upphängning

VÄNSTERHÄNGNING
STÄNGNING MEDURS

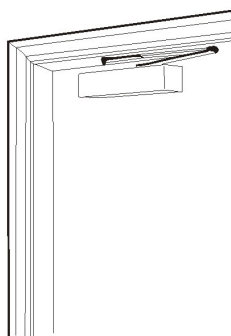

HÖGERHÄNGNING
STÄNGNING MOTURS

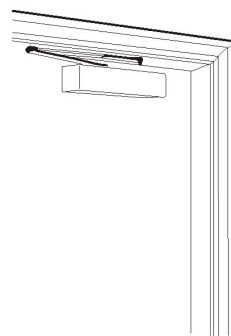
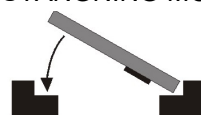

MONTERING

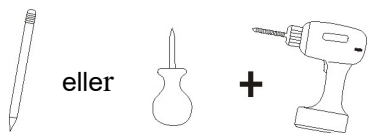
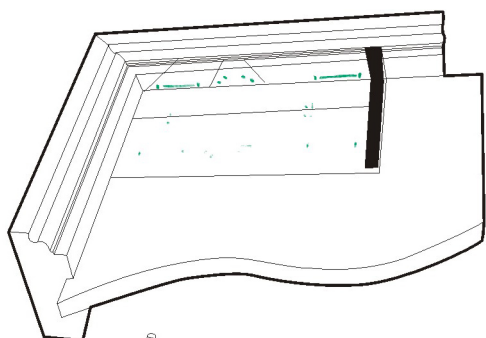

eller

+

1. Passa in mallen B mot dörens gångjärnskant. Märk ut monteringshålen med penna, syl eller vass kniv. I dörr/karm av trä förborras hålen med 3 mm borrh. I dörr/karm av metall borras 6 mm hål och montering görs med skruv M6.

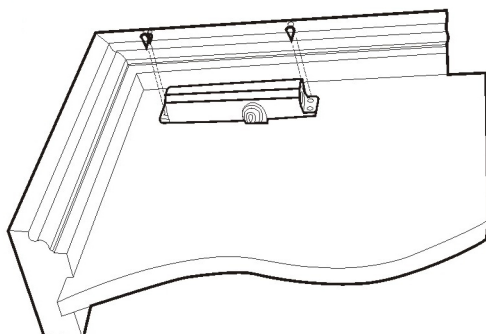

2. Montera dörrstängaren med de medföljande skruvarna.

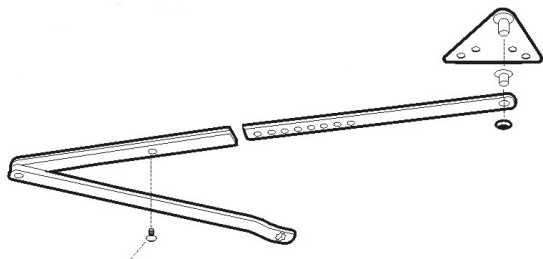

3. Montera parallellarmfästet på armen.

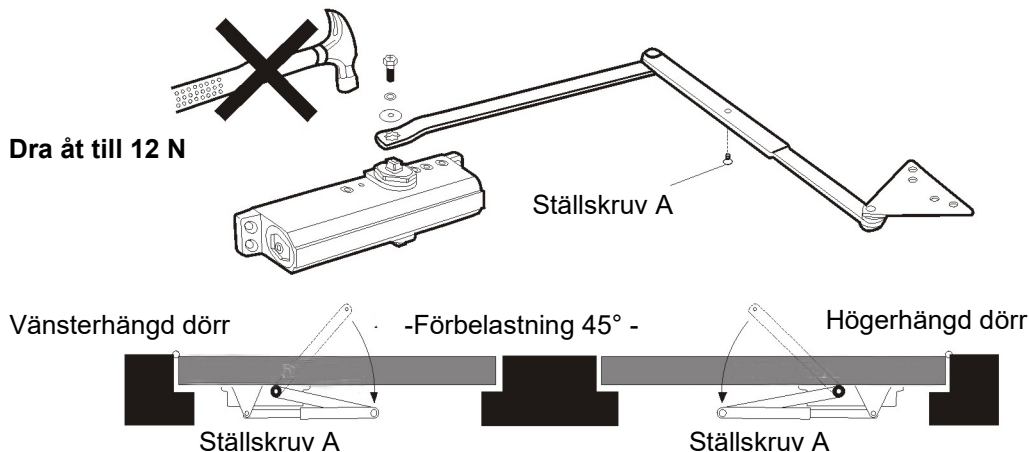

4. Förbelasta dörrstängaren genom att vrida axeln på dörrstängarens undersida cirka 45° mot dörrens gångjärnskant. Avlägsna ställskruv A och fixera parallellarmfästet. Justera den yttre armen till korrekta vinklar och sätt tillbaka skruv A. Justera manöverventilerna på dörrstängaren enligt steg 5.

Dörrstängare

VIKTIGT! Felaktigt monterad eller justerad dörrstängare kan orsaka personskada och/eller egendomsskada.

Steg 5

Justering av manöverventiler

Stängningshastighet/låsningskraft

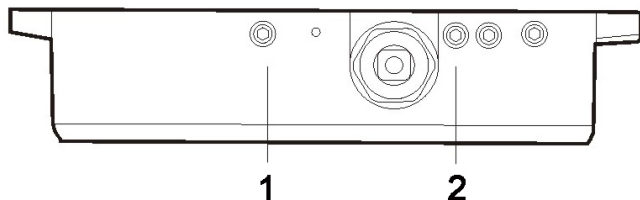

1. Stängningshastighet
2. Låsningskraft

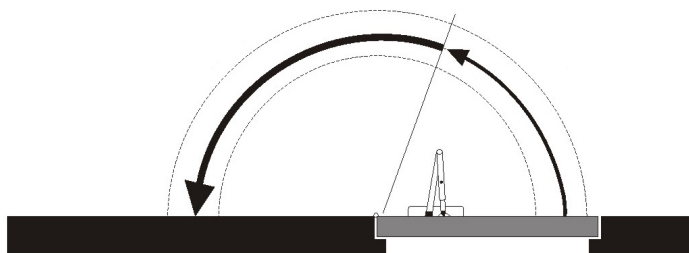

Dörröppningsvinkel (0°–180°)

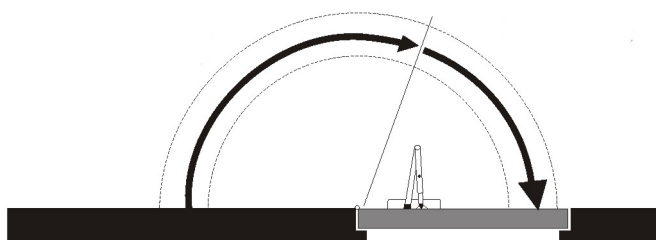

Dörrstängningsvinkel (180°–10°)

Justera stängningshastigheten (ventil 1) och låsningskraften (ventil 2) med den medföljande sexkantnyckeln. Vrid muttern medurs för att sänka stängningshastigheten. Vrid inte ventilerna mer än två varv moturs från fabriksinställningen, det orsakar läckage.

Inställning av öppnings-/stängningskraft

Justera öppnings-/stängningskraften med den medföljande sexkantnyckeln.

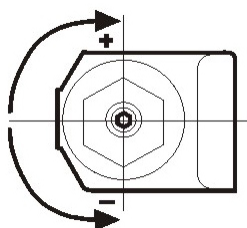

Öka/minska kraften genom att vrida ställskruven i den riktning som framgår av diagrammet.

Spärren för bakåtrörelse förhindrar att dörren slås upp ända till väggen. Öka spärkraften genom att vrida ventilen medurs med den medföljande sexkantnyckeln. Stäng inte ventilen helt. Använd inte den här ventilen om fördröjning ska användas. Fördröjning kan endast användas om spärr för bakåtrörelse inte används. Fördröjningen gör att dörren rör sig långsamt till 70°. Öka fördröjningen genom att vrida ventilen medurs. Stäng inte ventilen helt.

Provning

1. Öppna dörren helt och släpp. Dörren ska stängas hela vägen till karmen och gå i lås.
 2. Öppna dörren och låt låskolven vila mot låsblecket. När du släpper dörren ska den gå i lås.
- Om dörren inte stängs kan stängningskraften behöva ökas, eller dörrens passning i karmen justeras.

Underhåll varje kvartal

Kontrollera att dörren stängs korrekt och att alla skruvförband är åtdragna. Smörj regelbundet dörrstängarens leder och dörrens gångjärn med tunn olja.

Rätten till ändringar förbehålles. Vid eventuella problem, kontakta vår serviceavdelning på telefon 0200-88 55 88.

Jula AB, Box 363, 532 24 SKARA
www.jula.se

NORSK

Les bruksanvisningen nøye før du tar produktet i bruk!

BESKRIVELSE

ARM

Monteres på dørens trekkside

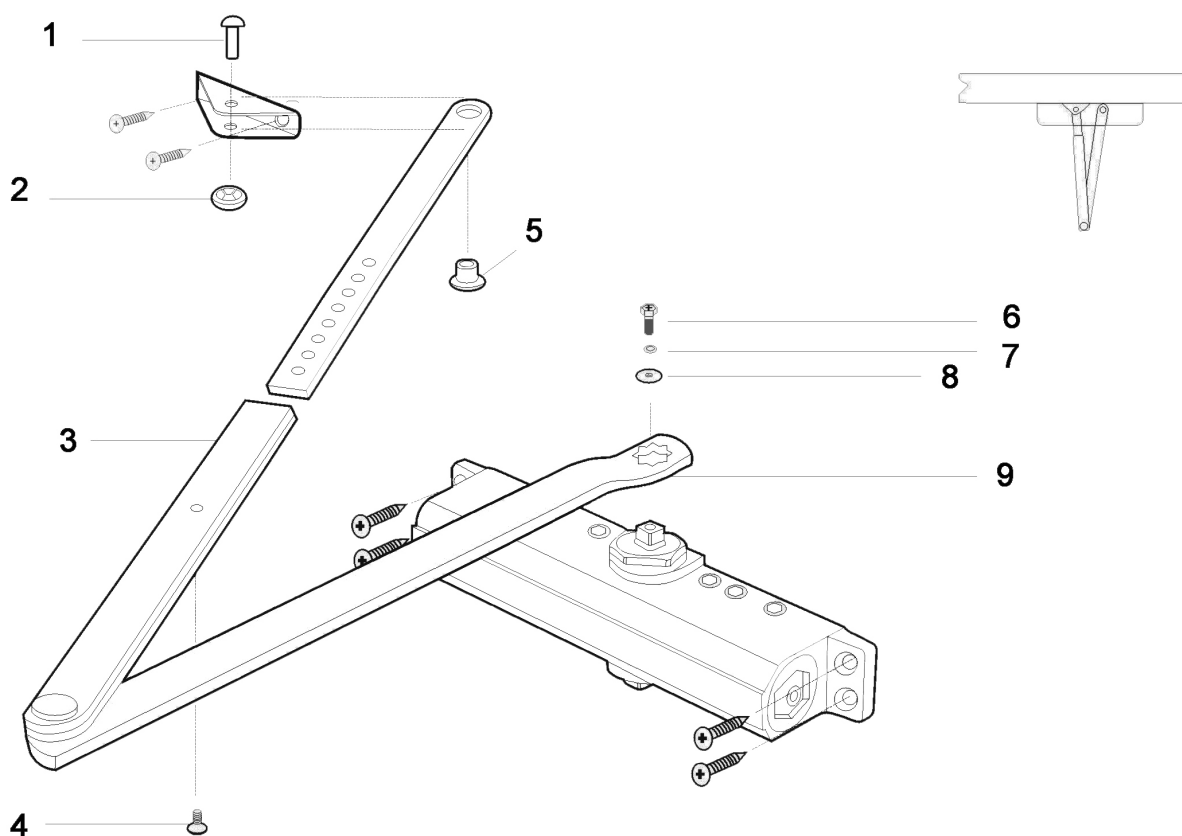

1. Splint
2. Låseskive
3. Justerbar ytre arm
4. Justeringskrue A
5. Nylonbøssing
6. Sekskantskrue M6
7. Fjærskive
8. Stor skive
9. Vertikal arm

Opphenging

VENSTREHENGING
LUKKING MED KLOKKEN

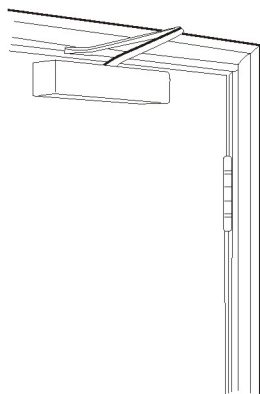
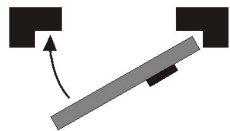

HØYREHENGING LUKKING
MOT KLOKKEN

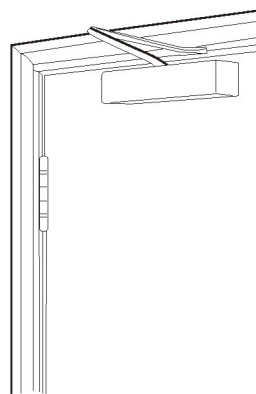
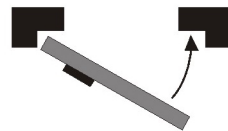

MONTERING

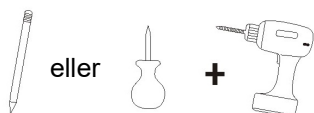
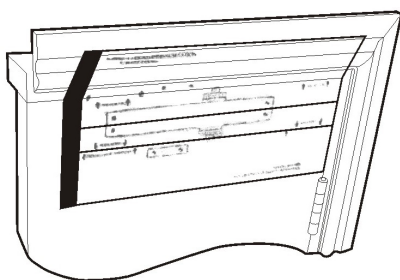

1. Legg malen mot dørens hengslekant. Merk av monteringshullene for dørlukker og armfeste med en penn, syl eller skarp kniv. I dør/karm av tre skal hullene forhåndsbores med 3 mm bor. I dør/karm av metall skal det bores 6 mm hull, og montering gjøres med M6-skruer.

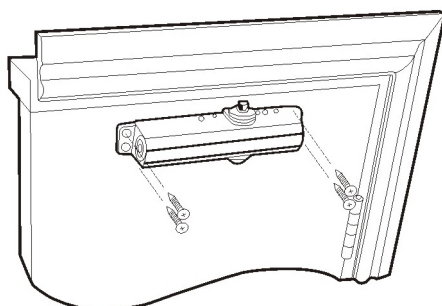

2. Monter dørlukkeren med de medfølgende skruene.



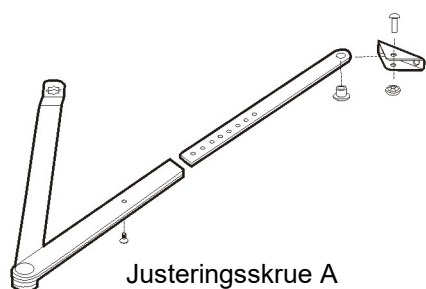

3. Monter festet på armen.

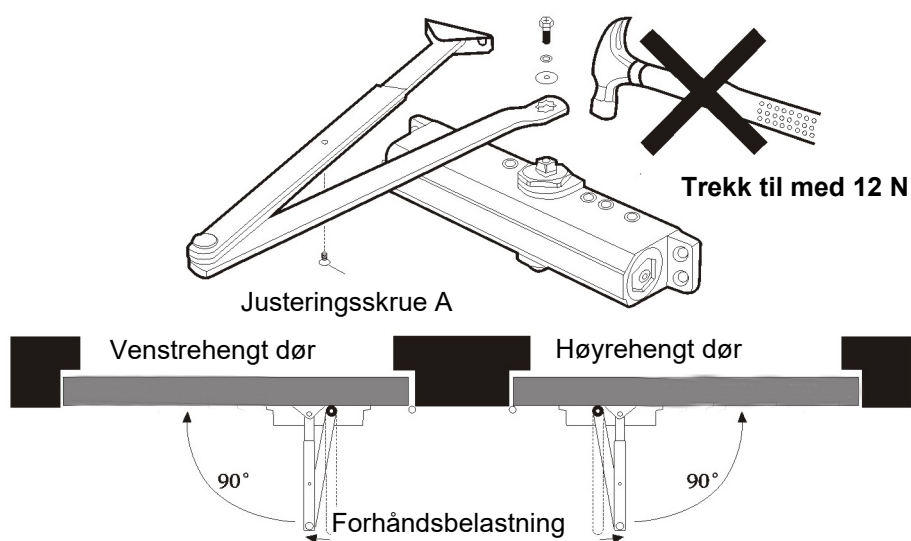

4. Monter armen på mekanismen i henhold til belastningsdiagrammet. Hold den vertikale armen i belastningsstilling og monter armfestet på karmen. Juster om nødvendig den ytre armen til rette vinkler med justeringskrue A.

Juster manøverventilene på dørlukkeren i henhold til trinn 5.

Trinn 5

Dørlukker

VIKTIG! Feil montert eller justert dørlukker kan forårsake personskade og/eller eiendomsskade.

Justering av manøverventiler

Lukkehastighet/låsekraft

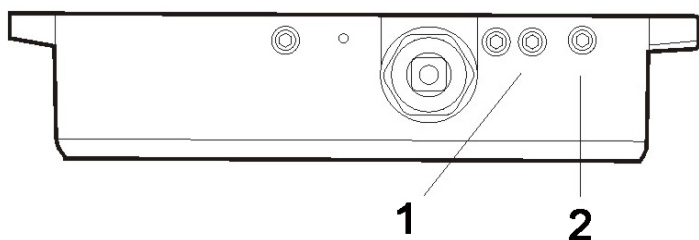

1. Lukkehastighet
2. Låsekraft

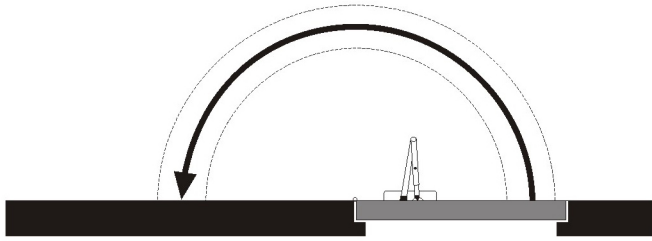

Døråpningsvinkel (0° – 180°)

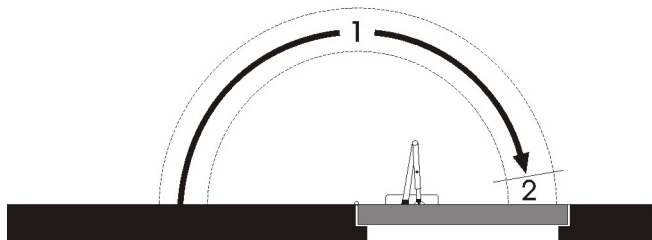

Dørlukkingsvinkel (180° – 10°)

Juster lukkehastigheten (ventil 1) og låsekraften (ventil 2) med den medfølgende sekskantnøkkelen. Vri mutteren med klokken for å senke lukkehastigheten. Ikke vri ventilene mer enn to runder mot klokken fra fabrikkinnstillingen, det forårsaker lekkasje.

Innstilling av åpnings-/lukkekraft

Juster åpnings-/lukkekraften med den medfølgende sekskantnøkkelen.

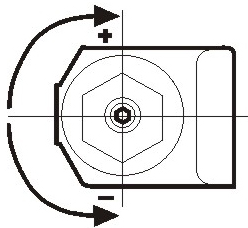

Øk/reduser kraften ved å vri justeringskruen i den retningen som fremgår av diagrammet.

PARALLELLARM

Monteres på dørens trykkside

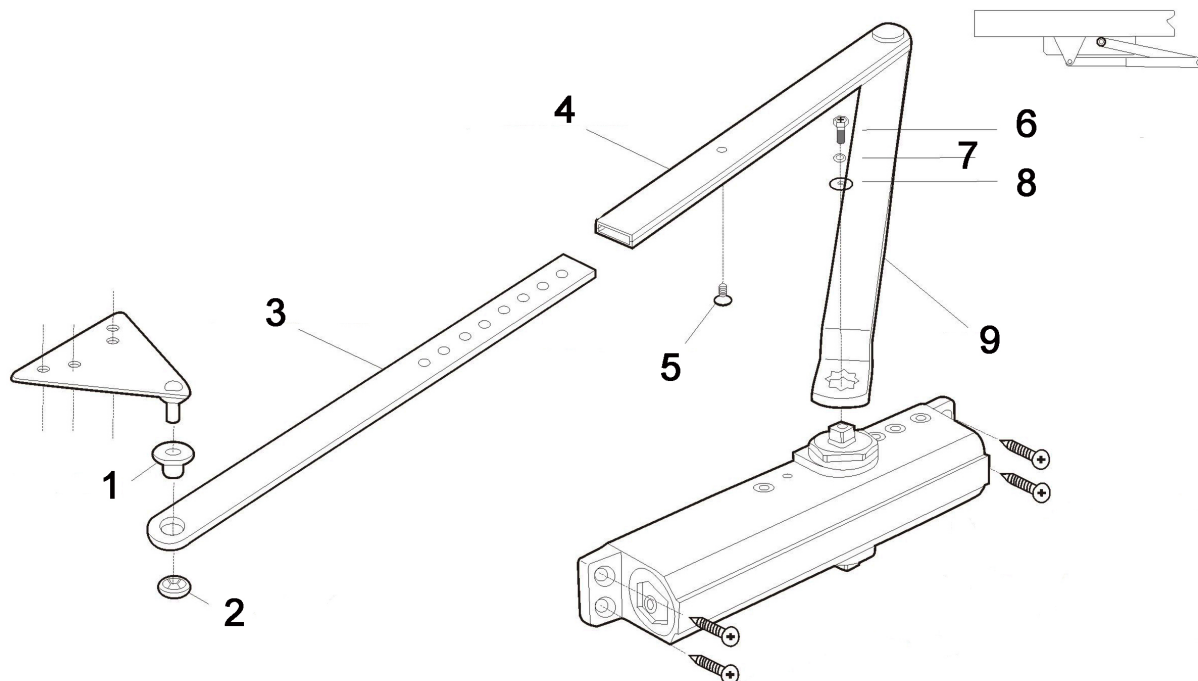

1. Nylonbøssing
2. Låseskive
3. Parallellarmfeste
4. Justerbar ytre arm
5. Justeringskrue A
6. Sekskantskrue M6
7. Fjærskive
8. Stor skive
9. Vertikal arm

Opphenging

VENSTREHENGING
LUKKING MED KLOKKEN

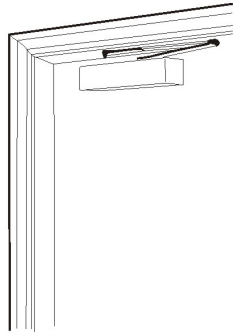
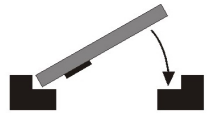

HØYREHENGING LUKKING
MOT KLOKKEN

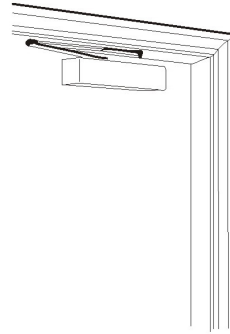
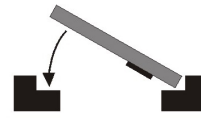

MONTERING

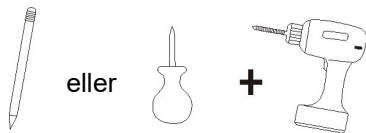
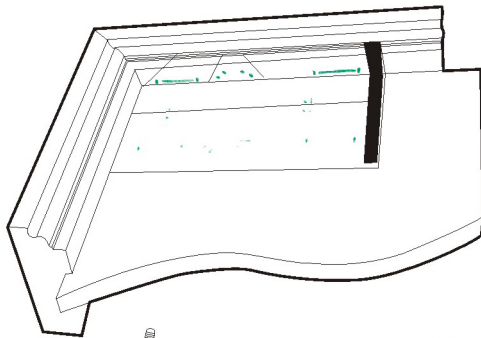

eller

+

1. Legg malen B mot dørens hengslekant. Merk av monteringshullene med en penn, syl eller skarp kniv. I dør/karm av tre skal hullene forhåndsbores med 3 mm bór. I dør/karm av metall skal det bores 6 mm hull, og montering gjøres med M6-skruer.

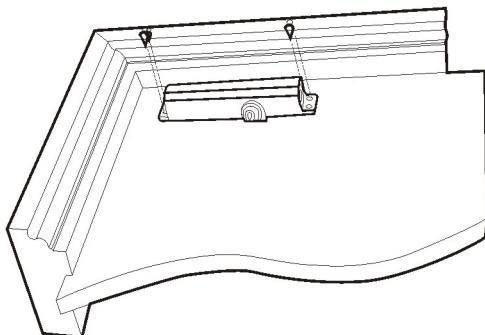

2. Monter dørlukkeren med de medfølgende skruene.

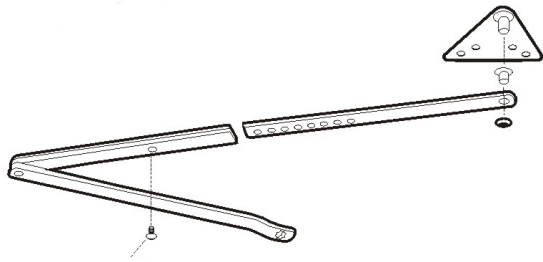

3. Monter parallellarmfestet på armen.

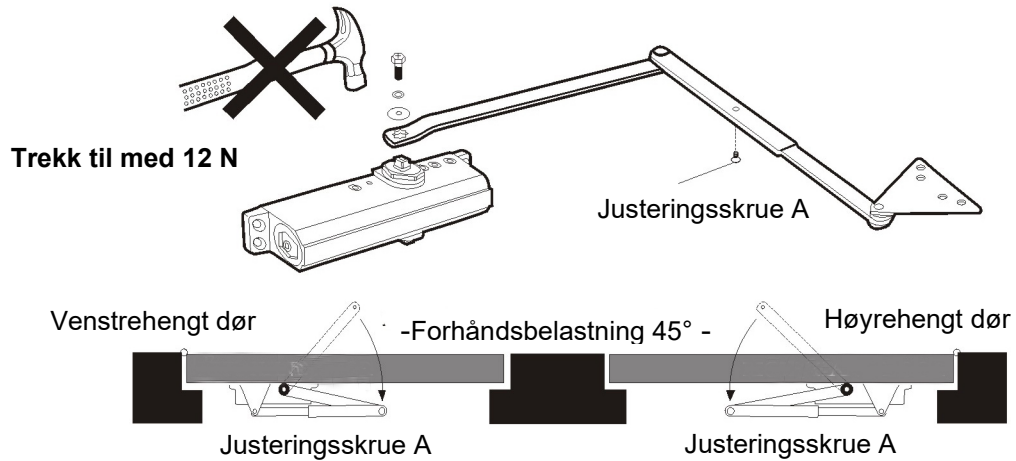

4. Forhåndsbelast dørlukkeren ved å vri akselen på dørlukkerens underside cirka 45° mot dørens hengslekant. Fjern justeringskrue A og fest parallellarmfestet. Juster den ytre armen til korrekte vinkler og sett skrue A tilbake på plass. Juster manøverventilene på dørlukkeren i henhold til trinn 5.

Dørlukker

VIKTIG! Feil montert eller justert dørlukker kan forårsake personskade og/eller eiendomsskade.

Trinn 5

Justering av manøverventiler

Lukkehastighet/låsekraft

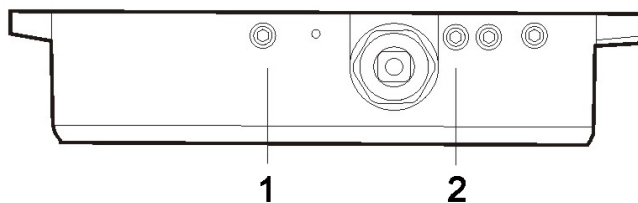

1. Lukkehastighet
2. Låsekraft

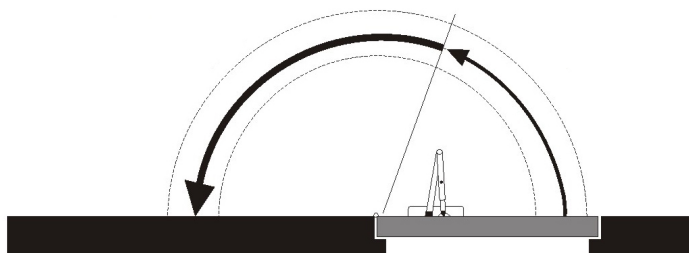

Dørråpningsvinkel (0°–180°)

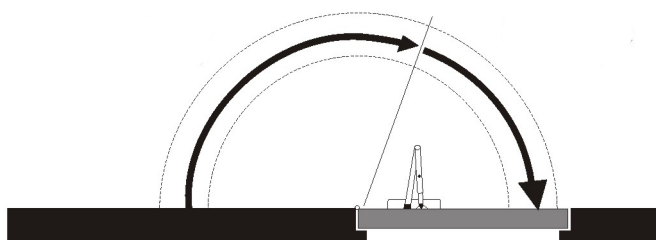

Dørlukkingsvinkel (180°–10°)

Juster lukkehastigheten (ventil 1) og låsekraften (ventil 2) med den medfølgende sekskantnøkkelen. Vri mutteren med klokken for å senke lukkehastigheten. Ikke vri ventilene mer enn to runder mot klokken fra fabrikkinnstillingen, det forårsaker lekkasje.

Innstilling av åpnings-/lukkekraft

Juster åpnings-/lukkekraften med den medfølgende sekskantnøkkelen.

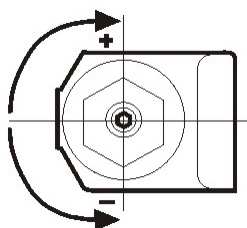

Øk/reduser kraften ved å vri justeringsskruen i den retningen som fremgår av diagrammet.

Sperren for bakoverbevegelse forhindrer at døren slås opp helt til veggen. Øk sperrekraften ved å vri ventilen med klokken med den medfølgende sekskantnøkkelen. Ikke steng ventilen helt. Ikke bruk denne ventilen hvis forsinkelse skal brukes. Forsinkelse kan bare brukes hvis sperren for bakoverbevegelse ikke brukes. Forsinkelsen gjør at døren beveger seg sakte til 70°. Øk forsinkelsen ved å vri ventilen med klokken. Ikke steng ventilen helt.

Testing

1. Åpne døren helt, og slipp den. Døren skal lukkes helt til karmen og gå i lås.
2. Åpne døren og la låsereilen hvile mot låseplaten. Når du slipper døren, skal den gå i lås. Hvis døren ikke lukkes, kan det være at lukkekraften må økes eller dørens tilpasning i karmen må justeres.

Vedlikehold hvert kvartal

Kontroller at døren lukkes korrekt og at alle skrueforbindelser er trukket til. Smør leddene i dørlukkeren og dørens hengsler regelmessig med tynn olje.

Med forbehold om endringer. Ved eventuelle problemer kan du kontakte vår serviceavdeling på telefon 67 90 01 34.

Jula Norge AS, Solheimsveien 6-8, 1471 LØRENSKOG
www.jula.no

Przed użyciem uważnie przeczytaj instrukcję obsługi!

OPIS

RAMIĘ

Montaż po stronie zawiasów

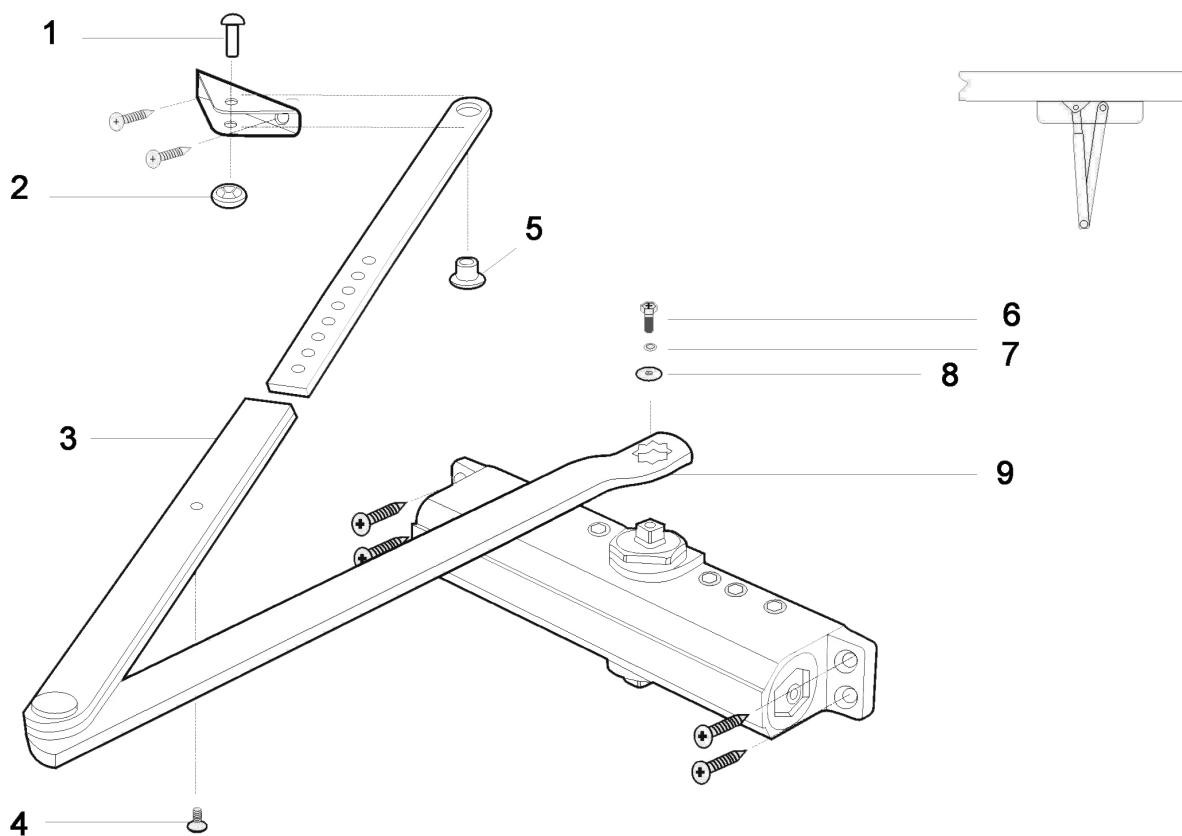

1. Przetyczka
2. Podkładka zabezpieczająca
3. Regulowane ramię zewnętrzne
4. Śruba regulacyjna A
5. Tuleja nylonowa
6. Śruba sześciokątna M6
7. Podkładka sprężynowa
8. Podkładka duża
9. Ramię pionowe

Zawieszanie

ZAWIESZENIE PO STRONIE LEWEJ
ZAMYKANIE ZGODNIE Z RUCHEM
WSKAZÓWEK ZEGARA

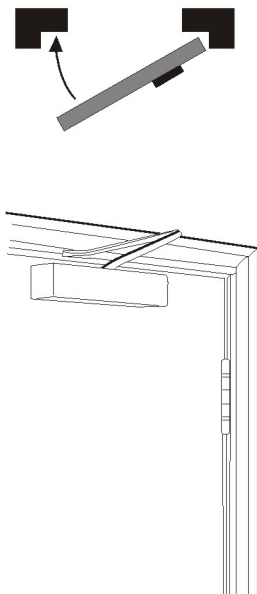

ZAWIESZENIE PO STRONIE PRAWYJ
ZAMYKANIE PRZECIWNIE DO RUCHU
WSKAZÓWEK ZEGARA

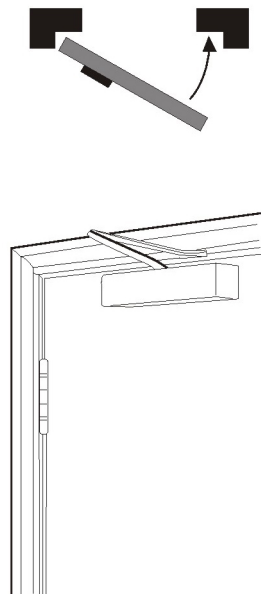

MONTAŻ

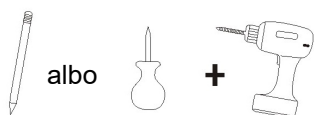
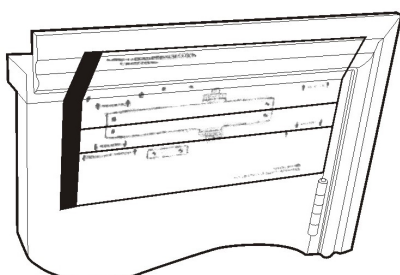

albo

+

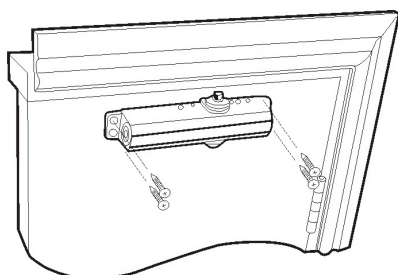

1. Dopasuj szablon do krawędzi drzwi, na której znajdują się zawiasy. Zaznacz otwory montażowe pod samozamykacz i mocowanie ramienia za pomocą ołówka, szpikulca lub ostrego noża. Do wiercenia w drzwiach/ościeżnicach z drewna należy użyć wiertła 3 mm. Do wiercenia w drzwiach/ościeżnicach z metalu należy użyć wiertła 6 mm i przeprowadzić montaż za pomocą śrub M6.

2. Zamontuj samozamykacz, używając dołączonych śrub.



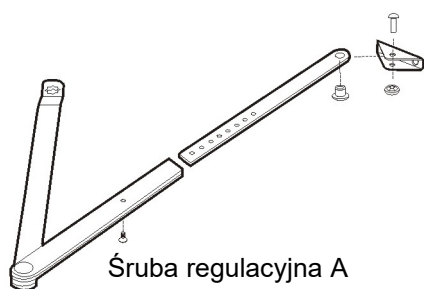

3. Zamontuj mocowanie na ramieniu.

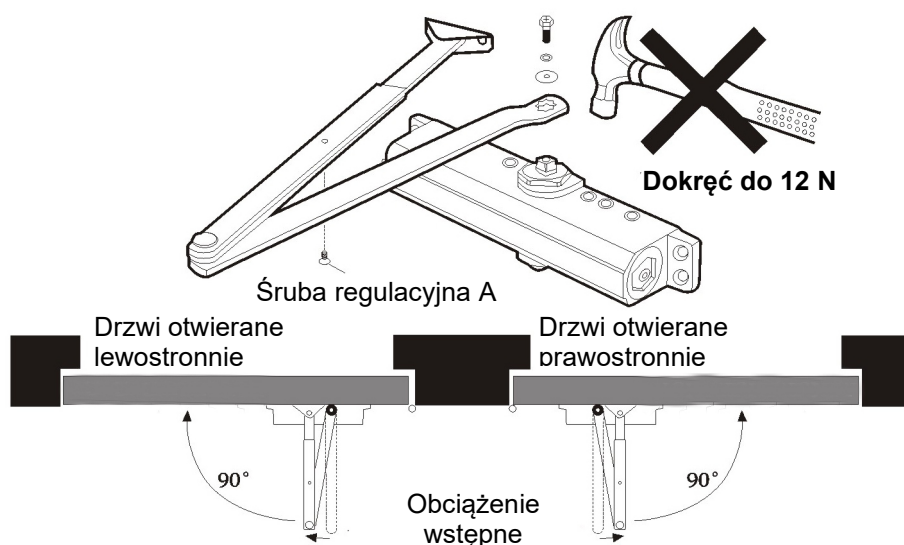

4. Zamontuj ramię na mechanizmie według tabeli siły zamykania. Podtrzymaj ramię pionowe w pozycji obciążenia i zamontuj mocowanie ramienia na ościeżnicy. W razie potrzeby ustaw odpowiednie kąty ramienia zewnętrznego za pomocą śruby regulacyjnej A. Wyreguluj zawory manewrowe na samozamykaczu według instrukcji w kroku 5.

Krok 5

Samozamykacz

WAŻNE! Nieprawidłowo zamontowany lub wyregulowany samozamykacz może spowodować obrażenia ciała i/lub szkody materialne.

Regulacja zaworów manewrowych

Prędkość zamykania / siła domykania

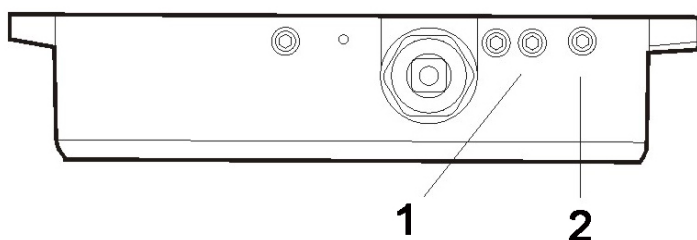

1. Prędkość zamykania
2. Siła domykania

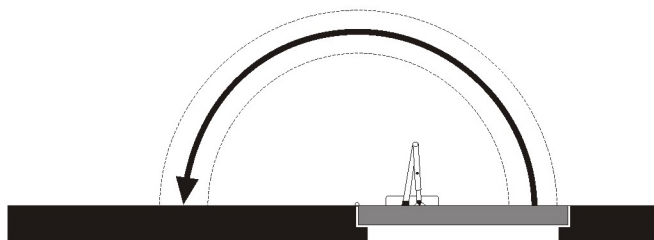

Kąt otwarcia drzwi (0° – 180°)

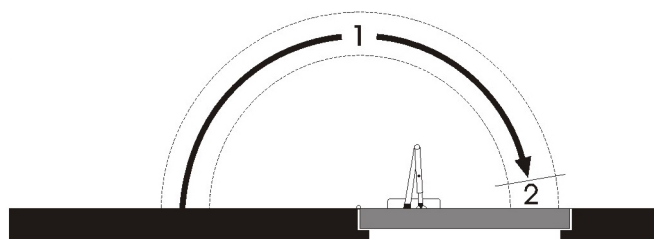

Kąt zamknięcia drzwi (180° – 10°)

Ustaw prędkość zamykania (zawór 1) i siłę domykania (zawór 2) za pomocą dołączonego klucza imbusowego. Przekręć nakrętkę w prawo, aby zmniejszyć prędkość zamykania. Nie przekręcaj zaworów o więcej niż dwa obroty w prawo w stosunku do ustawień fabrycznych, gdyż może to spowodować nieszczelność.

Regulacja siły otwierania/zamykania

Ustaw siłę otwierania/zamykania za pomocą dołączonego klucza imbusowego.

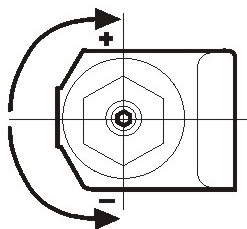

Aby zwiększyć/zmniejszyć siłę należy przekręcić śrubę sześciokątną w kierunku według rysunku.

RAMIĘ RÓWNOLEGŁE

Montaż po stronie przeciwnej do zawiasów

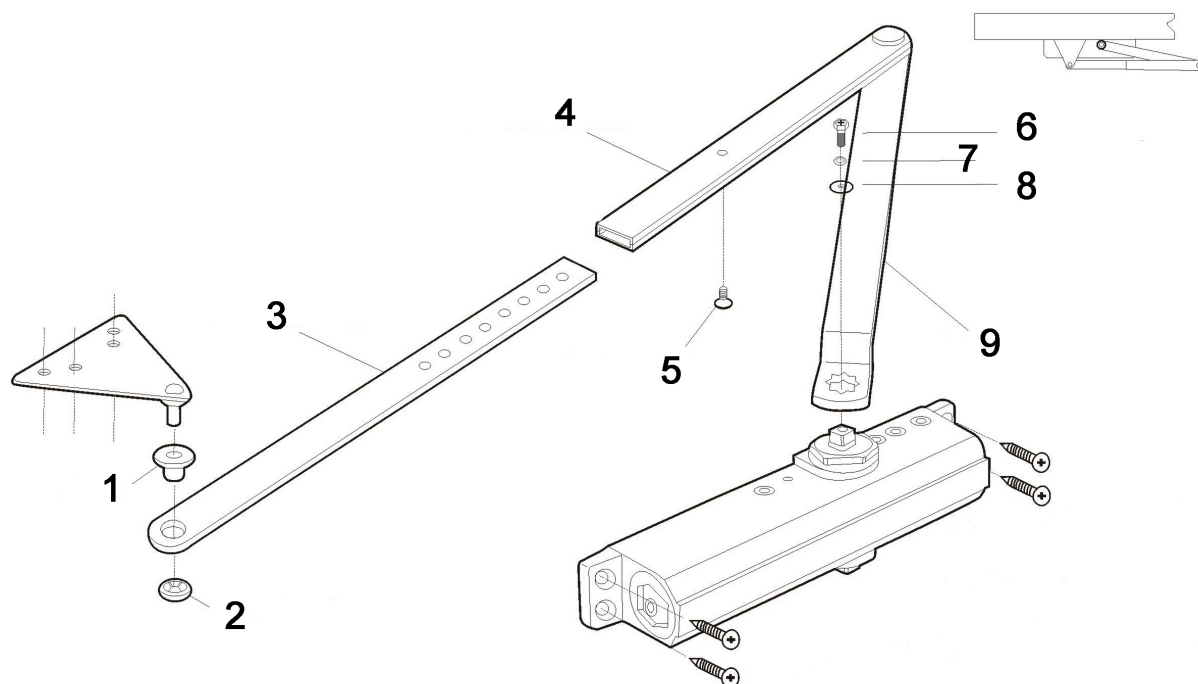

1. Tuleja nylonowa
2. Podkładka zabezpieczająca
3. Mocowanie ramienia równoległego
4. Regulowane ramię zewnętrzne
5. Śruba regulacyjna A
6. Śruba sześciokątna M6
7. Podkładka sprężynowa
8. Podkładka duża
9. Ramię pionowe

Zawieszanie

ZAWIESZENIE PO STRONIE LEWEJ
ZAMYKANIE ZGODNIE Z RUCHEM
WSKAZÓWEK ZEGARA

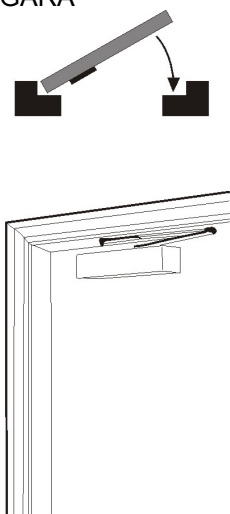

ZAWIESZENIE PO STRONIE PRAWEJ
ZAMYKANIE PRZECIWNIE DO RUCHU
WSKAZÓWEK ZEGARA

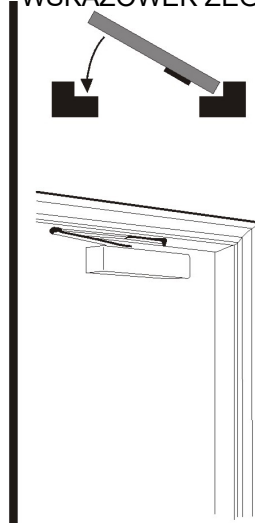

MONTAŻ

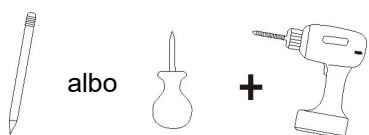
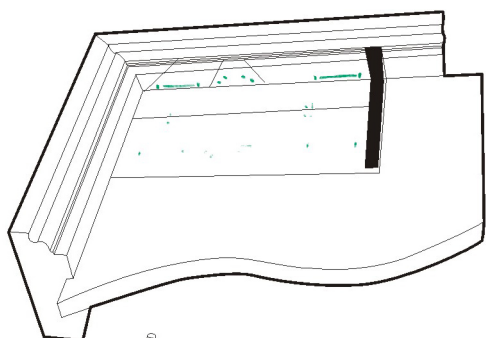

albo

+

1. Dopasuj szablon B do krawędzi drzwi, na której znajdują się zawiasy. Zaznacz otwory montażowe za pomocą ołówka, szpikulca lub ostrego noża. Do wiercenia w drzwiach/ościeżnicach z drewna należy użyć wiertła 3 mm. Do wiercenia w drzwiach/ościeżnicach z metalu należy użyć wiertła 6 mm i przeprowadzić montaż za pomocą śrub M6.

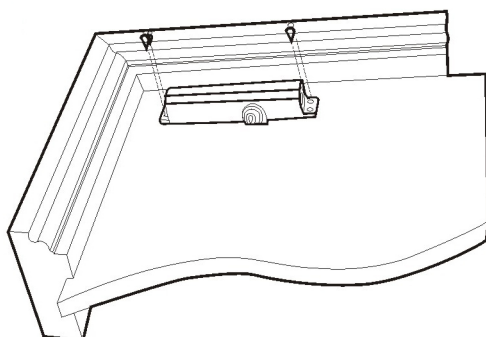

2. Zamontuj samozamykacz, używając dołączonych śrub.

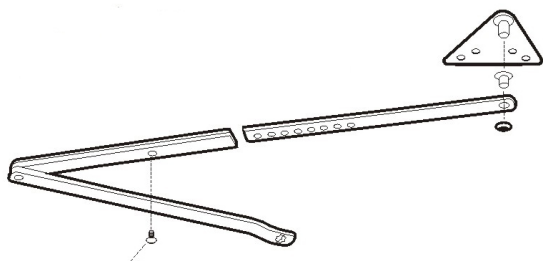

3. Zamontuj mocowanie ramienia równoległego na ramieniu.

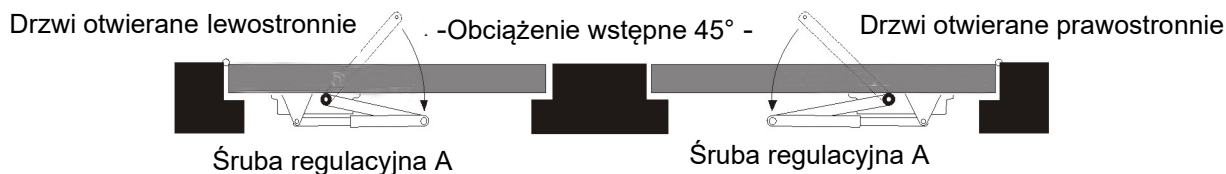
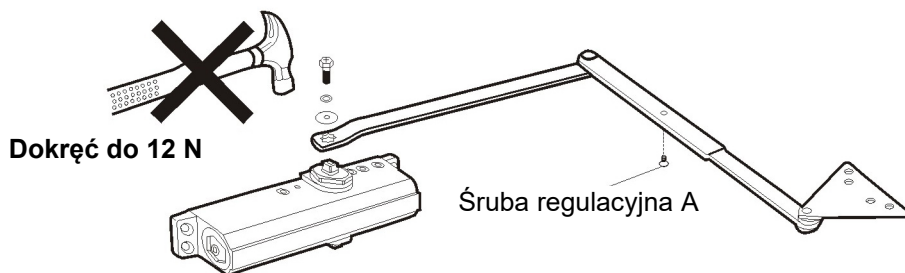

4. Ustaw obciążenie wstępne, przekręcając ramię u dołu samozamykacza o około 45° w stronę krawędzi drzwi, na której znajdują się zawiasy. Usuń śrubę regulacyjną A i przytwierdź mocowanie ramienia równoległego. Ustaw odpowiednie kąty ramienia zewnętrznego i załóż z powrotem śrubę A.
Wyreguluj zawory manewrowe na samozamykaczu według instrukcji w kroku 5.

Samozamykacz

WAŻNE! Nieprawidłowo zamontowany lub wyregulowany samozamykacz może spowodować obrażenia ciała i/lub szkody materialne.

Krok 5

Regulacja zaworów manewrowych

Prędkość zamykania / siła domykania

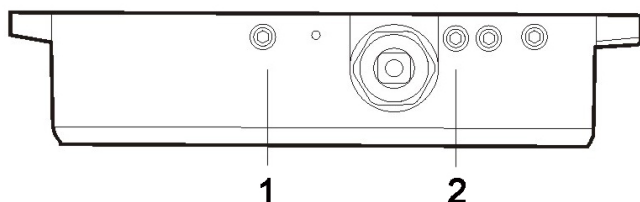

1. Prędkość zamykania
2. Siła domykania

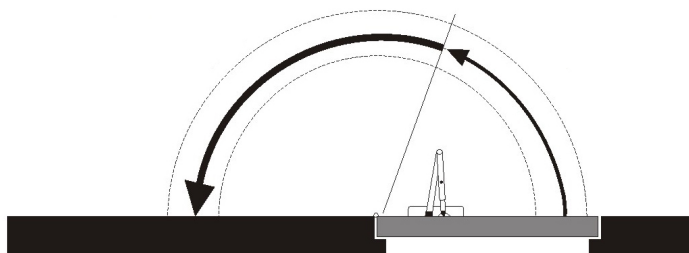

Kąt otwarcia drzwi (0°–180°)

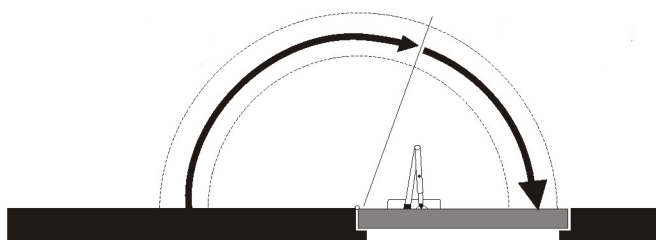

Kąt zamknięcia drzwi (180°–10°)

Ustaw prędkość zamykania (zawór 1) i siłę domykania (zawór 2) za pomocą dołączonego klucza imbusowego. Przekręć nakrętkę w prawo, aby zmniejszyć prędkość zamykania. Nie przekraczaj zaworów o więcej niż dwa obroty w prawo w stosunku do ustawień fabrycznych, gdyż może to spowodować nieszczelność.

Regulacja siły otwierania/zamykania

Ustaw siłę otwierania/zamykania za pomocą dołączonego klucza imbusowego.

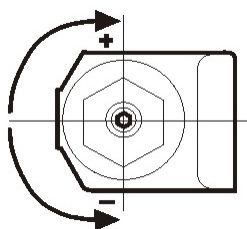

Aby zwiększyć/zmniejszyć siłę należy przekręcić śrubę sześciokątną w kierunku według rysunku.

Blokada otwarcia zapobiega uderzeniu drzwi o ścianę podczas otwierania. Aby zwiększyć siłę blokowania, należy przekręcić zawór w prawo za pomocą dołączonego klucza imbusowego. Nie należy całkowicie zakręcać zaworu. Nie używaj tego zaworu, jeśli stosujesz opóźnienie. Opóźnienie może być stosowane tylko wtedy, gdy nie jest używana blokada otwarcia. Opóźnienie sprawia, że drzwi poruszają się powoli, ustawiając się pod kątem 70°. Aby zwiększyć opóźnienie, należy przekręcić zawór w prawo. Nie należy całkowicie zakręcać zaworu.

Test sprawności

1. Otwórz drzwi całkowicie i puść je. Drzwi powinny płynnie zbliżyć się do ościeżnicy i domknąć się.
2. Otwórz drzwi i pozwól, by rygiel zamka oparł się o czoło zamka. Gdy puścisz drzwi, powinny się domknąć.

Jeżeli drzwi się nie zamkną, konieczne będzie prawdopodobnie zwiększenie siły zamykania lub regulacja wyważenia drzwi w ościeżnicy.

Konserwacja co kwartał

Sprawdzaj, czy drzwi poprawnie się zamykają i czy wszystkie połączenia śrubowe są dokręcone. Regularnie smaruj przeguby samozamykacza oraz zawiasy drzwi lekkim olejem.

Z zastrzeżeniem prawa do zmian. W razie problemów skontaktuj się telefonicznie z działem obsługi klienta pod numerem 801 600 500.

Jula Poland Sp. z o.o., ul. Malborska 49, 03-286 Warszawa, Polska
www.jula.pl

Read the Operating Instructions carefully before use!

DESCRIPTION

ARM

Fitted on opening side of the door

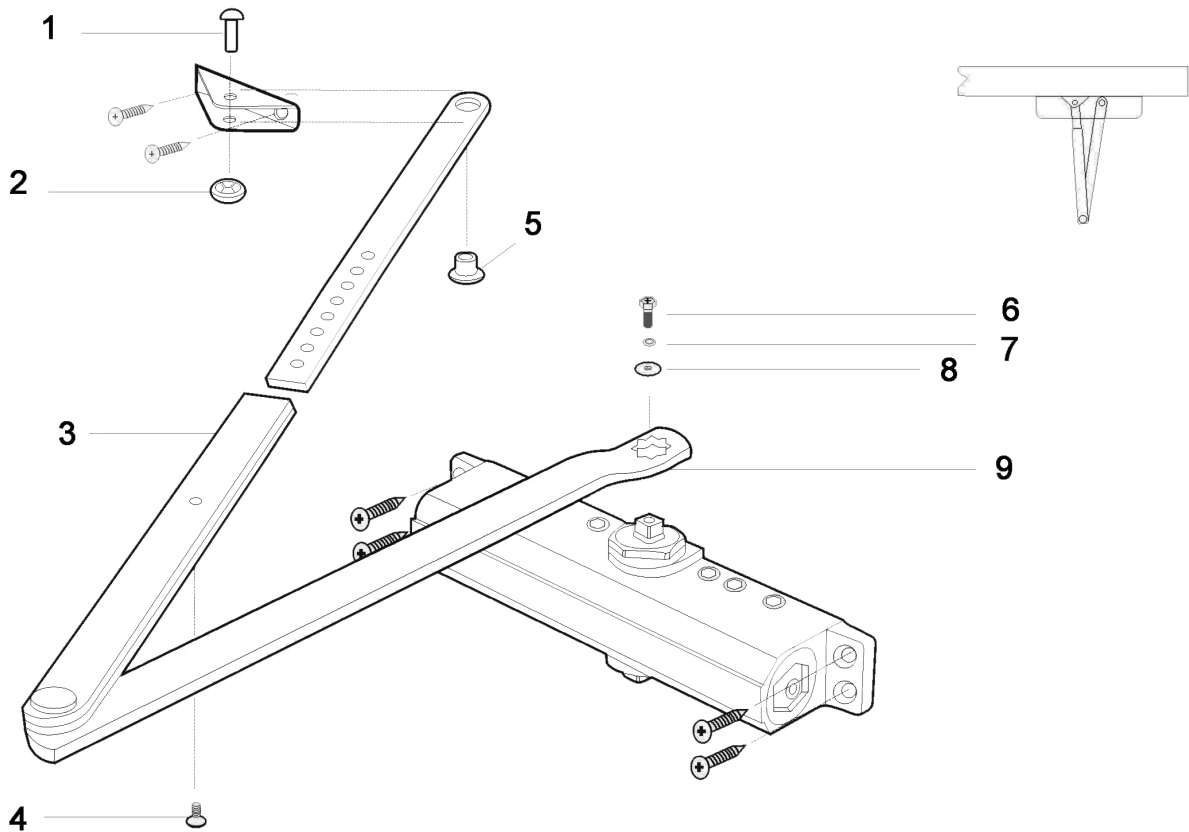

1. Cotter
2. Lock washer
3. Adjustable outer arm
4. Set screw A
5. Nylon bushing
6. Hex screw M6
7. Spring washer
8. Large washer
9. Vertical arm

Mounting

LEFT-HUNG
CLOSING CLOCKWISE

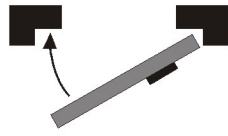

RIGHT-HUNG CLOSING
ANTICLOCKWISE

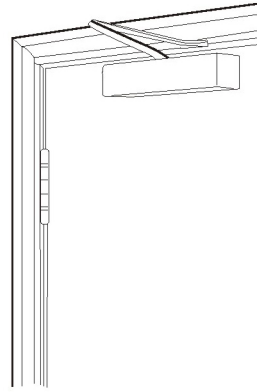
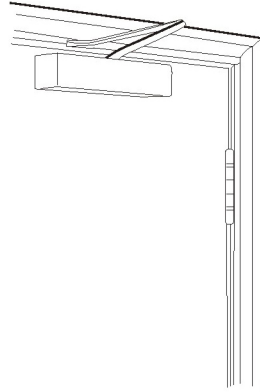
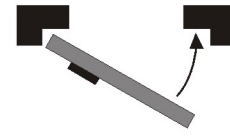

INSTALLATION

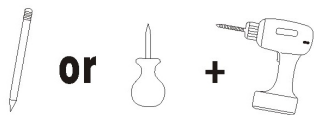
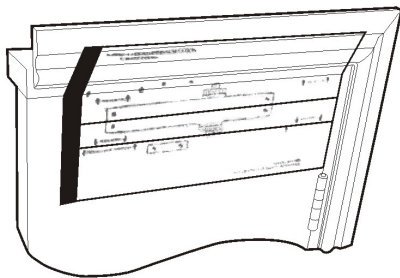

1. Align the template to the hinge edge of the door. Mark out holes for the door closer and arm bracket with a pen, awl or sharp knife. Pre-drill holes with a 3 mm drill in wooden door/frame. Drill 6 mm holes for M6 screw in metal door/frame.

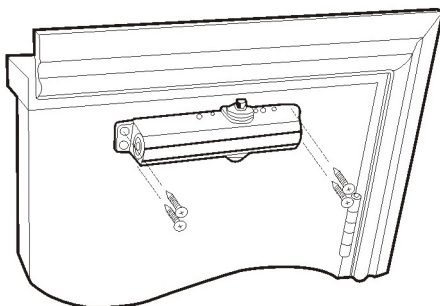

2. Fit the door closer with the supplied screws.



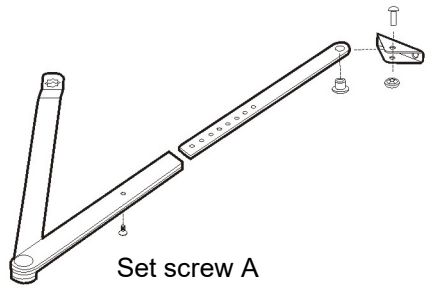

3. Fit the bracket on the arm.

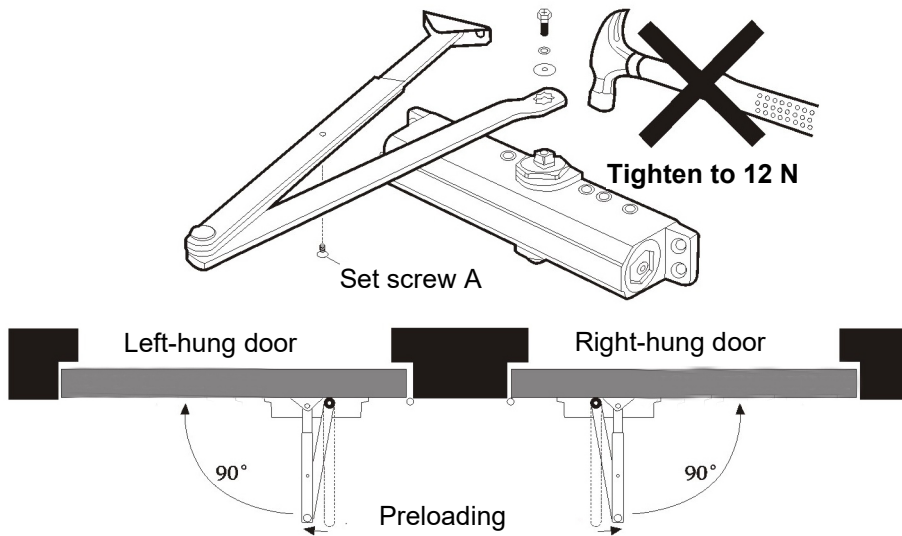

4. Fit the arm on the mechanism as shown in the loading diagram. Hold the vertical arm in the loading position and fit the arm bracket on the frame. Adjust, if necessary, the outer arm to right angles with the set screw A.
Adjust the control valves on the door closer as shown in step 5.

Step 5

Door closer

IMPORTANT! An incorrectly installed or adjusted door closer can cause personal injury and or/material damage.

Adjusting the control valves

Closing speed/locking force

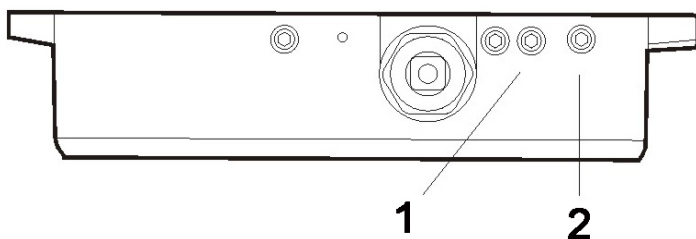

1. Closing speed
2. Locking force

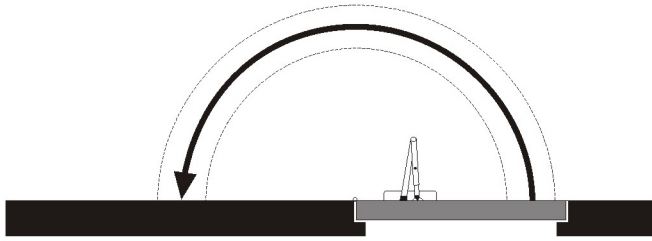

Door opening angle (0°–180°)

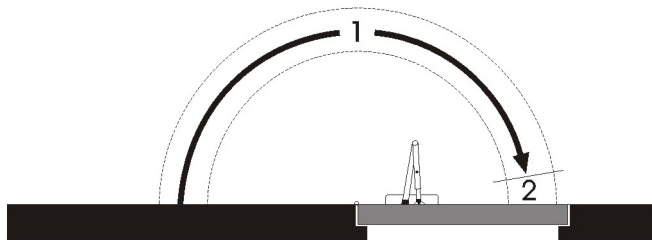

Door closing angle (180°–10°)

Adjust the closing speed (valve 1) and locking force (valve 2) with the supplied hex key. Turn the nut clockwise to reduce the closing speed. Do not turn the valves more than two turns anticlockwise from the factory setting, this will cause leakage.

Adjusting the opening/closing force

Adjust the opening/closing force with the supplied hex key.

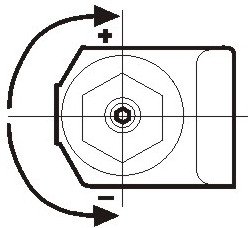

Increase/reduce the force by turning the set screw in the direction shown in the diagram.

PARALLEL ARM

Fitted on closing side of the door

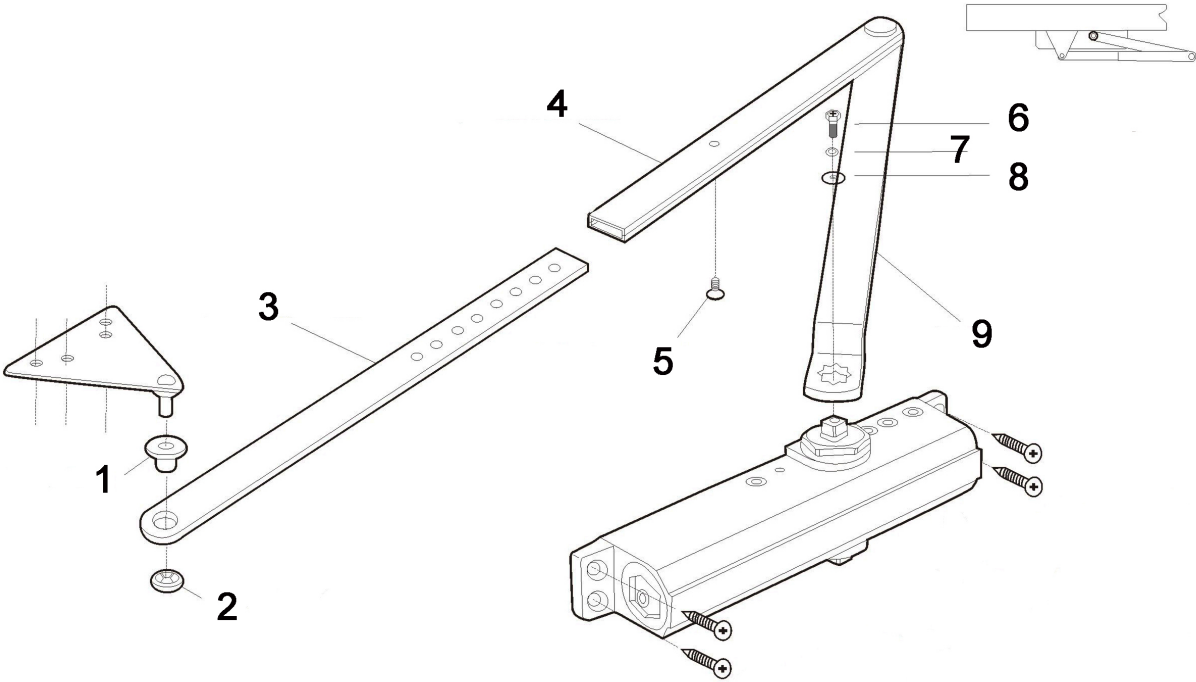

- 1. Nylon bushing
- 2. Lock washer
- 3. Parallel arm bracket
- 4. Adjustable outer arm
- 5. Set screw A
- 6. Hex screw M6
- 7. Spring washer
- 8. Large washer
- 9. Vertical arm

Mounting

LEFT-HUNG
CLOSING CLOCKWISE

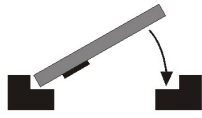

RIGHT-HUNG CLOSING
ANTICLOCKWISE

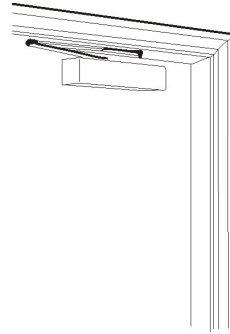
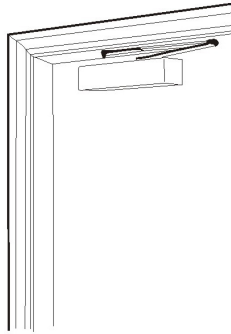
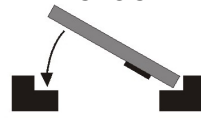

INSTALLATION

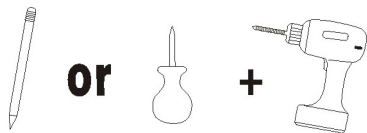
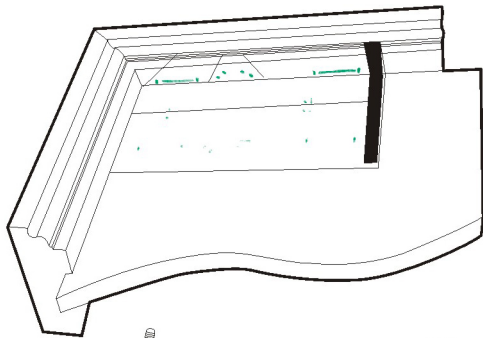

1. Align the template B to the hinge edge of the door. Mark out holes with a pen, awl or sharp knife. Predrill holes with with a 3 mm drill in wooden door/frame. Drill 6 mm holes for M6 screw in metal door/frame.

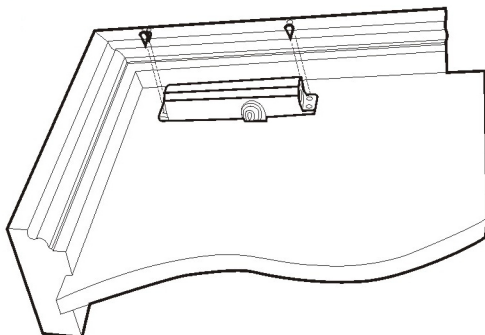

2. Fit the door closer with the supplied screws.

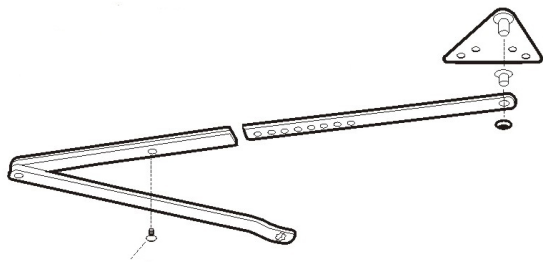

3. Fit the parallel arm bracket on the arm.

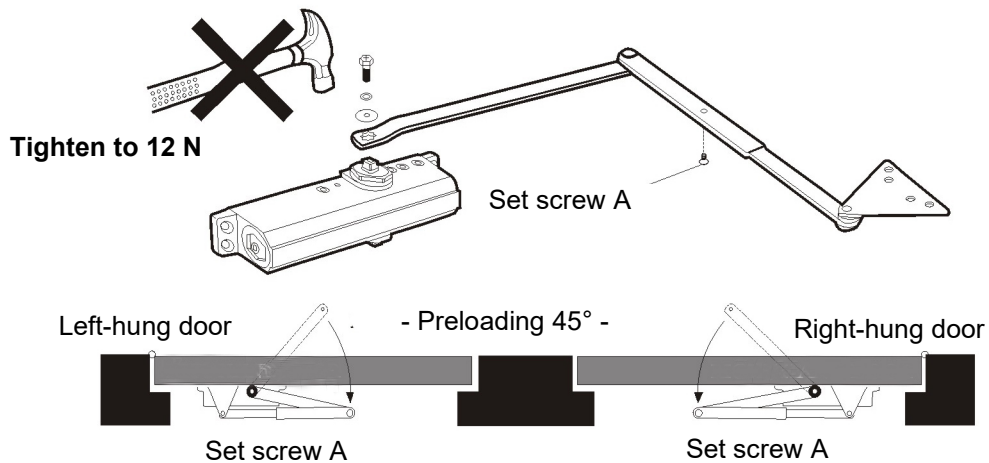

4. Preload the door closer by turning the shaft on the underside of the door closer about 45° to the hinge edge on the door. Remove set screw A and fix the parallel arm bracket. Adjust the outer arm to the correct angles and replace screw A.
Adjust the control valves on the door closer as shown in step 5.

Door closer

IMPORTANT! An incorrectly installed or adjusted door closer can cause personal injury and or/material damage.

Step 5

Adjusting the control valves

Closing speed/locking force

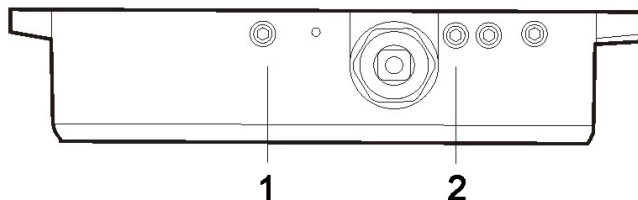

1. Closing speed
2. Locking force

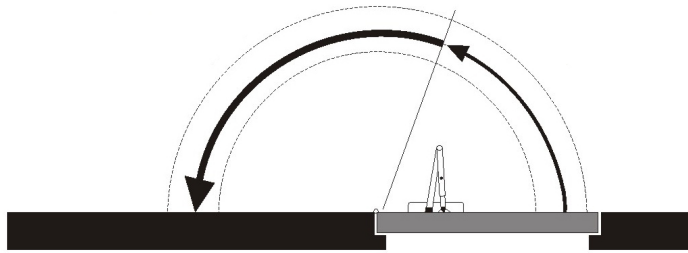

Door opening angle (0°–180°)

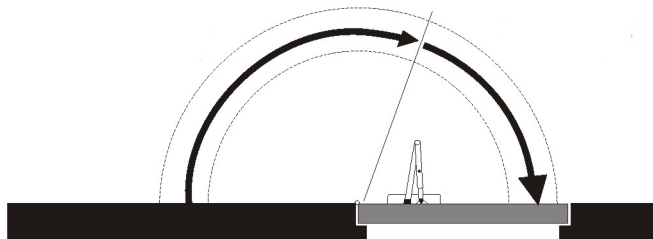

Door closing angle (180°–10°)

Adjust the closing speed (valve 1) and locking force (valve 2) with the supplied hex key. Turn the nut clockwise to reduce the closing speed. Do not turn the valves more than two turns anticlockwise from the factory setting, this will cause leakage.

Adjusting the opening/closing force

Adjust the opening/closing force with the supplied hex key.

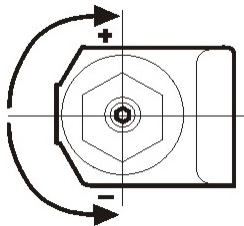

Increase/reduce the force by turning the set screw in the direction shown in the diagram.

The arrester for backward movement prevents the door opening all the way up to the wall. Increase the arresting force by turning the valve clockwise with the supplied hex key. Do not completely close the valve. Do not use this valve if a delay action is used. A delay action can only be used if the arrester for backward movement is not used. The delay action means that the door moves slowly to 70°. Increase the delay action by turning the valve clockwise. Do not completely close the valve.

Testing

1. Open the door completely and release. The door should close all the way to the frame and lock.
2. Open the door and allow the lock cylinder to rest against the lock plate. The door should lock when you release it.

If the door does not close it may be necessary to increase the closing force, or adjust the alignment of the door in the frame.

Quarterly maintenance

Check that the door closes properly and that all screw unions are tightened. Lubricate the door closer joints and door hinges regularly with a thin oil.

Jula reserves the right to make changes. In the event of problems, please contact our service department: www.jula.com