

Hard Head

316414

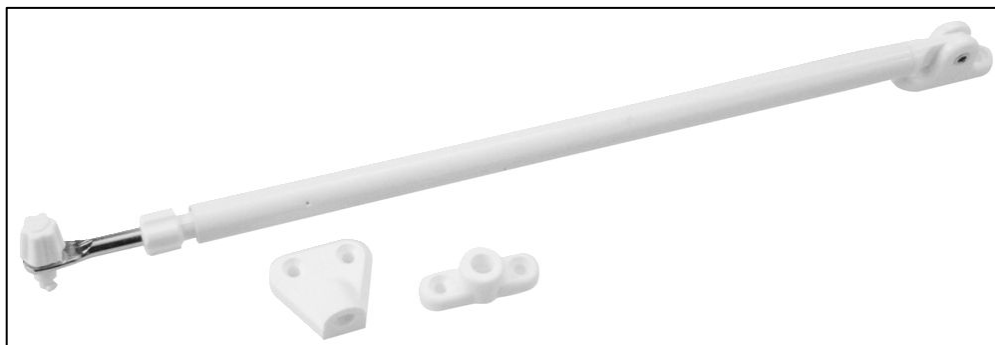

SV - Bruksanvisning för balkongdörrhållare

Bruksanvisning i original

NO - Bruksanvisning for balkongdørholder

Oversettelse av original bruksanvisning

PL - Instrukcja obsługi ogranicznika drzwi balkonowych

Tłumaczenie oryginalnej instrukcji

EN - User Instructions for Balcony Door Holder

Translation of the original instructions

DE - Bedienungsanleitung für Balkontürenhalterung

Übersetzung der Original-Gebrauchsanweisung

FI - Parvekeovipidikkeen käyttöohje

Käännös alkuperäisestä käyttöohjeesta

FR - Mode d'emploi du limiteur d'ouverture de porte de balcon

Traduction du mode d'emploi original

NL - Gebruiksaanwijzing voor balkondeurvanger

Vertaling van originele gebruiksaanwijzing

**Värna om miljön!**

Kasserad produkt ska återvinnas enligt gällande bestämmelser.

Verne om miljøet!

Kassert produkt skal gjenvinnes etter gjeldende lover og regler.

Dbaj o środowisko!

Zużyty produkt należy poddać recyklingowi zgodnie z obowiązującymi przepisami.

Care for the environment!

Recycle discarded product in accordance with local regulations.

Schützen Sie die Umwelt!

Das entsorgte Produkt muss gemäß den geltenden Bestimmungen recycelt werden.

Suojele ympäristöä!

Käytöstä poistettu tuote on kierrätettävä voimassa olevien säännösten mukaisesti.

Pensez à l'environnement

Les appareils hors d'usage doivent être recyclés conformément à la réglementation en vigueur.

Bescherm het milieu!

Afgedankte producten moeten worden gerecycleerd volgens de van toepassing zijnde regelgeving.

Rätten till ändringar förbehålles.

För senaste version av bruksanvisningen se www.jula.com

Med forbehold om endringer.

Nyeste versjon av bruksanvisningen finner du på www.jula.com

Z zastrzeżeniem prawa do zmian.

Najnowsza wersja instrukcji obsługi znajduje się na www.jula.com

Jula reserves the right to make changes.

For latest version of operating instructions, see www.jula.com

Änderungen vorbehalten.

Die aktuellste Version der Bedienungsanleitung finden Sie auf www.jula.com

Pidätämme oikeuden muutoksiin.

Katso käyttöohjeiden uusien versio täältä: www.jula.com

Nous nous réservons le droit d'apporter des modifications.

Vous trouverez la dernière version des consignes d'utilisation sur www.jula.com

Wijzigingen voorbehouden.

Voor de recentste editie van de gebruikershandleiding, zie www.jula.com

Jula AB, Box 363, SE-532 24 SKARA

2022-02-09

© Jula AB

Läs bruksanvisningen noggrant innan användning!

BESKRIVNING

- Steglöst justerbar
- Alla detaljer är rostskyddade
- Svensk tillverkning
- Stång av elförzinkat stål, cylinder av eloxerat aluminium, beslag av polyamid
- Längd 31-51 cm

Förpackning innehåller:

Hållare

2 st. fästen (en för inåt - och en för utgående dörr)

4 st. skruvar

MONTERING

- Balkongdörrhållaren ska placeras vid övre karmstycket och ger enl. nedanstående skiss ca.90° öppningsvinkel.
- Vill man begränsa öppningsvinkeln mera, ska man öppna dörren till önskad max. läge, dra ut stången till sitt stoppläge och märka upp fästhål.

Utåtgående dörr/fönster

1. Använd fäste för utåtgående dörr.
2. Montera dörrhållaren med dörren stängd.

Gör håll med syl.

3. Justera dörrhållarens friktion med ställskruven.
4. Om dörren ska öppnas helt, lösa tappen genom att vrida den och dra den ur fäste.

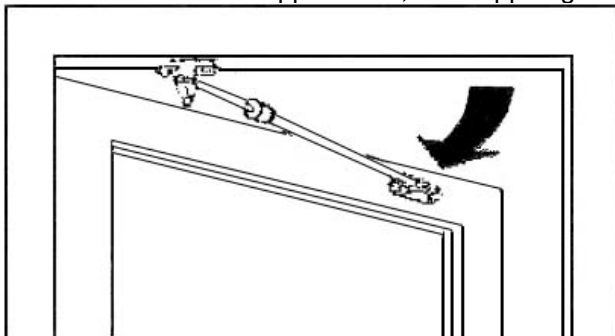

Utåtgående dörr/fönster

Inåtgående dörr/fönster

5. Byt fäste till inåtgående dörr.
6. Montera dörrhållaren med dörren stängd.

Gör håll med syl.

7. Justera dörrhållarens friktion med ställskruven.
8. Om dörren ska öppnas helt, lösa tappen genom att vrida den och dra den ur fäste.

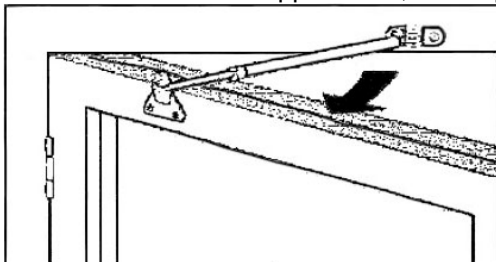

Inåtgående dörr/fönster

Les bruksanvisningen nøye før bruk!

BESKRIVELSE

- Trinnløst justerbar
- Alle delene er rustbeskyttet
- Produsert i Sverige
- Stang i el-forsinket stål, sylinder i eloksert aluminium, beslag i polyamid
- Lengde 31-51 cm

Pakningen inneholder:

Holder

2 fester (1 for innad- og 1 for utadgående dør)

4 skruer

MONTERING

- Balkongdørholderen skal plasseres ved det øvre karmstykket og gir en åpningsvinkel på ca. 90° i henhold til skissen nedenfor.
- Hvis man ønsker å begrense åpningsvinkelen mer enn dette, åpner man døren til ønsket maksstilling, trekker ut stangen til den stopper, og merker opp festehullene.

Utgående dør/vindu

9. Bruk feste for utadgående dør.
10. Monter dørholderen med døren lukket.

Lag hull med syl.

11. Juster dørholderens friksjon med justeringsskruen.
12. Hvis døren skal åpnes helt, løsner du tappen ved å dreie på den og trekke den ut av festet.

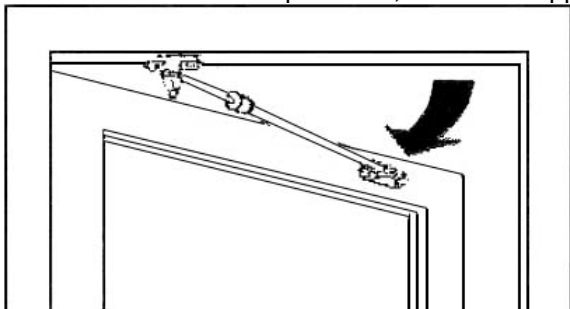

Utgående dør/vindu

Innadgående dør/vindu

13. Bytt feste til innadgående dør.
14. Monter dørholderen med døren lukket.

Lag hull med syl.

15. Juster dørholderens friksjon med justeringsskruen.
16. Hvis døren skal åpnes helt, løsner du tappen ved å dreie på den og trekke den ut av festet.

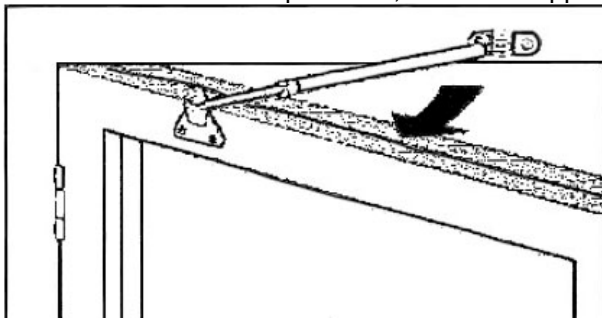

Innadgående dør/vindu

Przed użyciem uważnie przeczytaj instrukcję obsługi!

OPIS

- Bezstopniowa regulacja
- Wszystkie części są zabezpieczone przed korozją
- Produkcja szwedzka
- Drążek ze stali ocynkowanej elektrolitycznie, wkładka z anodowanego aluminium, okucie z poliamidu
- Długość 31–51 cm

Zawartość opakowania:

Ogranicznik

2 mocowania (jedno do drzwi otwieranych do wewnątrz, jedno do otwieranych na zewnątrz)

4 wkręty

MONTAŻ

- Ogranicznik drzwi balkonowych należy umieścić przy górnej ościeżnicy. Zgodnie z poniższym schematem zapewnia on kąt otwarcia około 90°.
- Aby bardziej ograniczyć kąt otwarcia, należy otworzyć drzwi dożądanego maksymalnego położenia, wyciągnąć drążek aż do pozycji zablokowanej i zaznaczyć otwory na mocowania.

Drzwi/okno otwierane na zewnątrz

17. Użyj mocowania do drzwi otwieranych na zewnątrz.
18. Zamontuj ogranicznik przy zamkniętych drzwiach.

Zrób otwór za pomocą szydła.

19. Ustaw tarcie ogranicznika drzwi za pomocą śruby ustalającej.
20. Jeżeli chcesz całkowicie otworzyć drzwi, usuń trzpień, przekręcając go i wyjmując z mocowania.

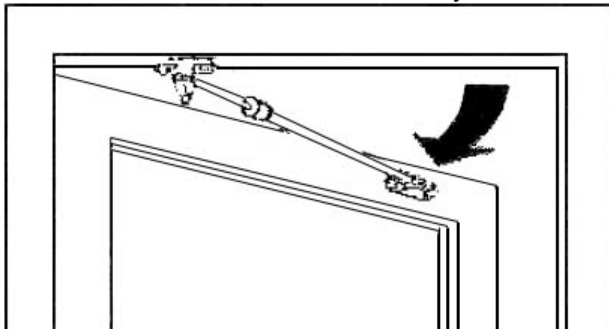

Drzwi/okno otwierane na zewnątrz

Drzwi/okno otwierane do wewnątrz

1. Zmień mocowanie na odpowiednie dla drzwi otwieranych do wewnątrz.
2. Zamontuj ogranicznik przy zamkniętych drzwiach.

Zrób otwór za pomocą szydła.

3. Ustaw tarcie ogranicznika drzwi za pomocą śruby ustalającej.
4. Jeżeli chcesz całkowicie otworzyć drzwi, usuń trzpień, przekręcając go i wyjmując z mocowania.

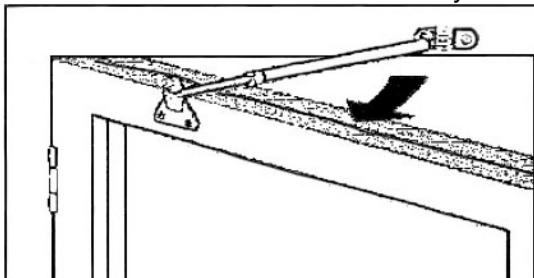

Drzwi/okno otwierane do wewnątrz

Read the User Instructions carefully before use.

DESCRIPTION

- Variable adjustment
- All parts are rustproof.
- Made in Sweden
- Bar of zinc-plated steel, cylinder of anodised aluminium, fitting of polyamide
- Length 31-51 cm

The pack contains:

Holder
 2 fasteners (one for inward and one for outward door)
 4 screws

FITTING

- The balcony door holder should be placed on the upper frame and as shown in the diagram below give an opening angle of 90°.
- To further restrict the opening angle: open the door to the required maximum position, pull out the bar to its stop position and mark up the fixing holes.

Outward opening door/window

1. Use the fastener for an outward opening door.
2. Fit the door holder with the door closed.

Make holes with an awl.

1. Adjust the door holder friction with the set screw.
2. To fully open the door, release the pin by turning it and pulling it out from the fastener.

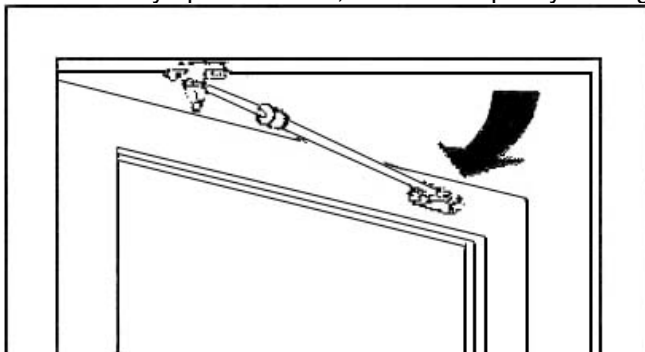

Outward opening door/window

Inward opening door/window

1. Replace the fastener to an inward opening door.
2. Fit the door holder with the door closed.

Make holes with an awl.

1. Adjust the door holder friction with the set screw.
2. To fully open the door, release the pin by turning it and pulling it out from the fastener.

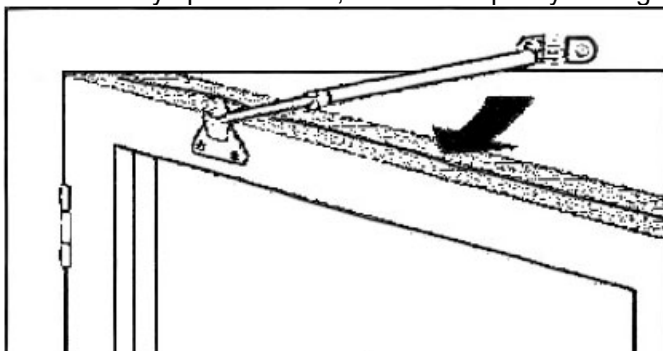

Inward opening door/window

Die Bedienungsanleitung vor der Verwendung bitte sorgfältig durchlesen!

BESCHREIBUNG

- Stufenlos einstellbar
- Alle Teile sind rostfrei
- Schwedische Produktion
- Verzinkter Stahlstab, eloxierter Aluminiumzylinder, Polyamid-Beschläge
- Länge 31-51 cm

Lieferumfang:

Halterung

2 Halterungen (eine für nach innen öffnende und eine für nach außen öffnende Türen)

4 Schrauben

MONTAGE

- Der Balkontürhalter sollte oben am Rahmen angebracht werden und einen Öffnungswinkel von ca. 90 mm wie in der Abbildung unten° gezeigt haben.
- Wenn Sie den Öffnungswinkel weiter begrenzen möchten, öffnen Sie die Tür in die gewünschte maximale Position, ziehen Sie die Stange in die Anschlagposition und markieren Sie die Befestigungslöcher.

Nach außen öffnende Türen/Fenster

1. Verwenden Sie die Halterung für nach außen öffnende Türen.
2. Montieren Sie den Türhalter bei geschlossener Tür.

Verwenden Sie eine Ahle für das Bohrloch.

1. Die Reibung des Türhalters mit der Einstellschraube einstellen.
2. Wenn die Tür vollständig geöffnet werden soll, lösen Sie den Stift, indem Sie ihn drehen und aus der Halterung ziehen.

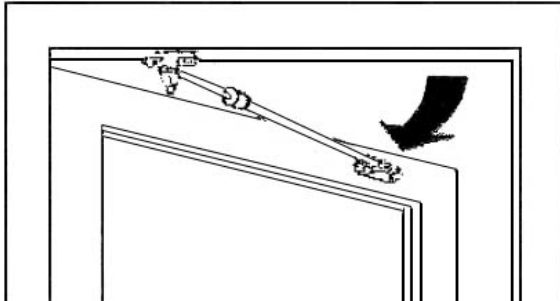

Nach außen öffnende
Türen/Fenster

Nach innen öffnende Türen/Fenster

1. Ersetzen Sie die Halterung für nach innen öffnende Türen.
2. Montieren Sie den Türhalter bei geschlossener Tür.

Verwenden Sie eine Ahle für das Bohrloch.

1. Die Reibung des Türhalters mit der Einstellschraube einstellen.
2. Wenn die Tür vollständig geöffnet werden soll, lösen Sie den Stift, indem Sie ihn drehen und aus der Halterung ziehen.

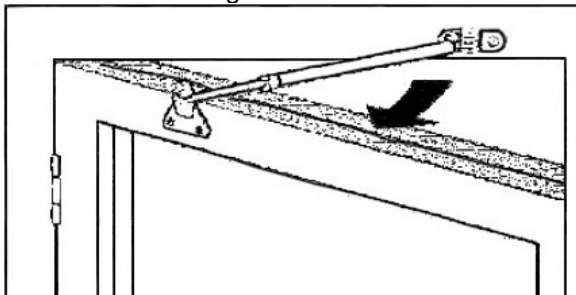

Nach innen öffnende Türen/Fenster

Lue käyttöohje huolella ennen käyttöä!

KUVAUS

- Portaattomasti säädettävä
- Kaikki osat on ruostesuojattu
- Ruotsalainen tuote
- Sinkitty terästanko, anodisoitu alumiinisylinteri, polyamidikiinnikkeet
- Pituus 31–51 cm

Pakkauksen sisältö:

Pidike

2 kiinnikettä (yksi sisäänpäin ja yksi ulospäin aukeavalle ovelle)

4 ruuvia

ASENNUS

- Parvekeoven pidike sijoitetaan karmin yläosaan, ja sen avautumiskulma on noin 90° alla olevan piirroksen mukaisesti.
- Jos haluat rajoittaa avautumiskulmaa enemmän, avaa ovi haluttuun maksimiasentoon, vedä tanko ulos pysäytysasentoonsa ja merkitse kiinnitysreiät.

Ulospäin aukeava ovi/ikkuna

1. Käytä ulospäin aukeavan oven kiinnikettä.
2. Asenna ovipidike oven suljettuna.

Tee reikä naskalilla.

1. Säädä oven pidikkeen kitka säätöruuvilla.
2. Jos haluat avata oven kokonaan, löysää tappi kääntämällä sitä ja vetämällä se ulos kiinnikkeestä.

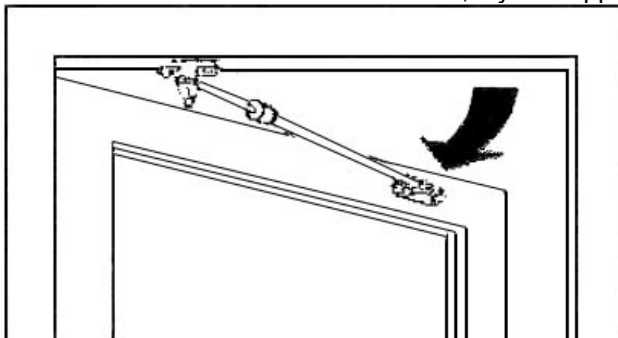

Ulospäin aukeava ovi/ikkuna

Sisäänpäin aukeava ovi/ikkuna

1. Käytä sisäänpäin aukeavan oven kiinnikettä.
2. Asenna ovipidike oven suljettuna.

Tee reikä naskalilla.

1. Säädä oven pidikkeen kitka säätöruuvilla.
2. Jos haluat avata oven kokonaan, löysää tappi kääntämällä sitä ja vetämällä se ulos kiinnikkeestä.

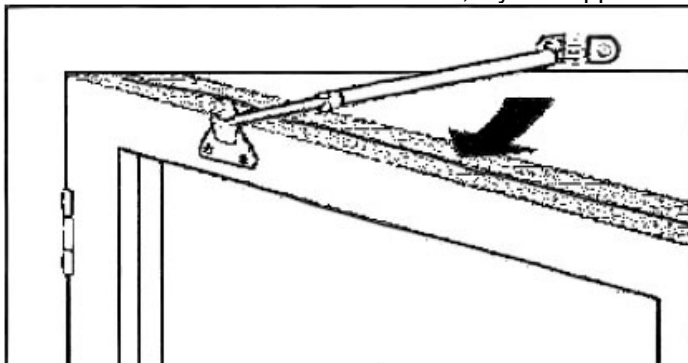

Sisäänpäin aukeava ovi/ikkuna

Lisez attentivement le mode d'emploi avant utilisation !**DESCRIPTION**

- Réglage continu
- Toutes les pièces sont résistantes à la corrosion
- Fabrication suédoise
- Tige en acier galvanisé, vérin en aluminium anodisé, pièces de fixation en polyamide
- Longueur 31 à 51 cm

Contenu de l'emballage :

Support

2 pièces de fixation (une pour les portes ouvrant vers l'intérieur, l'autre pour les portes ouvrant vers l'extérieur)

4 vis

MONTAGE

- Le limiteur d'ouverture de porte de balcon s'installe sur la partie haute de l'encadrement et limite l'ouverture à environ 90° (voir croquis ci-dessus).
- Si vous souhaitez réduire l'angle d'ouverture, ouvrez la porte à l'angle maximal souhaité, sortez la tige jusqu'à butée et marquez les trous de montage.

Porte/fenêtre ouvrant vers l'extérieur

1. Utilisez la pièce de fixation pour les portes ouvrant vers l'extérieur.
2. Fermez la porte et installez le limiteur.

Faites des trous avec un poinçon.

1. Réglez la résistance du limiteur à l'aide de la vis de réglage.
2. Pour ouvrir la porte complètement, desserrez la goupille en la tournant et délogez-la.

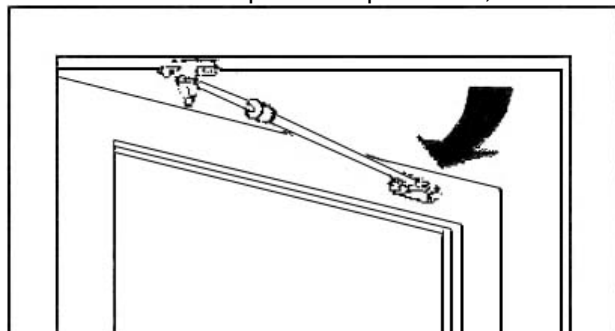

Porte/fenêtre ouvrant vers l'extérieur

Porte/fenêtre ouvrant vers l'intérieur

1. Prenez la pièce de fixation pour portes s'ouvrant vers l'intérieur.
2. Fermez la porte et installez le limiteur.

Faites des trous avec un poinçon.

1. Réglez la résistance du limiteur à l'aide de la vis de réglage.
2. Pour ouvrir la porte complètement, desserrez la goupille en la tournant et délogez-la.

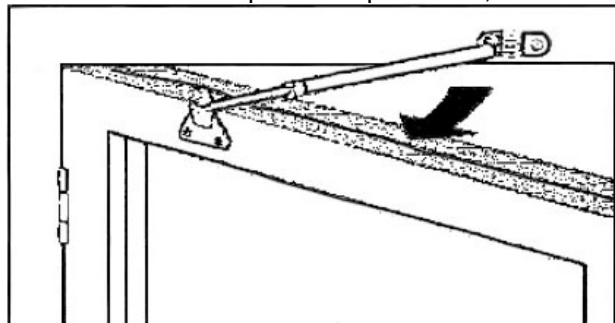

Porte/fenêtre ouvrant vers l'intérieur

Lees de gebruiksaanwijzing zorgvuldig vóór de ingebruikname.

BESCHRIJVING

- Traploos verstelbaar
- Alle onderdelen zijn roestvrij
- Zweeds fabricaat
- Stang van gegalvaniseerd staal, cilinder van geanodiseerd aluminium, bevestigingsmateriaal van polyamide
- Lengte 31-51 cm

Inhoud van de verpakking:

Houder

2 bevestigingssteunen (één voor een naar binnen draaiende deur en één voor een naar buiten draaiende deur) 4 schroeven

MONTAGE

- De balkondeurvanger moet aan het bovenste deel van het kozijn worden geplaatst en zorgt voor een openingshoek van ca. 90° volgens onderstaande schets.
- Als u de openingshoek verder wilt begrenzen, opent u de deur tot de gewenste maximumstand. positie, trekt u de stang uit tot de aanslagpositie en tekent u de bevestigingsgaten af.

Naar buiten draaiend(e) deur/raam

1. Gebruik de bevestigingssteun voor een naar buiten draaiende deur.
2. Monteer de deurvanger terwijl de deur gesloten is.

Maak een gaatje met een priem.

1. Stel de weerstand van de deurvanger af met de stelschroef.
2. Om de deur volledig te openen, draait u de vastzetting los en trekt u deze uit de bevestiging.

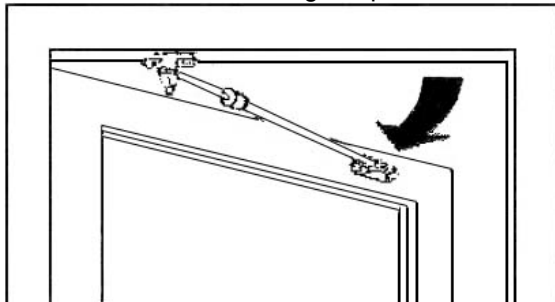

Naar buiten draaiend(e) deur/raam

Naar binnen draaiend(e) deur/raam

1. Vervang de bevestigingssteun voor de naar binnen draaiende deur.
2. Monteer de deurvanger terwijl de deur gesloten is.

Maak een gaatje met een priem.

1. Stel de weerstand van de deurvanger af met de stelschroef.
2. Om de deur volledig te openen, draait u de vastzetting los en trekt u deze uit de bevestiging.

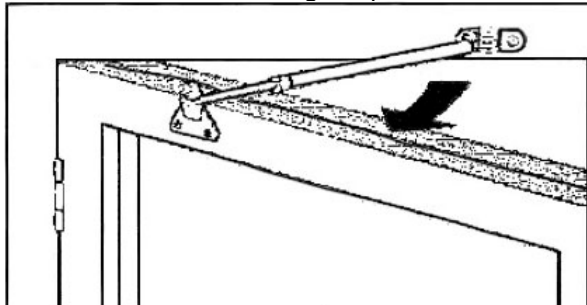

Naar binnen draaiend(e) deur/raam