

Hard Head

Bruksanvisning för vädringsbeslag

Bruksanvisning for luftebeslag

Instrukcja obsługi ogranicznika do okna

User Instructions for Window Stay

316-413

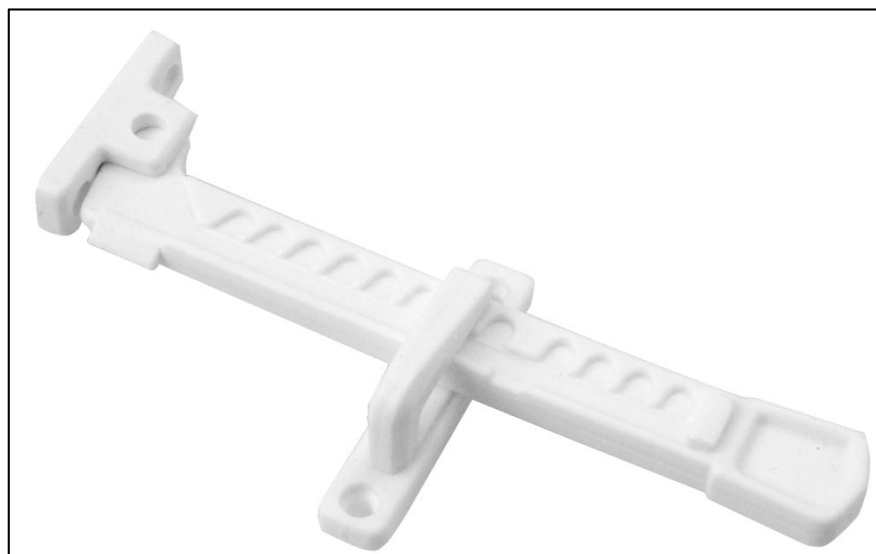

SV Bruksanvisning i original
NO Bruksanvisning i original
PL Instrukcja obsługi w oryginale
EN Operating instructions in original

Läs bruksanvisningen noggrant innan användning!

MONTERING

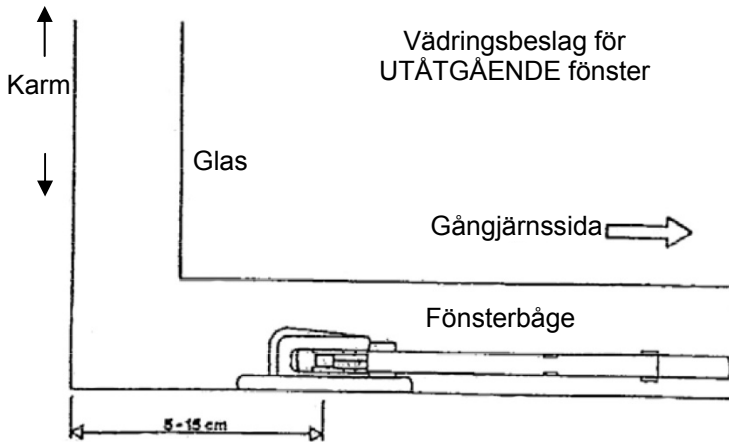

1. Montera beslaget på ett avstånd av 5-15 cm från fönsterkarmen enligt vidstående skiss.
2. Vädringsarmen ska placeras så att den kan fällas mot fönstrets gångjärnssida, vilket innebär att även fästbeslagets gap ska vara riktat mot gångjärnssidan. Se till att tapparna i fästbeslaget hamnar mitt bakom armens kil.

OBS! Montering enligt denna anvisning ger öppning av max. 10 cm.

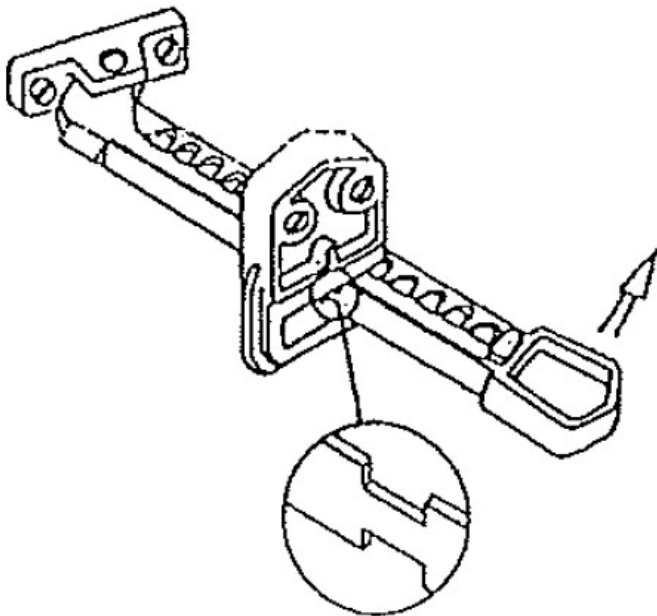

Frikoppling av vädringsarmen

1. Skjut ut fönstret tills tapparna i fästbeslaget hamnar mitt för urtagen på armen.
2. Tryck ut stängen i pilens riktning.

OBS! Vädringsbeslaget träder automatiskt i funktion när fönstret åter stängs.

Rätten till ändringar förbehålles. Vid eventuella problem, kontakta vår serviceavdelning på telefon 0200-88 55 88.

Jula AB, Box 363, 532 24 SKARA
www.jula.se

Les bruksanvisningen nøye før bruk!

MONTERING

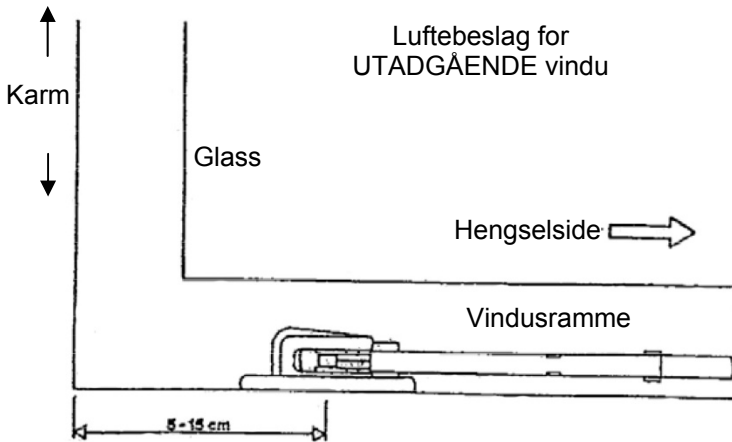

1. Monter beslaget med en avstand på 5-15 cm fra vinduskarmen som vist på skissen.
2. Luftearmen skal plasseres slik at den kan felles inn mot vinduets hengselside, noe som betyr at gapet på festebeslaget skal være rettet mot hengselsiden. Pass på at tappene i festebeslaget havner midt bak armens kile.

OBS! Montering i henhold til denne anvisningen gir en åpning på maks. 10 cm.

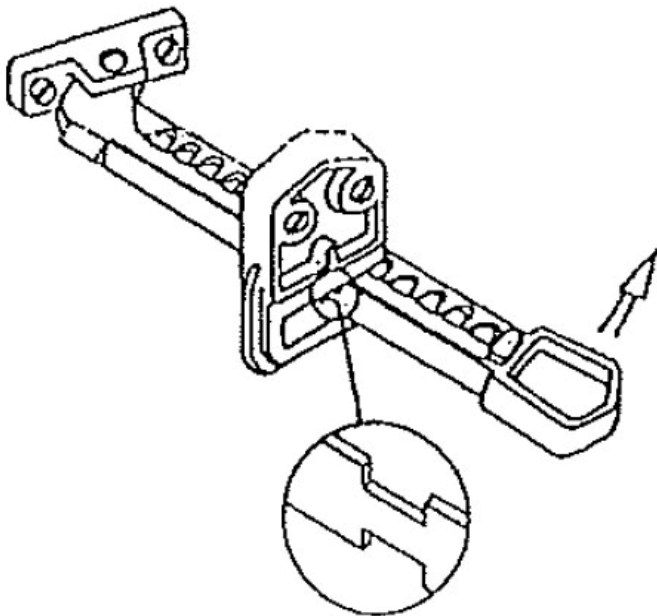

Frikobling av luftearmen

1. Skyv ut vinduet til tappene i festebeslaget havner midt foran uttakene på armen.
2. Trykk ut stangen i pilens retning.

OBS! Luftebeslaget trer automatisk i funksjon når vinduet lukkes igjen.

Med forbehold om endringer. Ved eventuelle problemer kan du kontakte vår serviceavdeling på telefon 67 90 01 34.

Jula Norge AS, Solheimsveien 6-8, 1471 LØRENSKOG
www.jula.no

Przed użyciem uważnie przeczytaj instrukcję obsługi!

MONTAŻ

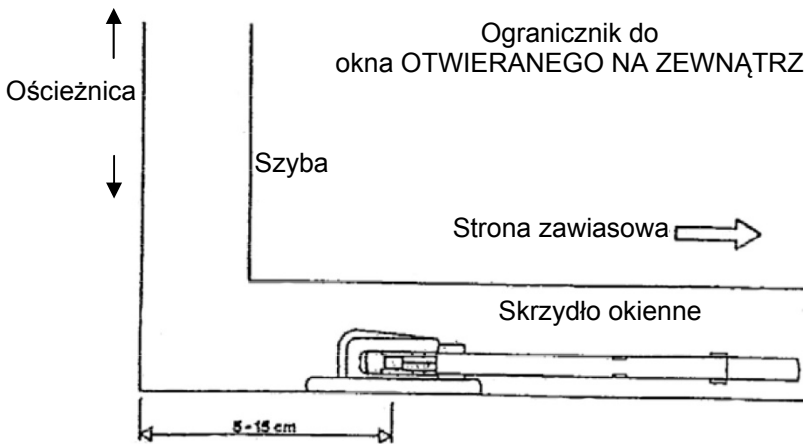

1. Zamontuj ogranicznik w odległości 5–15 cm od ościeżnicy okna zgodnie z załączonym schematem.
2. Ramię ogranicznika należy umieścić tak, aby móc je rozłożyć w kierunku strony zawiasowej okna, co oznacza, że także rozwarcie mocowania ogranicznika będzie skierowane na stronę zawiasowej. Dopilnuj, by trzpień w mocowaniach ogranicznika znalazły się pośrodku, za klinem ramienia.

UWAGA! Montaż według niniejszych wskazówek zapewnia otwarcie na maks. 10 cm.

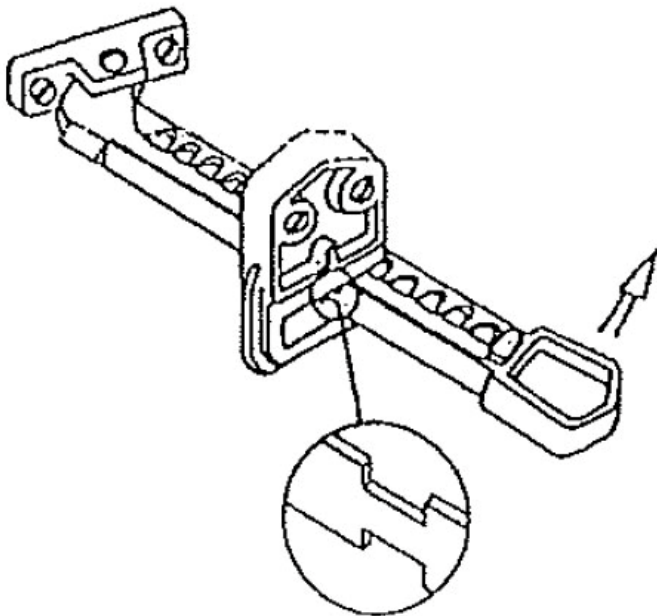

Zwalnianie ramienia ogranicznika

1. Otwórz okno, aż trzpień w mocowaniach ogranicznika znajdą się pośrodku wycięcia w ramieniu.
2. Wyciągnij drążek zgodnie z kierunkiem strzałki.

UWAGA! Ogranicznik okna uruchamia się automatycznie po ponownym zamknięciu okna.

Z zastrzeżeniem prawa do zmian. W razie ewentualnych problemów skontaktuj się telefonicznie z naszym działem obsługi klienta pod numerem 801 600 500.
 Jula Poland Sp. z o.o., ul. Malborska 49, 03-286 Warszawa, Polska
www.jula.pl

Read the User Instructions carefully before use.

FITTING

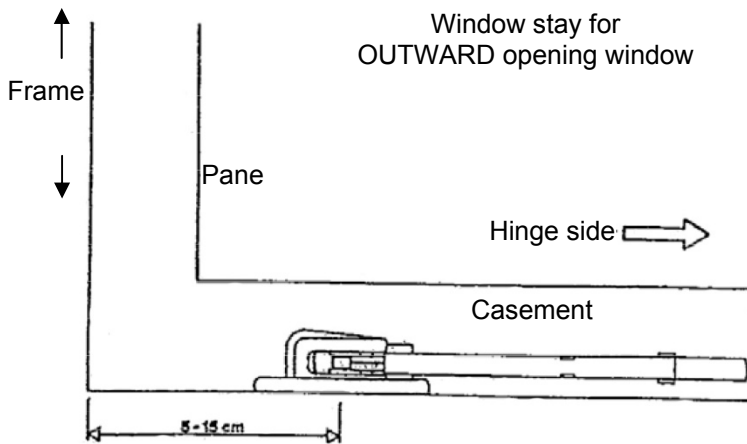

1. Fit the stay at a distance of 5-15 cm from the window frame as shown in the adjacent diagram.
2. The opening arm should be placed so that it can be folded against the hinge side on the window, which also means that the gap on the fastener should be aligned to the hinge side. Make sure that the pins in the fastener come in the middle behind the arm wedge.

NOTE: If fitted according to these instructions there will be a maximum opening of 10 cm.

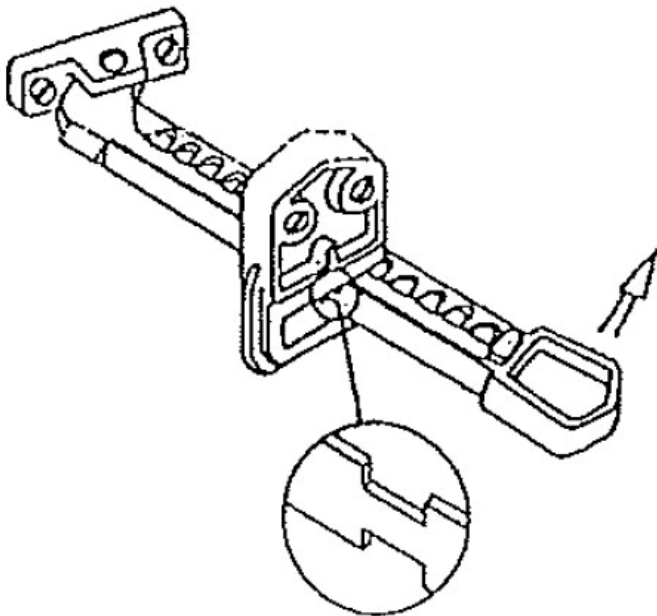

Releasing the opening arm

1. Push out the window until the pins in the fastener come opposite the recesses on the arm.
2. Press out the bar in the direction of the arrow.

NOTE: Closing the window automatically resets the window stay.

Jula reserves the right to make changes. In the event of problems, please contact our service department.
www.jula.com