

KAYOBA

Bruksanvisning för kärra

Bruksanvisning for tralle

Instrukcja obsługi wózka

User Instructions for Hand Trolley

271-010



SV Bruksanvisning i original
NO Bruksanvisning i original
PL Instrukcja obsługi w oryginalu
EN Operating instructions in original

BESKRIVNING

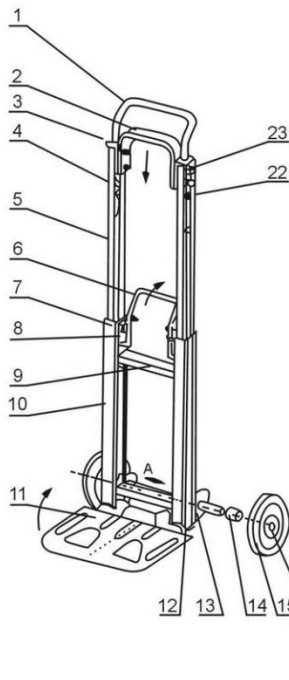

1. Handtag
2. Tvärbygel, böjd
3. Övre ramskydd
4. Begränsningsklammer
5. Innerram
6. Spärrbygel
7. Skruv, U-platta, mutter
8. Spärreclip
9. Tvärstång
10. Ytterram
11. Lastplatta
12. Undre ramskydd
13. Axelhållare
14. Distanshållare
15. Gummihjul
16. Kullager
17. Splint
18. Sexkantsskruv
19. Fjäder
20. Mutter
21. Metallplatta
22. Skruv, mutter
23. Skruv, U-platta, mutter

HANDHAVANDE

Fäll ut kärran

1. Fäll lastplattan framåt.
2. Dra spärrbygeln bakåt och dra ut innerramen med handtaget eller med tvärbygeln uppåt tills spärrbygeln snäpper fast igen.

Skjut ihop kärran

1. Dra spärrbygeln bakåt och skjut innerramen med handtaget eller med tvärbygeln nedåt tills spärrbygeln snäpper fast igen.
2. Vrid lastplattan till lodrät position.

OBS! Maxlast 90 kg.

Rätten till ändringar förbehålles. Vid eventuella problem, kontakta vår serviceavdelning på telefon 0200-88 55 88.

Jula AB, Box 363, 532 24 SKARA

www.jula.se

BESKRIVELSE

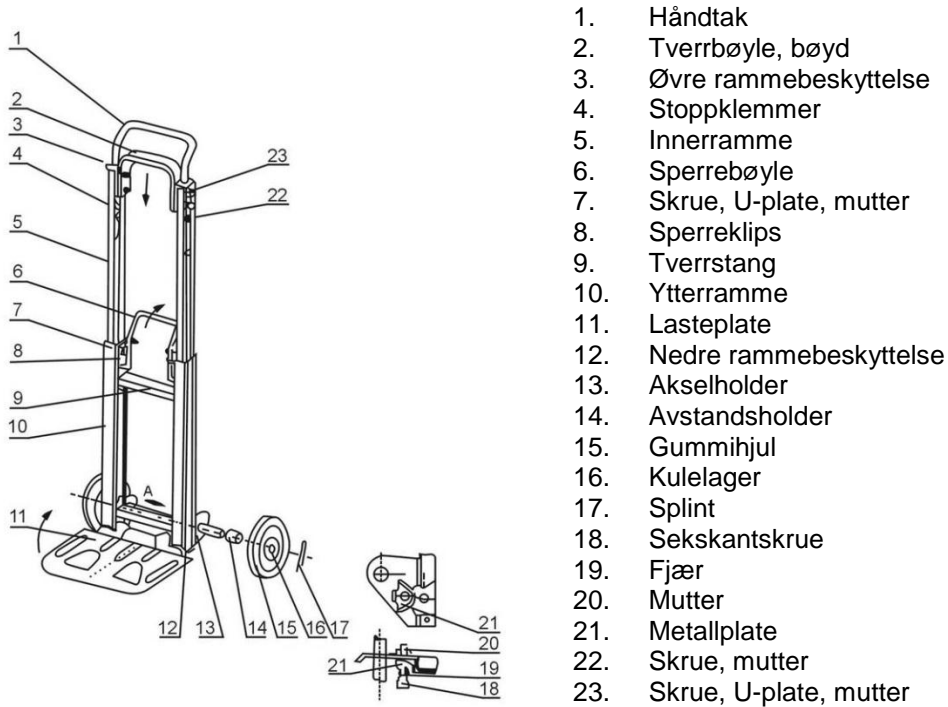

1. Håndtak
2. Tverrbøyle, bøyd
3. Øvre rammebeskyttelse
4. Stoppklemmer
5. Innerramme
6. Sperrebøyle
7. Skruer, U-plate, mutter
8. Sperreklips
9. Tverrstang
10. Ytterramme
11. Lasteplate
12. Nedre rammebeskyttelse
13. Akselholder
14. Avstandsholder
15. Gummihjul
16. Kulelager
17. Splint
18. Sekskantskrue
19. Fjær
20. Mutter
21. Metallplate
22. Skruer, mutter
23. Skruer, U-plate, mutter

BRUK

Felle ut trallen

1. Fell lasteplaten frem.
2. Trekk sperrebøylene bakover og trekk ut innerrammen med håndtaket eller med tverrbøylene oppover til sperrebøylene klikker på plass igjen.

Skyv sammen trallen

1. Trekk sperrebøylene bakover og skyv innerrammen med håndtaket eller med tverrbøylene nedover til sperrebøylene klikker på plass igjen.
2. Drei lasteplaten til loddrett stilling.

OBS! Maks. last 90 kg.

Med forbehold om endringer. Ved eventuelle problemer kan du kontakte vår serviceavdeling på telefon 67 90 01 34.

Jula Norge AS, Solheimsveien 6–8, 1471 LØRENSKOG
www.jula.no

OPIS

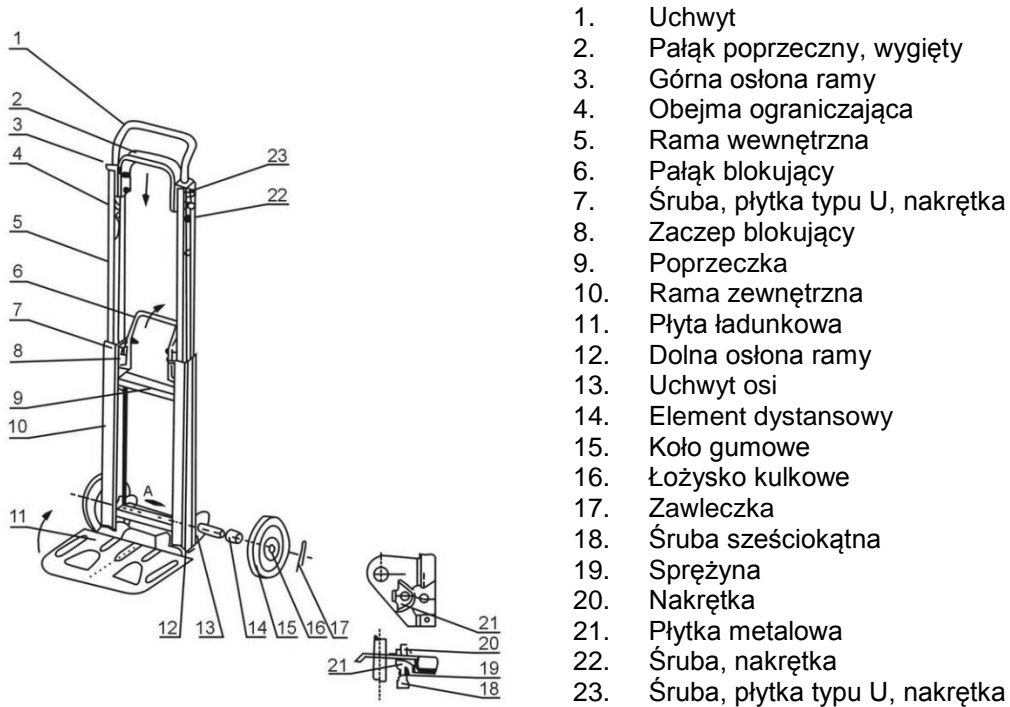

OBSŁUGA

Rozkładanie wózka

1. Opuść płytkę ładunkową do przodu.
2. Pociągnij pałak blokujący do tyłu i wysuń ramę wewnętrzną uchwytem lub pałakiem poprzecznym do góry do momentu, gdy pałak blokujący ponownie się zatrzaśnie.

Składanie wózka

1. Pociągnij pałak blokujący do tyłu i wsuń ramę wewnętrzną uchwytem lub pałakiem poprzecznym w dół do momentu, gdy pałak blokujący ponownie się zatrzaśnie.
2. Podnieś płytkę ładunkową w pozycję pionową.

UWAGA! Maksymalne obciążenie 90 kg.

Z zastrzeżeniem prawa do zmian. W razie ewentualnych problemów skontaktuj się telefonicznie z naszym działem obsługi klienta pod numerem 801 600 500.
 Julia Poland Sp. z o.o., ul. Malborska 49, 03-286 Warszawa, Polska
 www.jula.pl

DESCRIPTION

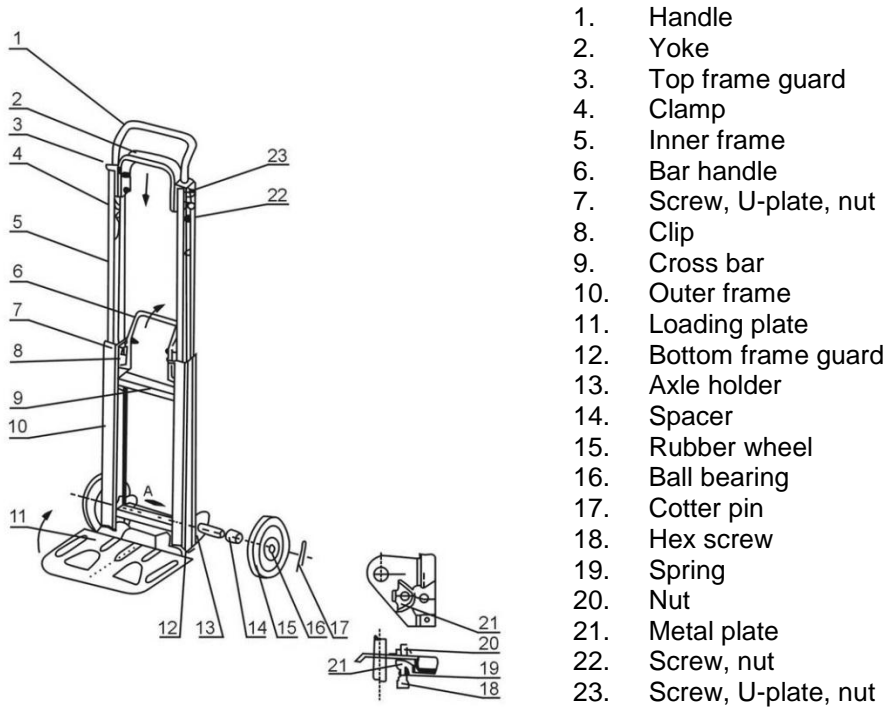

OPERATION

Unfolding the trolley

1. Tip the loading plate forwards.
2. Pull the bar handle back and pull out the inner frame with the handle or with the yoke up until the bar handle snaps shut again.

Folding up the trolley

1. Pull the bar handle back and push the inner frame with the handle or with the yoke down until the bar handle snaps shut again.
2. Turn the loading plate upright.

NOTE: Max load 90 kg.