

anslut®

- SE** Bruksanvisning för multifunktionstank
- NO** Bruksanvisning for multifunksjonstank
- PL** Instrukcja obsługi zbiornik buforowy wielofunkcyjny
- EN** User Instructions for multifunctional water tank

- SE** - Bruksanvisning i original
- NO** - Bruksanvisning i original
- PL** - Instrukcja obsługi w oryginale
- EN** - Operating instructions in original

Date of production: 2014-06-18

© Jula AB

SVENSKA	5
SÄKERHETSANVISNINGAR	5
TEKNISKA DATA	5
BESKRIVNING	6
Användningsexempel	8
MONTERING	9
Kabeldragning	9
Montering av dekorationspanelen	10
Isolering	10
Avtappning	11
Mekaniskt temperaturreglage	11
Automatisk avluftningsventil	11
Säkerhetsventil	12
Installation av säkerhetsventilsatsen	13
Kopplingsschema	14
NORSK	16
SIKKERHETSANVISNINGER	16
TEKNISKE DATA	16
BESKRIVELSE	17
Brukseksempel	19
MONTERING	20
Kabeltrekking	20
Montering av dekorasjonspanelet	21
Isolering	21
Avtapping	22
Mekanisk temperaturregulator	22
Automatisk luftventil	22
Sikkerhetsventil	23
Installasjon av sikkerhetsventilsettet	24
Koblingskjema	25
POLSKI	27
ZASADY BEZPIECZEŃSTWA	27
DANE TECHNICZNE	27
OPIS	28
Przykład zastosowania	30

MONTAŻ	31
Okablowanie	31
Montaż panelu dekoracyjnego	32
Izolacja	32
Spuszczanie wody	33
Mechaniczna regulacja temperatury	33
Automatyczny zawór odpowietrzający	33
Zawór bezpieczeństwa	34
Instalacja grupy bezpieczeństwa	35
Schemat połączeń	36

ENGLISH **38**

SAFETY INSTRUCTIONS	38
TECHNICAL DATA	38
DESCRIPTION	39
Range of applications	41
ASSEMBLY	42
Cable pulling	42
Assembling the decoration panel	43
Insulation	43
Discharge	44
Mechanical temperature control	44
Automatic venting valve	44
Safety valve	45
Installing the safety valve kit	46
Circuit diagram	47

SÄKERHETSANVISNINGAR

Läs bruksanvisningen noggrant innan användning!

Spara den för framtida behov.

- Varmvattenberedaren får inte användas av personer (inklusive barn) med reducerad fysisk, sensorisk eller mental förmåga eller som saknar erfarenhet och kunskap. De bör instrueras och övervakas av en person som är ansvarig för säkerhet. Barn ska hållas under uppsikt så att de inte leker med varmvattenberedaren.
- Varmvattenberedaren får endast installeras, demonteras och underhållas av en behörig installatör. Varmvattenberedaren får inte ändras på något sätt. Följden kan bli person- eller materialskador.
- Installera en blandningsventil före vattenkranen och ställ in den på rätt temperatur om varmvattenberedaren ska användas tillsammans med en dusch. Var försiktig så att du inte bränner dig.
- Vidrör aldrig elkontakten med fuktiga händer. Dra aldrig ut elkontakten genom att dra i elkabeln.
- En lös eller skadad elkabel ska repareras av behörig servicetekniker.
- Varmvattenberedaren ska anslutas till ett expansionskärl med tryck och storlek som lämpar sig för systemtrycket, total vattenvolym och skillnaden i vattentemperaturer i systemet.
- Installatören ansvarar för att systemet installeras säkert och anpassat till det aktuella värmesystemet samt i enlighet med gällande bestämmelser.

TEKNISKA DATA

Max. tryck	10 bar
Utlösningstryck för säkerhetsventil	2.5 bar
Elförsörjning	220 V/1-fas/50 Hz/10 A
Vattenvolym	200 liter
Innerhölje, material	Rostfritt stål (304)
Ytterhölje, material	Lackerat stål
Isolering, material	Polyuretanskum
Isolering, tjocklek	50 mm
Varmvattenslinga, material	Rostfritt stål (304)
Varmvattenslinga, diameter	22 mm
Varmvattenslinga, längd	40 m
Termostat inställningsområde	30-75 °C
Max. vattentemperatur	90 °C
Vattenanslutning, storlek	G3/4"

Elpatron, antal	1
Elpatron, R50	2 kW
Mått (med dekorationspanel upptill)	520 × 520 × 1 830 mm
Vikt, ca	95 kg

BESKRIVNING

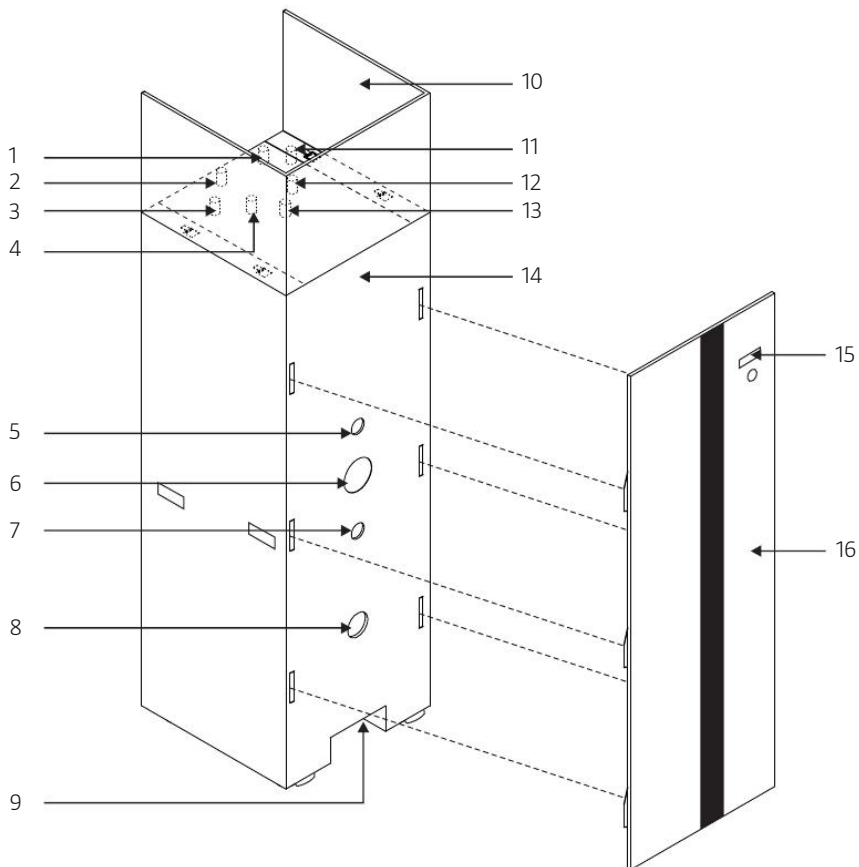

1. Inlopp från värmepumpen G3/4", hane
2. Inlopp från värmesystemet G3/4", hane
3. Utlopp till värmesystemet G3/4", hane
4. Utlopp för varmvatten G3/4", hane
5. Temperaturgivarrör
6. Elpatron, 2 kW
7. Temperaturgivarrör
8. Uttag för R50-elpatron G2", hona

9. Avtappning
10. Dekorationspanel
11. Utlopp till värmepumpen G3/4", hane
12. Inlopp för kallvatten G3/4", hane
13. Säkerhetsventilsats G3/4", hona
14. Vattentank
15. Digital temperaturmätare
16. Frontpanel

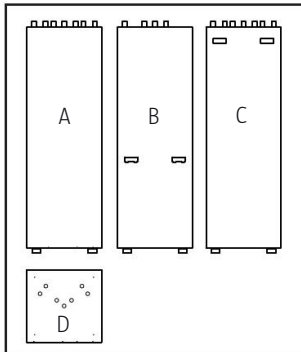
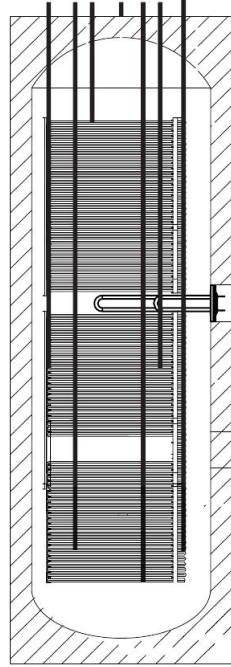
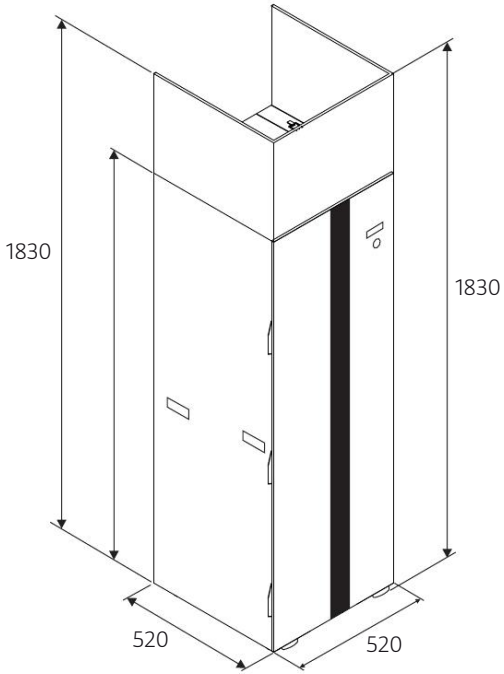

Utan dekorationspanel och frontpanel

- A. Framifrån
- B. Från sidan
- C. Bakifrån
- D. Uppifrån

ANVÄNINGSEXEMPEL

OBS! Ritningen är ett installationsexempel som visar vattentankens anslutningspunkter och anslutningsmöjligheter. Det går att installera och anpassa varmvattenberedaren till ett värmesystem på andra sätt. Det är alltid installatörens ansvar att kontrollera funktionen och att nationella och lokala bestämmelser uppfylls.

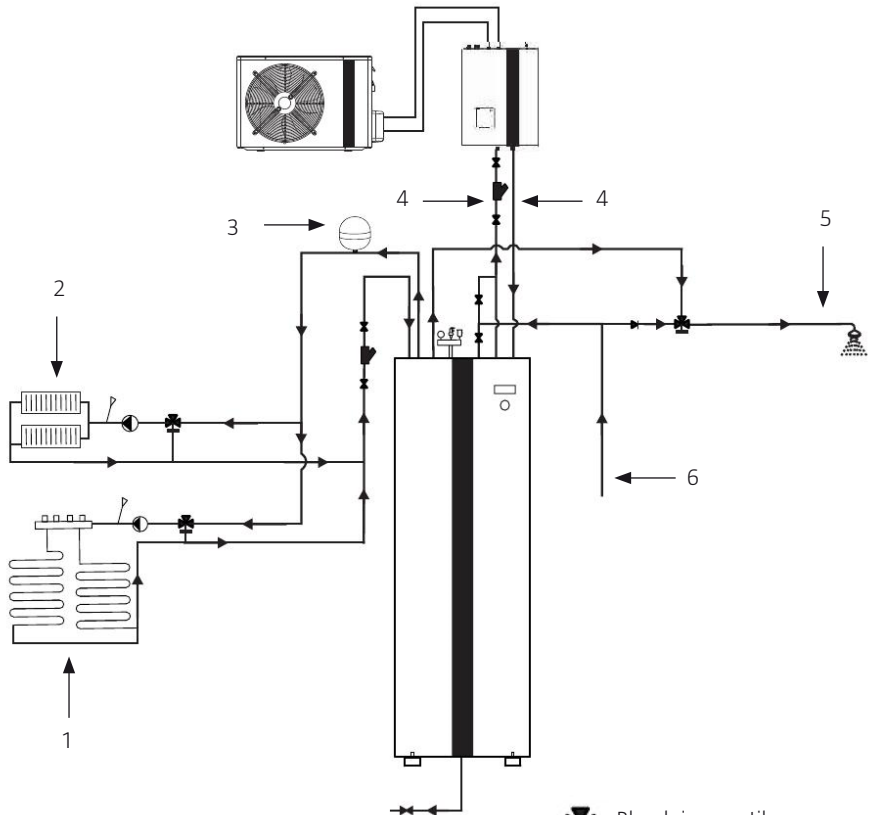

1. Golvärme
2. Radiator
3. Expansionskärl
4. Vatteninlopp
5. Vattenutlopp för dusch
6. Tappvatten

-  Blandningsventil
-  Kulventil
-  Backventil
-  Säkerhetsventilsats
-  Vattenpump
-  Filter

MONTERING

KABELDRAGNING

1. Dra frontpanelen uppåt och ta bort den (bild 1).
2. Ta bort kabelskyddet (bild 2).
3. För in temperaturgivarens kabel i kabelskyddet genom kabelgenomföringen på ovasidan av varmvattenberedaren (bild 3).
4. Sätt in temperaturgivaren i hålet för givaren (bild 4B) på varmvattenberedaren. Använd kylpasta så att temperaturmätningen fungerar korrekt. Temperaturgivarens kabel (bild 4A).

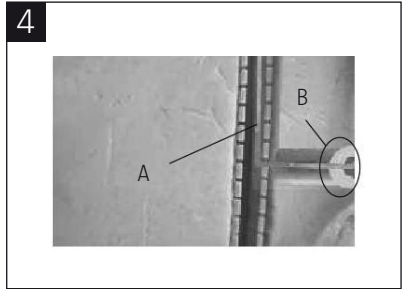
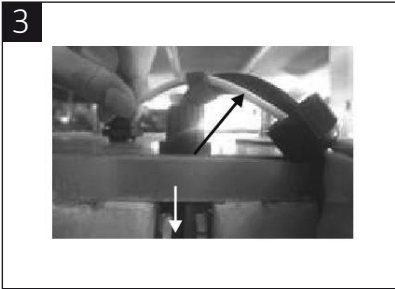
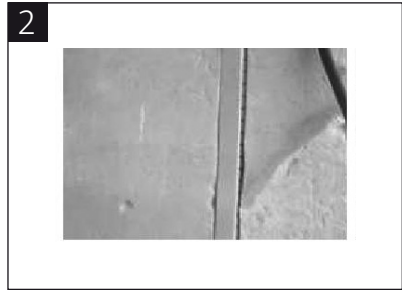
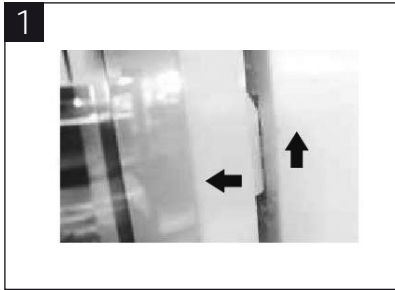

MONTERING AV DEKORATIONSPANELEN

1. Sätt varmvattenberedaren på plats och kontrollera att den står vågrätt.
2. Anslut rören till värmesystemet i enlighet med lokala bestämmelser (bild 5).
3. Montera dekorationspanelen på varmvattenberedaren när rörinstallationen är klar (bild 6).

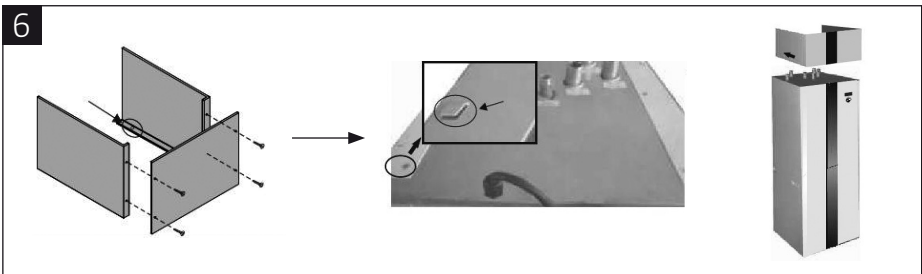
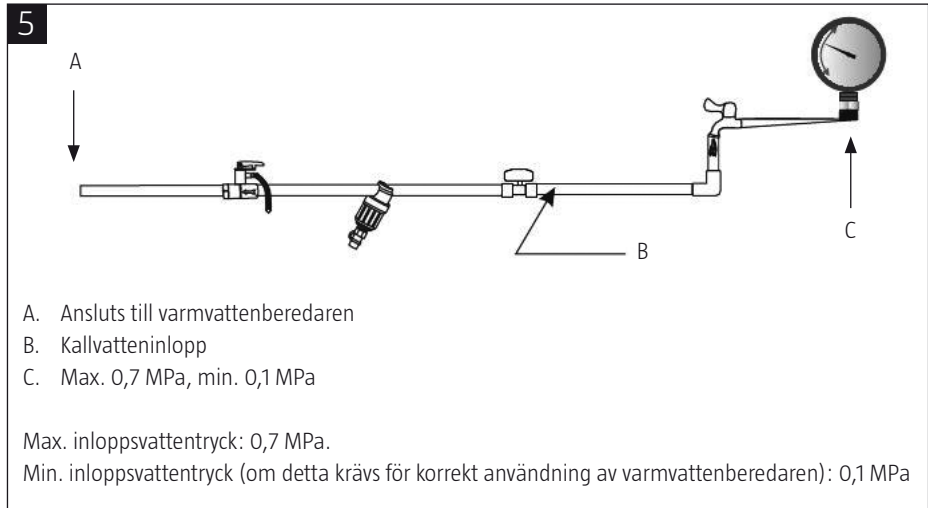

ISOLERING

- Alla varm- och kallvattenrör måste vara välisolerade (bild 7).
- Isoleringen måste vara helt tät. Däremot får backventilen inte isoleras – den måste gå att nå för underhåll.

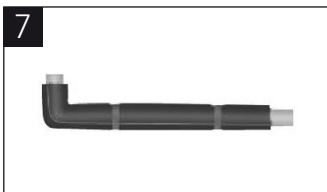

AVTAPPNING

Vid avtappning,

1. Ta först bort frontpanelen.
2. Anslut därefter en avloppsslang till avtappningskopplingen och öppna kulventilen (bild 8).

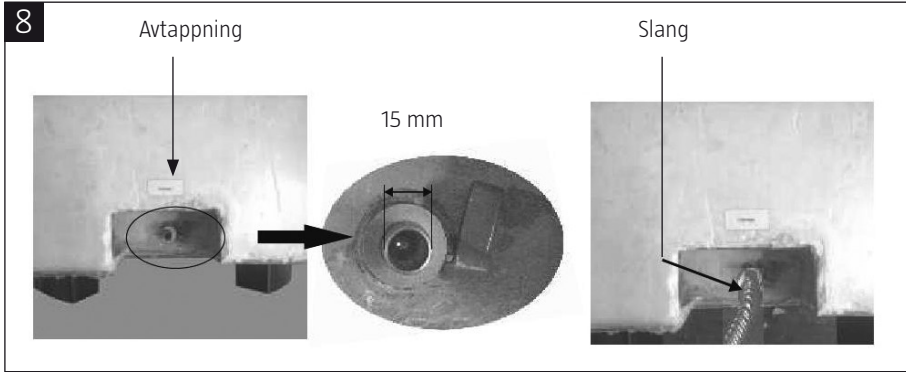

MEKANISKT TEMPERATURREGLAGE

- Reglaget används för att starta den inbyggda elpatronen på 2 kW.
- Vattentemperaturen kan ställas in mellan 30–75 °C.
- Vrid reglaget medsols för att ställa in en högre temperatur (bild 9).
- Elpatronen är endast igång när vattentemperaturen är lägre än den inställda temperaturen.

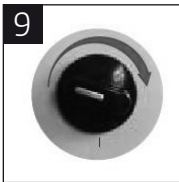

AUTOMATISK AVLUFNINGSENTIL

OBS!

- Locket ska vara stängt när tanken väl har avluftats efter påfyllning.
- Öppna det manuellt varannan månad för att avlufta systemet.
- Installation, projektering och underhåll av ventilen ska utföras av behörig installatör med kunskap om standarder och lokala bestämmelser samt med erfarenhet av den här typen av utrustning.

Den automatiska avluftningsventilen (bild 10) används för att automatiskt avlufta vattensystemet när det fylls på och när det är i drift.

1. Installera ventilen i rätt läge. Lossa därefter det lilla skruvlocket uppe på ventilen för att släppa ut luften.
2. Om ventilen är igensatt, dra först åt skruvlocket uppe på ventilen. Ta därefter bort ventilen från säkerhetsventilsatsen och rengör den. Montera ventilen på säkerhetsventilsatsen efter rengöringen och lossa skruvlocket igen.



SÄKERHETSVENTIL

- Varmvattenberedare måste ha en säkerhetsventil (bild 11) som utlöses vid ett visst tryck och en viss temperatur.
- Säkerhetsventilen fungerar som ett skydd om termostaten eller gasventilen slutar fungera och trycket eller temperaturen stiger.
- Avtappningsröret ska alltid vara anslutet till säkerhetsventilens utlopp så att vattnet leds till närmaste avlopp för att minska risken för person- eller materialskador. Kontrollera att avtappningsröret har ett naturligt fall till avloppet.

Tryckröret fungerar som en säkerhetsventil och följande krav måste uppfyllas.

- Röret:
 - måste vara tillverkat av ett godkänt material som CPVC, koppar, polyetylen, galvaniserat stål, polybuten, polypropen eller rostfritt stål.
 - måste ha samma eller större diameter än utloppet på den aktuella ventilen (normalt 3/4").
 - måste vara så kort och rakt som möjligt för att undvika onödiga belastningar på ventilen.
 - måste installeras med fall.
 - får inte ha vattenlås.
 - måste ledas ut på golvet, till en golvbrunn eller utomhus.
 - måste sluta ca 150 mm från golvet eller golvbrunnen.
 - får inte kunna tömmas så att personer riskerar att skållas.

- får inte kunna tömmas så att skador uppstår på byggnaden eller inventarier.
 - måste tömmas på en väl synlig plats eftersom tömning indikerar att det finns ett problem.
 - måste dras oberoende av dränering för annan utrustning, varmvattenberedare eller andra säkerhetsventiler.
 - får inte ha några ventiler.
 - får inte ha några T-kopplingar.
 - får inte ha en gängkoppling i röränden för att undvika underhåll.
- Säkerhetsventilen ska monteras, testas och underhållas av behörig installatör med kunskap om standarder och lokala bestämmelser samt med erfarenhet av den här typen av utrustning.
 - Endast delar som har levererats av tillverkaren eller en auktoriserad återförsäljare får användas vid reparation.
 - Kontrollera en gång om året att utloppet på säkerhetsventilen inte är igensatt. Dra i avtappningsventilen för att kontrollera att vatten rinner ut. Ventilen är defekt om inget vatten kommer ut. Stäng av varmvattenberedaren och kontakta Julas kundservice.

INSTALLATION AV SÄKERHETSVENTILSATSEN

1. Installera säkerhetsventilsatsen (bild 12) i uttaget märkt "Safety valve kit".
2. Linda minst fyra varv gängtejp motsols runt gängorna (bild 13).
3. Vrid säkerhetsventilsatsen motsols tills den sitter korrekt (bild 14).

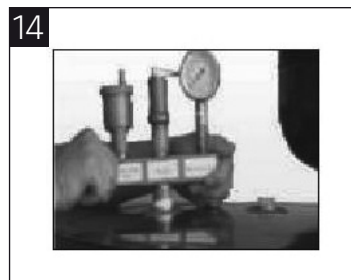
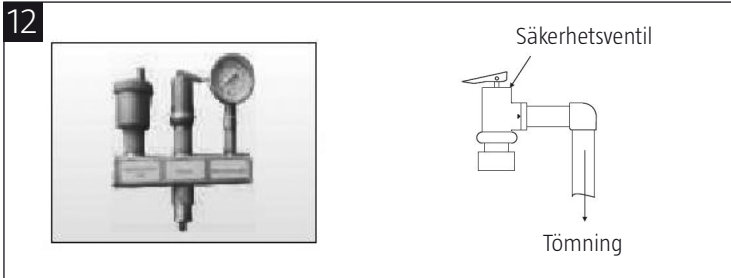

KOPPLINGSSCHEMA

R120800638

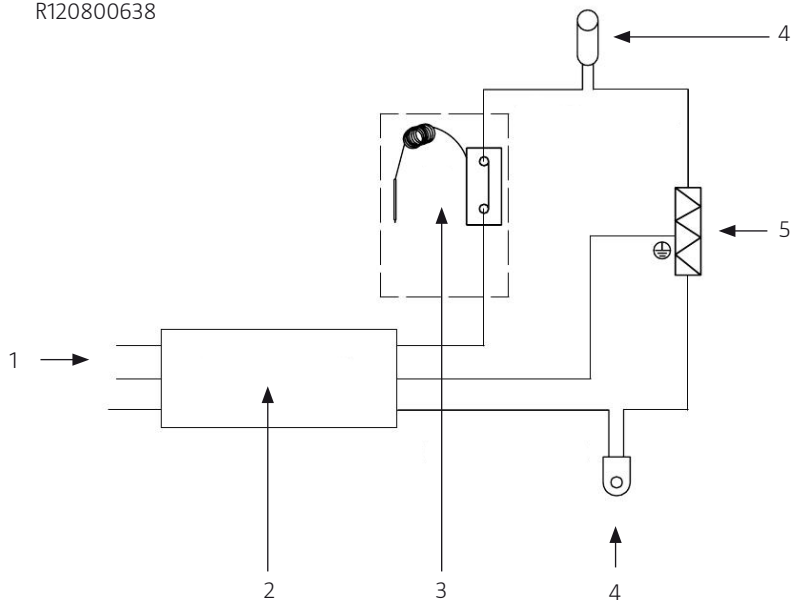

1. Till strömförsörjning
2. Elkabel
3. Termostat
4. Överhettningsskydd
5. Elpatron

OBS! Den streckade linjen innebär att delen endast används i vissa modeller.

Rätten till ändringar förbehålles. Vid eventuella problem, kontakta vår serviceavdelning på telefon 0200-88 55 88.

Jula AB, Box 363, 532 24 SKARA

www.jula.se

	<p>Värna om miljön!</p> <p>Får ej slängas bland hushållssopor!</p> <p>Denna produkt innehåller elektriska eller elektroniska komponenter som skall återvinnas.</p> <p>Lämna produkten för återvinning på anvisad plats, till exempel kommunens återvinningsstation.</p>
---	--

SIKKERHETSANVISNINGER

Les bruksanvisningen nøye før bruk!

Ta vare på den for fremtidig bruk.

- Varmtvannsberederen skal ikke brukes av personer (inkludert barn) med reduserte fysiske, sensoriske eller mentale evner, eller som mangler erfaring og kunnskap. De bør få opplæring og veiledning av en person som er ansvarlig for deres sikkerhet. Barn skal holdes under oppsyn, slik at de ikke leker med varmtvannsberederen.
- Varmtvannsberederen skal bare installeres, demonteres og vedlikeholdes av en autorisert installatør. Varmtvannsberederen må ikke endres på noen måte. Det kan føre til person- eller materialskader.
- Installer en blandeventil før vannkranen, og still den inn på riktig temperatur hvis varmtvannsberederen skal brukes sammen med en dusj. Vær forsiktig, slik at du ikke brenner deg.
- Berør aldri støpselet med fuktige hender. Trekk aldri ut støpselet ved å dra i strømkabelen.
- Hvis strømledningen er løs eller skadet, skal den repareres av en autorisert servicetekniker.
- Varmtvannsberederen skal kobles til et ekspansjonskar med trykk og størrrelse som egner seg for systemtrykket, totalt vannvolum og forskjellen i vanntemperaturer i systemet.
- Installatøren har ansvaret for at systemet blir installert sikkert og tilpasset til det aktuelle varmesystemet, samt i samsvar med gjeldende forskrifter.

TEKNISKE DATA

Maks. trykk	10 bar
Utløsertrykk for sikkerhetsventil	2,5 bar
Strømforsyning	220 V/enfase/50 Hz/10 A
Vannvolum	200 liter
Innerkapsling, materiale	Rustfritt stål (304)
Ytterkapsling, materiale	Lakkert stål
Isolasjon, materiale	Polyuretanskum
Isolasjon, tykkelse	50 mm
Varmtvannssløyfe, materiale	Rustfritt stål (304)
Varmtvannssløyfe, diameter	22 mm
Varmtvannssløyfe, lengde	40 m
Termostat, innstillingsområde	30-75 °C
Maks. vanntemperatur	90 °C
Vanntilkobling, størrrelse	G3/4"
Varmekolbe, antall	1

Varmekolbe, R50

2 kW

Mål (med dekorasjonspanel øverst)

520 × 520 × 1830 mm

Vekt, ca

95 kg

BESKRIVELSE

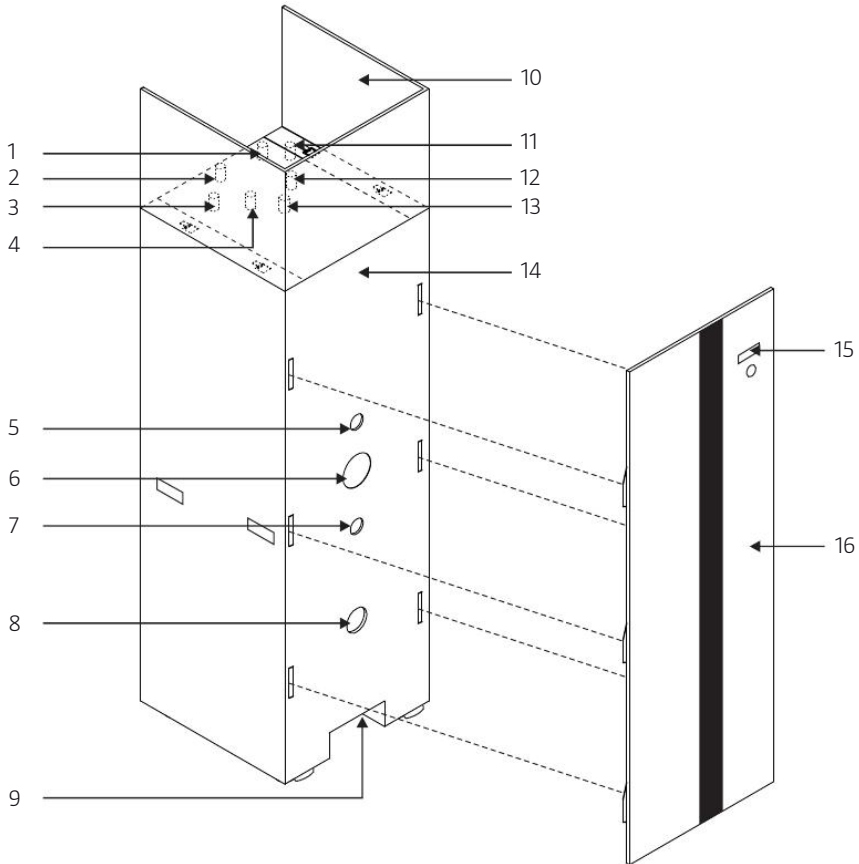

1. Inntak fra varmepumpen G3/4", hann
2. Inntak fra varmesystemet G3/4", hann
3. Utløp til varmesystemet G3/4", hann
4. Utløp for varmtvann G3/4", hann
5. Temperaturgirverrør
6. Varmekolbe, 2 kW
7. Temperaturgirverrør
8. Uttak for R50 varmekolbe G2", hunn

9. Avtapping
10. Dekorasjonspanel
11. Utløp til varmepumpen G3/4", hann
12. Inntak for kaldtvann G3/4", hann
13. Sikkerhetsventilsett G3/4", hunn
14. Vanntank
15. Digital temperaturmåler
16. Frontpanel

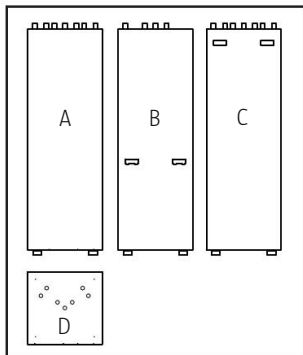
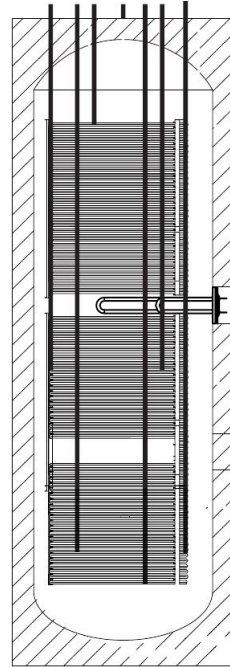
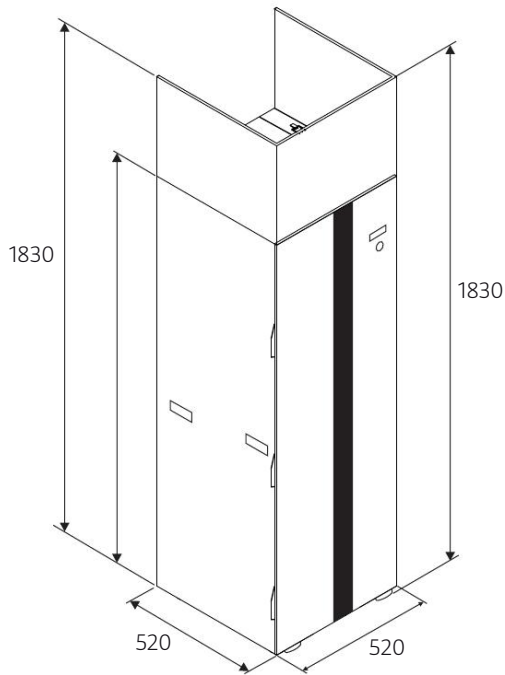

Uten dekorasjonspanel og frontpanel

- A. Forfra
- B. Fra siden
- C. Bakfra
- D. Ovenfra

MONTERING

KABELTREKKING

1. Trekk frontpanelet opp og fjern det (bilde 1).
2. Ta av kabelbeskyttelsen (bilde 2).
3. Før inn kabelen til temperaturgiveren i ledningsbeskyttelsen gjennom kabelgjennomføringen på oversiden av varmtvannsberederen (bilde 3).
4. Sett temperaturgiveren i hullet til giveren (bilde 4B) på varmtvannsberederen. Bruk kjølepasta slik at temperaturmålingen fungerer riktig. Temperaturgiverens kabel (bilde 4A).

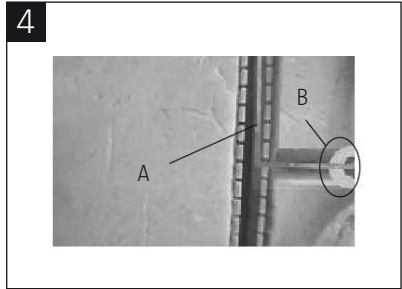
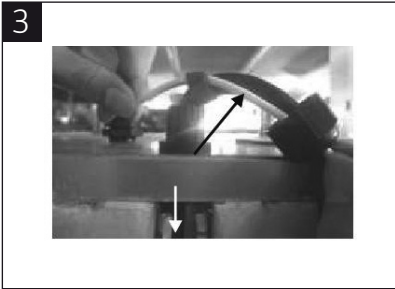
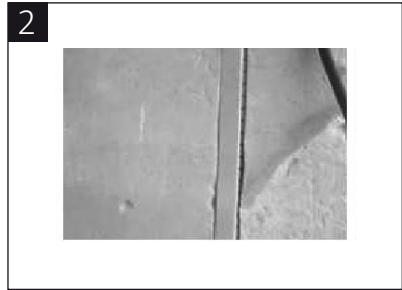
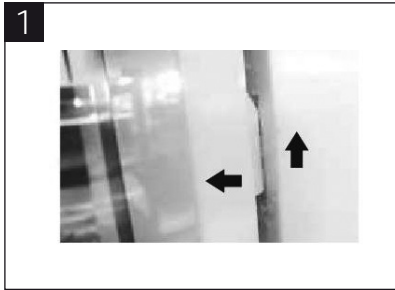

MONTERING AV DEKORASJONSPANELET

1. Sett varmtvannsberederen på plass og kontroller at den står vannrett.
2. Koble rørene til varmesystemet i samsvar med lokale bestemmelser (bilde 5).
3. Monter dekorasjonspanelet på varmtvannsberederen når rørrinstallasjonen er klar (bilde 6).

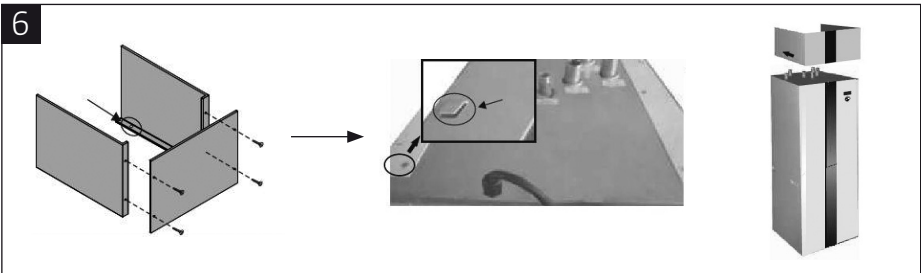
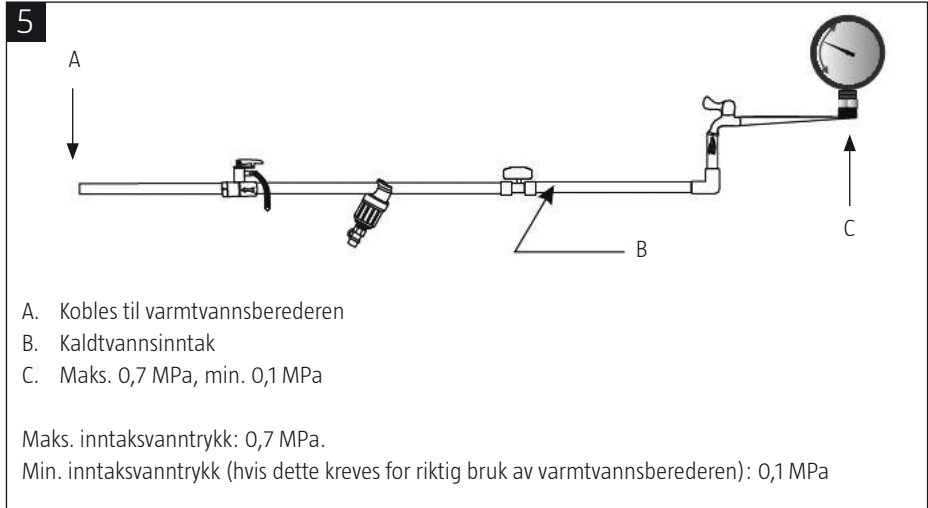

ISOLERING

- Alle varmt- og kaldtvannsrør må være godt isolerte (bilde 7).
- Isolasjonen må være helt tett. Tilbakeslagsventilen må derimot ikke isoleres – den må være tilgjengelig for vedlikehold.



AVTAPPING

Ved avtapping,

1. Fjern først frontpanelet.
2. Koble deretter en avløpsslange til avtappingskoblingen og åpne kuleventilen (bilde 8).

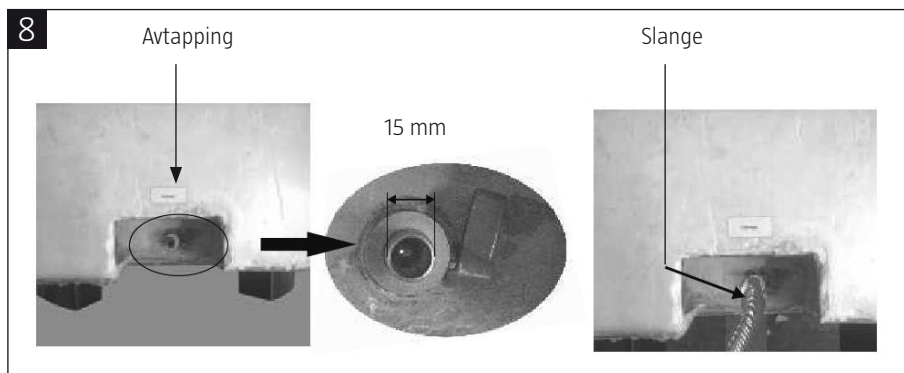

MEKANISK TEMPERATURREGULATOR

- Regulatoren brukes til å starte den innebygde varmekolben på 2 kW.
- Vanntemperaturen kan stilles inn mellom 30–75 °C.
- Vri regulatoren medurs for å stille inn en høyere temperatur (bilde 9).
- Varmekolben er bare på når vanntemperaturen er lavere enn den innstilte temperaturen.



AUTOMATISK LUFTEVENTIL

OBS!

- Lokket skal være lukket når tanken er luftet etter påfylling.
- Åpne det manuelt annenhver måned for å lufte systemet.
- Installasjon, prosjektering og vedlikehold av ventilen skal utføres av en autorisert installatør med kunnskap om standarder og lokale bestemmelser samt erfaring med denne typen utstyr.

Den automatiske lufterventilen (bilde 10) brukes til å lufte vannsystemet automatisk når det fylles og når det er i drift.

1. Installer ventilen i riktig stilling. Løsne deretter det lille skrulokket øverst på ventilen for å slippe ut luften.
2. Hvis ventilen er tilstoppet, trekker du først til skrulokket oppe på ventilen. Fjern deretter ventilen fra sikkerhetsventilsettet og rengjør den. Monter ventilen på sikkerhetsventilsettet etter rengjøring, og løsne skrulokket igjen.



SIKKERHETSVENTIL

- Varmtvannsberederen må ha en sikkerhetsventil (bilde 11) som utløses ved et visst trykk og en viss temperatur.
- Sikkerhetsventilen fungerer som beskyttelse hvis termostaten eller gassventilen slutter å fungere og trykket eller temperaturen stiger.
- Avtappingsrøret skal alltid være tilkoblet utløpet på sikkerhetsventilen slik at vannet føres til nærmeste avløp for å redusere faren for person- eller materialskader. Kontroller at avtappingsrøret har naturlig fall til avløpet.

Trykkrøret fungerer som en sikkerhetsventil, og følgende krav må oppfylles.

- Røret:
 - må være fremstilt av et godkjent materiale som CPVC, kobber, polyetylen, galvanisert stål, polybuten, polypropen eller rustfritt stål.
 - må ha samme eller større diameter enn utløpet på den aktuelle ventilen (normalt 3/4").
 - må være så kort og rett som mulig for å unngå unødige belastninger på ventilen.
 - må installeres med fall.
 - skal ikke ha vannlås.
 - må føres ut på gulvet, til et sluk eller utendørs.
 - må stoppe 150 mm fra gulvet eller sluket.

- skal ikke kunne tømmes slik at personer risikerer å bli skåldet.
 - skal ikke kunne tømmes slik at det oppstår skader på bygningen eller inventar.
 - må tømmes på et lett synlig sted, siden tømming indikerer at det finnes et problem.
 - må trekkes uavhengig av drenering for annet utstyr, varmtvannsbereder eller andre sikkerhetsventiler.
 - skal ikke ha noen ventiler.
 - skal ikke ha noen T-koblinger.
 - skal ikke ha gjengekobling i rørenden for å unngå vedlikehold.
- Sikkerhetsventilen skal monteres, testes og vedlikeholdes av en autorisert installatør med kunnskap om standarder og lokale forskrifter samt med erfaring med denne typen utstyr.
 - Ved reparasjon skal det bare brukes deler som er levert av produsenten eller en autorisert forhandler.
 - Kontroller én gang i året at utløpet på sikkerhetsventilen ikke er tett. Dra i tappeventilen for å kontrollere at vann renner ut. Ventilen er defekt hvis det ikke kommer ut vann. Slå av varmtvannsberederen og kontakt kundeservice hos Jula.

INSTALLASJON AV SIKKERHETSVENTILSETTET

1. Installer sikkerhetsventilsettet (bilde 12) i uttaket merket "Safety valve kit".
2. Vikle minst fire omganger gjengeteip moturs rundt gjengene (bilde 13).
3. Vri sikkerhetsventilsettet moturs til det sitter som det skal (bilde 14).

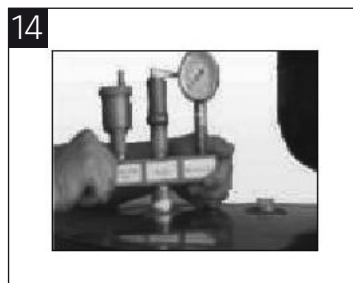
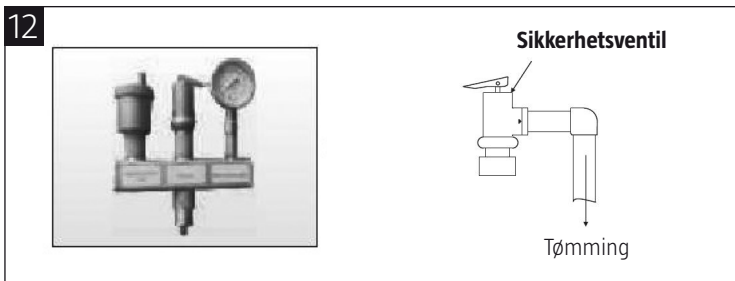

KOBLINGSSKJEMA

R120800638

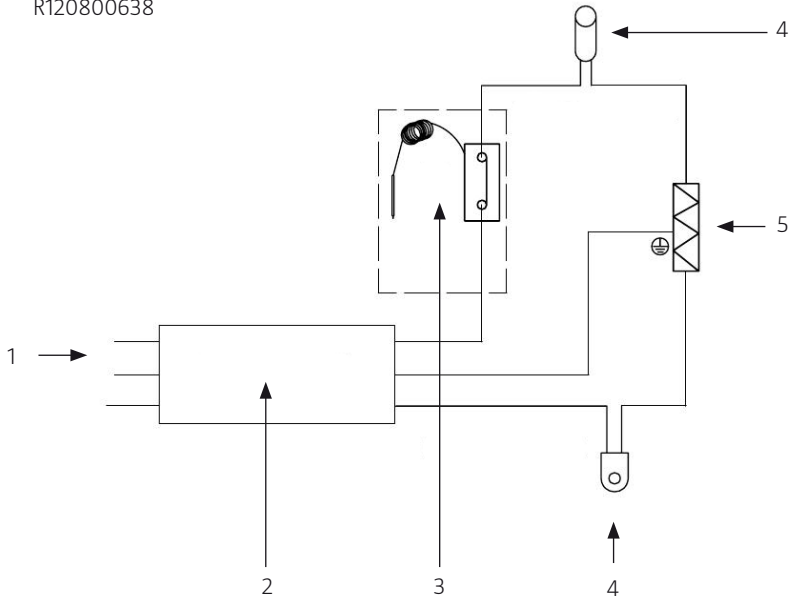

1. Til strømforsyning
2. Strømkabel
3. Termostat
4. Overopphetingsvern
5. Varmekolbe

OBS! Den stiplede linjen betyr at delen bare brukes i enkelte modeller.

Med forbehold om endringer. Ved eventuelle problemer kan du kontakte vår serviceavdeling på telefon 67 90 01 34.

Jula Norge AS, Solheimsveien 6–8, 1471 LØRENSKOG

www.jula.no



Verne om miljøet!

Må ikke kastes sammen med husholdningsavfallet!

Dette produktet inneholder elektriske eller elektroniske komponenter som skal gjenvinnes.

Lever produkt till gjenvinning på anvist sted, f.eks. kommunens miljøstasjon.

ZASADY BEZPIECZEŃSTWA

Przed użyciem uważnie przeczytaj instrukcję obsługi!

Zachowaj ją w celu wykorzystania w przyszłości.

- Podgrzewacza wody nie powinny używać osoby (w tym dzieci) o obniżonej sprawności fizycznej lub psychicznej lub osoby nieposiadające odpowiedniej wiedzy i doświadczenia. Powinny być one poinstruowane i nadzorowane przez osobę odpowiedzialną za ich bezpieczeństwo. Należy zapewnić nadzór nad dziećmi, aby nie bawiły się podgrzewaczem.
- Podgrzewacz może być instalowany, demontowany i konserwowany wyłącznie przez wykwalifikowanego instalatora. Nie wolno pod żadnym względem zmieniać konstrukcji podgrzewacza. Ingerencja taka może spowodować obrażenia ciała lub szkody materialne.
- Jeżeli podgrzewacz ma być używany razem z prysznicem, zamontuj zawór mieszający przed kranem i ustaw na nim właściwą temperaturę. Zachowaj ostrożność, aby uniknąć oparzenia.
- Nigdy nie dotykaj wtyczki elektrycznej mokrymi rękoma. Nigdy nie wyciągaj wtyczki, ciągnąc za kabel.
- Luźny lub uszkodzony kabel elektryczny powinien zostać naprawiony przez wykwalifikowanego technika serwisowego.
- Podgrzewacz wody należy podłączyć do zbiornika wyrównawczego, którego ciśnienie i wielkość są dostosowane do ciśnienia w układzie, całkowitej objętości wody i różnic w temperaturach wody w systemie.
- Instalator jest odpowiedzialny za bezpieczne podłączenie systemu, który powinien być dopasowany do istniejącego układu grzewczego i zgodny z obowiązującymi przepisami.

DANE TECHNICZNE

Maks. ciśnienie	10 barów
Ciśnienie uruchamiające zawór bezpieczeństwa	2,5 bara
Zasilanie	220 V/1-fas/50 Hz/10 A
Objętość wody	200 litrów
Obudowa wewnętrzna, materiał	Stal nierdzewna (304)
Obudowa zewnętrzna, materiał	Lakierowana stal
Izolacja, materiał	Pianka poliuretanowa
Izolacja, grubość	50 mm
Pętla wody ciepłej, materiał	Stal nierdzewna (304)
Pętla wody ciepłej, średnica	22 mm
Pętla wody ciepłej, długość	40 m
Zakres regulacji termostatu	30-75°C
Maks. temperatura wody	90°C
Przyłącze wody, wielkość	G3/4"
Grzałka elektryczna, ilość	1

Grzałka elektryczna, R50

2 kW

Wymiary (z panelem dekoracyjnym)

520 × 520 × 1 830 mm

Masa, ok.

95 kg

OPIS

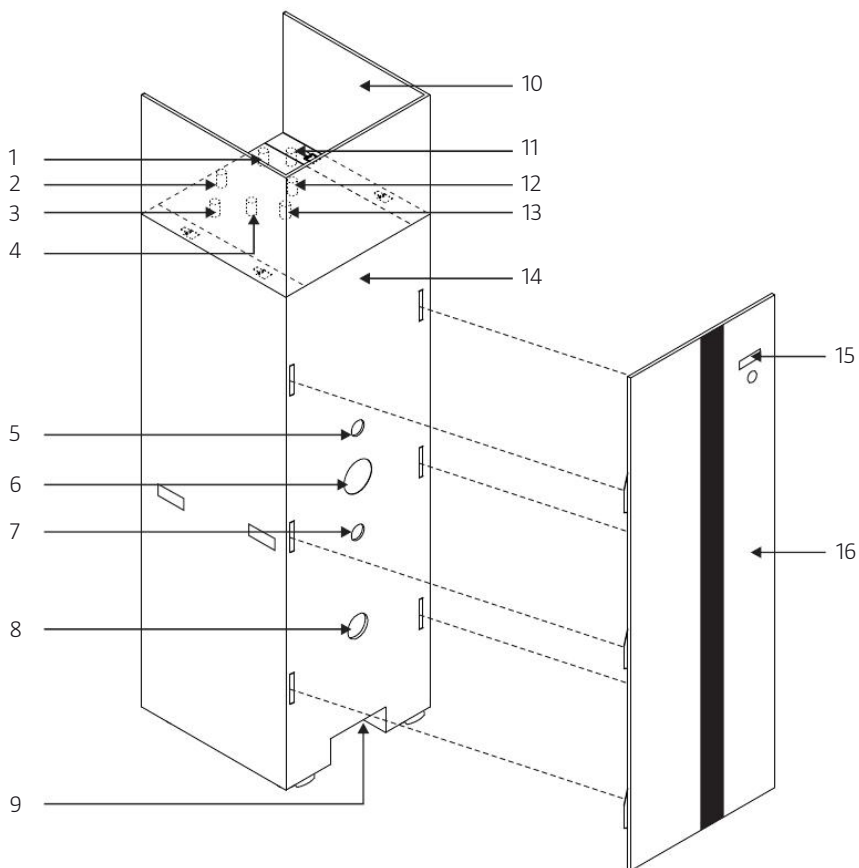

- | | |
|---|---|
| 1. Wlot pompy ciepła G3/4", męski | 9. Spuszczanie wody |
| 2. Wlot z systemu grzewczego G3/4", męski | 10. Panel dekoracyjny |
| 3. Wylot do systemu grzewczego G3/4", męski | 11. Wylot do pompy ciepła G3/4", męski |
| 4. Wylot ciepłej wody G3/4", męski | 12. Wlot zimnej wody G3/4", męski |
| 5. Rura czujnika temperatury | 13. Zestaw bezpieczeństwa G3/4", żeński |
| 6. Grzałka elektryczna, 2 kW | 14. Zbiornik wody |
| 7. Rura czujnika temperatury | 15. Cyfrowy miernik temperatury |
| 8. Gniazdo R50 do grzałki G2", żeńskie | 16. Panel przedni |

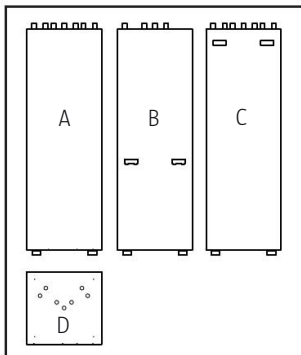
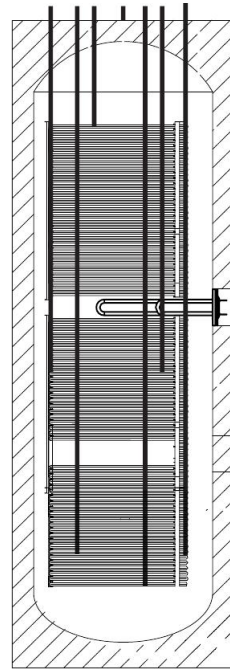
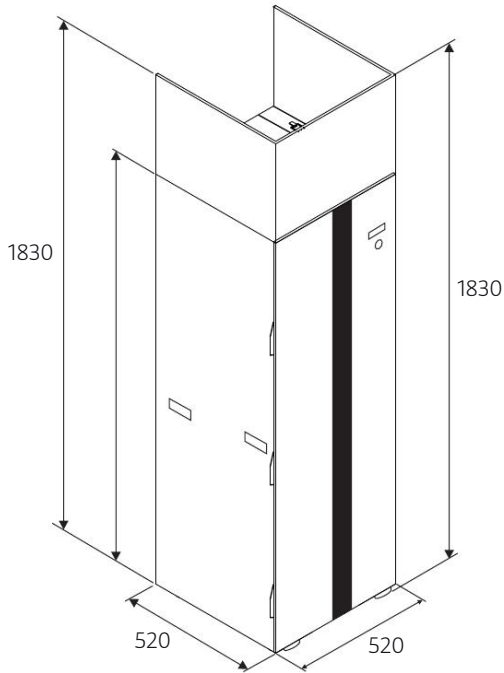

Bez paneli dekoracyjnego i przedniego

- A. Widok z przodu
- B. Widok z boku
- C. Widok z tyłu
- D. Widok z góry

PRZYKŁAD ZASTOSOWANIA

UWAGA! Na przedstawionym na rysunku przykładzie instalacji pokazano punkty przyłączeniowe i możliwości przyłączenia zbiornika wody. Podgrzewacz wody można zainstalować i dopasować także na inne sposoby. Zawsze to instalator jest odpowiedzialny za sprawdzenie działania urządzenia i jego zgodności z lokalnymi przepisami.

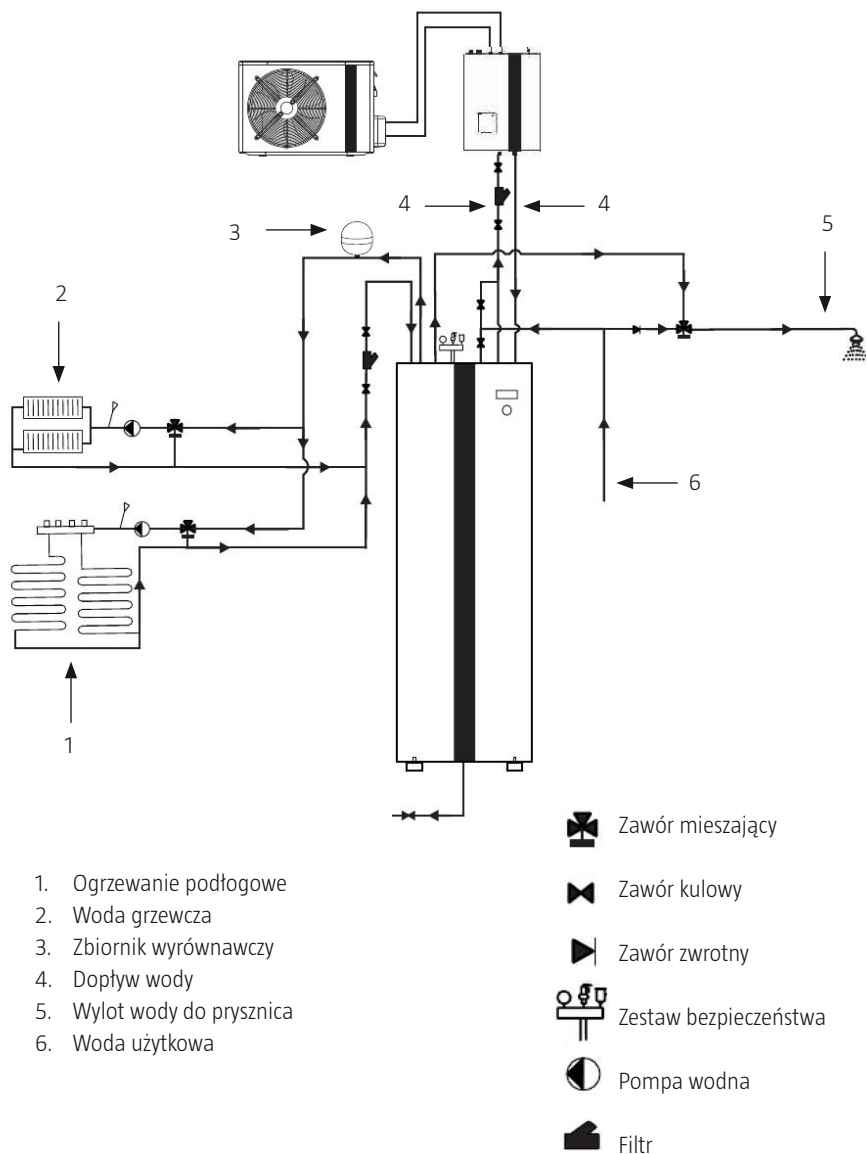

MONTAŻ

OKABLOWANIE

1. Pociągnij panel przedni do góry i zdejmij go (rys. 1).
2. Zdejmij osłonę kabla (rys. 2).
3. Wsuń kabel czujnika temperatury w miejsce na kabel przez przepust kablowy na górze podgrzewacza wody (rys. 3).
4. Włóż czujnik temperatury w otwór na czujnik (rys. 4B) w podgrzewaczu. Zastosuj pastę termoprzewodzącą, aby zapewnić prawidłowy pomiar temperatury. Kabel czujnika temperatury (rys. 4A).

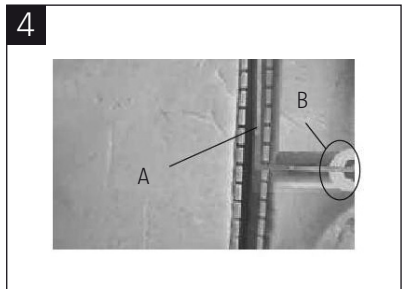
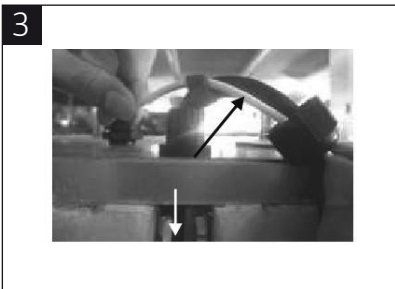
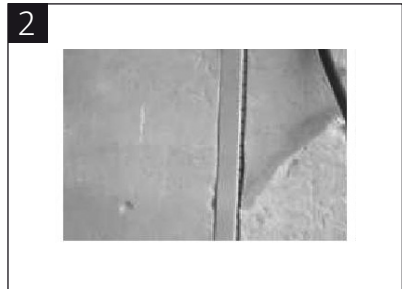
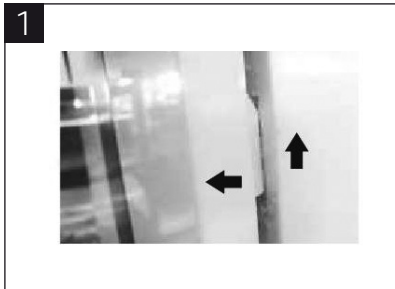

MONTAŻ PANELU DEKORACYJNEGO

1. Umieść podgrzewacz na swoim miejscu i sprawdź, czy stoi pionowo.
2. Podłącz rury do systemu ogrzewania zgodnie z obowiązującymi przepisami (rys. 5).
3. Po zainstalowaniu rur załóż panel dekoracyjny na podgrzewacz (rys. 6).

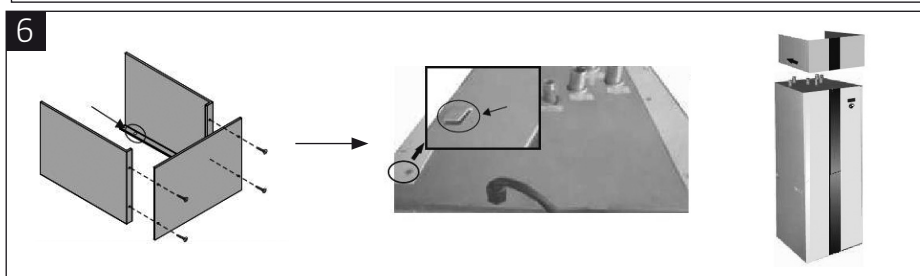
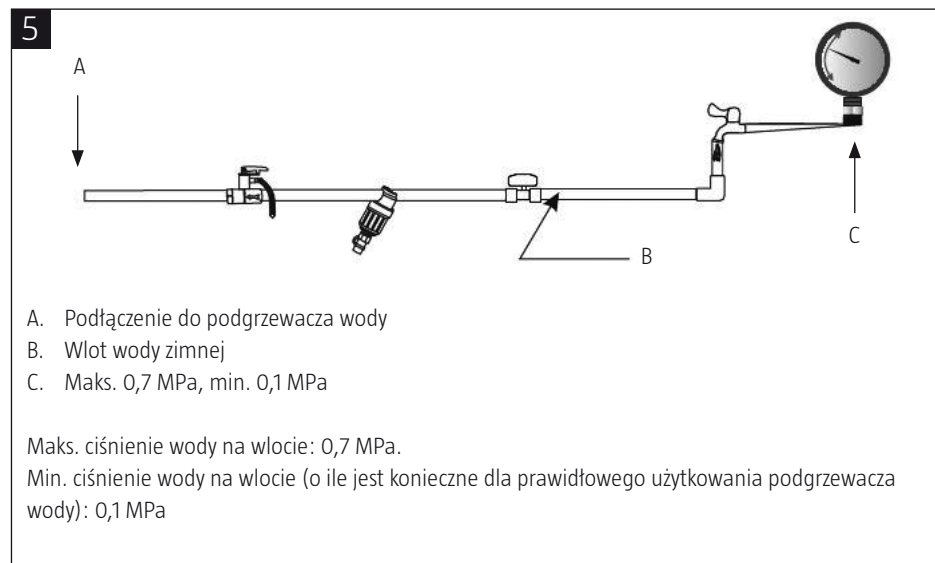

IZOLACJA

- Wszystkie rury ciepłej i zimnej wody powinny być dobrze zaizolowane (rys. 7).
- Izolacja musi szczelnie przylegać. Nie wolno natomiast izolować zaworu zwrotnego – musi być on dostępny dla prowadzenia prac konserwacyjnych.

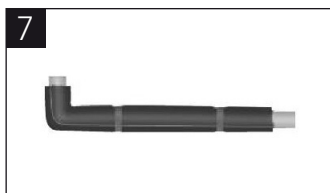

SPUSZCZANIE WODY

Przed spuszczeniem wody:

1. Zdejmij panel przedni.
2. Podłącz węz spustowy do złączki i otwórz zawór kulowy (rys. 8).

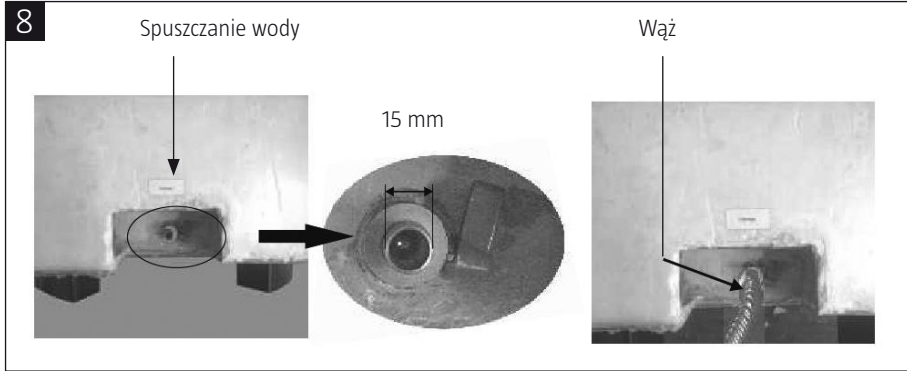

MECHANICZNA REGULACJA TEMPERATURY

- Regulator służy do uruchamiania wbudowanych grzałek elektrycznych 2 kW.
- Temperaturę wody należy ustawić w zakresie 30–75 °C.
- Obrócić regulator w kierunku zgodnym z ruchem wskazówek zegara w celu ustawienia wyższej temperatury (rys. 9).
- Grzałka włącza się tylko wtedy, gdy temperatura wody jest niższa niż ustawiona.

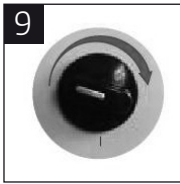

AUTOMATYCZNY ZAWÓR ODPOWIETRZAJĄCY

UWAGA!

- Po przeprowadzeniu odpowietrzenia po napełnieniu zbiornika pokrywa powinna pozostać zamknięta.
- Otwieraj ją ręcznie co drugi miesiąc, aby odpowietrzyć system.
- Montaż i konserwację zaworu powinien wykonywać wykwalifikowany instalator posiadający wiedzę w zakresie obowiązujących przepisów oraz doświadczenie w pracy z tego typu wyposażeniem.

Automatyczny zawór odpowietrzający (rys. 10) służy do automatycznego odpowietrzania systemu wodnego podczas jego napełniania i eksploatacji.

1. Zamontuj zawór we właściwym położeniu. Następnie poluzuj małą główkę śruby na górze zaworu, aby wypuścić powietrze.
2. Jeżeli zawór jest niedrożny, najpierw dokręć główkę śruby na zaworze. Następnie usuń zawór z grupy bezpieczeństwa i wyczyść go. Po wyczyszczeniu zamontuj z powrotem zawór w grupie bezpieczeństwa i ponownie odkręć główkę śruby.



ZAWÓR BEZPIECZEŃSTWA

- Podgrzewacz wody musi być wyposażony w zawór bezpieczeństwa (rys. 11), który uruchamia się przy osiągnięciu określonego ciśnienia i określonej temperatury.
- Zawór bezpieczeństwa działa jako zabezpieczenie w sytuacji, gdy termostat lub zawór gazu przestaną działać, a temperatura lub ciśnienie zaczną rosnąć.
- Do wylotu zaworu bezpieczeństwa zawsze musi być podłączona rura spustowa, odprowadzająca wodę do najbliższego odpływu, aby zmniejszyć ryzyko powstania obrażeń lub szkód materialnych. Sprawdź, czy rura spustowa ma naturalny spadek do odpływu.

Rura ciśnieniowa funkcjonuje tak jak zawór bezpieczeństwa i musi spełniać następujące wymogi.

- Rura:
 - musi być wykonana z atestowanego materiału, takiego jak CPVC, miedź, polietylen, stal galwanizowana, polibuten, polipropen lub stal nierdzewna;
 - musi mieć taką samą lub większą średnicę jak wylot istniejącego zaworu (normalnie 3/4"),
 - musi być możliwie najkrótsza i najprostsza, aby uniknąć niepotrzebnego obciążania zaworu;
 - musi być zainstalowana ze spadkiem;
 - nie może mieć syfonu;
 - musi być poprowadzona po podłodze, do kratki ściekowej lub na zewnątrz budynku;
 - musi kończyć się w odległości ok. 150 mm od podłogi lub kratki ściekowej;
 - nie może odprowadzać wody w sposób grożący oparzeniem osób;

- nie może odprowadzać wody w sposób grożący uszkodzeniem budynku lub wyposażenia;
 - musi odprowadzać wodę w dobrze widocznym miejscu, ponieważ zjawisko to sygnalizuje problem;
 - musi być poprowadzona niezależnie od drenażu innych urządzeń, podgrzewaczy wody lub innych zaworów bezpieczeństwa;
 - nie może mieć zaworów;
 - nie może mieć złączy typu T;
 - aby uniknąć konieczności konserwacji, nie może mieć na końcu złączy gwintowanej.
- Zawór bezpieczeństwa powinien być zamontowany, przetestowany i konserwowany przez wykwalifikowanego instalatora posiadającego wiedzę na temat obowiązujących standardów i przepisów oraz doświadczenie w pracy z tego typu wyposażeniem.
 - Do napraw wolno używać wyłącznie części dostarczonych przez producenta lub autoryzowanego dystrybutora.
 - Raz w roku sprawdzaj drożność wylotu zaworu bezpieczeństwa. Pociągnij za zawór spustowy, aby sprawdzić, czy wypływa z niego woda. Jeżeli woda nie wypływa, oznacza to, że zawór jest uszkodzony. Wyłącz podgrzewacz i skontaktuj się z biurem obsługi klienta Jula.

INSTALACJA GRUPY BEZPIECZEŃSTWA

1. Zamontuj grupę bezpieczeństwa (rys. 12) w gnieździe z napisem „Safety valve kit”.
2. Owiń gwint taśmą teflonową co najmniej cztery razy w kierunku przeciwnym do ruchu wskazówek zegara (rys. 13).
3. Wkręcaj grupę bezpieczeństwa w kierunku przeciwnym do ruchu wskazówek zegara (rys. 14).

12

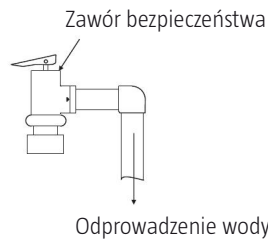

13



14

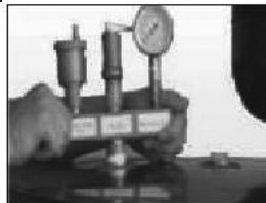

SCHEMAT POŁĄCZEŃ

R120800638

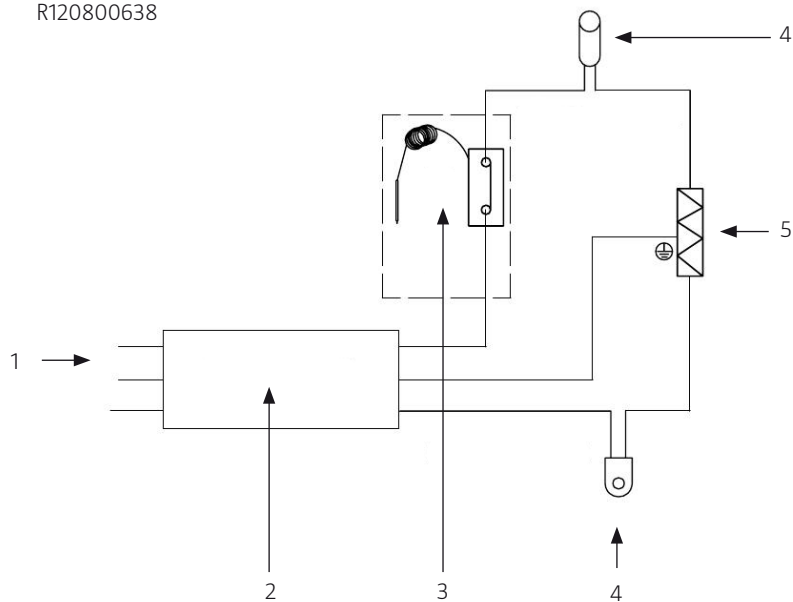

1. Do zasilania
2. Kabel elektryczny
3. Termostat
4. Zabezpieczenie przed przegrzaniem
5. Grzałka elektryczna

UWAGA! Linia przerywana oznacza, że dana część jest stosowana wyłącznie w niektórych modelach.

Z zastrzeżeniem prawa do zmian. W razie ewentualnych problemów skontaktuj się telefonicznie z naszym działem obsługi klienta pod numerem: 801 600 500.

Jula Poland Sp. z o.o., ul. Malborska 49, 03-286 Warszawa, Polska

www.jula.pl



DBAJ O ŚRODOWISKO!

Nie wyrzucaj zużytego produktu wraz z odpadami komunalnymi!

Produkt zawiera elektryczne lub elektroniczne komponenty mogące być zagrożeniem dla środowiska.

Produkt należy oddać do odpowiedniego punktu składowania lub przynieść go do jednego ze sklepów gdzie przy zakupie nowego sprzętu bezpłatnie przyjmimy stary tego samego rodzaju i w tej samej ilości.

SAFETY INSTRUCTIONS

Read the operating instructions carefully before use!

Save these instructions for future reference.

- The hot water heater may not be used by persons (including children) with reduced physical, sensory or mental capabilities or those who lack relevant experience and knowledge. They should be supervised and instructed by a person responsible for safety. Children should be supervised to ensure that they do not play with the hot water heater.
- The hot water heater may only be installed, disassembled and maintained by a qualified technician. Any alteration to the design of the hot water heater is prohibited. This may result in personal injury or material damages.
- Install a mixing valve before the tap and set the correct temperature if the hot water heater is to be used together with a shower. Use caution so as not to burn yourself.
- Never touch the power plug with wet hands. Never pull out the power plug by pulling on the power cable.
- A loose or damaged power cable should be repaired by a qualified technician.
- The hot water heater should be connected to an expansion tank with a pressure and size appropriate for the system pressure, total water volume and the differences in water temperatures in the system.
- The technician is responsible for correctly installing the system and adjusting the relevant heating system in accordance with applicable regulations.

TECHNICAL DATA

Max. pressure	10 bar
Release pressure for safety valve	2.5 bar
Electricity supply	220 V/single phase/50 Hz/10 A
Water volume	200 litres
Inner case, material	Stainless steel (304)
Outer case, material	Lacquered steel
Insulation, material	Polyurethane foam
Insulation, thickness	50 mm
Hot water coil, material	Stainless steel (304)
Hot water coil, diameter	22 mm
Hot water coil, length	40 m
Thermostat, range of settings	30-75°C
Max. water temperature	90°C
Water connection	G3/4"

Electric heater cartridge, number	1
Electric heater cartridge, R50	2 kW
Dimensions (with decoration panel at the top)	520 × 520 × 1,830 mm
Approx. weight	95 kg

DESCRIPTION

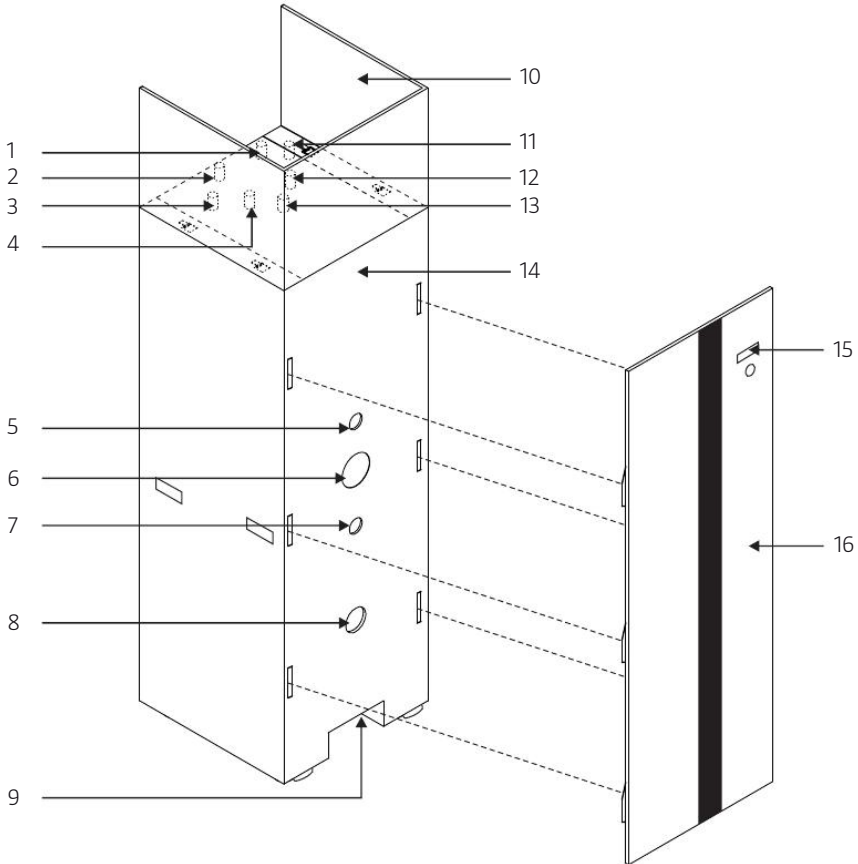

- | | |
|---|--------------------------------------|
| 1. Inlet from heat pump G3/4", male | 9. Discharge |
| 2. Inlet from heat system G3/4", male | 10. Decoration panel |
| 3. Outlet to heat system G3/4", male | 11. Drain to heat pump G3/4", male |
| 4. Outlet to hot water G3/4", male | 12. Inlet for cold water G3/4", male |
| 5. Temperature sensor pipe | 13. Safety valve kit G3/4", female |
| 6. Electric heater cartridge, 2 kW | 14. Water tank |
| 7. Temperature sensor pipe | 15. Digital temperature meter |
| 8. Outlet for R50 electric heater cartridge G2", female | 16. Front panel |

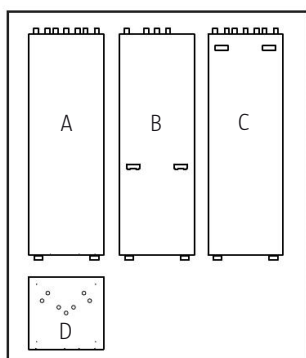
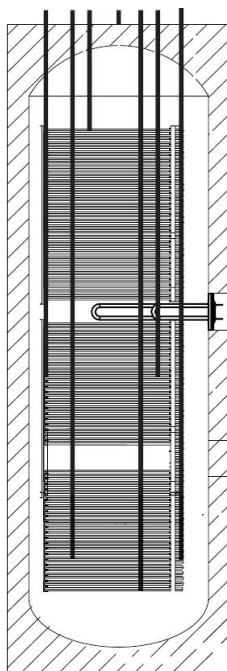
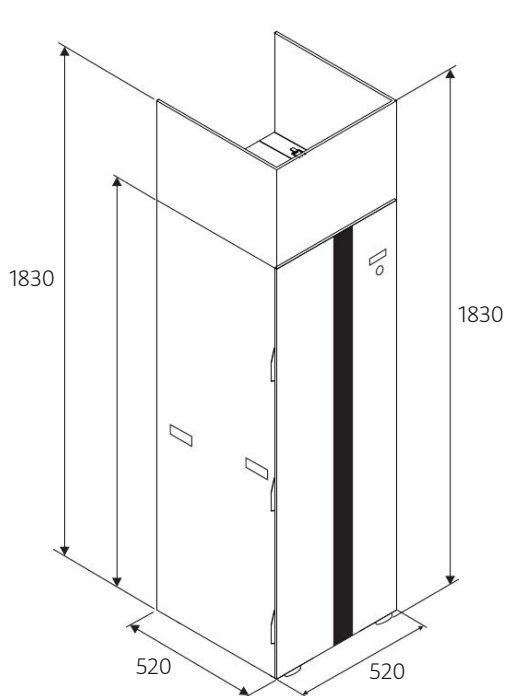

Without decoration panel and front panel





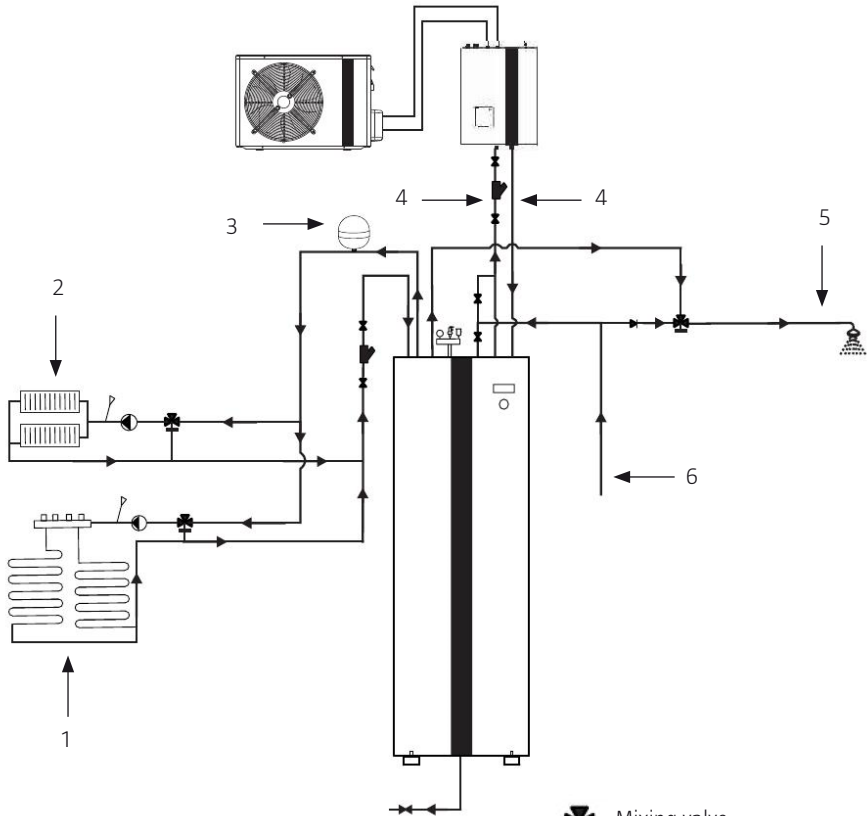

- A. From the front
- B. From the side
- C. From behind
- D. From above

RANGE OF APPLICATIONS

NOTE. The illustration is one installation example showing the water tank's connection points as well as its possibilities for connection. The hot water heater can be installed and adjusted to a hot water system in other ways. It is always the technician's responsibility to ensure its functioning and that national and local regulations are met.



1. Underfloor heating
2. Element
3. Expansion tank
4. Water inlet
5. Water outlet for shower
6. Tap water

-  Mixing valve
-  Ball valve
-  Check valve
-  Safety valve kit
-  Water pump
-  Filter

ASSEMBLY

CABLE PULLING

1. Lift the front panel upwards and remove it (figure 1).
2. Remove the cable protection (figure 2).
3. Insert the temperature sensor's cable into the cable protection through the cable lead-through on the upper side of the hot water heater (figure 3).
4. Insert the temperature sensor into the sensor hole (figure 4B) on the hot water heater. Use thermal paste to ensure an accurate temperature measurement. The temperature sensor cable (figure 4A).

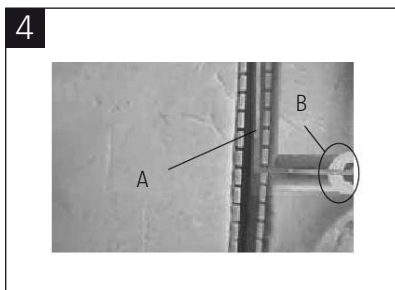
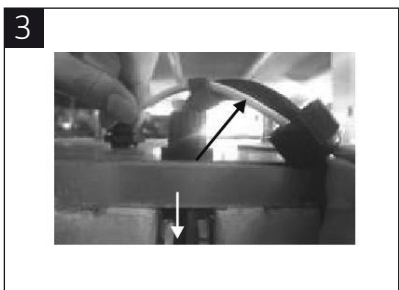
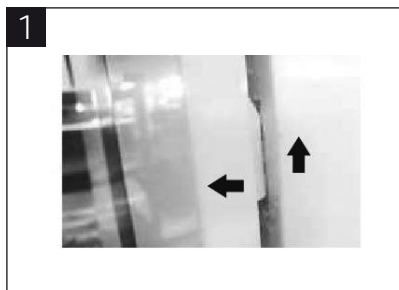

ASSEMBLING THE DECORATION PANEL

1. Put the hot water heater in place and make sure that it is situated horizontally.
2. Connect the pipes to the heater system in accordance with local regulations (figure 5).
3. Attach the decoration panel to the hot water heater when pipe installation is complete (figure 6).

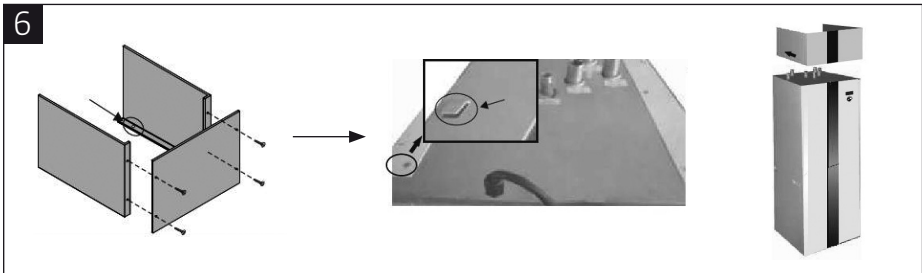
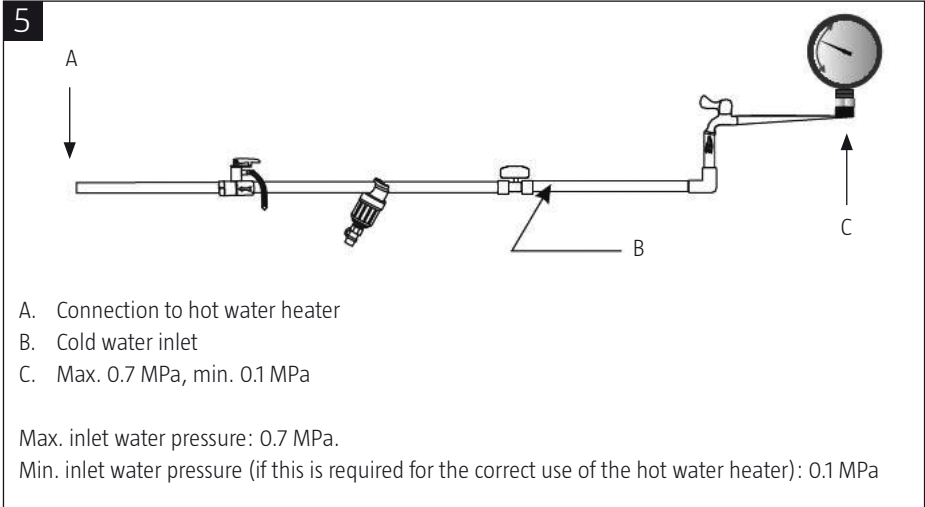

INSULATION

- All hot and cold water pipes must be well-insulated (figure 7).
- The insulation must be completely impermeable. However the check valve must not be insulated – it must remain accessible for maintenance.



DISCHARGE

When discharging,

1. First remove the front panel.
2. Then connect a drain hose to the discharge connector and open the ball valve (figure 8).

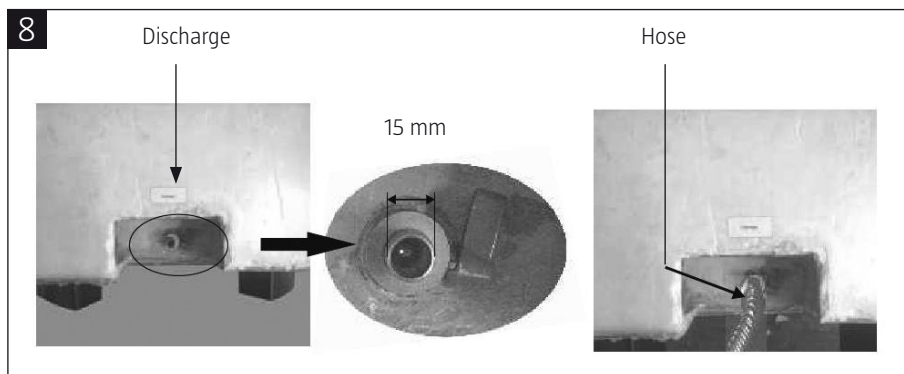

MECHANICAL TEMPERATURE CONTROL

- The control is used to start the built-in 2 kW electric heater cartridge.
- The water temperature can be set to between 30-75°C.
- Turn the control clockwise to set a higher temperature (figure 9).
- The electric heater cartridge only operates when the water temperature is lower than the pre-set temperature.



AUTOMATIC VENTING VALVE

NOTE.

- The lid should be closed when the tank has been vented after being refilled.
- Open it manually every two months to vent the system.
- The installation, planning and maintenance of venting should be carried out by a qualified technician with knowledge about standards and local regulations as well as experience with this type of equipment.

The automatic venting valve (figure 10) is used to automatically vent the water system while it is being refilled and while it is running.

1. Install the valve in the right position. Then loosen the small screw cap on the valve in order to let out the air.
2. If the valve is clogged, first pull on the screw cap on top of the valve. Then remove the valve from the safety valve kit and clean it. Mount the valve onto the safety valve kit after cleaning it and remove the screw cap again.



SAFETY VALVE

- The hot water heater must have a safety valve (figure 11) which is triggered at a certain pressure and a certain temperature.
- The safety valve functions as a protection in the event that the thermostat or the gas valve stop working and the pressure or the temperature rise.
- The venting pipe should always be connected to the safety valve's outflow so that the water is directed to the closest vent in order to reduce the risk of personal injury and material damages. Check that the venting pipe freely drops to the drainage.

The pressure pipe functions as a safety valve and the following requirements must be met.

- The pipe:
 - Must always be made of an approved material such as CPVC, copper, polyethylene, galvanised steel, polybutylene or stainless steel.
 - Must have the same or a greater diameter than the drainage of the relevant valve (normally 3/4").
 - Must be as short and straight as possible to avoid unnecessary loads on the valve.
 - Must be installed with a drop.
 - May not have a water-lock.
 - Must lead to the floor, to a floor drain or outdoors.
 - Must stop circa 150 mm from the floor or the floor drain.
 - May not be emptied in such a way that persons risk being scalded.
 - May not be emptied so that damages are brought upon buildings or inventories.

- Must be emptied in a space with good visibility as emptying is an indication of a problem.
 - Must be drawn independently with respect to the drainage of other equipment, hot water heaters or other safety valves.
 - May not have any valves.
 - May not have any T-connectors.
 - May not have a threaded connection in the pipe end so as to avoid service.
- The installation, planning and maintenance of venting should be carried about by a qualified technician with knowledge about standards and local regulations as well as experience with this type of equipment.
 - Only parts which have been delivered by the manufacturer or an authorised retailer may be used for repairs.
 - Check once a year that the safety valve's drain is not clogged. Pull on the venting valve to make sure that water runs out. The valve is defective if no water comes out. Shut off the hot water heater and contact Jula's customer service.

INSTALLING THE SAFETY VALVE KIT

1. Install the safety valve kit (figure 12) in the outlet marked "Safety valve kit".
2. Wrap thread seal tape counter-clockwise around the threads at least four times (figure 13).
3. Turn the safety valve kit counter-clockwise until it sits correctly (figure 14).

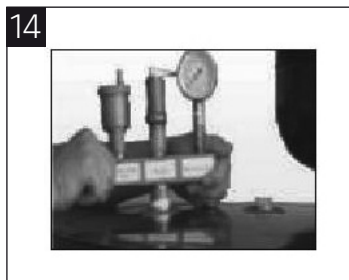
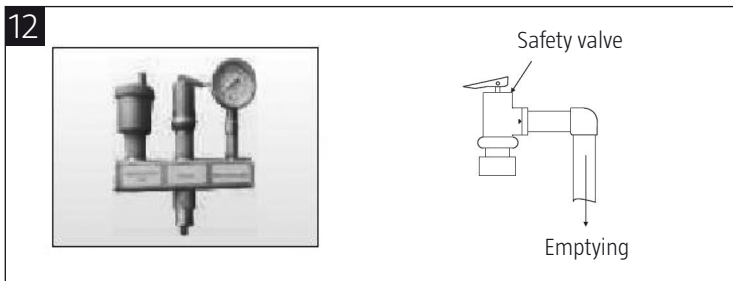

CIRCUIT DIAGRAM

R120800638

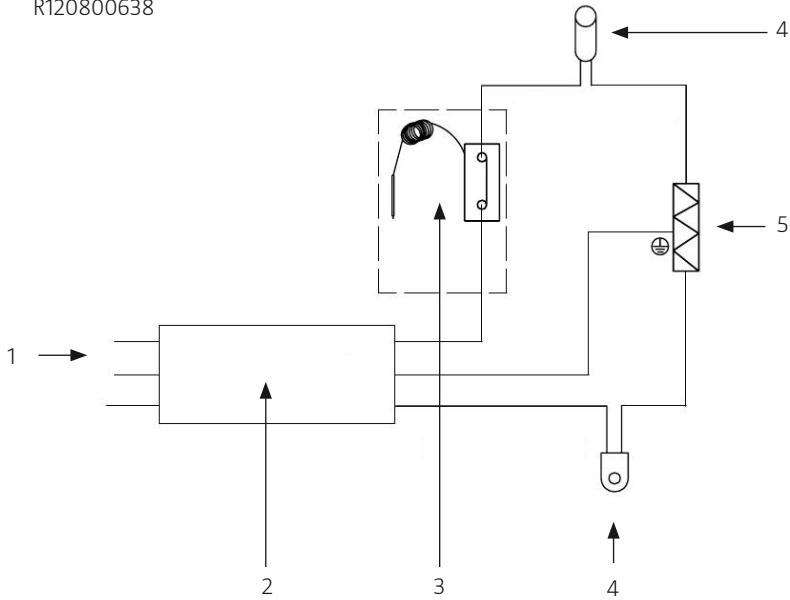

1. To power supply
2. Power cable
3. Thermostat
4. Overheating protection
5. Electric heater cartridge

NOTE. The dashed line means that the part may only be used in certain models.

Jula reserves the right to make changes. In the event of problems, please contact our service department.
www.jula.com

	<p>Care for the environment! Must not be discarded with household waste! This product contains electrical or electronic components that should be recycled. Leave the product for recycling at the designated station e.g. the local authority's recycling station.</p>
---	--