



435-029



SE DUSCHVÄGG

Bruksanvisning i original
Viktigt! Läs bruksanvisningen noggrant innan användning!
Spara den för framtida behov.

NO DUSJVEGG

Bruksanvisning
(Oversettelse av original bruksanvisning)
Viktig! Les bruksanvisningen nøye før bruk.
Ta vare på den for fremtidig bruk.

PL ŚCIANKI PRYSZNICOWEJ

Instrukcja obsługi
(Tłumaczenie oryginalnej instrukcji)
Ważny! Przed użyciem uważnie przeczytaj instrukcję obsługi!
Zachowaj ją na przyszłość.

EN SHOWER WALL

Operating instructions
(Translation of the original instructions)
Important! Read the user instructions carefully before use.
Save them for future reference.

Rätten till ändringar förbehålles.
Vid eventuella problem, kontakta vår serviceavdelning på telefon 0200-88 55 88.
www.jula.se

Med forbehold om endringer.
Ved eventuelle problemer kan du kontakte vår serviceavdeling på telefon 67 90 01 34.
www.jula.no

Z zastrzeżeniem prawa do zmian.
W razie ewentualnych problemów skontaktuj się telefonicznie z naszym działem obsługi klienta pod numerem: 22 338 88 88.
www.jula.pl

Jula reserves the right to make changes. In the event of problems, please contact our service department.
www.jula.com

Tillverkare/ Produsent/ Producenci/ Manufacturer
Jula AB, Box 363, 532 24 SKARA

Distributör/ Distributør/ Dystrybutor/ Distributor
Jula Poland Sp. z o.o., ul.
Malborska 49, 03-286 Warszawa, Polska
Jula Norge AS, Solheimsveien 6–8,
1471 LØRENSKOG

2017-02-14
© Jula AB



16

JULA AB
Box 363 SE-53224 Skara, Sweden
Item no:435029
Dop 435029 at www.jula.com
Duschvägg för personlig hygien / Dusjvegg for personlig hygiene / Kabina prysznicowa do higieny o sobistej / Shower screen for personal hygiene

EN 14428:2005+A1

CA-IR-DA

4 5 6

1

2

3

2

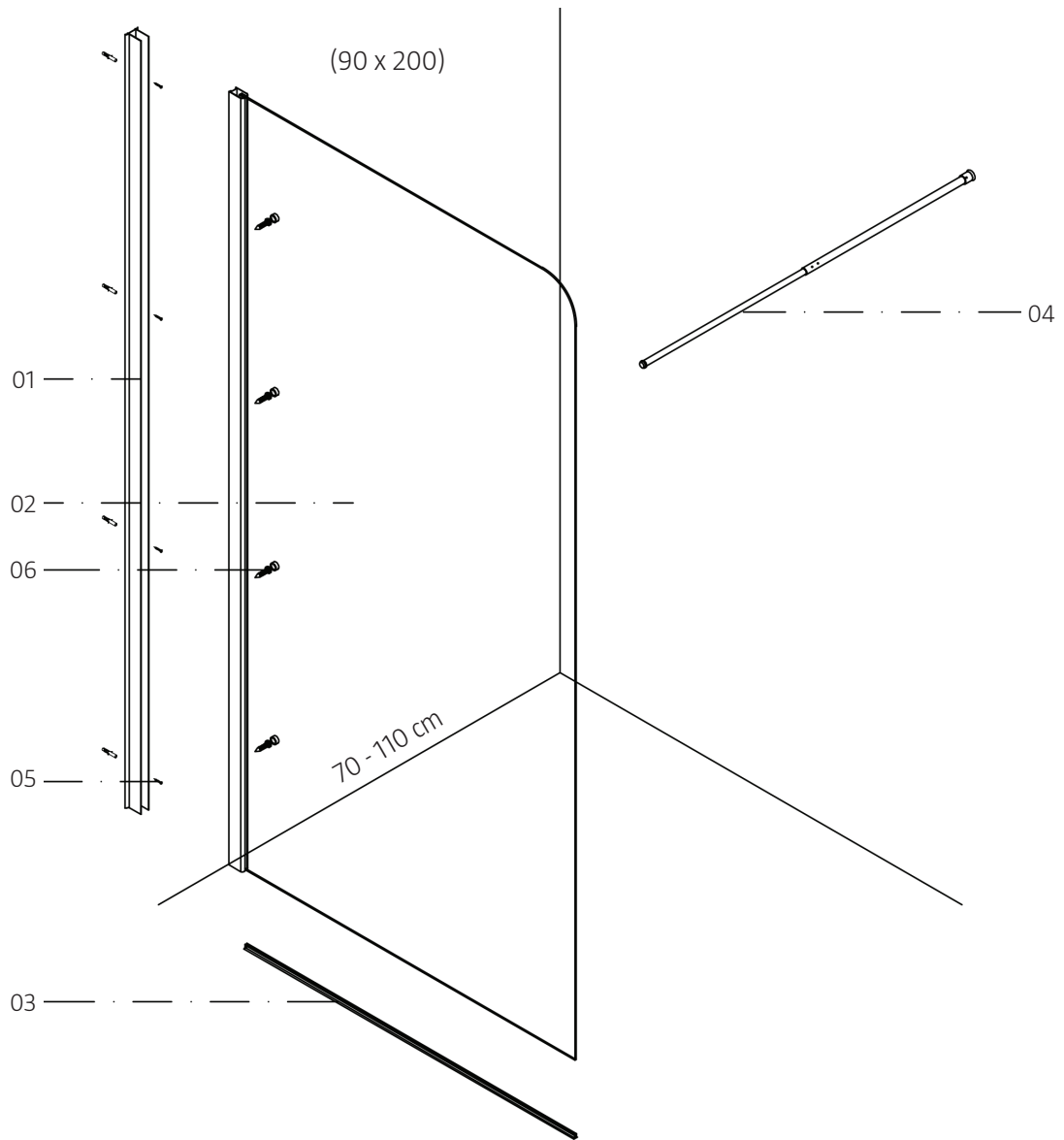

3

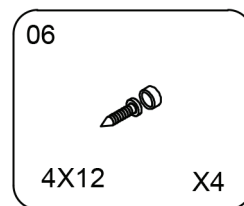
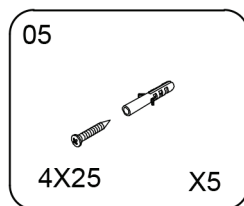
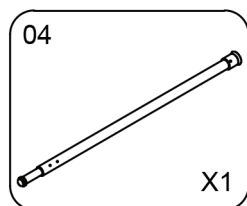
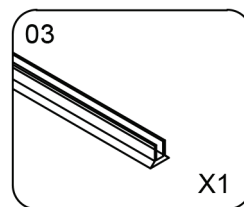
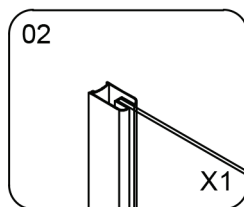
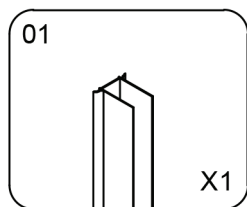

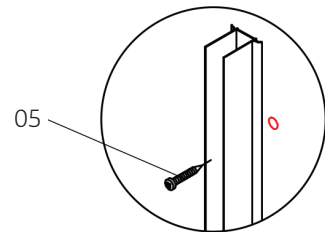
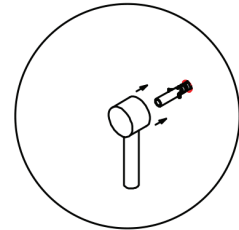
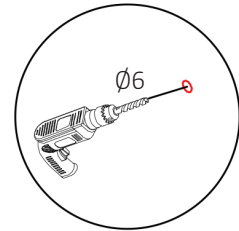
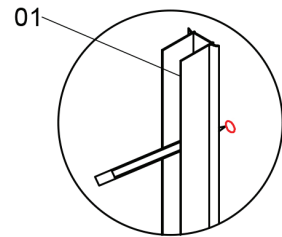
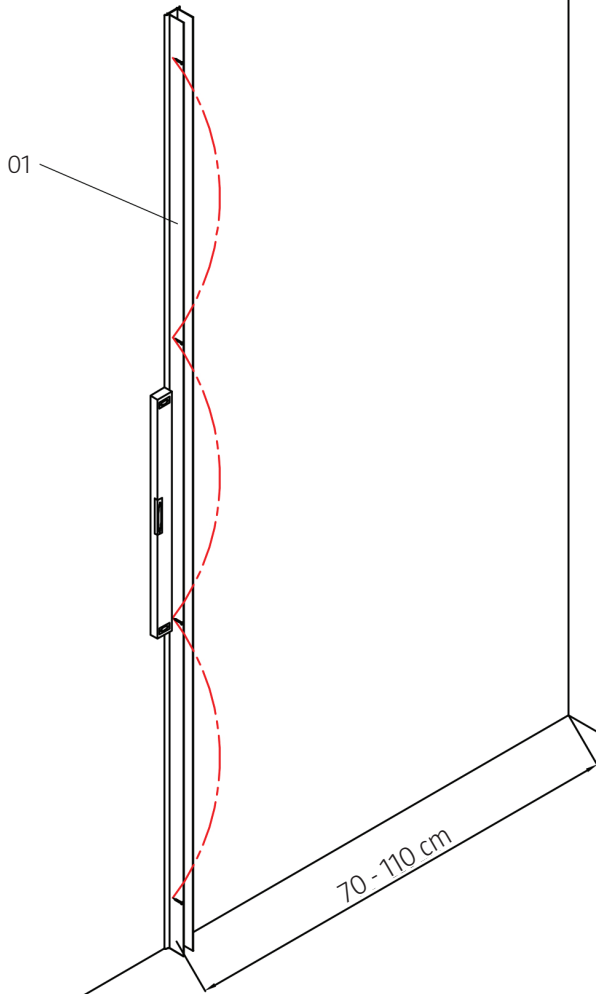
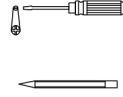
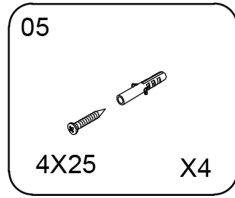
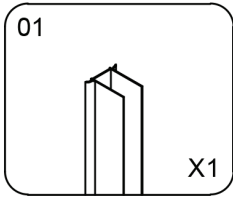

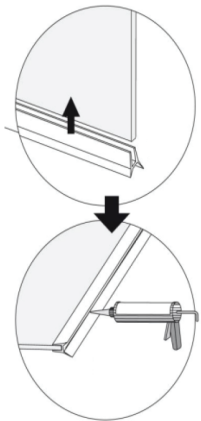
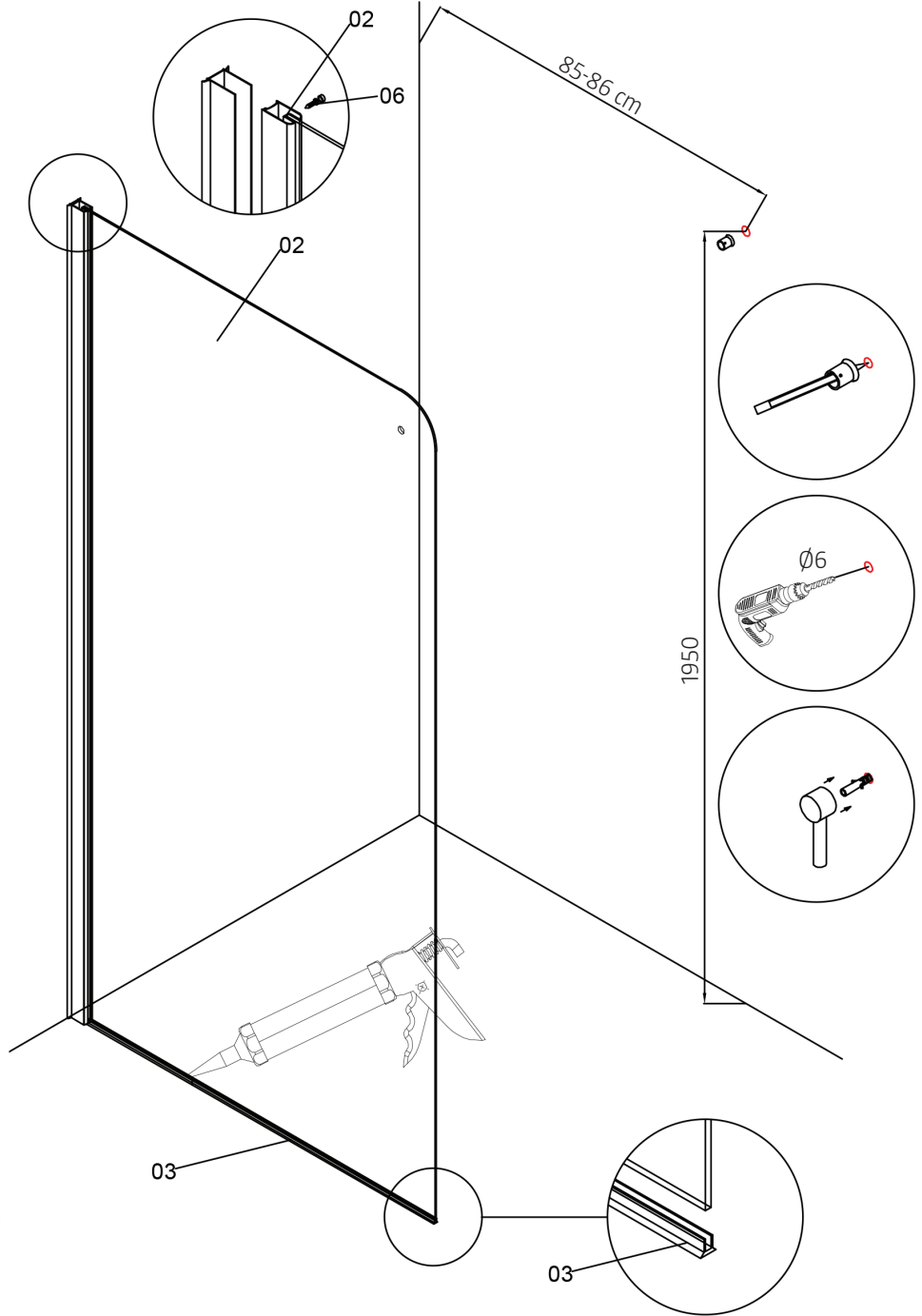
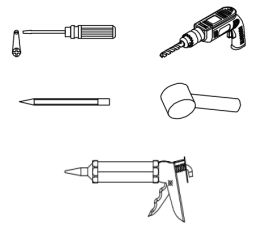
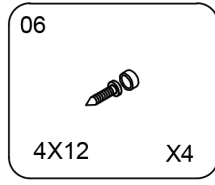
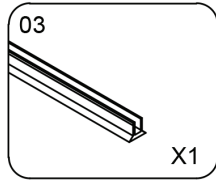
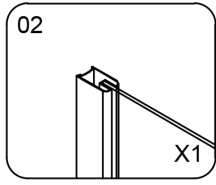

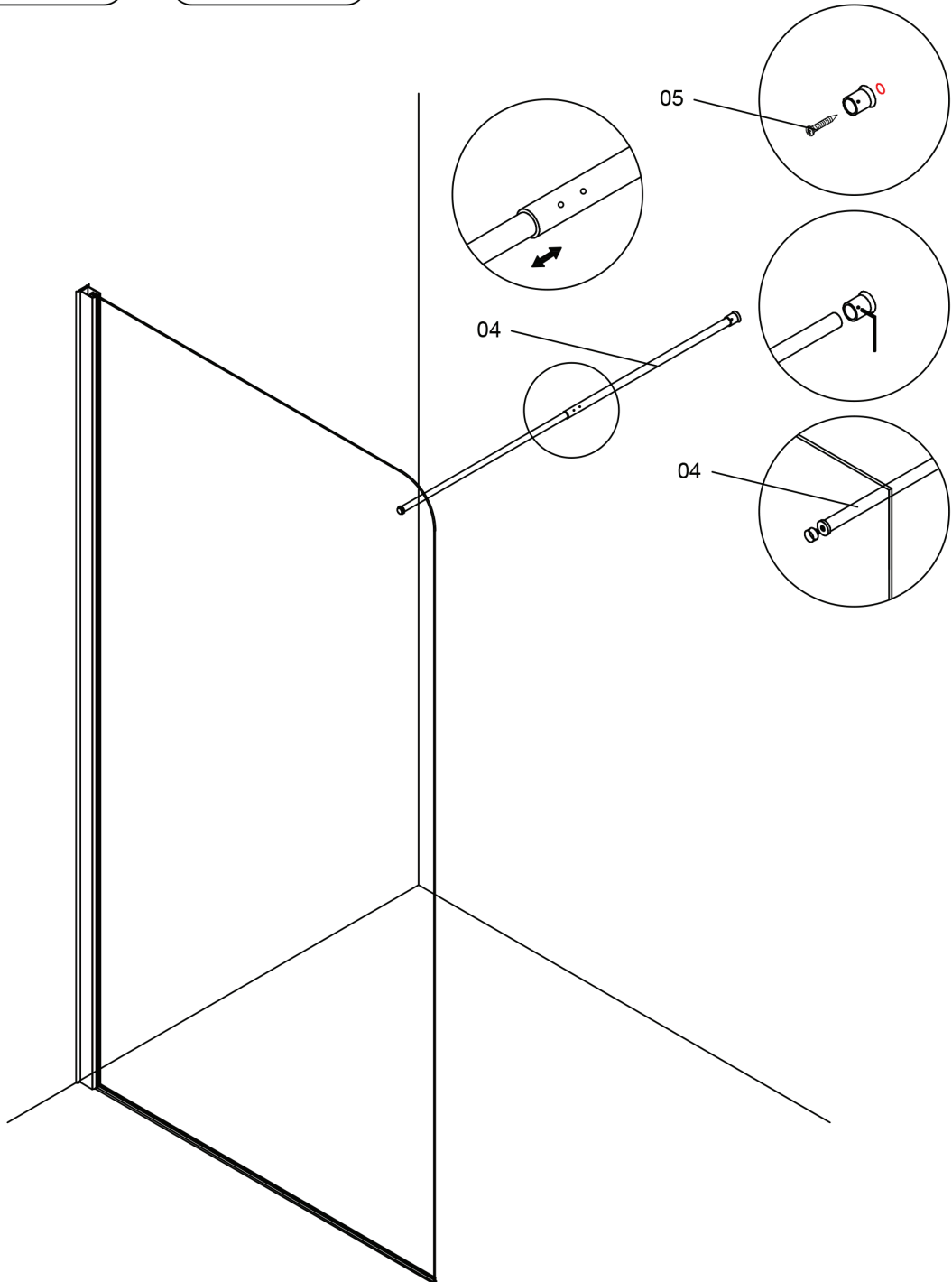
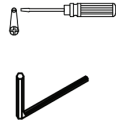
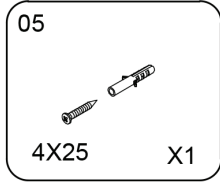
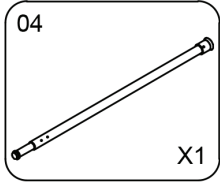

SÄKERHETSANVISNINGAR

- Av säkerhetsskäl är produkten tillverkad av härdat glas. Sådant glas är mycket tåligt, men om det utsätts för slag eller stötar kan det senare spricka oväntat.
- Var noga med att inte utsätta produkten för slag, stötar eller vridning under montering eller användning.
- Montera inte produkten i utrymmen där stötar är vanligt förekommande.
- Låt inte barn leka med produkten.
- Sätt inte klistermärken eller vidhäftande film på glaset. Om glaset spricker kan detta göra att större bitar uppstår, vilket medför risk för personskada.

VARNING!

Glas är mycket bräckligt. Använd skyddshandskar vid hantering.

Typskylt

1. Produkten överensstämmer med gällande EU-direktiv.
2. Årtal för godkännande
3. Beteckning för europeisk standard
4. Rengöring
5. Stöttålighet/splittring
6. Hållbarhet

BILD 1

MONTERING

BILD 2-6

FÖRBEREDELSE

- Öppna förpackningen och läs dessa anvisningar noga. Packa upp och kontrollera alla delar med avseende på transportskador.
- Om glaset är försett med silk screen-tryck ska den släta sidan vara vänd inåt.
- Elektrisk skruvdragare rekommenderas för montering.

OBS!

- **Botten skyddas av en transparent plastfilm, som måste avlägsnas före montering.**
- **Täta skruvhål och duschväggens möte med vägg och golv med sanitetssilikon.**

VARNING!

Använd inte ammoniakbaserade rengöringsmedel på produkten.

SLUTMONTERING

- Före slutmontering, kontrollera att duschkabinen är vattentät.
- Dra åt eventuella läckande element.
- Använd endast nya slangar för vattenanslutning. Återanvänd aldrig gamla vattenslangar.
- Använd vattenslang som uppfyller kraven enligt EN 61770 samt gällande regler i installationslandet.
- Inkommande vattentryck (varmt och kallt vatten) måste vara

mellan 3 och 5 bar. Kontrollera att trycket är detsamma för varmt och kallt vatten.

OBS!

- **Kontrollera före användning att väggarna är vertikala och korrekt inpassade mot varandra.**
- **Kontrollera att alla delar är korrekt monterade och tätade innan du använder vatten.**
- **Hantera glas varsamt. Eventuella kantskador eller repor som uppstår vid montering kan göra att glaset bryter oväntat.**
- **Häng eller klättra inte på duschkabinen, den är inte konstruerad för att bära upp belastning.**

UNDERHÅLL

Följ dessa anvisningar för bästa funktion och livslängd.

- Använd inte starka eller slipande rengöringsmedel eller lösningsmedel, det kan skada produkten.
- Följ tillverkarens anvisningar vid användning av rengöringsmedel.
- Använd inte stålull/scotchbrite, slipande rengöringsmedel eller vassa föremål.
- Rengör regelbundet med en blandning av lika delar vatten och ättika. Låt verka 5 minuter och skölj med vatten.
- Använd regelbundet bakteriedödande rengöringsmedel.
- Spola bort tvåresten och liknande från väggarna efter varje användning.

FELSÖKNING

Problem	Åtgärd
Läckage	Kontrollera vattentätheten mellan botten och glasväggar.
	Kontrollera vattentätheten mellan botten och manöverpanel.
	Kontrollera vattentätheten mellan skena och dörr.
Väggar inte inpassade mot botten	Kontrollera med vattenpass att botten är horisontell.
	Kontrollera med vattenpass att väggarna är vertikala.
Dörrarna bullrar och/eller rör sig ojämnt	Kontrollera dörrarnas hjul och deras smörjning.
	Kontrollera med vattenpass att duschkabinen är vertikalt infäst mot väggen.

SIKKERHETSANVISNINGER

- Av sikkerhetsmessige årsaker er produktet laget av herdet glass. Slikt glass tåler mye, men om det utsettes for slag eller støt, kan det sprekke helt uventet på et senere tidspunkt.
- Vær nøye med å ikke utsette produktet for slag, støt eller vridning under montering eller bruk.
- Ikke monter produktet på steder hvor det lett kan bli utsatt for støt.
- Ikke la barn leke med produktet.
- Ikke sett klistremerker eller film på glasset. Hvis glasset sprekker, kan det føre til at det oppstår større biter, noe som medfører fare for personskade.

ADVARSEL!

Glass har lett for å brette. Bruk alltid vernehansker ved håndtering.

Etiketten

1. Godkjent i henhold til gjeldende direktiv.
2. Årstal for godkjenning
3. Betegnelse for europeisk standard
4. Rengjøringsring
5. Støtbestandighet/splintring
6. Holdbarhet

BILDE 1

MONTERING

BILDE 2-6

FORBEREDELSE

- Åpne emballasjen og les disse anvisningene nøye. Pakk ut og kontroller alle deler med tanke på transportkader.
- Hvis glasset er utstyrt med silk screen-trykk, skal den slette siden være vendt innover.
- Elektrisk skrutrekker anbefales for montering.

MERK!

- **Bunnen er beskyttet av en transparent plastfilm som må fjernes før montering.**
- **Tett skruerullene og dusjveggen møtet vegg og gulv med sanitær silikon.**

ADVARSEL!

Ikke bruk ammoniakkbaserte rengjøringsmidler på produktet.

SLUTTMONTERING

- Før du fullfører monteringen må du kontrollere at dusjkabinettet er vannrett.
- Stram delene som eventuelt lekker.
- Bruk kun nye slanger til vanntilkobling. Bruk aldri gamle slanger.
- Bruk en vannslange som oppfyller kravene i EN 61770 samt gjeldende regler i installasjonslandet.

- Innkommende vanntrykk (varmt og kaldt vann) må være mellom 3 og 5 bar. Kontroller at trykket er det samme for varmt og kaldt vann..

MERK!

- **Kontroller før bruk at veggene er vertikale og korrekt tilpasset mot hverandre.**
- **Kontroller at alle deler er riktig montert og tettet før du bruker vann.**
- **Håndter glass forsiktig. Eventuelle kantskader eller riper som oppstår ved montering kan føre til at glasset plutselig sprekker. Herdet glass sprekker i svært små biter, men de er skarpe.**
- **Ikke heng eller klatre på dusjkabinettet, det er ikke konstruert for å tåle belastning.**

VEDLIGHOLD

Følg disse anvisningene for best mulig funksjon og levetid.

- Ikke bruk sterke eller slipende rengjøringsmidler eller løsemidler, det kan skade produktet.
- Følg produsentens anvisninger ved bruk av rengjøringsmiddel.
- Ikke bruk stålull/scotchbrite, slipende rengjøringsmidler eller skarpe gjenstander.
- Rengjør regelmessig med en blanding av like deler vann og eddik. La virke i 5 minutter og skyl med vann.
- Bruk regelmessig bakteriedrepende rengjøringsmiddel.
- Skyll bort såperester og lignende fra veggene etter hver gangs bruk.

FEILSØKING

Problem	Tiltak
Lekkasje	Kontroller vannettheten mellom bunnen og glassvegger.
	Kontroller vannettheten mellom bunnen og betjeningspanel.
	Kontroller vannettheten mellom skinne og dør.
Vegger ikke rettet inn mot bunnen	Kontroller med vaterpass at bunnen er horisontal.
	Kontroller med vaterpass at veggene er vertikale.
Dørene støyer og/eller beveger seg ujevnt	Kontroller hjulene på dørene og om de er smurt.
	Kontroller med vaterpass at dusjkabinettet er vertikalt festet mot veggen.

ZASADY BEZPIECZEŃSTWA

- Ze względów bezpieczeństwa produkt został wykonany ze szkła hartowanego. To bardzo wytrzymały materiał, ale może się zabić, jeżeli będzie narażony na uderzenia lub wstrząsy.
- Nie narażaj produktu na uderzenia, wstrząsy ani obroty zarówno podczas montażu, jak i podczas korzystania z niego.
- Nie montuj produktu w pomieszczeniach, w których byłyby narażony na wstrząsy.
- Nie pozwalaj dzieciom bawić się urządzeniem.
- Nie przyklejaj na szybie naklejek ani taśmy samoprzylepnej. Jeśli szyba zbije się, może rozłamać się na większe części, co grozi obrażeniami ciała.

OSTRZEŻENIE!

Szkoło jest kruchym materiałem. Podczas montażu kabiny prysznicowej zawsze używaj rękawic ochronnych.

Etykieta produktu

1. Zatwierdzona zgodność z obowiązującymi dyrektywami.
2. Rok wydania atestu
3. Oznaczenie normy europejskiej
4. Czyszczenie
5. Odporność na uderzenia
6. Trwałość

BILD 1

MONTAŻ

RYS. 2-6

PRZYGOTOWANIA

- Otwórz opakowanie i zapoznaj się dokładnie z niniejszą instrukcją. Rozpakuj urządzenie i sprawdź, czy żadna z części nie uległa uszkodzeniu w trakcie transportu.
- Jeśli szkło jest pokryte sitodrukiem, zamontuj je w ten sposób, aby szkło było zwrócone gładką stroną do wewnątrz.
- Do montażu zaleca się użycie wkrętkarki elektrycznej.

UWAGA!

- **Dno produktu jest zabezpieczone przejrzystą folią ochronną, którą należy zdjąć przed rozpoczęciem montażu.**
- **Uszczelnić otwory na śruby i przyszyć ściana konferencyjną i podłogi z silikonem sanitarnym.**

OSTRZEŻENIE!

Do czyszczenia produktu nie używaj środków na bazie amoniaku.

MONTAŻ KOŃCOWY

- Przed zakończeniem montażu upewnij się, że kabina prysznicowa jest wodoszczelna.
- Dokręć ewentualne nieszczelne połączenia.
- Do podłączenia wody używaj wyłącznie nowych węży. Nigdy nie używaj używanych węży.
- Używaj węża, który spełnia wymogi normy EN 61770 oraz zawarte w lokalnych przepisach.

- Przychodzące ciśnienie wody (ciepłej i zimnej) powinno wynosić od 3 do 5 barów. Upewnij się, że ciśnienie wody jest takie samo dla ciepłej i zimnej wody.

UWAGA!

- **Przed użyciem produktu sprawdź, czy ściany są ustawione pionowo i odpowiednio do siebie dopasowane.**
- **Przed użyciem wody sprawdź, czy wszystkie części produktu zostały prawidłowo zamontowane i uszczelnione.**
- **Obchodź się ostrożnie ze szkłem. Ewentualne uszkodzenia krawędzi szkła lub zarysowania, które powstały podczas montażu, mogą spowodować nieoczekiwane pęknięcie szyby. Szkoło hartowane pęka na małe, lecz bardzo ostre kawałki.**
- **Nie próbuj zawieszać się ani wspinać się na kabine prysznicową, gdyż jej konstrukcja nie jest wytrzymała na duże obciążenia.**

KONSERWACJA

W celu zapewnienia możliwie najlepszego działania i okresu użytkowania przestrzegaj poniższych zasad konserwacji.

- Nie używaj silnych środków czyszczących, środków czyszczących o właściwościach ściernych ani rozpuszczalników – mogą one uszkodzić produkt.
- Postępuj zgodnie z zaleceniami producenta dotyczącymi stosowania środków czyszczących.
- Nie używaj myjek drucianych, szorstkich gąbek, środków czyszczących o właściwościach ściernych ani ostrych przedmiotów.
- Regularnie czyść produkt mieszaniną wody i octu w proporcjach 1:1. Odczekaj 5 minut i spłucz wodą.
- Regularnie stosuj antybakteryjny środek czyszczący.
- Po każdym użyciu spłucz resztki mydła i podobny osad ze ścian kabiny.

WYKRYWANIE USTEREK

Usterka	Sposób usunięcia
Nieszczelność	Sprawdź szczelność pomiędzy dnem a szklanymi ścianami.
	Sprawdź szczelność pomiędzy dnem a panelem sterowania.
	Sprawdź szczelność pomiędzy listwą a drzwiami.
Ściany nie stykają się z dnem	Sprawdź, czy dno jest zamontowane poziomo, używając poziomicy.
	Sprawdź, czy ściany są ustawione pionowo, używając poziomicy.
Drzwi hałasują i/ lub nierówno się przesuwają	Sprawdź kółka kabiny i dopilnuj, by były prawidłowo nasmarowane.
	Sprawdź, czy kabina jest ustawiona pionowo względem ściany, używając poziomicy.

SAFETY INSTRUCTIONS

- For your safety, this product is made of tempered glass. This kind of glass is very resistant but also has the particularity to remember shock history.
- By consequence, it is important to handle this product with a maximum of precaution, by avoiding shock and torsion, notably during setup.
- Avoid to install this kind of product in an area which is particularly exposed to the shock.
- Do not let children play with this product.
- Do not stick adhesive film at the surface of the glass. In case of breaking, this may generate bigger splinters which could be dangerous.

WARNING!

Glass is an extremely fragile material. During handling always wear gloves.

Product label

1. Approved as per applicable directives.
2. Year of approval
3. Number of European standard
4. Cleanability
5. Impact resistance / shatter properties
6. Durability

FIG. 1

ASSEMBLY

FIG. 2-6

PREPARATION

- After opening the packaging, read carefully these instructions, and then check all the delivering elements and check the shower cabin in order to detect any carriage damage.
- If this shower's glass are with silk screen printing, check that the smooth face will be inside the shower cabin.
- In order to make the set up of some items easier, we suggest to use an electric screwdriver.

NOTE:

- **Please note that the tray is protected by a transparent plastic film, you need to remove it before to proceed to the setup of the cabin.**
- **Seal the screw holes and the shower wall meeting wall and floor with sanitary silicone.**

WARNING!

Don't use any scrubbing products or any products made from ammoniac for cleaning this shower cabin.

FINAL SETUP

- Before the final set up of this shower cabin, check it's watertightness.
- In case of leakage on the massage jet or on the walls, retighten the elements.
- For the water supply, use only new water supply flexible hose, never re-use any old water supply flexible hose.

- Use water supply flexible hose conform to the norm
- EN 61770 and recommend on the country in which this shower cabin is set up.
- The pressure of the water feeding (cold and hot) must be between 0,3 MPa (3 Bars) et 0,5MPa (5 Bars). Check that the cold and hot water pressure are the same.

NOTE:

- **For an optimal assembling, always check that all walls and all glass walls are verticals and that they are rightly adjusted the one compared to each other.**
- **Check the fixation of every element before using water.**
- **Please handle all glass with care. Any damage to the edges or scratches to the surface that occur during assembly or normal use can cause the glass to break suddenly. Tempered glass will shatter into very small pieces that will still have sharp edges.**
- **Don't cling to this shower cabin. This shower cabin has not been designed to support heavy load.**

MAINTENANCE

These few advices will increase the shelf life of your shower cabin.

- Never use any cleaning agent that can damage the surface of your shower cabin (acids, solvents or bleach).
- Always check the manufacturer's instruction before using a cleaning agent.
- Never use any scouring powder, pads or sharp instruments to clean your shower cabin.
- Clean regularly your shower cabin with a 50% white vinegar and 50% water solution. Wait for 5 minutes and rinse with water.
- Clean regularly your shower cabin's seal with a anti-bacterial spray to keep the new aspect longer.
- After every using, rinse your shower cabin to prevent any soap or shower gel's stains on the walls.

TROUBLESHOOTING

Trouble	Solution
Leakage	Check the waterproofness between the tray and the glass walls.
	Check the waterproofness between the tray and the function panel.
	Check the waterproofness between the leading rail and the door.
Alignment of the wall glass in relation to the tray	With a spirit level, check that the tray is horizontal.
	With a spirit level, check that the walls and the glass walls are vertical.
Doors are not running smoothly and / or are noisy	Check the wheels set and their lubrication.
	With a spirit level, check that the shower cabin is vertically assemble against the wall.