



**Bruksanvisning för Red Shield dörr-/fönstersensor**

**Bruksanvisning for Red Shield dør-/vindussensor**

**Instrukcja instalacji i obsługi czujnika drzwi/okien Red Shield**

**User Instructions for Red Shield Door/Window Sensor**

**441-081**



**SV** Bruksanvisning i original  
**NO** Bruksanvisning i original  
**PL** Instrukcja obsługi w oryginale  
**EN** Operating instructions in original

---

**SVENSKA** **3**

Innehåll .....	3
Start av dörr-/fönstersensor .....	4
Installation av dörr-/fönstersensor .....	4
Montering med dubbelsidigt självhäftande fästlappar .....	4
Inställning av huskod .....	4
Kodinställning för zontilldelning .....	5
Batterier .....	5
Larmsystemets begränsningar .....	5

---

**NORSK** **7**

Innhold .....	7
Start av dør-/vindussensor.....	8
Installasjon av dør-/vindussensor .....	8
Montering med dobbeltsidig selvheftende limpute .....	8
Innstilling av boligsikkerhetskode .....	8
Kodeinnstilling for sonetildeling .....	9
Batterier .....	9
Alarmsystemets begrensninger .....	9

---

**POLSKI** **11**

Zawartość zestawu .....	11
Uruchomienie czujnika drzwi/okien.....	12
Instalacja czujnika drzwi/okien.....	12
Montaż za pomocą samoprzylepnego mocowania dwustronnego.....	12
Ustawianie kodu.....	12
Ustawienia kodu dla podziału stref .....	13
Baterie.....	13
Ograniczenia systemu alarmowego.....	13

---

**ENGLISH** **15**

Contents.....	15
Starting the door/window sensor .....	16
Installation of the door/window sensor.....	16
Attachment with double-sided self-adhesive fasteners .....	16
Setting the house code .....	16
Code settings for zone allocation.....	17
Batteries.....	17
Limitations of the alarm system .....	17

## Spara dessa anvisningar för framtida behov!

### BESKRIVNING

Red Shield dörr-/fönstersensor består av två delar: en sändare och en magnetkontakt. Sensorn installeras genom att sändaren monteras på dörr-/fönsterkarmen och magneten på själva dörrbladet eller fönsterramen. När dörren eller fönstret öppnas utlöses sensorn och sänder en signal till det trådlösa villalarmets Smart Panel.

### Innehåll

- 1 st. Red Shield dörr-/fönstersensor
- 1 st. magnetkontakt
- 1 st. dubbelsidigt självhäftande fästlapp
- 1 st. installations- och bruksanvisning

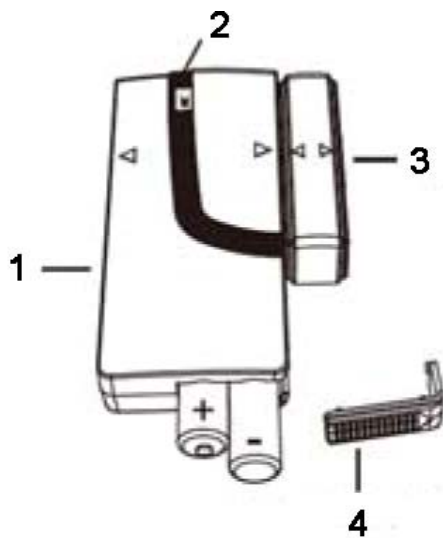

1. Sändare
2. Lampa
3. Magnet
4. Batterilock

### MONTERING

#### Sensorn ska placeras:

- i känsliga utrymmen eller nära in-/utgångar som ska övervakas
- på säkert avstånd från extrema temperaturkällor (radiatorer, ugnar, spisar och liknande) och större metallföremål som kan störa den trådlösa signalöverföringen
- skyddade mot direkt solljus
- endast inomhus och inte bakom skiljeväggar
- där bästa RF-kapacitet uppnås (vid behov).

## HANDHAVANDE

### Start av dörr-/fönstersensor

1. Ta bort batterilocket och sätt i 2 st. nya AAA-batterier, med polaritet enligt figuren, och sätt tillbaka locket.

Batteriladdningsindikering: Om batterierna behöver bytas blinkar den RÖDA lampan på sändaren långsamt.

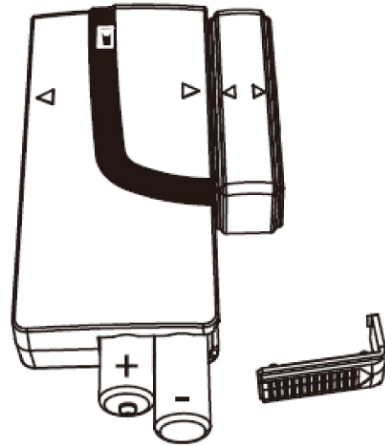

### Installation av dörr-/fönstersensor

1. Montera sändaren på fast yta på dörr-/fönsterkarmen.
2. Montera magneten på dörrbladet eller fönsterramen.

3. Kontrollera att markeringarna >/< på sändarens och magnetens sidor ligger mitt för varandra som i figur.

Sändaren och magneten får sitta högst 5 mm från varandra.

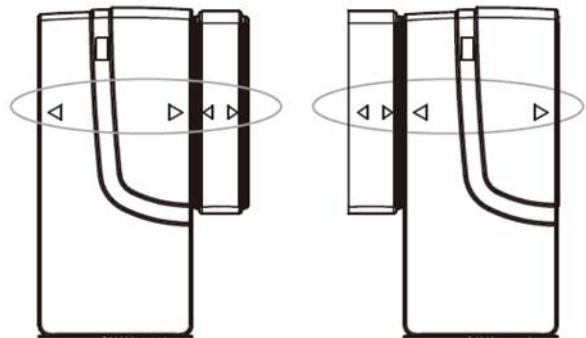

### Montering med dubbelsidigt självhäftande fästlappar

1. Se till att fästytorna är rena.
2. Dra av den ena skyddsfolien och sätt fast fästlappen på sändaren.
3. Dra av den andra skyddsfolien och tryck fast sändaren stadigt på fästytan.
4. Montera magneten på samma sätt.



### Inställning av huskod

Om inte fabriksinställningarna för det trådlösa villalarmets Smart Panel ändrats, behöver huskoden INTE ändras.

Om däremot inställningarna på Smart Panel ändrats, eller behöver ändras för att lösa problem med att Smart Panel och sensorerna fungerar endast ibland eller inte alls, eller stör andra system, måste även huskoden på alla systemmoduler (sensorer och sirener) ändras.

Huskoden kan ändras enligt nedan.

- Det finns fyra byglar eller DIP-omkopplare på varje enhet.
- Ta bort kåpan över bygelfacket. Ändra huskoden genom att flytta byglarna (ON = isatt/OFF = utdragen). Från fabrik är samtliga byglar isatta.
- Kontrollera att systemet fungerar korrekt genom att se till att byglarna på Smart Panel och alla övriga systemmoduler (sensorer och sirener) exakt stämmer överens.

Byglar för huskod		<ul style="list-style-type: none"> <li>• Smart Panel</li> <li>• Alla sensorer</li> </ul> Fabriksinställd huskod: 1: ON, 2: ON, 3: ON, 4: ON ON = isatt/OFF = utdragen
DIP-omkopplare för huskod		<ul style="list-style-type: none"> <li>• Fjärrstyrning</li> </ul> Fabriksinställd huskod: 1: ON, 2: ON, 3: ON, 4: ON

### Kodinställning för zontilldelning

Sensorn har fabriksinställd zontilldelning. Sensorn kan tilldelas till en annan zon enligt anvisningarna nedan:

- Skruva loss och ta bort locket till bygelfacket på sensorns baksida.
- I området märkt Zone Code finns åtta par metallkontakter, markerade med var sin siffra.
- Siffran invid det kontaktpar som är byglat anger den tilldelade zonen.
- Sensorn kan tilldelas till en annan zon genom att den aktuella bygeln dras ut och bygeln för önskad zon sätts i.

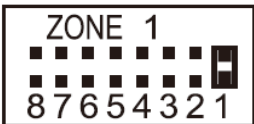
Bygel för zonkod		Fabriksinställd zonkod: zon 1
------------------	--	-------------------------------

## UNDERHÅLL

Produkten kan rengöras med en mjuk, fuktig trasa och sedan torkas. Använd inte slipande eller lösningsmedelsbaserade rengöringsmedel eller aerosolprodukter, eftersom sådana medel kan skada eller missfärga produkten. Se till att inte vätska tränger in i produkten. Försök aldrig rengöra produkten invändigt.

### Batterier

Se till att batterier inte korroderar eller läcker, eftersom detta kan orsaka permanenta skador på produkten. Sätt i batterierna med polerna (+/-) vända åt rätt håll enligt markeringarna i batterifacket. Blanda inte gamla och nya batterier eller batterier av olika typ. Använd inte laddningsbara batterier. Uttjänta batterier ska avfallshanteras i enlighet med gällande regler. **Batterier får inte brännas.**

### Larmsystemets begränsningar

Inte ens de mest avancerade larmsystem kan ge fullständigt skydd mot inbrott eller miljöhändelser. Alla larmsystem kan sättas ur funktion av olika orsaker.

**OBS!** Det kan uppstå problem med larmsystemet om:

- sensorerna placeras utom hörhåll från platser där människor sover eller i avlägsna delar av byggnaden
- sensorerna placeras bakom dörrar eller andra hinder
- inkräktare tar sig in genom oskyddade ingångar, där inga sensorer är placerade
- inkräktare med hjälp av teknisk utrustning kan förbikoppla, blockera eller koppla bort hela systemet eller delar av det
- strömförsörjningen till sensorerna är otillräcklig eller har brutits
- sensorerna är placerade i olämpliga miljö-/temperaturförhållanden, till exempel för nära värmekälla.

**OBS!** Felaktigt underhåll är den vanligaste orsaken till larmfel. Därför bör du testa larmsystemet minst en gång i veckan för att säkerställa att sensorerna och sirenerna fungerar korrekt. Ett larmsystem kan ge dig rätt till lägre försäkringspremier, men det kan aldrig ersätta en försäkring.

Rätten till ändringar förbehålles. Vid eventuella problem, kontakta vår serviceavdelning på telefon: 0200-88 55 88.

Jula AB, Box 363, 532 24 SKARA

[www.jula.se](http://www.jula.se)



## Ta vare på disse anvisningene for fremtidig bruk!

### BESKRIVELSE

Red Shield dør-/vindussensor består av to deler: én sender og én magnetkontakt. Sensoren installeres ved at senderen monteres på dør-/vinduskarmen og magneten på selve dørbladet eller vindusrammen. Når døren eller vinduet åpnes, utløses sensoren og sender et signal til den trådløse boligalarmens Smartpanel.

### Innhold

- 1 stk. Red Shield dør-/vindussensor
- 1 stk. magnetkontakt
- 1 stk. dobbeltsidig selvheftende limpute
- 1 stk. installerings- og bruksanvisning

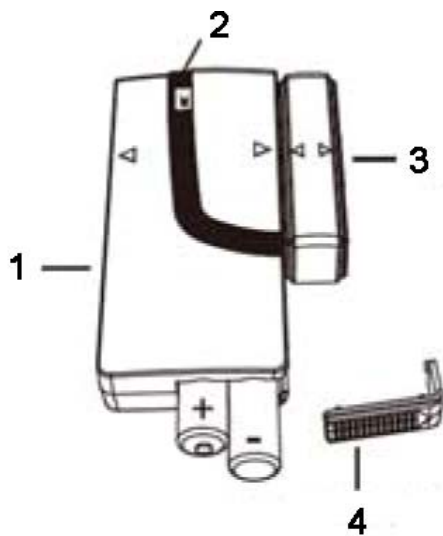

1. Sender
2. Pære
3. Magnet
4. Batterideksel

### MONTERING

#### Sensoren skal plasseres:

- på utsatte steder eller i nærheten av inn-/utganger som skal overvåkes
- på sikker avstand fra ekstreme temperaturkilder (radiatorer, ovner, komfyrer og liknende) og større metallgjenstander som kan forstyrre den trådløse signaloverføringen
- beskyttet mot direkte sollys
- kun innendørs og ikke bak skillevegger
- der den beste trådløse ytelsen kan oppnås (ved behov)

## Start av dør-/vindussensor

1. Fjern batteridekselet, sett inn 2 stk. nye AAA-batterier, med polaritet som vist på figuren, og sett deretter dekselet på plass.

Indikator for batterilading: Hvis batteriene må skiftes, blinker den RØDE lysdioden på senderen langsomt.

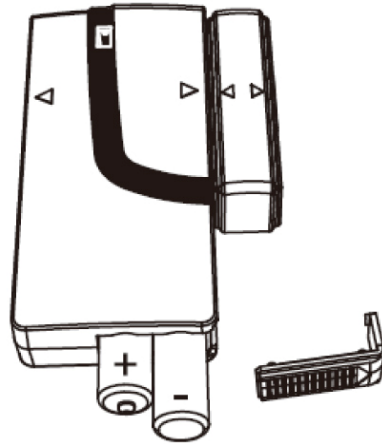

## Installasjon av dør-/vindussensor

1. Monter senderen på en fast overflate på dør-/vinduskarmen.
2. Monter magneten på dørbildet eller vindusrammen.

3. Kontroller at markeringene >/< på siden av senderen og magneten stemmer overens som vist på bildet.

Senderen og magneten kan plasseres maks. 5 mm fra hverandre.

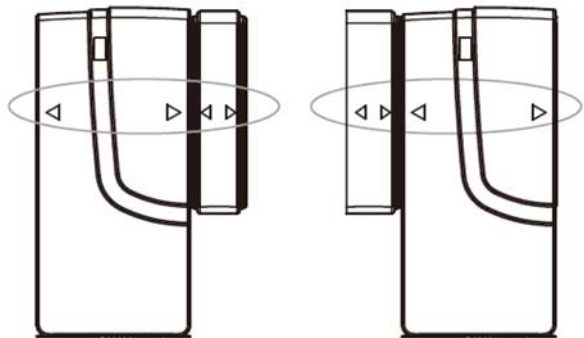

## Montering med dobbeltsidig selvheftende limpute

1. Pass på at overflatene er rene.
2. Trekk av den ene beskyttelsesfolien og fest limputen på senderen.
3. Trekk av den andre beskyttelsesfolien og fest senderen til overflaten.
4. Monter magneten på samme måte.



## Innstilling av boligsikkerhetskode

Hvis ikke fabrikkinnstillingene for den trådløse boligalarmens Smartpanel er endret, trenger du IKKE å endre boligsikkerhetskoden.

Hvis innstillingene på Smartpanel er endret, eller må endres for å løse et problem med at Smartpanel og sensoren bare fungerer innimellom eller ikke i det hele tatt, eller forstyrrer andre system, må også boligsikkerhetskoden på alle systemmoduler (sensorer eller sirener) endres.

Boligsikkerhetskoden kan endres i henhold til nedenstående.

- Det finnes fire broer eller DIP-omkoblere på hver enhet.
- Fjern dekslet over brorommet. Endre boligsikkerhetskoden ved å flytte broene (ON = satt inn / OFF = trukket ut). Fra fabrikk er alle broer satt inn.
- Kontroller at systemet fungerer korrekt ved å kontrollere at broene på Smartpanel og alle andre systemmoduler (sensorer eller sirener) stemmer eksakt overens.

<p>Broer for boligsikkerhetskode</p>		<ul style="list-style-type: none"> <li>• Smartpanel</li> <li>• Alle sensorer</li> </ul> <p>Fabrikkinnstilt boligsikkerhetskode: 1: ON, 2: ON, 3: ON, 4: ON ON = satt inn / OFF = trukket ut</p>
<p>DIP-bryter for boligsikkerhetskode</p>		<ul style="list-style-type: none"> <li>• Fjernstyre</li> </ul> <p>Fabrikkinnstilt boligsikkerhetskode: 1: ON, 2: ON, 3: ON, 4: ON</p>

### Kodeinnstilling for sonetildeling

Sensoren har fabrikkinnstilt sonetildeling. Sensoren kan tildeles til en annen sone i henhold til nedenstående anvisninger:

- Skru løs og fjern lokket til brorommet på sensorens bakside.
- I området merket Zone Code finnes åtte par metallkontakter, markert med hvert sitt tall.
- Tallet ved det kontaktpar som har aktivert bro, angir den tildelte sonen.
- Sensoren kan tildeles til en annen sone ved at den aktuelle broen trekkes ut og broen for ønsket sone settes inn.

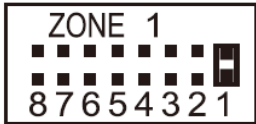
<p>Bro for sonekode</p>		<p>Fabrikkinnstilt sonekode: sone 1</p>
-------------------------	--	---

### VEDLIKEHOLD

Produktet kan rengjøres med en myk, fuktig klut og deretter tørkes. Ikke bruk slipende eller løsemiddelbaserte rengjøringsmidler eller aerosolprodukter fordi slike midler kan skade eller misfarge produktet. Pass på at det ikke trenger væske inn i produktet. Ikke forsøk å rengjøre produktet innvendig.

### Batterier

Pass på at batteriene ikke korroderer eller lekker, ettersom dette kan medføre permanente skader på produktet. Sett inn batteriene med polene (+/-) i riktig retning i henhold til markeringene i batterirommet. Ikke bland gamle og nye batterier eller batterier av forskjellig type. Ikke bruk oppladbare batterier. Brukte batterier skal kastes i henhold til gjeldende regler. **Batterier må ikke brennes.**

### Alarmsystemets begrensninger

Selv det mest avanserte alarmsystem kan ikke garantere 100 % beskyttelse mot innbrudd eller miljøbetingede problemer. Alle alarmsystemer kan settes ut av funksjon av ulike årsaker.

**OBS!** Du kan få problemer med alarmsystemet hvis:

- sensorene plasseres utenfor hørevidde fra steder der mennesker sover eller i fjerne deler av bygningen
- sensorene plasseres bak dører eller andre hindringer
- inntrengere tar seg inn gjennom ubeskyttede innganger, hvor det ikke er plassert noen sensor
- inntrengerne har teknologi som gjør at de kan forbikoble, blokkere eller koble ut hele systemet eller deler av det.
- strømforsyningen til sensorene er utilstrekkelig eller er brutt
- sensorene er plassert under uegnede miljø-/temperaturforhold, for eksempel for nært en varmekilde

**OBS!** Feil vedlikehold er den vanligste årsaken til alarmfeil. Du bør derfor teste alarmsystemet minst én gang i uken for å forsikre deg om at sensorene og sirenene fungerer som de skal. Et alarmsystem kan gi deg rett til lavere forsikringspremie, men det kan aldri erstatte en forsikring.

Med forbehold om endringer. Ved eventuelle problemer kan du kontakte vår serviceavdeling på telefon 67 90 01 34.

Jula Norge AS, Solheimsveien 6-8, 1471 LØRENSKOG

[www.jula.no](http://www.jula.no)



**Zachowaj niniejszą instrukcję obsługi do przyszłego użytku!**

## OPIS

Czujnik drzwi/okien Red Shield składa się z dwóch części: nadajnika i kontaktu magnetycznego. Czujnik instaluje się poprzez umieszczenie nadajnika na ościeżnicy drzwi / parapecie okna, a magnesu na drzwiach lub ramie okna. Kiedy drzwi lub okno zostaną otwarte, czujnik się uruchomi i wyśle wiadomość do bezprzewodowego panelu alarmowego Smart Panel.

### Zawartość zestawu

- 1 czujnik drzwi/okien Red Shield
- 1 kontakt magnetyczny
- 1 samoprzylepne mocowanie dwustronne
- 1 instrukcja obsługi i instalacji

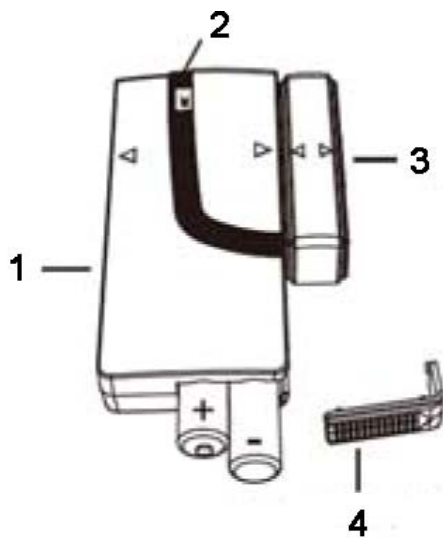

1. Nadajnik
2. Dioda
3. Magnes
4. Pokrywa baterii

## MONTAŻ

### Czujnik należy umieścić:

- w pomieszczeniach najbardziej narażonych lub w pobliżu ważnych wejść/wyjść;
- w odpowiedniej odległości od ekstremalnych źródeł ciepła (grzejniki, piece, kuchenki itp.) i większych metalowych przedmiotów, które mogą zakłócać bezprzewodowy przekaz sygnału;
- osłonięty przed bezpośrednim działaniem promieni słonecznych;
- tylko wewnątrz pomieszczeń i nie za ściankami działowymi;
- tam, gdzie zapewniona będzie najlepsza wydajność pod względem przekazu fal (w razie potrzeby).

## OBSŁUGA

### Uruchomienie czujnika drzwi/okien

1. Otwórz pokrywę baterii i włóż 2 nowe baterie AAA, zachowując zgodność z biegunami według rysunku i zamknij pokrywę.

Wskaźnik niskiego poziomu naładowania baterii:  
Jeśli baterie wymagają wymiany, CZERWONA dioda na nadajniku będzie powoli mrugać.

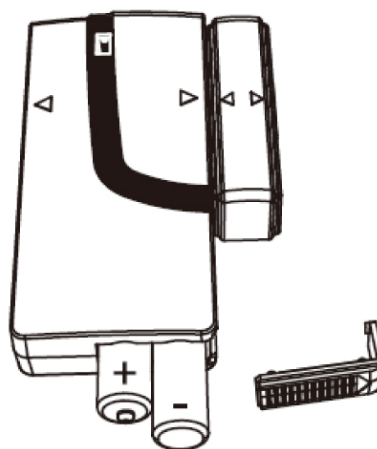

### Instalacja czujnika drzwi/okien

1. Zamontuj nadajnik na stabilnej powierzchni, np. na ościeżnicy drzwi lub ramie okna.
2. Zamontuj magnes na ruchomej powierzchni np. na drzwiach lub ramie okna.

3. Upewnij się, że oznaczenia >/< na nadajniku i magnesie leżą naprzeciwko siebie zgodnie z rysunkiem.

Nadajnik i magnes mogą być zamontowane najdalej 5 mm od siebie.

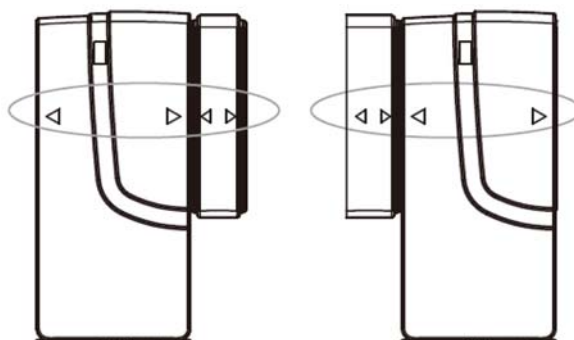

### Montaż za pomocą samoprzylepnego mocowania dwustronnego

1. Upewnij się, czy powierzchnia mocowania jest czysta.
2. Ściągnij folię ochronną i przylep mocowanie na nadajniku.
3. Ściągnij drugą folię ochronną i dociśnij nadajnik do miejsca mocowania, aż będzie stabilnie przyczepiony.
4. W ten sam sposób zamocuj magnes.



### Ustawianie kodu

Jeśli ustawienia fabryczne bezprzewodowego panelu alarmowego Smart Panel nie zostały zmienione, NIE ma potrzeby zmiany kodu.

Jeśli jednak ustawienia na panelu Smart Panel zostaną zmienione lub jeżeli muszą zostać zmienione, aby rozwiązać problem zakłóconej współpracy między panelem a czujnikami, lub panel i czujniki zakłócają działanie innych systemów, kod domowy musi zostać zmieniony we wszystkich modułach systemu (czujniki i syreny).

Ustawienia kodu zmienia się zgodnie z poniższymi wskazówkami.

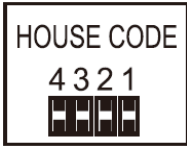
- Na każdej jednostce znajdują się cztery zworki i przełącznik typu DIP.
- Zdejmij pokrywę osłaniającą zworki. Aby zmienić kod, wyciągnij zworki z kontaktów lub wciśnij je.
- Włożona zworka oznacza położenie ON (WŁ), a wyjęta OFF (WYŁ). Ustawiony fabrycznie kod poznaje się po tym, że wszystkie zworki są wciśnięte.
- Upewnij się, że system działa poprawnie poprzez sprawdzenie przełączników na panelu Smart Panel i sprawdzenie, czy pozostałe moduły systemu (czujniki i syreny) są ze sobą odpowiednio skonfigurowane.

Zworki kodu		<ul style="list-style-type: none"> <li>• Smart Panel</li> <li>• Wszystkie czujniki</li> </ul> Kod domowy ustawiony fabrycznie: 1: ON, 2: ON, 3: ON, 4: ON *Zworka: ON (WŁ) = włożona, OFF (WYŁ) = wyciągnięta
Przełącznik typu DIP		<ul style="list-style-type: none"> <li>• Pilot zdalnego sterowania</li> </ul> Kod domowy ustawiony fabrycznie: 1: ON, 2: ON, 3: ON, 4: ON

### Ustawienia kodu dla podziału stref

Czujnik dostarczany jest z uprzednio ustawionym przypisaniem stref. Czujnik można przypisać do innej strefy zgodnie z poniższymi wskazówkami.

- Odkręć i zdejmij pokrywę osłaniającą zworki z tyłu czujnika.
- W miejscu oznaczonym Zone Code znajduje się osiem par metalowych kontaktów, każdy oznaczony swoją cyfrą.
- Cyfra przy parze kontaktów z wciśniętą zworką oznacza strefę.
- Czujnik przydziela się do innej strefy poprzez usunięcie przełącznika z obecnej strefy i włożenie go do pary wtyczek, która odpowiada nowej strefie.

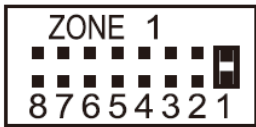
Zworka kodu strefy		Kod strefy ustawiony fabrycznie: strefa 1
--------------------	---	--

## KONSERWACJA

Produkt należy czyścić miękką, wilgotną szmatką, a później wytrzeć do sucha. Nie używaj ściernych i bazujących na rozpuszczalnikach środków czyszczących ani aerozoli, ponieważ środki tego typu mogą uszkodzić lub odbarwić produkt. Dopilnuj, aby woda nie dostała się do środka produktu i nigdy nie próbuj czyścić go od wewnątrz.

### Baterie

Dopilnuj, aby baterie nie skorodowały i nie wyciekły, ponieważ może to spowodować trwałe uszkodzenie produktu. Włóż baterie odpowiednimi biegunami, zgodnie z oznaczeniem wewnątrz przegródki na baterie. Nie łącz starych i nowych baterii ani baterii różnego typu. Nie używaj baterii wielokrotnego ładowania. Zużyte baterie należy wyrzucić do odpowiedniego pojemnika zgodnie z obowiązującymi przepisami. Zużytych baterii nie wyrzucaj wraz z odpadami gospodarczymi. **NIE WRZUCAJ BATERII DO OGNIA.**

### Ograniczenia systemu alarmowego

Nawet najbardziej zaawansowany system alarmowy nie daje 100% ochrony przed włamaniem lub otoczeniem. Wszystkie systemy alarmowe mogą ulec obniżonej funkcjonalności lub mogą się z różnych powodów nie włączyć.

**UWAGA!** Możliwe problemy z alarmem mogą pojawić się, jeśli:

- czujniki nie są umieszczone w zasięgu słuchu śpiących ludzi lub są umieszczone w oddalonych częściach budynku;
- czujniki umieszczone są za drzwiami lub innymi przeszkodami;
- włamywacze wchodzą przez niechronione wejścia (tam, gdzie nie umieszczono czujników);
- włamywacze przy pomocy odpowiedniego sprzętu mogą przełączyć, zablokować lub rozłączyć cały system bądź jego część;
- zasilanie czujników zostało odłączone lub nie jest wystarczające;
- czujniki nie są umieszczone w odpowiednim środowisku/temperaturze, np. są zbyt blisko źródła ciepła.

**UWAGA!** Niewłaściwa konserwacja jest najczęstszą przyczyną usterek alarmu. Dlatego powinno się testować system alarmowy co najmniej raz w tygodniu, aby upewnić się, że czujniki i syreny działają poprawnie.

System alarmowy umożliwia opłacanie niższych składek ubezpieczeniowych, ale nigdy całkowicie nie zastąpi ubezpieczenia.

Z zastrzeżeniem prawa do zmian. W razie ewentualnych problemów skontaktuj się telefonicznie z naszym działem obsługi klienta pod numerem: 801 600 500.

Jula Poland Sp. z o.o., ul. Malborska 49, 03-286 Warszawa, Polska

[www.jula.pl](http://www.jula.pl)

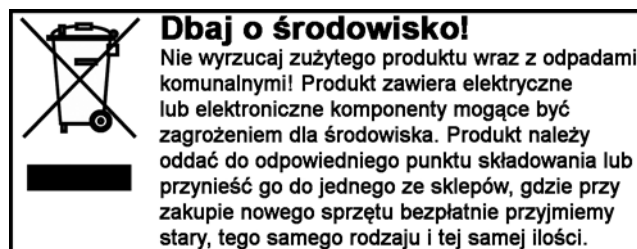

**Save these instructions for future reference!**

**DESCRIPTION**

The Red Shield door/window sensor consists of two parts: a transmitter and a magnetic contact. The sensor is installed by fitting the transmitter on the door/window casement and the magnet on the actual door leaf or window frame. When the door or window is opened the sensor is triggered and sends a signal to the wire-free home alarm Smart Panel.

**Contents**

- 1 Red Shield Door/Window Sensor
- 1 magnetic contact
- 1 double-sided self-adhesive fastener
- 1 copy of installation and user instructions

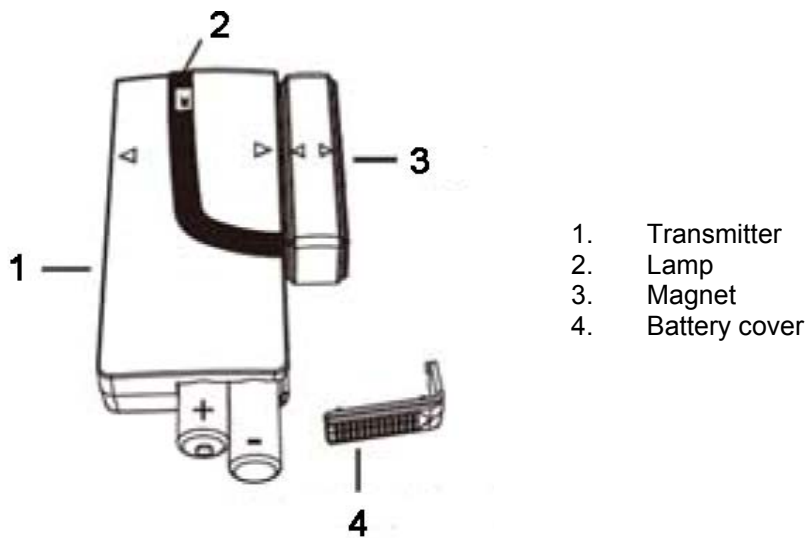

**ATTACHMENT**

**Positioning of the sensor:**

- in sensitive areas or near entrances/exits that are to be monitored
- at a safe distance from sources of heat (radiators, ovens, stoves, etc.) and large metal objects that can disrupt the wireless signal transfer
- protected from direct sunlight.
- only indoors, and not behind partition walls
- where the best RF performance can be achieved (if necessary).

## OPERATION

### Starting the door/window sensor

1. Remove the battery cover and insert 2 new AAA batteries, with the polarity shown in the figure, and then replace the cover.

Battery charging indicator: The RED LED on the transmitter starts flashing slowly if the batteries need replacing.

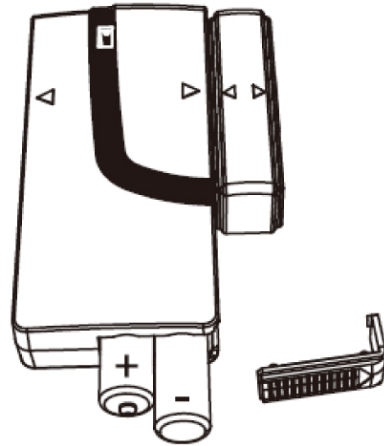

### Installation of the door/window sensor

1. Attach the transmitter to a solid surface on a door/window frame.
2. Attach the magnet to the door leaf or window frame.

3. Check that the >/< markings on the sides of the transmitter and magnet are directly opposite each other as shown in the figure.

The transmitter and the magnet must not be more than 5 mm apart.

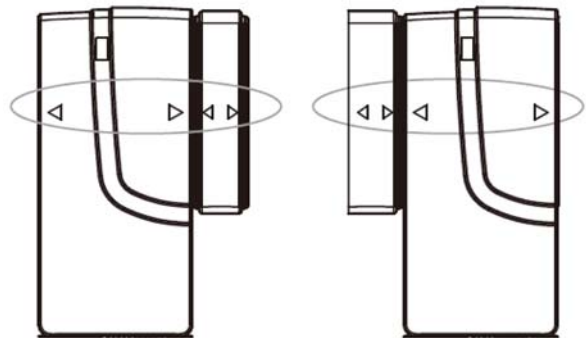

### Attachment with double-sided self-adhesive fasteners

1. Make sure the attachment surfaces are clean.
2. Pull off one of the protective films and attach the fastener to the transmitter.
3. Pull off the other protective film and press the transmitter firmly on the attachment surface.
4. Attach the magnet in the same way.



### Setting the house code

If the factory settings for the wire-free home alarm Smart Panel have not been changed, there is NO NEED TO CHANGE the house code.

However, if the settings on the Smart Panel have been changed, or need to be changed to resolve a problem (whereby the Smart Panel and sensors only work occasionally or not at all, or are disrupting other systems), then the house code must also be changed on all the system modules (sensors and sirens).

The house code can be changed as follows.

- There are four jumpers or DIP switches on each unit.
- Remove the cover over the jumper compartment. Change the house code by moving the jumpers (ON = inserted/OFF = pulled out). All jumpers are inserted on delivery from the factory.
- Check that the system is working properly by making sure that the jumpers on the Smart Panel and all other system modules (sensors and sirens) correspond exactly.

Jumpers for house code		<ul style="list-style-type: none"> <li>• Smart Panel</li> <li>• All sensors</li> </ul> Default house code: 1: ON, 2: ON, 3: ON, 4: ON ON = inserted/OFF = pulled out
DIP switch for house code		<ul style="list-style-type: none"> <li>• Remote control</li> </ul> Default house code: 1: ON, 2: ON, 3: ON, 4: ON

### Code settings for zone allocation

The zone allocation for the sensor is set at the factor. The sensor can be allocated to another zone as shown below:

- Unscrew and remove the cover to the jumper compartment on the back of the sensor.
- In the area marked Zone Code there are eight pairs of metal contacts, each marked with a separate number.
- The number beside the pair of contacts that are strapped indicates the allocated zone.
- The sensor can be allocated to a different zone by pulling out the jumper and inserting the jumper for the required zone.

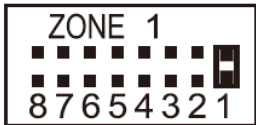
Jumper for zone code		Default zone code: zone 1
----------------------	--	---------------------------

## MAINTENANCE

Clean the product with a soft, damp cloth and then wipe dry. Do not use abrasive or solvent-based detergents or aerosol products, as such substances can damage or discolour the product. Make sure no water gets into the product. Never try to clean the inside of the product.

### Batteries

Make sure that batteries do not corrode or leak; this can cause permanent damage to the product. Insert the batteries with the terminals (+/-) correctly positioned as marked inside the battery compartment. Do not mix old and new batteries, or different types batteries. Do not use rechargeable batteries. Recycle used batteries in accordance with local regulations. **Batteries must not be burned.**

### Limitations of the alarm system

Not even the most advanced alarm systems can provide full protection from intruders or environmental impact. All alarm systems can be disabled for different reasons.

**NOTE!** Problems can occur with the alarm system, if:

- the sensors are not placed within earshot of the places where people sleep, or are placed in remote parts of the building
- the sensors are placed behind doors or other obstacles
- intruders gain access via unprotected entrances, where there are no sensors
- intruders are able to bypass, block or disconnect the system or parts of it, by using technical equipment
- the power supply to the sensors is inadequate, or has been disconnected
- the sensors are placed in unsuitable environmental/temperature conditions, e.g. too close to a source of heat.

**NOTE!** Incorrect maintenance is the most common cause of alarm faults. For this reason, you should test the alarm system at least once a week to make sure the sensors and sirens are working properly. An alarm system may entitle you to lower insurance premiums, but it can never replace insurance.

Jula reserves the right to make changes. In the event of problems, please contact our service department.  
[www.jula.com](http://www.jula.com)

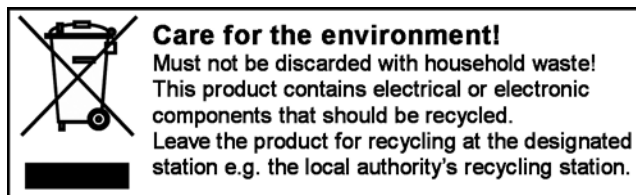



**EC DECLARATION OF CONFORMITY  
EG FÖRSÄKRAN OM ÖVERENSSTÄMMELSE  
EF SAMSVARSERKLÆRING  
DEKLARACJA ZGODNOŚCI WE**



**Jula AB, Box 363, SE-532 24 SKARA, SWEDEN**

certify that the design and manufacturing of this product  
intygar att konstruktion och tillverkning av denna produkt  
bekrefter at konstruksjon og produksjon av dette produktet  
oświadcza, że budowa i sposób produkcji niniejszego produktu



**Wireless window-door sensor / Trådlös dörr-fönster sensor  
Trådløs dør-/vindussensor / Bezprzewodowa czujka magnetyczna**

**WS-102 3V**

Item number / Artikelnummer / Artikkelnnummer / Numer artykułu

**441-081**

conforms to the following directives and standards / överensstämmer med följande direktiv och standarder:  
er i samsvar med følgende direktiver og standarder / są zgodne z następującymi dyrektywami i normami:

**Electromagnetic Compatibility 2004/108/EC  
Radio and Telecommunications Terminal Equipment 1999/5/EC**

**ETSI EN 301 489-1 V1.8.1; ETSI EN 301 489-3 V1.4.1  
ETSI EN 300 220-1 V2.3.1; ETSI EN 300 220-2 V2.3.1  
EN 60950-1:2006+A11:2009+A1:2010**

This product was CE marked in year -11

Name and address of the person authorised to compile the technical file: Sebastian Ilczuk  
Box 363, SE-532 37 Skara, Sweden

Skara 2011-04-04

**Henrik Christensson**  
PRODUCT MANAGER