

# HAMRON



- SE** Bruksanvisning för blyxtlampa LED
- NO** Bruksanvisning for varsellys LED
- PL** Instrukcja obsługi lampy błyskowej LED
- EN** User Instructions for flashing light LED

- SE** - Bruksanvisning i original
- NO** - Bruksanvisning i original
- PL** - Instrukcja obsługi w oryginale
- EN** - Operating instructions in original

Date of production: 2014-05-26

© Jula AB

<b>SVENSKA</b> .....	<b>4</b>
SÄKERHETSANVISNINGAR .....	4
TEKNISKA DATA .....	4
BESKRIVNING .....	4
MONTERING .....	4
<b>NORSK</b> .....	<b>6</b>
SIKKERHETSANVISNINGER .....	6
TEKNISKE DATA .....	6
BESKRIVELSE .....	6
MONTERING .....	6
<b>POLSKI</b> .....	<b>8</b>
ZASADY BEZPIECZEŃSTWA .....	8
DANE TECHNICZNE .....	8
OPIS .....	8
MONTAŻ .....	8
<b>ENGLISH</b> .....	<b>10</b>
SAFETY INSTRUCTIONS .....	10
TECHNICAL DATA .....	10
DESCRIPTION .....	10
ASSEMBLY .....	10

## SÄKERHETSANVISNINGAR

### Läs bruksanvisningen noggrant innan användning!

Spara den för framtida behov.

## TEKNISKA DATA

Mått	660(790) x 230 x 240 mm
Material lamphus	aluminium
Spänning	12-24 V
Arbetsström	300 mA
Driftmiljö	-40 till +70 °C

## BESKRIVNING

- Blixtrande varningsljus med orange lysdioder och 10 olika blinkmönster.
- Lämplig för såväl personbilar, arbetsfordon och lastbilar.
- För infälld montering.
- Levereras med fäste för takmontering.

## MONTERING

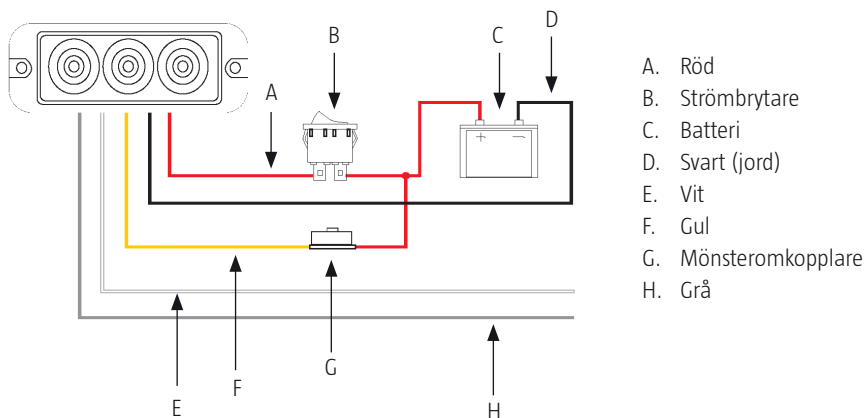

**OBS!** Om synkronfunktionen används, dra den vita kabeln vidare till nästa lampas grå kabel. Den gula kabeln måste sammankopplas innan den når mönsteromkopplaren.

Rätten till ändringar förbehålles. Vid eventuella problem, kontakta vår serviceavdelning på telefon 0200-88 55 88.

Jula AB, Box 363, 532 24 SKARA

[www.jula.se](http://www.jula.se)

	<p><b>Värna om miljön!</b></p> <p>Får ej slängas bland hushållssopor!</p> <p>Denna produkt innehåller elektriska eller elektroniska komponenter som skall återvinnas.</p> <p>Lämna produkten för återvinning på anvisad plats, till exempel kommunens återvinningsstation.</p>
---	--

## SIKKERHETSANVISNINGER

### Les bruksanvisningen nøye før bruk!

Ta vare på den for fremtidig bruk.

## TEKNISKE DATA

Mål	660(790) x 230 x 240 mm
Materiale lampehus	aluminium
Spenning	12-24 V
Arbeidsstrøm	300 mA
Driftsmiljø	-40 til +70 °C

## BESKRIVELSE

- Blinkende varselslys med oransje lysdioder og 10 forskjellige blinkmønstre.
- Egner seg for personbiler, arbeidskjøretøy og lastebiler.
- Til innfelt montering.
- Leveres med feste for takmontering.

## MONTERING

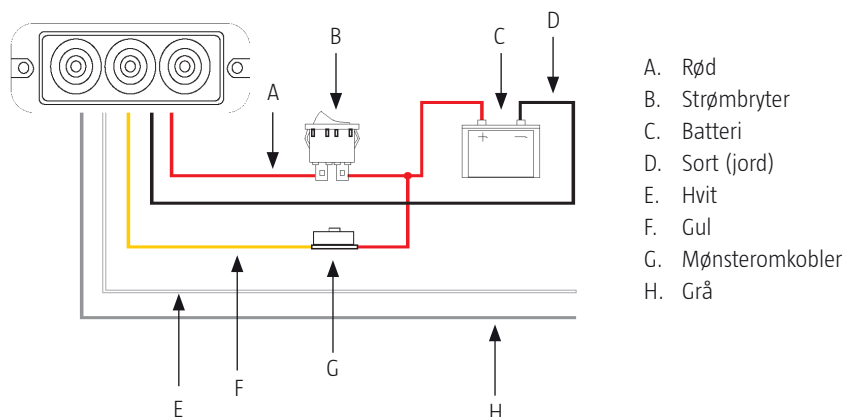

**OBST!** Hvis synkronfunksjonen brukes, dra den hvite kabelen videre til neste lampes grå kabel. Den gule kabelen må kobles sammen før den når mønsteromkobleren.

Med forbehold om endringer. Ved eventuelle problemer kan du kontakte vår serviceavdeling på telefon 67 90 01 34.

Jula Norge AS, Solheimsveien 6–8, 1471 LØRENSKOG

[www.jula.no](http://www.jula.no)



**Verne om miljøet!**

Må ikke kastes sammen med husholdningsavfallet!

Dette produktet inneholder elektriske eller elektroniske komponenter som skal gjenvinnes.

Lever produkt till gjenvinning på anvist sted, f.eks. kommunens miljøstation.

## ZASADY BEZPIECZEŃSTWA

### Przed użyciem uważnie przeczytaj instrukcję obsługi!

Zachowaj ją w celu wykorzystania w przyszłości.

## DANE TECHNICZNE

Wymiary	660(790) x 230 x 240 mm
Materiał obudowy lampy	aluminium
Napięcie	12-24 V
Pobór prądu	300 mA
Warunki użytkowania	-40 do +70°C

## OPIS

- Lampa ostrzegawcza, błyskowa, z pomarańczowymi diodami i 10 różnymi trybami migania.
- Nadaje się zarówno do samochodów osobowych, dostawczych, jak i ciężarowych.
- Do montażu wpuszczanego.
- Dostarczana z uchwytem do montażu na dachu.

## MONTAŻ

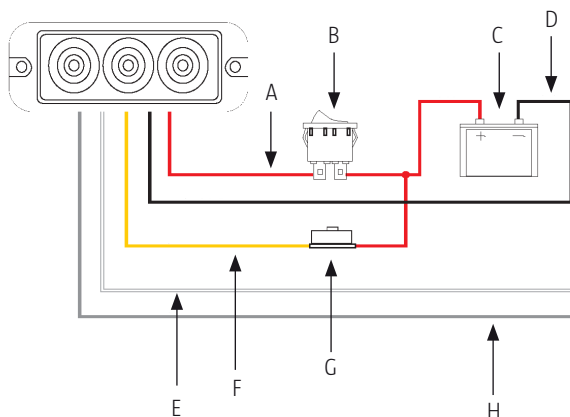

- A. Czerwony
- B. Przełącznik
- C. Akumulator
- D. Czarny (uziemiające)
- E. Biały
- F. Żółty
- G. Przełącznik trybów migania
- H. Szary

**UWAGA!** W przypadku zastosowania montażu synchronicznego połącz biały kabel z kablem szarym następnego lampy. Żółte kable muszą zostać połączone przed przyłączeniem do przekaźnika trybów migania.

Z zastrzeżeniem prawa do zmian. W razie ewentualnych problemów skontaktuj się telefonicznie z naszym działem obsługi klienta pod numerem: 801 600 500.

Jula Poland Sp. z o.o., ul. Malborska 49, 03-286 Warszawa, Polska

[www.jula.pl](http://www.jula.pl)



### **DBAJ O ŚRODOWISKO!**

Nie wyrzucaj zużytego produktu wraz z odpadami komunalnymi!

Produkt zawiera elektryczne lub elektroniczne komponenty mogące być zagrożeniem dla środowiska.

Produkt należy oddać do odpowiedniego punktu składowania lub przynieść go do jednego ze sklepów gdzie przy zakupie nowego sprzętu bezpłatnie przyjmimy stary tego samego rodzaju i w tej samej ilości.

## SAFETY INSTRUCTIONS

### Read the operating instructions carefully before use!

Save these instructions for future reference.

## TECHNICAL DATA

Dimensions	660(790) x 230 x 240 mm
Lamp body material	aluminium
Voltage	12-24 V
Working current	300mA
Operating environment	-40 to +70°C

## DESCRIPTION

- Flashing warning light with orange LEDs and 10 different flashing patterns.
- Suitable for private cars, work vehicles and trucks.
- For recessed assembly.
- Supplied with attachment for roof fitting.

## ASSEMBLY

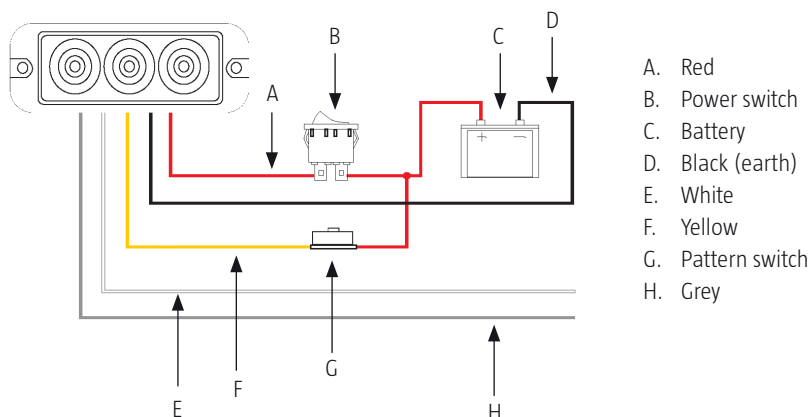

**NB:** If using synchronous function, pull the white cable up to the grey cable of the next lamp. The yellow cable must be connected before it reaches the pattern switch.

Jula reserves the right to make changes. In the event of problems, please contact our service department.  
[www.jula.com](http://www.jula.com)

	<p><b>Care for the environment!</b> Must not be discarded with household waste! This product contains electrical or electronic components that should be recycled. Leave the product for recycling at the designated station e.g. the clocl authority's recycling station.</p>
---	--