

MARQUANT®



SE Bruksanvisning för bilstereo

NO Bruksanvisning for bilstereo

PL Instrukcja obsługi samochodowego odtwarzacza stereo

EN User instructions for car stereo

- SE** - Bruksanvisning i original
- NO** - Bruksanvisning i original
- PL** - Instrukcja obsługi w oryginale
- EN** - Operating instructions in original

Date of production: 2014-12-29

© Jula AB

SVENSKA	5
SÄKERHETSANVISNINGAR	5
TEKNISKA DATA	5
BESKRIVNING	7
MONTERING	8
Kopplingsschema	8
HANDHAVANDE	9
Frontpanel	9
Fjärrkontroll	10
NORSK	15
SIKKERHETSANVISNINGER	15
TEKNISKE DATA	15
BESKRIVELSE	17
MONTERING	18
Koblingsskjema	18
BRUK	19
Frontpanel	19
Fjernkontroll	20
POLSKI	25
ZASADY BEZPIECZEŃSTWA	25
DANE TECHNICZNE	25
OPIS	27
MONTAŻ	28
Schemat połączeń	28
OBŚLUGA	29
Panel	29
Pilot zdalnego sterowania	30

ENGLISH	35
SAFETY INSTRUCTIONS	35
TECHNICAL DATA	35
DESCRIPTION	37
INSTALLATION	38
Wiring diagram	38
OPERATION	39
Front panel	39
Remote control	40

SÄKERHETSANVISNINGAR

Läs bruksanvisningen noggrant innan användning!

Spara den för framtida behov.

- Läs bruksanvisningen noga vad gäller den elektriska anslutningen. Utförs denna felaktigt kommer bilstereon att skadas.
- Bilstereo bör om möjligt installeras av en yrkesman.
- Anslut inte strömkabeln förrän alla andra anslutningar till bilstereo har gjorts.
- Isolera alla exponerade kablar för att undvika kortslutning.
- Alla lösa kablar bör fästas efter slutförd installation.
- Bilstereo är avsedd att drivas av ett 12–15 V-system med negativ jord. Kontrollera att bilen har ett sådant elsystem.
- Anslut bilstereo i enlighet med kopplingsdiagrammet, annars kommer den inte att fungera som tänkt och skador kan uppstå.
- Högtalarna måste anslutas korrekt, annars finns risk för att såväl förstärkare som högtalare skadas.
- Om antennkabeln (BLÅ) jordas eller ansluts felaktigt kan bilstereo gå sönder eller bli omöjlig att starta.
- Om strömkabeln (GUL) jordas eller ansluts felaktigt kan bilstereo gå sönder eller bli omöjlig att starta eller stänga av.
- Om minneskabeln (RÖD) jordas eller ansluts felaktigt kan bilstereo gå sönder eller bli omöjlig att starta eller stänga av.

TEKNISKA DATA

FM-mottagare

Frekvensomfång	87,5-108 MHz
Mellanväg	10,7 MHz $\pm 0,3$ %
Signal-/brusförhållande	50 dB
Radions känslighet	10 dB

AM-mottagare

Frekvensomfång	522–1 620 MHz
Mellanfrekvens	455 MHz ± 5 %
Signal-/brusförhållande	45 dB
Radions känslighet	40 dB

DAB tuner

Frekvensomfång	174-240MHz
Signal-/beusförhållande	50dB
Känslighets band III	≥-95
Känslighets L-band	≥-94

USB/SD

Frekvensomfång	20 Hz–20 kHz
Signal-/brusförhållande	>50 dB
T.H.D	<3 % (1 kHz)

Övrigt

Max. uteffekt	4 x 45 W
Spänningsförsörjning	11–15 VDC (neg. jord)
Högtalarimpedans	4–8 ohm/kanal
Mått	177 x 90 x 50 mm
Vikt	0,88 kg

BESKRIVNING

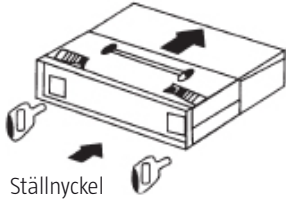

Ställnyckel

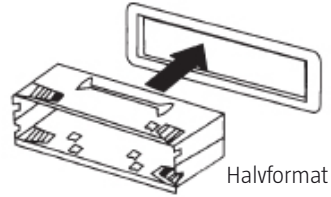

Halvformat

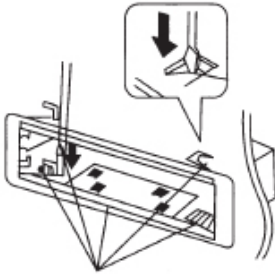

Böj dessa flikar vid behov

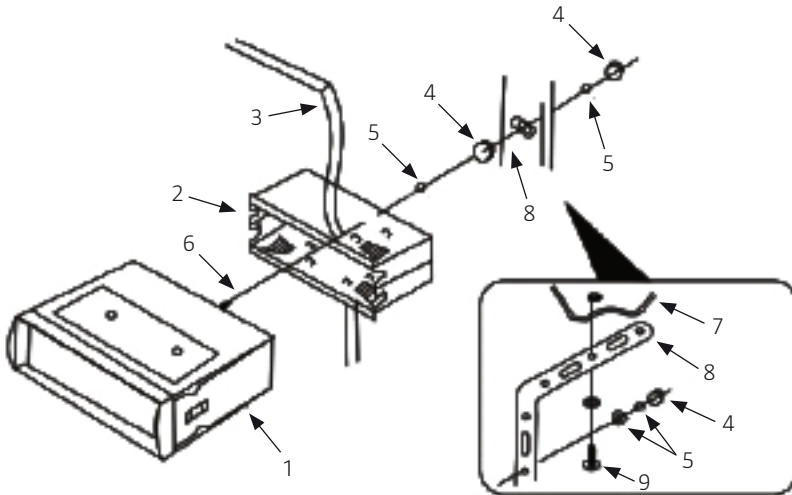
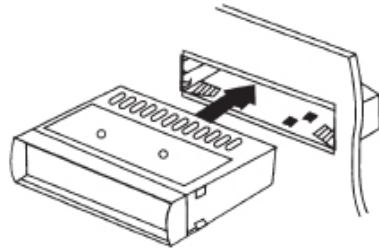

- | | | | |
|---|-----------------|---|--|
| 1 | Huvudenhet | 6 | Sexkantsskruvar (15 st. M5) |
| 2 | Halvformat | 7 | Bilkaross |
| 3 | Instrumentbräda | 8 | Bakre fäste |
| 4 | Sexkantsskruv | 9 | Plåtskruv $\varnothing 5 \times 15$ mm |
| 5 | Fjäderbricka | | |

MONTERING

KOPPLINGSSCHEMA

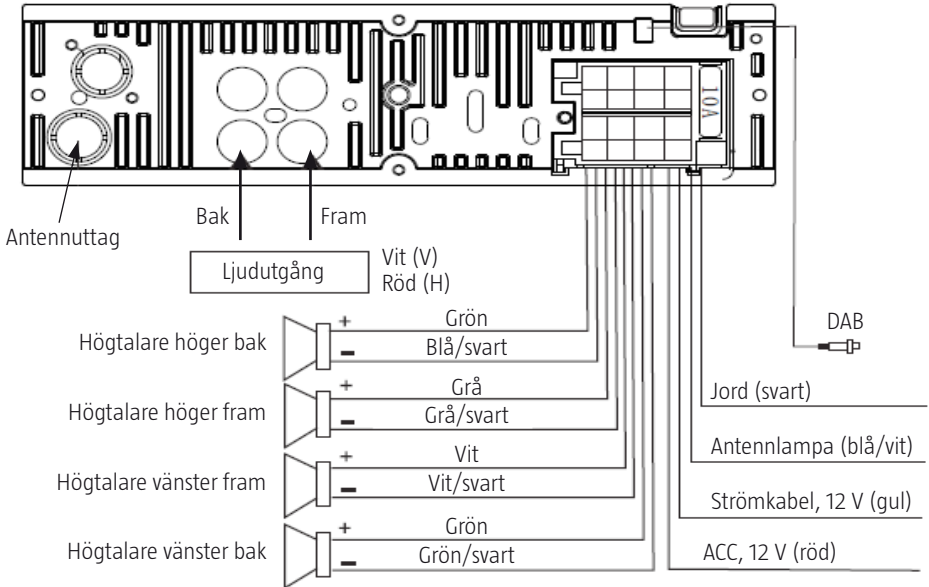

1. Denna bilstereo får endast anslutas till ett 12 V-system med negativ jord.
2. För att undvika kortslutning, koppla bort bilbatteriet helt medan installationen pågår.
3. Observera att den gula kabeln ansluts till pluskontakten (+) eller till batteripolen (BAT).
4. Kontrollera säkringen. Bilstereo och bil måste ha samma typ av säkringar.
5. Högtalare (4–8 ohm) av god kvalitet krävs för att ljudet ska bli bra.

HANDHAVANDE

FRONTPANEL

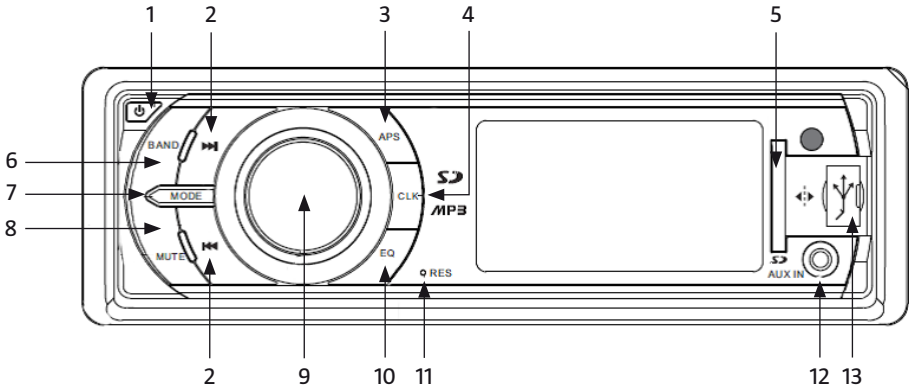

- Tryck en gång för att starta/stänga av bilstereon.
- APS
 - Används i radioläget för att byta station (87,5; 90,0; 98,0; 106,0; 108,0; 87,5).
 - Håll in knappen för att automatiskt söka efter kanaler och spara hittade kanaler.
- Knappen CLK. Tryck på denna knapp för att visa klockan. Ställ in klockan: håll in i 2 sekunder och tryck 9 – minutsiffrorna blinkar, vrid knappen för att ställa in minuterna.
- SD-kortplats
- BAND
 - Vid uppspelning från USB/SD-kort, tryck här för paus. **⏸**
 - I radioläge, tryck här för att byta kanal, håll in knappen för att manuellt spara en radiokanal (Siffrorna på LCD-skärmen blinkar, använd **1-6** för att välja 1–6, radiokanalen sparas efter 5 sekunder. OBS! Medan siffrorna blinkar, tryck på knappen BAND för att avbryta.) I Bluetooth-läge, tryck här för att besvara ett samtal.
- MODE
 - Byta funktionsläge
 - I Bluetooth-läge, tryck här för att avsluta ett samtal.
- Knapparna **⏮** **⏭** i radioläge: tryck en gång för automatisk kanalsökning, håll in för manuell kanalsökning. I uppspelningsläge: tryck en gång för att hoppa till nästa låt, håll in för att snabbspola framåt/bakåt.

8. MUTE: stänger av ljudet.
9. (1) Ratt för volymjustering (2) Multifunktionsknapp
Håll in knappen för att ändra följande inställningar:
 - Tryck en gång för att justera knappljud
 - Tryck två gånger för att ändra TA-volym
 - Tryck en tredje gång för att stänga av TA (slå på funktionen igen på samma sätt)
 - Tryck en fjärde gång för automatisk TA-sökning.
 - Tryck en femte gång för att stänga av registreringen (REG OFF),
 - Tryck en sjätte gång för att slå på/av AF
 - Tryck en sjuende gång för PTY MODE, vrid på knappen för att välja mellan följande kategorier: NEWS→AFFAIRS→INFO→SPORT→EDUCATE→DRAMA→CULTURE→SCIENCE→VARIED→POP M→ROCK→EASY M→LIGHTM→CLASSICS→OTHER M→WEATHER →FINANCE→CHILDREN→SOCIAL→RELIGION→PHONE IN→TRAVEL→LEISURE→ DOCUMENT
Tryck en åttonde gång för att slå på/av EON.
10. EQ: Tryck en gång för POP, två för ROCK, tre för KLASSISKT, fyra för FLAT och fem för att stänga equalizern igen.
11. RES: Återställning. Om fel uppstår kan denna knapp användas för att återställa bilstereon till fabriksinställningarna.
12. AUX: extern ingång.
13. USB-port

OBS! Denna bilstereo stödjer formaten MP3, WMA, APE, FLAC och WAV. (APE & FLAC är så kallade "lossless"-format.)

FJÄRRKONTROLL

1. Starta/stäng av bilstereon
2. MODE: Byt funktionsläge
3. Paus
4. MUTE: Ljud av
5. BAND: Byt frekvensband
6. Se frontpanelen, punkt 9
7. V-SEL/MENU: Tryck för att växla mellan BAS, TRE, BAL, FAD
8. AMS: I radioläge, tryck för att automatiskt söka efter och spara kanaler. I DAB-läge, tryck för automatisk kanalsökning. I uppspelningsläge, tryck AMS samt VOL+/VOL- för att välja spår

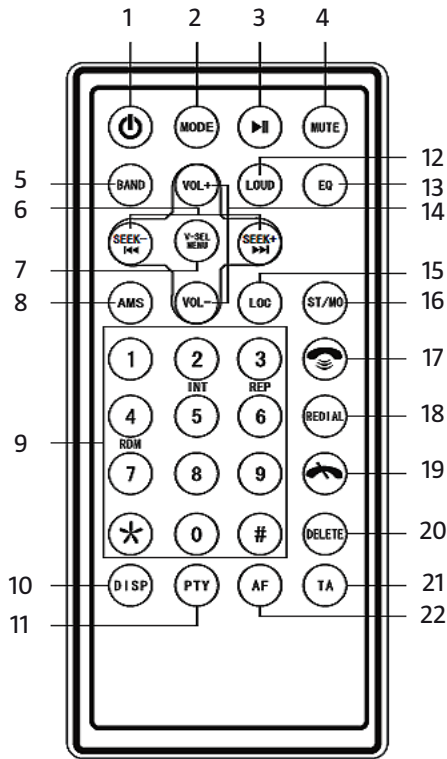

9. Sifferknapparna 0–9: Används för att slå telefonnummer i Bluetooth-läge
- Siffran 1: i radioläge, tryck för att välja sparad kanal 1.
 - Siffran 2/INT: i radioläge, tryck för att välja sparad kanal 2. I uppspelningsläge, tryck för att bläddra mellan spår.
 - Siffran 3/RPT: i radioläge, tryck för att välja sparad kanal 3. I uppspelningsläge, tryck för att repetera spår.
 - Siffran 4/RDM: i radioläge, tryck för att välja sparad kanal 4. I uppspelningsläge, tryck för att slumpa spår.
 - Siffran 5: i radioläge, tryck för att välja sparad kanal 5. I uppspelningsläge, tryck för att backa 10 spår.
 - Siffran 6: i radioläge, tryck för att välja sparad kanal 6. I uppspelningsläge, tryck för att hoppa fram 10 spår.

- Knappen *: Tillbaka till föregående meny (i Bluetooth-läge).
 - Knappen #: tillbaka till huvudmenyn (i Bluetooth-läge).
10. DISP: Klockinställning (använd knapparna VOL+ och VOL- för att göra inställningarna).
 11. PTY: tryck för att välja RDS-läge.

Tryck en gång på PTY, skärmen visar MUSIC – använd knapparna SEEK+ och SEEK- för att välja läge. Växling sker mellan följande inställningar:



- Tryck på 1 för att växla mellan "POP M" och "ROCK M".
- Tryck på 2 för att växla mellan "EASY M" och "LIGHT M".
- Tryck på 3 för att växla mellan "CLASSICS" och "OTHER M".
- Tryck på 4 för att växla mellan "JAZZ M" och "COUNTRY".
- Tryck på 5 för att växla mellan "NATION M" och "OLDIES M".
- Tryck på 6 för att välja "FOLK M".

Tryck två gånger på PTY för att visa "SPEECH" på LCD-skärmen.

- Tryck på 1 för att växla mellan "NEWS", "AFFAIRS" och "INFO".
- Tryck på 2 för att växla mellan "SPORT", "EDUCATE" och "DRAMA".
- Tryck på 3 för att växla mellan "CULTURE", "SCIENCE" och "VARIED".
- Tryck på 4 för att växla mellan "WEATHER", "FINANCE" och "CHILDREN".
- Tryck på 5 för att växla mellan "SOCIAL", "RELIGION" och "PHONE IN".
- Tryck på 6 för att växla mellan "TRAVEL", "LEISURE" och "DOCUMENT".

Tryck en tredje gång på knappen PTY för att stänga av kategorivalsfunktionen.

12. LOUD: Basförstärkning
13. Knappen EQ: tryck för att växla mellan förinställningarna "POP", "CLASSIC", "FLAT", "ROCK" och "DSP OFF"
14. Knapparna VOL+/VOL-: Volymreglage.
15. LOC: Tryck för att växla mellan styrning från frontpanel eller fjärrkontroll.
16. ST/MO: Byta mellan stereo/mono.
17. Knapp för att svara i telefon.
 - Aktivera Bluetooth på mobiltelefonen, sök efter tillgängliga enheter. "Car BT" visas. Ange koden "0000" för att parkoppla bilstereon och mobiltelefonen.
18. REDIAL (återuppringning i Bluetooth-läge)
19. Avsluta samtal
20. DELETE (Ta bort).

21. TA: I radioläge, tryck för att starta eller stoppa sökning efter RDS-stationer. Håll in för att stänga av registreringen.
22. AF: i radioläge, tryck för att slå på/av RDS. Håll in för EON.
Växlar läge till DAB när DAB-signal mottas. På LCD-skärmen visas då "Ensemble long label".
Funktioner för DAB+: I DAB+-läge användas följande knappar på fjärrkontrollen:
- Tryck 1 för förinställd kanal 1, håll in för att spara aktuell inställning som kanal 1.
 - Tryck 2 för förinställd kanal 2, håll in för att spara aktuell inställning som kanal 2.
 - Tryck 3 för förinställd kanal 3, håll in för att spara aktuell inställning som kanal 3.
 - Tryck 4 för förinställd kanal 4, håll in för att spara aktuell inställning som kanal 4.
 - Tryck 5 för förinställd kanal 5, håll in för att spara aktuell inställning som kanal 5.
 - Tryck 6 för förinställd kanal 6, håll in för att spara aktuell inställning som kanal 6.
 - Tryck på knappen  för att gå till nästa sparade radiokanal.
 - Tryck på knappen  för att gå till föregående sparade radiokanal.
 - Tryck på APS för automatisk sökning efter DAB-kanaler och spara dessa. Det finns totalt 18 minnesplatser för DAB-kanaler. Tryck BAND för att växla mellan DAB1, DAB2 och DAB3.
 - Tryck på knappen "CLK" för att växla mellan följande funktioner: Ensemble long label->Frequency label->Frequency at present->PTY ->DLS->Receive time of DAB->Signal strength->Signal quality

Rätten till ändringar förbehålles. Vid eventuella problem, kontakta vår serviceavdelning på telefon 0511-34 20 00

Jula AB, Box 363, 532 24 SKARA

www.jula.se

	<p>Värna om miljön!</p> <p>Får ej slängas bland hushållssopor!</p> <p>Denna produkt innehåller elektriska eller elektroniska komponenter som skall återvinnas.</p> <p>Lämna produkten för återvinning på anvisad plats, till exempel kommunens återvinningsstation.</p>
---	--

SIKKERHETSANVISNINGER

Les bruksanvisningen nøye før bruk!

Ta vare på den for fremtidig bruk.

- Les bruksanvisningen nøye med hensyn til elektrisk tilkobling . Dersom dette utføres på feil måte, vil bilstereo bli skadet.
- Om mulig bør bilstereo installeres av en kvalifisert person.
- Ikke koble til strømkabelen før alle andre tilkoblinger til bilstereo er utført.
- Isoler alle eksponerte kabler for å unngå kortslutning.
- Alle løse kabler bør festes etter installasjonen er fullført.
- Bilstereo er beregnet for å drives av et 12–15 V-anlegg med negativ jord. Kontroller at bilen har et slikt elektrisk anlegg.
- Koble til bilstereo i overensstemmelse med koblingsskjemaet, ellers kommer den ikke til å fungere som tiltenkt, og skader kan oppstå.
- Høytalerne må tilkobles riktig, ellers vil det være fare for at både forsterkeren og høytalerne tar skade.
- Hvis antennekabelen (BLÅ) jordes eller kobles til på feil måte, kan bilstereo bli ødelagt eller bli umulig å starte.
- Hvis strømkabelen (GUL) jordes eller kobles til på feil måte, kan bilstereo bli ødelagt eller bli umulig å starte eller slå av.
- Hvis minnekabelen (RØD) jordes eller kobles til på feil måte, kan bilstereo bli ødelagt eller bli umulig å starte eller slå av.

TEKNISKE DATA

FM-mottaker

Frekvensområde	87,5-108 MHz
Mellombølge	10,7 MHz $\pm 0,3$ %
Signal-/støyforhold	50 dB
Radioens følsomhet	10 dB

AM-mottaker

Frekvensområde	522–1 620 MHz
Mellomfrekvens	455 MHz ± 5 %
Signal-/støyforhold	45 dB
Radioens følsomhet	40 dB

DAB-radio

Frekvensområde	174-240MHz
Signal/støyforhold	50dB
Følsomhet bånd III	≥-95
Følsomhet L-bånd	≥-94

USB/SD

Frekvensområde	20 Hz–20 kHz
Signal-/støyforhold	>50 dB
T.H.D	<3 % (1 kHz)

Annet

Maks. ut-effekt	4 x 45 W
Spenningsforsyning	11–15 VDC (neg. jord)
Høytalerimpedans	4–8 ohm/kanal
Mål	177 x 90 x 50 mm
Vekt	0,88 kg

BESKRIVELSE

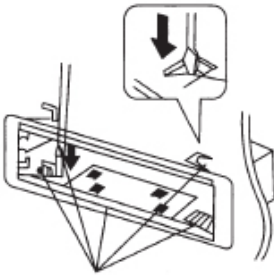
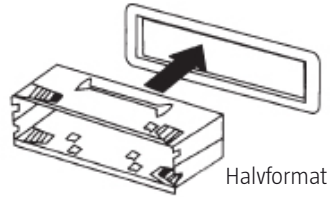
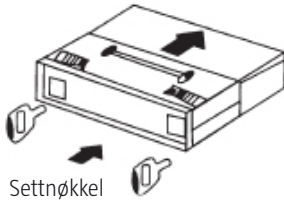

Bøy disse flikene ved behov

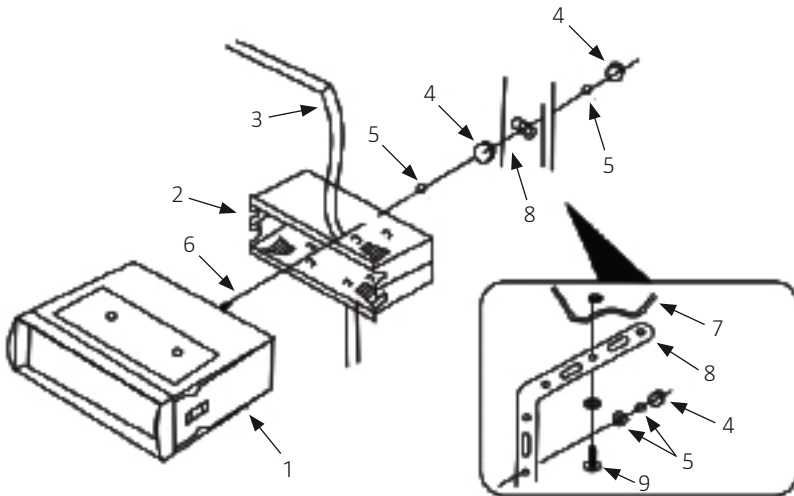
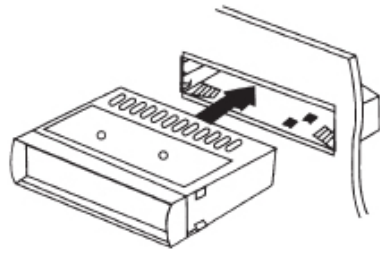

- 1 Hovedenhet
- 2 Halvformat
- 3 Instrumentpanel
- 4 Sekskantskrue
- 5 Fjærskive

- 6 Sekskantskruer (15 stk. M5)
- 7 Karosseri
- 8 Bakre feste
- 9 Plateskrue $\varnothing 5 \times 15$ mm

MONTERING

KOBLINGSSKJEMA

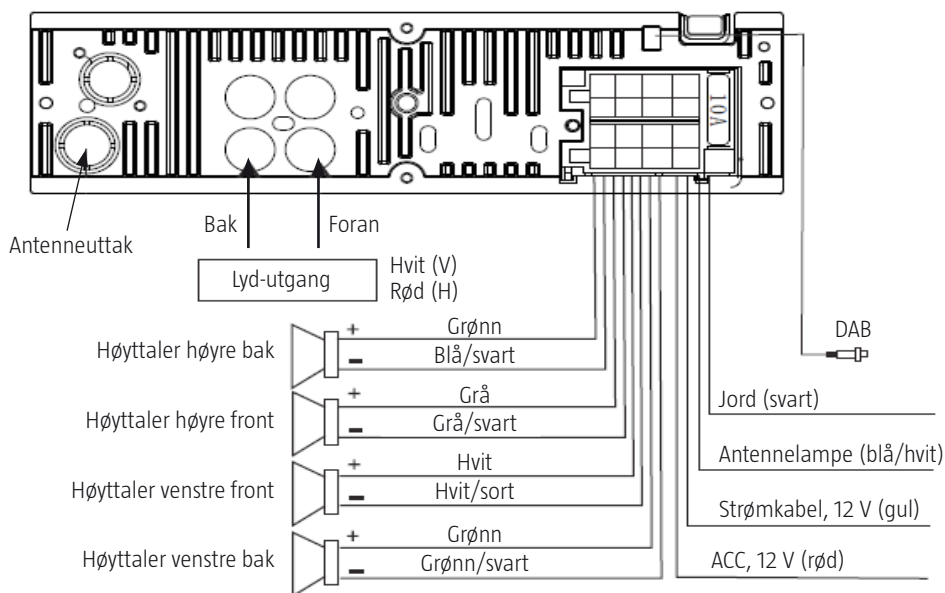

1. Denne bilstereo skal kun kobles til et 12 V-anlegg med negativ jording.
2. For å unngå kortslutning, koble fra bilbatteriet helt mens installasjonen pågår.
3. Vær oppmerksom på at den gule kabelen skal kobles til plusskontakten (+) eller batteripolen (BAT).
4. Kontroller sikringen. Bilstereo og bil må ha samme type sikringer.
5. Høyttalere (4–8 ohm) av god kvalitet kreves for god lyd.

BRUK

FRONTPANEL

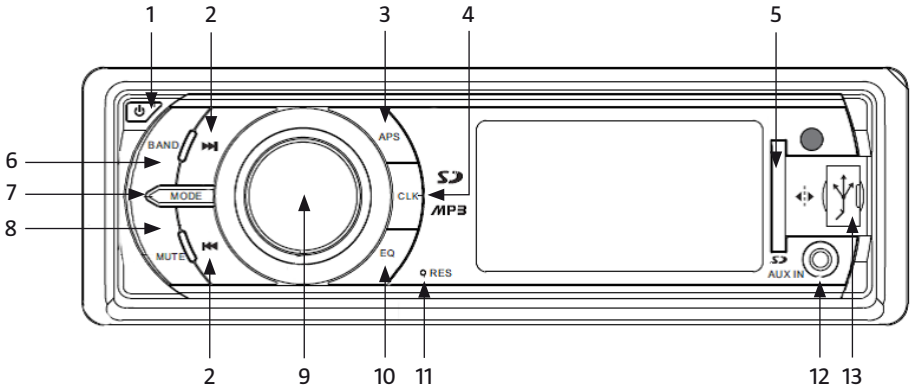

- Trykk én gang for å slå på/av bilstereo.
- APS
 - Brukes i radiomodus for å bytte stasjon (87,5; 90,0; 98,0; 106,0; 108,0; 87,5).
 - Hold inne knappen for å søke automatisk etter kanaler og lagre kanaler som er funnet.
- Knappen CLK. Trykk på denne knappen for å vise klokken. Stille inn klokken: hold inne i to sekunder og trykk 9 – minuttallene blinker, vri knappen for å stille inn minuttene.
- SD-kortplass
- BÅND:
 - Ved avspilling fra USB/SD-kort, trykk her for å sette på pause.
 - I radiomodus, trykk her for å bytte kanal, hold inne knappen for å lagre en radiokanal manuelt (Tallene på LCD-skjermen blinker, bruk ►► ◄◄ for å velge 1–6, radiokanalen lagres etter 5 sekunder. OBS! Mens tallene blinker, trykk på knappen BAND for å avbryte.) I Bluetooth-modus, trykk her for å besvare en samtale.
- MODE
 - Bytte funksjonsinnstilling
 - Trykk her for å avslutte en samtale i Bluetooth-modus.
- Knappene a ►► ◄◄ i radiomodus: Trykk én gang for automatisk kanalsøking, hold inne for manuell kanalsøking. I avspillingsmodus: Trykk én gang for å hoppe til neste tittel, hold inne for å spole fremover/bakover.

8. MUTE: Slår av lyden.
9. (1) Hjul for volumjustering (2) Multifunksjonsknapp
Hold inne knappen for å endre følgende innstillinger:
 - Trykk én gang for å justere tastelyd
 - Trykk to ganger for å endre TA-volum
 - Trykk tre ganger for å slå av TA (denne funksjonen slås på på samme måte)
 - Trykk fire ganger for automatisk TA-søking.
 - Trykk fem ganger for å slå av registrering (REG OFF),
 - Trykk seks ganger for å slå av/på AF
 - Trykk sju ganger for PTY MODE, vri knappen for å velge mellom følgende kategorier:
NEWS→AFFAIRS→INFO→SPORT→EDUCATE→DRAMA→CULTURE→SCIENCE→
VARIED→POP M→ROCK→EASY M→LIGHTM→CLASSICS→OTHER M→WEATHER →
FINANCE→CHILDREN→SOCIAL→RELIGION→PHONE IN→TRAVEL→LEISURE →
DOCUMENT Trykk åtte ganger for å slå av/på EON.
10. EQ: Trykk én gang for POP, to ganger for ROCK, tre ganger for KLASSISK, fire ganger for FLAT og fem ganger for å slå av equalizeren.
11. RES: Nullstilling. Hvis det oppstår feil, kan du bruke denne knappen for å gjenopprette fabrikkinnstillingene til bilstereo.
12. AUX: ekstern inngang.
13. USB-port

OBBS! Denne bilstereo støtter formatene MP3, WMA, APE, FLAC og WAV. (APE og FLAC er såkalte "lossless"-format.)

FJERNKONTROLL

1. Slå på/av bilstereo
2. MODE: Bytt funksjonsinnstilling
3. Pause
4. MUTE: Lyd av
5. BÅND: Bytt frekvensbånd
6. Se frontpanelet, punkt 9
7. V-SEL/MENU: Trykk for å bytte mellom BAS, TRE, BAL, FAD
8. AMS: Trykk for å søke automatisk etter og lagre kanaler i radiomodus. Trykk for automatisk kanalsøk i DAB-modus. Trykk AMS og VOL+/VOL- for å velge spor i avspillingsmodus

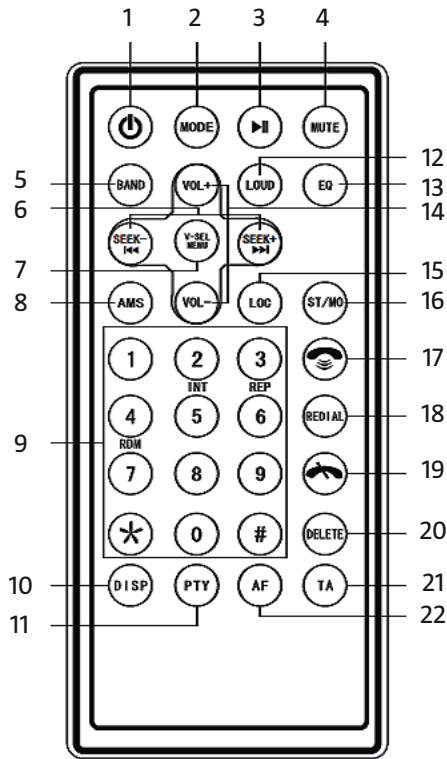

9. Nummertastene 0–9: Brukes til å slå telefonnummer i Bluetooth-modus
- Nummertast 1: I radiomodus, trykk for å velge lagret kanal 1.
 - Nummertast 2/INT: I radiomodus, trykk for å velge lagret kanal 2. I avspillingsmodus, trykk for å bla mellom spor.
 - Nummertast 3/RPT: I radiomodus, trykk for å velge lagret kanal 3. I avspillingsmodus, trykk for å repetere spor.
 - Nummertast 4/RDM: I radiomodus, trykk for å velge lagret kanal 4. I avspillingsmodus, trykk for å randomisere spor.
 - Nummertast 5: I radiomodus, trykk for å velge lagret kanal 5. I avspillingsmodus, trykk for å gå tilbake 10 spor.
 - Nummertast 6: I radiomodus, trykk for å velge lagret kanal 6. I avspillingsmodus, trykk for å hoppe frem 10 spor.
 - Knappen *: Tilbake til forrige meny (i Bluetooth-modus).
 - Knappen #: Tilbake til hovedmenyen (i Bluetooth-modus).

10. DISP: Stille inn klokken (bruk knappene VOL+ og VOL- for å gjøre innstillingene).
11. PTY: Trykk for å velge RDS-modus.

Trykk én gang på PTY, skjermen viser MUSIC – bruk knappene SEEK+ og SEEK- for å velge modus. Veksling skjer mellom følgende innstillinger:



- Trykk på 1 for å veksle mellom "POP M" og "ROCK M".
- Trykk på 2 for å veksle mellom "EASY M" og "LIGHT M".
- Trykk på 3 for å veksle mellom "CLASSICS" og "OTHER M".
- Trykk på 4 for å veksle mellom "JAZZ M" og "COUNTRY".
- Trykk på 5 for å veksle mellom "NATION M" og "OLDIES M".
- Trykk på 6 for å velge "FOLK M".

Trykk to ganger på PTY for å vise "SPEECH" på LCD-skjermen.

- Trykk på 1 for å veksle mellom "NEWS", "AFFAIRS" og "INFO".
- Trykk på 2 for å veksle mellom "SPORT", "EDUCATE" og "DRAMA".
- Trykk på 3 for å veksle mellom "CULTURE", "SCIENCE" og "VARIED".
- Trykk på 4 for å veksle mellom "WEATHER", "FINANCE" og "CHILDREN".
- Trykk på 5 for å veksle mellom "SOCIAL", "RELIGION" og "PHONE IN".
- Trykk på 6 for å veksle mellom "TRAVEL", "LEISURE" og "DOCUMENT".

Trykk tre ganger på knappen PTY for å slå av kategorivalgsfunksjonen.

12. LOUD: Bassforsterker
13. Knappen EQ: Trykk for å veksle mellom forhåndsinnstillingene "POP", "CLASSIC", "FLAT", "ROCK" og "DSP OFF"
14. Knappene VOL+/VOL-: Volumkontroll.
15. LOC: Trykk for å veksle mellom styring fra frontpanel og fjernkontroll.
16. ST/MO: Bytte mellom stereo/mono.
17. Knapp for å svare i telefon.
 - Aktiver Bluetooth på mobiltelefonen, søk etter tilgjengelige enheter. "Car BT" vises. Angi koden "0000" for å pare bilstereo og mobiltelefonen.
18. REDIAL (gjenoppringing i Bluetooth-modus)
19. Avslutt samtale
20. DELETE (Slette).

21. TA: I radiomodus, trykk for å starte eller stoppe søk etter RDS-stasjoner. Hold inne for å slå av registrering.
22. AF: I radiomodus, trykk for å slå på/av RDS. Hold inne for EON.
Veksler modus til DAB når DAB-signal mottas. "Ensemble long label" vises da på LCD-skjermen.
- Funksjoner for DAB+: I DAB+-modus brukes følgende knapper på fjernkontrollen:
- Trykk 1 for forhåndsinnstilt kanal 1, hold inne for å lagre aktuell innstilling som kanal 1.
 - Trykk 2 for forhåndsinnstilt kanal 2, hold inne for å lagre aktuell innstilling som kanal 2.
 - Trykk 3 for forhåndsinnstilt kanal 3, hold inne for å lagre aktuell innstilling som kanal 3.
 - Trykk 4 for forhåndsinnstilt kanal 4, hold inne for å lagre aktuell innstilling som kanal 4.
 - Trykk 5 for forhåndsinnstilt kanal 5, hold inne for å lagre aktuell innstilling som kanal 5.
 - Trykk 6 for forhåndsinnstilt kanal 6, hold inne for å lagre aktuell innstilling som kanal 6.
 - Trykk på knappen  for å gå til neste lagrede radiokanal.
 - Trykk på knappen  for å gå til forrige lagrede radiokanal.
 - Trykk på APS for automatisk søking etter DAB-kanaler og lagre disse. Det er i alt 18 minneplasser for DAB-kanaler. Trykk BAND for å veksle mellom DAB1, DAB2 og DAB3.
 - Trykk på knappen "CLK" for å veksle mellom følgende funksjoner: Ensemble long label->Frequency label->Frequency at present->PTY ->DLS->Receive time of DAB->Signal strength->Signal quality

Med forbehold om endringer. Ved eventuelle problemer kan du kontakte vår serviceavdeling på telefon 67 90 01 34.

Jula Norge AS, Solheimsveien 6–8, 1471 LØRENSKOG

www.jula.no



Verne om miljøet!

Må ikke kastes sammen med husholdningsavfallet!

Dette produktet inneholder elektriske eller elektroniske komponenter som skal gjenvinnes.

Lever produkt till gjenvinning på anvist sted, f.eks. kommunens miljøstasjon.

ZASADY BEZPIECZEŃSTWA

Przed użyciem uważnie przeczytaj niniejszą instrukcję obsługi!

Zachowaj ją w celu wykorzystania w przyszłości.

- Dokładnie przeczytaj instrukcję dotyczącą podłączenia elektrycznego. Jeżeli zostanie ono wykonane nieprawidłowo, odtwarzacz ulegnie uszkodzeniu.
- W miarę możliwości montaż samochodowego odtwarzacza stereo powinien przeprowadzić fachowiec.
- Nie podłączaj kabla zasilającego przed wykonaniem wszystkich innych przyłączy do odtwarzacza.
- Zaizoluj wszelkie odstąpione kable, aby uniknąć zwarcia.
- Po zakończeniu instalacji wszystkie luźne kable należy przymocować.
- Odtwarzacz jest przeznaczony do zasilania układem 12–15 V z uziemieniem ujemnym. Sprawdź, czy samochód wyposażony jest w taki układ elektryczny.
- Podłącz odtwarzacz zgodnie ze schematem podłączeń, w przeciwnym razie nie będzie działał prawidłowo i może ulec uszkodzeniu.
- Należy prawidłowo podłączyć głośniki, gdyż w innym wypadku może dojść do uszkodzenia zarówno głośników, jak i wzmacniacza.
- Jeżeli kabel antenowy (NIEBIESKI) zostanie niewłaściwie uziemiony lub podłączony, odtwarzacz może się ulec uszkodzeniu lub nie będzie możliwe jego uruchomienie.
- Jeżeli kabel antenowy (ŻÓŁTY) zostanie niewłaściwie uziemiony lub podłączony, odtwarzacz może ulec uszkodzeniu lub nie będzie możliwe jego uruchomienie bądź wyłączenie.
- Jeżeli kabel pamięciowy (CZERWONY) zostanie niewłaściwie uziemiony lub podłączony, odtwarzacz może ulec uszkodzeniu lub nie będzie możliwe jego uruchomienie bądź wyłączenie.

DANE TECHNICZNE

Odbiornik FM

Pasma przenoszenia	87,5–108 MHz
Fale średnie	10,7 MHz $\pm 0,3$ %
Stosunek sygnału do szumu	50 dB
Czułość radia	10 dB

Tuner DAB

Zakres częstotliwości	174-240MHz
Stosunek sygnału do szumu	50dB
Czułość (pasmo III)	≥-95
Czułość (pasmo L)	≥-94

Odbiornik AM

Pasmo przenoszenia	522-1620 MHz
Częstotliwość średnia	455 MHz ±5 %
Stosunek sygnału do szumu	45 dB
Czułość radia	40 dB

USB/SD

Pasmo przenoszenia	20 Hz-20 kHz
Stosunek sygnału do szumu	>50 dB
Współczynnik zawartości harmonicznych	<3% (1 kHz)

Pozostałe

Maks. moc wyjściowa	4 x 45 W
Napięcie	11-15 VDC (uziemiaenie ujemne)
Impedancja głośnika	4-8 omów/kanal
Wymiary	177 x 90 x 50 mm
Masa	0,88 kg

OPIS

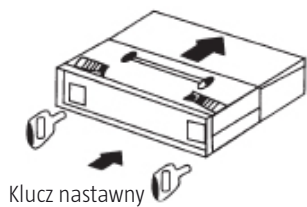

Klucz nastawny

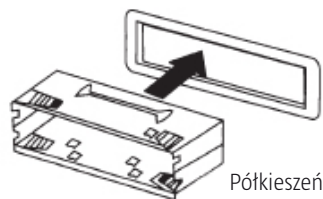

Półkieszka

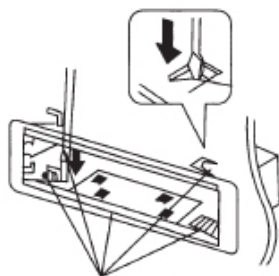

W razie potrzeby odegnij te zaczepy

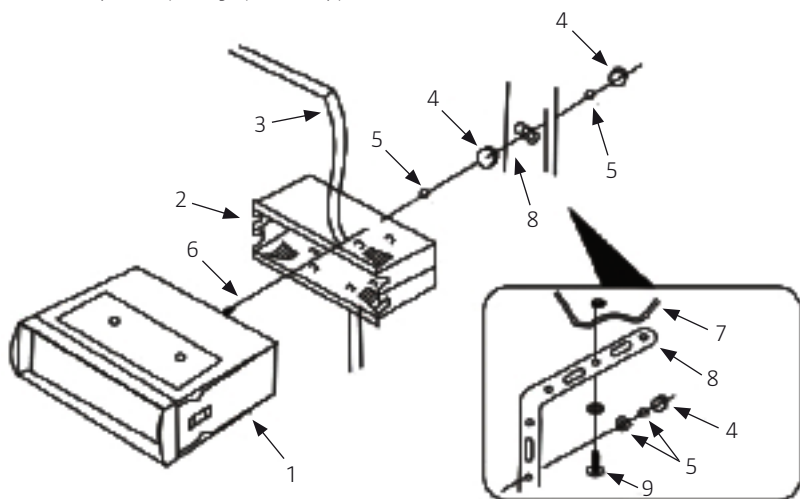
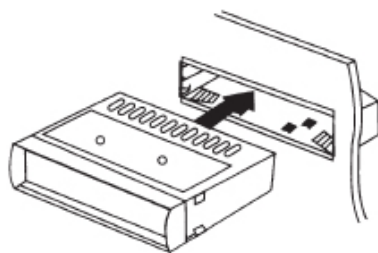

- 1 Jednostka główna
- 2 Półkieszka
- 3 Deska rozdzielcza
- 4 Śruba sześciokątna
- 5 Podkładka sprężysta

- 6 Śruby sześciokątne (15 szt. M5)
- 7 Karoseria samochodu
- 8 Tylny uchwyt
- 9 Blachowkręt $\varnothing 5 \times 15$ mm

MONTAŻ

SCHEMAT POŁĄCZEŃ

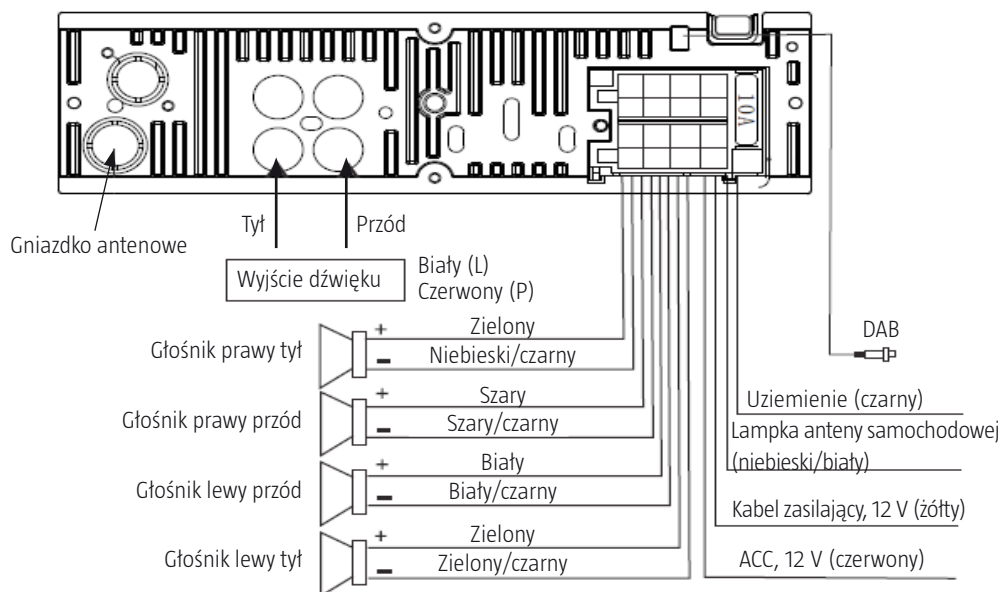

1. Ten samochodowy odtwarzacz stereo można podłączać wyłącznie do systemu 12 V z ujemnym uziemieniem.
2. W celu uniknięcia zwarcia, całkowicie odłącz akumulator na czas przeprowadzania instalacji.
3. Zwróć uwagę, aby żółty kabel podłączyć do styku dodatniego (+) lub bieguna akumulatora (BAT).
4. Sprawdź bezpiecznik. Odtwarzacz stereo i samochód muszą posiadać ten sam typ bezpieczników.
5. Do uzyskania dobrego dźwięku konieczne są dobrej jakości głośniki (4–8 omów).

OBŚŁUGA

PANEL

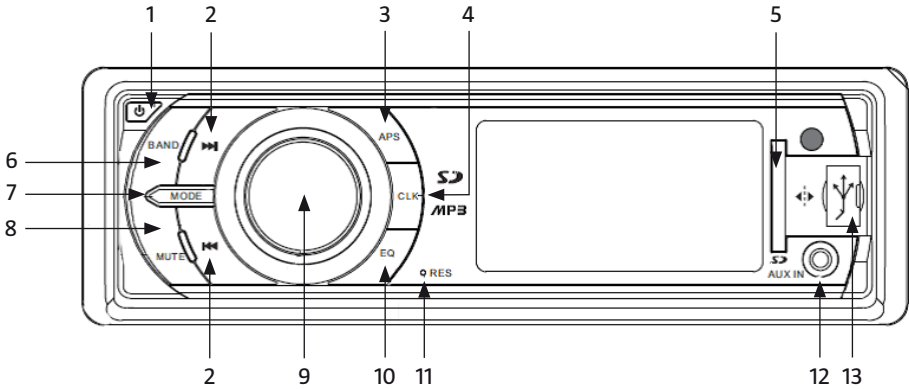

1. Wciśnij przycisk jednokrotnie, aby włączyć/wyłączyć odtwarzacz.
2. APS
 - Stosowany w trybie radiowym w celu zmiany stacji (87,5; 90,0; 98,0; 106,0; 108,0; 87,5).
 - Przytrzymaj przycisk wciśnięty, aby automatycznie wyszukiwać i zapisywać kanały.
3. Przycisk CLK. Naciśnij ten przycisk, aby wyświetlić zegar. Nastawianie zegara: przytrzymaj przez 2 sekundy i naciśnij 9 – zaczną migać cyfry oznaczające minuty. Przekręć przycisk w celu ustawienia minut.
4. Miejsce na kartę SD
5. BAND
 - Przy odtwarzaniu z USB/karty SD, naciśnij tutaj, aby zrobić pauzę.
 - Naciskając tutaj w trybie radia zmienisz kanał, a przytrzymując przycisk zapiszesz kanał radiowy (cyfry na wyświetlaczu LCD migają, użyj ►► ◄◄ w celu wybrania 1–6, kanał zostanie zapisany po 5 sekundach. UWAGA! Gdy cyfry migają, naciśnij przycisk BAND, aby zakończyć). W trybie Bluetooth naciśnij tutaj, by odebrać telefon.
6. MODE
 - Zmiana trybu funkcji
 - W trybie Bluetooth naciśnij tutaj, aby zakończyć rozmowę.
7. Przyciski ►► ◄◄ w trybie radiowym: naciśnij jednokrotnie, aby automatycznie wyszukiwać kanały, przytrzymaj, by wyszukiwać ręcznie. W trybie odtwarzania: naciśnij jednokrotnie, by przejść do następnego utworu, przytrzymaj, by szybko przewinąć do przodu/tyłu.

8. MUTE: wyłącza dźwięk.
9. (1) Pokrętło regulacji głośności (2) Przycisk wielofunkcyjny
Przytrzymaj przycisk wciśnięty, by zmienić następujące ustawienia:
 - Naciśnij jednokrotnie, by wyregulować przycisk głośności
 - Naciśnij dwa razy, aby zmienić głośność TA
 - Naciśnij trzeci raz, aby wyłączyć TA (funkcję włącza się ponownie w analogiczny sposób)
 - Naciśnij czwarty raz, by automatycznie wyszukiwać TA.
 - Naciśnij piąty raz, aby wyłączyć rejestrowanie (REG OFF),
 - Naciśnij szósty raz, aby włączyć/wyłączyć AF
 - Naciśnij siódmy raz w celu uruchomienia PTY MODE i obróć przycisk, aby wybrać jedną z następujących kategorii: NEWS→AFFAIRS→INFO→SPORT→EDUCATE→DRAMA→CULTURE→SCIENCE→VARIED→POP M→ROCK→EASY M→LIGHTM→CLASSICS→OTHER M→WEATHER →FINANCE→CHILDREN→SOCIAL→RELIGION→PHONE IN→TRAVEL→LEISURE→DOCUMENT
Naciśnij ósmy raz, aby włączyć/wyłączyć EON.
10. EQ: Naciśnij jednokrotnie dla POP, dwa dla ROCK, trzy dla KLASYKA, cztery dla FLAT i pięć, aby wyłączyć equalizer.
11. RES: Przywracanie ustawień. W razie wystąpienia błędu można użyć tego przycisku w celu przywrócenia w odtwarzaczu ustawień fabrycznych.
12. AUX: wejście zewnętrzne.
13. Port USB

UWAGA! Odtwarzacz obsługuje formaty MP3, WMA, APE, FLAC i WAV (APE i FLAC to tak zwane formaty bezstratne).

PILOT ZDALNEGO STEROWANIA

1. Włączanie/wyłączanie odtwarzacza samochodowego
2. MODE: zmień tryb funkcjonowania
3. Pauza
4. MUTE: dźwięk wyłączony
5. BAND: zmień pasmo częstotliwości
6. Patrz panel, punkt 9
7. V-SEL/MENU: Naciśnij, aby przełączać pomiędzy funkcjami BAS, TRE, BAL, FAD
8. AMS: W trybie radia naciśnij, aby automatycznie wyszukiwać lub zapamiętywać kanały. W trybie DAB naciśnij w celu automatycznego wyszukiwania kanałów. W trybie odtwarzania naciśnij AMS oraz VOL+/VOL-, aby wybrać ścieżkę

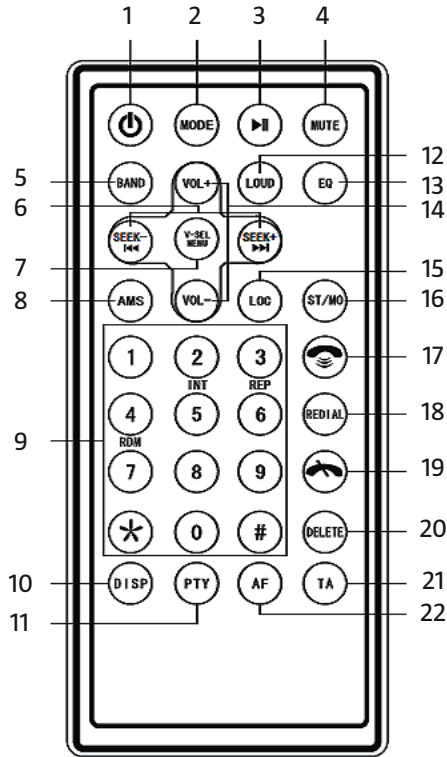

9. Przyciski cyfr 0–9: służą do wybierania numeru telefonu w trybie Bluetooth
- Cyfra 1: w trybie radia – naciśnij, aby wybrać zapisany kanał 1.
 - Cyfra 2/INT: w trybie radia – naciśnij, aby wybrać zapisany kanał 2. W trybie odtwarzania – naciśnij, aby przeglądać utwory.
 - Cyfra 3/RPT: w trybie radia – naciśnij, aby wybrać zapisany kanał 3. W trybie odtwarzania naciśnij, aby powtórzyć utwór.
 - Cyfra 4/RDM: w trybie radiowym – naciśnij, aby wybrać zapisany kanał 4. W trybie odtwarzania naciśnij, aby wybierać utwory losowo.
 - Cyfra 5: w trybie radiowym – naciśnij, aby wybrać zapisany kanał 5. W trybie odtwarzania naciśnij, aby cofnąć się o 10 utworów.
 - Cyfra 6: w trybie radiowym - naciśnij, aby wybrać zapisany kanał 6. W trybie odtwarzania naciśnij, aby przejść o 10 utworów do przodu.
 - Przycisk *: powrót do poprzedniego menu (w trybie Bluetooth).
 - Przycisk #: powrót do menu głównego (w trybie Bluetooth).

10. DISP: ustawienie zegara (do regulacji użyj przycisków VOL+ i VOL-).
11. PTY: naciśnij, aby wybrać tryb RDS.

Naciśnij jednokrotnie PTY, na wyświetlaczu ukaże się MUSIC – aby wybrać tryb, użyj przycisków SEEK+ i SEEK-. Można przełączać między następującymi ustawieniami:

- Naciśnij 1, aby przełączać pomiędzy „POP M” i „ROCK M”.
- Naciśnij 2, aby przełączać pomiędzy „EASY M” i „LIGHT M”.
- Naciśnij 3, aby przełączać pomiędzy „CLASSICS” i „OTHER M”.
- Naciśnij 4, aby przełączać pomiędzy „JAZZ M” i „COUNTRY”.
- Naciśnij 5, aby przełączać pomiędzy „NATION M” i „OLDIES M”.
- Naciśnij 6, aby wybrać „FOLK M”.

Naciśnij dwa razy PTY, a na wyświetlaczu pokaże się „SPEECH”.

- Naciśnij 1, aby przełączać pomiędzy „NEWS”, „AFFAIRS” i „INFO”.
- Naciśnij 2, aby przełączać pomiędzy „SPORT”, „EDUCATE” i „DRAMA”.
- Naciśnij 3, aby przełączać pomiędzy „CULTURE”, „SCIENCE” i „VARIED”.
- Naciśnij 4, aby przełączać pomiędzy „WEATHER”, „FINANCE” i „CHILDREN”.
- Naciśnij 5, aby przełączać pomiędzy „SOCIAL”, „RELIGION” i „PHONE IN”.
- Naciśnij 6, aby przełączać pomiędzy „TRAVEL”, „LEISURE” i „DOCUMENT”.

Naciśnij trzeci raz na PTY, aby wyłączyć funkcję wyboru kategorii.

12. LOUD: Podbicie niskich tonów
13. Przycisk EQ: naciśnij, aby przełączać między ustawieniami wstępnymi „POP”, „CLASSIC”, „FLAT”, „ROCK” i „DSP OFF”
14. Przyciski VOL+/VOL-: regulacja głośności.
15. LOC: naciśnij, aby przełączyć pomiędzy sterowaniem z panelu, a sterowaniem za pomocą pilota.
16. ST/MO: przełączaj pomiędzy stereo/mono.
17. Przycisk do odbierania telefonu.
 - Uaktywnij funkcję Bluetooth w komórce, wyszukaj dostępne jednostki. Ukaże się „Car BT”. Wprowadź kod „0000”, aby sparować samochodowy odtwarzacz stereo z telefonem komórkowym.
18. REDIAL (powtórne wybieranie w trybie Bluetooth)
19. Zakończ połączenie
20. DELETE (usuń).
21. TA: w trybie radia naciśnij, aby rozpocząć lub zakończyć wyszukiwanie stacji RDS. Przytrzymaj, aby wyłączyć rejestrowanie.
22. AF: w trybie radia naciśnij, aby włączyć/wyłączyć RDS. Przytrzymaj dla EON.

Zmienia tryb na DAB po odebraniu sygnału DAB. Na wyświetlaczu ukazuje się wówczas „Ensemble long label”.

Funkcje DAB+ : w trybie DAB podczas zdalnego sterowania używa się następujących przycisków:

- Naciśnij 1 dla wybranego wstępnie kanału 1 i przytrzymaj, aby zapisać aktualne ustawienie jako kanał 1.
- Naciśnij 2 dla wybranego wstępnie kanału 2 i przytrzymaj, aby zapisać aktualne ustawienie jako kanał 2.
- Naciśnij 3 dla wybranego wstępnie kanału 3 i przytrzymaj, aby zapisać aktualne ustawienie jako kanał 3.
- Naciśnij 4 dla wybranego wstępnie kanału 4 i przytrzymaj, aby zapisać aktualne ustawienie jako kanał 4.
- Naciśnij 5 dla wybranego wstępnie kanału 5 i przytrzymaj, aby zapisać aktualne ustawienie jako kanał 5.
- Naciśnij 6 dla wybranego wstępnie kanału 6 i przytrzymaj, aby zapisać aktualne ustawienie jako kanał 6.
- Naciśnij przycisk aby przejść do następnego zapisanego kanału radiowego.
- Naciśnij przycisk aby przejść do poprzedniego zapisanego kanału radiowego.
- Naciśnij APS, aby automatycznie wyszukiwać i zapisywać kanały DAB. Łącznie w pamięci jest 18 miejsc na kanały DAB. Naciśnij BAND, aby przełączyć pomiędzy DAB1, DAB2 i DAB3.
- Naciśnij przycisk „CLK”, aby przełączać pomiędzy następującymi funkcjami: Ensemble long label->Frequency label->Frequency at present->PTY ->DLS->Receive time of DAB->Signal strength->Signal quality

Z zastrzeżeniem prawa do zmian. W razie ewentualnych problemów skontaktuj się telefonicznie z naszym działem obsługi klienta pod numerem: 22 338 88 88.

Jula Poland Sp. z o.o., ul. Malborska 49, 03-286 Warszawa, Polska

www.jula.pl



DBAJ O ŚRODOWISKO!

Nie wyrzucaj zużytego produktu wraz z odpadami komunalnymi!

Produkt zawiera elektryczne lub elektroniczne komponenty mogące być zagrożeniem dla środowiska.

Produkt należy oddać do odpowiedniego punktu składowania lub przynieść go do jednego ze sklepów gdzie przy zakupie nowego sprzętu bezpłatnie przyjmimy stary tego samego rodzaju i w tej samej ilości.

SAFETY INSTRUCTIONS

Read the operating instructions carefully before use!

Please retain for future reference.

- Read the operating instructions carefully in respect of electrical wiring. If connected incorrectly, the car stereo will be damaged.
- If possible, the stereo should be installed by a professional.
- Do not connect the power cable until all other connections to the car stereo have been made.
- Insulate all exposed cables in order to avoid short circuiting.
- Once installation is complete, all loose cables should be attached.
- The car stereo is designed to be powered by a 12-15 V system with negative earth. Check that your car has such an electrical system.
- Connect the car stereo in accordance with the wiring diagram. If you do not, it will not work as intended and damage may occur.
- The speakers must be connected correctly, otherwise there is a danger that both the amplifier and the speakers will be damaged.
- If the aerial cable (BLUE) is earthed or is connected incorrectly, the car stereo may break or be impossible to start.
- If the power cable (YELLOW) is earthed or is connected incorrectly, the car stereo may break or be impossible to turn on or off.
- If the memory cable (RED) is earthed or is connected incorrectly, the car stereo may break or be impossible to turn on or off.

TECHNICAL DATA

FM receiver

Frequency range	87.5-108 MHz
Medium wave	10.7 MHz \pm 0.3%
Signal/noise ratio	50 dB
Radio sensitivity	10 dB

AM receiver

Frequency range	522-1,620 MHz
Intermediate frequency	455 MHz \pm 5%
Signal/noise ratio	45 dB
Radio sensitivity	40 dB

DAB tuner

Frequency range	174-240MHz
Signal/Noise ratio	50dB
Sensitivity Band III	≥-95
Sensitivity L Band	≥-94

USB/SD

Frequency range	20 Hz–20 kHz
Signal/noise ratio	>50 dB
T.H.D	<3 % (1 kHz)

Other

Max. output	4 x 45 W
Voltage supply	11–15 VDC (neg. earth)
Speaker impedance	4–8 ohm/channel
Dimensions	177 x 90 x 50 mm
Weight	0.88 kg

DESCRIPTION

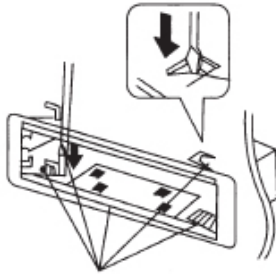
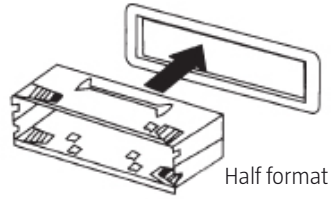
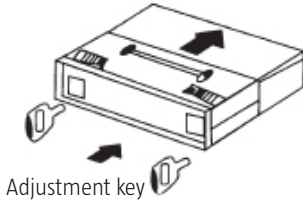

Bend these tabs if necessary

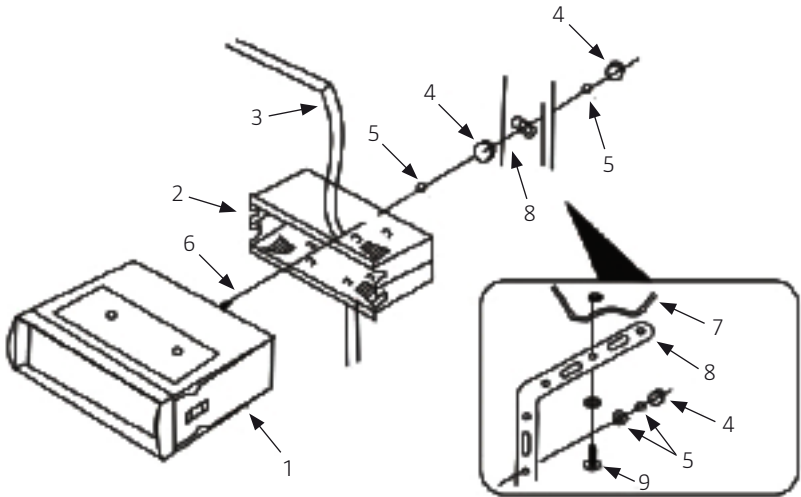
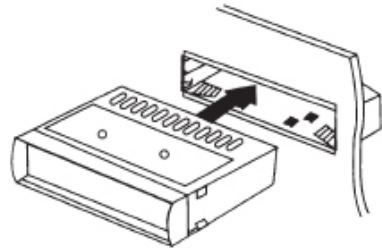

- | | | | |
|---|----------------------|---|--|
| 1 | Main unit | 6 | Hexagonal head screws (15 pcs. M5) |
| 2 | Half format | 7 | Car body |
| 3 | Dashboard | 8 | Rear bracket |
| 4 | Hexagonal head screw | 9 | Metal screw $\varnothing 5 \times 15$ mm |
| 5 | Spring washer | | |

INSTALLATION

WIRING DIAGRAM

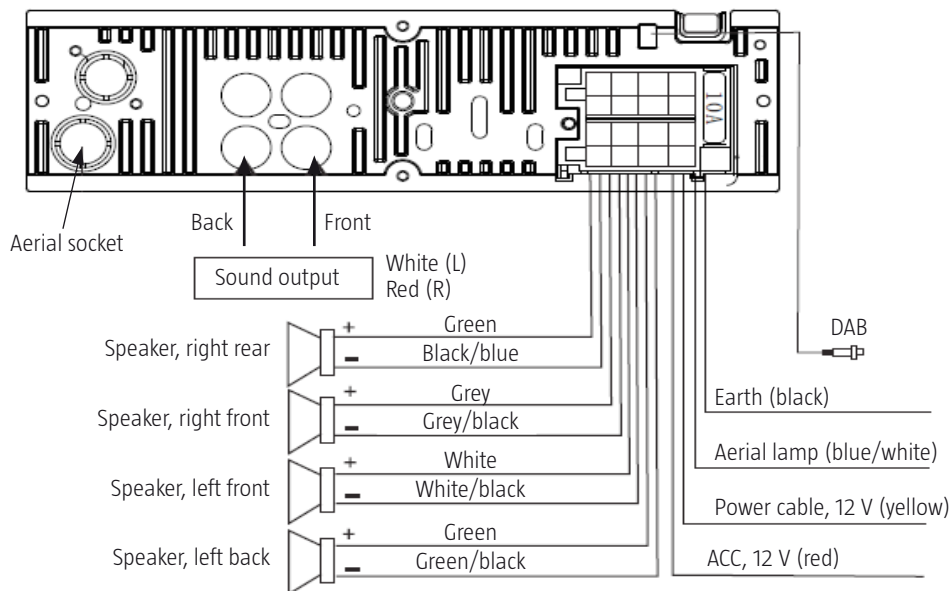

1. This car stereo may only be connected to a 12 V system with negative earth.
2. In order to avoid a short circuit, completely disconnect the car battery when fitting the stereo.
3. Please note that the yellow cable must be connected to either the positive contact (+) or the battery terminal (BAT).
4. Check the fuse. The car stereo and car must use the same type of fuses.
5. Good quality speakers (4-8 ohm) are required in order to achieve a good sound.

OPERATION

FRONT PANEL

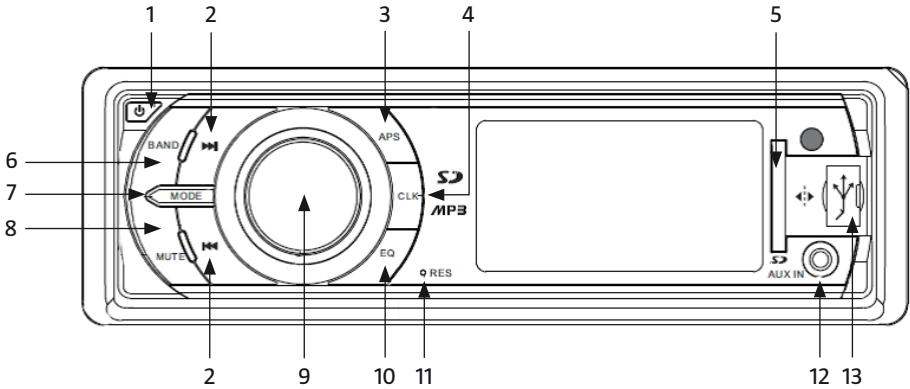

- Press once to turn the car stereo on/off.
- APS
 - Use in radio mode to change station (87.5: 90.0; 98.0; 106.0; 108.0; 87.5).
 - Keep the button pressed to automatically search for channels and save found channels.
- CLK button. Press this button to display the clock. Set clock: keep pressed for 2 seconds and press 9 - the minute digits will flash, turn the button to set the minutes.
- SD card slot
- BAND
 - When replaying audio from a USB stick/SD card, press here to pause.
 - In radio mode, press here to change channel, keep the button pressed to manually save a radio channel (The digits on the LCD display will flash, use ►► ◀◀ to select 1–6, after 5 seconds, the channel will be saved. NB While the digits flash, press the BAND button to cancel.) In Bluetooth mode, press here to answer a phone call.
- MODE
 - Change function mode
 - In Bluetooth mode, press here to end a phone call.
- Buttons ►► ◀◀ in radio mode: press once to initiate automatic channel scanning, keep pressed to initiate manual channel scanning. In replay mode: press once to skip to the next track, keep pressed to fast forward/rewind.

8. MUTE: turns off the sound.
9. (1) Volume adjustment dial (2) Multi-function button
Keep the button pressed to change the following settings:
 - Press once to adjust button tone
 - Press twice to change TA volume
 - Press a third time to turn off TA (turn the function back on in the same way)
 - Press a fourth time to initiate automatic TA scanning.
 - Press a fifth time to turn off registration (REG OFF).
 - Press a sixth time to turn AF on/off
 - Press a seventh time to activate PTY MODE, turn the button to switch between the following categories: NEWS→AFFAIRS→INFO→SPORT→EDUCATE→DRAMA→CULTURE→SCIENCE→VARIED→POP M→ROCK→EASY M→LIGHTM→CLASSICS→OTHER M→WEATHER →FINANCE→CHILDREN→SOCIAL→RELIGION→PHONE IN→TRAVEL→LEISURE→ DOCUMENT
Press an eighth time to turn EON on/off.
10. EQ: Press once for POP, twice for ROCK, three times for CLASSIC, four for FLAT and five to turn the equaliser off again.
11. RES: Resetting. In the event of a fault, this button can be used to return the car stereo to its original factory settings.
12. AUX: external input.
13. USB port

NB This car stereo supports MP3, WMA, APE, FLAC and WAV formats. (APE & FLAC are “lossless” formats.)

REMOTE CONTROL

1. Turn car stereo on/off
2. MODE: Change function mode
3. Pause
4. MUTE: Sound off
5. BAND: Change frequency band
6. See front panel, point 9
7. V SEL/MENU: Press to switch between BAS, TRE, BAL, FAD
8. AMS: In radio mode, press to automatically scan for and save channels. In DAB mode, press to initiate automatic channel scanning. In replay mode, press AMS and VOL+/VOL- to select a track

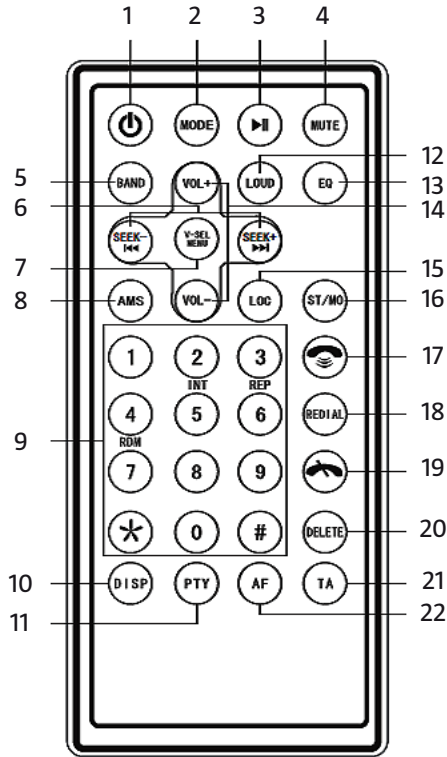

9. Number buttons 0-9: Used to dial telephone numbers in Bluetooth mode

- Button 1: in radio mode, press to select saved channel 1.
- Button 2/INT: in radio mode, press to select saved channel 2. In replay mode, press to browse between tracks.
- Button 3/RPT: in radio mode, press to select saved channel 3. In replay mode, press to repeat the track.
- Button 4/RDM: in radio mode, press to select saved channel 4. In replay mode, press to select a random track.
- Button 5: in radio mode, press to select saved channel 5. In replay mode, press to go back 10 tracks.
- Button 6: in radio mode, press to select saved channel 6. In replay mode, press to skip forwards 10 tracks.
- * button: Back to previous menu (in Bluetooth mode).
- # button: return to main menu (in Bluetooth mode).

10. DISP: Set clock (use VOL+ and VOL- button to change the settings).
11. PTY: press to select RDS mode.

Press PTY once, MUSIC will appear in the display – use the SEEK+ and SEEK- buttons to select mode. Switch between the following settings:

- Press 1 to switch between "POP M" and "ROCK M".
- Press 2 to switch between "EASY M" and "LIGHT M".
- Press 3 to switch between "CLASSICS" and "OTHER M".
- Press 4 to switch between "JAZZ M" and "COUNTRY".
- Press 5 to switch between "NATION M" and "OLDIES M".
- Press 6 to select "FOLK M".

Press PTY twice to display "SPEECH" on the LCD screen.

- Press 1 to switch between "NEWS", "AFFAIRS" and "INFO".
- Press 2 to switch between "SPORT", "EDUCATE" and "DRAMA".
- Press 3 to switch between "CULTURE", "SCIENCE" and "VARIED".
- Press 4 to switch between "WEATHER", "FINANCE" and "CHILDREN".
- Press 5 to switch between "SOCIAL", "RELIGION" and "PHONE IN".
- Press 6 to switch between "TRAVEL", "LEISURE" and "DOCUMENT".

Press the PTY button a third time to turn off the category selection function.

12. LOUD: Bass amplification
13. EQ button: press to switch between "POP", "CLASSIC", "FLAT", "ROCK" and "DSP OFF" presets
14. VOL+/VOL- buttons: Volume control.
15. LOC: Press to switch between front panel and remote control.
16. ST/MO: Switch between stereo and mono.
17. Answer call button.
 - Activate Bluetooth on your mobile phone, search for available connections. "Car BT" is displayed. Enter the code "0000" to pair the car stereo to your phone.
18. REDIAL (call last number in Bluetooth mode)
19. End call
20. DELETE.
21. TA: in radio mode, press to start or stop scanning for RDS stations. Keep pressed to stop registration.

22. AF: in radio mode, press to turn RDS on/off. Keep pressed to activate EON. Switches mode to DAB when a DAB signal is received. "Ensemble long label" appears in the LCD display.
- DAB+ functions: In DAB+ mode, the following buttons on the remote control are used:
- Press 1 for preset channel 1, keep pressed to save the current setting as channel 1.
 - Press 2 for preset channel 2, keep pressed to save the current setting as channel 2.
 - Press 3 for preset channel 3, keep pressed to save the current setting as channel 3.
 - Press 4 for preset channel 4, keep pressed to save the current setting as channel 4.
 - Press 5 for preset channel 5, keep pressed to save the current setting as channel 5.
 - Press 6 for preset channel 6, keep pressed to save the current setting as channel 6.
 - Press to go to the next saved radio channel.
 - Press to go to the last save radio channel
 - Press APS to initiate automatic DAB channel scanning and to save found channels. There are a total of 18 memory locations for DAB channels. Press BAND to switch between DAB1, DAB2 and DAB3.
 - Press the "CLK" button to switch between the following functions: Ensemble long label->Frequency label->Frequency at present->PTY ->DLS->Receive time of DAB->Signal strength->Signal quality

Jula reserves the right to make changes. In the event of problems, please contact our service department.
www.jula.com

	<p>Care for the environment! Must not be discarded with household waste! This product contains electrical or electronic components that should be recycled. Leave the product for recycling at the designated station e.g. the local authority's recycling station.</p>
---	--



**EC DECLARATION OF CONFORMITY
EG FÖRSÄKRAN OM ÖVERENSSTÄMMELE
EF SAMSVARSERKLÆRING
DEKLARACJA ZGODNOŚCI WE**



Jula AB, Box 363, SE-532 24 SKARA, SWEDEN

certify that the design and manufacturing of this product
intyggar att konstruktion och tillverkning av denna produkt
bekrefter at konstruksjon og produksjon av dette produktet
oświadcza, że budowa i sposób produkcji niniejszego produktu

MARQUANT[®]

**CAR STEREO USB/SD/AUX/DAB/BT
/ BILSTEREO USB/SD/AUX/DAB/BT
BILSTEREO USB/SD/AUX/DAB/BT
/ RADIO SAMOCHODOWE USB/SD/AUX/DAB/BT**

V5921 BLUETOOTH

Item number / Artikelnummer / Artikkelnnummer / Numer artykułu

610-152

conforms to the following directives and standards / överensstämmer med följande direktiv och standarder:
er i samsvar med følgende direktiver og standarder / są zgodne z następującymi dyrektywami i normami:

Electromagnetic Compatibility 2004/108/EC

EN 55013:2001+A1+A2, EN 55020:2007+A11, EN 61000-3-2:2006+A1+A2, EN 61000-3-3:2008

Radio and Telecommunications Terminal Equipment 1999/5/EC

**EN 60950-1:2005+A1+A2, EN 60065:2002+A1+A2+A11+A12, ETSI EN 301 489-1 V1.9.2, ETSI EN
300 489-17 V.2.21, ETSI EN 300 328 V1.7.1**

RoHS Directive 2011/65/EU

This product was CE marked in year -15

Skara 2014-12-08



Tobias Hammer
PRODUCT MANAGER