



Bruksanvisning för metallhylla med hyllplan av laminat

Bruksanvisning for metallhylle med hylleplater av laminat

Instrukcja obsługi metalowego regału z półkami z laminatu

User Instructions for Metal Shelf Unit with Laminated Shelves

666-022



SV Bruksanvisning i original
NO Bruksanvisning i original
PL Instrukcja obsługi w oryginale
EN Operating instructions in original

| | |
|---------------------------------|-----------|
| SVENSKA | 3 |
| SÄKERHETSANVISNINGAR | 3 |
| Tekniska data | 3 |
| BESKRIVNING | 3 |
| MONTERING | 4 |
| Verktyg | 4 |
| Alternativ 1: Hylla | 4 |
| Alternativ 2: Arbetsbänk | 7 |
| | |
| NORSK | 10 |
| SIKKERHETSANVISNINGER | 10 |
| Tekniske data | 10 |
| BESKRIVELSE | 10 |
| MONTERING | 11 |
| Verktøy | 11 |
| Alternativ 1: Hylle | 11 |
| Alternativ 2: Arbeidsbenk | 14 |
| | |
| POLSKI | 17 |
| ZASADY BEZPIECZEŃSTWA | 17 |
| Dane techniczne | 17 |
| OPIS | 17 |
| MONTAŻ | 18 |
| Narzędzia | 18 |
| Opcja 1: Regał | 18 |
| Opcja 2: Stół roboczy | 21 |
| | |
| ENGLISH | 24 |
| SAFETY INSTRUCTIONS | 24 |
| Technical data | 24 |
| DESCRIPTION | 24 |
| ASSEMBLY | 25 |
| Tools | 25 |
| Alternative 1: Shelf | 25 |
| Alternative 2: Workbench | 28 |

SÄKERHETSANVISNINGAR

Läs bruksanvisningen noggrant innan användning!

- Måste monteras av vuxen – innehåller smådelar och vassa delar.

OBS! Endast för inomhusbruk.

- Använd lämpligt smörjmedel för att underlätta sammanfogning av vinkelstolpar och stag.
- Skydda ytan mot hammaren med tyg eller träblock.
- Tapparna ska vila i botten av de nyckelhålsformade hålen. Knacka på hyllbärrastagens flata del.
- Montera produkten på plant och stabilt underlag. Montera inte på matta eller liknande.
- Placera tunga och/eller otympliga föremål längst ned i hyllan.

TEKNISKA DATA

Max. belastning
Mått

120 kg / hyllplan
B 917 x D 459 x H 1833 mm

BESKRIVNING

Kan även monteras som arbetsbänk.



A. Vinkelstople (8 st)

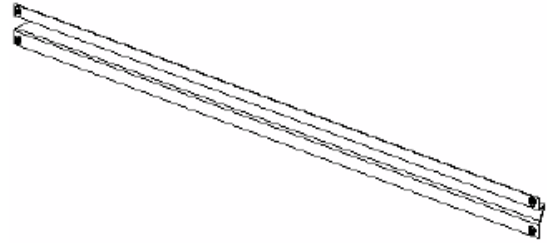

B. Långa hyllbärrastag (10 st)



C. Korta hyllbärrastag (10 st)

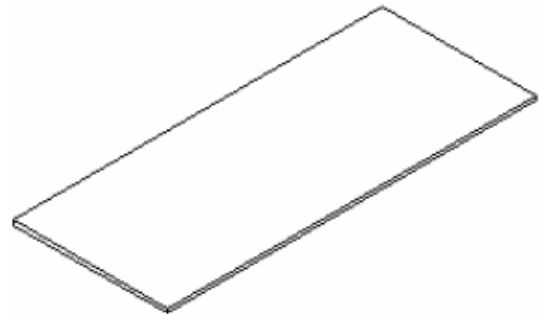

D. Hyllplan (5 st)

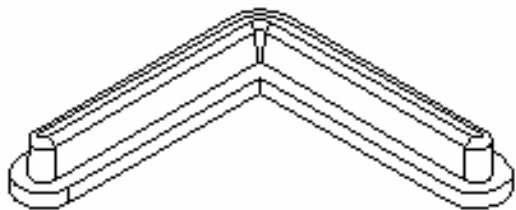

E. Stolpändskydd (8 st)

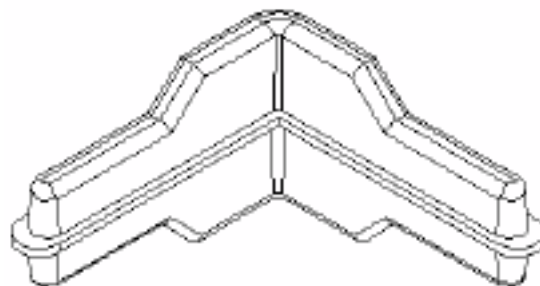

F. Stolpinsatser (4 st)
(används vid montering som hylla)

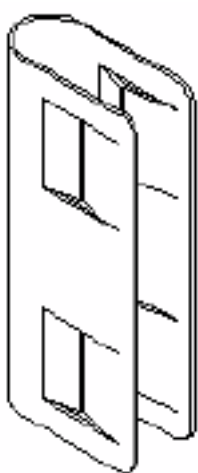

G. Stolplämmor (2 st)
(används vid montering som arbetsbänk)

MONTERING

Verktyg

- Gummiklubba
- Hammare

Alternativ 1: Hylla

OBS! Det krävs 2 personer för att montera produkten. Försök inte montera produkten om delar saknas eller är skadade. Kontakta återförsäljaren om delar är skadade eller saknas, eller om du har frågor.

1. Packa upp produkten och kontrollera att alla delar enligt listan finns.
2. Fäst ett kort hyllbärrstag (C) i de nedre två nyckelhålsformade hålen på en vinkelstolpe (A). Driv in tapparna längst ned i de nyckelhålsformade hålen genom att knacka nära fogen med en gummiklubba.
3. Upprepa för nästa vinkelstolpe (A), så att ett sidostycke bildas.

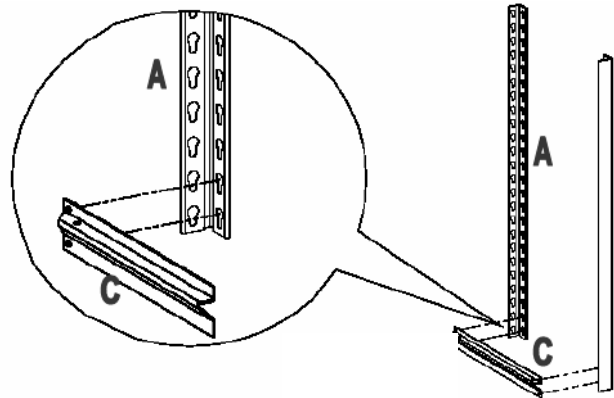

4. Montera ett långt hyllbärrstag (B) på sidostycket. Driv in tapparna längst ned i de nyckelhålsformade hålen genom att knacka nära fogen med en gummiklubba.

OBS! Knacka inte så hårt att stagen skadas.

5. Upprepa steg 4 med ytterligare ett långt hyllbärrstag (B), ett kort hyllbärrstag (C) och vinkelstolpar (A). Därmed är den nedre delen klar.

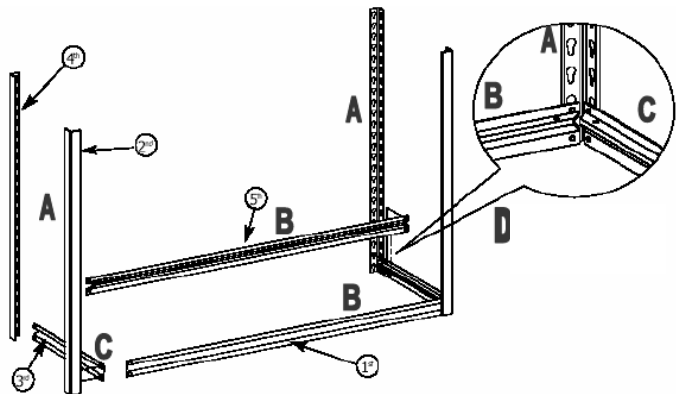

OBS! Knacka på stagen nära fogarna för att låsa delarna på plats.

6. Montera ett kort hyllbärrstag (C) i de övre hålen i två av vinkelstolparna (A). Driv in tapparna längst ned i de nyckelhålsformade hålen genom att knacka nära fogen med en gummiklubba. Se till att staget har rätt sida uppåt.
7. Upprepa för de andra två vinkelstolparna. Därmed är de övre delarna klara.

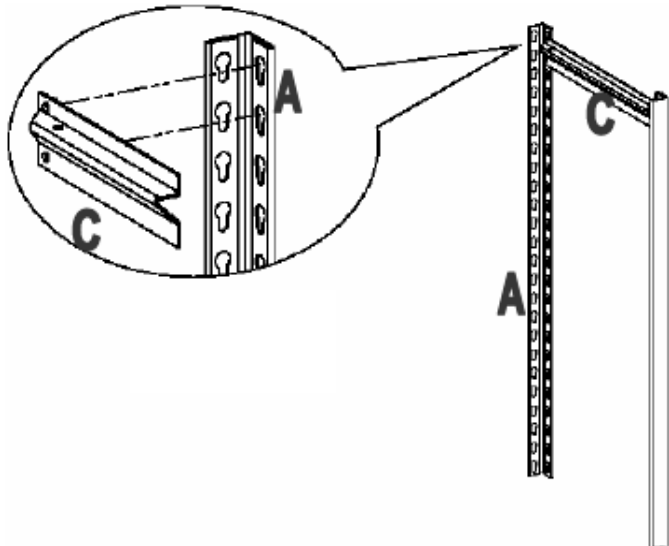

8. Sätt stolpsatsen (F) i vinkelstolparna (A) på den nedre delen.
9. Placera den övre delen på stolpsatserna (F).

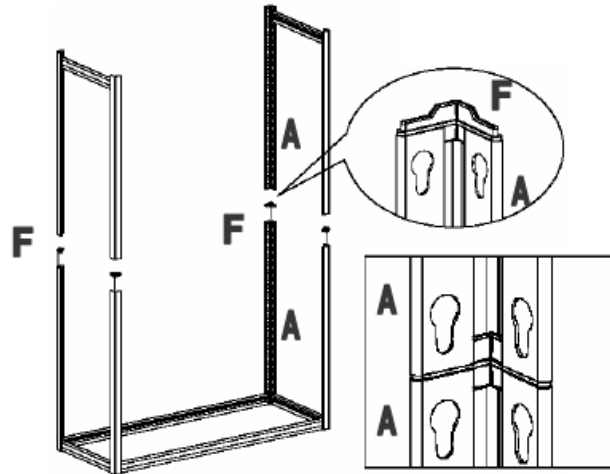

10. Montera ett kort hyllbärarstag (C) över fogen genom att driva in den övre tappan i det nedre nyckelhålsformade hålet på den övre delen och den nedre tappan i det övre nyckelhålsformade hålet på den nedre delen. Driv in tapparna längst ned i de nyckelhålsformade hålen genom att knacka nära fogen med en gummiklubba.
11. Upprepa det sista steget för att montera ytterligare ett kort hyllbärarstag (C) och två långa hyllbärarstag (B).

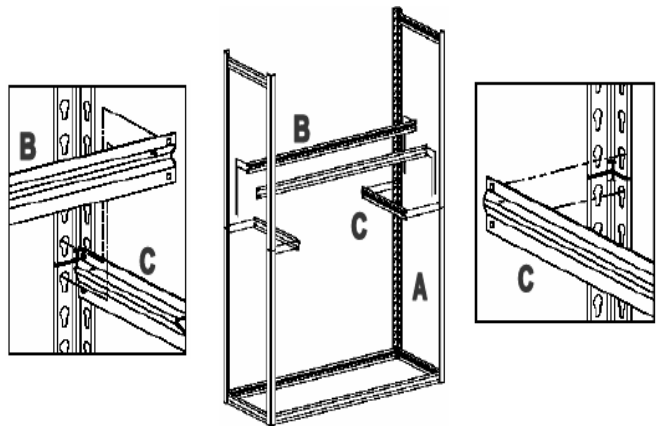

12. Montera två långa hyllbärarstag (B) längst upp på vinkelstolparna (A). Kontrollera att tapparna vilar mot hålen innan du knackar på stagen för att driva in tapparna.

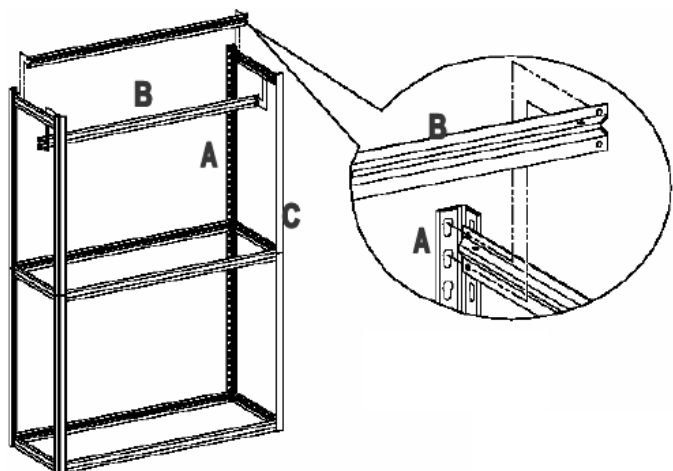

13. Montera övriga hyllbärrastag (B och C) på önskade höjder för de övriga två hyllplanen. Knacka på stagen nära fogarna för att låsa delarna på plats.

OBS! Tvärstyckena, och därmed hyllplanen, kan placeras vid önskad höjd i steg om 3,8 cm.

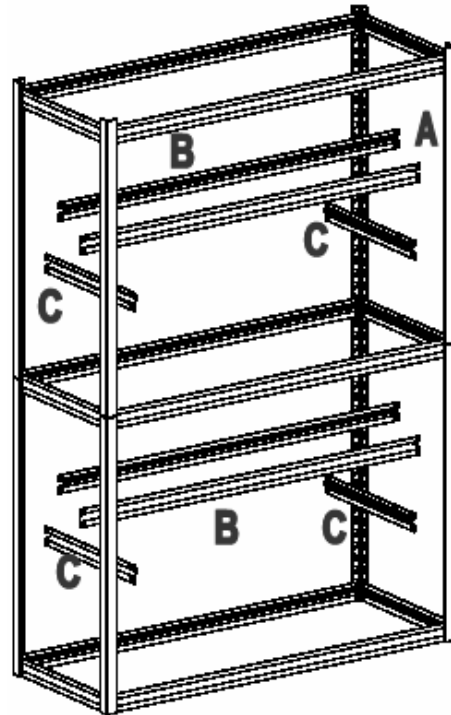

14. Placera hyllplanen (D) på hyllbärrastagen (fig. 8).
15. Montera stolpändskydden (E) på vinkelstolparnas (A) ändrar.

Kontrollera regelbundet att hyllbärrastagen är korrekt monterade.

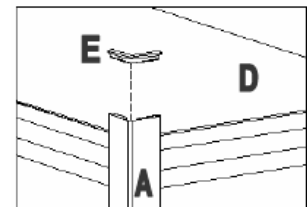
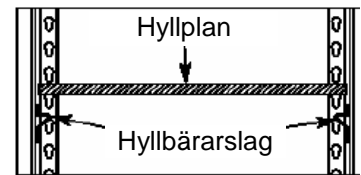
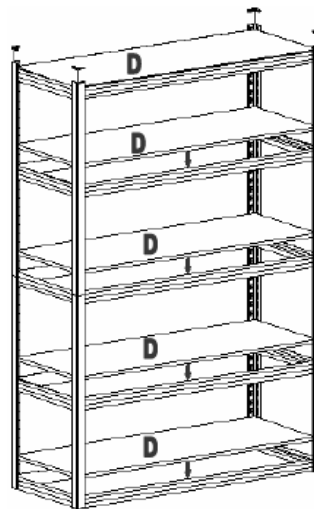

Alternativ 2: Arbetsbänk

1. Montera den nedre delen enligt steg 2 till och med 5 ovan.
2. Montera två korta och två långa hyllbärrastag (C och B) i de övre hålen i vinkelstolparna. Driv in tapparna längst ned i de nyckelhålsformade hålen genom att knacka nära fogen med en gummiklubba.
3. Montera ytterligare två korta och två långa hyllbärrastag (C och B) på önskad höjd.

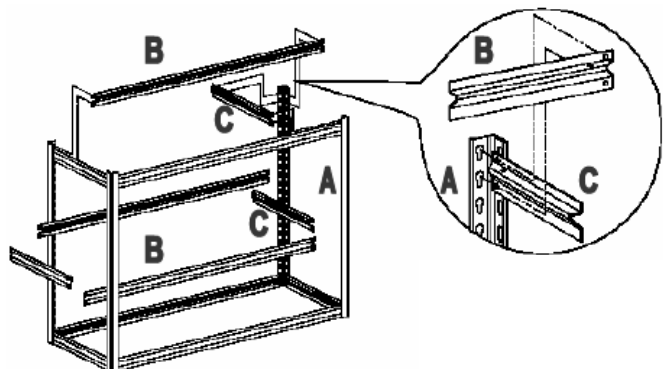

4. Montera ett kort hyllbärrastag (C) i de övre hålen på två vinkelstolpar (A). Montera ytterligare ett kort hyllbärrastag i de 7:e och 8:e hålen nedifrån i vinkelstolparna. Driv in tapparna längst ned i de nyckelhålsformade hålen genom att knacka nära fogen med en gummiklubba.
5. Upprepa på motsatt sida.

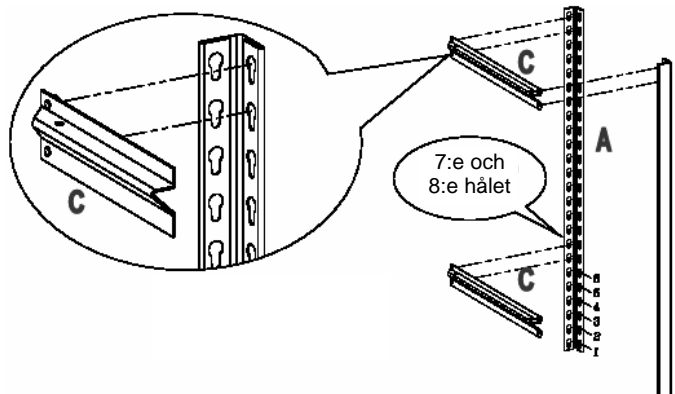

6. Montera två långa hyllbärrastag (B) längst upp på vinkelstolparna (A) och två långa hyllbärrastag i 7:e och 8:e hålen i vinkelstolparna. Driv in tapparna längst ned i de nyckelhålsformade hålen genom att knacka nära fogen med en gummiklubba.

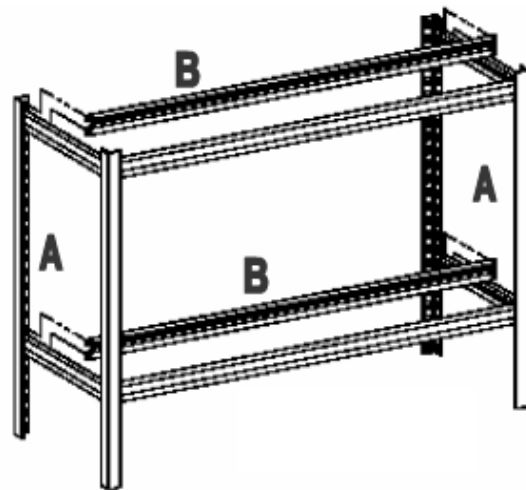

7. Placera hyllplanen (D) på hyllbärrastagen.

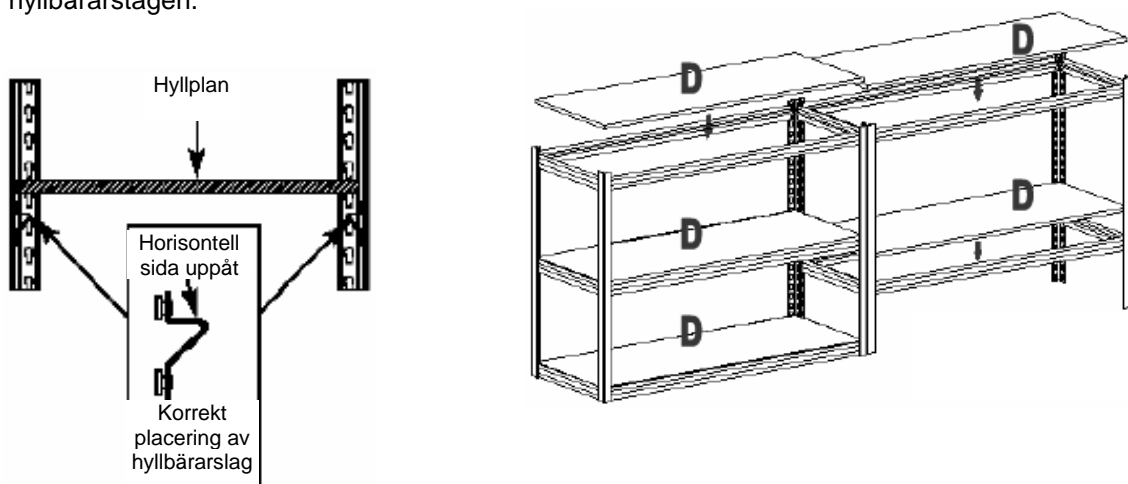

8. Foga samman arbetsbänkens delar genom att passa in delarnas vinkelstolpar (A) mot varandra. Passa in hålen i stolpklämman (G) i två hål på baksidan av de bakre, mittre vinkelstolparna. Kläm fast stolpklämman så att vinkelstolparna låses samman. Montera den andra stolpklämman på de två främre, mittre vinkelstolparna.

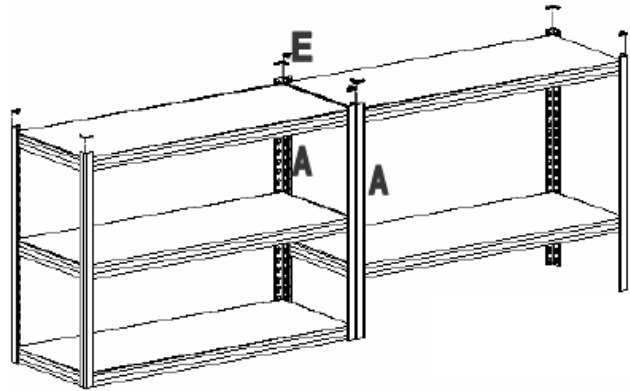

OBS! Demontera stolpklämmorna med en skruvmejsel, som så behövs.

9. Montera stolpändskydden (E) på vinkelstolparnas (A) ändar.

Kontrollera regelbundet att hyllbärarstagen är korrekt monterade.

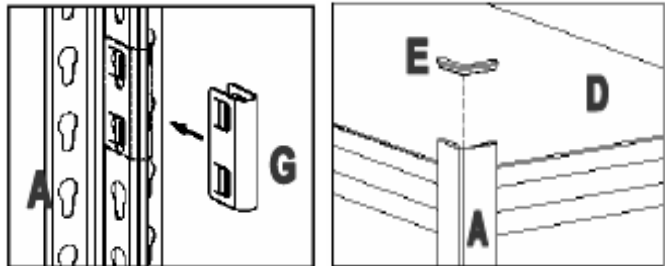

Rätten till ändringar förbehålles. Vid eventuella problem, kontakta vår serviceavdelning på telefon: 0200-88 55 88.
 Jula AB, Box 363, 532 24 SKARA
www.jula.se

SIKKERHETSANVISNINGER

Les bruksanvisningen nøye før bruk!

- Må monteres av en voksen – inneholder smådeler og skarpe deler.

OBS! Kun beregnet på innendørs bruk.

- Bruk egnet smøremiddel for å gjøre sammenkoblingen av vinkelstolper og stag enklere.
- Beskytt overflaten mot hammeren med stoff eller en trekloss.
- Tappene skal ligge i bunnen av de nøkkelhullsformede hullene. Slå på den flate delen av hyllebærerstagene.
- Monter produktet på et jevnt og stabilt underlag. Må ikke monteres på tepper eller liknende.
- Plasser tunge og/eller uhåndterlige gjenstander helt nederst i hyllen.

TEKNISKE DATA

Maks. belastning
Mål

120 kg/hylleplate
B 917 x D 459 x H 1833 mm

BESKRIVELSE

Kan også monteres som arbeidsbenk.



A. Vinkelstolpe (8 stk.)

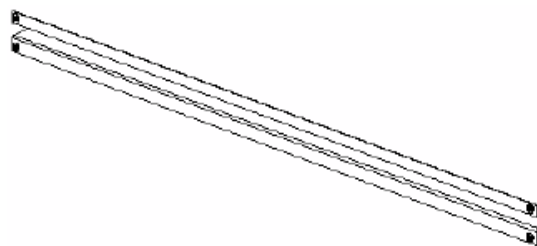

B. Lange hyllebærerstag (10 stk.)



C. Korte hyllebærerstag (10 stk.)

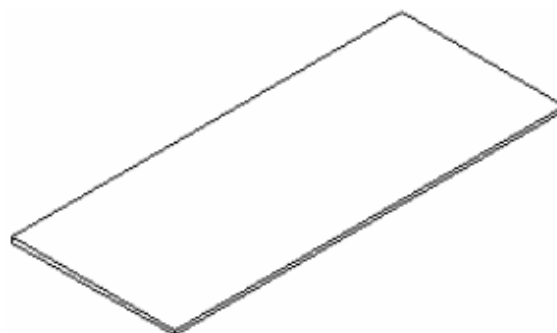

D. Hylleplate (5 stk.)

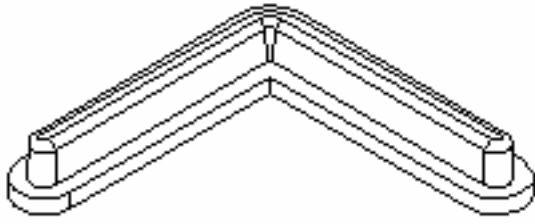

E. Stolpeendebeskyttelse (8 stk.)

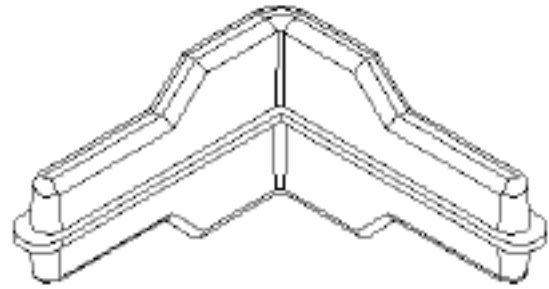

F. Stolpeinnsatser (4 stk.)
(brukes ved montering som hylle)

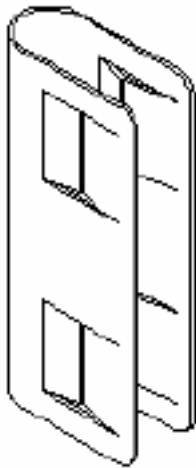

G. Stolpeklemmer (2 stk.)
(brukes ved montering som arbeidsbenk)

MONTERING

Verktøy

- Gummiklubbe
- Hammer

Alternativ 1: Hylle

OBS! Produktet må monteres av 2 personer. Ikke forsøk å montere produktet hvis noen deler mangler eller er skadet. Kontakt forhandleren hvis deler er skadet eller mangler, eller hvis du har spørsmål.

1. Pakk opp produktet og kontroller at alle delene følger med.
2. Fest et kort hyllebærerstag (C) i de to nederste nøkkelhullsformede hullene på en vinkelstolpe (A). Driv inn tappene lengst ned i de nøkkelhullsformede hullene ved å slå med en gummiklubbe i nærheten av sammenføyningen.
3. Gjenta prosedyren for neste vinkelstolpe (A), slik at det dannes et sidestykke.

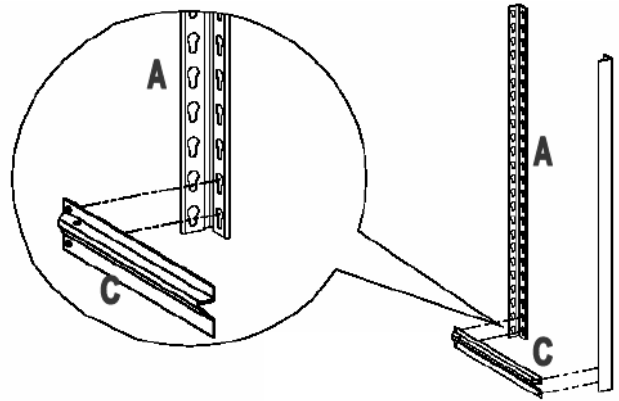

4. Monter et langt hyllebærerstag (B) på sidestykket. Driv inn tappene lengst ned i de nøkkelhullsformede hullene ved å slå med en gummiklubbe i nærheten av sammenføyningen.

OBS! Ikke slå så hardt at stagene blir skadet.

5. Gjenta trinn 4 med enda et langt hyllebærerstag (B), et kort hyllebærerstag (C) og vinkelstolper (A). Dermed er den nedre delen klar.

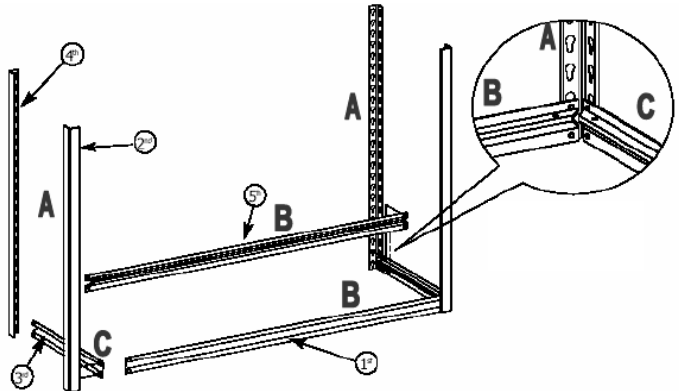

OBS! Slå på stagene i nærheten av sammenføyningene for å låse delene på plass.

6. Fest et kort hyllebærerstag (C) i de øvre hullene i to av vinkelstolpene (A). Driv inn tappene lengst ned i de nøkkelhullsformede hullene ved å slå med en gummiklubbe i nærheten av sammenføyningen. Pass på at staget har riktig side opp.
7. Gjenta for de to andre vinkelstolpene. Dermed er de øvre delene klare.

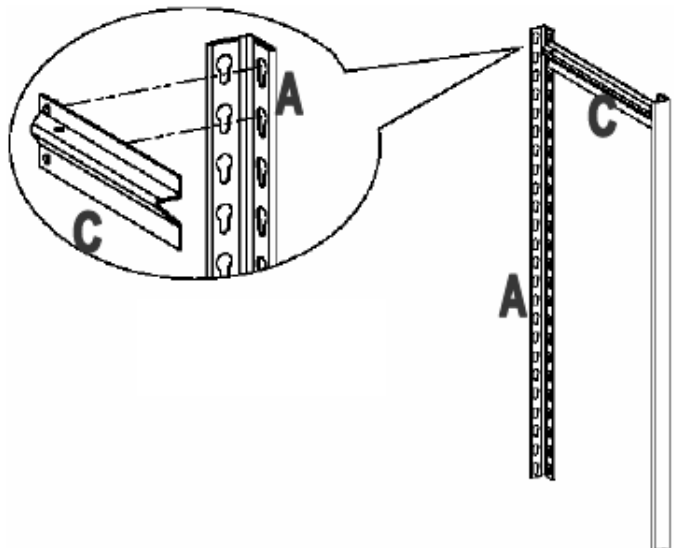

8. Sett stolpeinnsatser (F) i vinkelstolpene (A) på den nedre delen.
9. Plasser den øvre delen på stolpeinnsatsene (F).

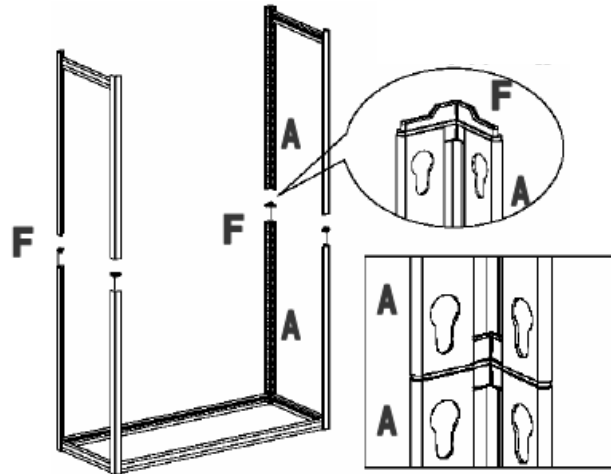

10. Monter et kort hyllebærerstag (C) over sammenføyningen ved å drive den øvre tappen inn i det nedre nøkkelhullsformede hullet på den øvre delen og den nedre tappen i det øvre nøkkelhullsformede hullet på den nedre delen. Driv inn tappene lengst ned i de nøkkelhullsformede hullene ved å slå med en gummiklubbe i nærheten av sammenføyningen.
11. Gjenta det siste trinnet for å montere ytterligere et kort hyllebærerstag (C) og to lange hyllebærerstag (B).

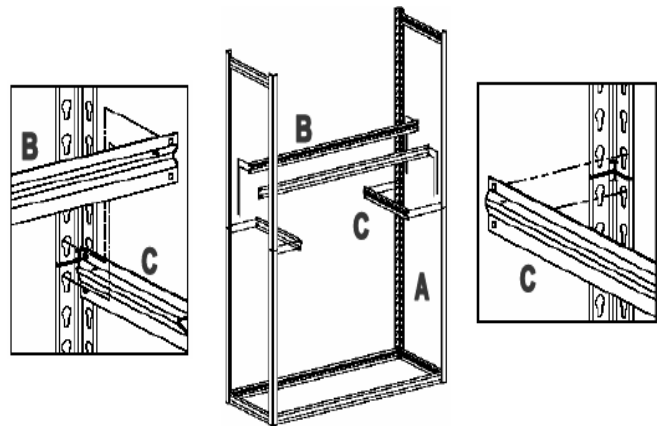

12. Monter to lange hyllebærerstag (B) helt øverst på vinkelstolpene (A). Kontroller at tappene hviler mot hullene før du slår på stagene for å drive inn tappene.

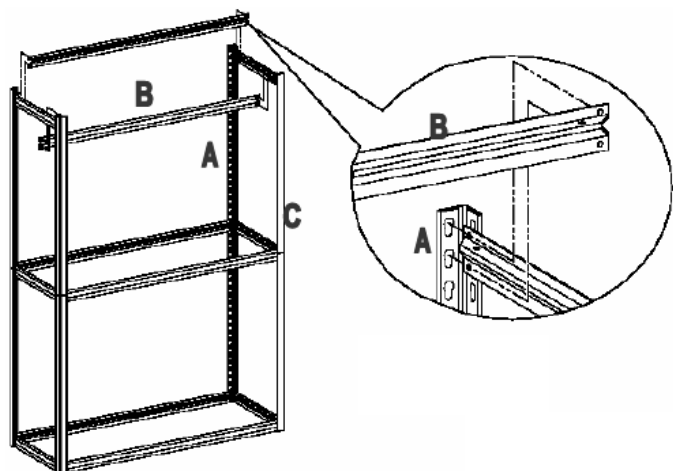

13. Monter de øvrige hyllebærerstagene (B og C) på ønsket høyde for de to andre hylleplatene. Slå på stagene i nærheten av sammenføyningene for å låse delene på plass.

OBS! Tverrstykkene, og dermed hylleplatene, kan plasseres ved ønsket høyde i trinn på 3,8 cm.

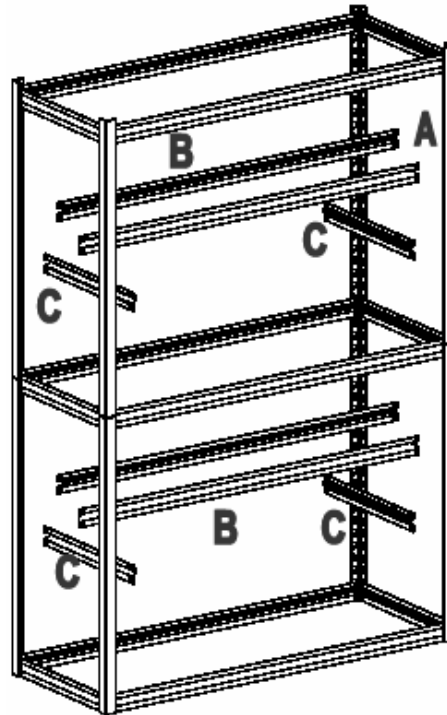

14. Plasser hylleplatene (D) på hyllebærerstagene (fig. 8).
15. Monter stolpeendebeskyttelsen (E) på vinkelstolpenes (A) ender.

Kontroller regelmessig at hyllebærerstagene er riktig montert.

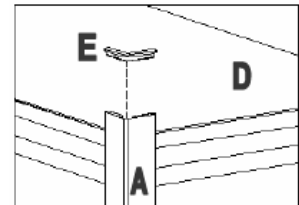
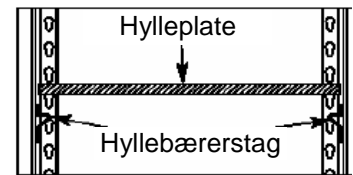
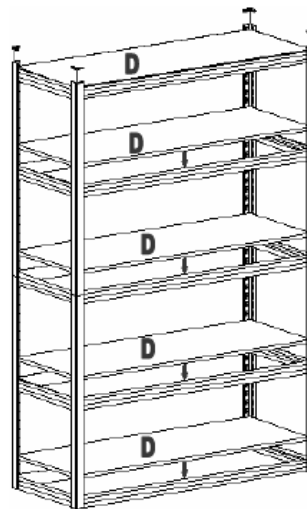

Alternativ 2: Arbeidsbenk

1. Monter den nedre delen i henhold til trinn 2 til og med 5 ovenfor.
2. Monter to korte og to lange hyllebærerstag (C og B) i de øvre hullene i vinkelstolpene. Driv inn tappene lengst ned i de nøkkelhullsformede hullene ved å slå med en gummiklubbe i nærheten av sammenføyningen.
3. Monter ytterligere to korte og to lange hyllebærerstag (C og B) på ønsket høyde.

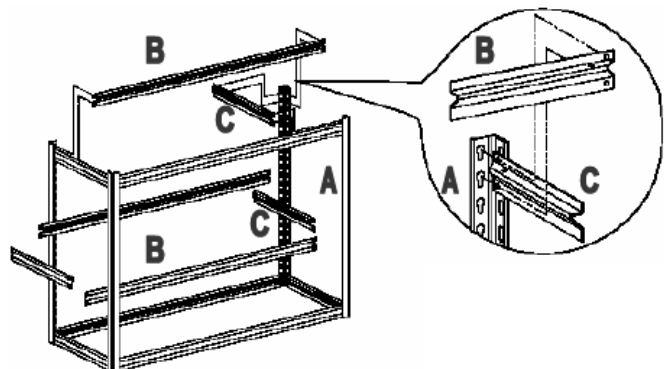

4. Monter et kort hyllebærerstag (C) i de øvre hullene i to vinkelstolper (A). Monter ytterligere et kort hyllebærerstag i de 7. og 8. hullene nedenfra i vinkelstolpene. Driv inn tappene lengst ned i de nøkkelhullsformede hullene ved å slå med en gummiklubbe i nærheten av sammenføyningen.
5. Gjenta på motsatt side.

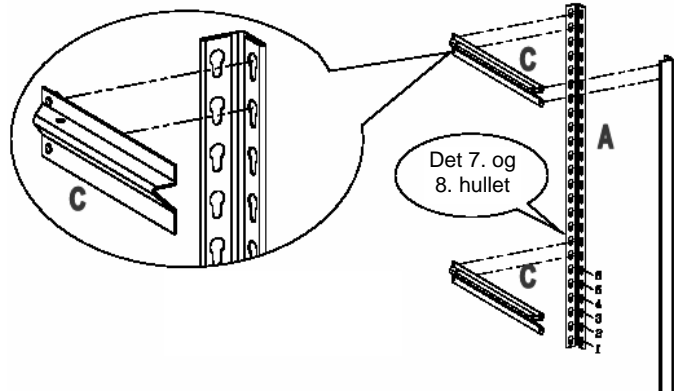

6. Monter to lange hyllebærerstag (B) helt øverst på vinkelstolpene (A) og to lange hyllebærerstag i det 7. og 8. hullet i vinkelstolpene. Driv inn tappene lengst ned i de nøkkelhullsformede hullene ved å slå med en gummiklubbe i nærheten av sammenføyningen.

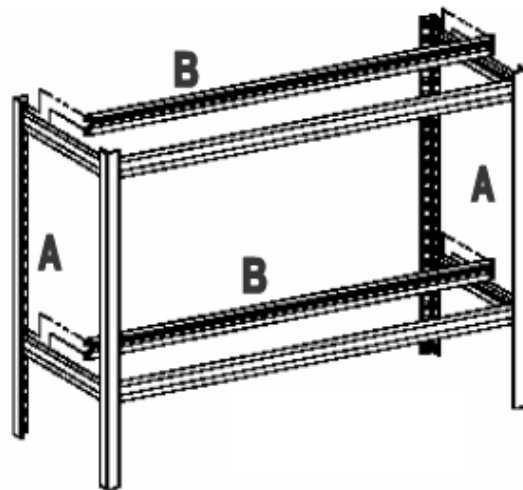

7. Plasser hylleplatene (D) på hyllebærerstagene.

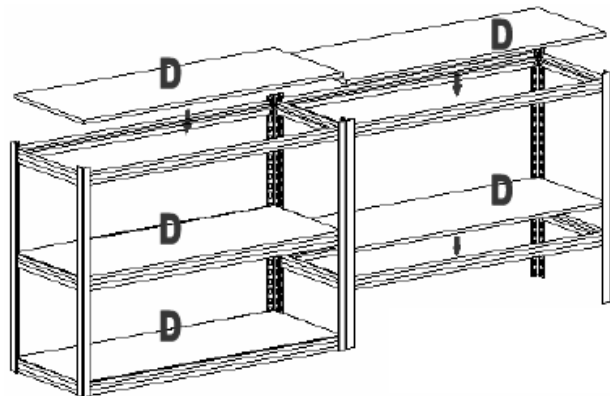
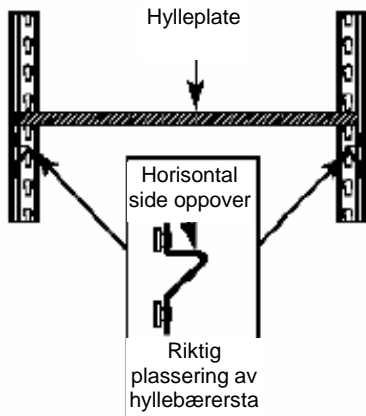

8. Sett sammen arbeidsbenkens deler ved å justere delenes vinkelstolper (A) i forhold til hverandre. Plasser hullene i stolpeklemmen (G) i to hull på baksiden av de bakre, midtre vinkelstolpene. Klem fast stolpeklemmen slik at vinkelstolpene låses sammen. Monter den andre stolpeklemmen på de to fremre, midtre vinkelstolpene.

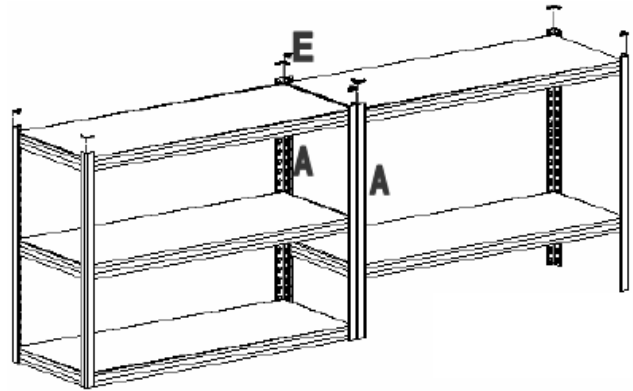

OBS! Demonter stolpeklemmene med en skrutrekker ved behov.

9. Monter stolpeendebeskyttelsen (E) på vinkelstolpenes (A) ender.

Kontroller regelmessig at hyllebærerstagene er riktig montert.

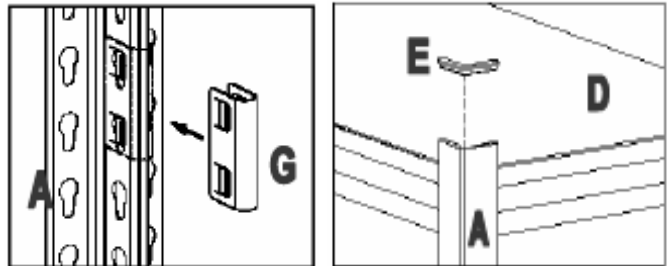

Med forbehold om endringer. Ved eventuelle problemer kan du kontakte vår serviceavdeling på telefon 67 90 01 34.

Jula Norge AS, Solheimsveien 6-8, 1471 LØRENSKOG
www.jula.no

ZASADY BEZPIECZEŃSTWA

Przed użyciem uważnie przeczytaj instrukcję obsługi!

- Do zmontowania przez osobę dorosłą – zawiera drobne części i ostre elementy.

UWAGA! Wyłącznie do użytku wewnątrz pomieszczeń.

- Aby ułatwić połączenie słupów nośnych i poprzeczek, użyj odpowiedniego środka smarującego.
- Użyj kawałka materiału lub drewnianego klocka do zabezpieczenia powierzchni przed uderzeniem młotka.
- Bolce muszą znaleźć się w dolnej części otworów w kształcie dziurki od klucza. Uderzaj młotkiem w płaską część poprzeczki.
- Produkt montuj na płaskim i stabilnym podłożu, nie na dywanie ani podobnej powierzchni.
- Ciężkie i/lub nieporęczne przedmioty kładź na najniższej półce.

DANE TECHNICZNE

Maks. obciążenie
Wymiary

120 kg na każdą półkę
Szer. 917 x gł. 459 x wys. 1833 mm

OPIS

Produkt można także zamontować jako stół roboczy.



A. Słupy nośne (8 szt.)

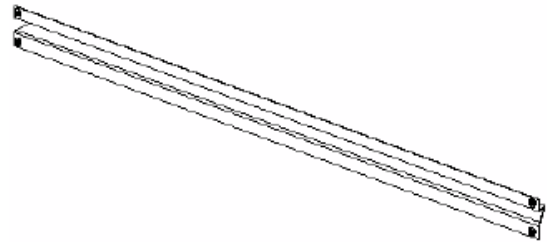

B. Długie poprzeczki (10 szt.)



C. Krótkie poprzeczki (10 szt.)

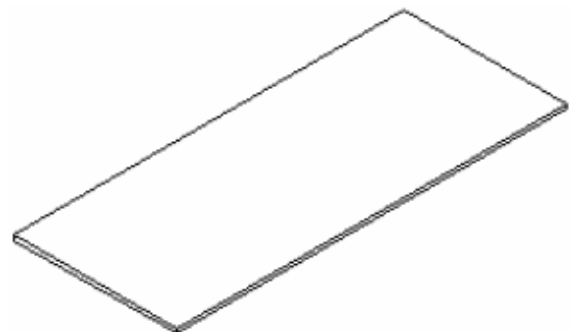

D. Półki (5 szt.)

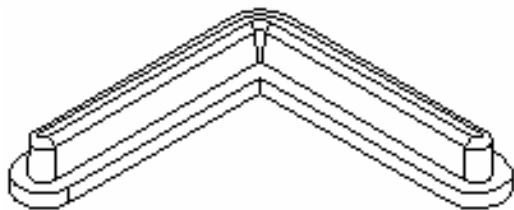

E. Stopki (8 szt.)

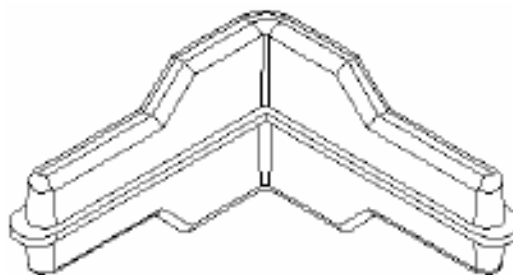

F. Łączniki do słupków (4 szt.)
(do użycia przy montażu regału)

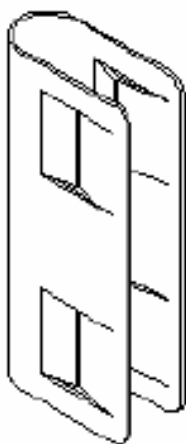

G. Zaciski do słupków (2 szt.)
(do użycia przy montażu stołu roboczego)

MONTAŻ

Narzędzia

- Młotek gumowy
- Młotek

Opcja 1: Regał

UWAGA! Do zamontowania produktu potrzebne są 2 osoby. Nie próbuj montować produktu, jeśli zauważysz brak lub uszkodzenie jakiegokolwiek części. Skontaktuj się ze sprzedawcą, jeśli dostrzeżesz brak lub uszkodzenie części lub jeśli masz pytania.

1. Rozpakuj produkt i sprawdź, czy w zestawie znajdują się wszystkie elementy z listy.
2. Przymocuj krótką poprzeczkę (C) do dwóch dolnych otworów słupa nośnego (A). Uderzając gumowym młotkiem w pobliżu miejsca połączenia, wprowadź bolce w dolną część otworów w kształcie dziurki od klucza.
3. Powtórz czynność z następnym słupem nośnym (A), aby powstała rama boczna.

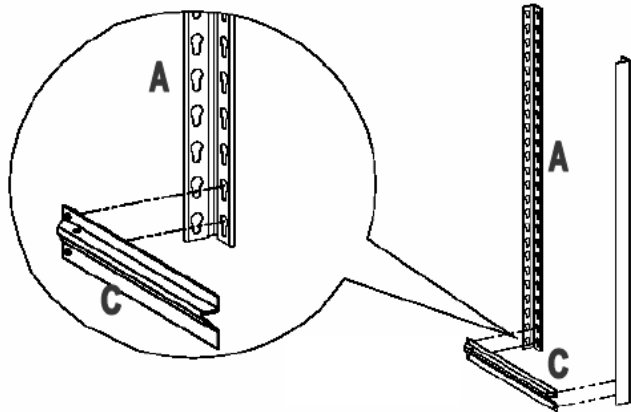

4. Przymocuj długą poprzeczkę (B) do ramy bocznej. Uderzając gumowym młotkiem w pobliżu miejsca połączenia, wprowadź bolce w dolną część otworów w kształcie dziurki od klucza.

UWAGA! Nie uderzaj zbyt mocno, żeby nie uszkodzić poprzeczki.

5. Powtórz krok 4, montując kolejną długą poprzeczkę (B), krótką poprzeczkę (C) i słupy nośne (A). Po wykonaniu tych czynności dolna część będzie gotowa.

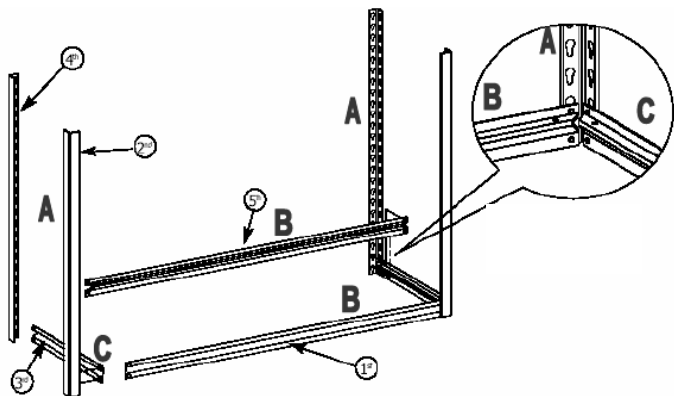

UWAGA! Postukaj w poprzeczkę w pobliżu miejsca połączenia, aby unieruchomić wszystkie elementy.

6. Przymocuj krótką poprzeczkę (C) do górnych otworów dwóch słupów nośnych (A). Uderzając gumowym młotkiem w pobliżu miejsca połączenia, wprowadź bolce w dolną część otworów w kształcie dziurki od klucza. Upewnij się, że poprzeczka zwrócona jest właściwą częścią do góry.
7. Powtórz czynność dla pozostałych dwóch słupów nośnych. Po wykonaniu tych czynności górna część będzie gotowa.

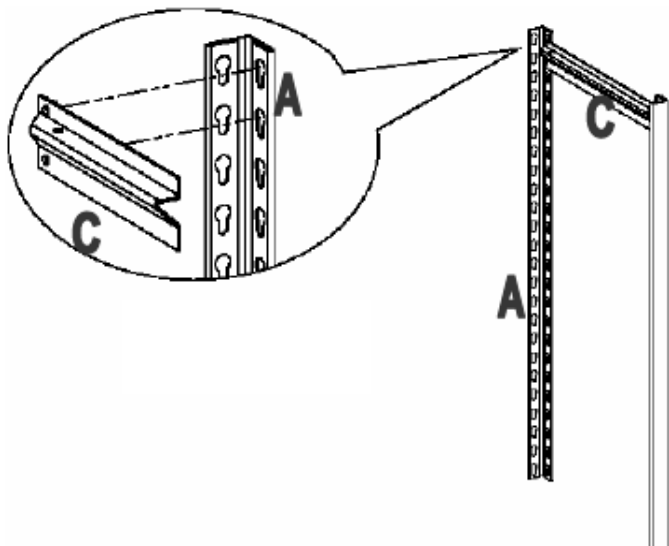

8. Nałóż łączniki (F) na słupy nośne (A) dolnej części.
9. Umieść górną część na łącznikach (F).

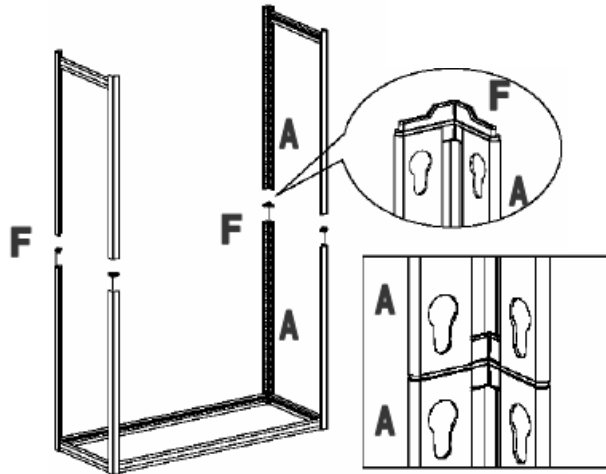

10. W miejscu złączenia zamontuj krótką poprzeczkę (C), wkładając jej górny bolec w dolny otwór górnej części, a dolny bolec w górny otwór dolnej części. Uderzając gumowym młotkiem w pobliżu miejsca połączenia, wprowadź bolce w dolną część otworów w kształcie dziurki od klucza.
11. Powtórz ostatni krok, aby zamontować kolejną krótką poprzeczkę (C) i dwie długie poprzeczki (B).

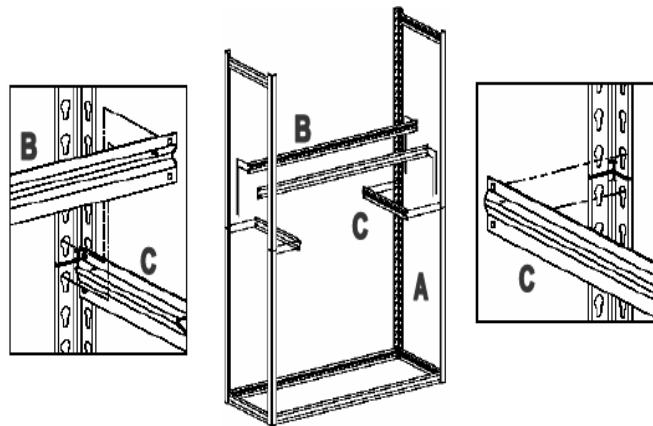

12. Zamontuj dwie długie poprzeczki (B) na samej górze słupów nośnych (A). Upewnij się, że bolce znalazły się w otworach, zanim unieruchomisz je, uderzając w poprzeczki.

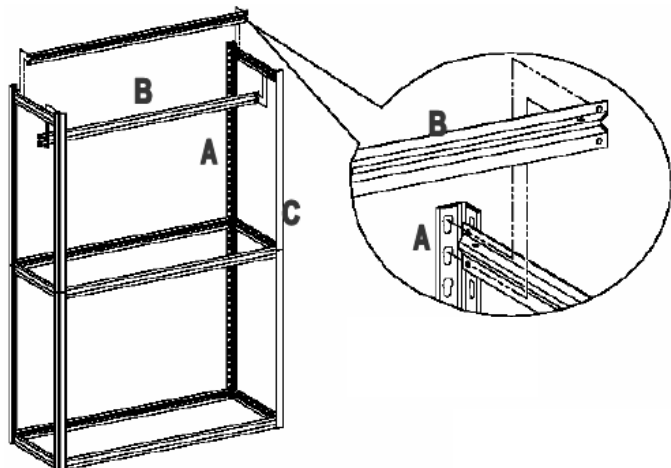

- Zamontuj pozostałe poprzeczki (B i C) na wysokości wybranej dla dwóch pozostałych półek. Postukaj w poprzeczkę w pobliżu miejsca połączenia, aby unieruchomić wszystkie elementy.

UWAGA! Belki poprzeczne, a tym samym półki, można umieszczać na dowolnej wysokości w odstępach co 3,8 cm.

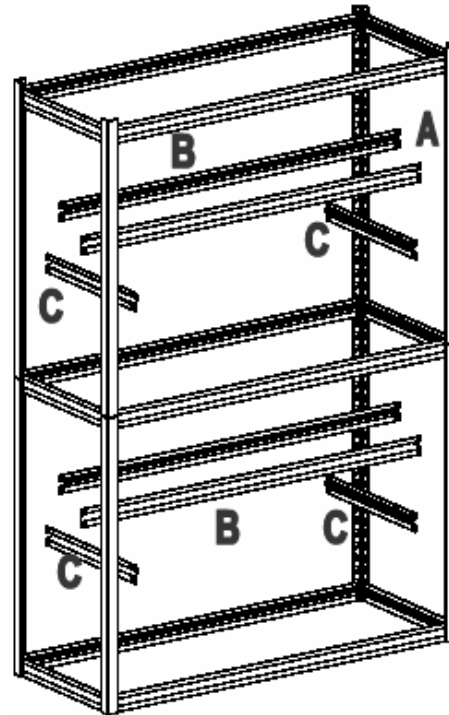

- Umieść półkę (D) na poprzeczce (rys. 8).
- Nałóż stopki (E) na końce słupów nośnych (A).

Sprawdzaj regularnie, czy poprzeczki są prawidłowo zamontowane.

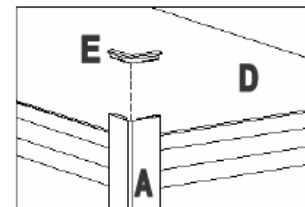
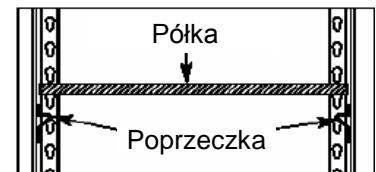
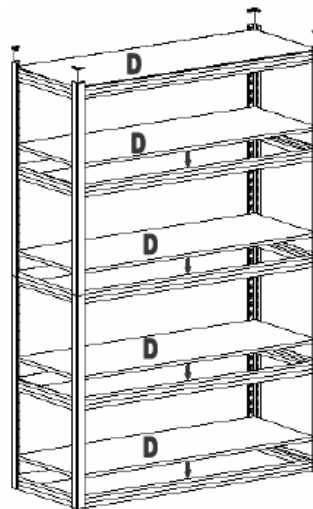

Opcja 2: Stół roboczy

- Złóż dolną część zgodnie z opisanymi powyżej krokami od 2 do 5.
- Przymocuj dwie krótkie i dwie długie poprzeczki (C i B) do górnych otworów słupów nośnych. Uderzając gumowym młotkiem w pobliżu miejsca połączenia, wprowadź bolce w dolną część otworów w kształcie dziurki od klucza.
- Zamontuj kolejne dwie krótkie i dwie długie poprzeczki (C i B) na wybranej wysokości.

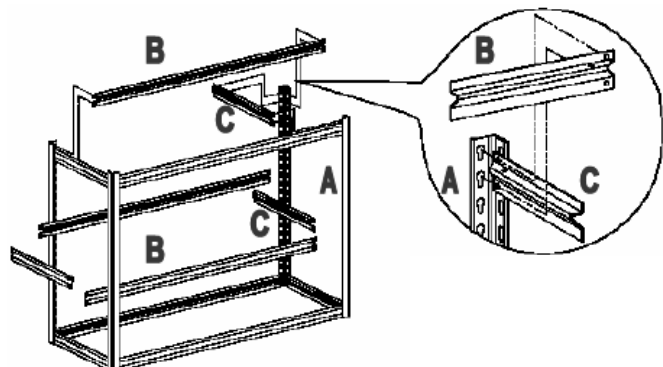

4. Przymocuj krótką poprzeczkę (C) do górnych otworów dwóch słupów nośnych (A). Przymocuj kolejną krótką poprzeczkę do 7. i 8. otworu, licząc od dołu słupów nośnych. Uderzając gumowym młotkiem w pobliżu miejsca połączenia, wprowadź bolce w dolną część otworów w kształcie dziurki od klucza.
5. Powtórz z drugiej strony.

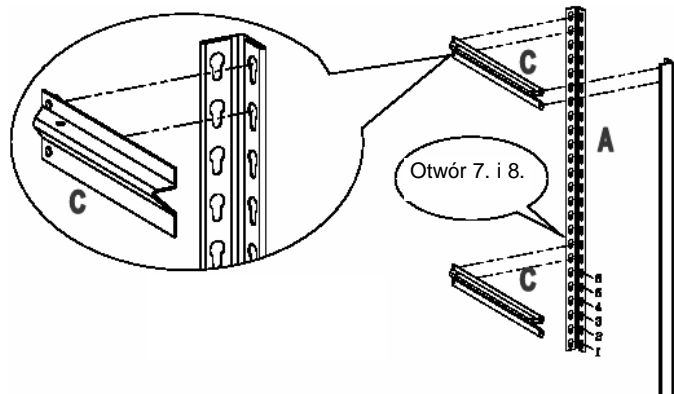

6. Zamontuj dwie długie poprzeczki (B) u samej góry słupów nośnych (A) i dwie długie poprzeczki w 7. i 8. otworze słupów nośnych. Uderzając gumowym młotkiem w pobliżu miejsca połączenia, wprowadź bolce w dolną część otworów w kształcie dziurki od klucza.

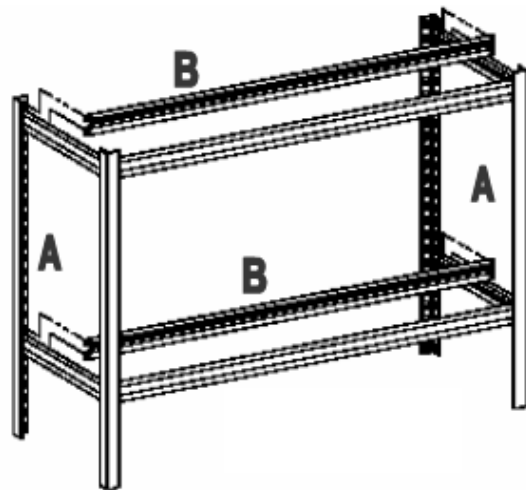

7. Umieść półkę (D) na poprzeczce.

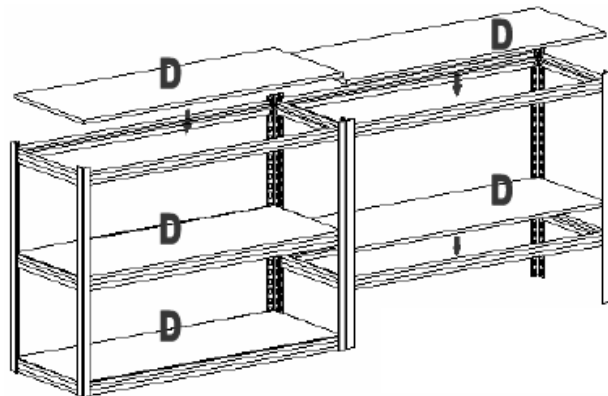
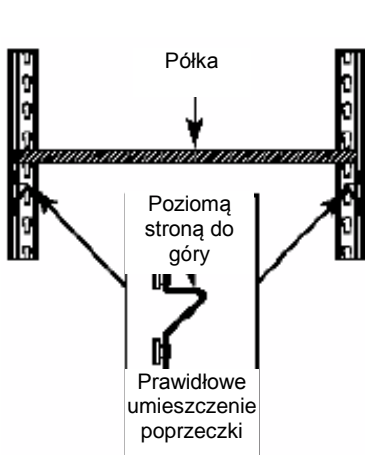

8. Połącz części stołu roboczego, przykładając do siebie słupy nośne (A) obu części. Dopasuj otwory zacisku (G) do dwóch otworów z tyłu środkowych, tylnych słupów nośnych. Dociśnij zacisk, aby unieruchomić połączone słupy nośne. Drugi zacisk załóż na środkowe, przednie słupy nośne.

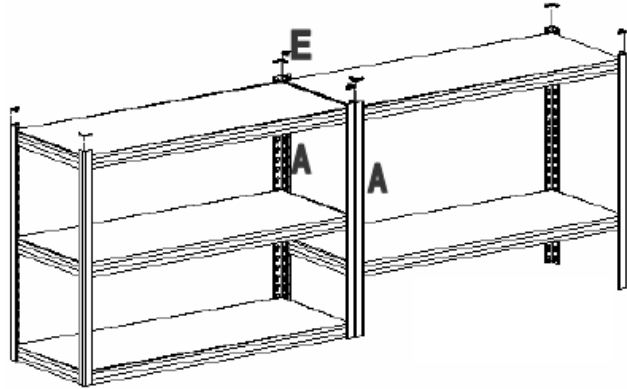

UWAGA! Jeżeli zajdzie taka potrzeba, zdemontuj zaciski przy pomocy wkrętaka.

9. Nałóż stopki (E) na końce słupów nośnych (A).

Sprawdzaj regularnie, czy poprzeczki są prawidłowo zamontowane.

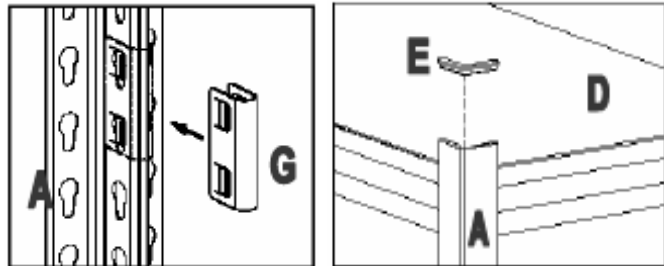

Z zastrzeżeniem prawa do zmian. W razie ewentualnych problemów skontaktuj się telefonicznie z naszym działem obsługi klienta pod numerem: 801 600 500.

Jula Poland Sp. z o.o., ul. Malborska 49, 03-286 Warszawa, Polska
www.jula.pl

SAFETY INSTRUCTIONS

Read the Operating Instructions carefully before use!

- Must be assembled by an adult – contains small and sharp parts.

NOTE: For indoor use only.

- Use a suitable lubricant to simplify joining the angle brackets and bars.
- When using a hammer, protect surfaces with a cloth or block of wood.
- The pins should rest in the bottom of the key-shaped holes. Tap on the flat part of the shelf supports.
- Assemble the product on a level and stable surface. Do not assemble on a carpet, or the like.
- Place heavy and/or bulky objects on the bottom shelves.

TECHNICAL DATA

Max. load
Dimensions

120 kg/shelf
B 917 x D 459 x H 1833 mm

DESCRIPTION

Can also be assembled as a workbench.



A. Angle bracket (x 8)

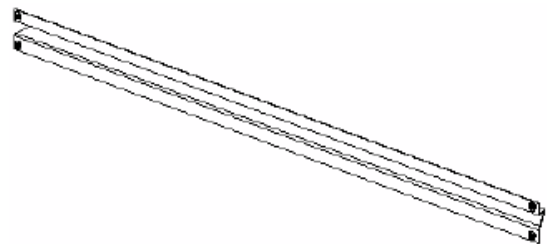

B. Long shelf supports (x 10)



C. Short shelf supports (x 10)

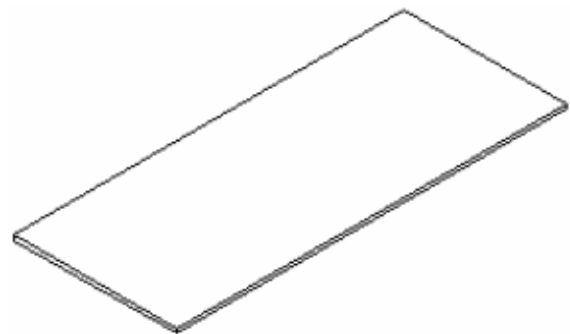

D. Shelf (x 5)

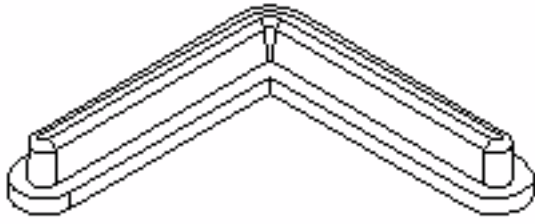

E. Post cap (x 8)

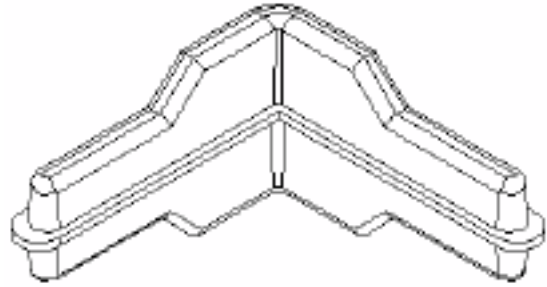

F. Post insert (x 4)
(used when assembling as shelf)

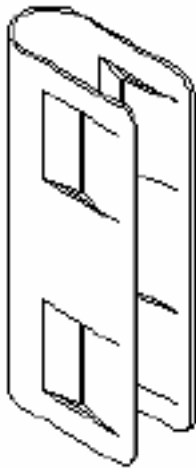

G. Post clamp (x 2)
(used when assembling as workbench)

ASSEMBLY

Tools

- Rubber mallet
- Hammer

Alternative 1: Shelf

NOTE: Two persons are required to assemble the product. Do not assemble the product if any parts are missing or damaged. Contact your dealer if any parts are damaged or missing, or if you have any questions.

1. Unpack the product and check that all the parts on the list are present.
2. Fasten one of the short shelf supports (C) in the two key-shaped holes on one of the angle brackets (A). Tap in the pins in the bottom of the key-shaped holes by tapping close to the joint with a rubber mallet.
3. Repeat for the next angle bracket (A), to form a side piece.

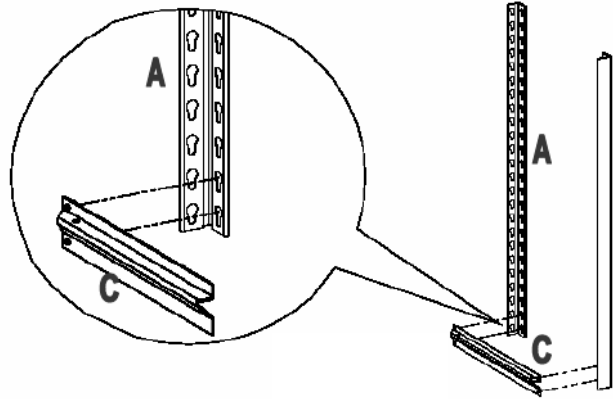

4. Fit a long shelf support (B) on the side piece. Tap in the pins in the bottom of the key-shaped holes by tapping close to the joint with a rubber mallet.

NOTE: Avoid tapping too hard so as not to damage the supports.

5. Repeat step 4 with another long shelf support (B), one short shelf support (C) and angle brackets (A). The bottom part is now ready.

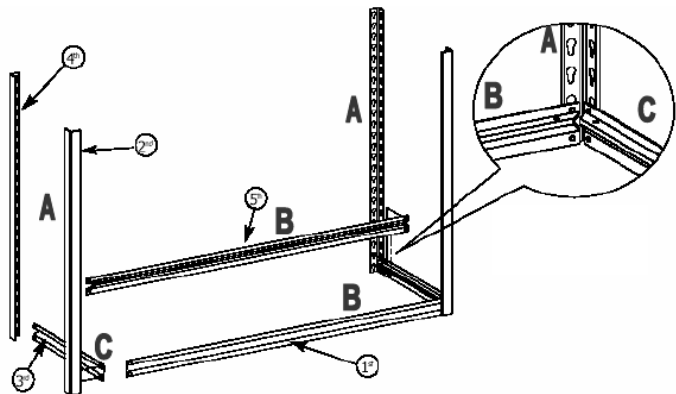

NOTE: Tap on the supports close to the joints to lock the parts in place.

6. Fasten one of the short shelf supports (C) in the upper holes in two of the angle brackets (A). Tap in the pins in the bottom of the key-shaped holes by tapping close to the joint with a rubber mallet. Make sure that the support is correctly positioned.
7. Repeat for the other two angle posts. The top parts are now ready

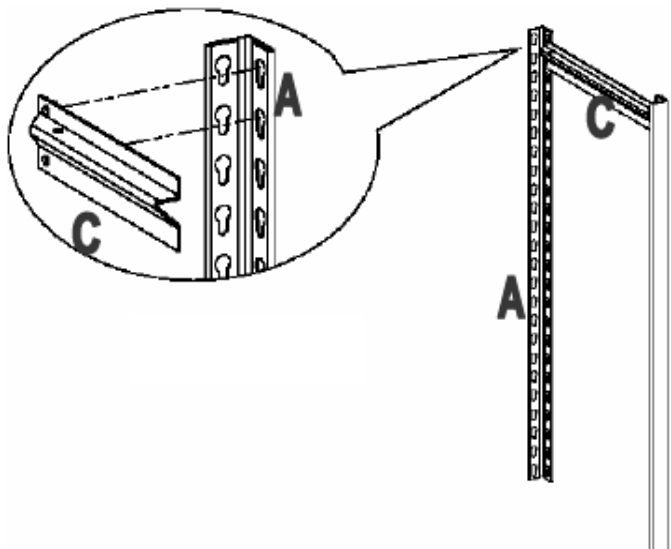

8. Put the post inserts (F) in the angle posts (A) on the bottom part.
9. Put the top part on the post inserts (F).

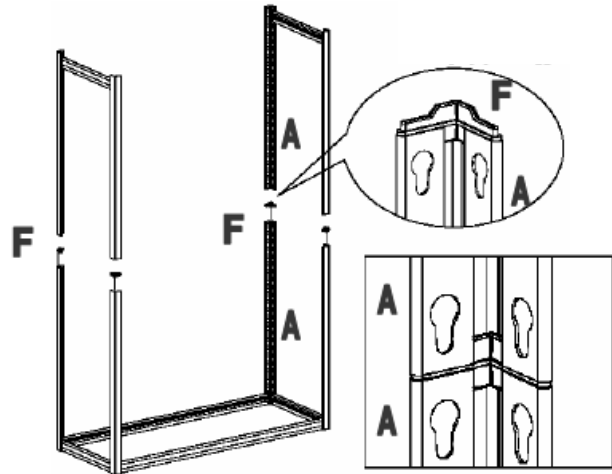

10. Fit a short shelf support (C) over the joint by tapping in the upper pin in the lower key-shaped hole in the top part and the lower pin in the upper key-shaped hole on the bottom part. Tap in the pins in the bottom of the key-shaped holes by tapping close to the joint with a rubber mallet.
11. Repeat the last step to assemble one other short shelf support (C) and two long shelf supports (B).

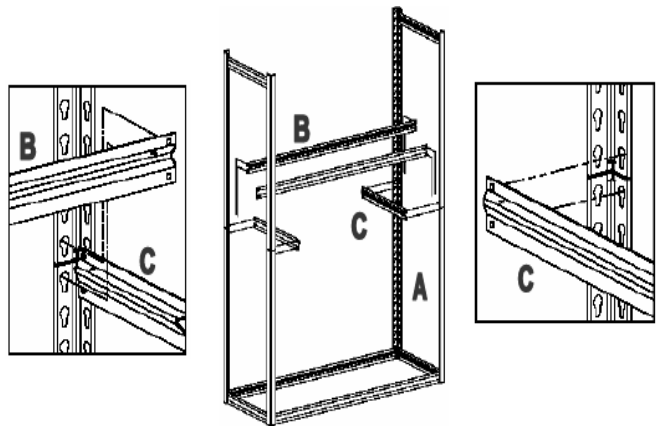

12. Fit two long shelf supports (B) at the top of the angle posts (A). Check that the pins rest against the holes before tapping on the supports to drive in the pins.

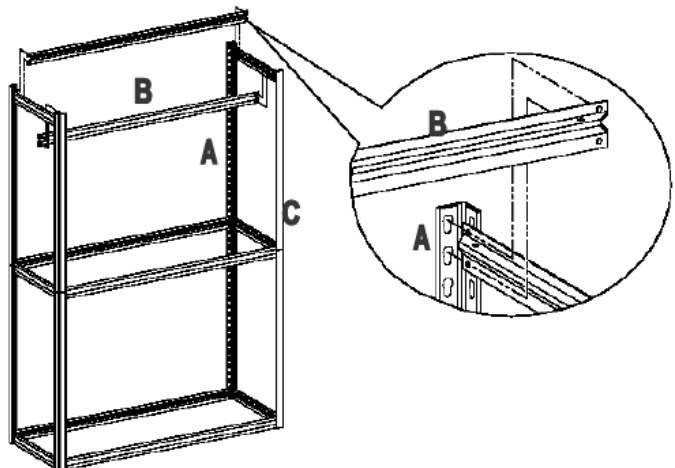

13. Fit the remaining shelf supports (B and C) at the required heights for other two shelves. Tap on the supports close to the joints to lock the parts in place.

NOTE: The crossbars and shelves can be fitted in steps of 3.8 cm to the required height.

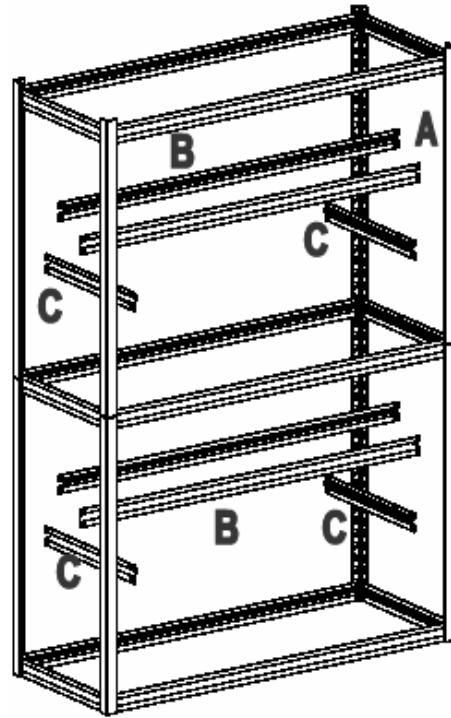

14. Place the shelves (D) on the shelf supports (fig. 8).
15. Fit the post caps (E) on the ends of the angle posts (A).

Check that the shelf supports are correctly assembled.

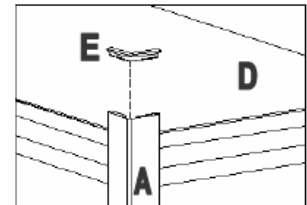
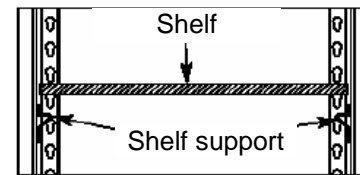
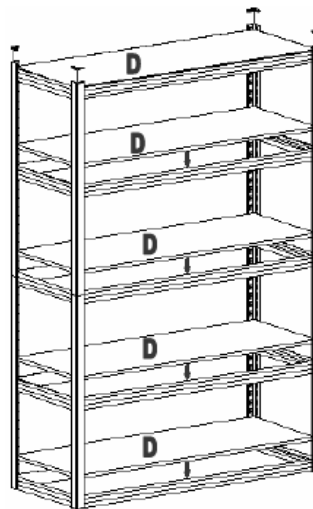

Alternative 2: Workbench

1. Assemble the bottom part as per steps 2 to 5 above.
2. Fit two short and two long shelf supports (C and B) in the upper holes in the angle posts. Tap in the pins in the bottom of the key-shaped holes by tapping close to the joint with a rubber mallet.
3. Fit another two short and two long shelf supports (C and B) at the required height.

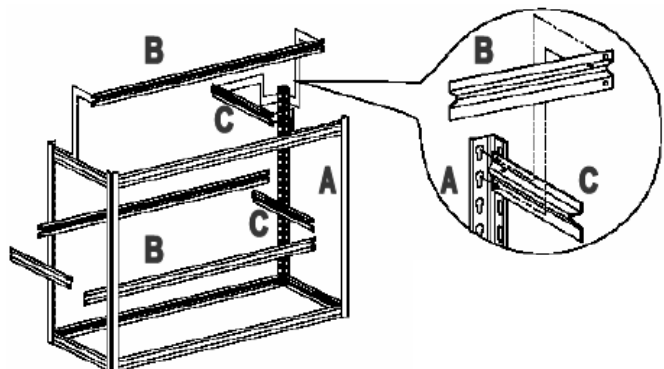

4. Fit one short shelf support (C) in the upper holes in two of the angle brackets (A). Fit another short shelf support in the 7th and 8th holes from below in the angle posts. Tap in the pins in the bottom of the key-shaped holes by tapping close to the joint with a rubber mallet.
5. Repeat on the opposite side.

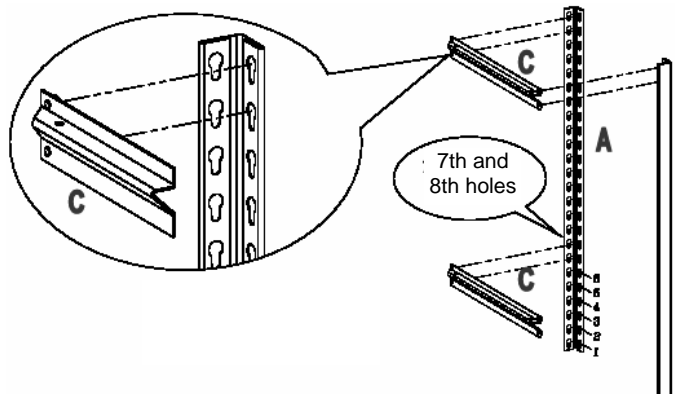

6. Fit two long shelf supports (B) at the top of the angle posts (A) and two long shelf supports in the 7th and 8th holes in the angle posts. Tap in the pins in the bottom of the key-shaped holes by tapping close to the joint with a rubber mallet.

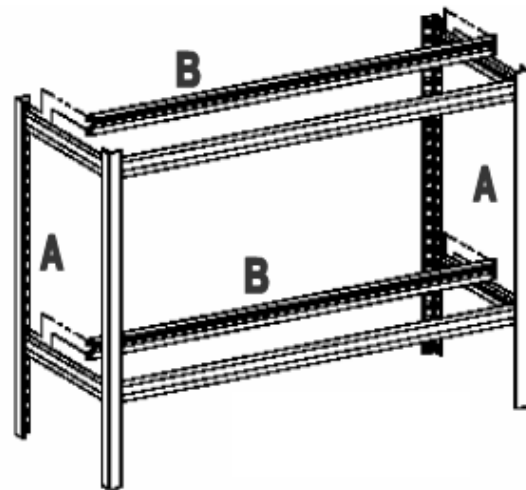

7. Place the shelves (D) on the shelf supports.

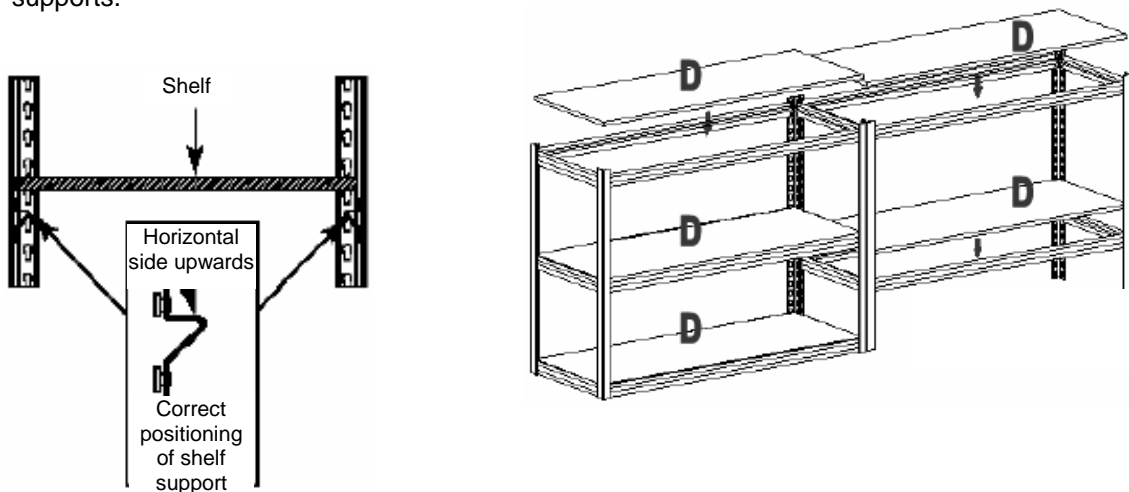

8. Join the parts of the workbench together by aligning the angle posts (A) to each other. Align the holes in the post clamp (G) to the two holes on the back of the back, middle angle posts. Clamp the post clamp to lock the angle posts together. Fit the other post clamp on the two front, middle angle posts.

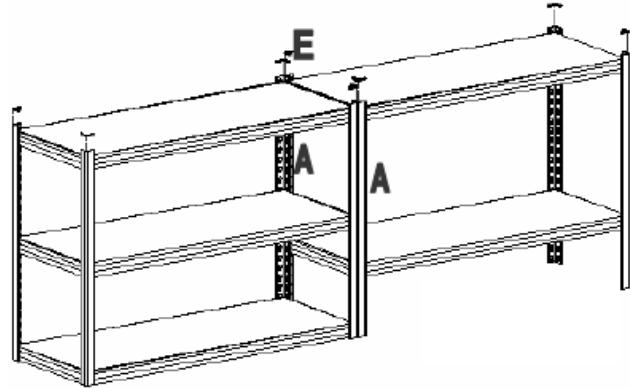

NOTE: Remove the post clamps with a screwdriver, if necessary.

9. Fit the post caps (E) on the ends of the angle posts (A).

Check that the shelf supports are correctly assembled.

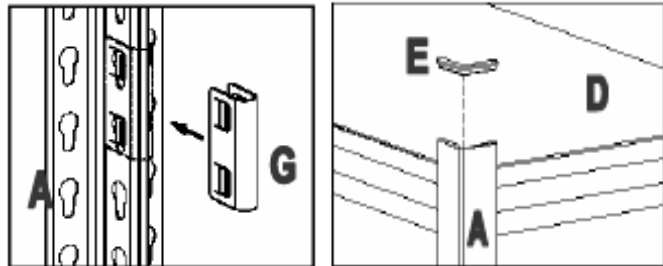

Jula reserves the right to make changes. In the event of problems, please contact our service department.
www.jula.com