



**Bruksanvisning för häcksax**

**Bruksanvisning for hekksaks**

**Instrukcja obsługi nożyc do żywopłotu**

**Operating Instructions for Hedge Trimmer**

**721-247**



**SV** Bruksanvisning i original  
**NO** Bruksanvisning i original  
**PL** Instrukcja obsługi w oryginale  
**EN** Operating instructions in original

**Värna om miljön!**

Får ej slängas bland hushållssopor! Denna produkt innehåller elektriska eller elektroniska komponenter som skall återvinnas. Lämna produkten för återvinning på anvisad plats, till exempel kommunens återvinningsstation.

**Verne om miljøet!**

Må ikke kastes sammen med husholdningsavfallet! Dette produktet må inneholder elektriske eller elektroniske komponenter som skal gjenvinnes. Lever produkt till gjenvinning på anvist sted, f.eks. kommunens miljøstation.

**Dbaj o środowisko!**

Nie wyrzucaj zużytego produktu wraz z odpadami komunalnymi! Produkt zawiera elektryczne komponenty mogące być zagrożeniem dla środowiska i dla zdrowia. Produkt należy oddać do odpowiedniego punktu składowania lub przynieść go do jednego ze sklepów gdzie przy zakupie nowego sprzętu bezpłatnie przyjmujemy stary tego samego rodzaju i w tej samej ilości.

**Care for the environment!**

Must not be discarded with household waste! This product contains electrical or electronic components that should be recycled. Leave the product for recycling at the designated station e.g. the local authority's recycling station.

**SE** - Bruksanvisning i original

Rätten till ändringar förbehålles. Vid eventuella problem, kontakta vår serviceavdelning på telefon 0200-88 55 88.

[www.jula.se](http://www.jula.se)

**NO** - Bruksanvisning (Oversettelse av original bruksanvisning)

Med forbehold om endringer. Ved eventuelle problemer kan du kontakte vår serviceavdeling på telefon 67 90 01 34.

[www.jula.no](http://www.jula.no)

**PL** - Instrukcja obsługi (Tłumaczenie oryginalnej instrukcji)

Z zastrzeżeniem prawa do zmian. W razie ewentualnych problemów skontaktuj się telefonicznie z naszym działem obsługi klienta pod numerem: 22 338 88 88.

[www.jula.pl](http://www.jula.pl)

**EN** - Operating instructions (Translation of the original instructions)

Jula reserves the right to make changes. In the event of problems, please contact our service department.

[www.jula.com](http://www.jula.com)

Tillverkare/ Produsent / Producenci/ Manufacturer  
Jula AB, Box 363, 532 24 SKARA

Importør/ Importør/ Importer/ Importer  
Jula Norge AS, Solheimsveien 6–8, 1471 LØRENSKOG

Dystrybutor/ Dystrybutor/ Dystrybutor/ Dystrybutor  
Jula Poland Sp. z o.o., ul. Malborska 49, 03-286 Warszawa, Polska

|  |           |
|--|-----------|
| <b>SVENSKA</b>                         | <b>5</b>  |
| SÄKERHETSANVISNINGAR .....             | 5         |
| Symboler .....                         | 5         |
| Säkerhet .....                         | 5         |
| Allmänna säkerhetsanvisningar .....    | 6         |
| TEKNISKA DATA .....                    | 7         |
| BESKRIVNING .....                      | 8         |
| HANDHAVANDE .....                      | 8         |
| Användningsområde .....                | 8         |
| Anslutning .....                       | 8         |
| Montering av handskydd .....           | 8         |
| Start .....                            | 8         |
| Stopp .....                            | 8         |
| Klippning av häckar .....              | 8         |
| UNDERHÅLL .....                        | 9         |
| <br>                                   |           |
| <b>NORSK</b>                           | <b>10</b> |
| SIKKERHETSANVISNINGER .....            | 10        |
| Symboler .....                         | 10        |
| Sikkerhet .....                        | 10        |
| Generelle sikkerhetsanvisninger .....  | 11        |
| TEKNISKE DATA .....                    | 12        |
| BESKRIVELSE .....                      | 13        |
| BRUK .....                             | 13        |
| Bruksområde .....                      | 13        |
| Tilkobling .....                       | 13        |
| Montering av håndbeskyttelse .....     | 13        |
| Start .....                            | 13        |
| Stopp .....                            | 13        |
| Klippning av hekker .....              | 13        |
| VEDLIKEHOLD .....                      | 14        |
| <br>                                   |           |
| <b>POLSKI</b>                          | <b>15</b> |
| INSTRUKCJE BEZPIECZEŃSTWA .....        | 15        |
| Symbole .....                          | 15        |
| Bezpieczeństwo .....                   | 15        |
| Ogólne instrukcje bezpieczeństwa ..... | 16        |
| DANE TECHNICZNE .....                  | 17        |
| OPIS .....                             | 18        |
| OBSŁUGA .....                          | 18        |
| Zakres użytkowania .....               | 18        |
| Podłączanie .....                      | 18        |
| Montaż osłony rąk .....                | 18        |
| Uruchomienie .....                     | 18        |
| Zatrzymanie .....                      | 18        |
| Przycinanie żywopłotów .....           | 18        |
| KONSERWACJA .....                      | 19        |
| <br>                                   |           |
| <b>ENGLISH</b>                         | <b>20</b> |
| SAFETY INSTRUCTIONS .....              | 20        |
| Symbols .....                          | 20        |
| Safety .....                           | 20        |
| General safety instructions .....      | 21        |
| TECHNICAL DATA .....                   | 22        |
| DESCRIPTION .....                      | 23        |
| OPERATION .....                        | 23        |

|                             |    |
|-----------------------------|----|
| Use.....                    | 23 |
| Connection.....             | 23 |
| Fitting the hand guard..... | 23 |
| Start .....                 | 23 |
| Stop.....                   | 23 |
| Cutting hedges.....         | 23 |
| MAINTENANCE .....           | 23 |

**SÄKERHETSANVISNINGAR****Läs bruksanvisningen noggrant innan användning!****Symboler**

Indikerar fara, varning eller viktig information.



Läs alla anvisningar och säkerhetsanvisningar noga före användning.



Bär skyddsglasögon och hörselskydd när du arbetar med maskinen.



Använd inte apparaten i fuktiga eller våta utrymmen. Fukt medför risk för elolycksfall.



Håll händerna borta från svärdet. Rör aldrig svärdet när du startar eller arbetar med maskinen.



Dra omedelbart ut sladden ur nätuttaget om sladden skadas.

**Säkerhet**

Viktigt! Maskinen kan orsaka allvarlig personskada. Läs anvisningarna noga och följ dem för användning, transport, underhåll, start och stopp av maskinen. Bekanta dig med maskinens reglage och användning. Lär dig hur du snabbt stoppar maskinen i en nödsituation. Felaktig användning kan medföra allvarlig personskada. Förvara dessa anvisningar på säkert ställe för framtida behov. Om sladden är skadad ska den bytas ut mot godkänd sladd från återförsäljaren.

- Stäng av maskinen och dra ut sladden om maskinen lämnas utan uppsikt, före underhåll och/eller rengöring, vid smörjning samt om knivarna blockerats av föremål som måste avlägsnas från svärdet.
- Se till att handskyddet alltid är monterat på maskinen när den används. Ta aldrig bort några delar och använd aldrig maskinen om den är skadad eller ofullständigt monterad. Ändra aldrig maskinen på något sätt.
- Om apparaten används utomhus ska du endast använda jordfelsbrytarskyddad nätanslutning. Maskinen ska anslutas till jordat nätuttag.
- Om apparaten används utomhus ska du endast använda förlängningsladd som är godkänd för utomhusbruk.
- Gör en ögla på förlängningsladden och häng den på sladdhållaren.

- Kontrollera maskinen, förlängningssladden och stickproppen innan maskinen används. Slitna eller skadade delar ska bytas ut av behörig servicerepresentant.
- Dra omedelbart ut sladden ur nätuttaget om sladden skadas.
- Håll sladden borta från arbetsområdet. Sladden måste alltid löpa bakom dig.
- Använd lämpliga kläder, halksäkra skor och åtsittande plagg som inte kan fastna i maskinen, men inte begränsar dina rörelser. Använd hårskydd om du har långt hår. Använd inte smycken, klocka eller liknande, som kan fastna i rörliga delar.
- Bär alltid skyddsglasögon eller ansiktsskydd samt skyddshandskar. Använd hörselskydd om ljudnivån överstiger 85 dB(A).
- Använd inte maskinen i regn eller för att klippa våta häckar/buskar.
- Personer som inte tagit del av dessa anvisningar ska inte använda maskinen.
- Användaren är ansvarig för säkerheten för egendom och för tredje part inom arbetsområdet. Håll uppsikt över arbetsområdet. Håll barn, kringstående personer och djur på säkert avstånd när maskinen används.
- Var försiktig när du använder maskinen. Håll alltid maskinen stadigt med båda händerna. Välj en stabil och säker arbetsposition, framförallt på trappstegar.
- Kontrollera regelbundet att alla skruvförband är ordentligt åtdragna. Kontrollera knivarna regelbundet. Skadade knivar ska repareras eller bytas ut av behörig servicerepresentant.
- Bekanta dig med arbetsområdet och var uppmärksam på eventuella risker, som du kanske inte uppmärksammar när maskinen är igång.
- Rör aldrig vid knivarna och bär aldrig maskinen i svärdet.
- Förvara maskinen torrt och oåtkomligt för barn. Svärdskyddet ska alltid sitta på svärdet när maskinen inte används.
- Använd endast originaldelar och originaltillbehör som medföljer maskinen eller som rekommenderas av tillverkaren.

## Allmänna säkerhetsanvisningar

**WARNING!** Vidta alltid grundläggande säkerhetsåtgärder när du använder elverktyg, för att minska risken för brand, elolycksfall eller personskada.

- Arbetsområdet ska hållas rent. Belamrade utrymmen ökar risken för skador.
- Beakta miljön vid arbetsstället. Utsätt inte elverktyg för regn. Använd inte elverktyg i explosiv miljö, exempelvis i närheten av brännbara vätskor, gaser eller damm.
- Undvik elolycksfall. Undvik kroppskontakt med jordade ytor som rör, radiatorer, spisar och kylskåp.
- Använd inte i närheten av barn. Tillåt aldrig barn att använda verktyget. Låt inte kringstående personer röra vid verktyget eller förlängningssladden. Åskådare ska hållas borta från arbetsområdet.
- Lägg undan verktyg som inte används. När verktyget inte används ska det förvaras torrt och oåtkomligt för barn.
- Tvinga inte verktyget. Verktyget fungerar bättre och säkrare med den belastning det är avsett för.
- Använd rätt verktyg. Tvinga inte små verktyg eller tillbehör att utföra arbeten som kräver ett kraftigt verktyg. Använd inte verktyg för ändamål de inte är avsedda för (använd till exempel inte en cirkelsåg för att kapa trädgrenar).
- Använd lämpliga kläder. Använd inte löst sittande kläder eller smycken. De kan fastna i rörliga delar. Gummihandskar och halkfria skor rekommenderas för arbete utomhus. Använd hårskydd om du har långt hår.
- Använd skyddsglasögon. Använd även dammfiltermask om arbetet är dammig.
- Akta sladden. Bär aldrig verktyget i sladden. Dra inte i sladden för att dra ut stickproppen. Skydda sladden från värme, olja och skarpa kanter.
- Anslut dammsugningsutrustning
- Om det finns utrustning för dammsug och -uppsamling ska denna anslutas och användas korrekt.
- Säkra arbetsstycket
- Spänn fast arbetsstycket med tving, klämmor eller skruvstycke. Det är säkrare än att hålla med handen och gör att du får båda händerna fria för verktyget.
- Avlägsna ställnycklar och liknande
- Kontrollera alltid att ställnycklar och liknande avlägsnats från verktyget innan du slår på det.
- Sträck dig inte för långt. Ha hela tiden säkert fotfäste och god balans.
- Underhåll och vårda verktyget. Håll verktyg skarpa och rena för bättre och säkrare arbete. Följ anvisningarna gällande smörjning och byte av tillbehör. Kontrollera verktygets sladd regelbundet. Om den är skadad ska den bytas av behörig servicerepresentant. Kontrollera förlängningsladdar

med jämna mellanrum och byt dem om de är skadade. Håll handtagen rena, torra och fria från olja och fett.

- Stäng av verktyget. Dra alltid ut sladden före service och före byte av tillbehör som blad, bits eller skiva.
- Undvik oavsiktlig start. Bär inte ett elverktyg med fingret mot strömbrytaren när sladden är isatt. Kontrollera att strömbrytaren är i frånslaget läge innan du sätter i sladden.
- Förlängningssladdar. Om verktyget används utomhus ska du endast använda förlängningssladd som är godkänd för utomhusbruk.
- Var uppmärksam. Var hela tiden försiktig. Tillämpa sunt förnuft. Använd inte verktyg när du är trött.
- Kontrollera skadade delar. Om skydd eller någon annan del skadats ska du omsorgsfullt kontrollera den innan du använder verktyget, för att försäkra dig om att den kommer att fungera korrekt och på avsett sätt. Kontrollera att rörliga delar är korrekt justerade och rör sig fritt, att inga delar är felmonterade eller trasiga samt att inga andra faktorer föreligger som kan påverka funktionen. Skydd eller andra delar som är skadade ska repareras eller bytas av godkänd servicerepresentant, om inte annat anges i dessa anvisningar. Om strömbrytaren inte fungerar måste den bytas ut av behörig servicerepresentant. Använd inte verktyget om det inte går att slå av och på det med strömbrytaren.
- **WARNING!** Användning av andra tillbehör eller annan tillsatsutrustning än vad som rekommenderas i den här bruksanvisningen kan medföra risk för personskada.
- Verktyget får endast repareras av kvalificerad personal. Detta elverktyg är tillverkat i enlighet med tillämpliga säkerhetsstandarder. Reparationer får endast utföras av kvalificerad personal som använder identiska reservdelar. Felaktigt utförda reparationer kan medföra risk för personskada/dödsfall eller egendomsskada.
- Om sladden är skadad ska den bytas ut mot godkänd sladd från återförsäljaren.

#### TEKNISKA DATA

|                                 |   |
|---------------------------------|---|
| Märkspänning                    | 230 VAC, 50/60 Hz                             |
| Effekt                          | 500 W   |
| Slagfrekvens obelastad          | 1750 slag/min                                 |
| Skärkapacitet                   | 16 mm   |
| Skärlängd                       | 410 mm  |
| Knivstopp                       | ≤ 1 s   |
| Vikt                            | 2,4 kg  |
| Uppmätt ljudeffektsnivå, LwA    | 96 dB(A), K= 3 dB                             |
| Garanterad ljudeffektsnivå, LwA | 98 dB(A), K= 3 dB                             |
| Ljudtrycksnivå, LpA             | 76 dB(A), K=3 dB                              |
| Max vibrationsnivå              | 3,3 m/s <sup>2</sup> , K=1,5 m/s <sup>2</sup> |

Använd alltid hörselskydd!

Det deklarerade värdet för vibration, som har uppmätts i enlighet med standardiserad testmetod, kan användas för att jämföra olika verktyg med varandra och för en preliminär bedömning av exponering.

**Varning!** Den faktiska vibrationsnivån under användning av elverktyg kan skilja sig från det angivna totalvärdet beroende på hur verktyget används. Identifiera därför de säkerhetsåtgärder som krävs för att skydda användaren baserat på en uppskattning av exponering i verkliga driftförhållanden (som tar hänsyn till alla delar av arbetscykeln såsom tiden när verktyget är avstängt och när den körs på tomgång, utöver igångsättningstiden).

## BESKRIVNING

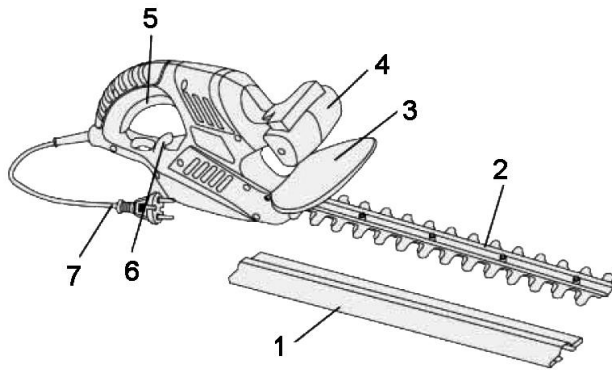

1. Svärdskydd
2. Svärd
3. Handskydd
4. Främre handtag med strömbrytare
5. Bakre handtag med strömbrytare
6. Sladdhållare
7. Sladd med stickpropp

## HANDHAVANDE

### Användningsområde

Häcksaxen får endast användas för klippning av häckar och buskar. Användning som inte beskrivs i denna bruksanvisning kan skada maskinen eller orsaka personskada och är därför uttryckligen förbjuden.

### Anslutning

Maskinen får endast anslutas till enfasväxelspänning. Kontrollera att nätspänningen stämmer överens med data på maskinens typskylt. Anslut stickproppen till lämplig förlängningssladd. Gör en ögla på sladden, för den genom öppningen i det bakre handtaget och haka fast ögla på sladdhållaren.

### Montering av handskydd

Trä det medföljande handskyddet över svärdet och fäst det med skruvar på båda sidorna av höljet.

### Start

Tryck in strömbrytaren i det bakre handtaget och strömbrytaren i det främre handtaget med båda händerna på samma gång.

### Stopp

Släpp en av strömbrytarna. Svärdsbromsen stoppar knivarnas rörelse inom 0,2 s. Gnistor som syns i de övre ventilationsöppningarna är helt normalt och innebär inget fel.

### Klippning av häckar

Innan du börjar ska du klippa av grenar som är grövre än 16 mm med sekator. Klipp häcken i trapetsform. Detta är den naturliga formen för växande plantor. Därmed växer häcken optimalt.

- Börja med att klippa sidorna nedifrån och upp. Ge den övre delen önskad form: rak och vågrät, takform eller rundad.
- Knivarnas ytterkanter är rundade i och knivarna är inbördes förskjutna för att minska risken för personsador. Det extra kastskyddet förhindrar kast om svärdet kommer i kontakt med väggar, staket eller liknande.
- Stäng omedelbart av motorn och dra ut sladden om knivarna kärvar eller blockeras av föremål. Rensa svärdet och sätt i sladden igen.

### VIKTIGT!

- Metallföremål som stängseltråd kan skada knivarna.
- Sladden ska alltid löpa bakom dig. Börja klippa häcken närmast nätuttaget. Planera arbetsriktningen innan du börjar.

## UNDERHÅLL

**OBS!** Dra alltid ut sladden före underhåll.

- Kontrollera alltid maskinen innan du börjar arbeta.
- Skadade knivar måste repareras eller bytas av behörig servicerepresentant innan maskinen används igen.
- Rengör svärdet med mjuk borste och en trasa med smörjolja efter varje användning. Applicera ett tunt lager skyddande olja på svärdet.
- Håll maskinens ventilationsöppningar rena.
- Rengör aldrig maskinen med vatten. Spola inte vatten på maskinen. Rengör motorhöljet med en fuktad trasa. Använd aldrig rengöringsmedel eller lösningsmedel. Sådana medel kan förstöra maskinens plastdelar. Torka motorhöljet noga.
- Förvara maskinen med medföljande svärdskydd påsatt.
- Använd endast originaltillbehör och originaldelar.

## SIKKERHETSANVISNINGER

### Les bruksanvisningen nøye før bruk!

#### Symboler



Indikerer fare, advarsel eller viktig informasjon.



Les alle anvisninger og sikkerhetsanvisninger nøye før du tar i bruk utstyret.



Bruk vernebriller og hørselvern når du arbeider med maskinen.



Ikke bruk maskinen på fuktige eller våte steder. Fukt medfører fare for ulykker.



Hold hendene borte fra bladet. Ikke rør bladet når du starter eller arbeider med maskinen.



Hvis ledningen skades, må den umiddelbart kobles fra stikkontakten.

#### Sikkerhet

Viktig! Maskinen kan forårsake alvorlig personskade. Les anvisningene nøye og følg dem for bruk, transport, vedlikehold, start og stopp av maskinen. Gjør deg kjent med maskinens betjening og bruk. Lær deg hvordan du raskt kan stoppe maskinen i en nødssituasjon. Feil bruk kan medføre alvorlig personskade. Oppbevar disse anvisningene på et trygt sted for fremtidig bruk. Hvis ledningen er skadet, skal den byttes ut med en ledning som er godkjent av leverandøren.

- Slå av maskinen og trekk ut støpselet hvis maskinen forlates uten tilsyn, før vedlikehold og/eller rengjøring, ved smøring samt hvis knivene er blokkert av gjenstander som må fjernes fra bladet.
- Pass på at håndbeskyttelsen alltid er montert på maskinen når den brukes. Ikke fjern noen deler, og ikke bruk maskinen hvis den er skadet eller ufullstendig montert. Ikke foreta endringer av noe slag på maskinen.
- Hvis maskinen brukes utendørs, skal du kun bruke strømtilkobling som er beskyttet med jordfeilbryter. Maskinen må kobles til et jordet strømuttak.
- Hvis maskinen brukes utendørs, skal du kun bruke skjøteledninger som er godkjent for utendørs bruk.
- Lag en løkke på skjøteledningen og heng den på ledningsholderen.

- Kontroller maskinen, skjøteledningen og støpselet før maskinen brukes. Slitte eller skadede deler skal byttes ut av en autorisert servicerepresentant.
- Hvis ledningen skades, må den umiddelbart kobles fra stikkkontakten.
- Hold ledningen unna arbeidsområdet. Ledningen må alltid befinne seg bak deg.
- Bruk egnede klær, sklisikre sko og ettersittende plagg som ikke kan sette seg fast i maskinen. Plaggene må ikke være så stramme at de begrenser bevegelsene dine. Bruk hårbeskyttelse hvis du har langt hår. Ikke bruk smykker, klokke eller lignende som kan sette seg fast i bevegelige deler.
- Bruk alltid vernebriller eller ansiktsvern og vernehansker. Bruk hørselvern hvis lydnivået overstiger 85 dB(A).
- Ikke bruk maskinen i regn eller til å klippe våte hekker/busker.
- Personer som ikke er kjent med disse anvisningene, skal ikke bruke maskinen.
- Brukeren har ansvar for sikkerheten til eiendom og tredjeparter i arbeidsområdet. Hold oppsyn med arbeidsområdet. Hold dyr, barn og andre personer på trygg avstand når maskinen er i bruk.
- Vær forsiktig når du bruker maskinen. Hold alltid maskinen stødig med begge hender. Velg en stabil og sikker arbeidsposisjon, spesielt i gardintrapper.
- Kontroller regelmessig at alle skrueforbindelser er godt strammet til. Kontroller knivene regelmessig. Skadde kniver skal repareres eller byttes ut av en autorisert servicerepresentant.
- Gjør deg kjent med arbeidsområdet, og vær oppmerksom på eventuelle farer som du kanskje ikke oppdager når maskinen er i gang.
- Ikke ta på knivene, og ikke bær maskinen i bladet.
- Oppbevar maskinen tørt og utilgjengelig for barn. Bladbeskyttelsen skal alltid sitte på bladet når maskinen ikke er i bruk.
- Bruk kun originaldelene og originaltilbehør som følger med maskinen, eller som anbefales av produsenten.

## Generelle sikkerhetsanvisninger

**ADVARSEL!** Følg alltid grunnleggende sikkerhetsregler når du bruker el-verktøy slik at du reduserer faren for brann, el-ulykker eller personskade.

- Arbeidsområdet skal holdes rent. Rotete arbeidsområder øker faren for skader.
- Ta hensyn til forholdene på arbeidsstedet. Ikke utsett el-verktøy for regn. Ikke bruk el-verktøyet i eksplosive miljøer, for eksempel i nærheten av brannfarlig væske, gass eller støv.
- Unngå el-ulykker. Unngå kroppskontakt med jordede overflater, f.eks. rør, radiatorer, ovner og kjøleskap.
- Må ikke brukes i nærheten av barn. Ikke la barn bruke verktøyet. Ikke la uvedkommende personer røre verktøyet eller skjøteledningen. Tilskuere skal holdes unna arbeidsområdet.
- Rydd bort verktøy som ikke er i bruk. Når verktøyet ikke er i bruk, skal det oppbevares tørt og utilgjengelig for barn.
- Verktøyet må ikke overbelastes. Verktøyet fungerer bedre og sikrere med den belastningen det er beregnet for.
- Bruk riktig verktøy. Ikke overbelast mindre verktøy eller tilbehør ved å utføre oppgaver som krever et kraftigere verktøy. Ikke bruk verktøy til formål de ikke er beregnet for (bruk for eksempel ikke en sirkelsag til å kappe kvister).
- Bruk passende klær. Ikke bruk løstsittende klær eller smykker. De kan sette seg fast i bevegelige deler. Bruk helst arbeidshansker og sklisikre sko ved arbeid utendørs. Bruk hårbeskyttelse hvis du har langt hår.
- Bruk vernebriller. Bruk også støvfiltermaske hvis arbeidet genererer mye støv.
- Vær forsiktig med ledningen. Bær aldri verktøyet i ledningen. Ikke trekk i ledningen når du skal trekke ut støpselet. Beskytt ledningen mot varme, olje og skarpe kanter.
- Koble til utstyr for støvavsug
- Hvis det finnes utstyr for støvavsug og -oppsamling, skal dette kobles til og benyttes på en korrekt måte.
- Sikre arbeidsemnet
- Spenn fast arbeidsemnet med tvinge, klemmer eller skrustikke. Det er sikrere enn å holde det med hånden, og gjør at du har begge hendene frie til verktøyet.
- Ta av skrunøkler og lignende
- Kontroller alltid at skrunøkler og lignende er fjernet fra verktøyet før du slår det på.
- Ikke strekk deg for langt. Ha alltid godt fotfeste og god balanse.
- Vedlikehold og stell verktøyet. Hold verktøy skarpe og rene for bedre og sikrere ytelse. Følg anvisningene for smøring og skifte av tilbehør. Kontroller verktøyets ledning regelmessig. Hvis den er skadet, må den skiftes ut av en kvalifisert servicerepresentant. Kontroller skjøteledningene med

jevne mellomrom, og skift dem ut hvis de er skadet. Hold håndtakene rene, tørre og frie for olje og fett.

- Slå av verktøyet. Trekk alltid ut ledningen før service og før bytte av tilbehør som blad, bits eller skive.
- Unngå utilsiktet start. Ikke bær el-verktøyet med fingeren på strømbryteren når støpselet er koblet til et strømuttak. Kontroller at strømbryteren er slått av før du setter i støpselet.
- Skjøteledninger. Hvis verktøyet brukes utendørs, skal du bare bruke skjøteledninger som er godkjent for utendørs bruk.
- Vær oppmerksom. Vær alltid forsiktig. Bruk sunn fornuft. Ikke bruk verktøy når du er trøtt.
- Kontroller deler som er skadet. Hvis beskyttelsen eller en annen del blir skadet, må du kontrollere den nøye før du bruker verktøyet, for å forsikre deg om at det kommer til å fungere riktig og på tiltenkt måte. Kontroller at bevegelige deler er korrekt justert og beveger seg fritt, at ingen deler er feil montert eller ødelagt samt at det ikke foreligger andre forhold som kan påvirke funksjonen. Beskyttelse eller andre deler som er skadet, skal repareres eller byttes av autorisert servicerepresentant hvis ikke annet angis i disse anvisningene. Hvis strømbryteren ikke fungerer, må den byttes av en autorisert servicerepresentant. Ikke bruk verktøyet hvis det ikke går an å slå det av og på med strømbryteren.
- **ADVARSEL!** Bruk av annet tilbehør eller tilleggsutstyr enn det som anbefales i denne bruksanvisningen, kan medføre risiko for personskade.
- Verktøyet må kun repareres av kvalifisert personell. Dette el-verktøyet er produsert i henhold til gjeldende sikkerhetsstandarder. Reparasjoner skal bare utføres av kvalifisert servicepersonell som bruker originale reservedeler. Feil utførte reparasjoner kan medføre fare for personskade/dødsfall eller skade på eiendom.
- Hvis ledningen er skadet, skal den byttes ut med en ledning som er godkjent av leverandøren.

#### TEKNISKE DATA

|                              |   |
|------------------------------|---|
| Merkespenning                | 230 VAC, 50/60 Hz                             |
| Effekt                       | 500 W   |
| Slagfrekvens ubelastet       | 1750 slag/min                                 |
| Skjærekapasitet              | 16 mm   |
| Skjærelengde                 | 410 mm  |
| Knivstopp                    | ≤ 1 s   |
| Vekt                         | 2,4 kg  |
| Målt lydeffektnivå, LwA      | 96 dB(A), K= 3 dB                             |
| Garantert lydeffektnivå, LwA | 98 dB(A), K= 3 dB                             |
| Lydtrykknivå, LpA            | 76 dB(A), K=3 dB                              |
| Maks. vibrasjonsnivå         | 3,3 m/s <sup>2</sup> , K=1,5 m/s <sup>2</sup> |

Bruk alltid hørselvern!

Den angitte verdien for vibrasjon, som er målt i henhold til standardiserte testmetoder, kan brukes til å sammenlikne ulike verktøy med hverandre og til en preliminær vurdering av eksponering.

**Advarsel!** Det faktiske vibrasjonsnivået ved bruk av el-verktøy kan avvike fra den angitte totalverdien, avhengig av hvordan verktøyet brukes. Finn derfor ut hvilke sikkerhetstiltak som er nødvendig for å beskytte brukeren, på grunnlag av en vurdering av eksponering under reelle driftsforhold (som tar hensyn til alle delene av arbeidsprosessen, som tiden når verktøyet er avslått, og når det kjøres på tomgang, utover igangsettingstiden).

## BESKRIVELSE

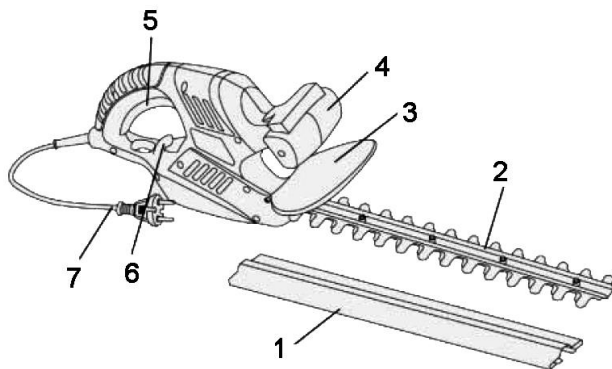

1. Bladbeskyttelse
2. Blad
3. Håndbeskyttelse
4. Fremre håndtak med strømbryter
5. Bakre håndtak med strømbryter
6. Ledningsholder
7. Ledning med støpsel

## BRUK

### Bruksområde

Hekksaksen skal kun brukes til klipping av hekker og busker. Bruk som ikke beskrives i denne bruksanvisningen, kan skade maskinen eller forårsake personskade og er derfor forbudt.

### Tilkobling

Maskinen skal bare kobles til enfase vekselspanning. Kontroller at nettspenningen stemmer overens med data på maskinens typeskilt. Koble støpselet til en egnet skjøteledning. Lag en løkke på ledningen, før den gjennom åpningen i det bakre håndtaket, og heft løkken fast på ledningsholderen.

### Montering av håndbeskyttelse

Trø den medfølgende håndbeskyttelsen over bladet og fest den med skruer på begge sidene av dekselet.

### Start

Trykk inn strømbryteren i det bakre håndtaket og strømbryteren i det fremre håndtaket med begge hendene samtidig.

### Stopp

Slipp en av strømbryterne. Bladbremsen stopper knivenes bevegelse i løpet av 0,2 s. Gnister som synes i de øvre ventilasjonsåpningene, er helt normalt og ikke en feil.

### Klipping av hekker

Før du begynner, skal du klippe av grener som er tykkere enn 16 mm med en rosesaks. Klipp hekken i trapesform. Dette er den naturlige formen for voksende planter. Dermed vokser hekken optimalt.

- Begynn med å klippe sidene nedenfra og opp. Gi den øvre delen ønsket form: rett og vannrett, takform eller avrundet.
- Knivenes ytterkanter er avrundet, og knivene er innbyrdes forskjøvet for å redusere faren for personskader. Den ekstra kastbeskyttelsen forhindrer kast hvis bladet kommer i kontakt med vegger, gjerder eller lignende.
- Slå umiddelbart av motoren og trekk ut støpselet hvis knivene låser seg eller blokkeres av gjenstander. Rens bladet og koble til støpselet igjen.

### VIKTIG!

- Metallgjenstander som gjerdestråd kan skade knivene.
- Ledningen skal alltid befinne seg bak deg. Begynn med å klippe hekken som er nærmest strømuttaket. Planlegg arbeidsretningen før du begynner.

## VEDLIKEHOLD

**OBS!** Trekk alltid ut støpselet før vedlikehold.

- Kontroller alltid maskinen før du begynner å arbeide.
- Skadde kniver må repareres eller byttes av autorisert servicerepresentant før maskinen brukes igjen.
- Rengjør bladet med en myk børste og en klut med smøreolje etter hver gangs bruk. Påfør et tynt lag beskyttende olje på bladet.
- Hold maskinens ventilasjonsåpninger rene.
- Rengjør aldri maskinen med vann. Ikke spyl maskinen med vann. Rengjør motordekselet med en fuktig klut. Ikke bruk rengjøringsmidler eller løsemidler. Slike midler kan ødelegge maskinens plastdeler. Tørk motordekselet nøye.
- Oppbevar maskinen med den medfølgende bladbeskyttelsen på.
- Bruk kun originaltilbehør og originaldeler.

## INSTRUKCJE BEZPIECZEŃSTWA

**Przed pierwszym użyciem przeczytaj instrukcję obsługi!**

### Symbole



Oznacza zagrożenie, ostrzeżenie lub ważną informację.



Przed użyciem przeczytaj dokładnie wszystkie instrukcje i wskazówki bezpieczeństwa.



Zawsze zakładaj okulary ochronne i środki ochrony słuchu podczas pracy z maszyną.



Nie używaj urządzenia w wilgotnych lub mokrych pomieszczeniach. Wilgoć zwiększa ryzyko wypadku z udziałem elektryczności.



Trzymaj ręce z dala od ostrza. Nigdy nie dotykaj ostrza podczas uruchamiania urządzenia lub pracy z nim.



W razie uszkodzenia kabla natychmiast wyciągnij go z gniazdka.

### Bezpieczeństwo

Ważne! Urządzenie może spowodować poważne obrażenia ciała. Zapoznaj się dokładnie z instrukcjami i przestrzegaj ich podczas użycia, transportu, konserwacji, uruchamiania i wyłączenia urządzenia. Zapoznaj się ze sposobem regulacji i zastosowaniem urządzenia. Dowiedz się, jak szybko wyłączyć urządzenie w sytuacji awaryjnej. Niewłaściwe stosowanie może doprowadzić do poważnych obrażeń ciała. Zachowaj niniejszą instrukcję w bezpiecznym miejscu do przyszłego użytku. Uszkodzony kabel należy wymienić na nowy, zatwierdzony przez dystrybutora.

- Wyłącz urządzenie i wyciągnij wtyczkę z gniazdka, jeżeli zostawiasz je bez nadzoru, przed konserwacją i/lub czyszczeniem, przed smarowaniem oraz jeżeli noże zostaną zablokowane przez przedmioty, które należy usunąć z ostrza.
- Dopilnuj, by osłona rąk była zawsze zamontowana na urządzeniu w trakcie używania. Nigdy nie usuwaj żadnych części i nie używaj urządzenia, jeżeli jest uszkodzone lub niekompletnie zmontowane. Nigdy nie dokonuj żadnych zmian w urządzeniu.
- Jeśli korzystasz z urządzenia na wolnym powietrzu, stosuj podłączenie do sieci zabezpieczone bezpiecznikiem różnicowoprądowym. Urządzenie należy podłączyć do uziemionego kontaktu.
- Jeżeli korzystasz z narzędzia na wolnym powietrzu, musisz posługiwać się przedłużaczami, które są przeznaczone do użytku zewnętrznego.
- Zrób pętlę na przedłużaczu i zawieś go na uchwycie do zawieszania kabli.

- Przed rozpoczęciem pracy sprawdź urządzenie, przedłużacz i wtyczkę. Zużyte lub uszkodzone części muszą zostać wymienione przez uprawnionego serwisanta.
- W razie uszkodzenia kabla natychmiast wyciągnij go z gniazdka.
- Trzymaj kabel z dala od miejsca pracy. Kabel musi zawsze znajdować się za tobą.
- Noś odpowiednią odzież, obuwie antypoślizgowe i przylegające ubranie, które nie zostanie wciągnięte przez urządzenie, ale nie ogranicza twoich ruchów. Jeśli masz dłuższe włosy, używaj siatki ochronnej. Nie noś ozdób, zegarka itp., które mogą zostać wciągnięte przez ruchome części urządzenia.
- Podczas pracy noś zawsze okulary ochronne lub maskę ochronną oraz rękawice ochronne. Jeżeli poziom hałasu przekracza 85 dB(A), stosuj środki ochrony słuchu.
- Nie używaj urządzenia w deszczu ani do przycinania mokrych żywopłotów/krzewów.
- Osoby, które nie zapoznały się z niniejszą instrukcją, nie powinny obsługiwać urządzenia.
- Użytkownik odpowiada za bezpieczeństwo mienia i osób trzecich znajdujących się w miejscu pracy. Nadzoruj miejsce pracy. Podczas pracy z urządzeniem dzieci, osoby postronne i zwierzęta powinny przebywać w bezpiecznej odległości.
- Zachowuj ostrożność podczas pracy z urządzeniem. Zawsze trzymaj urządzenie obiema rękami. Przyjmij stabilną i bezpieczną pozycję roboczą, szczególnie podczas pracy na drabinach.
- Regularnie sprawdzaj, czy wszystkie śruby są odpowiednio dokręcone. Regularnie sprawdzaj stan noży. Uszkodzone noże powinny zostać naprawione lub wymienione przez uprawnionego serwisanta.
- Zapoznaj się z miejscem pracy i zwróć uwagę na ewentualne zagrożenia, które podczas pracy urządzenia mogłyby ująć twojej uwadze.
- Nigdy nie dotykaj noży i nie przenoś urządzenia, trzymając za ostrze.
- Urządzenie należy przechowywać w miejscu suchym, niedostępnym dla dzieci. Osłona ostrza zawsze powinna być założona na ostrze, kiedy urządzenie jest nieużywane.
- Używaj wyłącznie oryginalnych części i akcesoriów, dołączonych do urządzenia lub zalecanych przez producenta.

## Ogólne instrukcje bezpieczeństwa

**OSTRZEŻENIE!** Podczas pracy z elektronarzędziem zawsze przestrzegaj podstawowych zasad bezpieczeństwa w celu zmniejszenia ryzyka pożaru, wypadku z udziałem elektryczności lub obrażeń ciała.

- Zapewnij czystość w miejscu pracy. Przeladowane pomieszczenia zwiększają ryzyko wypadków.
- Weź pod uwagę otoczenie miejsca pracy. Nie narażaj elektronarzędzi na działanie deszczu. Nie używaj elektronarzędzi w otoczeniu zagrożonym wybuchem, np. w pobliżu łatwopalnych płynów, gazów lub pyłów.
- Unikaj wypadku z udziałem elektryczności. Unikaj bezpośredniego kontaktu z uziemionymi powierzchniami, takimi jak: rury, grzejniki, kuchenki i lodówki.
- Nie używaj narzędzia w pobliżu dzieci. Nigdy nie pozwalaj, by dzieci używały narzędzia. Nie pozwalaj osobom postronnym dotykać narzędzia lub przedłużacza. Osoby postronne powinny znajdować się z dala od miejsca pracy.
- Odkładaj narzędzia, których nie używasz. Nieużywane narzędzie należy przechowywać w miejscu niedostępnym dla dzieci.
- Nie przeciążaj narzędzia. Narzędzie działa lepiej i bezpieczniej przy obciążeniu, które jest dla niego przewidziane.
- Używaj właściwego narzędzia. Nie używaj małych urządzeń ani akcesoriów do prac wymagających mocniejszych urządzeń. Nie używaj urządzeń do celów, do których nie są przeznaczone (nie używaj na przykład piły tarczowej do przycinania gałęzi drzew).
- Noś odpowiednią odzież. Nie noś luźnych ubrań ani biżuterii. Mogą one utknąć w ruchomych częściach narzędzia. Do prac na wolnym powietrzu zalecane jest używanie rękawic gumowych i obuwia antypoślizgowego. Jeśli masz dłuższe włosy, używaj siatki ochronnej.
- Używaj okularów ochronnych. Używaj maski z filtrem przeciwpyłowym, jeżeli praca wytwarza dużo pyłu.
- Uważaj na kabel. Nie przenoś narzędzia, trzymając za kabel. Nigdy nie ciągnij za kabel, aby wyciągnąć wtyczkę. Chroń kabel i wtyczkę przed wysokimi temperaturami, olejami i ostrymi krawędziami.
- Podłącz urządzenie odsysające pył.
- Jeżeli na wyposażeniu jest sprzęt do odsysania i zbierania pyłu, należy sprzęt ten podłączyć i w należyty sposób z niego korzystać.
- Zabezpiecz obrabiany materiał.

- Przymocuj obrabiany przedmiot za pomocą zacisków, klamer lub imadła. To jest bezpieczniejsze niż trzymanie przedmiotu w ręce i umożliwia trzymanie narzędzia w obu rękach.
- Usuń klucze nastawne itp.
- Przed włączeniem urządzenia zawsze sprawdzaj, czy usunięto z niego klucze nastawcze i podobne elementy.
- Nie pochylaj się zbyt do przodu. Utrzymuj przez cały czas stabilną postawę, aby nie stracić równowagi w jakiejś pozycji roboczej.
- Utrzymuj narzędzie w nienagannym stanie technicznym. Dla lepszej i bezpieczniejszej pracy dbaj o ostrość i czystość. Przestrzegaj instrukcji dotyczących smarowania i wymiany akcesoriów. Regularnie sprawdzaj kabel zasilający. Uszkodzony kabel powinien zostać wymieniony przez uprawnionego pracownika serwisu. Regularnie sprawdzaj przedłużacze i wymień je, jeśli są uszkodzone. Utrzymuj uchwyty w czystości, suche i wolne od smaru i tłuszczu.
- Wyłącz narzędzie. Przed przystąpieniem do konserwacji lub wymiany akcesoriów, takich jak: ostrza, końcówki lub tarcze, zawsze odłączaj kabel z gniazdka.
- Unikaj niezamierzonego uruchomienia urządzenia. Nie przenoś elektronarzędzia z palcem na wyłączniku, jeśli kabel zasilający jest podłączony do gniazdka. Przed podłączeniem kabla zasilającego do gniazdka upewnij się, czy przełącznik jest ustawiony w pozycji wyłączonej.
- Przedłużacze. Jeżeli korzystasz z narzędzia na wolnym powietrzu, musisz posługiwać się przedłużaczami, które są przeznaczone do użytku zewnętrznego.
- Zachowuj czujność. Przez cały czas zachowuj ostrożność. Kieruj się zdrowym rozsądkiem. Nie używaj urządzenia w przypadku zmęczenia.
- Sprawdzaj uszkodzone części. Jeśli osłona lub inny element ulegną uszkodzeniu, należy je przed włączeniem urządzenia dokładnie sprawdzić, aby się upewnić, czy urządzenie będzie działać prawidłowo i zgodnie z przeznaczeniem. Sprawdź, czy ruchome części są prawidłowo ustawione i poruszają się bez przeszkód. Sprawdź, czy wszystkie części są zamontowane we właściwy sposób i czy nie są uszkodzone. Zwróć również uwagę, czy nie istnieją inne czynniki, które mogłyby wpłynąć na działanie narzędzia. Osłona lub inne uszkodzone elementy urządzenia powinny zostać naprawione lub wymienione przez autoryzowanego serwisanta, chyba że w niniejszych wskazówkach podano inaczej. Jeśli przełącznik nie działa, powinien zostać wymieniony przez uprawnionego serwisanta. Nie używaj urządzenia z uszkodzonym przełącznikiem.
- **OSTRZEŻENIE!** Używanie akcesoriów lub urządzeń pomocniczych innych niż zalecane w niniejszej instrukcji niesie za sobą ryzyko obrażeń ciała.
- Napraw narzędzia może dokonywać wyłącznie wykwalifikowany personel. Niniejsze elektronarzędzie zostało wyprodukowane zgodnie z obowiązującymi standardami bezpieczeństwa. Napraw może dokonywać wyłącznie wykwalifikowany personel serwisowy, stosujący identyczne części zamienne. Źle wykonane naprawy mogą powodować ryzyko obrażeń ciała/śmierci lub uszkodzenia mienia.
- Uszkodzony kabel należy wymienić na nowy, zatwierdzony przez dystrybutora.

## DANE TECHNICZNE

|   |   |
|---|---|
| Napięcie znamionowe                       | 230 VAC, 50/60 Hz                             |
| Moc                                       | 500 W   |
| Częstotliwość skoku, bez obciążenia       | 1750 skoków/min                               |
| Wydajność cięcia                          | 16 mm   |
| Długość cięcia                            | 410 mm  |
| Zatrzymanie noża                          | ≤1 s  |
| Masa                                      | 2,4 kg  |
| Zmierzony poziom mocy akustycznej, LwA    | 96 dB(A), K= 3 dB                             |
| Gwarantowany poziom mocy akustycznej, LwA | 98 dB(A), K= 3 dB                             |
| Poziom ciśnienia akustycznego, LpA        | 76 dB(A), K=3 dB                              |
| Maksymalny poziom drgań                   | 3,3 m/s <sup>2</sup> , K=1,5 m/s <sup>2</sup> |

Zawsze używaj środków ochrony słuchu!

Deklarowana wartość drgań, która została zmierzona zgodnie ze standardową metodą testową, może zostać wykorzystana do porównania różnych narzędzi ze sobą oraz w celu dokonania wstępnej oceny narażenia się na działanie drgań.

**Ostrzeżenie!** Rzeczywisty poziom drgań podczas korzystania z elektronarzędzia, w zależności od sposobu posługiwania się nim, może różnić się od podanej wartości całkowitej. Dlatego należy zidentyfikować te środki zabezpieczające, które w oparciu o ocenę narażenia na oddziaływanie szkodliwych czynników w warunkach rzeczywistych (przy wzięciu pod uwagę wszystkich części cyklu roboczego, jak również czasu, w którym narzędzie jest wyłączone lub pracuje na biegu jałowym, poza czasem rozruchowym) wymagane są, aby chronić użytkownika.

## OPIS

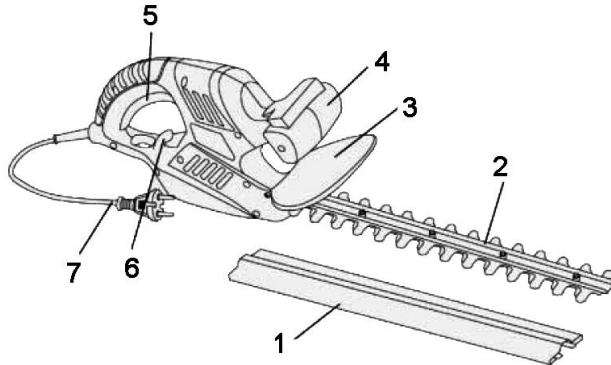

1. Osłona ostrza
2. Ostrze
3. Osłona rąk
4. Uchwyt przedni z przełącznikiem
5. Uchwyt tylny z przełącznikiem
6. Uchwyt do zawieszania kabli
7. Kabel z wtyczką

## OBSŁUGA

### Zakres użytkowania

Nożyce do żywopłotu można wykorzystywać wyłącznie do przycinania żywopłotów i krzewów. Zastosowanie do celów nieopisanych w niniejszej instrukcji obsługi może spowodować uszkodzenie urządzenia i obrażenia ciała i z tego względu jest zakazane.

### Podłączenie

Urządzenie należy podłączać wyłącznie do jednofazowego napięcia zmiennego. Sprawdź, czy napięcie sieciowe jest zgodne z danymi na tabliczce znamionowej narzędzia. Podłącz wtyczkę do odpowiedniego przedłużacza. Zrób pętlę na kablu, przeciągnij go przez otwór w tylnym uchwycie i zaczeć pętlę o uchwyt do zawieszania kabli.

### Montaż osłony rąk

Załącz dołączoną osłonę rąk nad ostrzem i zamocuj za pomocą dwóch śrub po obu stronach obudowy.

### Uruchomienie

Wciśnij przełącznik w tylnym uchwycie i przełącznik w przednim uchwycie, obiema rękami jednocześnie.

### Zatrzymanie

Zwolnij któryś z przełączników. Hamulec ostrza zatrzymuje ruch noży w ciągu 0,2 s. Iskry widoczne w górnych otworach wentylacyjnych są zupełnie normalnym zjawiskiem i nie oznaczają żadnej usterki.

### Przycinanie żywopłotów

Przed rozpoczęciem odetnij gałęzie grubsze niż 16 mm za pomocą sekatora. Przycinaj żywopłot na kształt trapezu. Jest to naturalny kształt rosnących roślin. Dzięki temu żywopłot będzie rosł w optymalny sposób.

- Rozpocznij od przycinania boków, od dołu do góry. Nadaj górnej części pożądany kształt: prosty i poziomy, daszkowaty lub zaokrąglony.
- Krawędzie zewnętrzne noży są zaokrąglone do środka, a noże są przesunięte do wewnątrz w celu zmniejszenia ryzyka obrażeń ciała. Dodatkowe zabezpieczenie chroni przed odbiciem, w przypadku gdy ostrze wejdzie w kontakt ze ścianą, płotem itp.
- Natychmiast wyłączaj silnik i wyciągaj wtyczkę z gniazdka, gdy noże się zatną lub zablokują przez jakiś przedmiot. Oczyszcz ostrze i ponownie włóż wtyczkę do gniazdka.

**WAŻNE!**

- Metalowe przedmioty, np. drut ogrodzeniowy, mogą uszkodzić noże.
- Kabel musi zawsze znajdować się za tobą. Rozpocznij przycinanie żywoplotu od miejsca w pobliżu gniazdka sieciowego. Zanim zaczniesz, zaplanuj kierunek pracy.

|                    |
|--------------------|
| <b>KONSERWACJA</b> |
|--------------------|

**UWAGA!** Przed rozpoczęciem konserwacji wyciągnij kabel zasilający z gniazdka.

- Przed rozpoczęciem pracy zawsze sprawdzaj urządzenie.
- Uszkodzone noże powinny zostać naprawione lub wymienione przez uprawnionego serwisanta przed ponownym użyciem urządzenia.
- Po każdym użyciu oczyść ostrze miękką szczotką i szmatką z olejem smarującym. Nanieś cienką warstwę oleju ochronnego na ostrze.
- Utrzymuj w czystości otwory wentylacyjne urządzenia.
- Nigdy nie czyść urządzenia wodą. Nie polewaj urządzenia wodą. Czyść obudowę silnika wilgotną ściereczką. Nigdy nie stosuj środków czyszczących lub rozpuszczalników. Środki te mogą zniszczyć plastikowe części urządzenia. Dokładnie wytrzyj obudowę silnika.
- Urządzenie należy przechowywać z założoną osłoną ostrza zawartą w zestawie.
- Używaj wyłącznie oryginalnych akcesoriów i części.

## SAFETY INSTRUCTIONS

**Read the Operating Instructions carefully before use!**

### Symbols



Indicates danger, warning or important information.



Read all operating and safety instructions carefully before use.



Always use eye and ear protection when working with the machine.



Do not use in damp or wet areas. Risk of electric shock.



Keep your hands away from the blade. Never touch the blade when starting or operating the machine.



Disconnect the plug from the mains immediately if the cord becomes damaged.

### Safety

Important: This machine can cause serious injuries. Read the Operating Instructions carefully and follow the instructions for using, moving, maintaining, starting and stopping the machine. Familiarize yourself with the controls, switches and how to use the machine. Make sure you know how to stop it in an emergency. Improper use can cause serious injuries. Keep these instructions in a safe place for future reference. If the power cord becomes damaged, it must be replaced with an approved cord from your dealer.

- Switch off the machine and disconnect the plug from the power supply before leaving the machine unattended, carrying out maintenance and/or cleaning, oiling blades or unblocking the blades.
- Make sure the safety guard is always fitted when using the trimmer. Never remove any of its components and never use a damaged or incomplete trimmer. Never modify the equipment in any way.
- If using outdoors, only use a mains connection protected by a residual current device. The machine must be connected to an earthed socket.
- If using outdoors, only use an extension cord approved for outdoor use.
- Make a loop in the extension cord and hang on the cable holder.
- Before use, check the trimmer, extension cord and plug. If any components are worn or damaged, they must be replaced by an authorised service centre.

- Disconnect the plug from the mains immediately if the cord becomes damaged.
- Keep the cord away from the work area. The cord should always be behind you.
- Wear appropriate clothing and non-slip shoes. Wear close-fitting clothes that cannot get caught in the equipment but which do not restrict movement. Wear a hair net if you have long hair. Do not wear jewellery, a watch, etc. as these can get caught in moving parts.
- Always wear eye protection or a face mask and protective gloves. Wear ear protection if the sound level exceeds 85 dB(A).
- Do not use the trimmer in the rain or on wet hedges.
- Individuals must not use the machine unless they are familiar with these instructions.
- The user is responsible for the safety of property and third parties in the work area. Be aware of what is happening in the work area. Keep children, onlookers and animals at a safe distance when using the equipment.
- Always be careful when using the equipment. Always hold it firmly with both hands. Keep a firm footing and a proper balance at all times, especially when standing on a ladder.
- Regularly check that all bolted joints are properly tightened. Check the blades regularly. If the blades are damaged, they must be repaired or replaced by an authorised service centre.
- Look around the work area for potential risks that you might not notice when operating the trimmer.
- Never touch the blades and never carry the trimmer by the blades.
- When not in use, store the trimmer in a dry place out of the reach of children. Always fit the safety cover over the blade when the trimmer is not in use.
- Only use original spare parts and accessories supplied with the trimmer or recommended by the manufacturer.

### General safety instructions

**WARNING!** Always take basic safety precautions when using power tools to safeguard against the risk of fire, electric shock and personal injury.

- Keep the work area clean. Cluttered work areas increase the risk of accidents and injuries.
- Keep the workplace environment safe. Do not expose power tools to rain. Do not use power tools in explosive environments, such as in the vicinity of flammable liquids, gases or dust.
- Protect against the risk of electric shock. Avoid body contact with earthed surfaces such as pipes, radiators, cookers and refrigerators.
- Do not use near children. Never allow children to use the tool. Do not allow onlookers to touch the tool or the extension cord. Onlookers should be kept away from the work area.
- Put away tools that are not being used. When not in use, store the tool in a dry place out of the reach of children.
- Do not force the tool. The tool does the job better and safer when used at the rate for which it was designed.
- Use the correct tool. Do not force small tools or accessories to perform jobs that require a powerful tool. Use tools only for their intended purpose (e.g. do not use a circular saw to cut tree branches).
- Wear appropriate clothing. Do not wear loose-fitting clothing or jewellery. They can get caught in moving parts. Rubber gloves and non-slip shoes are recommended when working outdoors. Wear a hair net if you have long hair.
- Wear eye protection. Wear a dust mask if the work generates dust.
- Be careful with the power cord. Never carry the tool by the cord. Do not pull the power cord to disconnect the plug from the mains socket. Keep the power cord away from heat, oil and sharp edges.
- Connect dust extraction equipment
- If dust extraction and dust collection equipment is provided, this should be connected and used correctly.
- Secure the workpiece
- Secure the workpiece with a clamp, vice or clips. This is safer than using your hands and means you have both hands free to operate the tool.
- Remove adjuster keys/spanners and other assembling tools
- Remove adjuster keys/spanners and other assembling tools before starting the power tool.
- Do not overreach. Always maintain a firm footing and good balance.
- Maintain the tool in good order. Keep tools sharp and clean for better and safer work. Follow the instructions for lubrication and replacement of accessories. Check the cord regularly. A damaged cord must be replaced by an authorised service centre. Extension cords must be checked regularly and replaced if damaged. Keep the handles clean, dry and free from oil and grease.

- Switch off the tool. Always disconnect the power cord from the mains power before carrying out service work or changing accessories, such as blades, bits or discs.
- Avoid accidental starting. Never carry a power tool with your finger on the switch when it is connected to the mains. Make sure the power switch is in the OFF position before plugging in the cord.
- Extension cords. If using the tool outdoors, only use an extension cord approved for outdoor use.
- Pay attention to what you are doing. Always be careful when using the equipment. Use your common sense. Do not use the tool if you are tired.
- Check for damaged parts. If a guard or some other part has been damaged, check carefully before using the tool to ensure that it will operate correctly and as intended. Make sure that moving parts are properly adjusted and do not jam and that no parts are incorrectly fitted or damaged. Check for other factors that could affect the operation of the power tool. Guards or other parts that are damaged must be repaired or replaced by an authorised service centre, unless otherwise specified in these instructions. If the switch does not work, it must be replaced by an authorised service centre. Do not use the tool if it cannot be switched on and off using the power switch.
- **WARNING!** The use of accessories or attachments other than those recommended in these Operating Instructions can result in personal injury.
- Repairs must only be carried out by qualified personnel. This power tool has been manufactured in compliance with current safety standards and requirements. Repairs may only be carried out by qualified personnel using identical spare parts. Improper repairs may pose a risk of injury/death or damage to property.
- If the power cord becomes damaged, it must be replaced with an approved cord from your dealer.

|                       |
|-----------------------|
| <b>TECHNICAL DATA</b> |
|-----------------------|

|                                   |   |
|-----------------------------------|---|
| Rated voltage                     | 230 VAC, 50/60 Hz                             |
| Output power                      | 500 W   |
| Stroke rate (no load)             | 1750 spm                                      |
| Cutting capacity:                 | 16 mm   |
| Cutting length                    | 410 mm  |
| Blade stop                        | ≤ 1 s   |
| Weight                            | 2.4 kg  |
| Measured sound power level, LwA   | 96 dB(A), K= 3 dB                             |
| Guaranteed sound power level, LwA | 98 dB(A), K= 3 dB                             |
| Sound pressure level, LpA         | 76 dB(A), K=3 dB                              |
| Max. vibration level              | 3,3 m/s <sup>2</sup> , K=1,5 m/s <sup>2</sup> |

Always wear ear protection!

The declared vibration value, which has been measured by a standardised test method, can be used to compare different tools with each other and for a preliminary assessment of exposure.

**Warning!** The actual vibration level when using power tools may differ from the specified maximum value, depending on how the tool is used. It is therefore necessary to determine which safety precautions are required to protect the user, based on an estimate of exposure in actual operating conditions (taking into account all stages of the work cycle, e.g. the time when the tool is switched off and when it is idling, in addition to the start-up time).

## DESCRIPTION

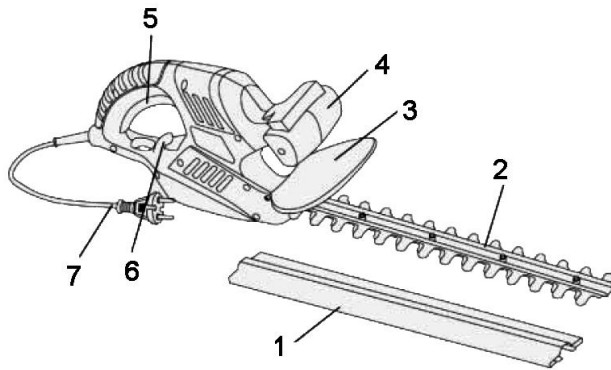

1. Blade cover
2. Blade
3. Hand guard
4. Front handle with on/off switch
5. Rear handle with on/off switch
6. Cable holder
7. Power cord and plug

## OPERATION

### Use

This hedge trimmer may only be used for cutting hedges and bushes. Any other use, not stated in these Operating Instructions, could damage the trimmer or injure the user and is therefore expressly forbidden.

### Connection

The hedge trimmer may only be connected to single-phase AC current. Always check that the mains voltage corresponds with the data specified on the type plate. Connect the plug to a suitable extension cord. Make a loop on the cord, push it through the opening in the rear handle and hook the loop onto the cable holder.

### Fitting the hand guard

Push the hand guard over the blade and secure it in place using the screws on each side of the casing.

### Start

Press the on/off switch on the rear handle and the on/off switch on the front handle with both hands at the same time.

### Stop

Release one of the switches. The blade brake stops the blades immediately within 0.2 seconds. It is perfectly normal to see sparks in the upper ventilation openings and there is nothing wrong with the machine.

### Cutting hedges

Before starting, use secateurs to cut off any branches that are thicker than 16 mm. Trim the hedge to a trapezoidal shape. This is the natural shape for growing plants and results in optimal hedge growth.

- Start by trimming the sides upwards from the bottom. Cut the upper part to the shape you want (straight and horizontal, roof-like or rounded).
- The safety blade has laterally rounded, staggered teeth to reduce the risk of injury. The additional shock protection prevents kickback if the blade comes into contact with walls, fences, etc.
- If the blades become jammed or blocked, switch the motor off immediately and pull out the plug. Remove the object jamming the blade. Plug in again.

### IMPORTANT!

- Metal obstacles such as fences, etc. can damage the cutting blades.
- The cord should always be behind you. Start trimming the hedge at the point closest to the mains supply socket. Before you start, plan the direction in which you will be working.

## MAINTENANCE

**NOTE!** Always disconnect the power cord from the mains power before carrying out maintenance work.

- Always inspect the machine before starting work.
- Damaged blades must be repaired or replaced by qualified service personnel before the trimmer is used again.

- When you have finished using the trimmer, clean the blade with a soft brush and cloth using lubricating fluid oil. Apply a thin layer of protective oil to the blade.
- Keep the ventilation openings clean.
- Never clean the machine with water. Never rinse the machine with water. Clean the motor casing with a damp cloth. Never use detergents or solvents as these may damage the plastic parts. Dry the motor casing carefully.
- Store the trimmer with the safety cover in place.
- Only use original accessories and spare parts.



**EC DECLARATION OF CONFORMITY  
EG FÖRSÄKRAN OM ÖVERENSSTÄMMELSE  
EF SAMSVARSERKLÆRING  
DEKLARACJA ZGODNOŚCI WE**



**Jula AB, Box 363, SE-532 24 SKARA, SWEDEN**

certify that the design and manufacturing of this product  
intygar att konstruktion och tillverkning av denna produkt  
bekrefter at konstruksjon og produksjon av dette produktet  
oświadcza, że budowa i sposób produkcji niniejszego produktu



**HEDGE TRIMMER / HÄCKSAX  
HEKKSAXS / NOŻYCE DO ŻYWOPŁOTU  
HTEG30-450 500W, 450mm**

Item number / Artikelnummer / Artikkelnnummer / Numer artykułu

**721-247**

conforms to the following directives and standards / överensstämmer med följande direktiv och standarder:  
er i samsvar med følgende direktiver og standarder / są zgodne z następującymi dyrektywami i normami:

**Machinery Directive 2006/42/EC  
EN 60745-1:2009+A11, EN 60745-2-15:2009+A1**

**Electromagnetic Compatibility Directive 2014/30/EU  
EN 55014-1:2006+A1, EN 55014-2:2015  
EN 61000-3-2:2014, EN 61000-3-3:2013**

**Outdoor Noise Directive 2000/14/EC, amended by 2005/88/EC**

**RoHS Directive 2011/65/EU  
EN 62321:2009**

|   |   |  |
|---|---|--|
| Measured sound power level on an equipment representative for this type:<br>Uppmätt ljudeffektnivå på en utrustning som är representativ för denna typ:<br>Målt lydeffektnivå for utstyr som er representativt for vedkommende type:<br>zmierzony poziom mocy akustycznej urządzenia reprezentatywnego dla danego typu: | Guaranteed sound power level:<br>Garanterad ljudeffektnivå:<br>Garantert lydeffektnivå:<br>Gwarantowana moc akustyczna: | Conformity assessment procedure according to 2000/14/EC:<br>Förfarande för bedömning av överensstämmelse enligt 2000/14/EC:<br>Framgangsmåter for samsvarsvurdering iht. 2000/14/EC:<br>Procedura oceny zgodności na podstawie dyrektywy 2000/14/WE: |
| 96 dB(A)  | 98 dB(A)  | Annex V / Bilaga V<br>Vedlegg V / Załącznik V  |

This product was CE marked in year -13

Name and address of the person authorised  
to compile the technical file:  
Imię i nazwisko osoby odpowiedzialnej za  
przygotowanie dokumentacji technicznej:

Jonas Backstad  
Box 363, SE-532 37 Skara, Sweden

Skara 2016-05-13

  
**Stefan Rundberg**  
PRODUCT MANAGER