

721-340



Motorsåg **SE**

Bruksanvisning i original

Viktigt! Läs bruksanvisningen noggrant innan användning! Spara den för framtida behov..

SE - Bruksanvisning i original

Rätten till ändringar förbehålles. Vid eventuella problem, kontakta vår serviceavdelning på telefon 0200-88 55 88.

www.jula.se

Tillverkare

Jula AB, Box 363, 532 24 SKARA



Värna om miljön!

Får ej slängas bland hushållssopor! Denna produkt innehåller elektriska eller elektroniska komponenter som skall återvinnas. Lämna produkten för återvinning på anvisad plats, till exempel kommunens återvinningsstation.

Date of production: 2016-05-26

© Jula AB

SÄKERHETSANVISNINGAR

Läs bruksanvisningen noggrant innan användning!

Spara den för framtida behov.

- Förvara bruksanvisningen i nära anslutning till motorsågen.
- Följ säkerhetsanvisningarna för att undvika olyckshändelser som kan leda till allvarliga personskador eller dödsfall.
- Följ säkerhetsanvisningarna för att undvika skador på produkten.
- Bekanta dig med sågens kontroller så att du kan använda den på ett säkert sätt.
- Följ alltid alla lokala säkerhetsbestämmelser vid användning av motorsågen.
- Misstag i hanteringen kan leda till allvarliga personskador.
- Även vid korrekt användning utgör sågen en viss risk. På grund av sågens karaktär finns följande risker att ta hänsyn till:
 - Kontakt med den oskyddade sågkedjan (skärsår).
 - Övåntade plötsliga rörelser från svärdet (skärsår).
 - Hörselskador om inte hörselskydd används.
 - Inandning av skadliga partiklar eller avgaser från motorn.
 - Hudkontakt med bensin.

BULLER

WARNING! Risk för hörselskada. Använd hörselskydd! Under normala användningsförhållanden kan motorsågens användare utsättas för ljudnivåer på 80 dB(A) eller mer.

- Det går inte att undvika visst buller från motorsågen.
- Bullrigt arbete bör begränsas till vissa tidsperioder.
- Vila ofta, och arbetstiden kan behöva reduceras till ett minimum.
- Användaren ska ha hörselskydd, vilket även andra i omgivningen kan behöva använda.

VIBRATION

WARNING!

- Vibrationsvärdet under faktisk användning av sågen kan skilja sig från det angivna värdet i bruksanvisningen. Det kan bero på följande orsaker:
 - Huruvida sågen används på rätt sätt.

- Om sågningen utförs korrekt och i lämpligt material.
 - Om sågen används enligt instruktionerna
 - Om sågkedjan är tillräckligt vass
 - Om handtagen är korrekt monterade.
- Ta regelbundna raster. Vibrationsskador kan uppstå om man inte tar tillräckligt långa och frekventa raster.
 - Exponering av vibrationer genom långvarig användning av bensindrivna handredskap kan ge cirkulations-skador.
 - Långvarig användning i kall väderlek har kopplats till blodkärllsskador hos annars friska människor. Om symptom uppstår så som domningar, smärta, kraftlöshet, svullnad, förändringar i hudfärg eller förlorad känsel i fingrar, händer och leder, sluta använda verktyget och kontakta läkare. Ett antivibrationssystem minskar vibrationernas intensitet, men tar inte bort risken för vibrationsskador.

SÄKER ANVÄNDNING

WARNING! Risk för personskada vid användning av ej godkända kombinationer av kedja och svärd.

- Var alltid mycket försiktig vid hantering av bränsle. Torka alltid upp spill, och flytta motorsågen minst tre meter från tankningsstället innan motorn startas.
- Inga antändningskällor (dvs. rökning, öppna lågor eller verktyg som kan orsaka gnistbildning) får förekomma i de utrymmen där bränslet blandas, fylls på och förvaras.
- Rökning är absolut förbjuden vid hantering av bränslen och när motorsågen används.
- Inga obehöriga får befinna sig i närheten av motorsågen när den startas eller används. Åskådare och husdjur får inte beträda arbetsplatsen. Obehöriga ska befinna sig på minst 10 meters avstånd då sågen startas och används.
- Börja inte såga förrän arbetsplatsen är utrymd, du har gott fotfäste och planerat var du ska ta vägen när trädet börjar falla.
- Håll alltid motorsågen stadigt med båda händerna då motorn är igång. Se till att hålla ett fast grepp runt båda handtagen.
- Håll ett ordentligt säkerhetsavstånd till sågkedjan då motorn är igång. Försäkra dig om att sågkedjan inte vidrör något innan du startar motorn.
- När du ska bära motorsågen ska motorn vara avstängd och skyddet för svärdet sitta på, och ljuddämparen bortvänd från kroppen.
- Kontrollera alltid sågkedjan före varje användningstillfälle och sök efter slitna,

lösa eller förändrade delar. Använd aldrig motorsågen om den är skadad, felinställd eller om den inte är fullständigt och säkert ihopsatt. Försäkra dig om att sågkedjan slutar att röra sig så snart du släpper gasreglaget.

- All service av motorsågen, med undantag för vad som specifikt anges i denna bruksanvisning, ska utföras av behörig servicetekniker (felaktigt utförd service, framför allt av svänghjulet, kan leda till allvarliga olyckor och till att motorsågen blir förstörd).
- Stäng alltid av motorn innan du sätter ned sågen på marken.
- Var mycket försiktig vid sågning av buskar och sly eftersom dessa kan fastna i sågkedjan och piska till dig eller få dig att tappa balansen.
- Om du sågar en gren som hålls spänd, var försiktig så att grenen inte träffar dig i samma ögonblick den sågats av helt.
- Håll handtagen torra, rena och fria från olja och bränsle.
- Var uppmärksam på risken för kast. Om sågkedjan längst upp på toppen av svärdet kommer i kontakt med ett föremål "kastas" hela sågen uppåt, snabbt och kraftigt. Detta är ett kast, och kan leda till att du fullständigt förlorar kontrollen över sågen.
- Vid transport av motorsågen ska skyddet för sågsvärdet alltid sitta på.
- Placera sågen omsorgsfullt inför transporten så att inget bränsle kan läcka ut och så att själva sågen inte kan komma till skada.
- Långtidsexponering av avgaser, sågdamm och oljedimma kan ge allvarliga personskador.
- Använd endast godkända kombinationer av svärd/kedja. Användning av ej godkänd kombination kan det leda till allvarliga personskador och skador på motorsågen.

FÖRE ANVÄNDNING

- Använd aldrig motorsågen om du är trött, sjuk, upprörd eller påverkad av alkohol, droger eller läkemedel.
- Använd endast motorsågen i välventilerade utrymmen. Starta och kör aldrig motorn inomhus. Avgaserna innehåller livsfarlig kolmonoxid.
- Såga aldrig när det blåser kraftigt, om vädret är dåligt, om sikten är begränsad eller när det är mycket varmt eller kallt. Kontrollera alltid om trädet har döda grenar som kan ramla ned under fällningen.
- Använd halksäkra skyddsskor, tättsittande kläder, hörselskydd, skyddsglasögon och hjälm. Använd också vibrationsdämpande skyddshandskar.

- Nedanstående försiktighetsåtgärder rekommenderas för att minska risken för kroppsskador. Även om dessa försiktighetsåtgärder iakttas är det ingen garanti för att undvika skador.
 - Håll kroppen varm, i synnerhet huvud, hals, fötter, vrister, händer och handleder.
 - Stimulera blodcirkulationen genom att ta regelbundna raster för att sträcka på armarna.
 - Undvik även rökning.
 - Håll sågkedjan väl slipad och se till att hela sågen är välvårdad. Är kedjan slö tar sågningen längre tid, och kroppen utsätts för betydligt mer vibrationer om man måste pressa den slöa kedjan mot träet. En såg med löst sittande delar eller skadade/slitna vibrationsdämpare brukar också vibrera mer.
 - Använd inte sågen alltför lång tid i sträck.



FÖRSIKTIGHETSÅTGÄRDER FÖR ATT UNDVIKA KAST

- Kast kan inträffa när sågsvärdets topp vidrör ett föremål eller om svärdet fastnar i träet (ofta på grund av ett för snävt sågsnitt). I olyckliga fall kan ett kast innebära att sågsvärdet blixtnabbt slungas uppåt och bakåt, mot användaren. Om sågkedjan fastnar i närheten av svärdets topp kan det innebära att svärdet snabbt och hårt trycks bakåt mot användaren. Båda dessa händelser kan göra att du helt tappar kontrollen över sågen, vilket kan orsaka allvarliga personskador.
- Förlita dig aldrig uteslutande på de säkerhetsanordningar som finns inbyggda i sågen. Den som använder en motorsåg måste själv vidta ett antal försiktighetsåtgärder för att undvika olyckshändelser:
 - Om du lär dig hur detta med kast fungerar kan du undvika att bli överraskad när det väl inträffar. Det är ofta överraskningsmomentet som orsakar olyckan.
 - Håll sågen ordentligt med båda händerna. Ha alltid högerhanden på det bakre handtaget, och vänsterhanden på det främre, så snart motorn är igång. Ha alltid ett fast grepp runt handtagen och använd alla fingrarna. Ett fast grepp hjälper dig att bemöta ett kast och behålla kontrollen över sågen. Släpp aldrig taget.
 - Kontrollera att arbetsplatsen är fri från hinder. Se till att svärdets topp inte kan komma i kontakt med dolda stockar, grenar eller andra hinder medan arbetet pågår.







- Såga med hög hastighet.
- Håll aldrig sågen för långt ifrån dig, och håll den aldrig över axelhöjd.
- Följ tillverkarens anvisningar för att slipa och vårda sågkedjan.
- Använd endast utbytessvärd och -kedjor i enlighet med tillverkarens rekommendationer.





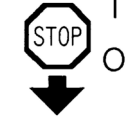

SYMBOLER

	Läs, förstå och iaktta alla varningar.
	Varning! Risk för kast. Var försiktig och undvik att få kast med motorsågen. Såga inte med svärdets topp.
	Använd aldrig sågen med bara en hand.
	Håll alltid sågen med båda händerna.
	Använd hörselskydd, skyddsglasögon och hjälm.
	Läs bruksanvisningen innan motorsågen används.

	<p>Använd skyddshandskar som även dämpar vibrationer.</p>
	<p>Använd skyddsskor med halksäkra sulor.</p>

Motorsågen är märkt med präglade symboler för säker användning och skötsel. Var uppmärksam på dessa symboler:

	<p>Öppning för påfyllning av bränsleblandning Placering: nära tanklocket</p>
	<p>Öppning för påfyllning av kedjeolja Placering: nära locket till oljetanken</p>
	<p>Motorströmbrytare Flytta strömbrytaren till läget "0" för att stoppa motorn omedelbart. Placering: till vänster om det bakre handtaget</p>
	<p>Användning av choken Dra ut choken för att stänga den, tryck in choken för att öppna den. Placering: Luftfilterskydd</p>
	<p>Justering av oljepumpen Använd en skruvmejsel för att vrida skruven mot "MAX" för att öka mängden kedjeolja eller mot "MIN" för att minska mängden kedjeolja. Placering: På undersidan av motorn</p>
	<p>Skruven under "H" reglerar bränsleblandningen för hög såghastighet.</p>

	Skraven under "L" reglerar bränsleblandningen för låg såghastighet.
	Skraven under "T" justerar tomgångshastigheten. Placering: uppe till vänster på det bakre handtaget
	Visar åt vilket håll kastskyddet inaktiveras (vit pil) och aktiveras (svart pil). Placering: Framsidan av kopplingsskyddet
	Visar åt vilket håll sågkedjan ska monteras. Placering: Framsidan av kopplingsskyddet
	Manuell motorstart.
	Bullernivå i enlighet med EU-direktivet. Specifika bullernivåer finns i avsnittet "Tekniska data" samt på typskylten.

TEKNISKA DATA

Motor

Cylindervolym	37,2 cm ³
Max. motoreffekt	1,2 kW
Bränsle	Blandning (40 delar blyfri bensin/ 1 del tvåtaktsolja)
Bränsletankens volym	310 cm ³
Kedjeolja	VG-100
Motorolja	SAE#10W-30
Oljetankvolym	210 cm ³
Förgasare	Membrantyp
Bränsleförbrukning vid maximal motoreffekt	450 g/kWh
Tomgångsvarvtal	3 100±400 v/min
Max.varvtal med kaptillbehör	12 000 v/min
Maximal kedjehastighet	22,9 m/s

Tändsystem	CDI med synkroniseringsfunktion
Tändstift	BOSCH L&RTF
Oljematningssystem	Mekanisk kolvpump med justering
Drevkuggar x pitch	6T×0,375 tum
Mått (L x B x H)	370×235×270 mm
Torrsvikt (utan svärd och kedja, tomma tankar)	4,5 kg
Ljudtrycksnivå, LpA	98,9dB(A), K= 3 dB
Uppmätt ljudeffektnivå, LwA	107,8 dB(A), K=3 dB
Garanterad ljudeffektnivå, LwA	114 dB(A), K= 3 dB

Vibrationsvärde (SS-EN/ISO 22867)

Främre handtag	6,74 m/s ²
Bakre handtag	5,53 m/s ²
K-faktor (2006/42/EG)	1,5 m/s ²

Skäranordning svärd

Typ	Kuggdrev
Svärdlängd	14"
Kaplängd	330 mm

Sågkedja

Delning	3/8"
Spårvidd	1,3 mm

Godkända kombinationer svärd/kedja	P014-50SR/91S053T
------------------------------------	-------------------

Använd alltid hörselskydd!

BESKRIVNING

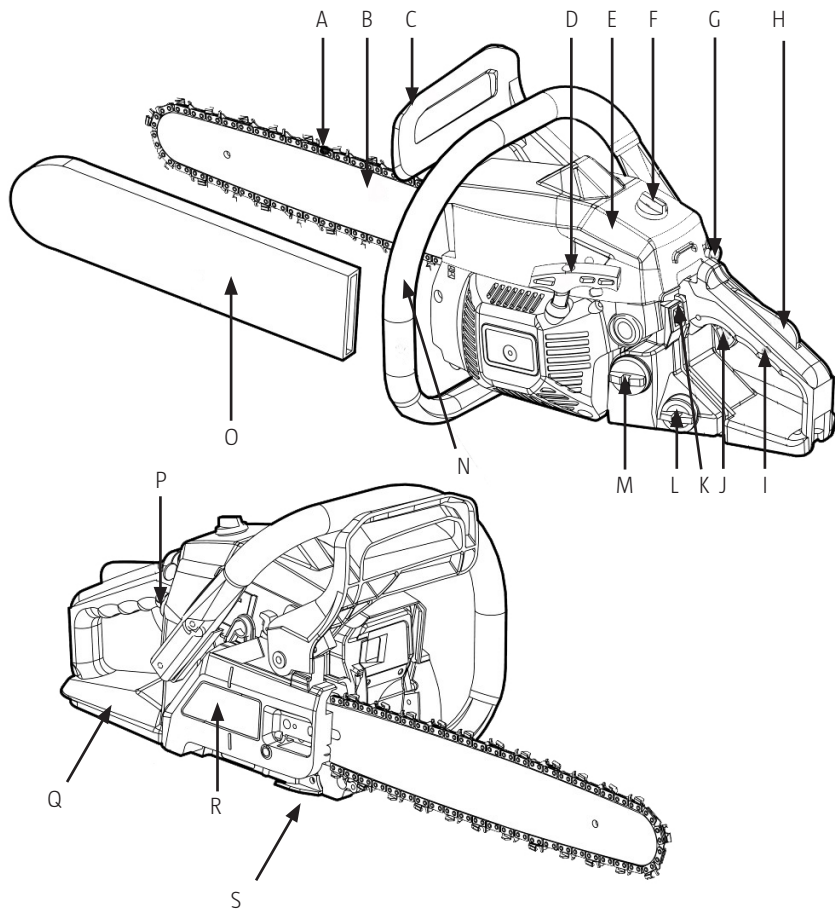

- | | | |
|-------------------------|---------------------------|---------------------|
| A. Sågkedja | J. Gasreglage | S. Kedjefångare |
| B. Svärd | K. Motorströmbrytare | T. Motor |
| C. Kastskydd | L. Oljetank för kedjeolja | U. Barkstöd |
| D. Starthandtag | M. Bränsletank | V. Tändstiftsnyckel |
| E. Luftfilterskydd | N. Främre handtag | W. Fil |
| F. Låsmutter | O. Kedjeskydd | X. Sågkedja |
| G. Choke | P. Bränslepump | Y. Svärd |
| H. Spärr för gasreglage | Q. Högerhandsskydd | Z. Kedjesvärdskydd |
| I. Bakre handtag | R. Kopplingskydd | |

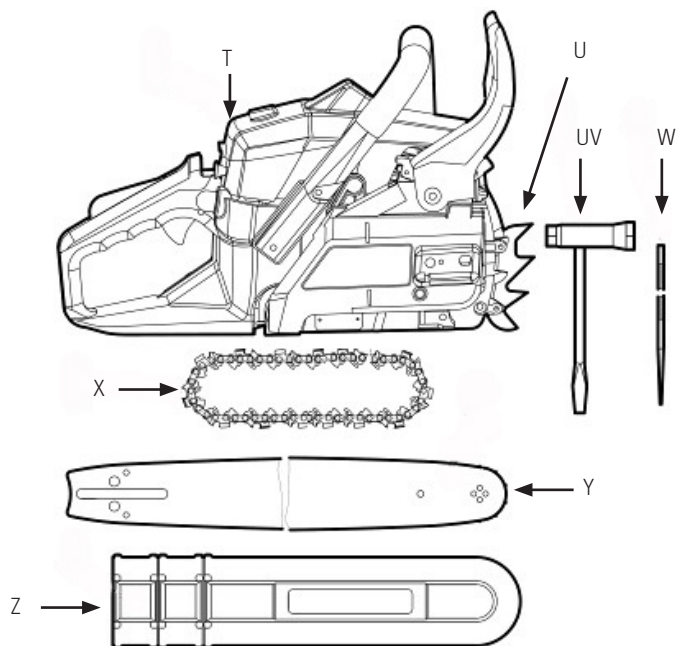

MONTERING

MONTERA SVÄRD OCH SÅGKEDJA

VARNING! Sågkedjan är mycket vass. Använd skyddshandskar.

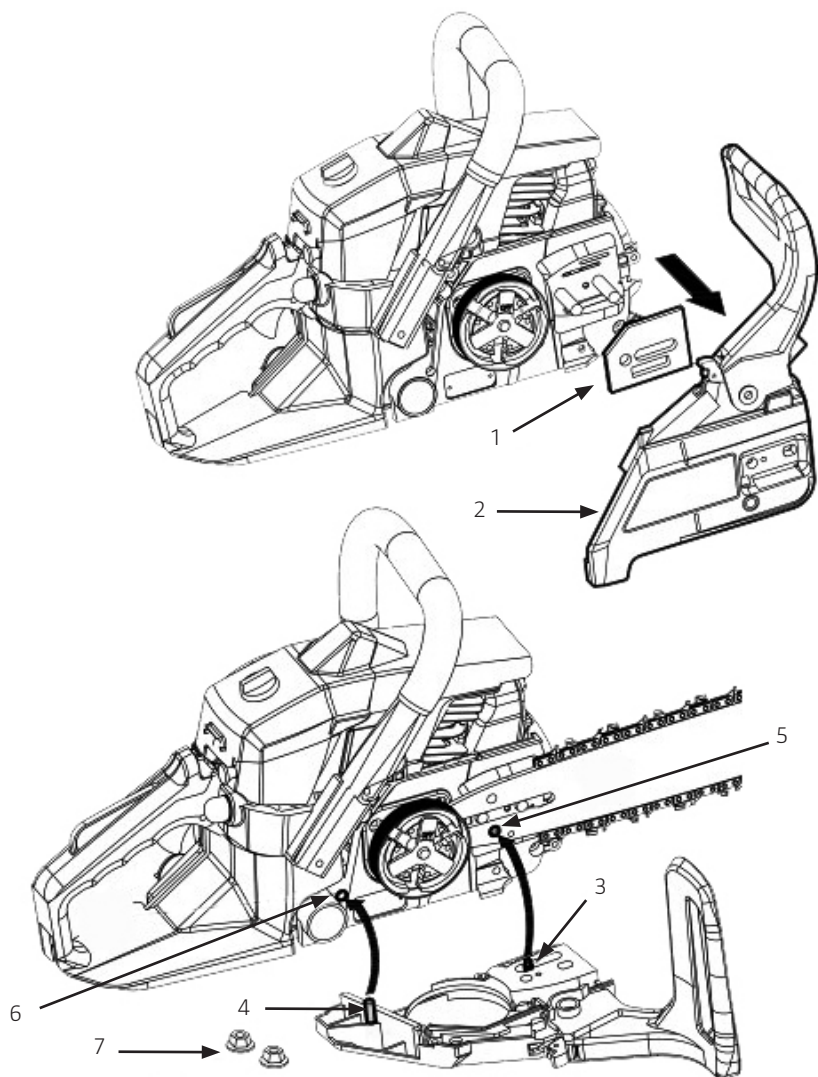

1. Mellanlägg
2. Kopplingskydd
3. Kedjespänningsmuttern
4. Stift
5. Nedre hål
6. Hål på motorenheten
7. Muttrar

1. Dra kastskyddet mot det främre handtaget för att kontrollera att kastskyddet inte är aktiverat.

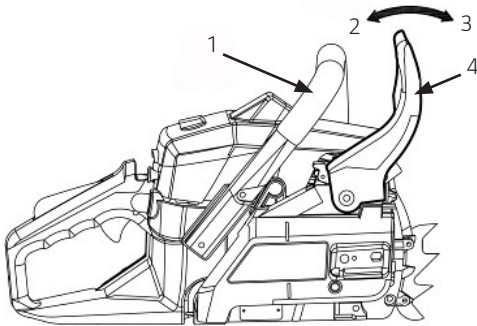

1. Främre handtag
2. Inaktivera bromsen
3. Aktivera bromsen
4. Kastskydd

5. Lossa två muttrar, ta bort kopplingskyddet och mellanlägget.
6. Haka fast kedjan på kedjedrevet. Samtidigt som du lägger kedjan runt kedjesvärdet sätter du fast svärdet vid huvudenheten.
7. Passa in kedjespänningsmuttern i det nedre hålet på svärdet, sätt tillbaka kopplingskyddet och dra åt muttern för hand. Se till att stiftet på kopplingskyddet passats in i hålet på motorenheten.
8. Var noga med att montera sågkedjan åt rätt håll.



Spänna kedjan mot svärdet

OBS! Det är mycket viktigt att kedjan är korrekt spänd. Felaktig kedjespänning gör att svärdet slits snabbt och kan få kedjan att hoppa av. Det är särskilt viktigt att ta väl hand om en helt ny sågkedja eftersom den sträcks något vid första användningen.

Spänning i längsled

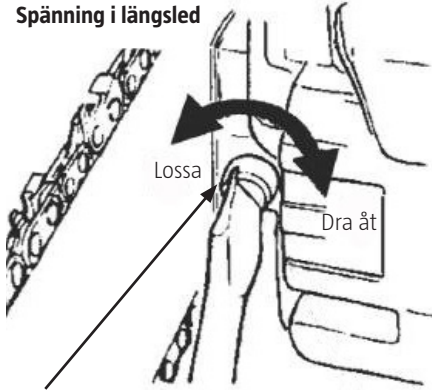

Skruv för kedjespänning

Spänning i sidled

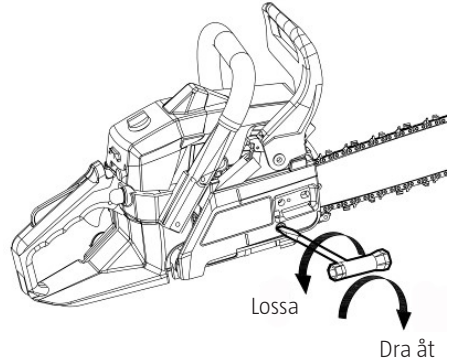

1. Rikta svärdsspetsen uppåt och justera samtidigt kedjespänningen genom att vrida på spänskraven ända tills kedjan nätt och jämnt vidrör undersidan av svärdet.
2. Fortsätt rikta svärdsspetsen uppåt och dra åt de två muttrarna ordentligt (12–15 Nm).

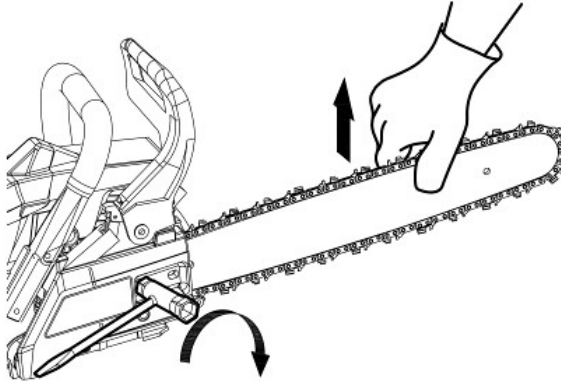

3. Kontrollera sedan att kedjan rör sig lätt och är korrekt spänd genom att dra runt den för hand. Gör vid behov om justeringen med kopplingskyddet avtaget.

HANDHAVANDE

AVSEDD ANVÄNDNING

- Motorsågen kan användas för att kapa trädstammar, trädgrenar och trästockar enligt svärdets längd.
- Använd endast motorsågen för att såga i trä.
- Lämplig personlig skyddsutrustning måste användas.
- Motorsågen är avsedd att användas av en erfaren person för att beskära och fälla träd.
- I händelse av person- eller materialskador beroende på felaktig användning är ansvaret användarens, inte tillverkarens.
- Lämpliga kombinationer av sågkedja och svärd ska användas i enlighet med denna bruksanvisning.
- Avsedd användning innebär också att användaren måste följa säkerhetsföreskrifterna samt alla instruktioner i bruksanvisningen.
- Alla som ska hantera sågen måste bekanta sig med produkten och överväga vilka risker som finns. Alla rimliga säkerhetsåtgärder måste vidtas. I övrigt ska också allmänna säkerhetsföreskrifter iakttas.
- Om motorsågen modifieras på något vis upphör tillverkarens ansvar och garantin blir ogiltig.
- Motorsågen är avsedd att användas i en normal villaträdgård.
- Inspektera motorsågen före varje användningstillfälle.
- Barkstöd måste alltid användas. Skruva fast barkstödet på sågen innan den används för första gången. Skruva fast barkstödet med två skruvar längst fram på motorsågen.

FÖRE VARJE ANVÄNDNING

Kontrollera före varje användningstillfälle eller om motorsågen tappats eller liknande, att motorsågen är fri från fel och skador.

BRÄNSLE

VARNING!

- Bränslet är lättantändligt. Rökning eller öppna lågor/gnistor får inte förekomma i närheten.

OBS!

- Bränsle utan olja, ren bensin – orsakar snabbt allvarliga skador på motorn.
- Fyrtaktsolja eller olja för vattenkylda tvåtaktsmotorer – kan skada tändstiften, blockera avgassystemet eller få kolvringarna att kärva.

Motorn smörjs med olja särskilt avsedd för luftkylda tvåtaktsmotorer. Om sådan olja inte finns tillgänglig, använd olja med antioxidanttillsatser som uttryckligen är avsedd för luftkylda tvåtaktsmotorer.

Rekommenderade blandningsförhållanden

40 delar bensen: 1 del olja (JASO FC eller ISO EGC för luftkylda tvåtaktsmotorer)

2,5 % (1:40)	
Bensin i liter	Tvåtaktsolja i ml
1	25
5	125
10	250
20	500

Blanda bränsle

1. Mät upp de mängder bensen och olja som ska blandas.
2. Häll lite av bensen i en ren och godkänd bensindunk.
3. Häll i all olja och blanda ordentligt.
4. Häll i resten av bensen och blanda igen, denna gång i minst en minuts tid.
5. Märk bensindunken tydligt för att undvika sammanblandning.



Fyll på bränsle

1. Ta loss locken till både bränsle- och oljetanken. Lägg locken på en dammfri plats.
2. Häll bränsleblandningen i bränsletanken och fyll oljetanken med sågkedjeolja till 80 %.
3. Sätt tillbaka locken ordentligt, och torka upp eventuellt spill.

KEDJEOLJA

Använd alltid olja särskilt avsedd för motorsågar.

OBS! Använd aldrig spillolja eller återvunnen olja eftersom den kan skada oljepumpen.

STARTA

VARNING!

- Försäkra dig om att sågkedjan inte vidrör något innan du startar motorn. Kastskyddet ska alltid vara aktiverat när sågen ska startas.
- När motorsågen är igång måste du alltid hålla den i ett fast grepp med båda händerna. Även om du är vänsterhänt ska du ha vänster hand på det främre handtaget och högerhanden på det bakre handtaget.

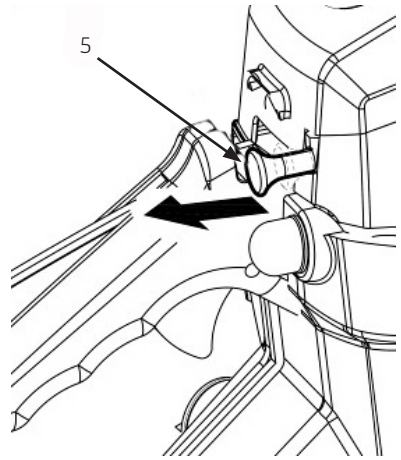
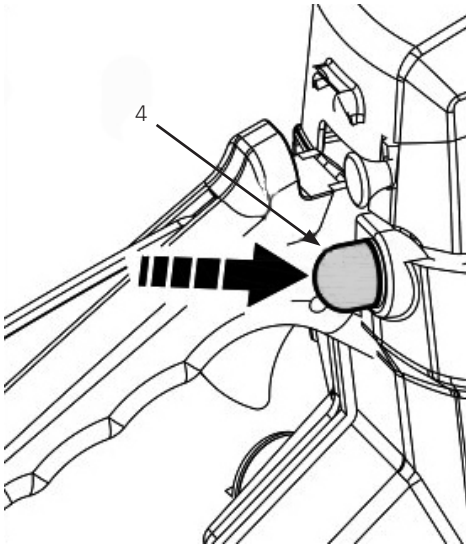
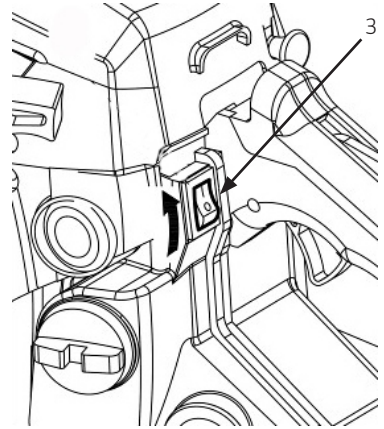
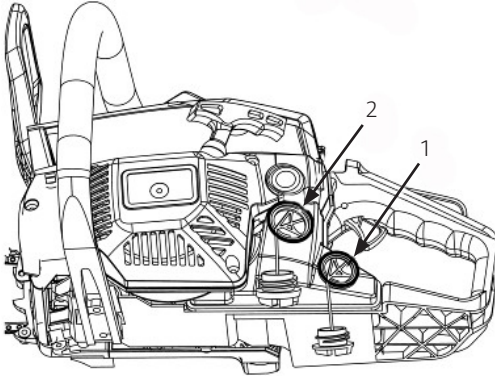

- | | |
|--------------|----------------------|
| 1. Kedjeolja | 3. Motorströmbrytare |
| 2. Bränsle | 4. Bränslepump |

- | |
|----------|
| 5. Choke |
|----------|

Kallstart

1. Ställ strömbrytaren i läget "I".

2. Tryck på bränslepumpen ända tills du ser att bränsle kommer fram.
3. Dra ut choken. Nu stängs choken, och gasreglaget ställs i startläge.
4. Aktivera kastskyddet genom att trycka det framåt och nedåt.
5. Låt sågen ligga på marken, håll fast den ordentligt och dra kraftigt i starthandtaget.
6. När motorn tändes, tryck på gasreglaget för att återställa choken och dra i starthandtaget igen för att starta motorn.
7. Frigör kedjekastskyddet genom att dra kastskyddet mot det främre handtaget. Håll gasreglaget lätt intryckt för att låta motorn värma upp.

Varmstart

1. Vid start direkt efter att motorn stoppats: ställ choken i öppet läge. När choken dragits ut återgår den inte till normalt driftläge, och den kan inte tryckas in för hand. Tryck på gasreglaget för att ställa choken i driftläge igen.
2. Aktivera kastskyddet genom att trycka det framåt och nedåt.
3. Låt sågen ligga på marken, håll fast den ordentligt och dra kraftigt i starthandtaget.



4. När motorn tändes, tryck på gasreglaget för att återställa choken och dra i starthandtaget igen för att starta motorn.
5. Frigör kedjekastskyddet genom att dra kastskyddet mot det främre handtaget.

STOPPA

1. Släpp gasreglaget och låt motorn gå på tomgång i några minuter.
2. Ställ strömbrytaren på "0".

KONTROLLERA OLJETILLFÖRSELN AV KEDJEOLJA

- När motorn har startat, kör kedjan med medelhög hastighet för att kontrollera att kedjeoljan sprids så som bilden nedan visar.

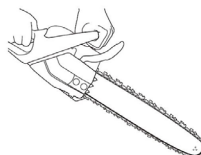

- Tillförseln av kedjeolja kan justeras genom att man sticker in en skruvmejsel i hålet som finns längst ned på kopplingsidan och justerar skruven för kedjeolja. Justera flödet så att det är lämpligt för arbetet som ska utföras.
 - Vrid skruven moturs för ett ökat flöde.
 - Vrid skruven medurs för ett mindre flöde.

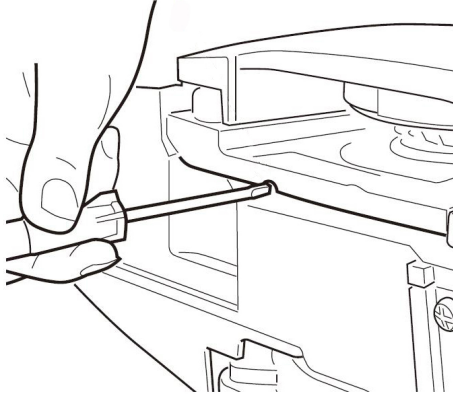

OBS! Oljetanken bör bli tom ungefär samtidigt som bränsletanken. Kom ihåg att fylla på oljetanken samtidigt som du fyller på bränsle.

KONTROLLERA KOPPLINGENS FUNKTION

Före varje användningstillfälle, kontrollera att kedjan inte rör sig när motorsågen går på tomgång.

JUSTERA FÖRGASAREN

OBS!

- Justering av förgasaren får endast utföras av auktoriserad verkstad.
 - Förgasaren har justerats på fabriken, men beroende på aktuella arbetsförhållanden kan viss finjustering krävas.
 - Innan förgasaren justeras, kontrollera att luft- och bränslefilter är rena och att bränslet är korrekt och nyligen tillblandat.
 - Förgasaren ska justeras med svärdet på plats.
1. Skruv H och L kan inte vridas mer än vad dessa värden anger:
 - Skruv H –1/4 varv
 - Skruv L –1/4 varv
 2. Starta motorn och varmkör den på låg hastighet i några minuter.
 3. Vrid justeringsskruven för tomgång (T) moturs för att minska tomgångsvarvtalet. Blir tomgångsvarvtalet för lågt, vrid skruven medurs.

4. Gör en testsågning, och tänk på att ställa in H-skraven för bästa sågeffekt, inte för maximal hastighet.

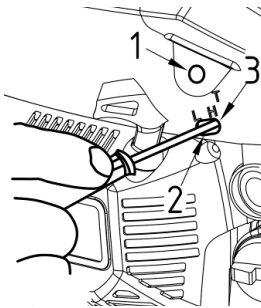

1. Justeringskrav för tomgång
2. Skruven L
3. Skruven H

KASTSKYDD

- Kastskyddet är en säkerhetsanordning som stoppar kedjan omedelbart om motorsågen studsar tillbaka på grund av kast.
 - Om vänster handled tvingar kastskyddet framåt, löser kedjebromsen ut.
 - Vid ett kast löses kastskyddet ut av tröghetskrafterna som uppstår av kastet.
- Normalt ska kastskyddet aktiveras automatiskt på grund av tröghetsfaktor. Det kan även aktiveras manuellt genom att trycka kastskyddet framåt och nedåt.
- När kastskyddet är aktivt sticker en vit kon upp ur bromshandtagets bas.
- Inaktivera kastskyddet genom att dra det främre handskyddet/kastskyddet mot det främre handtaget tills det klickar till.
- När kastskyddet är aktiverat, släpp gasreglaget för att minska motorvarvtalet.

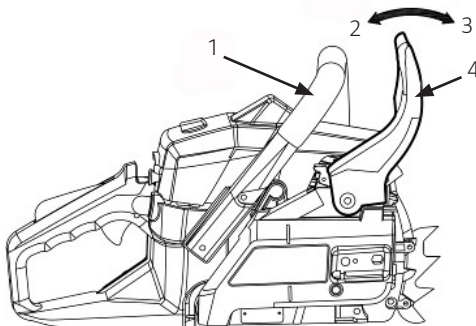

1. Främre handtag
2. Inaktivera bromsen
3. Aktivera bromsen
4. Kastskydd

OBS!

- Kastskyddet kan inte erbjuda ett tillräckligt skydd om motorsågen används på ett vårdslöst sätt.
- Kontrollera alltid kastskyddets funktion för användning och därefter regelbundet efter arbetets gång.

- Om motorsågen får gå en längre tid med kastskyddet aktiverat blir kopplingen mycket varm, vilket kan leda till problem.
- Kontrollera alltid att kastskyddet fungerar innan sågen används.
- Om kastskyddet inte löser ut enligt nedan test, kontakta kvalificerad serviceverkstad för översyn.

Kontroll av automatiskt kastskydd

1. Stäng av motorn.
2. Håll motorsågen horisontellt över en stock, stubbe eller liknande.
3. Håll i det bakre handtaget med höger hand och släpp det främre handtaget så att svärdspetsen slår emot stubben, kastskyddet ska utlösa automatiskt (känsligheten för kastskyddets utlösning beror på svärdets längd). Släpp alltid gasreglaget direkt när kedjebromsen har blivit utlöst. Annars kommer kopplingen att överhettas och skadas ifall motorn fortsätter att gå med högt varv med utlöst kedjebroms.

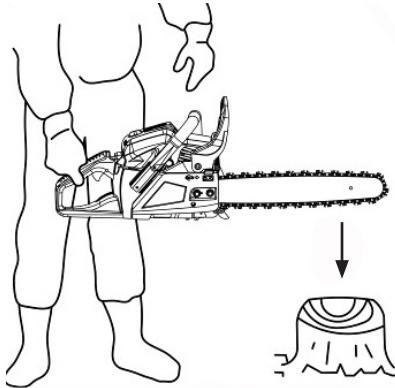

Kontroll av kastskydd manuellt

1. Lägg sågen på ett rent, fast och plant underlag.
2. Låt motorn köra.
3. Håll det bakre handtaget med höger hand.
4. Håll det främre handtaget med vänster hand.
5. Tryck gasreglaget till 1/3 hastighet och aktivera därefter genast kedjebromsspaken. **VARNING!** Aktivera kedjebromsspaken långsamt och försiktigt. Sågen får inte röra vid några föremål, och får inte hänga ned framtill.
6. Kedjan måste stanna plötsligt. Släpp därefter genast gasreglaget. **VARNING!** Om kedjan inte stannar, slå ifrån motorn och lämna in motorsågen till kvalificerad serviceverkstad för reparation.
7. Om kedjebromsen fungerar rätt kan du slå ifrån motorn och därefter ställa kedjebromsen i avaktiverat läge på nytt.

KEDJEFÅNGARE

Kedjefångaren är till för att fånga upp en borsten eller avhoppad kedja. Se alltid till att kedjespänningen är korrekt för att förebygga sådana olyckor.

HÖGERHANDSSKYDD

Högerhandsskyddet syftar till att skydda handen vid kedjeavhopp.

FROSTSKYDD FÖR FÖRGASAREN

- Om motorsågen används vid temperaturer mellan 0–5 °C och luftfuktigheten är hög kan det leda till isbildning i förgasaren, och det kan göra att motorn går dåligt eller ojämnt.
- Motorsågen har en ventilationsöppning på höger sida av cylinderkåpan för att varm luft ska kunna tillföras motorn, vilket skyddar mot isbildning.
- Under normala förhållanden bör sågen användas i normalt driftläge, dvs. fabriksinställningen som sågen har när du köper den.
- Om det finns risk för isbildning bör sågen dock ställas in i frostskyddsläget före användning.
- Om sågen körs i frostskyddsläge trots att det har blivit varmare ute kan det leda till att motorn blir svårstartad eller inte kan köras med normala varvtal, och därför ska frostskyddsläget alltid stängas av så snart det inte längre finns någon risk för isbildning.

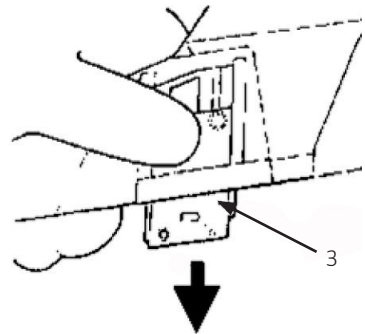
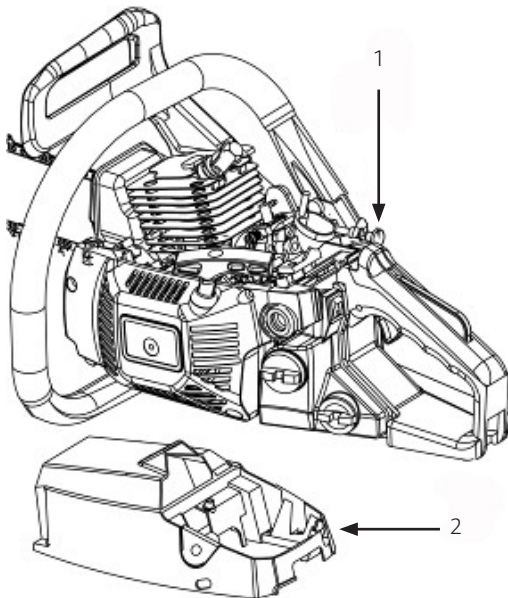

1. Choke
2. Cylinderkåpa
3. Frostskydd
4. Solsymbol
5. Snösymbol

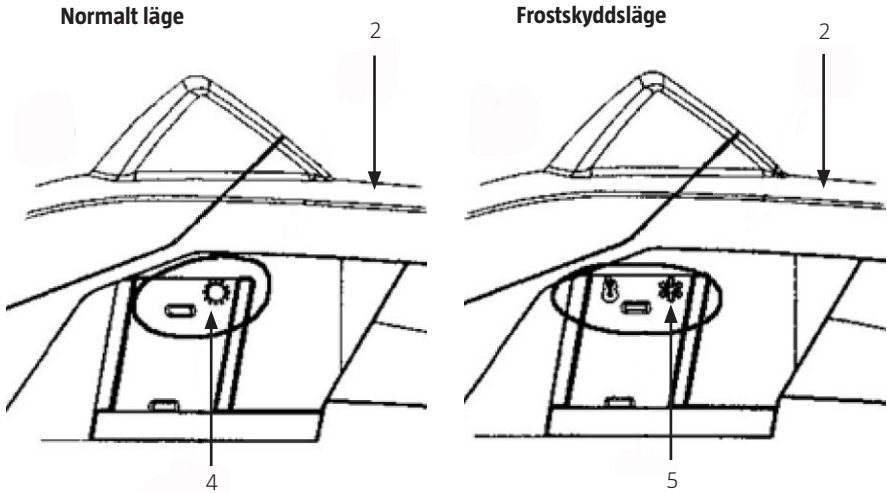

Växla mellan olika driftlägen

1. Stäng av motorn med strömbrytaren.
2. Ta bort locket över luftfiltret, ta bort luftfiltret och ta sedan bort choken från cylinderkåpan.
3. Lossa skruvarna som håller cylinderkåpan på plats (tre skruvar på insidan och en på utsidan av locket) och ta sedan bort cylinderkåpan.
4. Skjut frostskyddslocket på högersidan av cylinderkåpan nedåt för att öppna det.
5. Justera frostskyddet så att snösymbolen är vänd uppåt, och sätt sedan tillbaka det på sin ursprungliga plats på cylinderkåpan.
6. Sätt tillbaka cylinderkåpan och alla övriga delar.

FÖRE SÅGNING

- Läs först avsnittet "Säker användning". Följ alltid alla säkerhetsanvisningar.
- Första gången du använder motorsågen bör du välja en enkel uppgift. På så vis lär du känna din nya såg.
- Motorsågen får endast användas för att såga trä. Såga aldrig i andra material. Vibrationer och kast varierar beroende på material, och säkerhetsanvisningarna har då inte avsedd effekt.
- Använd aldrig sågen för att lyfta eller flytta föremål.
- Montera den aldrig på ett stativ. Inga andra tillbehör än de som specificeras av tillverkaren får monteras på sågen, och den får heller inte användas för andra ändamål än avsett.
- Det är aldrig nödvändigt att pressa sågen mot skäret. Tryck endast lätt med sågen då motorn går med full gas.
- Sågen bör inspekteras om den tappats eller utsatts för andra händelser som kan ha orsakat skador och före varje användningstillfälle.

- Om motorn körs på övervarv samtidigt som kedjan fastnat i ett sågsnitt kan det skada kopplingssystemet.
- Om sågkedjan fastnat, försök aldrig att dra loss den med kraft. Använd i stället en kil eller liknande för att pressa isär snittet.

OBS!

- Använd kloanslaget som stöd och hävarm under sågningen genom att pressa det mot trädet.
- Kloanslaget måste alltid sitta på sågen. Pressa kloanslaget mot trädstammen med hjälp av det bakre handtaget. Tryck det främre handtaget i snittets riktning. Kloanslaget bör vid behov få sitta kvar för att underlätta ytterligare sågning. Använd kloanslaget vid sågning av träd och tjocka grenar eftersom det ökar säkerheten och reducerar vibrationerna.
- Om du upptäcker ett hinder mellan träd och såg, stäng av motorsågen. Vänta tills den stannat helt. Använd skyddshandskar och avlägsna hindret. Om kedjan måste tas bort, följ relevanta anvisningar i bruksanvisningen. När kedjan rengjorts eller monterats på nytt måste sågen testköras. I händelse av vibration eller ovanliga ljud, sluta använda sågen omedelbart och kontakta Julas serviceavdelning.

SKYDD MOT KAST

- Sågen har en kastskydd som, då den fungerar korrekt, stoppar kedjan i händelse av kast.
- Kastskyddets funktion måste kontrolleras före varje användningstillfälle: kör sågen på full gas i 1–2 sekunder, tryck sedan skyddet för det främre handtaget framåt. Kedjan bör stanna omedelbart med motorn på fullvarv. Om det dröjer innan kedjan stannar, eller om den inte stannar alls, så ska bromsrem och kopplingstrumma bytas innan sågen får användas igen.
- Det är mycket viktigt att kontrollera att kastskyddet fungerar före varje användningstillfälle, och att dessutom kontrollera att kedjan är tillräckligt vass eftersom det avsevärt minskar risken för kast. Om säkerhetsanordningarna avlägsnas, om sågen inte underhålls på rätt sätt eller om svärd/kedja monterats felaktigt ökar risken för allvarliga personskador på grund av kast avsevärt.

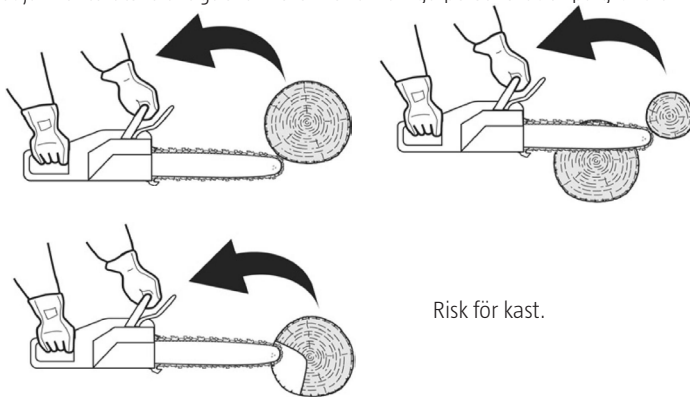

Risk för kast.

TRÄDFÄLLNING

VARNING! Innan fällning, tänk på att varna alla i närheten.

1. Bestäm åt vilket håll trädet bör falla med utgångspunkt från vindstyrka, vindriktning, trädets lutning, placering av större grenar, god placering för uppröjning efter fällning etc.
2. Rensa först området runt trädet och bestäm vart du ska ta vägen då trädet börjar falla.
3. Såga en urtagning på fällningssidan av trädet, ungefär en tredjedel in i stammen.
4. Såga ett fällsnitt på motsatt sida av stammen, något högre upp än nederdelen av urtagningen.

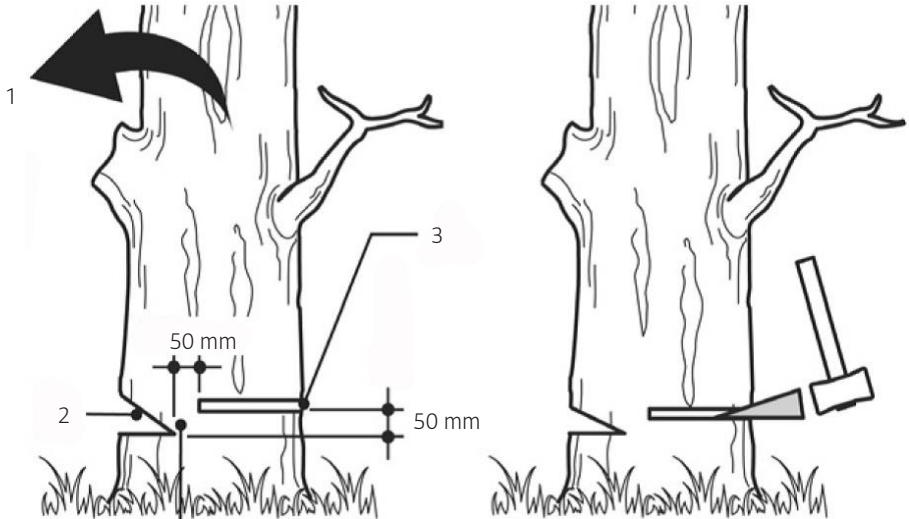

1. Fällriktning
2. Urtagning
3. Fällsnitt

SÅGA STAM

VARNING!

- Se till att du har gott fotfäste och att trädet ligger stabilt.
- Var uppmärksam på att kapade stockar kan välta eller rulla iväg.
- Läs anvisningarna i avsnittet "Säker användning" för att undvika kast.
- Innan arbetet påbörjas, kontrollera böjkraftens riktning hos den stock som ska kapas.
- Avsluta alltid sågningen i motsatt riktning mot böjkraften – på så vis fastnar inte svärdet i skåran.

Kapa en stock som inte är uppstöttad

Såga av stocken halvvägs, rulla den och såga resten av snittet från motsatta sidan.

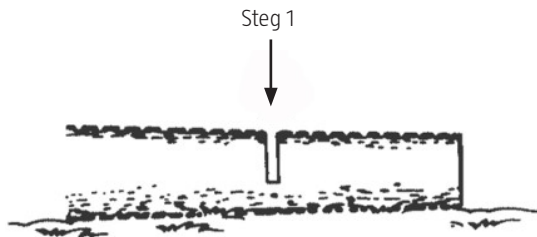

Kapa en uppstöttad stock

Såga en tredjedel nedifrån och upp, och avsluta genom att såga uppifrån och ned.

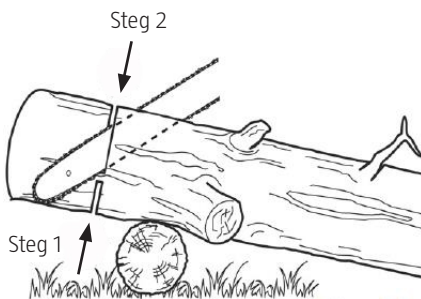

Såga en tredjedel uppifrån och ned, och avsluta genom att såga nedifrån och upp.

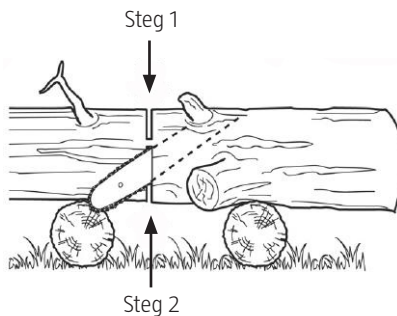

SÅGA GRENAR

VARNING!

- Se till att alltid ha gott fotfäste, och stå aldrig på en stege eller liknande medan du sågar.
- Sträck dig inte för långt.
- Såga aldrig över axelhöjd.
- Håll alltid i sågen med båda händerna.

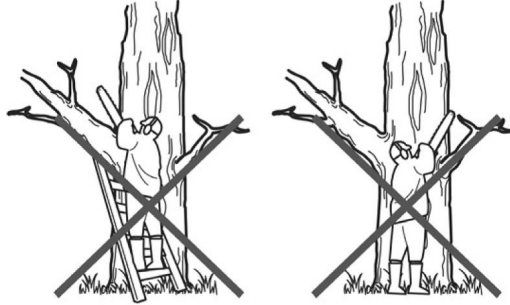

Kvista ett fällt träd

1. Kontrollera först grenens riktning.
2. Gör sedan ett litet snitt i den sida av grenen som är sammanpressad – det förhindrar att grenen slår tillbaka.
3. Kapa grenen från den sida som spänningen kommer från.

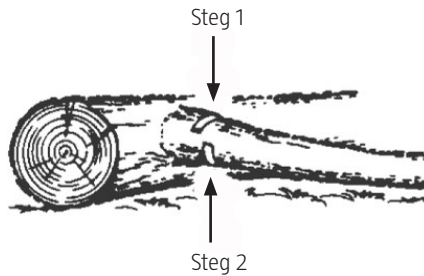

VARNING! Var beredd på att grenen kan fjädra tillbaka.

Beskärning

Såga nedifrån och upp, avsluta genom att såga uppifrån och ned.

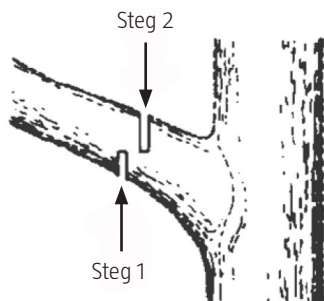
**UNDERHÅLL****VARNING!**

- Använd endast de reservdelar som är specificerade i denna bruksanvisning.
- Används andra reservdelar kan detta leda till allvarliga skador.
- Följ instruktionerna för underhåll och skötsel. Om motorsågen inte underhålls enligt anvisningarna kan den gå sönder.
- Innan sågen rengörs, kontrolleras eller repareras, försäkra dig om att motorn stannat och fått svalna.
- Koppla bort tändstiftskontakten från tändstiftet för att undvika att sågen startar oavsiktligt.

EFTER VARJE ANVÄNDNINGSTILLFÄLLE**Luftfilter**

- För att avlägsna damm på ytan av filterkåpan knackar du hörnet av kåpan mot en hård yta.
- För att rengöra själva filtret från smuts, öppna först filterkåpan och borsta sedan rent filtret. Det går också att blåsa rent filtret (från insidan) med tryckluft.
- Sätt ihop filterkåpan igen genom att trycka på kanterna tills de två halvorna klickar ihop.

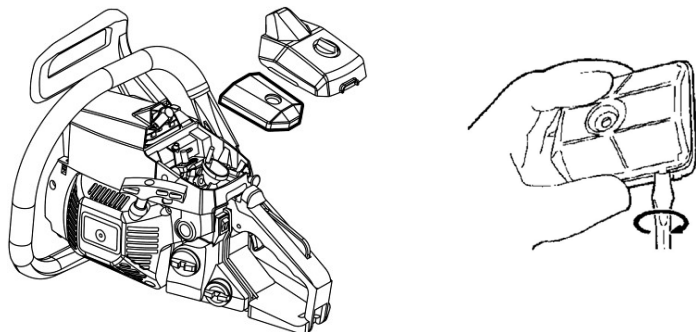

Oljeöppning

Ta loss svärdet och kontrollera att oljeöppningen inte är igensatt.

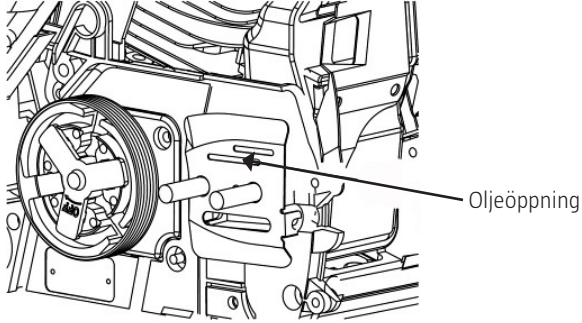

Svärd

- Medan svärdet är demonterat, avlägsna sågspån från skåran i svärdet och från oljeöppningen.

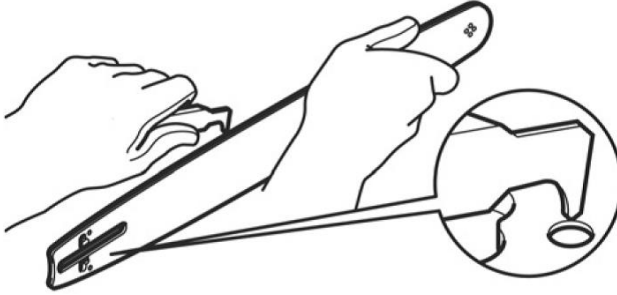

- Smörj svärdets drev via öppningen för kedjeolja längst upp på svärdet.

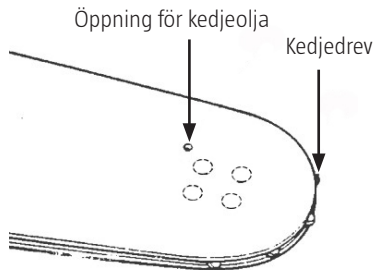

Övrigt

- Kontrollera sågen avseende bränsleläckage, lösa skruvar/muttrar/delar och skador på dess viktigaste delar – i synnerhet handtagsfästen och svärdsfästet.
- Upptäcker du fel måste dessa åtgärdas innan sågen används på nytt.

REGELBUNDET UNDERHÅLL

Cylinderflänsar

- Om damm ansamlats mellan cylinderflänsarna kommer motorn att överhettas. Kontrollera och rengör cylinderflänsarna regelbundet.
- Ta först bort luftfilterkåpan och cylinderkåpan. När cylinderkåpan sätts tillbaka, se till att kablar och packningar är korrekt placerade.

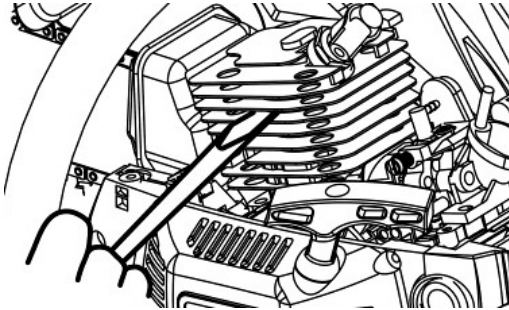

Bränslefilter

- Använd en ståltrådkrok för att ta ut filtret från bränsletankens öppning.
- Ta isär filtret och rengör det med bensin, eller byt ut filtret vid behov.

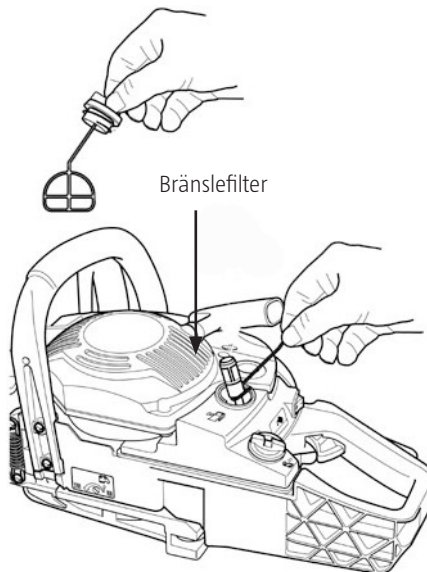

OBS!

- Använd en klämma för att hålla fast sugslangen efter att filtret tagits loss.
- När filtret sätts tillbaka, var försiktig så att fibrer eller damm inte följer med in i sugslangen.

Tändstift

Rengör elektroderna med en stålborste och justera elektrodavståndet till 0,65 mm vid behov.

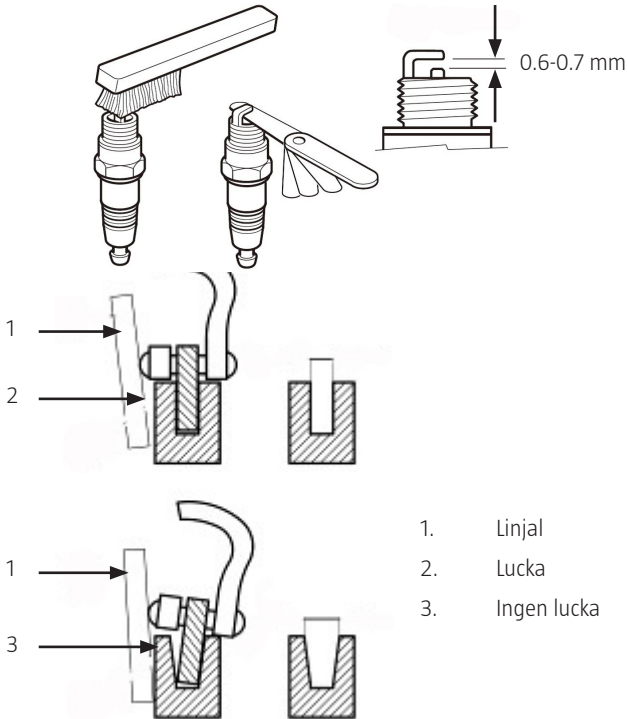

Kedjedrev

- Kontrollera kedjedrevet och sök efter sprickor och slitage.
- Om drevet är mycket slitet, byt ut det. Montera aldrig en ny kedja på ett slitet kedjedrev eller omvänt.

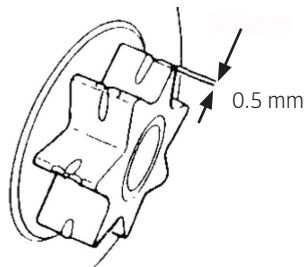

Stötdämpare fram och bak

- Ska bytas om fästet börjar lossna eller om gummit börjar spricka.
- Om metallen i den bakre stötdämparen har påverkats av bulten och glapp har uppstått ska stötdämparen bytas.

SÅGKEDJA OCH SVÄRD

Slipning av skärtänder

- Det är mycket viktigt att kedjans skärtänder alltid är vassa.
- Sågbladen behöver slipas när:
 - sågspånen blir mer lika sågdamm.
 - du behöver trycka extra hårt under sågningen.
 - det är svårt att göra ett rakt snitt.
 - vibrationerna ökar.
 - bränsleförbrukningen stiger.

VARNING! Använd skyddshandskar.

Innan du börjar fila:

1. Se till att sågkedjan sitter fast ordentligt.

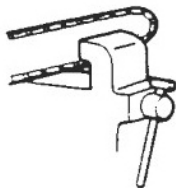

2. Se till att motorn är avstängd.





Använd en rundfil av lämplig storlek för kedjan.

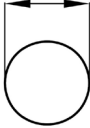
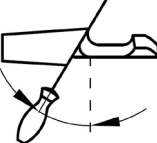
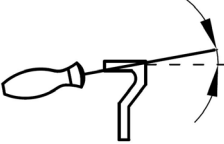

- Kedjetyp: 91S053T
- Filstorlek: 4 mm

1. Placera filen mot sågtanden och dra rakt framåt.
2. Håll filen så som bilden visar.
3. När alla sågtänder slipats, kontrollera djupmätaren och fila den till korrekt nivå som bilden visar.

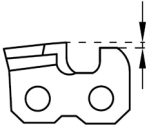
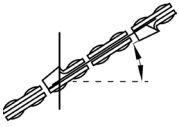
OBS!

- Tänk på att runda av framkanten för att minska risken för kast eller kedjebrott.
- Kontrollera att alla sågtänder är lika långa och är vinklade på samma sätt som tabellen visar.

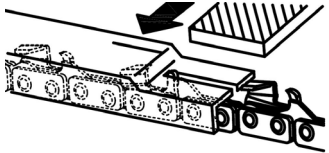
Fildiameter 4 mm	
Övre vinkel	
Nedåtvinkel	
Huvudvinkel 55°	
Djupmått 0.64 mm	
Skruvstyckets vridning 30°	
Skruvstyckets lutning 0°	
Sidvinkel 80°	

Djupmått	
Fil	

Svärd

- Vänd på svärdet med jämna mellanrum för att minska slitaget.
- Svärdsskenan ska alltid vara helt rak.
- Kontrollera svärdsslitage. Håll en linjal mot svärdet och ytterdelen av en sågtand. Om ett avstånd syns mellan dem är svärdet normalt. I annat fall är det utslitet. Ett utslitet svärd måste åtgärdas eller bytas ut.

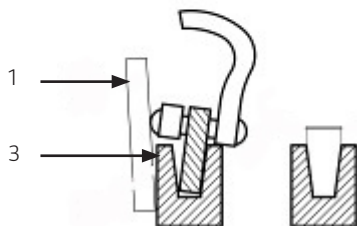
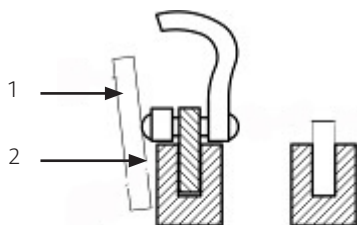

1. Linjal
2. Avstånd
3. Inget avstånd

FÖRVARING

OBS!

- Vänta tills motorn stannat och motorsågen svalnat före rengöring och förvaring.
 - Förvara sågen på en torr plats, utom räckhåll för barn.
 - Förvara motorsågen och bränsle på en plats utan risk för att bränsleångor kan komma i kontakt med gnistor eller eld.
 - Säkra sågen och se till att alla säkerhetsfunktioner är på plats före transport eller förvaring.
 - Se till att inga skarpa delar kan komma i kontakt med någon förbipasserande.
1. Töm bränsletanken och kör slut på kvarvarande bränsle tills motorn stannar.
 2. Töm oljetanken.
 3. Rengör hela motorsågen. Rengör plastytorna, och särskilt området runt luftintaget. Använd en svamp och ett mildt rengöringsmedel.
 4. Sätt på kedjeskyddet.

KASSERING OCH MILJÖSKYDD

- Häll aldrig överbliven kedjeolja eller bränsleblandning i avloppet eller i naturen, utan lämna in dem till lämplig återvinningsstation.
- Om motorsågen ska kasseras får den inte kastas med det vanliga hushållsavfallet utan måste lämnas in till lämplig återvinningsstation.
- Töm sågen helt på olja och bränsle, och lämna in oljan/bränslet till en miljöstation.
- Kassera också motorsågen på ett korrekt sätt. Kasseras sågen på rätt sätt kan plast- och metalldelarna avskiljas och återvinnas. Information om hur du kasserar material och maskiner kan du få från kommunen.

FELSÖKNING

Problem	Orsak	Åtgärd
Startar inte WARNING! Se till att frostskyddet inte är aktiverat.	Kontrollera om bränslet innehåller vatten eller är av dålig kvalitet/felblandat.	Ersätt med korrekt bränsleblandning.
	Kontrollera om motorn flödats.	Ta ut och torka tändstiftet. Dra sedan i starthandtaget igen, utan choke.
	Kontrollera tändstiftsgnistan.	Byt tändstift.
Dålig effekt/ dålig acceleration/ ojämn tomgång	Kontrollera om bränslet innehåller vatten eller är av dålig kvalitet/felblandat.	Rengör.
	Kontrollera om förgasaren är feljusterad.	Justera varvtalet.
Ingen olja kommer ut	Kontrollera oljan kvalitet.	Byt ut.
	Kontrollera om oljeöppning eller oljeledning är igensatta.	Rengör.

Kvarstår problem med motorsågen, kontakta Julas serviceavdelning.

UNDERHÅLLSCHEMA

Kontrollera	
Bränslenivå	Före varje användning
Kedjans skärpa	Före varje användning
Kedjespänning	Före varje användning
Kastskydd	Före varje användning och var 5:e arbetstimme
Att motorsågen är oskadad	Före varje användning
Inspektera / Dra åt	
Att alla lock sitter fast ordentligt	Före varje användning
Att alla fästdon sitter fast ordentligt	Före varje användning
Att inga delar sitter löst	Före varje användning
Rengör	
Oljeöppning	Efter varje användning
Svärd	Efter varje användning
Luftfilter	Efter varje användning
Cylinderflänsar	Regelbundet / Vid behov
Bränslefilter	Regelbundet / Vid behov
Tändstift	Regelbundet / Vid behov
Inspektera / Byt ut vid behov	
Startsnöre	Varje månad
Kedjedrev	Om slitet / sprucket
Stötdämpare fram och bak	Om lossar / spricka / glapp
Byt ut	
Tändstift	Årligen / Vid behov
Luftfilter	Årligen



**EC DECLARATION OF CONFORMITY
EG FÖRSÄKRAN OM ÖVERENSSTÄMMELSE
EF SAMSVARSERKLÆRING
DEKLARACJA ZGODNOŚCI WE**



Jula AB, Box 363, SE-532 24 SKARA, SWEDEN

certify that the design and manufacturing of this product
intyggar att konstruktion och tillverkning av denna produkt
bekrefter at konstruksjon og produksjon av dette produktet
oświadcza, że budowa i sposób produkcji niniejszego produktu



**CHAIN SAW / MOTORSÅG
MOTORSAG / PIŁA ŁAŃCUCHOWA**

YD-KU03-38C 37.2cm³, 330mm

Item number / Artikelnummer / Artikkelnnummer / Numer artykułu

721-340

conforms to the following directives and standards / överensstämmer med följande direktiv och standarder:
er i samsvar med følgende direktiver og standarder / są zgodne z następującymi dyrektywami i normami:

Machinery Directive 2006/42/EC

EN ISO 11681-1:2011

Electromagnetic Compatibility Directive 2004/108/EC

EN ISO 14982:2009

Outdoor Noise Directive 2000/14/EC, amended by 2005/88/EC

Measured sound power level on an equipment representative for this type: Uppmätt ljudeffektivnivå på en utrustning som är representativ för denna typ: Mått lydteffektivité for utstyr som er representativt for vedkommende type: zmierzony poziom mocy akustycznej urządzenia reprezentatywnego dla danego typu:	Guaranteed sound power level: Garanterad ljudeffektivité: Garantert lydteffektivité: Gwarantowana moc akustyczna:	Conformity assessment procedure according to 2000/14/EC: Förfarande för bedömning av överensstämmelse enligt 2000/14/EC: Frangangsmåter for samsvarsavurdering iht. 2000/14/EC: Procedura oceny zgodności na podstawie dyrektywy 2000/14/WE:
107,8 dB(A)	114 dB(A)	Annex V / Bilaga V Vedlegg V / Załącznik V

Where applicable, name and address of the notified body involved:
Där tillämplbart, namn och adress hos involverat kontrollorgan:
Når det kreves, navn og adresse til det aktuelle meldte organet:
Jeśli ma zastosowanie - nazwa i adres organu kontrolnego:

Intertek Deutschland GmbH
Stangenstrasse 1, 70771 Leinfelden-Echterdingen, Germany
NB0905

Where applicable, the number of the EC type-examination certificate:
Där tillämplbart, numret på EG-typkontrollintygget:
Når det kreves, nummeret på typegodkjenningssattesten:
Jeśli ma zastosowanie - numer świadectwa badania typu WE:

15SHW0843-01

This product was CE marked in year -14

Name and address of the person authorised to compile the technical file: Jonas Backstad
Box 363, SE-532 37 Skara, Sweden
Imię i nazwisko osoby odpowiedzialnej za przygotowanie dokumentacji technicznej:

Skara 2015-08-25

Stefan Rundberg
PRODUCT MANAGER