

# Axley

**SE**

Bruksanvisning för möbelgrupp

**NO**

Bruksanvisning for sofagruppe

**PL**

Instrukcja obsługi komplet wypoczynkowy

**EN**

Operating instructions for sofa set

**SE** - Bruksanvisning i original

Rätten till ändringar förbehålles. Vid eventuella problem, kontakta vår serviceavdelning på telefon 0200-88 55 88.

[www.jula.se](http://www.jula.se)

**NO** - Bruksanvisning (Oversettelse av original bruksanvisning)

Med forbehold om endringer. Ved eventuelle problemer kan du kontakte vår serviceavdeling på telefon 67 90 01 34.

[www.jula.no](http://www.jula.no)

**PL** - Instrukcja obsługi (Tłumaczenie oryginalnej instrukcji)

Z zastrzeżeniem prawa do zmian. W razie ewentualnych problemów skontaktuj się telefonicznie z naszym działem obsługi klienta pod numerem: 22 338 88 88.

[www.jula.pl](http://www.jula.pl)

**EN** - Operating instructions (Translation of the original instructions)

Jula reserves the right to make changes. In the event of problems, please contact our service department.

[www.jula.com](http://www.jula.com)

**Tillverkare/ Produsent / Producenti/ Manufacturer**

Jula AB, Box 363, 532 24 SKARA

**Importör/ Importør/ Importer/ Importer**

Jula Norge AS, Solheimsveien 6–8, 1471 LØRENSKOG

Jula Poland Sp. z o.o., ul. Malborska 49, 03-286 Warszawa, Polska



Date of production: 2017-05-16

© Jula AB

# VIKTIGT, SPARA FÖR FRAMTIDA BRUK: LÄS NOGGRANT

- Endast för hushållsbruk.
- Rengör produkten med en lätt fuktad trasa och ett mildt rengöringsmedel. Starka rengörings-/lösningsmedel får inte användas på denna produkt.
- Förvara produkten inomhus när den inte används.
- Uttjänt produkt lämnas för återvinning på anvisad plats.
- OBS! Soffan är inte vändbar och kan endast monteras enligt bilden.

# VIKTIG. SPAR PÅ DENNE INFORMASJONEN FOR FREMTIDIG BRUK: LES NØYE

- Kun til privat bruk.
- Rengjør produktet med en myk klut og et mildt rengjøringsmiddel. Ikke bruk sterke rengjøringsmidler eller løsemidler på dette produktet.
- Produktet skal oppbevares innendørs når det ikke er i bruk.
- Ved slutten av produktets levetid skal det leveres til gjenvinning på anvist sted.
- OBS! Sofaen er ikke vendbar og kan kun monteres som vist på bildet.

# WAŻNE. ZACHOWAJ NA PRZYSZŁOŚĆ: PRZECZYTAJ UWAŻNIE

- Wyłącznie do użytku domowego.
- Czyść lekko zwilżoną ściereczką i łagodnym środkiem czyszczącym. Nie należy używać silnych środków czyszczących ani rozpuszczalników.
- Nieużywany produkt powinien być przechowywany w pomieszczeniu.
- Zużyty produkt należy oddać do odpowiedniego punktu utylizacji.
- UWAGA! Nie ma możliwości obracania siedzisk. Należy je złożyć zgodnie z rysunkiem.

# IMPORTANT RETAIN FOR FUTURE REFERENCE: READ CAREFULLY

- For household use only.
- Clean the product with a lightly moistened cloth and mild detergent. Strong detergents/solvents must not be used on this product.
- Keep the product indoors when not in use.
- When a product has come to the end of its useful life leave for recycling at the designated place.
- NOTE: The sofa is not reversible and can only be assembled as shown in the diagram.

# MONTERING / MONTAŽ / ASSEMBLY

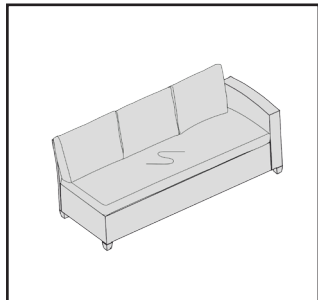

<b>A</b>		x 1
<b>B</b>		x 1
<b>C</b>		x 1
<b>D</b>		x 1
<b>E</b>		x 1
<b>F</b>		x 3

<b>G</b>		M6x25mm	x 2
<b>H</b>		M6x40mm	x 7
<b>I</b>		M6x130mm	x 1
<b>J</b>		M8	x 1
<b>K</b>			x 1
<b>L</b>			x 1

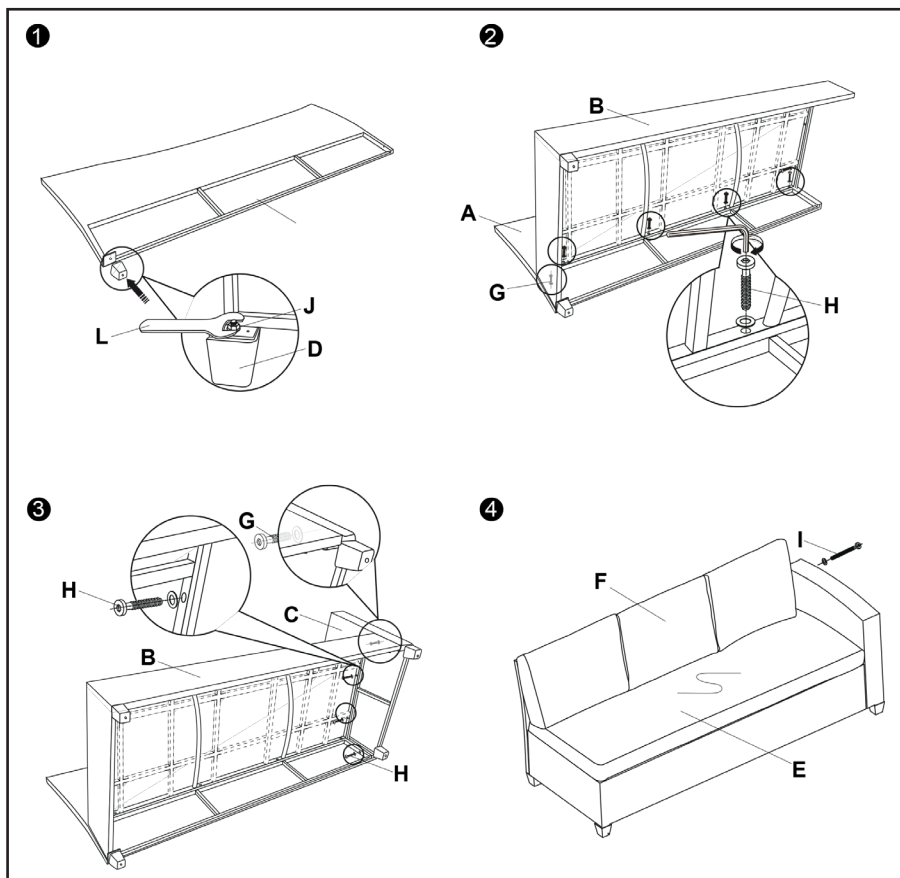
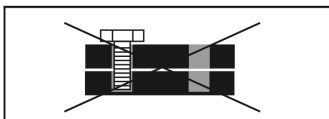
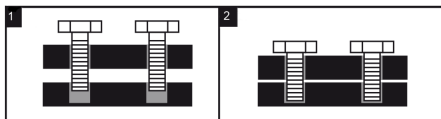

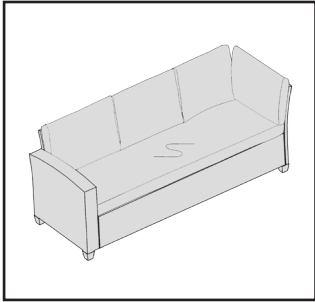

A		x 1
B		x 1
C		x 1
D		x 1

E		x 1
F		x 3
G		x 1
H		x 3
I		x 9
J		x 1
K		x 1

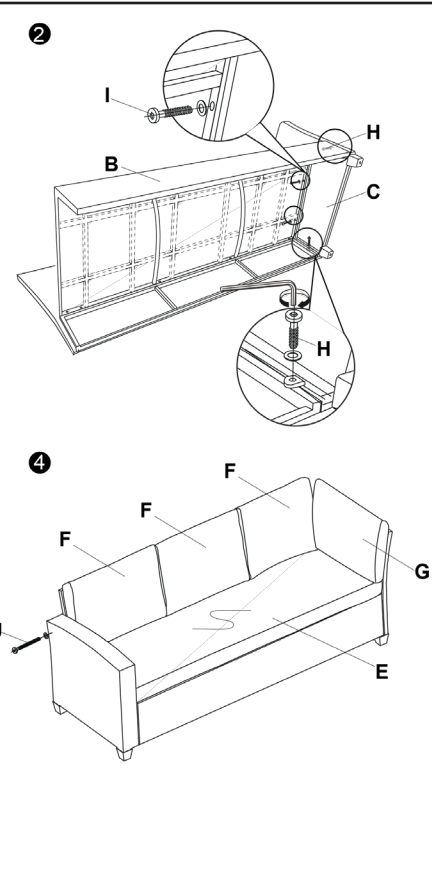
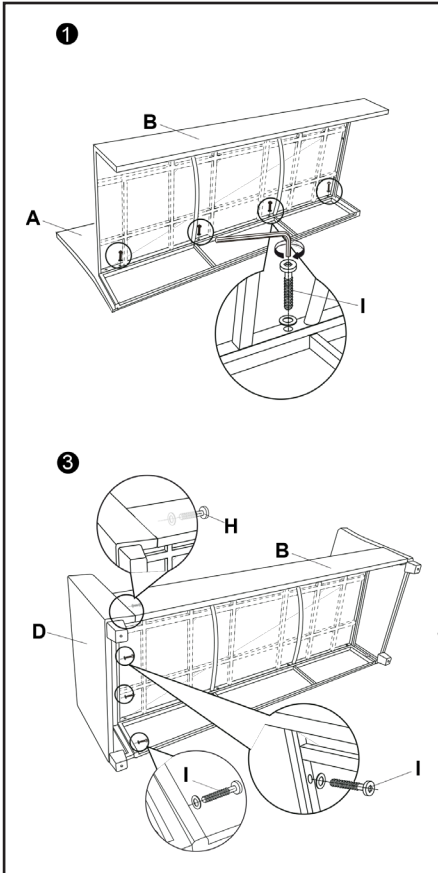
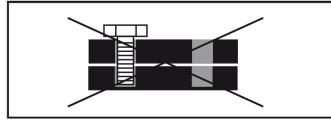
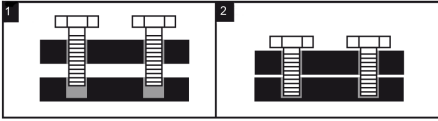

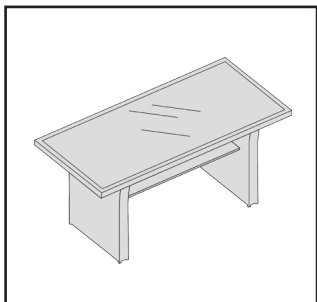

<b>A</b>		x 1
<b>B</b>		x 2
<b>C</b>		x 1
<b>D</b>		x 1

<b>E</b>	 M6x15mm	x 8
<b>F</b>	 M6x30mm	x 4
<b>G</b>		x 1

