

761-077

Axley



- SE** Bruksanvisning för kolgrill
- NO** Bruksanvisning for kullgrill
- PL** Instrukcja obsługi grilla węglowego
- EN** Operating instructions for charcoal grill

SE - Bruksanvisning i original

Rätten till ändringar förbehålles. Vid eventuella problem, kontakta vår serviceavdelning på telefon 0200-88 55 88.
www.jula.se

NO - Bruksanvisning (Oversettelse av original bruksanvisning)

Med forbehold om endringer. Ved eventuelle problemer kan du kontakte vår serviceavdeling på telefon 67 90 01 34.
www.jula.no

PL - Instrukcja obsługi (Tłumaczenie oryginalnej instrukcji)

Z zastrzeżeniem prawa do zmian. W razie ewentualnych problemów skontaktuj się telefonicznie z naszym działem obsługi klienta pod numerem: 22 338 88 88.
www.jula.pl

EN - Operating instructions (Translation of the original instructions)

Jula reserves the right to make changes. In the event of problems, please contact our service department.
www.jula.com

Tillverkare/ Produsent / Producenti/ Manufacturer

Jula AB, Box 363, 532 24 SKARA

Importør/ Importør/ Importer/ Importer

Jula Norge AS, Solheimsveien 6–8, 1471 LØRENSKOG

Distributør/ Distributør/ Dystrybutor/ Distributor

Jula Poland Sp. z o.o., ul. Malborska 49, 03-286 Warszawa, Polska

Date of production: 2015-12-08

© Jula AB

SVENSKA	4
SÄKERHETSANVISNINGAR	4
BESKRIVNING	5
MONTERING	6
HANDHAVANDE	11
UNDERHÅLL	12
NORSK	13
SIKKERHETSANVISNINGER	13
BESKRIVELSE	14
MONTERING	15
BRUK	20
VEDLIKEHOLD	21
POLSKI	22
ZASADY BEZPIECZEŃSTWA	22
OPIS	23
MONTAŻ	24
OBŚŁUGA	29
KONSERWACJA	30
ENGLISH	31
SAFETY INSTRUCTIONS	31
DESCRIPTION	32
ASSEMBLY	33
USE	38
MAINTENANCE	39

SVENSKA**SÄKERHETSANVISNINGAR****Läs bruksanvisningen noggrant innan användning!**

Spara den för framtida behov.

VARNING!

- Grillen blir mycket varm, flytta den inte när den är tänd.
- Grillen får inte användas inomhus!
- Använd inte alkohol eller bensin för att tända grillen. Spruta inte någon form av lättantändlig vätska över grillkol eller briketter som redan tänts. Använd enbart tändmedel som uppfyller EN 1860-3.
- Håll barn och husdjur på behörigt avstånd från grillen.

Övriga säkerhetsanvisningar





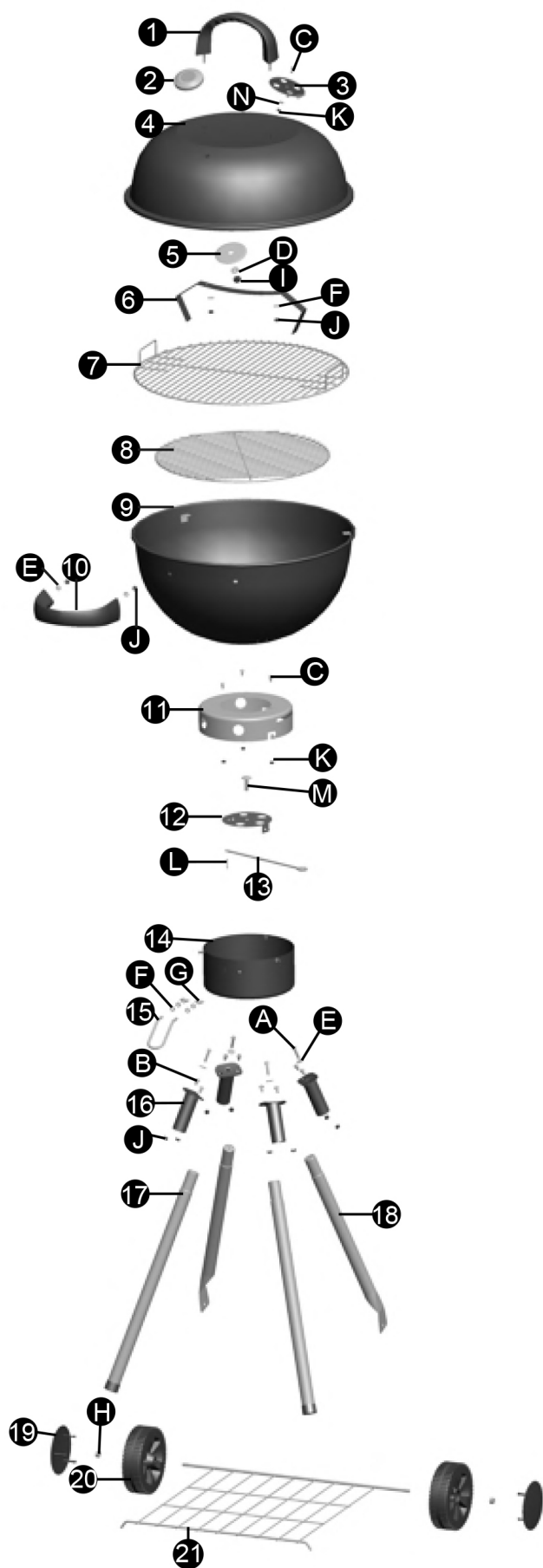









- Använd aldrig vatten för att kontrollera eller släcka elden.
- Lägg på locket och stäng luftventilerna när grillningen är avslutad.
- Använd grillvantar för att undvika brännskador vid grillning.
- Varmt grillkol eller varma briketter får inte kastas i soptunnor, där någon kan trampa på dem eller där det råder risk för eldsvåda. Låt briketterna slockna helt innan de kastas bort.
- Ställ inte grillen i t.ex. ett förråd innan den har slocknat helt.
- Se till att lättantändliga vätskor och tryckbehållare inte finns inom den tända grillens område.
- Om elektrisk tändare används ska dess nätsladd hållas borta från grillens varma ytor.
- Grillen är inte avsedd som värmeelement och får under inga omständigheter användas inomhus.
- Rengör grillen regelbundet för att säkerställa avsedd funktion.
- Grillen ska stå stabilt på ett fast och plant underlag när den används. Placera grillen på minst 3 meters avstånd från träd och brännbart material.
- Endast grillkol och briketter får användas för uppvärmning.
- OBS! Briketterna/grillkolen ska alltid placeras på kolgallret i grillens botten. Annars riskerar grillen att ta skada. Använd inte för mycket briketter/grillkol, ett lager räcker.
- Kontrollera att kolen glöder helt och hållet före grillning, det tar minst 30 minuter. Grillning kan påbörjas först när briketterna/grillkolen har jämn glöd och en grå hinna som täcker dem.
- Produkten är inte avsedd för kommersiell användning.
- Använd inte bensin, paraffin, alkohol eller liknande för att tända.
- Använd inte grillen under eller nära konstruktioner av antändligt material.
- Ändra aldrig produkten på något sätt.
- Använd inte produkten om den inte är korrekt monterad och alla delar åtdragna.
- Rör aldrig vid kolgaller, grillgaller, aska eller kol för att känna om de är varma.
- Använd inte produkten på trädäck eller annat antändligt underlag.
- Använd inte produkten i båtar eller fritidsfordon.
- Placera grillen så att inte vinden kan föra glöd mot antändliga ytor eller föremål.
- Använd inte produkten i kraftig vind.
- Luta dig aldrig över grillen vid tändning.
- Lämna aldrig produkten utan uppsikt när den är tänd. Håll barn och husdjur på behörigt avstånd från produkten.
- Flytta inte produkten under användning. Låt produkten svalna helt före transport och/eller förvaring.
- Öppna alltid locket försiktigt och långsamt. Värmen och ångan under locket kan orsaka brännskada.
- Placera produkten på stabilt, icke antändligt underlag.
- Töm inte ut askan innan all glöd har slocknat helt.

BESKRIVNING



1.	Handtag	1 st.
2.	Termometer	1 st.
3.	Ventil	1 st.
4.	Lock	1 st.
5.	Bakstycke, termometer	1 st.
6.	Lockhållare	1 st.
7.	Grillgaller	1 st.
8.	Kolgaller	1 st.
9.	Grilltråg	1 st.
10.	Handtag, grilltråg	1 st.
11.	Fäste, askuppsamlare	1 st.
12.	Ventil	1 st.
13.	Handtag, ventil	1 st.
14.	Askuppsamlare	1 st.
15.	Handtag, askuppsamlare	1 st.
16.	Benfäste	4 st.
17.	Främre ben	2 st.
18.	Ben med hjulaxelgenomföring	2 st.
19.	Hjulåpa	2 st.
20.	Hjul	2 st.
21.	Förvaringshylla	1 st.

Monteringsdetaljer

Benämning	Monteringsdetalj	Bild	Antal
A	Bult M6x30		4 st.
B	Bult M6x12		8 st.
C	Bult M5x12		4 st.
D	Bricka M10		1 st.
E	Bricka M6		6 st.
F	Bricka M6		6 st.
G	Vingmutter M6		2 st.
H	Låsmutter M8		2 st.
I	Mutter M10		1 st.
J	Mutter M6		12 st.
K	Mutter M5		4 st.
L	Sprint		1 st.
M	Bult Ø10		1 st.
N	Bricka M5		1 st.

MONTERING

OBS! Kontrollera att alla delar finns med och läs anvisningarna noga före montering.

Steg 1

För in handtagets skruvar genom hålen i locket och hålen i lockhållaren. Montera med 2 st. bricka M6 (F) och 2 st. mutter M6 (J).

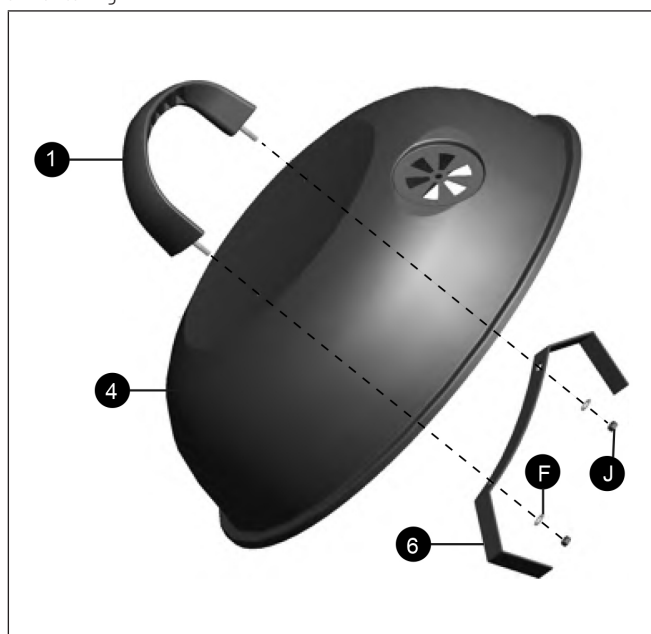

Steg 2

Fäst termometern i locket med bricka M10 (D) och mutter M10 (I).

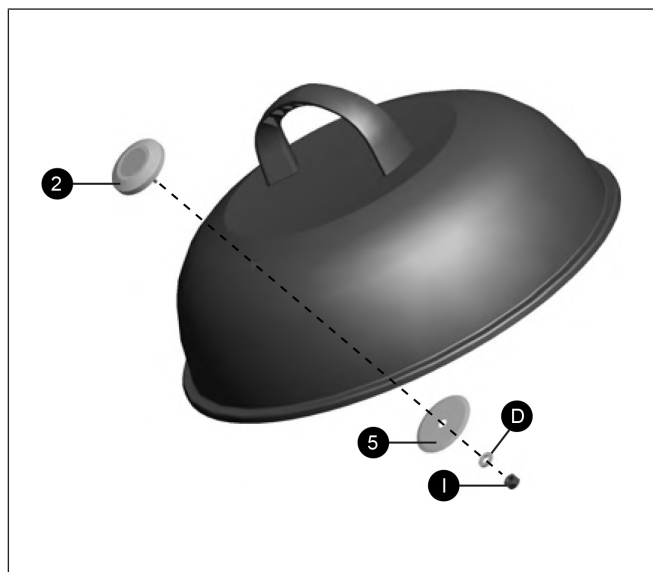
**Steg 3**

Montera ventilen med bult M5x12 (C) och bricka M5 (N) samt mutter M5 (K).

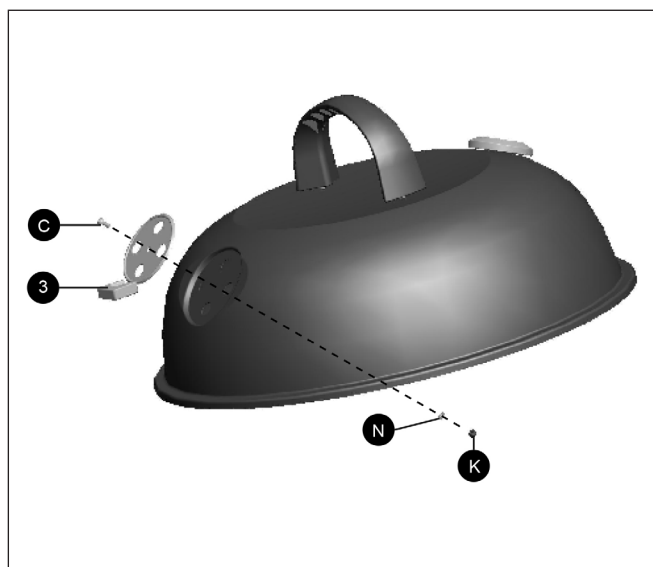
**Steg 4**

För in handtagets skruvar genom hålen i grillträget. Montera handtaget med 2 st. bricka M6 (E) och 2 st. mutter M6 (J).

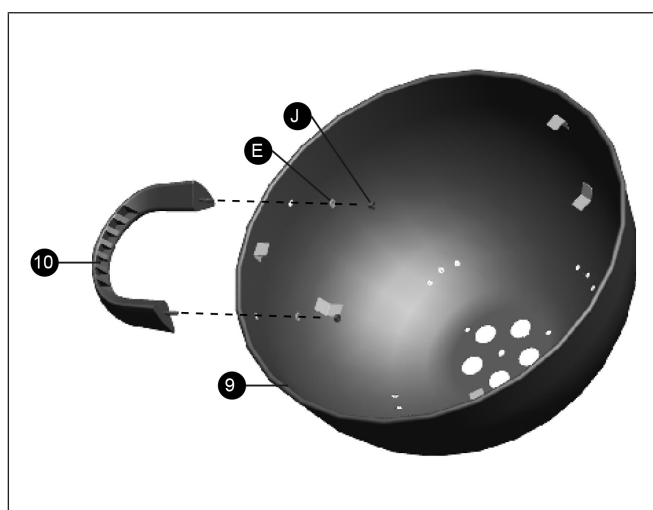

Steg 5

Montera askuppsamlarens fäste med 3 st. bult M5x12 (C) och 3 st. mutter M5 (K).

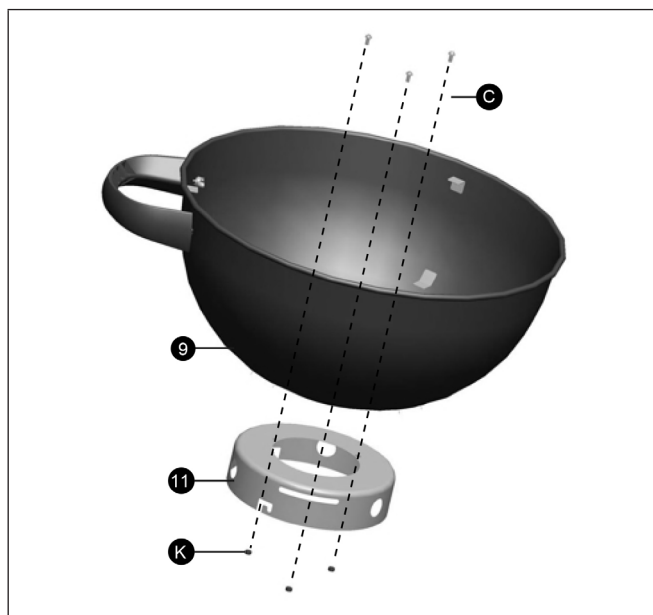
**Steg 6**

Montera ventilen genom att föra in bult $\varnothing 10$ (M) genom hålet i grilltrågets botten och genom centerhålet i ventilen. För in ventilhandtaget (13) genom hålet i bulten och lås handtaget med sprinten (L).

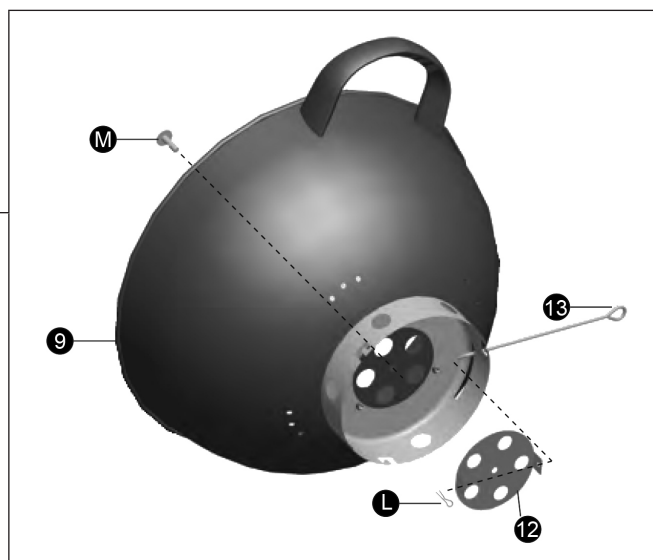
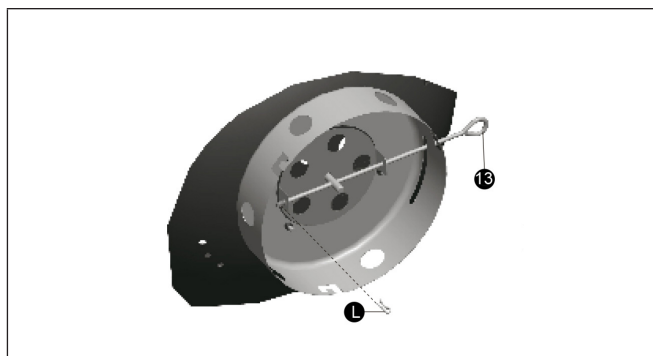
**Steg 7**

Montera de fyra benfästena med 8 st. bult M6x12 (B) och 8 st. mutter M6 (J). Se till att benfästenas rundade sida är vänd utåt.

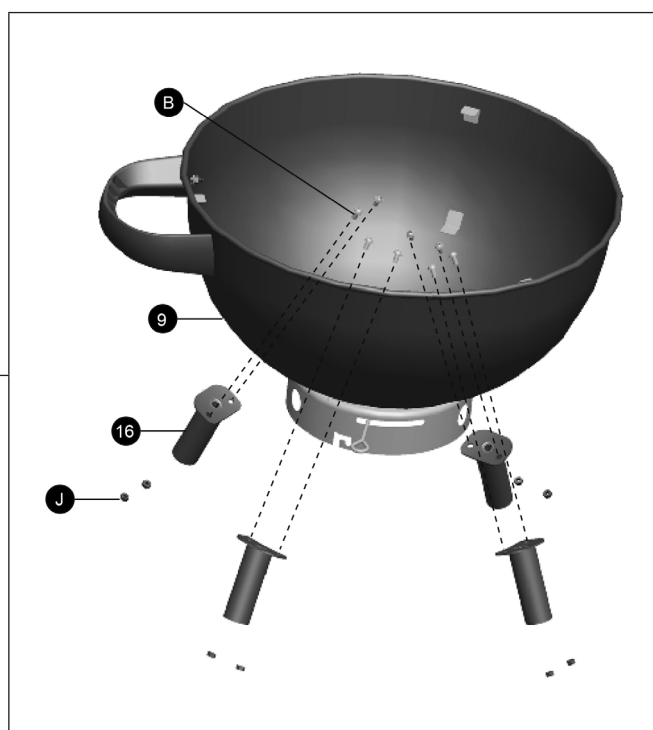

Steg 8

Placera de främre benen (17) i benfästena. Placera sedan benen med hjulaxelgenomföring (18) i benfästena. Fäst förvaringshyllan (21) i hålen i de fyra benen.

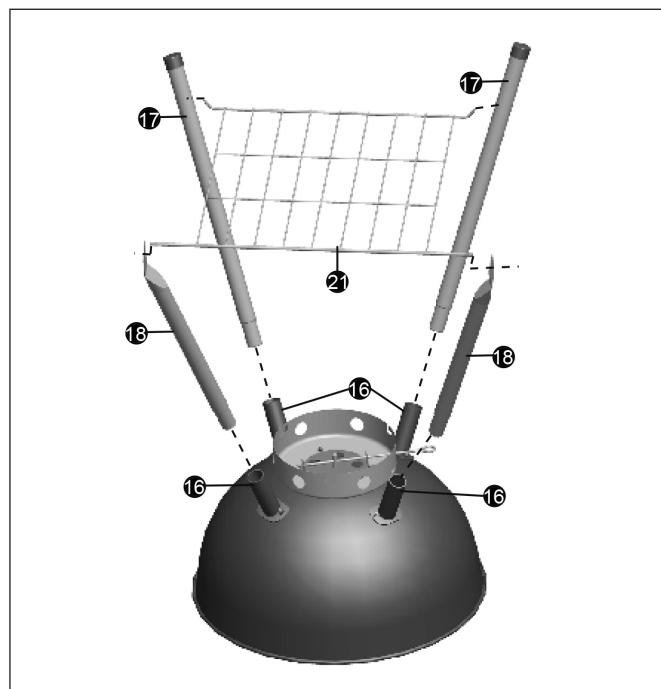
**Steg 9**

Placera hjulen på hjulaxeln. Fäst hjulen med 2 st. låsmutter M8. Fäst sedan hjulkåporna på hjulen.

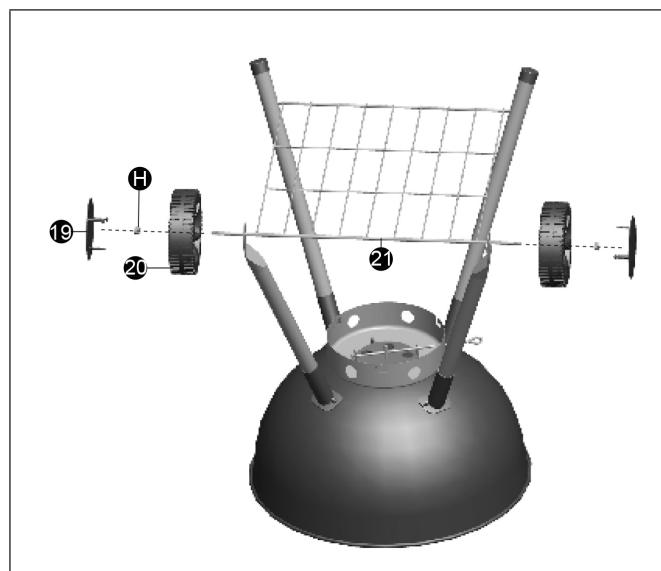
**Steg 10**

Fäst benen i grilltråget med 4 st. bult M6x30 (A) och 4 st. bricka M6 (E).



Steg 11

Fäst askuppsamlarens handtag med 4 st. bricka M6 (F) och 2 st. vingmutter M6 (G).

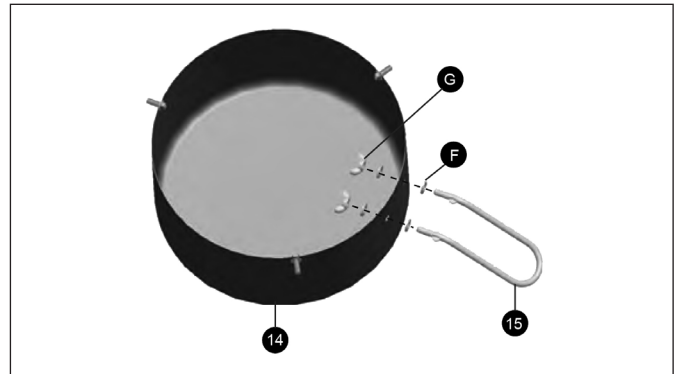
**Steg 12**

Fäst askuppsamlaren i fästet.

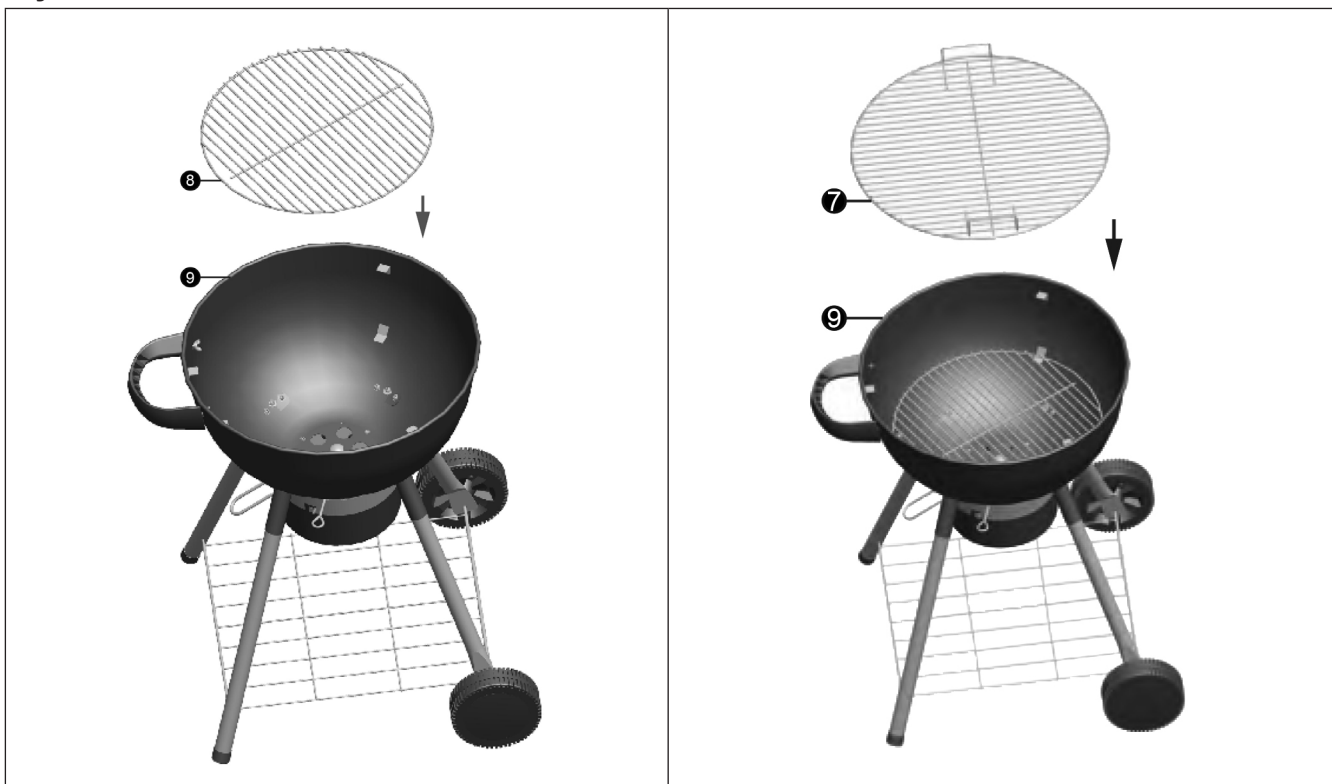
**Steg 13-16**



HANDHAVANDE

VARNING!

- Handtaget används endast för att flytta grillgallret. Ta alltid bort det från grillgallret när grillen är tänd.
- När grillgallret är varmt kan det bara hanteras med det medföljande handtaget.
- Rör aldrig vid gallret med händerna när det är varmt.
- Håll handtaget borta från grillgallret när grillen är tänd.
- Produkten blir mycket het. Försök aldrig flytta den medan den är tänd. Använd inte produkten inomhus.
- Använd inte bensin eller liknande vätska för att tända eller tända om grillen.
- Håll barn och husdjur på behörigt avstånd.

Tändning

1. Öppna locket och ventilerna.
2. Kontrollera att askupsamlaren är tom.
3. Ta bort grillgallret.
4. Arrangera och tänd bränslet enligt anvisningarna på förpackningen.

Direkt grillning

1. Använd skyddshandskar och sprid försiktigt ut kolen/briketterna jämnt med ett redskap med långt handtag.
2. Lägg försiktigt tillbaka grillgallret.
3. Placera livsmedlet som ska grillas på grillgallret.
4. Grilla med locket öppet eller stängt.

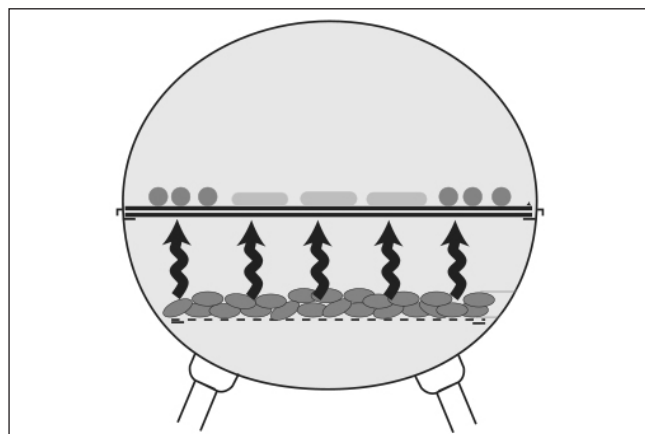

Indirekt grillning

1. Förvara bränsle i vattentäta behållare, på avstånd från antändningskällor.
2. Använd skorstenständare för snabb och enkel tändning.
3. Applicera vegetabilisk olja på ytorna före grillning, för att undvika att livsmedlen fastnar.
4. Placera grönsaker och känsliga livsmedel i aluminiumfolie.
5. Rengör grillytorna med en grillborste efter varje användning.
6. Töm ut och avfallshanteras askan efter varje användning.
7. När grillen svalnat, täck den med ett lämpligt skydd.

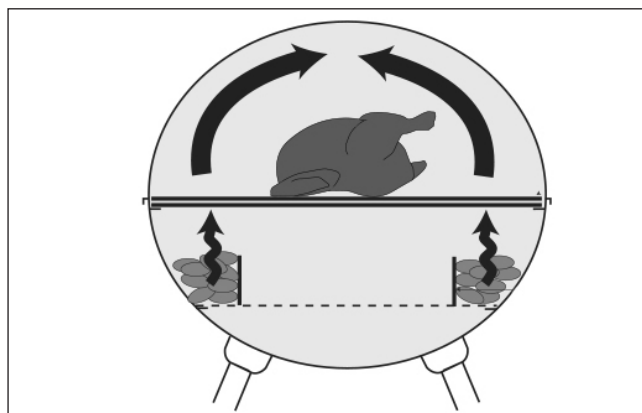
**UNDERHÅLL****OBS!**

- Låt produkten svalna helt före rengöring och/eller underhåll.
- Rengör aldrig någon del av produkten i en självrengörande ugn. Den höga temperaturen skadar ytan.
- Använd inte slipande rengöringsmedel.
- Använd inte ugnrensmedel på någon del av produkten.

Rengöring

- Torka av ytor med en trasa fuktad med mildt rengöringsmedel.
- Fastsittande fläckar kan rengöras med en diskborste av plast, varmt vatten och lite diskmedel.
- Skölj med rent vatten.

SIKKERHETSANVISNINGER

Les bruksanvisningen nøye før bruk!

Ta vare på den for fremtidig bruk.

ADVARSEL!

- Grillen blir svært varm, ikke flytt den når den er tent.
- Grillen skal ikke brukes innendørs!
- Ikke bruk alkohol eller bensin til å tenne grillen. Ikke sprut noen form for lettantennelig væske over grillkull eller briketter som allerede er tent. Bruk kun tennmiddel som oppfyller EN 1860-3.
- Hold barn og husdyr på forsvarlig avstand fra grillen.

Øvrige sikkerhetsanvisninger





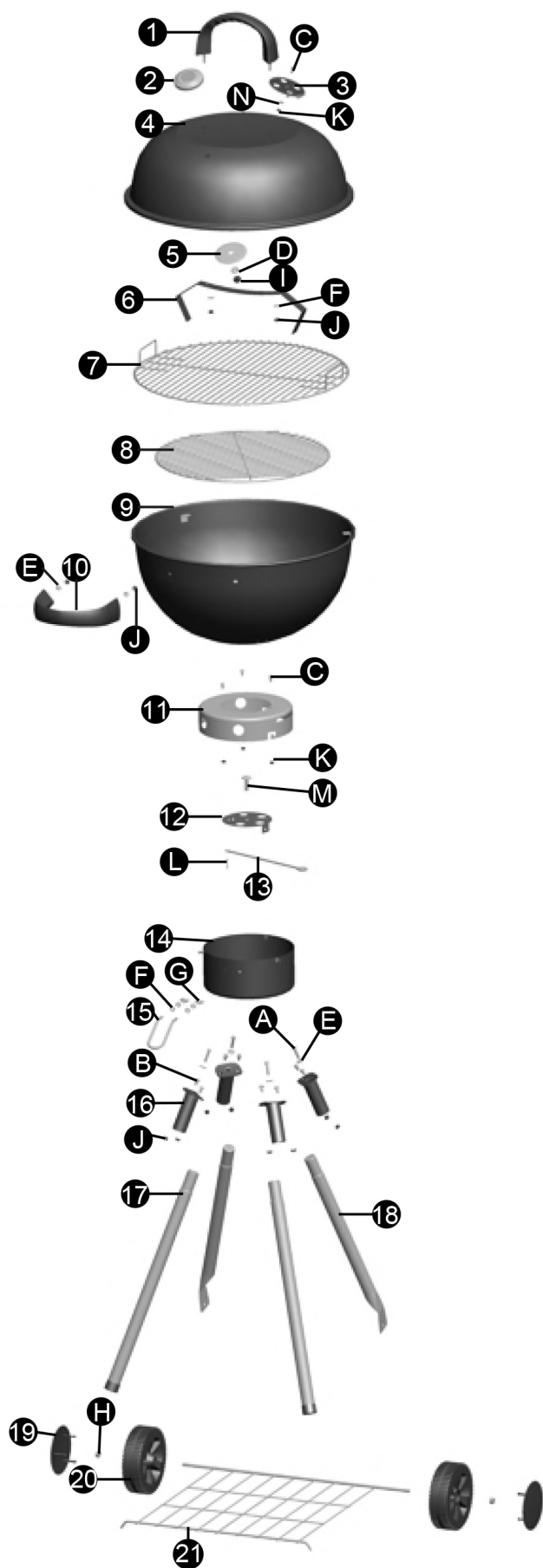









- Bruk aldri vann til å kontrollere eller slukke ilden.
- Legg på lokket og steng luftventilene når grillingen er avsluttet.
- Bruk grillvanter for å unngå brannskader når du griller.
- Varmt grillkull eller varme briketter skal ikke kastes i søppelbøtter, på steder hvor noen kan trække på dem eller på brannfarlige steder. La brikettene slukke helt før du kaster dem.
- Ikke sett grillen i f.eks. en bod før den har sluknet helt.
- Se til at lettantennelige væsker og trykkbeholdere ikke står i nærheten av den tente grillen.
- Hvis du bruker en elektrisk tenner, må strømledningen holdes unna grillens varme deler.
- Grillen er ikke beregnet for bruk som varmeelement, og skal ikke under noen omstendigheter brukes innendørs.
- Rengjør grillen regelmessig for å sikre at den fungerer som den skal.
- Grillen skal stå stabilt på et fast og plant underlag når den er i bruk. Plasser grillen minst 3 meters unna tre og annet brennbart materiale.
- Ikke bruk noe annet enn grillkull og briketter til oppvarming.
- OBS! Brikettene/grillkullet skal alltid plasseres på kullgitteret i bunnen av grillen. Noe annet kan skade grillen. Ikke bruk for mye briketter/grillkull, ett lag er nok.
- Kontroller at kullet gløder helt før du begynner å grille. Det tar minst 30 minutter. Du kan begynne å grille først når brikettene/grillkullet har en jevn glød og er dekket av en grå hinne.
- Produktet er ikke beregnet på kommersiell bruk.
- Ikke bruk bensin, parafin, alkohol eller lignende til å tenne grillen.
- Grillen må ikke brukes under eller i nærheten av konstruksjoner av lettantennelige materialer.
- Ikke foreta endringer på produktet.
- Ikke bruk produktet hvis det ikke er riktig montert eller hvis alle delene ikke er strammet til.
- Ikke ta på kullrist, grillrist, aske eller kull for å sjekke om de er varme.
- Ikke bruk produktet på underlag av tre eller andre antennelige materialer.
- Ikke bruk produktet i båt eller andre kjøretøy.
- Plasser grillen slik at vinden ikke kan blåse glør mot antennelige flater eller gjenstander.
- Ikke bruk produktet i kraftig vind.
- Ikke len deg over grillen når du skal tenne den.
- Produktet må aldri etterlates uten tilsyn når det er tent. Hold barn og husdyr på forsvarlig avstand fra produktet.
- Produktet må ikke flyttes mens det er i bruk. La produktet kjøle helt før transport og/eller oppbevaring.
- Åpne alltid lokket forsiktig og langsomt. Varmen og dampen under lokket kan forårsake brannskade.
- Plasser produktet på et stabilt, ikke brennbart underlag.
- Ikke tøm ut asken før glørne har sloknet helt.

BESKRIVELSE



1.	Håndtak	1 stk.
2.	Termometer	1 stk.
3.	Ventil	1 stk.
4.	Lokk	1 stk.
5.	Bakstykke, termometer	1 stk.
6.	Lokkholder	1 stk.
7.	Grillrist	1 stk.
8.	Kullrist	1 stk.
9.	Grillskål	1 stk.
10.	Håndtak, grillskål	1 stk.
11.	Feste, askeopsamler	1 stk.
12.	Ventil	1 stk.
13.	Håndtak, ventil	1 stk.
14.	Askeopsamler	1 stk.
15.	Håndtak, askeopsamler	1 stk.
16.	Benfeste	4 stk.
17.	Fremre ben	2 stk.
18.	Ben med hjulakselgjennomføring	2 stk.
19.	Hjuldeksel	2 stk.
20.	Hjul	2 stk.
21.	Oppbevaringshylle	1 stk.

Monteringsdeler

Betegnelse	Monteringsdeler	Bilde	Antall
A	Bolt M6x30		4 stk.
B	Bolt M6x12		8 stk.
C	Bolt M5x12		4 stk.
D	Skive M10		1 stk.
E	Skive M6		6 stk.
F	Skive M6		6 stk.
G	Vingemutter M6		2 stk.
H	Låsemutter M8		2 stk.
I	Mutter M10		1 stk.
J	Mutter M6		12 stk.
K	Mutter M5		4 stk.
L	Splint		1 stk.
M	Bolt Ø10		1 stk.
N	Skive M5		1 stk.

MONTERING

OBS! Kontroller at du har alle delene, og les anvisningene nøye før montering.

Trinn 1

Sett håndtakets skruer inn gjennom hullene i lokket og hullene i lokkholderen. Monter med 2 stk. skive M6 (F) og 2 stk. mutter M6 (J).

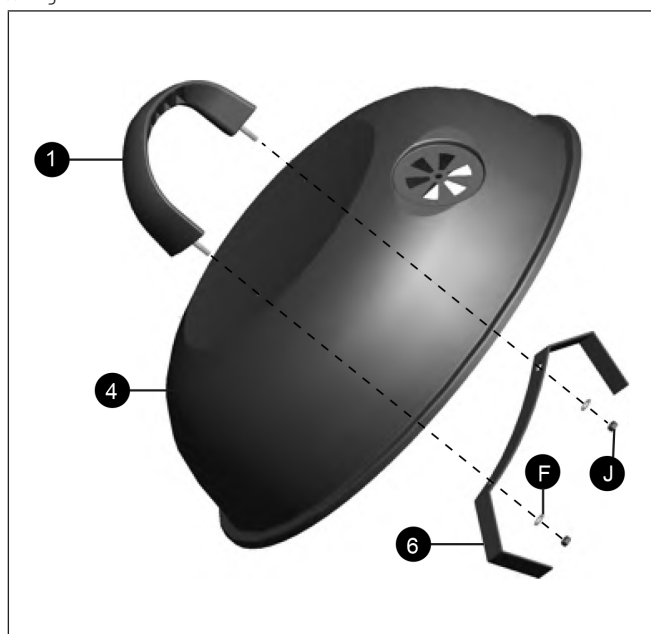

Trinn 2

Fest termometeret i lokket med skive M10 (D) og mutter M10 (I).

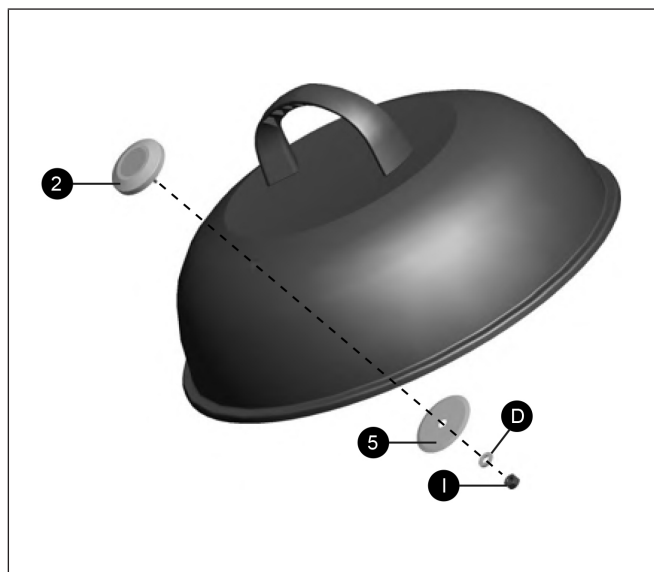
**Trinn 3**

Monter ventilen med bolt M5x12 (C) og skive M5 (N) samt mutter M5 (K).

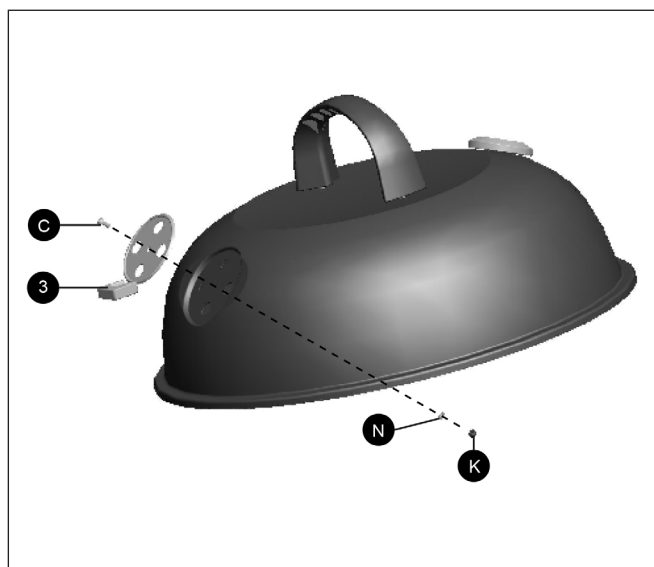
**Trinn 4**

Sett håndtakets skruer inn gjennom hullene i grillskålen. Monter håndtaket med 2 stk. skive M6 (E) og 2 stk. mutter M6 (J).

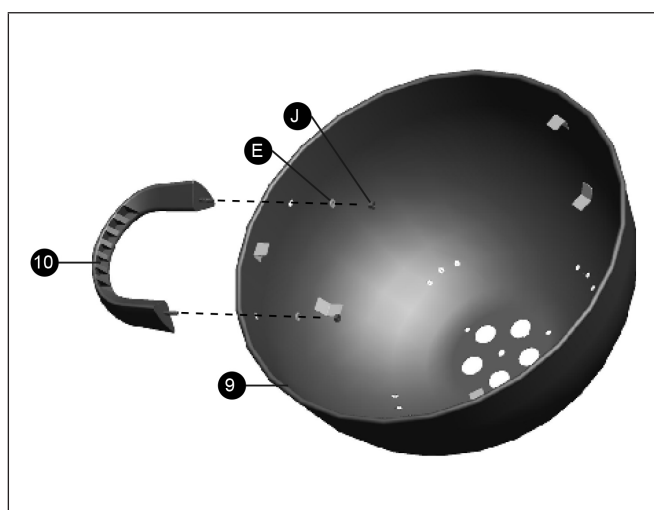

Trinn 5

Monter askeoppsamlerens feste med 3 stk. bolt M5x12 (C) og 3 stk. mutter M5 (K).

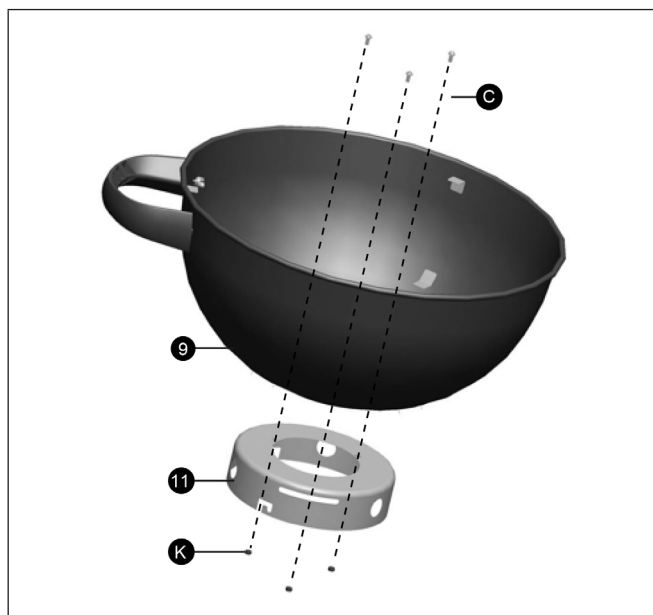
**Trinn 6**

Monter ventilen ved å sette bolt $\varnothing 10$ (M) gjennom hullet i grillskålens bunn og gjennom midthullet i ventilen. Sett ventilhåndtaket (13) inn gjennom hullet i bolten og lås håndtaket med splinten (L).

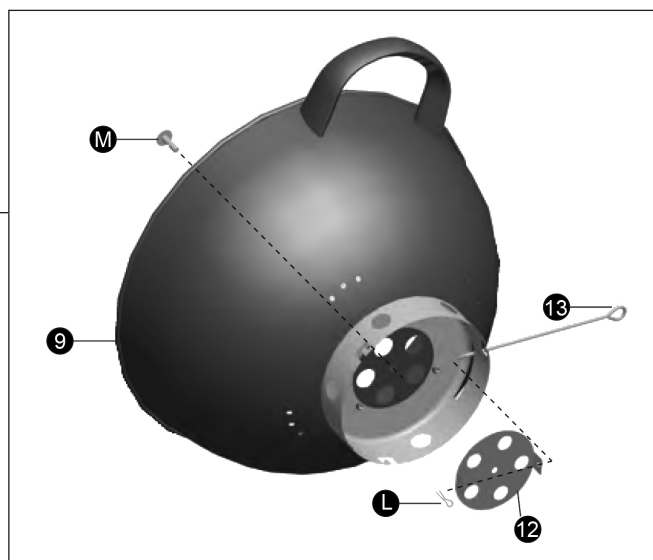
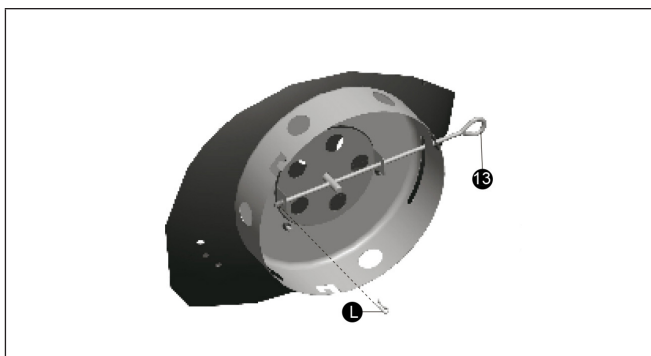
**Trinn 7**

Monter de fire benfestene med 8 stk. bolt M6x12 (B) og 8 stk. mutter M6 (J). Pass på at benfestenes avrundede side er vendt utover.

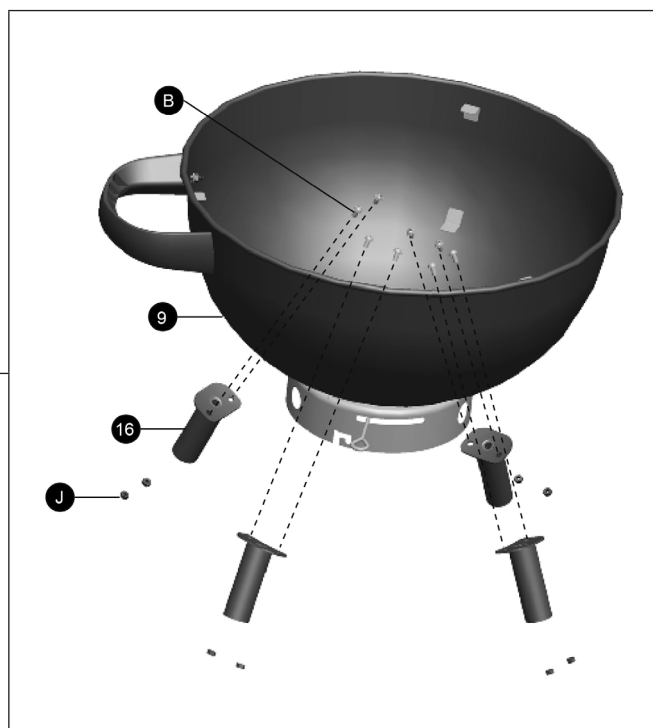

Trinn 8

Plasser de fremre benene (17) i benfestene. Plasser deretter benene med hjulakselgjennomføring (18) i benfestene. Fest oppbevaringshyllen (21) i hullene i de fire benene.

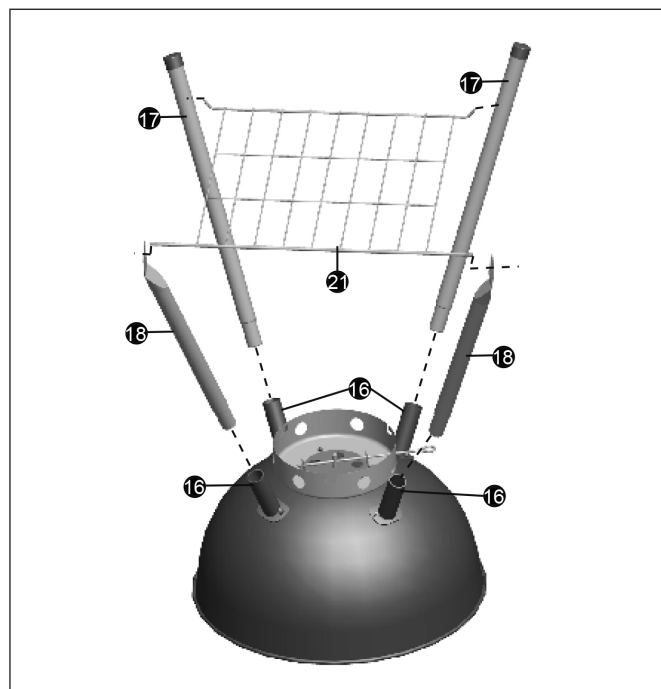
**Trinn 9**

Sett hjulene på hjulakselen. Fest hjulene med 2 stk. låsemutter M8. Fest deretter hjulkapslene på hjulene.

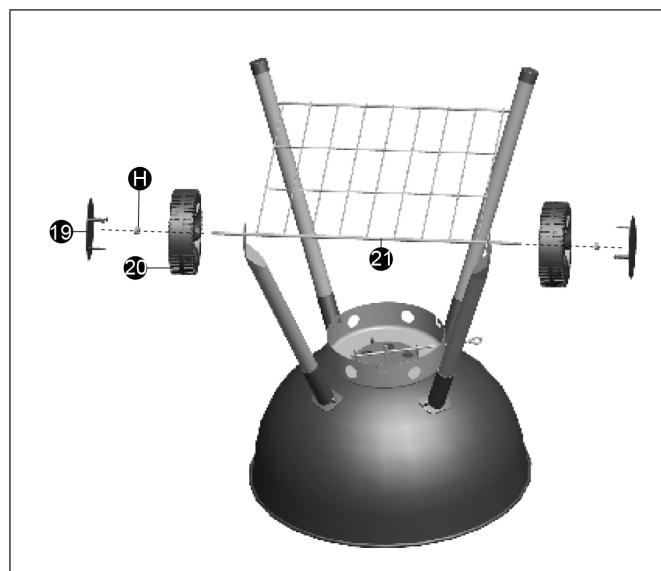
**Trinn 10**

Fest benene til grillskålen med 4 stk. bolt M6x30 (A) og 4 stk. skive M6 (E).



Trinn 11

Monter askeoppsamlerens håndtak med 4 stk. skive M6 (F) og 2 stk. vingemutter M6 (G).

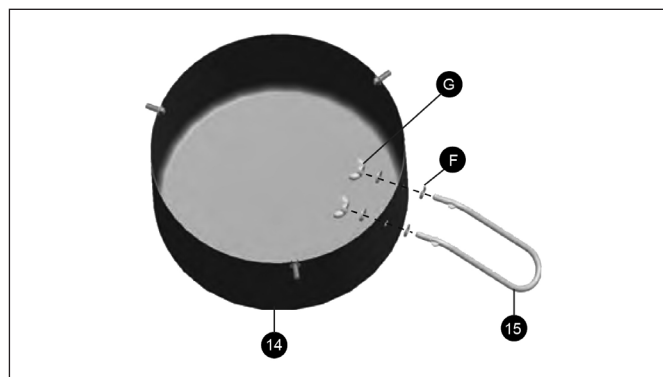
**Trinn 12**

Fest askeoppsamleren i festet.

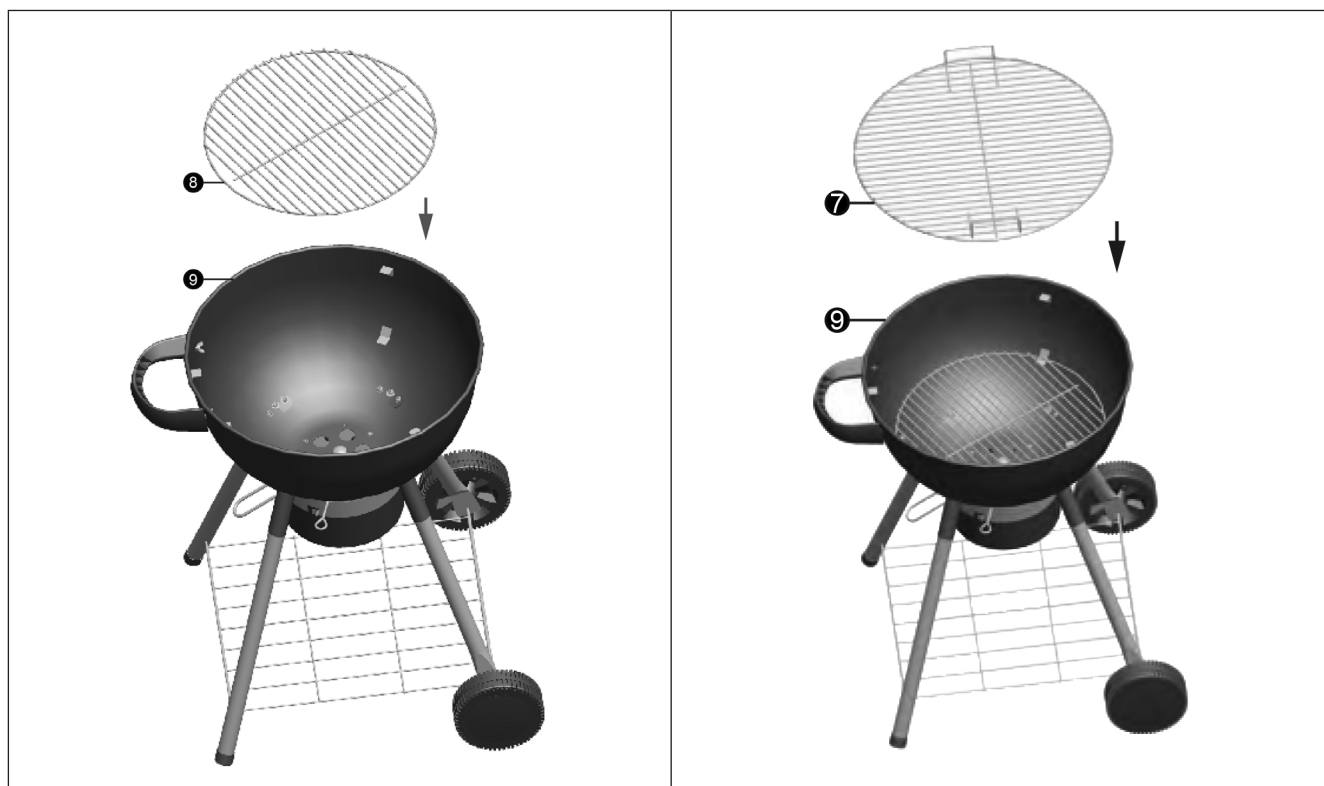
**Trinn 13–16**



BRUK

ADVARSEL!

- Håndtaket skal kun brukes til å flytte grillristen. Fjern det alltid fra grillristen når grillen er tent.
- Når grillristen er varm, kan den kun flyttes med håndtaket som følger med.
- Ikke ta på risten med hendene når den er varm.
- Fjern håndtaket fra grillristen når grillen er tent.
- Produktet blir svært varmt. Prøv aldri å flytte det mens det er tent. Ikke bruk produktet innendørs.
- Ikke bruk bensin eller lignende til væsker for å tenne eller tenne om grillen.
- Hold barn og husdyr på forsvarlig avstand.

Tenne grillen

1. Åpne lokket og ventilene
2. Kontroller at askeoppsamleren er tom.
3. Fjern grillgitteret.
4. Fordel og tenn brenselet i henhold til instruksjonene på emballasjen.

Direkte grilling

1. Bruk beskyttelseshansker og fordel kullet/brikettene forsiktig med et redskap med langt håndtak.
2. Legg grillristen forsiktig tilbake.
3. Legg grillmaten på grillristen.
4. Grill med lokket åpent eller lukket.

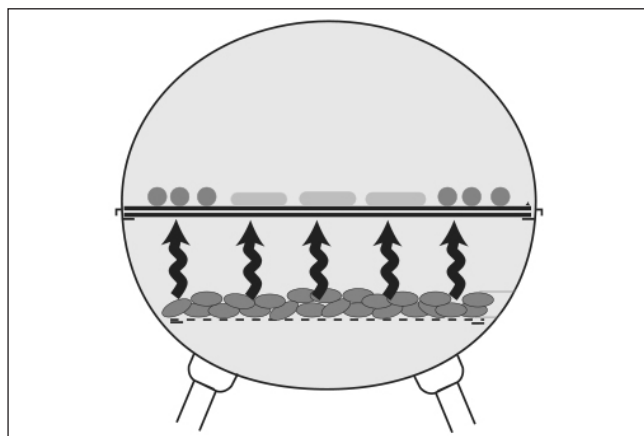

Indirekte grilling

1. Oppbevar brennstoff i vanntette beholdere, og på god avstand fra antenningskilder.
2. Bruk grilltenner for rask og enkel tenning.
3. Pensle vegetabilsk olje på flatene før grilling, så unngår du at maten setter seg fast.
4. Pakk grønnsaker og skjøre matvarer i aluminiumsfolie.
5. Rengjør grillflatene med en grillbørste etter hver gangs bruk.
6. Tøm ut og avfallshåndter asken etter hver gangs bruk.
7. Når grillen har kjølnet, dekker du den til med egnet beskyttelse.

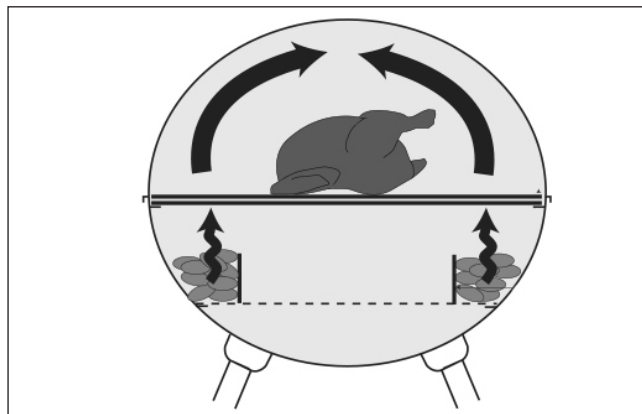
**VEDLIKEHOLD****OBS!**

- La produktet kjølnet helt før rengjøring og/eller vedlikehold.
- Rengjør aldri noen av produktets deler i en selvrensende ovn. Den høye temperaturen skader overflatene.
- Ikke bruk slipende rengjøringsmidler.
- Ikke bruk ovnsrensingsmidler på noen av produktets deler.

Rengjøring

- Tørk av flater med en fuktet med mildt rengjøringsmiddel.
- Flekker som sitter fast, kan fjernes med en oppvaskbørste av plast, varmt vann og litt oppvaskmiddel.
- Skyll med rent vann.

ZASADY BEZPIECZEŃSTWA

Przed użyciem uważnie przeczytaj instrukcję obsługi!

Zachowaj ją na przyszłość.

OSTRZEŻENIE!

- Grill mocno się nagrzewa. Nie przesuwaj go, gdy jest rozpalony.
- Grilla nie wolno używać w pomieszczeniach!
- Do rozpalania grilla nie stosuj alkoholu ani benzyny. Nie rozpylaj żadnych łatwopalnych cieczy nad rozżarzonym węglem i brykietami. Korzystaj wyłącznie z rozpałek, które spełniają wymogi normy EN 1860-3.
- Dzieci i zwierzęta domowe powinny przebywać w bezpiecznej odległości od grilla.

Pozostałe zasady bezpieczeństwa





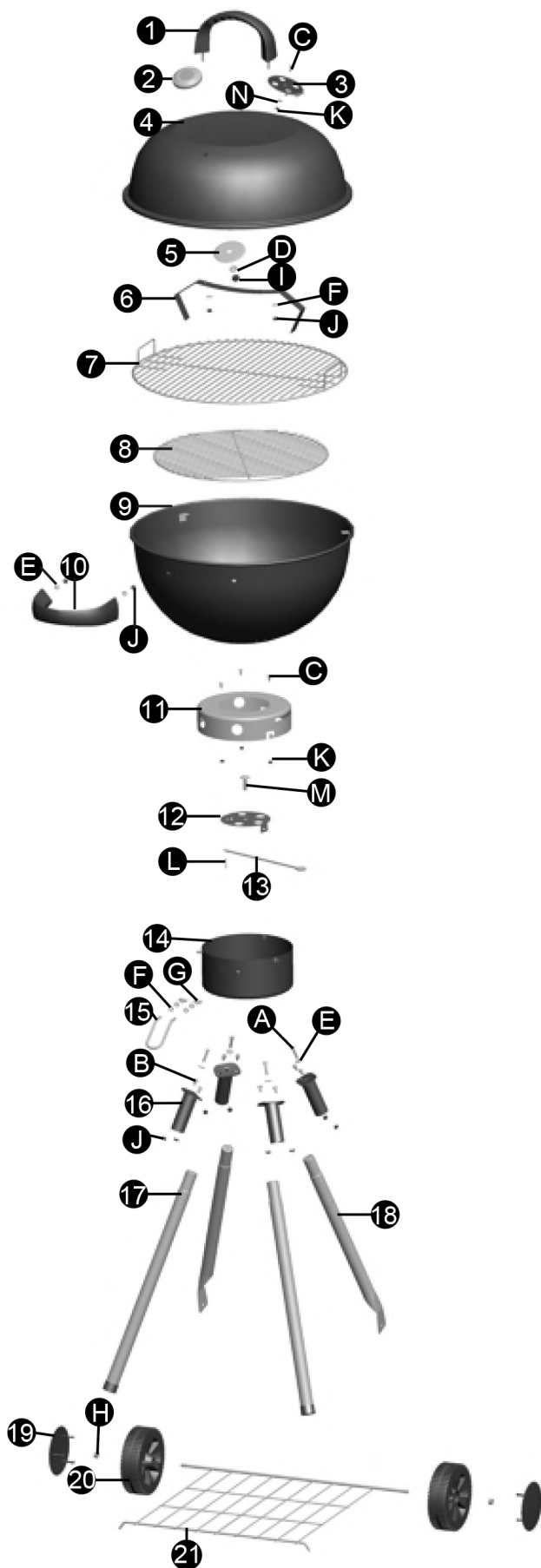









- Nigdy nie używaj wody do kontrolowania ognia ani do jego gaszenia.
- Po zakończeniu grillowania nałóż pokrywę i zamknij otwory wentylacyjne.
- Aby uniknąć oparzeń, korzystaj z rękawic do grilla.
- Nie wolno wrzucać rozżarzonych kawałków węgla i brykietów do pojemników na odpady. Nie należy również pozostawiać ich w miejscach, gdzie ktoś mógłby na nie nadeprnąć, ani w miejscach zagrożonych pożarem. Przed wyrzuceniem brykietów należy poczekać, aż całkowicie się wypalą.
- Nie odstawiaj grilla np. do schowka, zanim żar całkowicie nie wygaśnie.
- Upewnij się, że w okolicy rozpalonego grilla nie ma łatwopalnych cieczy ani pojemników pod ciśnieniem.
- Jeżeli korzystasz z zapalnika elektrycznego, trzymaj jego przewód zasilający z dala od gorących powierzchni grilla.
- Grill nie jest przeznaczony do stosowania jako grzejnik i pod żadnym pozorem nie można go używać w pomieszczeniach.
- Czyść grill regularnie, aby zapewnić jego prawidłowe działanie.
- Podczas korzystania z grilla powinien on stać stabilnie na zwartym i płaskim podłożu. Umieść grill w odległości co najmniej 3 metrów od drzew i materiałów palnych.
- Jako paliwo wolno stosować wyłącznie węgiel lub brykiety.
- UWAGA! Brykiety/węgiel należy zawsze umieszczać na znajdującym się na spodzie grilla ruszcie węglowym. W przeciwnym razie może dojść do uszkodzenia grilla. Nie używaj zbyt wiele węgla/brykietów, wystarczy jedna warstwa.
- Przed rozpoczęciem grillowania sprawdź, czy węgiel całkowicie się rozżarzył – potrwa to co najmniej 30 minut. Grillowanie można rozpocząć dopiero wtedy, gdy brykiety lub węgiel będą równomiernie rozżarzone i pokryte szarym nalotem.
- Produkt nie jest przeznaczony do użytku komercyjnego.
- Do rozpalania produktu nie stosuj benzyny, parafiny, alkoholu itp.
- Nie korzystaj z grilla pod konstrukcjami z materiałów palnych ani w ich pobliżu.
- Nigdy nie modyfikuj produktu.
- Nie używaj produktu, dopóki wszystkie jego części nie zostaną prawidłowo zmontowane i dokręcone.
- Nigdy nie dotykaj rusztu węglowego, rusztu grillowego, popiołu ani węgla w celu sprawdzenia, czy są gorące.
- Nie korzystaj z produktu na drewnianym tarasie ani innych palnych podłożach.
- Nie korzystaj z produktu w pojazdach campingowych ani na łodziach.
- Ustaw grill w taki sposób, by wiatr nie mógł przenieść żaru na powierzchnie lub przedmioty palne.
- Nie korzystaj z produktu podczas silnego wiatru.
- Nigdy nie opieraj się o grill podczas jego rozpalania.
- Nigdy nie pozostawiaj rozpalonego grilla bez nadzoru. Dzieci i zwierzęta domowe powinny przebywać w bezpiecznej odległości od produktu.
- W czasie używania produktu nie przemieszczaj go. Przed przystąpieniem do transportu i/lub odłożeniem do przechowywania odczekaj, aż produkt całkowicie ostygnie.
- Pokrywę otwieraj zawsze ostrożnie i powoli. Ciepło i para spod pokrywy mogą spowodować oparzenia.
- Umieść produkt na stabilnym, niepalnym podłożu.
- Nie opróżniaj grilla z popiołu, zanim żar całkowicie nie wygaśnie.

OPIS



1.	Uchwyt	1 szt.
2.	Termometr	1 szt.
3.	Zawór	1 szt.
4.	Pokrywa	1 szt.
5.	Ścianka tylna termometru	1 szt.
6.	Uchwyt pokrywy	1 szt.
7.	Ruszt grillowy	1 szt.
8.	Ruszt węglowy	1 szt.
9.	Kocioł grilla	1 szt.
10.	Uchwyt kocioł grilla	1 szt.
11.	Mocowanie popielnika	1 szt.
12.	Zawór	1 szt.
13.	Uchwyt zaworu	1 szt.
14.	Popielnik	1 szt.
15.	Uchwyt popielnika	1 szt.
16.	Mocowanie nogi	4 szt.
17.	Noga przednia	2 szt.
18.	Noga z otworem na oś kół	2 szt.
19.	Osłona koła	2 szt.
20.	Koło	2 szt.
21.	Półka	1 szt.

Elementy montażowe

Nazwa	Element montażowy	Rysunek	Liczba
A	Śruba M6 x 30		4 szt.
B	Śruba M6 x 12		8 szt.
C	Śruba M5 x 12		4 szt.
D	Podkładka M10		1 szt.
E	Podkładka M6		6 szt.
F	Podkładka M6		6 szt.
G	Nakrętka motylkowa M6		2 szt.
H	Nakrętka zabezpieczająca M8		2 szt.
I	Nakrętka M10		1 szt.
J	Nakrętka M6		12 szt.
K	Nakrętka M5		4 szt.
L	Zatyczka		1 szt.
M	Śruba Ø10		1 szt.
N	Podkładka M5		1 szt.

MONTAŻ

UWAGA! Przed montażem sprawdź, czy zestaw zawiera wszystkie elementy, i uważnie przeczytaj instrukcję.

Krok 1

Włóż śruby uchwyty w otwory w pokrywie i uchwycie pokrywy. Do montażu użyj 2 podkładek M6 (F) i 2 nakrętek M6 (J).

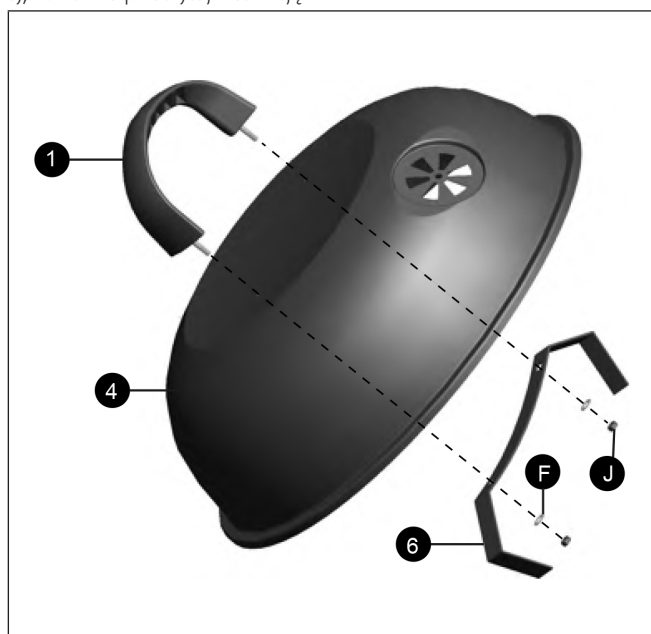

Krok 2

Przymocuj termometr do pokrywy podkładką M10 (D) i nakrętką M10 (I).

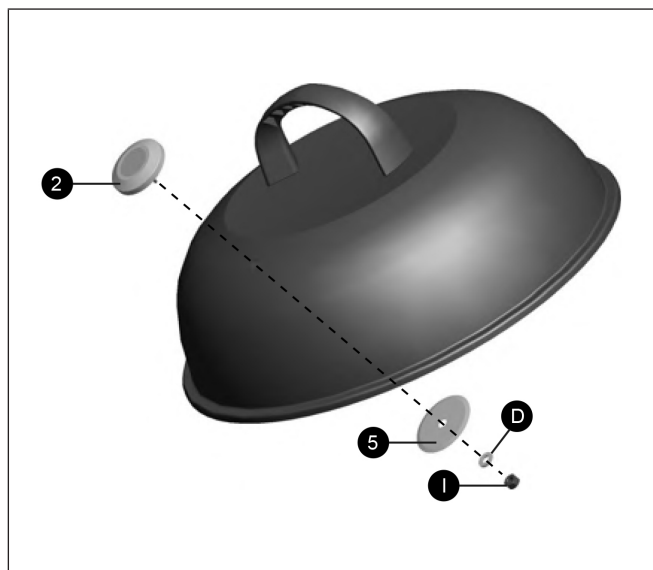
**Krok 3**

Zamontuj zawór śrubą M5 x 12 (C) i podkładką M5 (N) oraz nakrętką M5 (K).

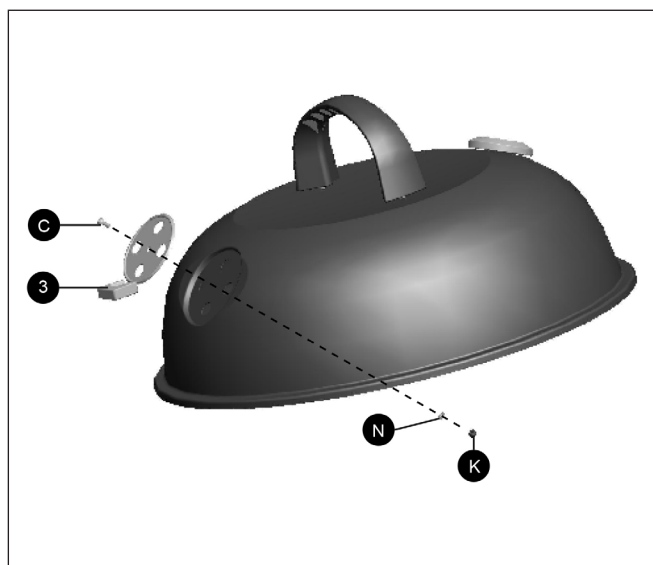
**Krok 4**

Włóż śruby uchwyty w otwory w kotle grilla. Zamontuj uchwyt 2 podkładkami M6 (F) i 2 nakrętkami M6 (J).

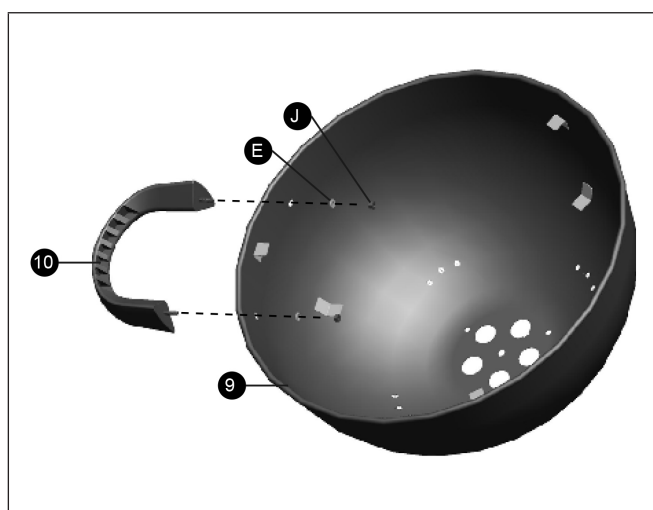

Krok 5

Zamontuj mocowanie popielnika 3 śrubami M5 x 12 (C) i 3 nakrętkami M5 (K).

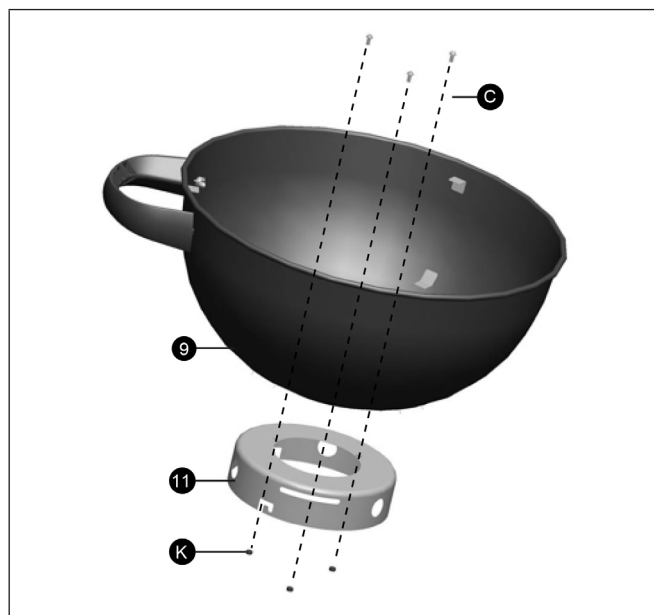
**Krok 6**

Zamontuj zawór, wkładając śrubę $\varnothing 10$ (M) przez otwór w dnie kotła i otwór centralny zaworu. Przełoż uchwyty zaworu (13) przez otwór w śrubie i zablokuj uchwyty zatyczką (L).

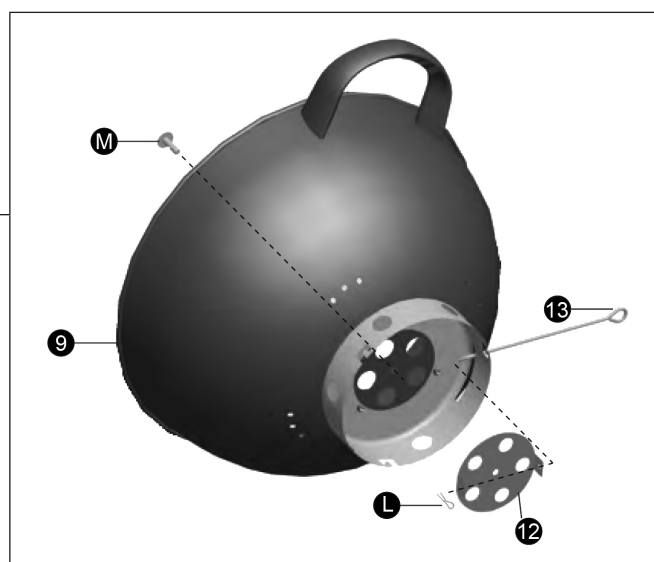
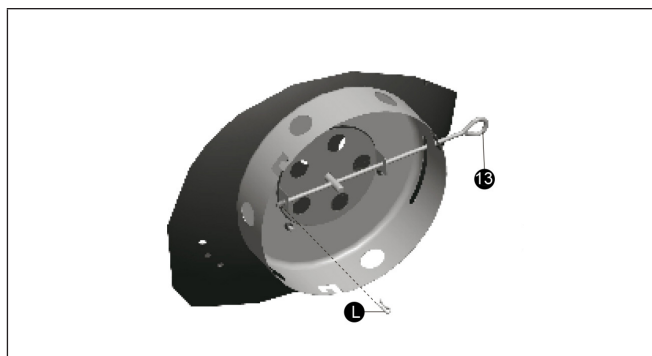
**Krok 7**

Zamontuj cztery mocowania nóg 8 śrubami M6 x 12 (B) i 8 nakrętkami M6 (J). Zwróć uwagę, aby mocowania nóg były skierowane zaokrągloną stroną na zewnątrz.

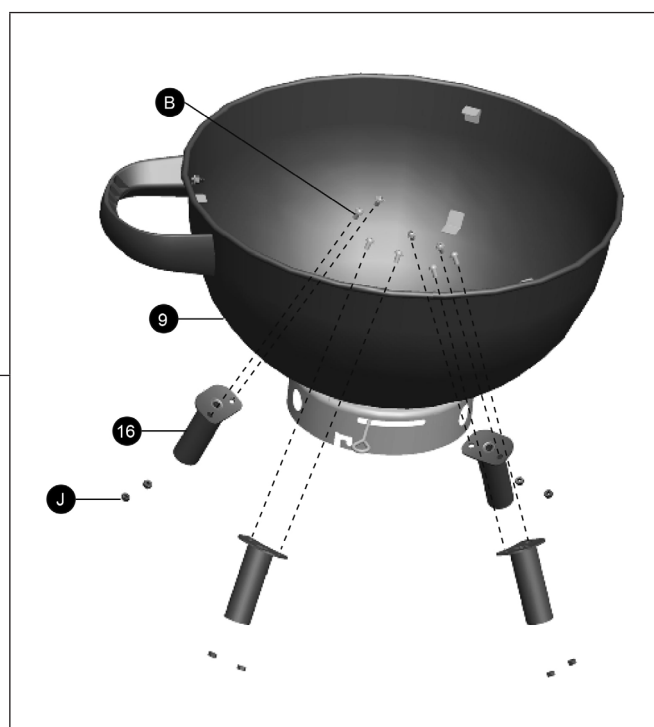

Krok 8

Włóż przednie nogi (17) w mocowania. Następnie umieść w mocowaniach nogi z otworem na oś kół (18). Przymocuj półkę (21) do otworów we wszystkich czterech nogach.

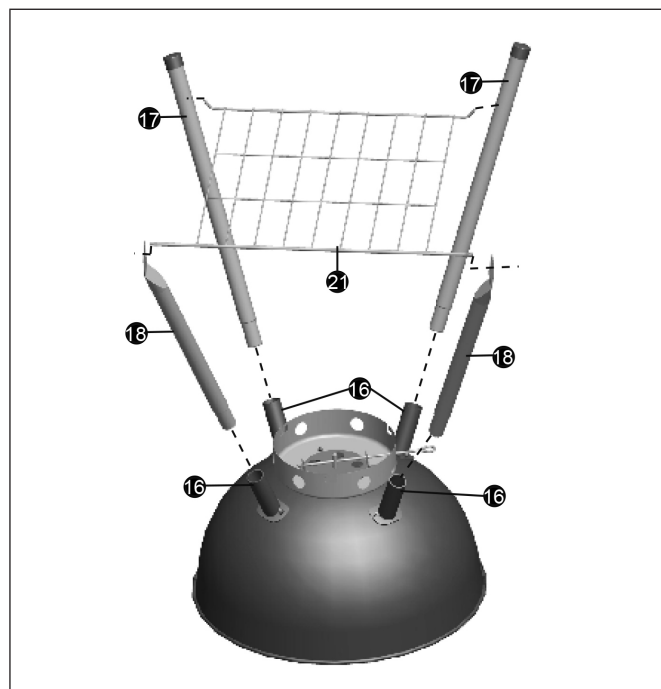
**Krok 9**

Umieść koła na osi. Przymocuj koła 2 nakrętkami zabezpieczającymi M8. Następnie zamontuj na kołach osłony.

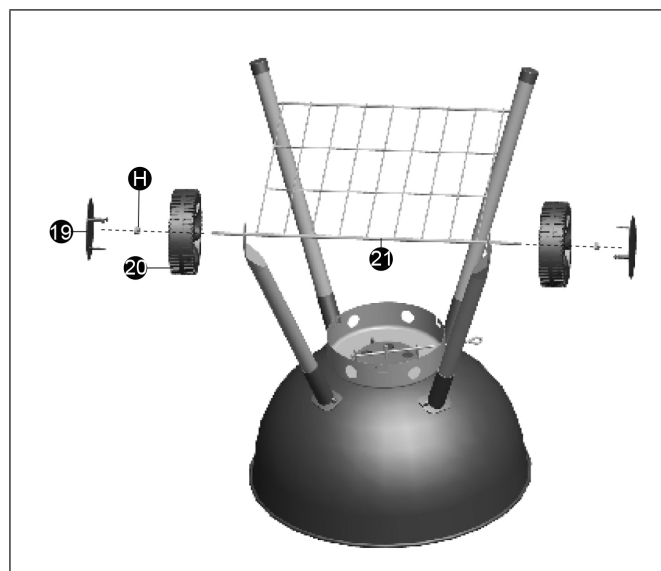
**Krok 10**

Przymocuj nogi do kotła 4 śrubami M6 x 30 (A) i 4 podkładkami M6 (E).



Krok 11

Przymocuj uchwyt popielnika 4 podkładkami M6 (F) i 2 nakrętkami motylkowymi M6 (G).

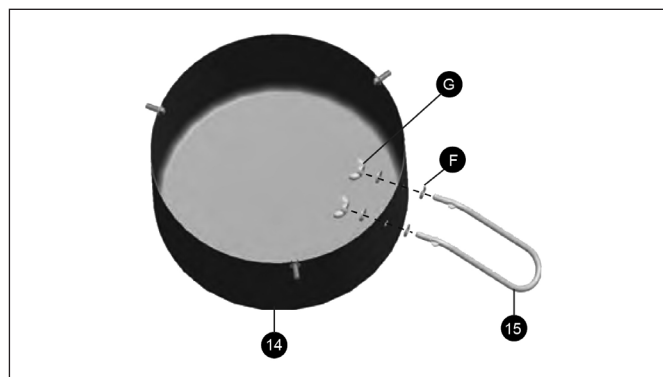

Krok 12

Założ popielnik na mocowanie.



Kroki 13–16

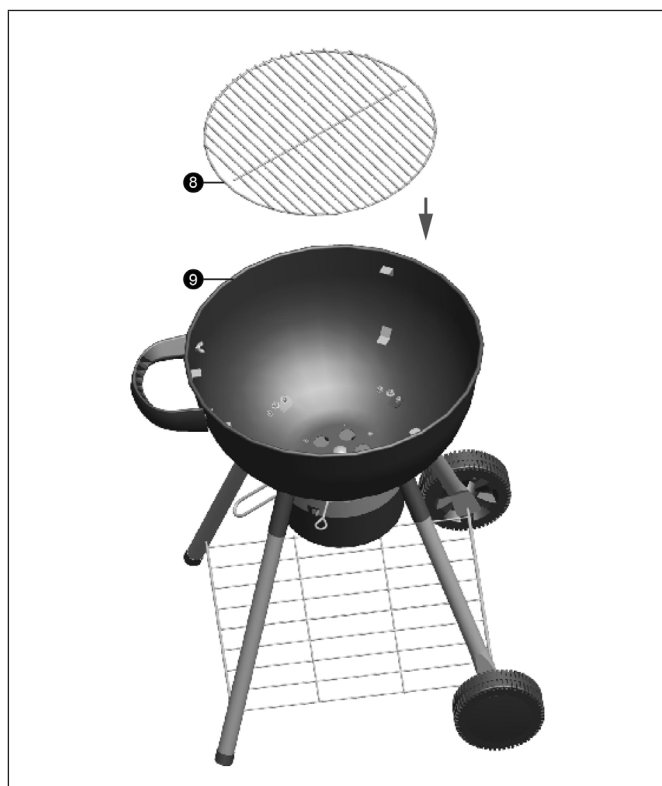



OBŚŁUGA

OSTRZEŻENIE!

- Uchwyt służy wyłącznie do przenoszenia rusztu grillowego. Zawsze zdejmuj go z rusztu, gdy grill jest rozpalony.
- Rozgrzany ruszt grillowy można przekładać wyłącznie dotychczasowym uchwytem.
- Nigdy nie dotykaj dłońmi rozgrzanego rusztu.
- Zawsze zdejmuj uchwyt z rusztu, gdy grill jest rozpalony.
- Produkt bardzo mocno się nagrzewa. Nigdy nie próbuj go przemieścić, gdy jest rozpalony. Nie używaj produktu wewnątrz pomieszczeń.
- Do rozpalania grilla i podtrzymywania płomienia nie stosuj benzyny ani podobnych płynów.
- Dzieci i zwierzęta domowe powinny przebywać w bezpiecznej odległości od produktu.

Rozpalanie

1. Otwórz pokrywę i zawory.
2. Sprawdź, czy popielnik jest pusty.
3. Zdejmij ruszt grillowy.
4. Ułóż i podpal paliwo zgodnie ze wskazówkami na opakowaniu.

Grillowanie bezpośrednie

1. Załóż rękawice ochronne, a następnie ostrożnie i równomiernie rozprowadź węgiel/brykiety przyrządem z długim uchwytem.
2. Ostrożnie nałóż z powrotem ruszt grillowy.
3. Umieść na nim produkty do grillowania.
4. Grilluj przy otwartej lub zamkniętej pokrywie.

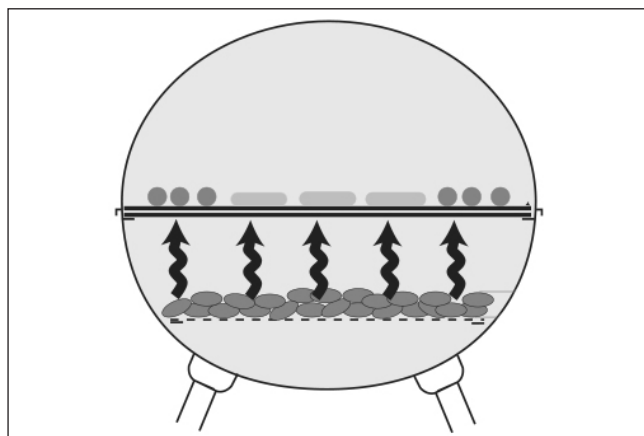

Grillowanie pośrednie

1. Przechowuj paliwo w wodoszczelnym pojemniku, z dala od źródeł zapłonu.
2. Aby łatwo rozpalić grill, skorzystaj z komina do rozpalamia.
3. Przed przystąpieniem do grillowania nałóż olej roślinny na powierzchnie grillowe, aby zapobiec przywieraniu potraw.
4. Warzywa i delikatne produkty spożywcze zawiń w folię aluminiową.
5. Po każdym użyciu wyczyść powierzchnie grillowe szczotką do grilla.
6. Po każdym użyciu wysyp popiół i przekaż go do utylizacji.
7. Gdy grill ostygnie, przykryj go odpowiednią osłoną.

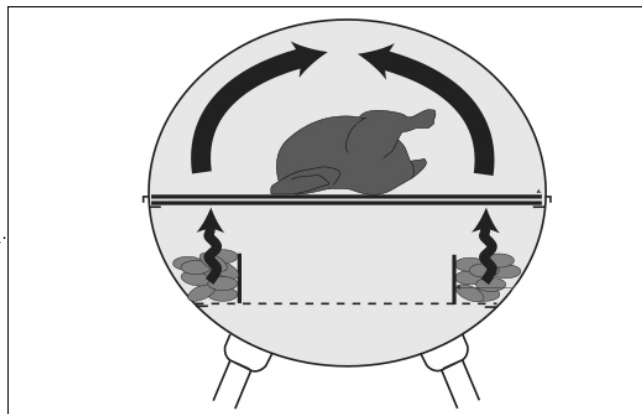
**KONSERWACJA****UWAGA!**

- Przed przystąpieniem do czyszczenia i/lub konserwacji odczekaj, aż produkt całkowicie ostygnie.
- Nigdy nie czyść żadnej części produktu w piekarniku samoczyszczącym. Wysoka temperatura powoduje uszkodzenie jego powierzchni.
- Nie używaj ściernych środków czyszczących.
- Nie używaj środka do czyszczenia piekarnika na żadnej części produktu.

Czyszczenie

- Czyść powierzchnie produktu szmatką zwilżoną łagodnym środkiem czyszczącym.
- Uporczywe plamy można czyścić plastikową szczotką do mycia naczyń i gorącą wodą z niewielką ilością płynu do mycia naczyń.
- Spłucz do czystą wodą.

SAFETY INSTRUCTIONS

Read the operating instructions carefully before use!

Save them for future reference.

WARNING:

- The barbecue gets very hot, do not move it when it is lit.
- Do not use the barbecue indoors.
- Do not use alcohol or petrol to light the barbecue. Do not spray flammable liquid over the charcoal, or briquettes that have already been lit. Only use firelighters compatible with EN 1860-3.
- Keep children and pets at a safe distance from the barbecue.

Other safety instructions





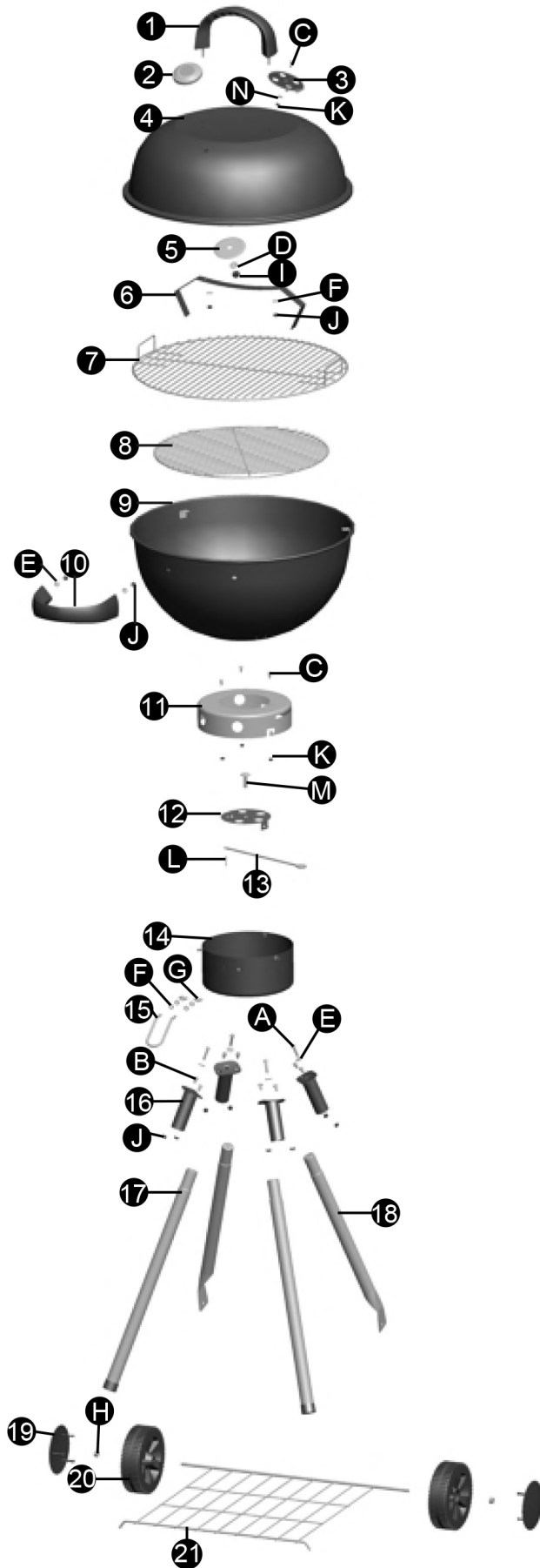









- Never use water to control or extinguish the flames.
- Put the lid on and close the air valves when you have finished grilling.
- Wear grill gloves to avoid burn injuries when grilling.
- Do not throw hot charcoal, or briquettes, into rubbish bins; or where it's exposed to bare feet, or could start a fire. Make sure briquettes are completely extinguished before discarding them.
- Do not put the barbecue away, in your garden shed for example, before it's completely gone out.
- Keep flammable liquids and pressure containers at a safe distance from the barbecue area.
- When using electric lighters, make sure to keep their cables well away from the hot surfaces on the barbecue.
- The barbecue is not intended to be used as a heater, and must never be used indoors under any circumstances.
- Clean the barbecue at regular intervals to ensure that it keeps on working properly.
- Place the barbecue on a firm and level surface before using it. Place the barbecue at a distance of at least 3 metres from any trees or combustible material.
- Only use charcoal and briquettes for grilling.
- NOTE: Always put the briquettes/charcoal on the charcoal grille in the bottom of the barbecue. Otherwise there is a risk of damaging the barbecue. Do not overload with too much charcoal/briquettes, one layer is enough.
- Check that the charcoal is red-hot before grilling, it takes at least 30 minutes. Start grilling when the briquettes/charcoal have a uniform red-hot glow with a thin crust of grey ash over them.
- The product is not intended for commercial use.
- Do not use petrol, paraffin, alcohol or the like to light the barbecue.
- Do not use the barbecue near easily combustible materials.
- Never modify the product in any way.
- Do not use the product if it has not been assembled correctly and all parts tightened.
- Never touch the charcoal grate, grill rack, ash or charcoal to feel whether they are hot.
- Do not use the product on wooden decking or other combustible surfaces.
- Do not use the product in boats or recreational vehicles.
- Place the barbecue so that the wind cannot blow embers towards flammable surfaces or objects.
- Do not use the product in strong winds.
- Never lean over the barbecue when lighting.
- Never leave the product unattended when it is lit. Keep children and pets at a safe distance from the product.
- Do not move the product when in use. Allow the product to cool completely before transport and/or storage.
- Always open the cover carefully and slowly. The heat and steam under the cover can cause burn injuries.
- Place the product on a stable, non-combustible surface.
- Do not empty the ashes until all embers have gone out completely.

DESCRIPTION



1.	Handle	x1
2.	Thermometer	x1
3.	Valve	x1
4.	Lid	x1
5.	Rear section, thermometer	x1
6.	Lid holder	x1
7.	Grill rack	x1
8.	Charcoal grate	x1
9.	Grill pan	x1
10.	Handle, grill pan	x1
11.	Bracket, ash collector	x1
12.	Valve	x1
13.	Handle, valve	x1
14.	Ash collector	x1
15.	Handle, ash collector	x1
16.	Leg attachment	x4
17.	Front legs	x2
18.	Leg with wheel axle bushing	x2
19.	Wheel cover	x2
20.	Wheel	x2
21.	Storage shelf	x1

Assembly parts

Designation	Assembly parts	Picture	Quantity
A	Bolt M6x30		4
B	Bolt M6x12		8
C	Bolt M5x12		4
D	Washer M10		1
E	Washer M6		6
F	Washer M6		6
G	Wing nut M6		2
H	Lock nut M8		2
I	Nut M10		1
J	Nut M6		12
K	Nut M5		4
L	Pin		1
M	Bolt Ø10		1
N	Washer M5		1

ASSEMBLY

NOTE: Make sure that all parts are included. Read the instructions carefully before assembly.

Step 1

Insert the handle's screws through the holes in the lid and the holes in the lid holder. Fit with 2 washers M6 (F) 2. M6 nuts (J).

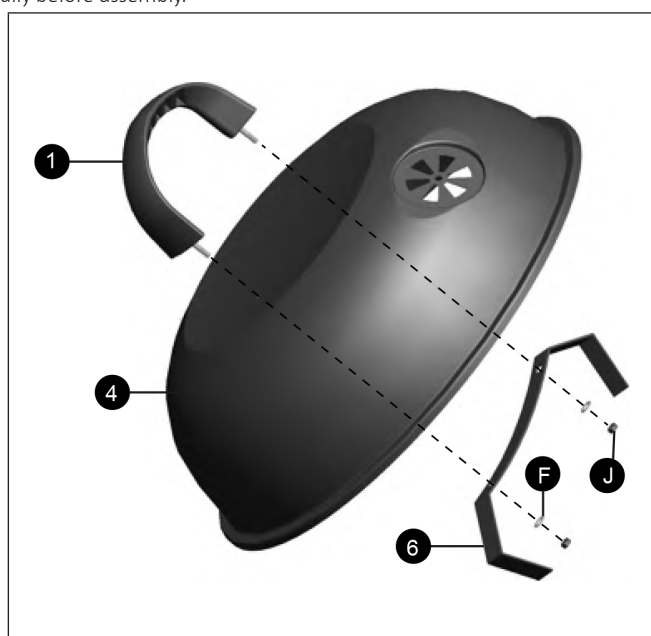

Step 2

Attach the thermometer in the lid with a washer M10 (D) and nut M10 (I).

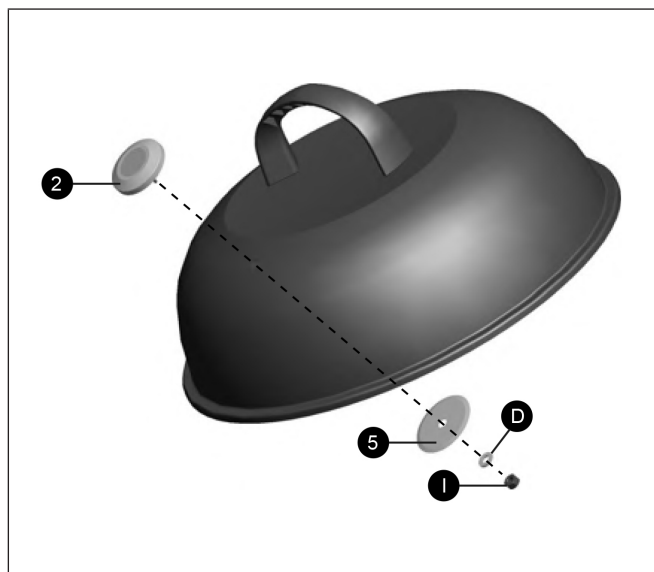
**Step 3**

Install the valve with bolt M5x12 (C) and washer M5 (N) and nut M5 (K).

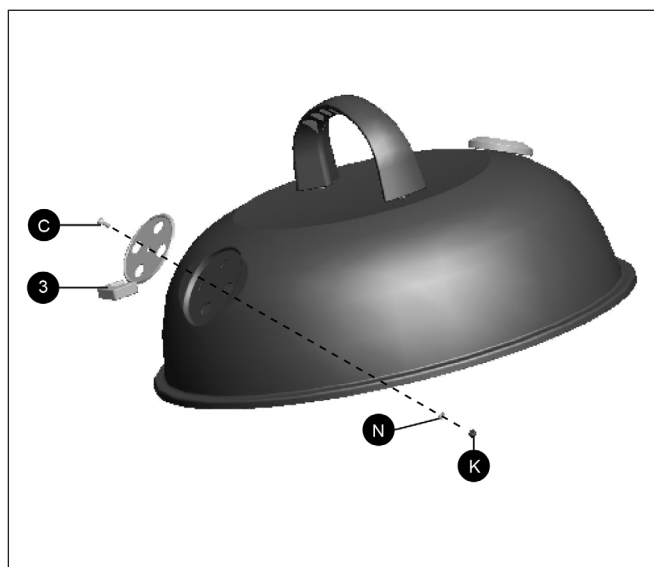
**Step 4**

Insert the handle's screws through the holes in the grill pan. Fit with the handle with 2 washers M6 (E) and 2 M6 nuts (J).

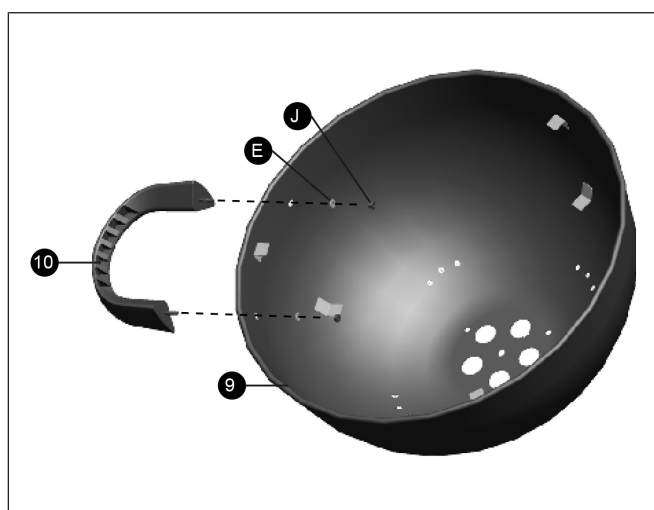

Step 5

Fit with the ash collector's bracket with 3 bolts M5x12 (C) and 3 nuts M5 (K).

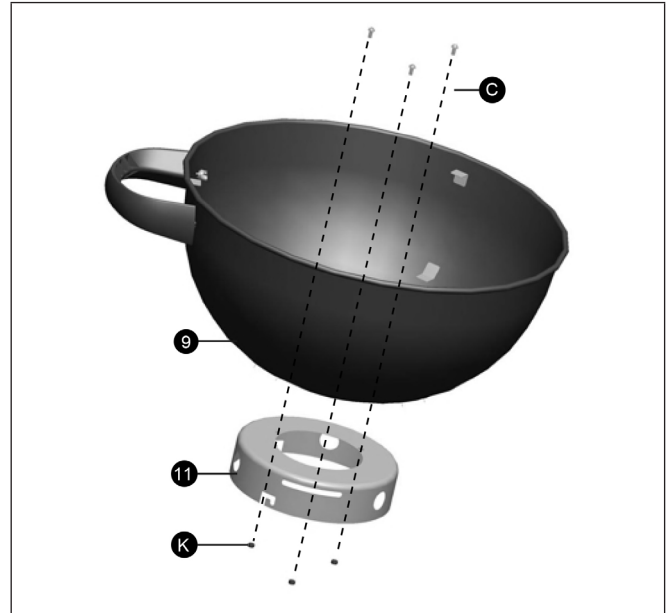
**Step 6**

Install the valve by inserting a bolt $\varnothing 10$ (M) through the hole in the bottom of the grill pan and through centre hole in the valve. Insert the valve handle (13) through the hole in the bolt and lock the handle with the pin (L).

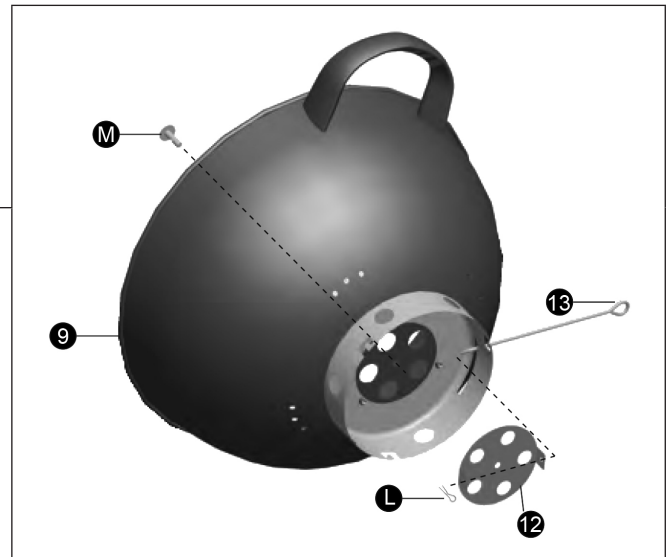
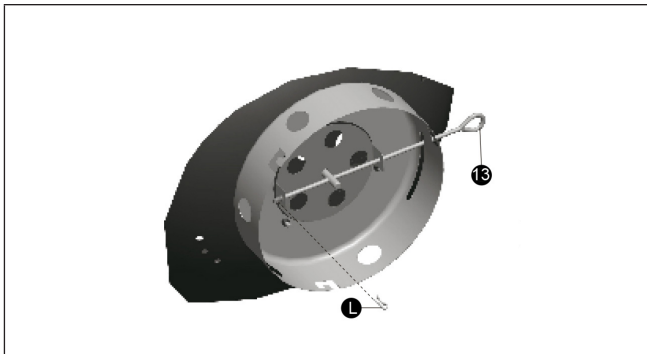
**Step 7**

Fit the four leg attachments with 8 bolts M6x12 (B) and 8 nuts M6 (J). Make sure the rounded side of the leg attachments faces outwards.

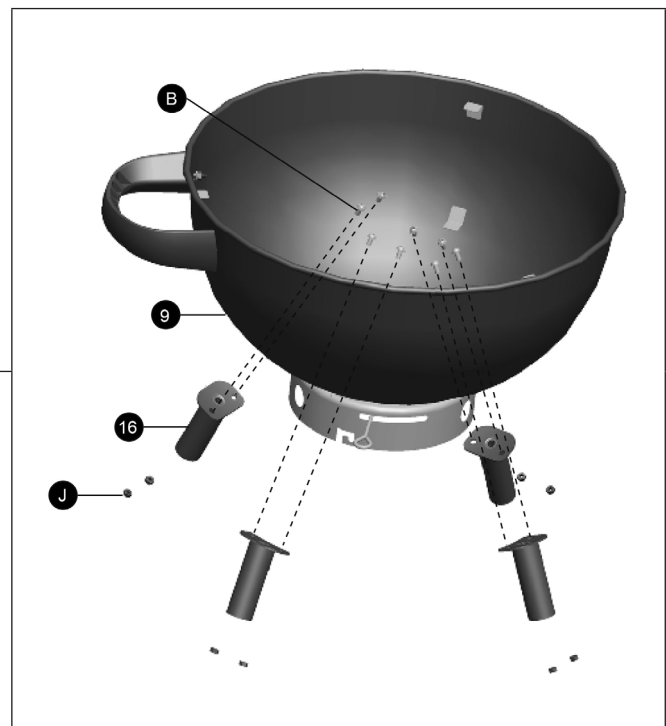

Step 8

Place the front legs (17) in the leg attachments. Now place the legs with wheel axle bushings (18) in the leg attachments. Fasten the storage shelf (21) in the holes in the four legs.

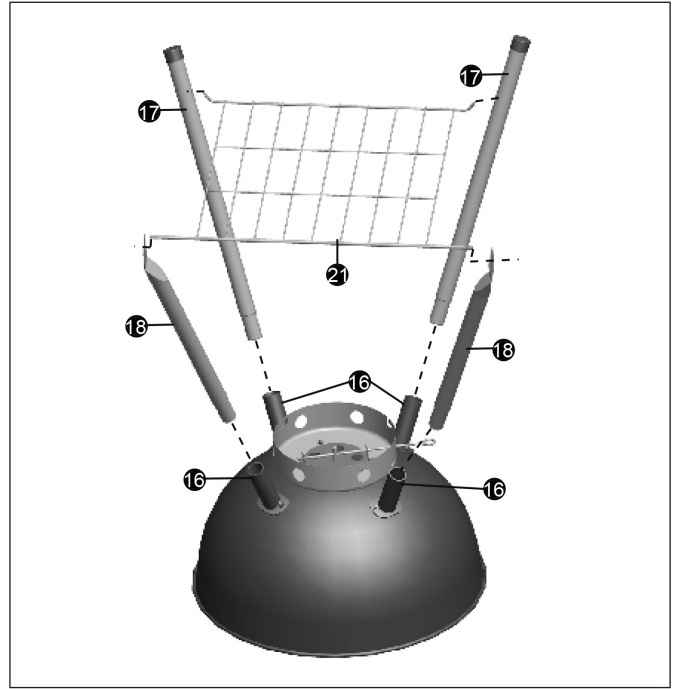

Step 9

Put the wheels on the wheel axle. Secure the wheels with 2 lock nuts M8. Now attach the wheel covers on the wheels.

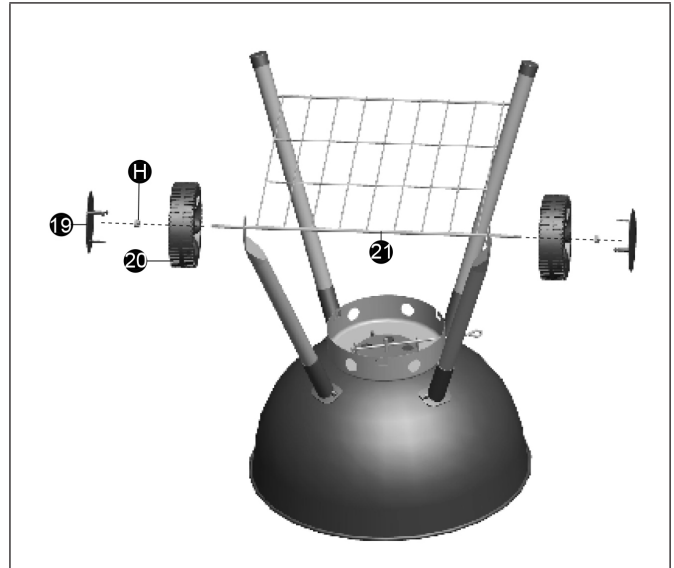

Step 10

Fasten the legs in the grill pan with 4 bolts M6x30 (A) and 4 washers M6 (E).



Step 11

Fasten the ash collector's handle with 4 washers M6 (F) 2. M6 wing nuts (G).

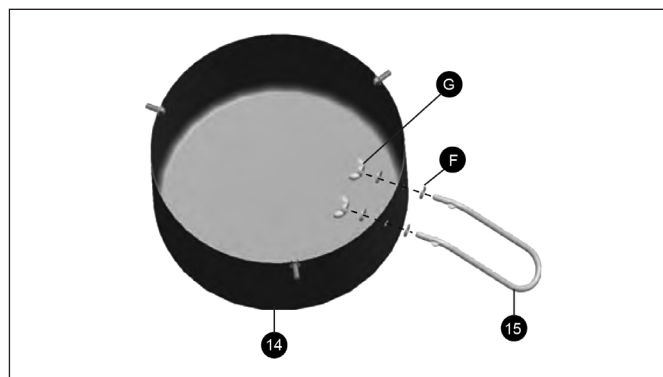
**Step 12**

Fasten the ash collector in the bracket.

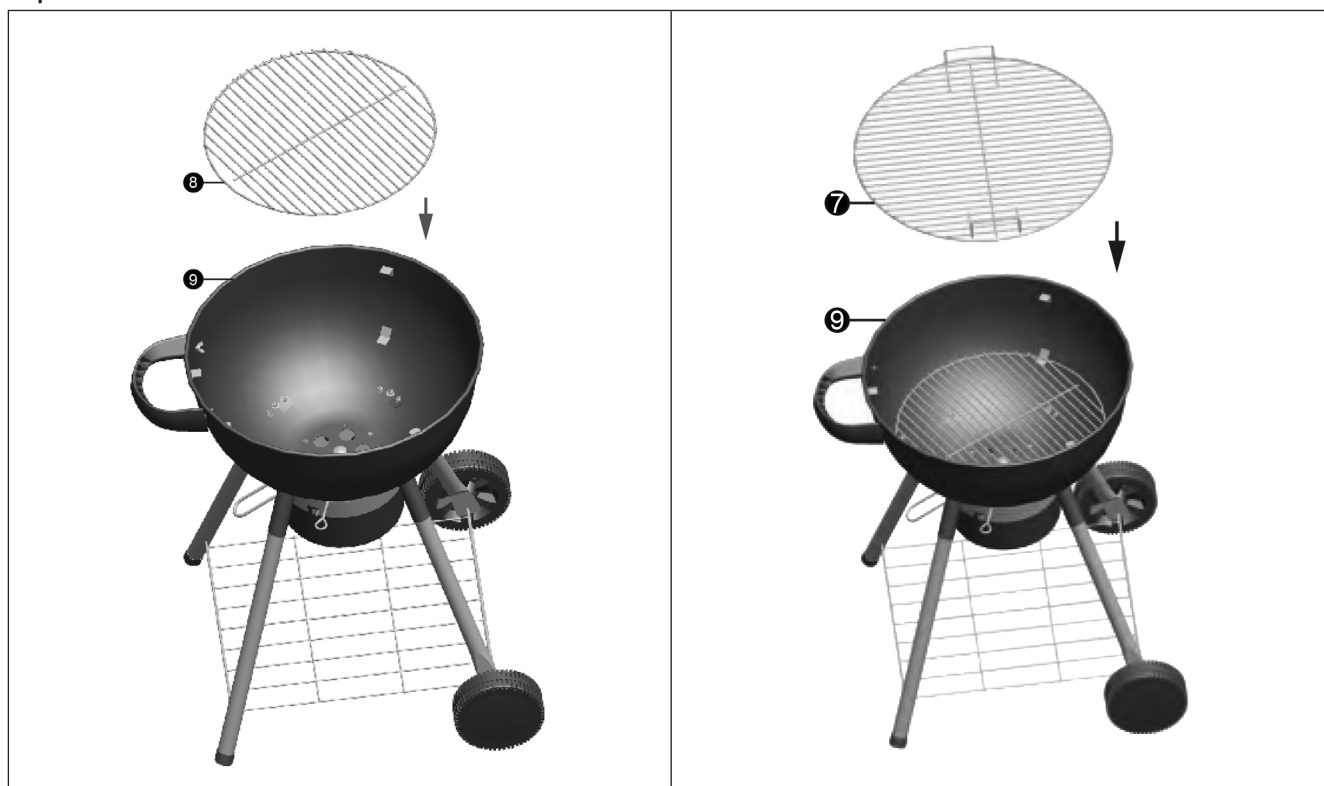
**Steps 13-16.**



USE

WARNING:

- The handle is only used to move the grill rack. Always remove it from the grill rack when the barbecue is lit.
- When the grill rack is hot, it can only be handled with the supplied handle.
- Never touch the grate with your hands when it is hot.
- Keep the handle away from the grill rack when the barbecue is lit.
- The product gets very hot. Never attempt to move it when lit. Do not use the product indoors.
- Do not use petrol or similar liquid to light or relight the barbecue.
- Keep children and pets at a safe distance.

Lighting

1. Open the lid and valves.
2. Check that the ash collector is empty.
3. Remove the grill rack..
4. Arrange and light the fuel according to the instructions on the packet.

Direct grilling

1. Wear protective gloves and carefully spread out the charcoal/ briquettes evenly using a long handled implement.
2. Gently refit the grill rack.
3. Place the food to be barbecued on the grill rack.
4. Barbecue with the lid open or closed.

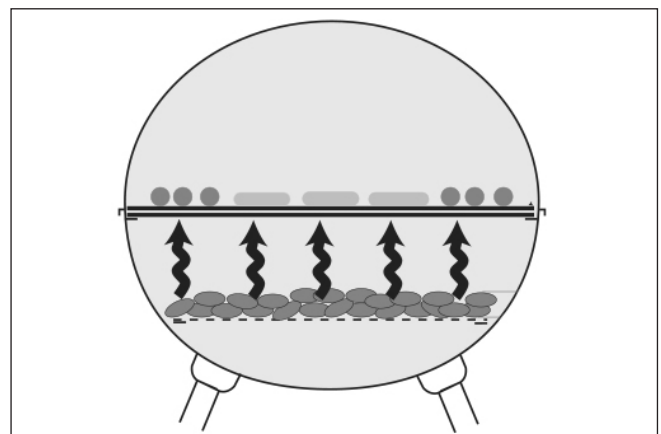

Indirect grilling

1. Store fuel in a watertight container, at a distance from ignition sources.
2. Use a chimney starter for quick and easy lighting.
3. Apply vegetable oil to the surfaces before barbecuing, to prevent the food from sticking.
4. Wrap vegetables and delicate foods in aluminium foil.
5. Clean the barbecue surfaces with a grill brush after each use.
6. Empty and dispose of the ash after each use.
7. Once the barbecue has cooled, cover it with appropriate protection.

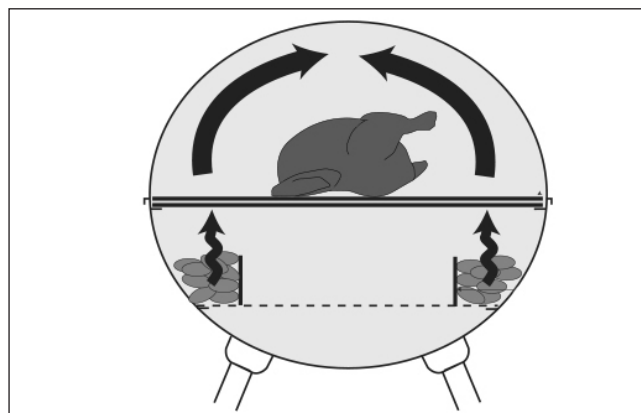

MAINTENANCE

NOTE:

- Allow the product to cool completely before cleaning and/or maintenance.
- Never clean any parts of the product in a self-cleaning oven. The high temperatures will damage the surface.
- Do not use abrasive detergents.
- Do not use oven cleaners on any part of the product.

Cleaning

- Wipe of the surfaces with a cloth moistened with a mild detergent.
- Stubborn stains can be cleaned using a plastic dish brush, warm water and a little detergent.
- Rinse with clean water.