

*Axley*

- SE** Bruksanvisning för gasolgrill
- NO** Bruksanvisning for gassgrill
- PL** Instrukcja obsługi grilla gazowego
- EN** User instructions for LPG grill

**Värna om miljön!**

Får ej slängas bland hushållssopor! Denna produkt innehåller elektriska eller elektroniska komponenter som skall återvinnas. Lämna produkten för återvinning på anvisad plats, till exempel kommunens återvinningsstation.

**Verne om miljøet!**

Må ikke kastes sammen med husholdningsavfallet! Dette produktet må inneholder elektriske eller elektroniske komponenter som skal gjenvinnes. Lever produkt till gjenvinning på anvist sted, f.eks. kommunens miljøstation.

**Dbaj o środowisko!**

Nie wyrzucaj zużytego produktu wraz z odpadami komunalnymi! Produkt zawiera elektryczne komponenty mogące być zagrożeniem dla środowiska. Produkt należy oddać do odpowiedniego punktu składowania lub przynieść go do jednego ze sklepów gdzie przy zakupie nowego sprzętu bezpłatnie przyjmujemy stary tego samego rodzaju i w tej samej ilości.

**Care for the environment!**

Must not be discarded with household waste! This product contains electrical or electronic components that should be recycled. Leave the product for recycling at the designated station e.g. the local authority's recycling station.

**SE** - Bruksanvisning i original

Rätten till ändringar förbehålles. Vid eventuella problem, kontakta vår serviceavdelning på telefon 0200-88 55 88.

[www.jula.se](http://www.jula.se)

**NO** - Bruksanvisning (Oversettelse av original bruksanvisning)

Med forbehold om endringer. Ved eventuelle problemer kan du kontakte vår serviceavdeling på telefon 67 90 01 34.

[www.jula.no](http://www.jula.no)

**PL** - Instrukcja obsługi (Tłumaczenie oryginalnej instrukcji)

Z zastrzeżeniem prawa do zmian. W razie ewentualnych problemów skontaktuj się telefonicznie z naszym działem obsługi klienta pod numerem: 22 338 88 88.

[www.jula.pl](http://www.jula.pl)

**EN** - Operating instructions (Translation of the original instructions)

Jula reserves the right to make changes. In the event of problems, please contact our service department.

[www.jula.com](http://www.jula.com)

**Tillverkare/ Produsent / Producenci/ Manufacturer**

Jula AB, Box 363, 532 24 SKARA

**Importør/ Importør/ Importer/ Importer**

Jula Norge AS, Solheimsveien 6–8, 1471 LØRENSKOG

**Distributør/ Distributør/ Dystrybutor/ Distributor**

Jula Poland Sp. z o.o., ul. Malborska 49, 03-286 Warszawa, Polska

Date of production: 2015-12-11

© Jula AB

<b>SVENSKA</b> .....	<b>4</b>
SÄKERHETSANVISNINGAR .....	4
TEKNISKA DATA .....	5
BESKRIVNING .....	6
MONTERING .....	8
MONTERING AV GASBEHÅLLARE .....	8
HANDHAVANDE .....	9
UNDERHÅLL .....	10
FELSÖKNING .....	11
<b>NORSK</b> .....	<b>13</b>
SIKKERHETSINSTRUKSER .....	13
TEKNISKE DATA .....	14
BESKRIVELSE .....	15
MONTERING AV GASSBEHOLDER .....	17
BRUK .....	18
VEDLIKEHOLD .....	19
FEILSØKING .....	20
<b>POLSKI</b> .....	<b>22</b>
ZASADY BEZPIECZEŃSTWA .....	22
DANE TECHNICZNE .....	23
OPIS .....	24
MONTAŻ BUTLI GAZOWEJ .....	26
OBŚŁUGA .....	27
KONSERWACJA .....	28
WYKRYWANIE USTEREK .....	29
<b>ENGLISH</b> .....	<b>31</b>
SAFETY INSTRUCTIONS .....	31
TECHNICAL DATA .....	32
DESCRIPTION .....	33
FITTING THE GAS CYLINDER .....	36
OPERATION .....	36
MAINTENANCE .....	38
TROUBLESHOOTING .....	39
MONTERING/MONTAŻ/INSTALLATION .....	40

## SÄKERHETSANVISNINGAR

### Läs bruksanvisningen noggrant före användning!

Spara den för framtida behov.

- Gasolgrillen är endast avsedd för utomhusbruk.
- Flytta inte gasolgrillen under användning.
- Försök aldrig modifiera gasolgrillen, det kan vara farligt och orsaka person- eller egendomsskada.
- Delar som är förseglade från fabrik får inte ändras av användaren.

### FARA!

Om det luktar gas:

- Stäng av gastillförseln till gasolgrillen.
- Släck alla lågor, använd inte elektrisk utrustning.
- Öppna locket och ventiler området.
- Läcktesta gasledningarna med såplösning.
- Kontakta omedelbart gasleverantören eller brandkåren om gaslukten kvarstår.

**VIKTIGT!** Om dessa anvisningar inte följs finns risk för brand och/eller explosion. Det är användarens ansvar att se till att gasolgrillen är korrekt monterad, installerad och underhållen. Om inte alla anvisningar följs finns risk för allvarlig personskada och/eller egendomsskada. Modifieringar av gasolgrillen, felaktig användning eller underlåtenhet att följa anvisningarna leder till att garantin upphör att gälla.

### VARNING!

- Gasolgrillens delar kan vara heta. Låt inte barn vistas i närheten av gasolgrillen.
- Förvara eller använd inte bensin eller andra antändliga ämnen i närheten av gasolgrillen.

### Säkerhetsanvisningar

- Läcktesta alla anslutningar enligt anvisningarna efter varje byte av gasbehållare, eller om gasolgrillen inte har använts under en längre tid.
- Gasolgrillen är endast avsedd för hushållsbruk och är inte lämplig för kommersiell användning.
- Använd aldrig gasbehållare som uppvisar skador.
- Förvara inte reservgasbehållare under eller i närheten av produkten.
- Använd aldrig gasolgrillen när du är trött eller påverkad av droger, alkohol eller läkemedel.
- Använd aldrig grillkol, tändvätska, lavastenar, bensin, fotogen eller alkohol i gasolgrillen.
- Bensin eller andra antändliga ämnen får inte förvaras eller användas närmare än 8 m från gasolgrillen.
- Minsta avstånd från gasolgrillen till brännbart material är 1 m på sidorna och baksidan. Använd inte gasolgrillen under konstruktioner i antändligt material.
- Använd inte gasolgrillen om den inte är fullständigt monterad och alla delar korrekt monterade och åtdragna.
- Rengör gasolgrillen noga och kontrollera den regelbundet. Rengör och kontrollera slangen före varje användning. Byt ut slangen före användning om den visar tecken på slitage, skador eller läckage.
- Använd bara originalreservdelar. Användning av andra delar kan medföra fara och gör att garantin upphör att gälla.
- Fungerande brandsläckare ska alltid finnas tillgänglig under användning. Olja eller fett som brinner får

inte släckas med vatten. Använd pulversläckare av typ B eller C eller kväv branden med jord, sand eller bikarbonat.

- Gasolgrillen måste stå på fast underlag och får inte användas i båtar eller fritidsfordon.
- Lämna aldrig gasolgrillen utan uppsikt när den är tänd. Håll barn och husdjur på behörigt avstånd från gasolgrillen när den används.
- Flytta inte gasolgrillen under användning.
- Öppna alltid locket försiktigt och långsamt. Värmen och ångan under locket kan orsaka brännskada.
- Placera gasslangen så långt bort från heta ytor och droppande fett som möjligt.
- Håll sladdar borta från grillens heta delar.
- Stäng ventilen på behållaren efter avslutad användning.
- Grillytan får aldrig vara helt övertäckt.
- Blockera inte ventilationsöppningarna i locket.
- Använd skyddshandskar vid hantering av heta delar.
- 

Läs dessa anvisningar noga före montering och användning.











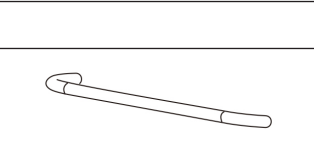
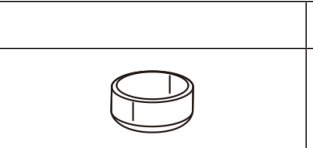

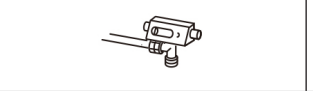

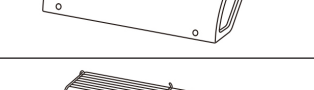

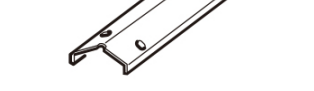

- Montera gasolgrillen på en stor, ren yta. Se listan över delar och monteringsbilderna. Montering kräver två personer.
- Använd alltid skyddshandskar.
- Utför monteringen på plant, hårt underlag utan hål och springor, så att inte små delar och monteringsdetaljer riskerar att tappas bort.
- Montera eller flytta inte gasolgrillen på mjuka golv eller mattor som kan skadas.
- Utför stegen i angiven ordning för korrekt montering.
- Avlägsna all skyddsplast före montering.
- Tvinga inte ihop delar, det kan orsaka personskada och/eller egendomsskada.
- Dra åt alla monteringsdetaljer med fingrarna till att börja med. När ett monteringssteg är färdigt kan du gå tillbaka och efterdra med verktyg.

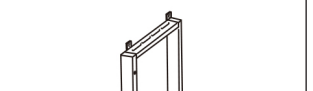
**VIKTIGT!** Hantera alla delar försiktigt för att undvika skärskador.

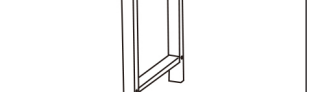
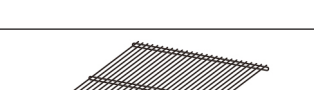
## TEKNISKA DATA

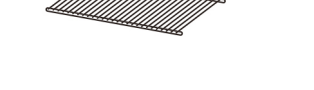

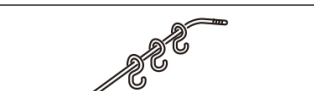
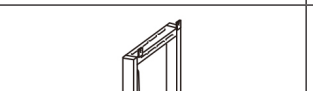

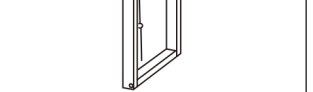
Injektorstorlek huvudbrännare	0,91 mm
Injektorstorlek sidobrännare	0.90 mm
Gaskategori	I3B/P(30)
Effekt Huvudbrännare	10,5kW (750g/h)
Effekt Sidobrännare	3,5kW( 255g/h)
Total effekt	14KW (1005g/h)
Gastyp	G30 Butan, G31 propan
Gastryck	30 mbar

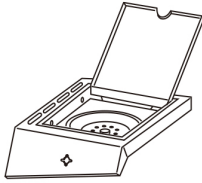

Nr	Benämning		Antal	Nr	Benämning		Antal
1	Handtag, lock		1 st.	14	Droppskål		1 st.
2	Bricka		2 st.	15	Ventilhus, sido-brännare		1 st.
3	Lock		1 st.	16	Hållare, inställningsvred		4 st.
4	Varmhållningsgaller		1 st.	17	Inställningsvred		4 st.
5	Flamskydd		3 st.	18	Sidobrännare		1 st.
6	Huvudbrännare		3 st.	19	Vänster panel, vagn		1 st.
7	Grillgaller		2 st.	20	Frontpanel, vagn		1 st.
8	Handtag med krok		1 st.	21	Höger panel, vagn		1 st.
9	Hylla, vänster		1 st.	22	Plastfot		2 st.
10	Grill		1 st.	23	Bottenpanel, vagn		1 st.
11	Galler till sido-brännare		1 st.	24	Hjulkåpa		2 st.

12	Hylla, höger		1 st.	25	Hjul		2 st.
13	Hållare för droppskål		1 st.				

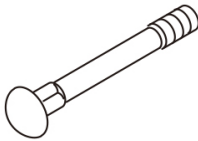
### Monteringsdetaljer

Benämning	Dimension	Detalj	Antal
AA	M5 x 12		8
BB	M4 x 10		2
CC	ST5 x 8		8
DD	M10 x 75		2
EE	D10		2
FF	M10		2

## MONTERING

### MONTERING AV GASBEHÅLLARE

#### VIKTIGT!

- Använd gasbehållare standard G30/G31 med ventil med utvändig gänga.
- Använd standardslang, högst 1,5 m. Hela slangen måste vara väl synlig för att kunna kontrolleras efter monteringen.

**WARNING!** Använd endast regulator och gasbehållare som rekommenderas av tillverkaren. Användning av annan regulator innebär fara och medför att garantin upphör att gälla.

#### Anslutning av gasbehållare

- Kontrollera före anslutning att gasbehållarens anslutning, regulatorn, brännaren och brännarportarna är fria.
- Anslut gasledningen till behållaren genom att skruva vredet medurs så långt det går. Kontrollera att slangen inte har vridit sig.

**Bortkoppling av gasbehållare**

- Kontrollera före bortkoppling att gasbehållarens ventil är stängd.
- Koppla bort gasledningen från gasbehållaren genom att skruva vredet moturs tills den lossnar.
- Utför alltid läcktest efter anslutning.

**FARA!** Byt inte gasbehållare i närheten av antändningskälla.

**Läcktest (får endast utföras på väl ventilerad plats)**

- Kontrollera att alla inställningsvred är i avstängt läge.
- Öppna gasventilen.
- Kontrollera systemets samtliga gasanslutningar, inklusive alla ventilanslutningar, slanganslutningar och regulatoranslutningar, genom att stryka såplösning på dem.
- Bubblor bildas vid eventuella läckage. Stäng gasventilen och dra åt den läckande anslutningen. Upprepa testet. Om bubblor bildas igen, stäng gasventilen och kontakta återförsäljaren. Utför läcktest en gång om året och efter varje gång gasbehållaren har tagits bort eller bytts ut.

**OBS!** Läcktesta ALDRIG med hjälp av öppen låga.

## HANDHAVANDE

---

**VARNING!**

- Kontrollera före varje användning att gasolgrillen är korrekt monterad.
- Lämna minst 1 m fritt utrymme runt gasolgrillen vid användning.
- Använd aldrig gasolgrillen inomhus eller i slutet utrymme.
- Blockera inte flödet av ventilationsluft runt grillen.

**Före tändning**

Kontrollera gasslangen innan gasventilen öppnas. Byt omedelbart ut slangen om den visar tecken på slitage eller skador. Läcktesta före användning. Använd inte grillen om gaslukt förekommer.

**Föreberedelse**

Om du vill förhindra att mat fastnar på gallret kan du stryka lite matolja på det före varje grillning.

**OBS!** Första gången du använder grillen kan grillens färg ändras något. Detta är normalt.

**Tändning**

1. Läs dessa anvisningar före tändning.
2. Öppna locket.
3. Kontrollera att alla vred är i läge •.
4. Anslut regulatorn till gasbehållarens ventil och öppna ventilen.
5. Tryck in och vrid inställningsvredet moturs ungefär till läge 1/4 tills ett klickande ljud hörs och brännarna tänds.
6. Ställ in önskad flamstorlek mellan läge 1/4 och 1/2.

Om grillen inte tänds efter flera försök kan den tändas manuellt enligt nedan.

1. Öppna locket.
2. Kontrollera att samtliga inställningsvred är i läge •.
3. Öppna långsamt gasventilen eller regulatorn, om den inte redan är öppen.

4. Placera en tändsticka i tändstickshållaren.
5. För in hållaren med den tända tändstickan genom gallret till den brännare du vill tända.
6. Tryck in och vrid inställningsvredet till läge 1/2.
7. Om brännaren inte tänds inom 5 sekunder vrider du inställningsvredet till läge •. Vänta 5 minuter så att gasen skingras och försök igen.
8. När brännaren tänts vrider du inställningsvredet till önskat läge.

### Efter grillning

Efter avslutad grillning vrider du alla brännare till läge HI och låter dem brinna i 5 minuter. Detta bränner bort matrester efter grillningen och gör det enklare att rengöra grillen. Locket måste vara öppet under tiden. När du är klar vrider du samtliga inställningsvred helt medurs till avstängt läge och stänger av gasen vid behållaren. Vänta tills grillen har svalnat tillräckligt innan du stänger locket.

### Tips

1. På det övre gallret (varmhållningsgallret) kan du hålla färdiglagad mat varm, rosta bröd eller tillaga mat i aluminiumfolie.
2. Använd sidobrännaren som en vanlig köksspis för att koka, bryna eller steka.
3. Till sidobrännaren rekommenderas kokkärl med bottendiameter 160–240 mm.
4. Risken för höga flammor minskar om du använder magert kött och undviker för hög temperatur.
5. Ömtåligare mat, som fisk och grönsaker, lägger du i paket av aluminiumfolie och grillar indirekt eller lägger på det övre gallret (varmhållningsgallret).
6. Använd en lång grilltång eller grillspade i stället för gaffel för att vända köttet, så rinner inte köttsaften ut.
7. När du grillar direkt på gallret kan du ställa in brännarna på olika nivåer så att mat som kräver olika inre temperatur för att tillagas blir klar samtidigt.
8. Använd vätskebehållare för att minska flamrisken och få saftigare kött. Innan du börjar grilla tar du bort gallret och lägger ett kraftigt, grunt kokkärl direkt på värmeplattorna. Fyll det till hälften med vatten, fruktjuice eller annan smaksatt vätska. Sätt tillbaka gallret och placera maten över pannan.
9. Roterande spett, grillkorgar, vertikala kycklinghållare och andra tillbehör kan variera grillningen, minska tillagningstiden och förenkla rengöringen efteråt.
10. Rengör gallren med grillborste efter avslutad grillning. Använd skyddshandskar och ta försiktigt bort avlagringarna medan gallren fortfarande är varma.
11. Låt grillen svalna efter varje användning. Smörj de rena gallren med ett tunt skyddande lager matolja. Töm droppskålen, torka av grillen utvändigt med mildt rengöringsmedel och täck grillen med lämpligt skydd.

## UNDERHÅLL

Rengör grillen efter varje användning och om den har stått oanvänd en längre tid.

### OBS!

- Grillen och alla delar måste ha svalnat ordentligt före rengöring.
- Slå aldrig vatten på grillen medan ytorna fortfarande är heta.
- Använd alltid skyddshandskar vid hantering av heta delar.

### Grillgaller

Rengör grillgallret med varmt tvålatten. Avlägsna matrester med ett mildt rengöringsmedel och en mjuk svamp. Skölj av gallret och låt det torka ordentligt.

## Underhåll av brännarna

Vid normal användning räcker det att avlagringar bränns bort efter grillning för att brännaren ska hållas ren. Brännaren bör tas bort och rengöras en gång om året eller oftare om det förekommer mycket avlagringar på den. Kontrollera att det inte finns blockeringar (skräp, insekter) i brännarportarna eller brännarrören. Rensa rören med piprensare. Använd stålborste för att avlägsna korrosion. Se till att brännarrören hamnar rätt över ventilutloppen när du sätter tillbaka brännaren.

## Grill

Skrapa regelbundet bort fett från grillen med en mjuk plast- eller träskrapa. Allt fett behöver inte tas bort från grillen. Rengör vid behov med varmt vatten och diskmedel och en mjuk trasa eller nylondiskborste. Ta bort grilltorna och brännarna före grundlig rengöring. Gasreglagen och grenröret får inte dränkas i vatten. Kontrollera att brännarna fungerar korrekt efter återmontering. Kontrollera alla skruvförband en gång om året och dra åt vid behov. Täck över grillen om den står utomhus längre perioder, särskilt under vintern.

## Förvaring

Förvara grillen torrt och svalt. Täck över brännarna med aluminiumfolie så att inte insekter eller annat skräp samlas i brännarportarna. Om produkten förvaras inomhus måste gasbehållaren kopplas bort. Förvara inte gasbehållare inomhus. Gasbehållaren ska alltid förvaras utomhus, oåtkomligt för barn, på torr, väl ventilerad plats, åtskilt från värme- eller antändningskällor.

## FELSÖKNING

PROBLEM	MÖJLIG ORSAK	LÖSNING
Brännaren går inte att tända med tändaren.	Batteriet är urladdat.	Byt ut AA-batteriet.
	Ledningar eller elektrod täcks av matrester.	Rengör ledningar och/eller elektrod med alkohol.
	Elektrod och brännare är fuktiga.	Torka dem torra med trasa.
	Elektrod skadad – gnistor vid skadan.	Byt ut elektroden.
	Ledning lös eller bortkopplad.	Anslut ledningen eller byt ut elektroden/ledningen.
	Ledning kortsluter (gnistbildning mellan tändare och elektrod).	Byt ut tändarledningen/elektroden.
Brännaren går inte att tända med tändsticka.	Defekt tändare.	Byt ut tändarledningen/elektroden.
	Inget gasflöde.	Kontrollera om gasbehållaren är tom. Om gasbehållaren är tom, byt ut eller fyll på den, eller läs vidare under Plötslig minskning i gasflöde eller flammhöjd.
	Anslutningsmutter och regulator felaktigt anslutna.	Vrid anslutningsmuttern ett halvt till trekvarts varv till stopp. Dra endast åt för hand, använd inga verktyg.
	Blockering av gasflöde.	Rensa gasledningen. Kontrollera att slangen inte är böjd eller vikt.
	Spindelväv eller insektsbo i brännarröret.	Rensa brännarröret.
	Brännarportar igensatta eller blockerade.	Rengör brännarportarna.

Plötsligminskning i gasflöde eller flammhöjd.	Gasbehållare tom.	Byt ut eller fyll på gasbehållaren.
	För kraftigt flöde, säkerhetsanordningen kan ha löst ut.	Vrid inställningsvreden till avstängt läge, vänta 30 sekunder och tänd grillen. Om flammorna fortfarande är låga, återställ säkerhetsanordningen genom att vrida inställningsvreden till avstängt läge och stänga gasventilen. Koppla bort regulatorn. Vrid inställningsvreden till läge HIGH och vänta 1 minut. Vrid inställningsvreden till avstängt läge, anslut regulatorn och läcktesta anslutningarna. Öppna gasventilen långsamt, vänta 30 sekunder och tänd grillen enligt tändningsanvisningarna.
Oregelbunden flamma, flammen löper inte längs hela brännaren.	Brännarportar igensatta eller blockerade.	Rengör brännarportarna.
Flamman är gul eller orange.	En ny brännare kan ha oljerester från tillverkningen.	Låt grillen brinna i 15 minuter med locket stängt.
	Spindelväv eller insektsbo i brännarröret.	Rensa brännarröret.
	Matrester, fett eller salt på brännaren.	Rengör brännaren.
	Ventilen inte uppriktad mot injektorröret.	Kontrollera att brännarröret är rätt anslutet till injektorn.
Flamman slocknar.	Kraftig eller byig vind.	Använd inte grillen i kraftig vind.
	Låg gasnivå.	Byt ut eller fyll på gasbehållaren.
	Flödesbegränsningsventilen har löst ut.	Justera (sänk) temperaturen.
Långvarig fettbrand.	Fett som runnit ned från mat har avlagrats runt brännarsystemet.	Vrid inställningsvreden till avstängt läge och stäng gasventilen. Stäng locket och låt elden brinna ut. När grillen svalnat, ta bort alla delar och rengör dem.
Baktändning (eld i brännarrör).	Brännare och/eller brännarrör är blockerade.	Rengör brännare och/eller rensa brännarrören.
Insidan av locket flagnar.	Locket består av rostfritt stål och är inte målat.	Fettavlagringar har bränts och bildat flagor. Rengör noga.

## SIKKERHETSINSTRUKSER

### Les bruksanvisningen nøye før du tar produktet i bruk!

Ta vare på den for fremtidig bruk.

- Apparatet er kun beregnet på utendørs bruk.
- Apparatet må ikke flyttes mens det er i bruk.
- Ikke forsøk å gjøre endringer på produktet, det kan være farlig og forårsake skader på personer eller gjenstander.
- Deler som er forseglet fra fabrikkens side, må ikke endres av brukeren.

### FARE!

Hvis det lukter gass:

- Steng gasstilførselen til grillen.
- Slukk alle flammer, ikke bruk elektrisk utstyr.
- Åpne lokket og ventiler området.
- Test gassledninger for lekkasje ved hjelp av såpevann.
- Kontakt umiddelbart gassleverandøren eller brannvesenet hvis gasslukten vedvarer.

**VIKTIG!** Hvis disse anvisningene ikke følges, er det fare for brann og/eller eksplosjon. Det er brukerens ansvar å sørge for at produktet er korrekt montert, installert og vedlikeholdt. Det er fare for alvorlige skader på personer og/eller utstyr hvis ikke alle anvisningene følges. Endringer på produktet, feil bruk eller unnlatelse av å følge instruksjonene fører til at garantien bortfaller.

### ADVARSEL!

- Gassgrillens deler kan være varme. Ikke la barn oppholde seg i nærheten av gassgrillen.
- Ikke oppbevar eller bruk bensin eller andre antenkelige stoffer i nærheten av gassgrillen.

### Sikkerhetsinstrukser

- Test alle tilkoblinger for lekkasje i henhold til anvisningene hver gang gassbeholderen byttes, eller hvis det er lenge siden gassgrillen har vært i bruk.
- Gassgrillen er kun beregnet til privat bruk og er ikke egnet til kommersiell bruk.
- Bruk aldri gassbeholdere som er skadet.
- Reservegassbeholdere må ikke oppbevares under eller i nærheten av produktet.
- Bruk ikke gassgrillen hvis du er trøtt eller påvirket av rusmidler inkludert alkohol, eller legemidler.
- Bruk aldri grillkull, tennvæske, lavasteiner, bensin, parafin eller alkohol i gassgrillen.
- Bensin eller andre antenkelige stoffer må ikke oppbevares eller brukes nærmere enn 8 m fra gassgrillen.
- Minimumsavstand fra produktet til brennbart materiale er 1 m på sidene og baksiden. Ikke bruk gassgrillen under konstruksjoner av antenkelig materiale.
- Ikke bruk gassgrillen hvis den ikke er fullstendig montert, eller hvis alle delene ikke er korrekt montert og strammet til.
- Rengjør gassgrillen nøye og kontroller den regelmessig. Rengjør og kontroller slangen før hver gangs bruk. Bytt ut slangen før bruk hvis den viser tegn til slitasje, skader eller lekkasje.
- Bruk kun originale reservedeler. Bruk av andre deler kan medføre fare og fører til at garantien bortfaller.

- Det skal alltid være et fungerende brannslukningsapparat tilgjengelig når produktet er i bruk. Olje eller fett som brenner, skal ikke slukkes med vann. Bruk pulverbrannslukningsapparat av type B eller C eller kvel brannen med jord, sand eller bikarbonat.
- Gassgrillen må stå på fast underlag og må ikke brukes i båter eller fritidskjøretøy.
- Gassgrillen må aldri etterlates uten tilsyn når den er tent. Hold barn og husdyr på god avstand fra gassgrillen når det er i bruk.
- Produktet må ikke flyttes mens det er i bruk.
- Åpne alltid lokket forsiktig og langsomt. Varmen og dampen under lokket kan forårsake brannskader.
- Plasser gasslangan så langt unna varme flater og dryppende fett som mulig.
- Hold ledninger unna grillens varme deler.
- Steng ventilen på beholderen etter bruk.
- Grillflaten skal aldri være helt tildekket.
- Ikke blokker ventilasjonsåpningene i lokket.
- Bruk alltid beskyttelse ved håndtering av varme deler.

Les disse anvisningene nøye før montering og bruk.

- Monter produktet på en stor, ren flate. Se listen over deler og monteringsillustrasjonene. Produktet må monteres av to personer.
- Bruk alltid vernehansker.
- Utfør monteringen på et jevnt og hardt underlag uten hull og sprekker, slik at du ikke risikerer å miste små deler og monteringsdeler.
- Ikke monter eller flytt gassgrillen på myke gulv eller tepper som kan ta skade.
- Utfør trinnene i angitt rekkefølge for korrekt montering.
- Fjern all beskyttelsesplast før montering.
- Ikke tving deler sammen, det kan medføre person- og/eller eiendomsskade.
- Stram først til alle monteringsdeler med fingrene. Når et monteringsstrinn er ferdig, kan du gå tilbake og etterstramme med verktøy.









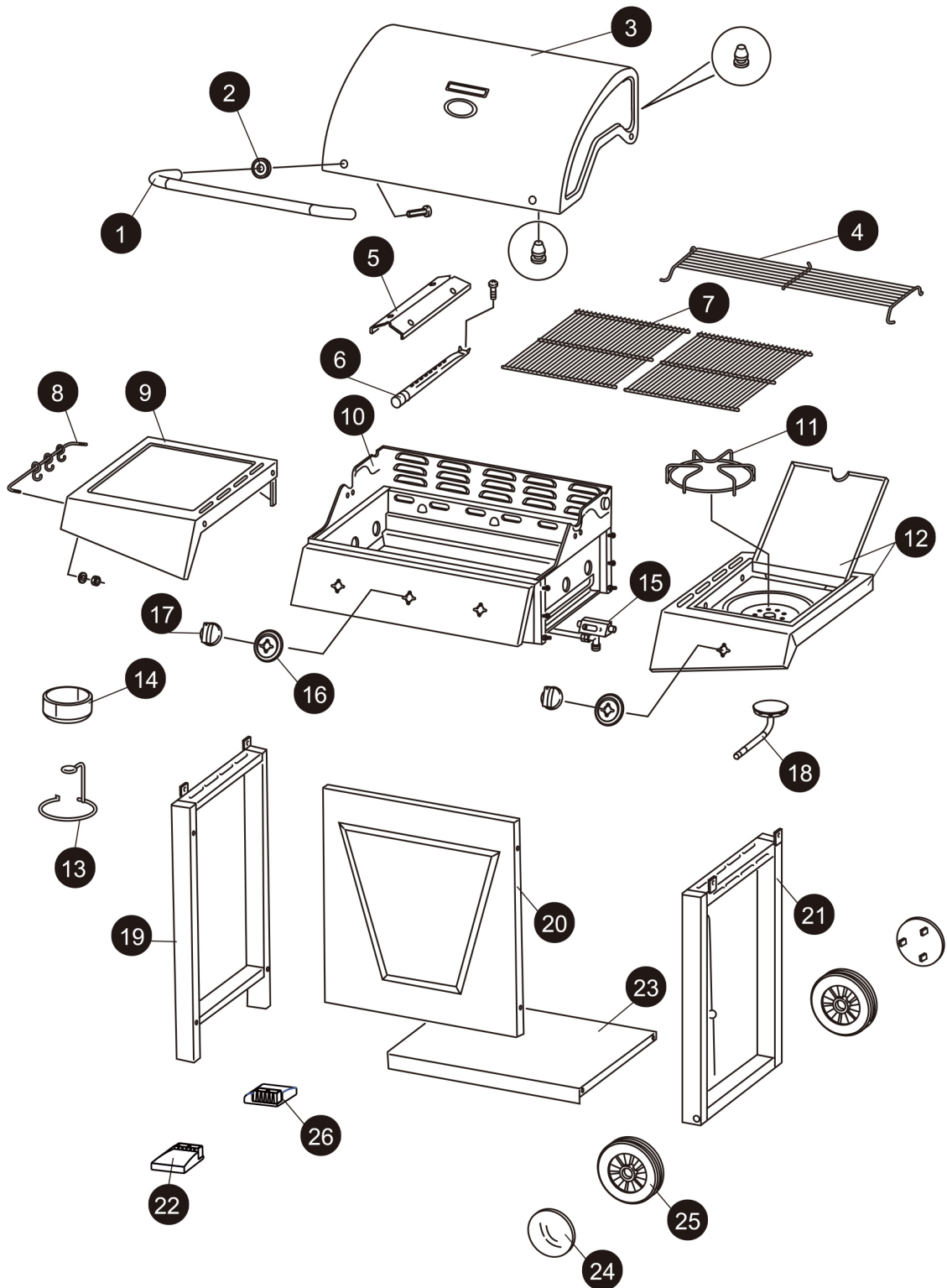

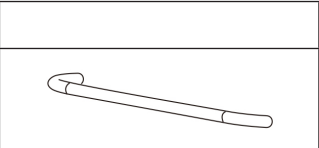
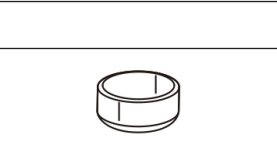
**VIKTIG!** Håndter alle deler forsiktig for å unngå kuttskader.

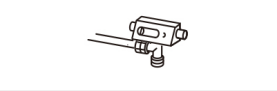

## TEKNISKE DATA

Injektorstørrelse hovedbrenner	0,91 mm
Injektorstørrelse sidebrenner	0.90 mm
Gasskategori	I3B/P(30)
Effekt Hovedbrenner	10,5KW (750g/h)
Effekt Sidebrenner	3,5kW( 255g/h)
Total effekt	14W (1005g/h)
Gasstyp	G30 Butan, G31 propan
Gasstrykk	30 mbar

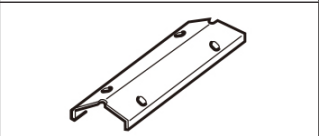
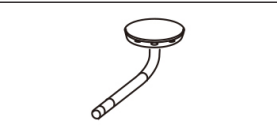
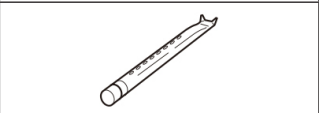
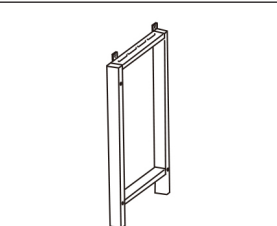
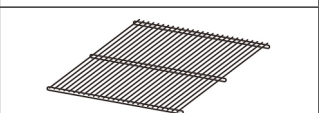
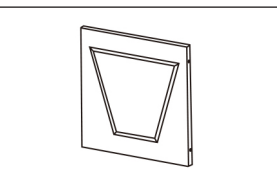
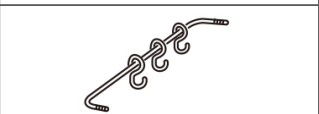
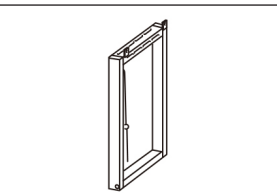
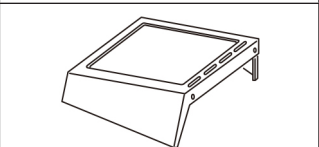
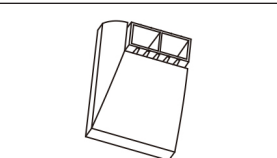
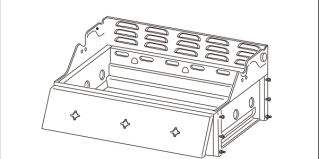
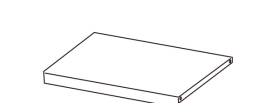
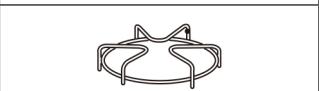

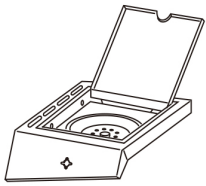

## BESKRIVELSE



Nr.	Betegnelse		Antall	Nr.	Betegnelse		Antall
1	Håndtak, lokk		1 stk.	14	Dryppskål		1 stk.
2	Brikke		2 stk.	15	Ventilhus, sidebrenner		1 stk.
3	Lokk		1 stk.	16	Holder, innstillingsbryter		4 stk.
4	Varmholdingsrist		1 stk.	17	Innstillingsbryter		4 stk.
5	Flammebeskyttelse		3 stk.	18	Sidebrenner		1 stk.
6	Hovedbrenner		3 stk.	19	Venstre panel, vogn		1 stk.
7	Grillrister		2 stk.	20	Frontpanel, vogn		1 stk.
8	Håndtak med krok		1 stk.	21	Høyre panel, vogn		1 stk.
9	Hylle, venstre		1 stk.	22	Plastfot		2 stk.
10	Grill		1 stk.	23	Bunnpanel, vogn		1 stk.
11	Rist til sidebrenner		1 stk.	24	Hjuldeksel		2 stk.

12	Hylle, høyre		1 stk.	25	Hjul		2 stk.
13	Holder, dryppskål		1 stk.				

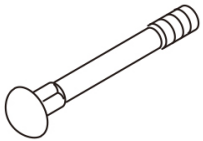
### Monteringsdeler

Betegnelse	Dimensjon	Deler	Antall
AA	M5 x 12		8
BB	M4 x 10		2
CC	ST5 x 8		8
DD	M10 x 75		2
EE	D10		2
FF	M10		2

## MONTERING AV GASSBEHOLDER

### VIKTIG!

- Bruk gassbeholder standard G30/G31 med ventil med utvendige gjenger.
- Bruk standardslange, maks. 1,5 m. Hele slangen må være godt synlig for å kunne kontrolleres etter monteringen.

**ADVARSEL!** Bruk kun regulator og gassbeholder som anbefales av produsenten. Bruk av annen regulator innebærer fare og fører til at garantien bortfaller.

### Tilkobling av gassbeholder

- Kontroller før bruk at gassbeholdertilkoblingen, regulatoren, brenneren og brenneråpningene er frie.
- Koble gassledningen til beholderen ved å vri bryteren med klokken så langt det går. Kontroller at slangen ikke har vridt seg.

### Frakobling av gassbeholder

- Kontroller før frakobling at ventilen på gassbeholderen er stengt.
- Koble gassledningen fra gassbeholderen ved å vri bryteren mot klokken til den løsner.
- Utfør alltid lekkasjetest etter tilkobling.

**FARE!** Ikke bytt gassbeholder i nærheten av antenneskilder.

### Lekkasjetest (skal kun utføres på godt ventilerte steder)

- Kontroller at samtlige innstillingsbrytere er avslått.
- Åpne gassventilen.
- Kontroller samtlige gasstilkoblinger i systemet, inklusive alle ventilkoblinger, slangekoblinger og regulatorkoblinger ved å påføre dem såpevann.
- Ved eventuell lekkasje dannes det bobler. Lukk gassventilen og lukk tilkoblingen som lekker. Gjenta testen. Hvis det fortsatt dannes bobler, skal du stenge gassventilen og kontakte forhandleren. Utfør lekkasjetest en gang i året og etter hver gang gassbeholderen har vært frakoblet eller byttet ut.

**MERK!** Lekkasjetest må ALDRI gjøres ved hjelp av åpen flamme.

## BRUK

### ADVARSEL!

- Kontroller alltid at gassgrillen er riktig montert før du bruker den.
- La det være minst 1 m klaring rundt gassgrillen under bruk.
- Gassgrillen må ikke brukes innendørs eller i et lukket rom.
- Ikke blokker strømmen av ventilasjonsluft rundt grillen.

### Før tenning

Kontroller gasslangen før gassventilen åpnes. Bytt umiddelbart ut slangen hvis den har tegn til slitasje eller skader. Utfør en lekkasjetest før bruk. Ikke bruk grillen hvis du kjenner gasslukt.

### Forberedelse

Hvis du vil hindre at mat fester seg til risten, kan du pensle litt matolje på den før hver grilling.

**MERK!** Første gangen du bruker grillen, kan fargen endres noe. Dette er normalt.

### Tenning

1. Les disse anvisningene før du tenner grillen.
2. Åpne lokket.
3. Kontroller at samtlige brytere står på •.
4. Koble regulatoren til ventilen på gassbeholderen og åpne ventilen.
5. Trykk inn og vri innstillingsbryteren mot klokken omtrent til 1/4 til du hører et klikk og brennerne tennes.
6. Still inn ønsket flammestørrelse mellom 1/4 og 1/2.

Hvis brenneren ikke tennes etter flere forsøk, kan den tennes manuelt som beskrevet nedenfor.

1. Åpne lokket.
2. Kontroller at samtlige innstillingsbrytere står på •.
3. Åpne gassventilen eller regulatoren langsomt, hvis den ikke allerede er åpen.
4. Plasser en fyrstikk i fyrstikkholderen.
5. Før inn holderen med den tente fyrstikken gjennom risten til den brenneren du vil tenne.
6. Trykk inn og vri innstillingsbryteren til 1/2.
7. Hvis brenneren ikke tennes innen 5 sekunder, vrir du innstillingsbryteren til •. Vent i 5 minutter, slik at gassen fordunster, så prøver du igjen.
8. Når brenneren er tent, vrir du innstillingsbryteren til ønsket posisjon.

### Etter grilling

Etter avsluttet grilling vrir du alle brennere til HI og lar dem brenne i 5 minutter. Dermed brenner du bort matrester etter grillingen, slik at det blir enklere å rengjøre grillen. Lokket må være åpent hele tiden. Når du er ferdig, vrir du samtlige innstillingsbrytere med klokken til avstengt posisjon og stenger av gassen på beholderen. Vent til grillen er tilstrekkelig nedkjølt før du lukker lokket.

### Tips

1. På den øvre risten (varmeristen) kan du holde ferdig tilberedt mat varm, riste brød eller grille mat i aluminiumsfolie.
2. Bruk sidebrenneren som en vanlig stekeplate til å koke, brune eller steke.
3. Til sidebrenneren anbefales kokekar med bunndiameter 160–240 mm.
4. Reduser faren for høye flammer ved å grille magert kjøtt og unngå for høye temperaturer.
5. Mat som ikke skal tilberedes på sterk varme, som fisk og grønnsaker, pakker du inn i aluminiumsfolie og griller indirekte eller legger på den øvre risten (varmeristen).
6. Bruk en lang grilltang eller grillspade i stedet for gaffel til å snu kjøttet, så renner ikke kjøttsaften ut.
7. Når du griller direkte på risten, kan du stille inn brennerne på ulike nivåer, slik at mat som krever ulik indre temperatur blir ferdig samtidig.
8. Bruk væskebeholder for å redusere flammerisikoen og få saftigere kjøtt. Før du begynner å grille, tar du av risten og setter et kraftig, grunt kokekar direkte på varmeplatene. Fyll det halvveis opp med vann, fruktjus eller annen smaksatt væske. Legg risten tilbake og plasser maten over kokekaret.
9. Roterende spyd, grillkurver, vertikale kyllingholdere og annet tilbehør kan gjøre grillingen mer variert, redusere tilberedningstiden og forenkle rengjøringen etterpå.
10. Rengjør ristene med grillbørste etter avsluttet grilling. Bruk beskyttelse og fjern forsiktig avleiringene mens ristene fortsatt er varme.
11. La grillen kjøle etter bruk. Smør de rene ristene med et tynt, beskyttende lag matolje. Tøm dryppskålen, tørk av grillen utvendig med et mildt rengjøringsmiddel og dekk til grillen med egnet beskyttelse.

## VEDLIKEHOLD

Rengjør grillen etter bruk, og hvis den har stått ubrukt over lengre tid.

### MERK!

- Grillen og alle delene må kjøles ned før rengjøring.
- Slå aldri vann på grillen mens flatene fortsatt er varme.
- Bruk alltid beskyttelse ved håndtering av varme deler.

### Grillrister

Rengjør filteret med varmt såpevann. Fjern matrester med et mildt rengjøringsmiddel og en myk svamp. Skyll av risten og la den tørke ordentlig.

### Vedlikehold av brennerne

Ved vanlig bruk holder det at avleiringer brennes bort etter grilling for at brenneren skal holdes ren. Brenneren bør tas av og rengjøres en gang i året, eller hvis det dannes mye avleiringer. Kontroller at det ikke er blokkeringer (smuss, insekter) i brenneråpningene eller brennerørene. Rens rørene med piperenser. Bruk stålbørste for å fjerne korrosjon. Sørg for at brennerøret havner rett over ventilutløpet når du setter tilbake brenneren.

### Grill

Skrap regelmessig bort fett fra grillen med en myk plast- eller treskrape. Alt fett trenger ikke fjernes fra grillen. Rengjør ved behov med varmt vann og oppvaskmiddel og en myk klut eller en nylonoppvaskbørste. Ta av grillflatene og brennerne før grundig rengjøring. Gassregulatoren og grenrøret skal ikke senkes ned i vann. Kontroller at brennerne fungerer korrekt etter at de er montert på nytt. Kontroller alle skrueforbindelser en gang i året og stram til etter behov. Dekk til grillen hvis den skal stå utendørs over lengre tid, særlig om vinteren.

### Oppbevaring

Oppbevares tørt og kjølig. Dekk til brennerne med aluminiumsfolie, slik at ikke insekter og smuss samles i brenneråpningene. Hvis produktet oppbevares innendørs, må gassbeholderen kobles fra. Oppbevar ikke gassbeholderen innendørs. Gassbeholderen skal alltid oppbevares utendørs, utilgjengelig for barn, på et tørt, godt ventilert sted, atskilt fra varme- eller antennelseskilder.

## FEILSØKING

PROBLEM	MULIG ÅRSAK	LØSNING
Brenneren kan ikke tennes med tenneren.	Batteriet er utladet.	Bytt ut AA-batteriet.
	Ledninger eller elektroder er dekket av matrester.	Rengjør ledninger og/eller elektroder med alkohol.
	Elektroder og brenner er fuktige.	Tørk dem med klut.
	Skadet elektrode – gnister ved skaden.	Bytt ut elektroden.
	Ledning løs eller frakoblet.	Koble til ledningen eller bytt ut elektroden/ledningen
	Ledning kortslutter (gnistdannelse mellom tenner og elektrode).	Bytt ut tennerledningen/elektroden.
	Defekt tenner.	Bytt ut tennerledningen/elektroden.
Brenneren kan ikke tennes med fyrstikk.	Ingen gasstilførsel.	Kontroller om gassbeholderen er tom. Hvis gassbeholderen er tom, må den skiftes ut eller fylles på, eller les videre under Plutselig reduksjon i gasstilførsel eller flammehøyde.
	Tilkoblingsmutter og regulator feil tilkoblet.	Vri tilkoblingsmutteren en halv til trekvart runde til den stopper. Stram til for hånd, ikke bruk verktøy.
	Blokkering av gasstilførsel.	Rens gassledningen. Kontroller at slangen ikke er bøyd.
	Spindelveg eller insektbol i brennerøret.	Rens brennerøret.
	Brenneråpningene er tette eller blokkerte.	Rengjør brennerportene.
Plutselig reduksjon i gasstilførsel eller flammehøyde.	Gassbeholder tom.	Bytt ut eller fyll på gassbeholderen.
	Ved for kraftig gasstilførsel, kan sikkerhetsanordningen ha blitt utløst.	Vri innstillingsbryterne til avslått posisjon, vent 30 sekunder og tenn grillen. Hvis flammene fremdeles er lave, må sikkerhetsanordningen tilbakestilles ved å vri innstillingsbryterne til avslått posisjon og lukke gassventilen. Koble fra regulatoren. Vri innstillingsbryterne til HIGH og vent 1 minutt. Vri innstillingsbryterne til avslått posisjon, koble til regulatoren og kontroller tilkoblingene for lekkasje. Åpne gassventilen langsomt, vent 30 sekunder og tenn grillen som beskrevet i tenningsanvisningene.
Ujevn flamme, flammen løper ikke langs hele brenneren.	Brenneråpningene er tette eller blokkerte.	Rengjør brennerportene.

Flammen er gul eller oransje.	En ny brenner kan ha oljerester fra produksjonen.	La grillen brenne i 15 minutter med lokket igjen.
	Spindelrev eller insektbol i brennerrøret.	Rens brennerrøret.
	Matrester, fett eller salt på brenneren.	Rengjør brenneren.
	Ventilen er ikke rettet opp mot injektorrøret.	Kontroller at brennerrøret er riktig koblet til injektoren.
Flammen slukner.	Kraftig vind eller vindkast.	Ikke bruk grillen i kraftig vind.
	Lavt gassnivå.	Bytt ut eller fyll på gassbeholderen.
	Strømningsbegrensningsventilen har blitt utløst.	Juster (senk) temperaturen.
Langvarig fettbrann.	Fett som har rent ned fra mat, har samlet seg rundt brennersystemet.	Vri innstillingsbryteren til avstengt posisjon og lukk gassventilen. Lukk igjen lokket og la ilden brenne ut. Ta ut alle deler og rengjør dem når grillen er avkjølt.
Baktenning (ild i brennerrør).	Brennere og/eller brennerrør blokkert.	Rengjør brennere og/eller rens brennerrørene.
Innsiden av lokket flaker seg.	Lokket er produsert i rustfritt stål og er ikke malt.	Fettavleiringer har brent seg fast og dannet flak. Rengjør grundig.

## ZASADY BEZPIECZEŃSTWA

### Przed użyciem przeczytaj uważnie instrukcję obsługi!

Zachowaj ją w celu wykorzystania w przyszłości.

- Grill gazowy jest przeznaczony wyłącznie do użytku na zewnątrz pomieszczeń.
- Nie przemieszczaj grilla w czasie jego używania.
- Nie próbuj nigdy modyfikować grilla, może to spowodować zarówno obrażenia ciała, jak i szkody materialne.
- Części zabezpieczone fabrycznie nie powinny być wymieniane przez użytkownika.

### NIEBEZPIECZEŃSTWO!

Jeśli czujesz zapach gazu:

- Odetnij dopływ gazu do grilla.
- Zgaś wszystkie płomienie, nie korzystaj z urządzeń elektrycznych.
- Otwórz pokrywkę i przewietrz wnętrze.
- Sprawdź szczelność przewodów gazowych za pomocą roztworu mydła.
- Jeżeli zapach się utrzymuje, natychmiast skontaktuj się z dostawcą gazu lub strażą pożarną.

**WAŻNE!** Nieprzestrzeganie niniejszych zaleceń grozi pożarem i/lub wybuchem. Odpowiedzialnością użytkownika jest zapewnienie prawidłowego montażu, instalacji i konserwacji grilla. Nieprzestrzeganie wszystkich zaleceń grozi poważnymi obrażeniami ciała i/lub uszkodzeniem mienia. Modyfikacje grilla, nieprawidłowe użycie lub niestosowanie się do instrukcji spowoduje wygaśnięcie gwarancji.

### OSTRZEŻENIE!

- Elementy grilla gazowego mogą być gorące. Nie pozwalaj dzieciom przebywać w pobliżu grilla.
- Nie przechowuj benzyny ani innych łatwopalnych substancji w pobliżu grilla.

### Zasady bezpieczeństwa

- Po każdej wymianie butli gazowej lub po dłuższym nieużywaniu grilla sprawdź szczelność wszystkich przewodów zgodnie ze wskazówkami.
- Grill jest przeznaczony wyłącznie do użytku domowego i nie nadaje się do zastosowań komercyjnych.
- Nigdy nie używaj butli gazowej, która posiada widoczne uszkodzenia.
- Nie przechowuj butli zapasowej pod produktem ani w jego pobliżu.
- Nigdy nie używaj grilla gazowego, jeżeli jesteś zmęczony lub pod wpływem narkotyków, alkoholu czy leków.
- Nigdy nie używaj do grilla gazowego węgla drzewnego, rozpałki w płynie, kamieni wulkanicznych, benzyny, nafty czy alkoholu.
- Benzyna lub inne substancje łatwopalne nie mogą być przechowywane ani używane w odległości mniejszej niż 8 m od grilla.
- Minimalna odległość grilla od materiałów palnych wynosi 1 m po bokach i z tyłu. Nie używaj grilla pod konstrukcjami wykonanymi z łatwopalnych materiałów.
- Nie używaj grilla, dopóki nie będzie w pełni zmontowany, a wszystkie części prawidłowo zamontowane i dokręcone.
- Dokładnie czyść grill i regularnie go sprawdzaj. Przed każdym użyciem oczyść i sprawdź wąż. Przed użyciem grilla wymień wąż, jeżeli wykazuje on ślady zużycia, uszkodzenia lub jest nieszczelny.

- Używaj wyłącznie oryginalnych części zamiennych. Użycie innych części i akcesoriów może prowadzić do utraty gwarancji.
- W czasie użytkowania zawsze powinna być dostępna sprawna gaśnica. Palącego się oleju lub tłuszczu nie należy gasić wodą. Użyj gaśnicy proszkowej typu B lub C albo stłum ogień ziemią, piaskiem lub sodą oczyszczoną.
- Grill gazowy należy ustawić na twardym podłożu i nie należy go stosować na łodziach i w pojazdach rekreacyjnych.
- Nigdy nie pozostawiaj rozpalonego grilla bez nadzoru. Podczas korzystania z grilla upewnij się, że dzieci i zwierzęta domowe znajdują się w bezpiecznej odległości.
- Nie przemieszczaj grilla w czasie jego używania.
- Pokrywę otwieraj zawsze ostrożnie i powoli. Ciepło i para spod pokrywy mogą spowodować poparzenia.
- Wąż gazowy umieść jak najdalej od rozgrzanych powierzchni i kapiącego tłuszczu.
- Trzymaj kable z dala od gorących części grilla.
- Po zakończeniu pracy zamknij zawór butli.
- Powierzchnia grilla nigdy nie powinna być całkowicie zakryta.
- Nie blokuj otworów wentylacyjnych w pokrywie.
- Do obsługi gorących części używaj rękawic ochronnych.

Przed rozpoczęciem montażu i użytkowania dokładnie przeczytaj niniejsze wskazówki.

- Grill gazowy należy montować na dużej, czystej powierzchni. Zapoznaj się z listą części i rysunkami montażu. Montaż powinny przeprowadzać dwie osoby.
- Zawsze używaj rękawic ochronnych.
- Montaż należy przeprowadzić na płaskim, twardym podłożu, bez dołków i szczelin, unikając w ten sposób ryzyka utraty niektórych niewielkich części i elementów montażowych.
- Nie montuj ani nie przesuwaj grilla gazowego na miękkich podłogach ani dywanach, które mogą ulec uszkodzeniu.
- Aby montaż był poprawny, zachowaj podaną niżej kolejność czynności.
- Przed przystąpieniem do montażu usuń wszystkie zabezpieczenia foliowe.
- Nie łącz elementów na siłę, może to spowodować obrażenia ciała i/lub uszkodzenie mienia.
- Na początku elementy montażowe dokręć ręcznie. Po zakończeniu montażu dokręć je narzędziami.









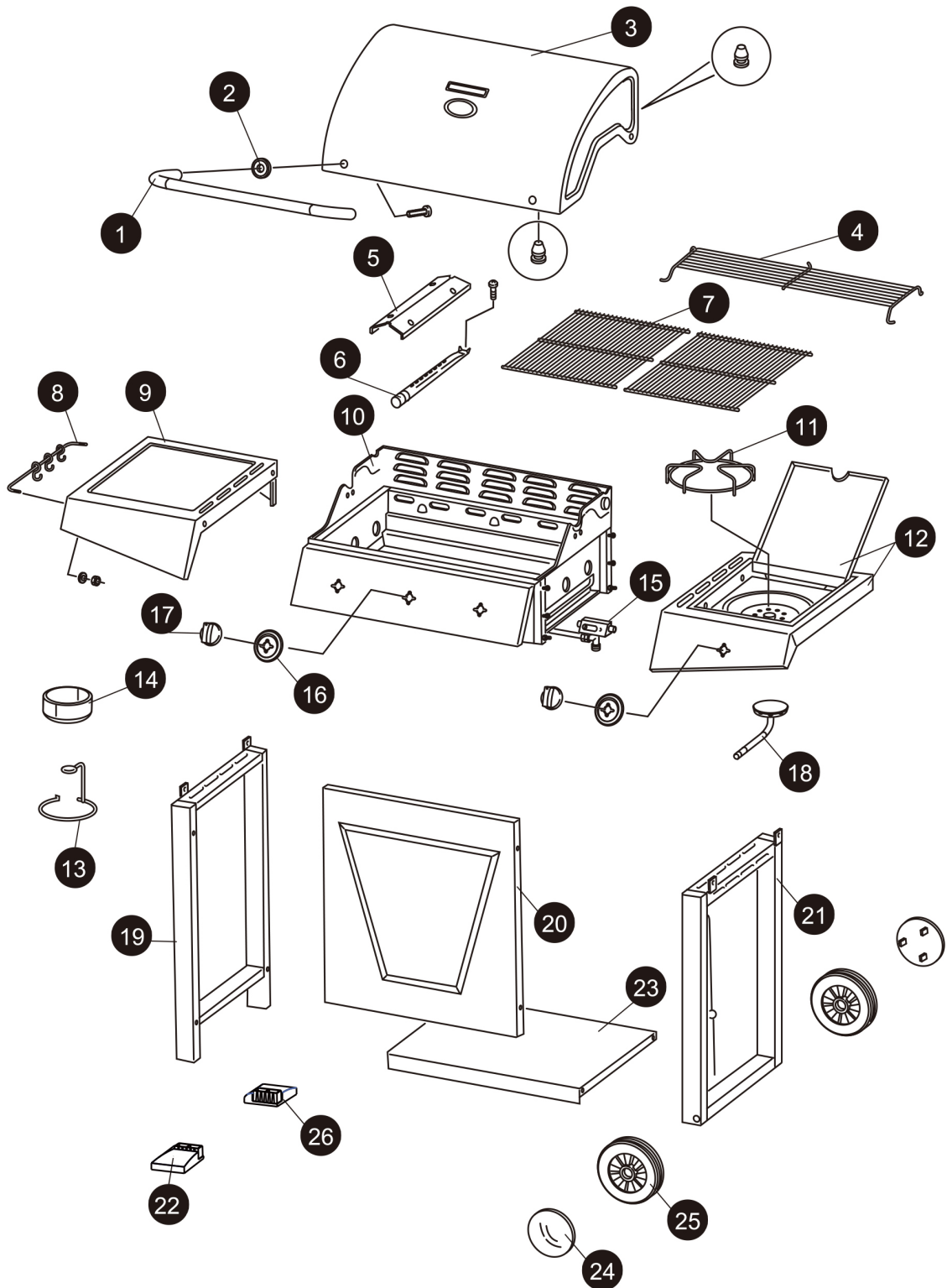







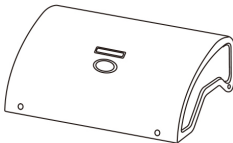

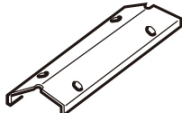

**WAŻNE!** Obchodź się ostrożnie z wszystkimi elementami, aby uniknąć skaleczenia.

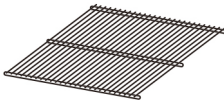
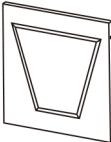

## DANE TECHNICZNE

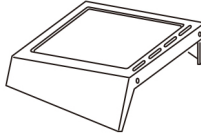
Rozmiar dyszy przypadku palnika głównego	0,91 mm
Rozmiar dyszy boczny palnik	0.90 mm
Gaskategori	I3B/P(30)
Moc przypadku palnika głównego	10,5kW (750g/h)
Moc boczny palnik	3,5kW( 255g/h)
Całkowita moc wytwarzana	14KW (1005g/h)
Typ gazu	G30 Butan, G31 propan
Ciśnienie gazu	30 mbar

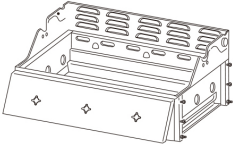
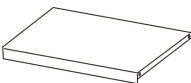

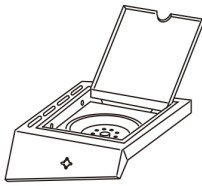

OPIS



Nr	Nazwa		Liczba	Nr	Nazwa		Liczba
1	Uchwyt, pokrywa		1 szt.	14	Ociekacz		1 szt.
2	Podkładka		2 szt.	15	Obudowa zaworu, palnik boczny		1 szt.
3	Pokrywa		1 szt.	16	Uchwyt, pokrętko regulacyjne		4 szt.
4	Ruszt do podgrzewania		1 szt.	17	Pokrętko regulacyjne		4 szt.
5	Ochrona płomienia		3 szt.	18	Palnik boczny		1 szt.
6	Palnik główny		3 szt.	19	Panel lewy, wózek		1 szt.
7	Ruszt grillowy		2 szt.	20	Panel przedni, wózek		1 szt.
8	Uchwyt z haczykiem		1 szt.	21	Panel prawy, wózek		1 szt.
9	Blat, lewy		1 szt.	22	Plastikowa stopka		2 szt.
10	Grill		1 szt.	23	Panel dolny, wózek		1 szt.
11	Ruszt palnika bocznego		1 szt.	24	Ostona koła		2 szt.

12	Blat, prawy		1 szt.	25	Koło		2 szt.
13	Uchwyt ociekacza		1 szt.				

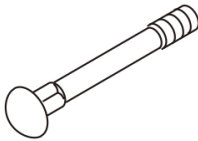
### Elementy montażowe

Nazwa	Wymiary	Element	Liczba
AA	M5 x 12		8
BB	M4 x 10		2
CC	ST5 x 8		8
DD	M10 x 75		2
EE	D10		2
FF	M10		2

## MONTAŻ BUTLI GAZOWEJ

### WAŻNE!

- Użyj butli gazowych w standardzie G30/G31 z zaworem i gwintem zewnętrznym.
- Użyj standardowego węża o maksymalnej długości 1,5 m. Cały wąż powinien być widoczny do sprawdzenia po zamontowaniu.

**OSTRZEŻENIE!** Używaj wyłącznie reduktora i butli zalecanych przez producenta. Użycie innego reduktora niesie ze sobą niebezpieczeństwo i prowadzi do utraty gwarancji.

### Podłączanie zbiornika z gazem

- Przed podłączeniem sprawdź, czy złączka butli gazowej, reduktor, palniki oraz kielichy palników nie są zastonięte.
- Podłącz przewód gazu do butli gazowej, przekręcając pokrętkę maksymalnie w prawo. Upewnij się, że wąż nie jest skręcony.

### Odłączanie zbiornika z gazem

- Przed odłączeniem sprawdź, czy zawór butli jest zamknięty.
- Odłącz przewód gazu od butli gazowej, przekręcając pokrętkę w lewo aż do poluzowania przewodu.

- Zawsze po podłączeniu przeprowadź test szczelności.

**NIEBEZPIECZEŃSTWO!** Nie wymieniaj butli gazowej w pobliżu źródeł zapłonu.

### **Kontrola szczelności (można przeprowadzić wyłącznie w dobrze wentylowanym miejscu)**

- Sprawdź, czy pokrętło regulacyjne znajduje się w pozycji wyłączonej.
- Otwórz zawór gazu.
- Sprawdź wszystkie połączenia gazu w układzie, łącznie z połączeniami zaworów, węży i reduktora, aplikując na nich roztwór mydła.
- W przypadku nieszczelności wytworzą się pęcherzyki. Zamknij zawór gazu i dokręć nieszczelne połączenie. Powtórz test. Jeżeli w dalszym ciągu powstają pęcherzyki, zamknij zawór gazu i skontaktuj się z dystrybutorem produktu. Test szczelności przeprowadzaj raz do roku oraz każdorazowo po wymianie lub odłączeniu butli.

**UWAGA!** NIGDY nie przeprowadzaj testu szczelności przy pomocy otwartego płomienia.

## **OBSŁUGA**

### **OSTRZEŻENIE!**

- Przed użyciem sprawdź, czy grill jest właściwie zmontowany.
- W trakcie używania grilla pozostaw wokół niego co najmniej 1 m wolnej przestrzeni.
- Nigdy nie używaj grilla wewnątrz pomieszczenia ani w zamkniętych przestrzeniach.
- Nie blokuj swobodnego przepływu powietrza wokół obudowy grilla.

### **Przed zapaleniem**

Przed otwarciem zaworu gazowego dokonaj kontroli węża gazowego. Jeżeli wąż wykazuje ślady zużycia lub uszkodzenia, niezwłocznie go wymień. Przed użyciem przeprowadź test szczelności. Nie korzystaj z grilla, jeżeli czujesz zapach gazu.

### **Przygotowania**

Jeżeli chcesz zapobiec przywieraniu potraw do rusztu, nałóż niewielką ilość oleju jadalnego na ruszt przed rozpoczęciem grillowania.

**UWAGA!** Przy pierwszym użyciu grilla jego kolor może nieznacznie się zmienić. Jest to normalne zjawisko.

### **Zapłon**

1. Przed zapaleniem przeczytaj niniejsze wskazówki.
2. Otwórz pokrywę.
3. Upewnij się, że wszystkie pokrętła znajdują się w położeniu •.
4. Podłącz reduktor do zaworu butli gazowej i otwórz zawór.
5. Wciśnij i przekręć pokrętło regulacyjne w lewo do położenia 1/4, aż usłyszysz kliknięcie i palniki zapalą się.
6. Ustaw żadaną wysokość płomienia od 1/4 do 1/2.

Jeżeli grill nie zapali się po kilku próbach, można zapalić go ręcznie według instrukcji poniżej.

1. Otwórz pokrywę.
2. Upewnij się, że wszystkie pokrętła regulacyjne znajdują się w położeniu •.
3. Powoli otwórz zawór gazu lub reduktor, jeżeli jeszcze nie został otwarty.
4. Umieść zapałkę w uchwycie na zapałki.
5. Wsuń uchwyt z zapaloną zapałką przez kratkę palnika, który chcesz zapalić.
6. Wciśnij i przekręć pokrętło regulacyjne do położenia 1/2.

7. Jeżeli palnik nie zapali się w ciągu 5 sekund, przekręć pokrętkę regulacyjną do położenia •. Odczekaj 5 minut, aż gaz się ulotni i spróbuj ponownie.
8. Po zapaleniu palnika przekręć pokrętkę regulacyjną w żądane położenie.

### Po zakończeniu grillowania

Po zakończeniu grillowania przekręć wszystkie palniki do pozycji HI i pozwól, aby paliły się przez 5 minut. Pozwoli to na wypalenie resztek jedzenia i ułatwi czyszczenie grilla. W tym czasie pokrywa musi być otwarta. Po zakończeniu przekręć wszystkie pokrętki regulacyjne całkowicie w prawo do położenia zamkniętego i wyłącz dopływ gaz na butli. Przed zamknięciem pokrywy odczekaj, aż grill wystarczająco ostygnie.

### Wskazówki

1. Na górnym ruszcie (ruszcie do podgrzewania) możesz utrzymać ciepło gotowego jedzenia, opiekać chleb lub przygotowywać potrawy w folii aluminiowej.
2. Używaj palnika bocznego jak zwykłego piecyka do gotowania, przypiekania lub smażenia.
3. Do palnika bocznego zaleca się stosowanie naczyń z dnem o średnicy 160–240 mm.
4. Możesz zapobiec powstawaniu wysokiego płomienia, używając chudego mięsa i unikając zbyt wysokiej temperatury.
5. Delikatniejszych potraw, takich jak ryby i warzywa, nie należy grillować bezpośrednio, lecz zawinąć je w folię aluminiową lub położyć na górnym ruszcie (do podgrzewania).
6. Do przewracania mięsa zamiast widelca użyj długich szczypiec lub łopatkę do grillowania, co zapobiegnie wyciekaniu soków z mięsa.
7. W czasie grillowania bezpośrednio na ruszcie możesz ustawić palniki na różnych poziomach, tak aby jednocześnie przygotowywać potrawy, które wymagają różnych temperatur wewnętrznych.
8. Użycie zbiornika z wodą ogranicza ryzyko powstania płomieni i pozwala uzyskać bardziej soczyste mięso. Przed rozpoczęciem grillowania zdejmij ruszt i postaw mocny, płaski garnek bezpośrednio na płycie grzewczej. Wypełnij go do połowy wodą, sokiem owocowym lub innym doprawionym płynem. Załóż ponownie ruszt i umieść potrawę nad patelnią.
9. Rożen, koszyki do grillowania, pionowe uchwyty do kurczaków i inne akcesoria pozwalają urozmaicić grillowanie, skrócić czas przygotowywania potraw, a potem ułatwić czyszczenie urządzenia.
10. Po skończeniu grillowania wyczyść ruszt szczotką do grilla. Użyj rękawic ochronnych i ostrożnie usuń resztki jedzenia, kiedy ruszty są jeszcze ciepłe.
11. Po każdym użyciu odczekaj, aż grill ostygnie. Posmaruj oczyszczone ruszty cienką warstwą ochronną oleju jadalnego. Opróżnij ociekacz, wyczyść grill od zewnątrz łagodnym środkiem do zmywania i przykryj grill odpowiednią osłoną.

## KONSERWACJA

Czyść grill po każdym użyciu lub po dłuższym okresie nieużywania.

### UWAGA!

- Przed przystąpieniem do czyszczenia grill i wszystkie części muszą ostygnąć.
- Nie polewaj wody na grill, kiedy powierzchnie są jeszcze gorące.
- Do obsługi gorących części zawsze używaj rękawic ochronnych.

### Ruszt grillowy

Wyczyść ruszt ciepłą wodą z mydłem. Usuń reszki jedzenia za pomocą łagodnego środka czyszczącego i miękkiej gąbki. Opłucz ruszt i pozostaw do wyschnięcia.

### Konserwacja palników

Przy normalnym użytkowaniu do utrzymania palnika w czystości wystarczy, że resztki jedzenia wypalą się po grillowaniu. Palnik należy wyjąć i oczyścić raz w roku lub częściej, gdy zbierze się na nim wiele warstw. Sprawdź, czy otwory i rurki palnika nie są zapchane (brud, owady). Oczyść rurki wyciorem do fajki. Do usuwania rdzy użyj stalowej szczotki. Przy wymianie palnika upewnij się, że rurki palnika znajdują się tuż nad wylotem zaworu.

## Grill

Regularnie zeskrobuj tłuszcz z grilla przy pomocy miękkiej, plastikowej lub drewnianej skrobaczki. Nie trzeba usuwać całego tłuszczu z grilla. W razie potrzeby wymyj ciepłą wodą i płynem do mycia naczyń oraz miękką szmatką lub szczoteczką nylonową. Zdejmij płyty grilla i palniki przed gruntownym czyszczeniem. Nie należy zanurzać w wodzie reduktora gazu i rurki rozgałęznej. Sprawdź, czy palniki działają prawidłowo po ponownym zamontowaniu. Raz w roku sprawdź wszystkie połączenia śrubowe i dokręć w razie potrzeby. Przykryj grill, jeżeli będzie stał na zewnątrz przez dłuższy czas, zwłaszcza zimą.

## Przechowywanie

Przechowuj grill w suchym i chłodnym miejscu. Przykrywaj palniki folią aluminiową, aby owady lub inne zabrudzenia nie mogły się gromadzić w otworach palników. Jeżeli produkt jest przechowywany wewnątrz pomieszczenia, należy odłączyć butlę z gazem. Nie przechowuj butli gazowej wewnątrz pomieszczeń. Butla gazowa zawsze powinna być przechowywana na zewnątrz, niedostępna dla dzieci, w suchym, dobrze wentylowanym miejscu, z dala od źródeł ciepła i zapłonu.

## WYKRYWANIE USTEREK

USTERKA	MOŻLIWA PRZYCZYNA	ROZWIĄZANIE
Nie można zapalić palnika zapalarką.	Akumulator jest rozładowany.	Wymień baterię AA.
	Przewody lub elektroda pokryte resztkami jedzenia.	Oczyść alkoholem przewody i/lub elektrodę.
	Elektroda i palnik są wilgotne.	Wytrzyj suchą szmatką.
	Uszkodzona elektroda – iskry w miejscu uszkodzenia.	Wymień elektrodę.
	Luźny lub odłączony przewód.	Podłącz przewód lub wymień elektrodę/przewód.
	Przewody zwierają (wytwarzanie iskry pomiędzy zapalarką a elektrodą).	Wymień przewód zapalarki/elektrodę.
	Zepsuta zapalarka.	Wymień przewód zapalarki/elektrodę.
Nie można zapalić palnika zapalką.	Brak przepływu gazu.	Sprawdź, czy butla gazowa jest pusta. Jeżeli butla gazowa jest pusta, wymień ją lub napełnij, albo przeczytaj punkt Nagłe zmniejszenie przepływu gazu lub wysokości płomienia.
	Nakrętka łącząca i reduktor są podłączone nieprawidłowo.	Przekręć nakrętkę łączącą od pół do trzech czwartych obrotu do zatrzymania. Dokręć tylko ręcznie, nie używaj żadnych narzędzi.
	Zablokowany przepływ gazu.	Wyczyść przewód gazowy. Upewnij się, że wąż nie jest zagięty lub skręcony.
	Pajęczyna lub gniazdo owadów w rurce palnika.	Wyczyść rurkę palnika.
	Otwory palnika są zapchane lub zablokowane.	Wyczyść otwory palnika.

Nagle zmniejszenie przepływu gazu lub wysokości płomienia.	Pusta butla gazowa.	Wymień lub napełnij butlę gazową.
	Zbyt mocny przepływ, urządzenie zabezpieczające mogło się włączyć.	Przekręć pokrętkę regulacyjną do pozycji wyłączonej, odczekaj 30 sekund i zapal grill. Jeżeli płomień w dalszym ciągu są niskie, zresetuj urządzenie zabezpieczające, przekręcając pokrętkę regulacyjną do pozycji wyłączonej i zamykając zawór gazu. Odłącz reduktor. Przekręć pokrętkę regulacyjną do położenia HIGH i odczekaj 1 minutę. Przekręć pokrętkę regulacyjną do pozycji wyłączonej, podłącz reduktor i sprawdź szczelność połączeń. Otwórz powoli zawór gazu, odczekaj 30 sekund i zapal grill zgodnie z instrukcją zapalania.
Nieregularny płomień, płomień nie występuje wzdłuż całego palnika.	Otwory palnika są zapchane lub zablokowane.	Wyczyść otwory palnika.
Płomień jest żółty lub pomarańczowy.	Na nowym palniku mogą być pozostałości oleju z produkcji.	Pozostaw zapalony grill na 15 minut z zamkniętą pokrywą.
	Pajęczyna lub gniazdo owadów w rurce palnika.	Wyczyść rurkę palnika.
	Resztki jedzenia, tłuszcz lub sól na palniku.	Wyczyść palnik.
	Zawór nie jest skierowany na rurkę wtryskiwacza.	Sprawdź, czy rurka palnika jest właściwie podłączona do wtryskiwacza.
Płomień gaśnie.	Silny lub porywisty wiatr.	Nie używaj grilla przy silnym wietrze.
	Niski poziom gazu.	Wymień lub napełnij butlę gazową.
	Zawór ograniczający przepływ włączył się.	Wyreguluj (obniż) temperaturę
Długotrwały pożar tłuszczu.	Spływający z potrawy tłuszcz odłożył się dookoła układu palnika.	Przekręć pokrętkę regulacyjną do pozycji wyłączonej i zamknij zawór. Zamknij pokrywę, płomień się wypalił. Kiedy grill ostygnie, wyjmij wszystkie części i oczyść je.
Strzelanie (ogień w rurce palnika).	Palnik i/lub rurka palnika są zatkane.	Oczyść palnik i/lub wyczyść rurki palnika.
Wewnętrzna strona pokrywy łuszczy się.	Pokrywa wykonana jest ze stali nierdzewnej i nie jest pomalowana.	Spalone warstwy tłuszczu utworzyły łuski. Dokładnie wyczyść.

## SAFETY INSTRUCTIONS

---

### Read the operating instructions carefully before use!

Please retain for future reference.

- The LPG grill is only intended for outdoor use.
- Do not move the LPG grill during use.
- Never try to modify the LPG grill, as it can be dangerous and cause personal injury and property damage.
- Parts that are sealed from the factory may not be changed by the user.

### DANGER!

If there is a smell of gas:

- Shut off the gas supply to the LPG grill.
- Extinguish all flames, do not use electrical equipment.
- Open the cover and ventilate the area.
- Leak-test the gas pipes with soapy solution.
- Immediately contact the gas supplier or the fire brigade if the smell of gas remains.

**IMPORTANT!** If these instructions are not followed, there is a risk of fire and/or explosion. It is the user's responsibility to ensure that the LPG grill is correctly assembled, installed and maintained. If all of the instructions are not followed, there is a risk of personal injury and/or property damage. Modifications to the LPG grill, improper use or failure to follow the instructions invalidates the guarantee.

### WARNING

- The LPG grill's parts may be hot. Do not let children near the LPG grill.
- Do not store or use petrol or other flammable substances in the proximity of the grill.

### Safety instructions

- Leak-test all connections according to the instructions after every change of gas cylinder, or if the LPG grill has not been used for a longer time.
- The LPG grill is only intended for household use and is not suitable for commercial use.
- Never use a gas cylinder that displays signs of damage.
- Do not store a reserve gas cylinder under or near the product.
- Never use the LPG grill when you are tired or under the influence of drugs, alcohol or medication.
- Never use charcoal, lighter fluid, lava stones, petrol, paraffin oil or alcohol in the LPG grill.
- Petrol and other flammable substances may not be stored or used closer than 8 metres from the LPG grill.
- The minimum distance from the LPG grill to combustible materials is 1 metre from the sides and the back. Do not use the LPG grill when carrying out construction using flammable materials.
- Do not use the LPG grill if it is not completely assembled or if all parts are not correctly installed and tightened.
- Clean the LPG grill carefully and check it regularly. Clean and check the hose before each use. Replace the hose before use if it shows signs of wear, damage or leakage.
- Only use original spare parts. Use of other parts can be dangerous and invalidate the guarantee.

- A working fire extinguisher must always be available during use. Oil or fat that burns cannot be extinguished with water. Use a class B or C powder-extinguisher or suffocate the fire with earth, sand or bicarbonate.
- The LPG grill must stand on a solid surface and may not be used on boats or in recreational vehicles.
- Never leave the LPG grill unattended when it is lit. Keep children and pets at a safe distance from the LPG grill when it is being used.
- Do not move the LPG grill during use.
- Always open the cover carefully and slowly. The heat and the steam from under the cover can cause burns.
- Always put the gas hose as far away from hot surfaces and dripping fat as possible.
- Keep hoses away from the grill's hot parts.
- Close the valve on the gas cylinder once you are finished using it.
- The grill surfaces must never be completely covered over.
- Do not block the ventilation openings in the cover.
- Use protective gloves when handling hot parts.

Read these instructions carefully before assembly and use.

- Assemble the LPG grill on a large, clean surface. Look at the list of parts and the assembly illustrations. Assembly requires two persons.
- Always use protective gloves.
- Carry out assembly on flat, hard surface without holes or chinks so that there is no risk of losing small parts and assembly parts.
- Do not assemble or move the LPG grill on soft floors or carpets that can be damaged.
- Go through the steps in the set order for correct assembly.
- Remove all protective plastic before assembly.
- Do not force pieces together as this can cause personal injury and/or damage to property.
- First use your fingers to tighten all assembly parts. When an assembly step is complete, you can go back and tighten the parts with tools.









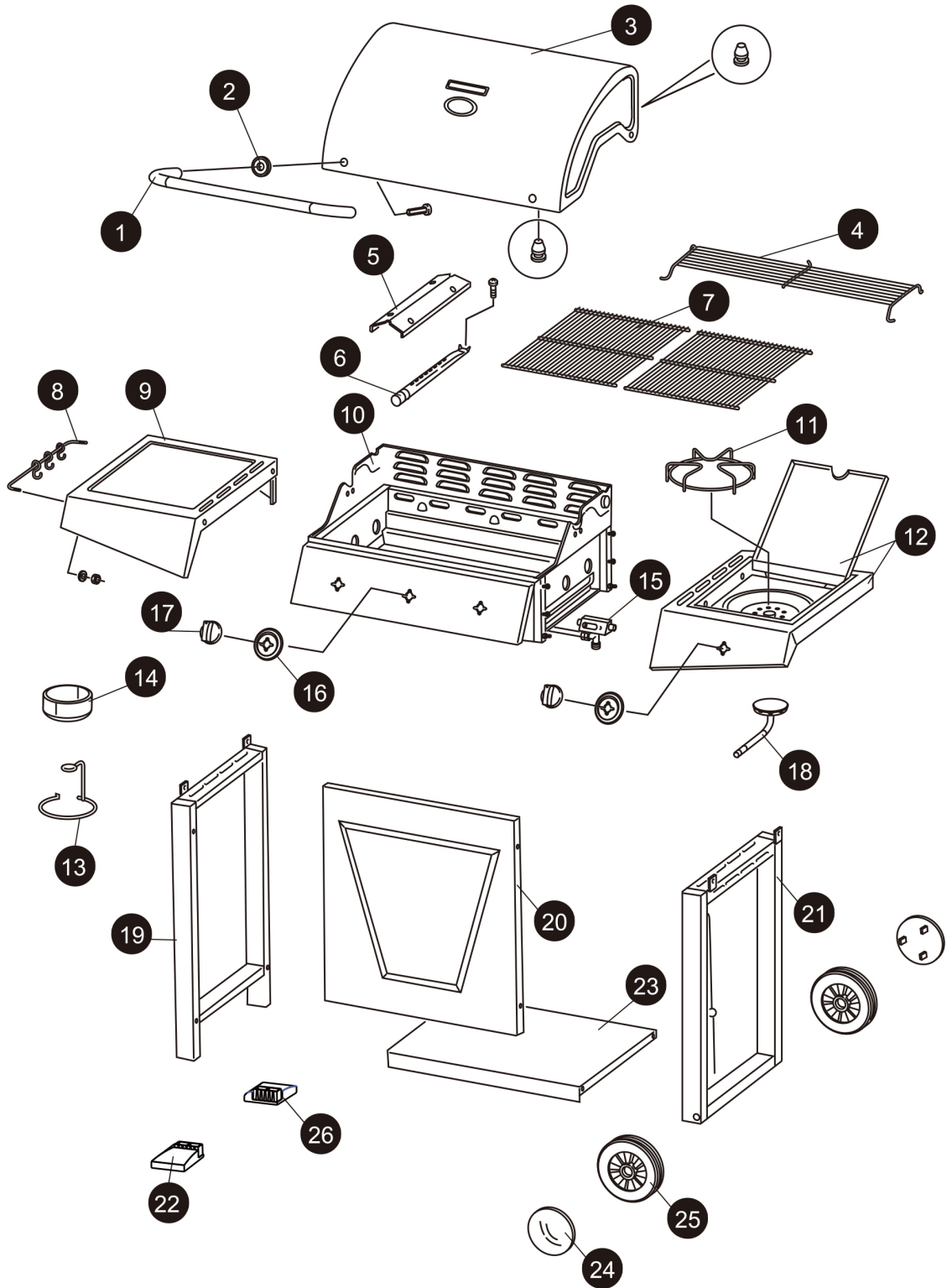





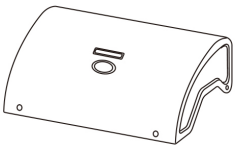

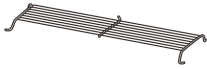

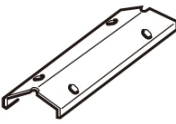

**IMPORTANT!** Handle all parts carefully in order to avoid cutting injuries.

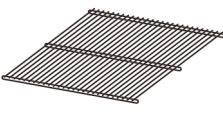
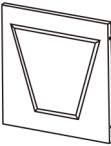

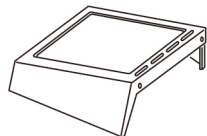
### TECHNICAL DATA

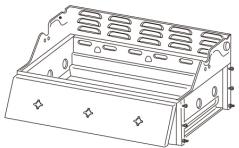
Injector size Main burner	0,91 mm
Injector size Side burner	0.90 mm
Gas categori	I3B/P(30)
Power Main burner	10,5KW (750g/h)
Power Side burner	3,5kW( 255g/h)
Total power	14KW (1005g/h)
Type of gas	G30 Butan, G31 propan
Gas pressure	30 mbar



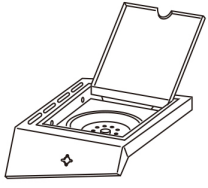

DESCRIPTION



No.	Name		Number	No.	Name		Number
1	Handle, cover		1	14	Drip pan		1
2	Washer		2	15	Valve housing, side burner		1
3	Cover		1	16	Holder, gas control knob		4
4	Warming rack		1	17	Gas control knob		4
5	Flame guard		3	18	Side burner		1
6	Main burner		3	19	Left panel, trolley		1
7	Grill grate		2	20	Front panel, trolley		1
8	Handle with hooks		1	21	Right panel, trolley		1
9	Shelf, left		1	22	Plastic foot		2
10	Grill		1	23	Bottom panel, trolley		1
11	Grate for side burner		1	24	Wheel cover		2

12	Shelf, right		1	25	Wheel		2
13	Holder for drip pan		1				

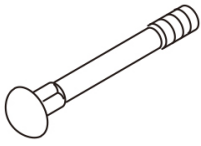
### Assembly parts

Name	Dimension	Part	Number
AA	M5 x 12		8
BB	M4 x 10		2
CC	ST5 x 8		8
DD	M10 x 75		2
EE	D10		2
FF	M10		2

## FITTING THE GAS CYLINDER

---

### **IMPORTANT!**

- Use a standard G30/G31 gas cylinder with an external thread valve.
- Use a standard length hose, at most 1.5 metres. The entire hose must be well-visible so that it can be checked after fitting.

**WARNING** Only use regulators and gas cylinders recommended by the manufacturer. It is dangerous to use another regulator and invalidates the guarantee.

### **Connecting the gas cylinder**

- Before connecting, check that the gas cylinder's connection, regulator, burner and burner ports are free.
- Connect the gas hose to the cylinder by screwing the knob clockwise as far as it goes. Check that the hose has not become twisted.

### **Disconnecting the gas cylinder**

- Before disconnecting, check that the gas cylinder's valve is closed.
- Disconnect the gas hose from the gas cylinder by screwing the knob counter-clockwise until it loosens.
- Always carry out a leak test after connecting.

**DANGER!** Do not replace the gas cylinder in the vicinity of a source of ignition.

### **Leak test (may only be carried out in a well-ventilated area)**

- Check that all the gas control knobs are closed.
- Open the gas valve.
- Check all the system's gas connections, including all valve connections, hose connections and regulator connections, by rubbing soapy solution on them.
- Bubbles form where there are any leaks. Close the gas valve and tighten the leaking connection. Repeat the test. If bubbles form again, close the gas valve and contact the retailer. Do a leak test once a year and after each time the gas cylinder has been removed or replaced.

**NOTE!** NEVER carry out a leak test with the help of an open flame.

## OPERATION

---

### **WARNING**

- Before each use, check that the LPG grill is correctly assembled.
- Leave at least 1 metre of free space around the grill during use.
- Never use the grill indoors or in an enclosed area.
- Do not block the flow of ventilation air around the grill.

### **Before igniting**

Check the gas hose before the gas valve is opened. Immediately replace the hose if it shows signs of wear or damage. Leak test before use. Do not use the grill if there is a smell of gas.

### **Preparation**

If you want to prevent food from sticking to the grate, you can rub a small amount of cooking oil on it before each time you grill.

**NOTE!** The grill's colour might change somewhat the first time you use the grill. This is normal.

## Ignition

1. Read these instructions before igniting.
2. Open the cover.
3. Check that all knobs are in position •.
4. Connect the regulator to the gas cylinder's valve and open the valve.
5. Press in and turn the gas control knob counter-clockwise to about position 1/4 until a clicking sound is heard and the burners are ignited.
6. Set the desired flame size between positions 1/4 and 1/2.

If the grill does not ignite after several attempts, it can be ignited manually as described below.

1. Open the cover.
2. Check that all gas control knobs are in position •.
3. Slowly open the gas valve or the regulator if it is not already open.
4. Put a match in the match holder.
5. Insert the holder with the lit match through the grate to the burner you wish to ignite.
6. Press in and turn the gas control knob to position 1/2.
7. If the burner does not ignite within 5 seconds, turn the gas control knob to position •. Wait 5 minutes for the gas to disperse and try again.
8. When the burner is ignited, turn the gas control knob to the desired position.

## After grilling

When finished grilling, turn all the burners to position HI and let them burn for 5 minutes. This burns off food residue left over from grilling and makes it easier to clean the grill. The cover must be open throughout this step. When you are finished, turn all the gas control knobs completely clockwise to off-position and shut off the gas supply at the cylinder. Wait until the grill has sufficiently cooled before you close the cover.

## Tips

1. On the upper grate (warming rack) you can keep cooked food warm, toast bread or cook food in aluminium foil.
2. Use the side burner as a normal kitchen oven for cooking, browning or frying.
3. For the side burner, a cooking pot with a bottom diameter of 160-240 mm is recommended.
4. The risk of high flames is reduced if you use lean meat and avoid high temperatures.
5. More delicate food, such as fish and greens, should be packed in aluminium foil and grilled indirectly or placed on the upper grate (warming rack).
6. Use long grill thongs or a grill turner instead of a fork to turn the meat, so that the juices do not seep out.
7. When you grill directly on the grate, you can set the burners to different levels so that food requiring different inner temperatures can be cooked at the same time.
8. Use the liquid holder to reduce the risk of flames and to get a juicier meat. Before you begin grilling, remove the grate and put a robust, shallow cooking pan directly on the burners. Fill it halfway with water, fruit juice or another flavoured liquid. Put the grate back in place and put the food over the pan.
9. Rotating skewers, grill baskets, vertical chicken holders and other accessories can vary grilling, reduce cooking times and simplify cleaning up afterward.
10. Clean the grate with a grill brush after completed grilling. Use protective gloves and carefully remove deposits while the grates are still warm.
11. Let the grill cool after each use. Grease the clean grates with a thin protective layer of cooking oil. Empty the drip pan, wipe the grill externally with a mild cleaning agent and cover the grill with suitable protection.

## MAINTENANCE

---

Clean the grill after each use and if it has stood unused for a longer period.

### NOTE!

- The grill and all parts must have properly cooled down before cleaning.
- Never throw water on the grill while the surfaces are still hot.
- Always use protective gloves when handling hot parts.

### Grill grate

Clean the grill grate with warm, soapy water. Remove food residue with a mild cleaning agent and a soft sponge. Rinse the grate and let it dry thoroughly.

### Maintaining the burners

For normal use, it is enough to burn off deposits after grilling in order to keep the burner clean. The burner should be removed and cleaned once a year or more often if there is a lot of deposits. Check that there are no blockages (debris, insects) in the burner ports or the burner pipes. Clean the pipes with a pipe cleaner. Use a steel brush to remove corrosion. Make sure that the burner pipes are positioned correctly above the valve outlets when you put the burner back into place.

### Grill

Regularly scrape off grease from the grill with a soft plastic or wooden scraper. All grease does not have to be removed from the grill. Clean as needed with warm water and washing-up liquid and a soft rag or nylon dish brush. Remove the grill surfaces and the burners before thoroughly cleaning. The gas control knobs and the manifold must not be immersed in water. Check that the burners work correctly after reassembly. Check all screw connections once a year and tighten as needed. Cover the grill if it is outdoors for long periods, especially in winter.

### Storage

Store the grill in a dry, cool place. Cover the burners with aluminium foil so that insects and other debris do not collect in the burner ports. If the product is stored indoors, the gas cylinder must be disconnected. Do not store the gas cylinder indoors. The gas cylinder must always be stored outdoors, out of the reach of children, in a dry, well-ventilated area, isolated from heat or ignition sources.

## TROUBLESHOOTING

PROBLEM	POSSIBLE CAUSE	SOLUTION
The burner cannot be ignited with the igniter.	The battery is flat.	Replace the AA battery.
	Cables or electrodes are covered by food residue.	Clean the cables and/or electrodes with alcohol.
	Electrode and burner are wet.	Wipe them with a rag.
	Electrode is damaged – sparks in the damaged area.	Replace the electrode.
	Cable loose or disconnected.	Connect the cable or replace the electrode/cable.
	The cable short-circuits (sparks form between the igniter and the electrode).	Replace the ignition cable/electrode.
	Defective igniter.	Replace the ignition cable/electrode.
The burner will not ignite with a match.	No gas flow.	Check if the gas cylinder is empty. If the gas cylinder is empty, replace or refill it, or read more under "Sudden reduction of gas flow or flame height".
	Connection nut and regulator incorrectly connected.	Turn the connection nut one half to a three-quarter turn toward stop. Turn only by hand, do not use tools.
	Blockage of gas flow.	Clean the gas hose. Check that the hose is not bent or folded.
	Cobwebs or insect nests in the burner pipe.	Clean the burner pipe.
	Burner ports are clogged or blocked.	Clean the burner ports.
Sudden reduction of gas flow or flame height.	Gas cylinder is empty.	Replace or refill the gas cylinder.
	Excessive flow, safety device may have been triggered.	Turn the gas control knob to off-position, wait 30 seconds and ignite the grill. If the flames are still low, reset the safety device by turning the gas control knob to the off-position and close the gas valve. Disconnect the regulator. Turn the gas control knob to position HIGH and wait 1 minute. Turn the gas control knob to the off-position, connect the regulator and leak-test the connections. Open the gas valve slowly, wait 30 seconds and ignite the grill according to the ignition instructions.
Irregular flame, the flame does not run along the whole burner.	Burner ports are clogged or blocked.	Clean the burner ports.
The flame is yellow or orange.	A new burner may have oil residue from manufacturing.	Let the grill burn for 15 minutes with the cover closed.
	Cobwebs or insect nests in the burner pipe.	Clean the burner pipe.
	Food residues, grease or salt on the burner.	Clean the burner.
	The valve is not directed toward the injector pipe.	Check that the burner pipe is correctly connected to the injector.
The flame dies out.	Strong or gusty wind.	Do not use the grill in strong wind.
	Low gas level.	Replace or refill the gas cylinder.
	The flow limiter valve has been triggered.	Adjust (lower) the temperature.
Long-lasting grease fire.	Grease has run down from the food and built up on the burner system.	Turn the gas control knob to off-position and close the gas valve. Close the cover and let the flame burn out. When the grill has cooled, remove all parts and clean them.
Backfire (fire in burner pipe).	Burner and/or burner pipe is blocked.	Clean the burner and/or clean the burner pipe.
The inside of the cover is peeling.	The cover is made of stainless steel and is not painted.	Grease build-up has burned and peeled. Clean carefully.

# MONTERING/MONTAŽ/INSTALLATION

1

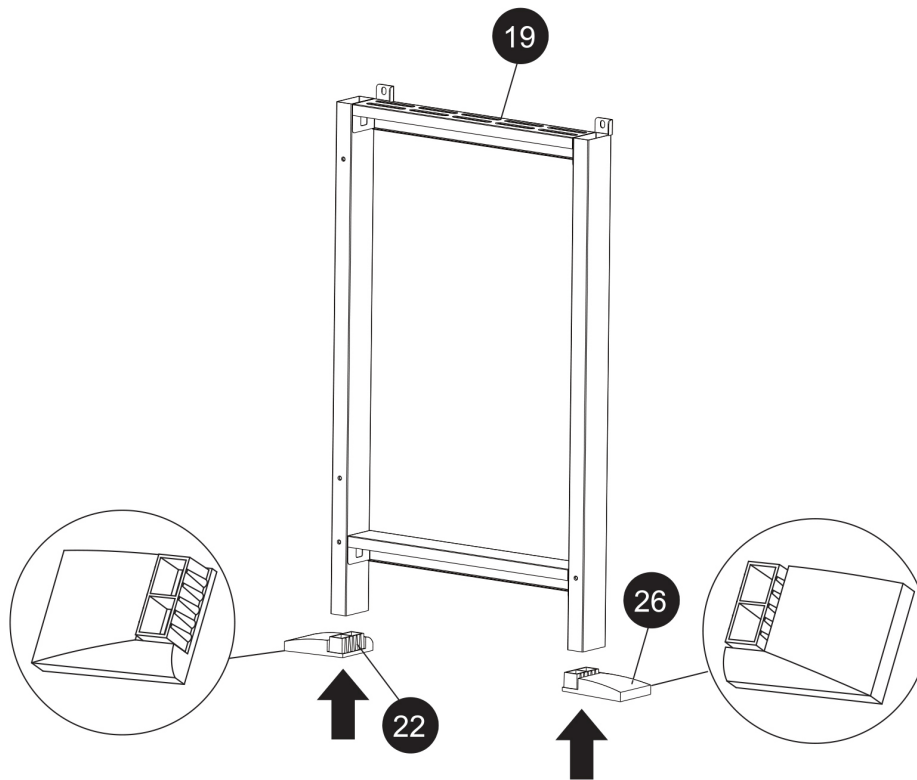

2

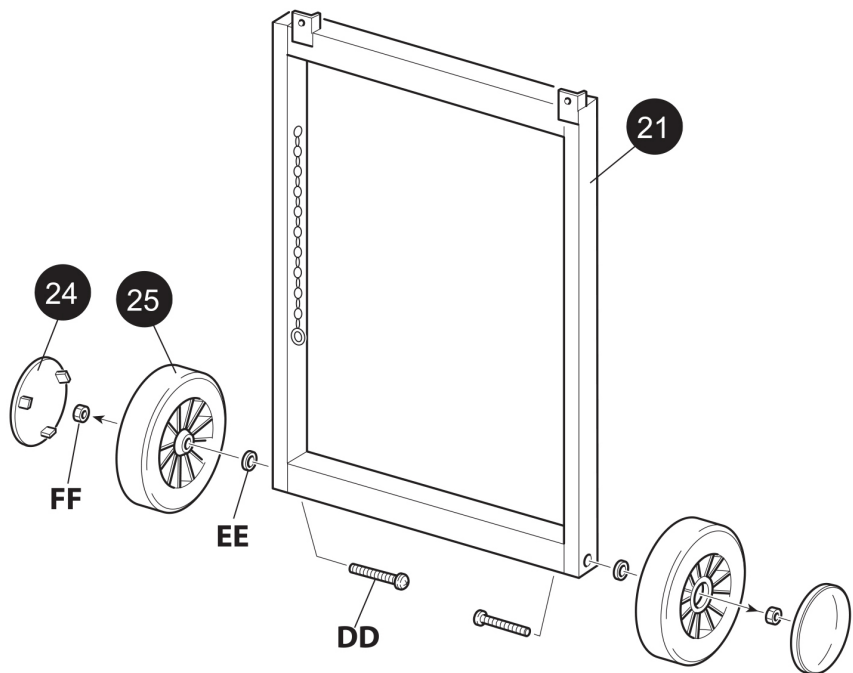

DD x 2 M10 x 75

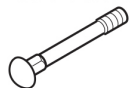

EE x 2 D10



FF x 2 M10



3

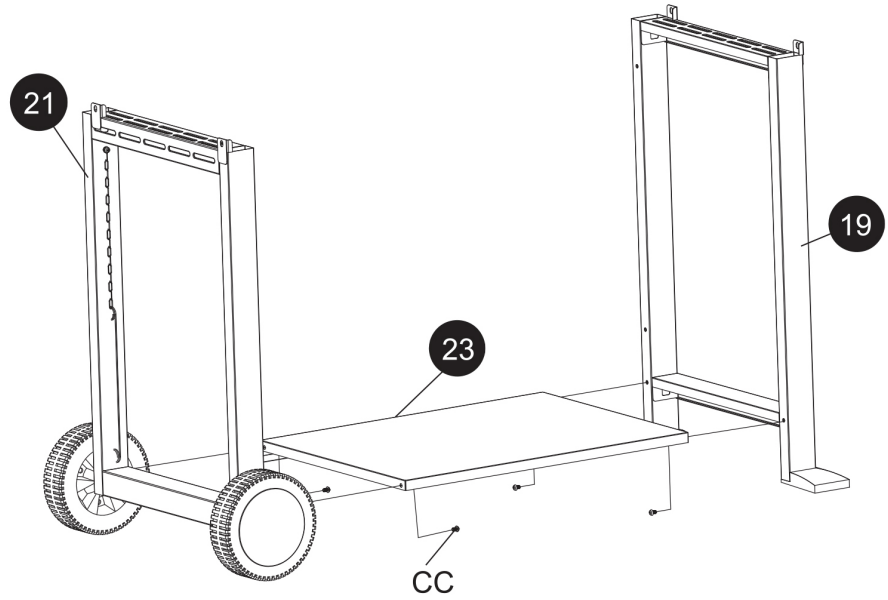

CC x 4 ST5 x 8



4

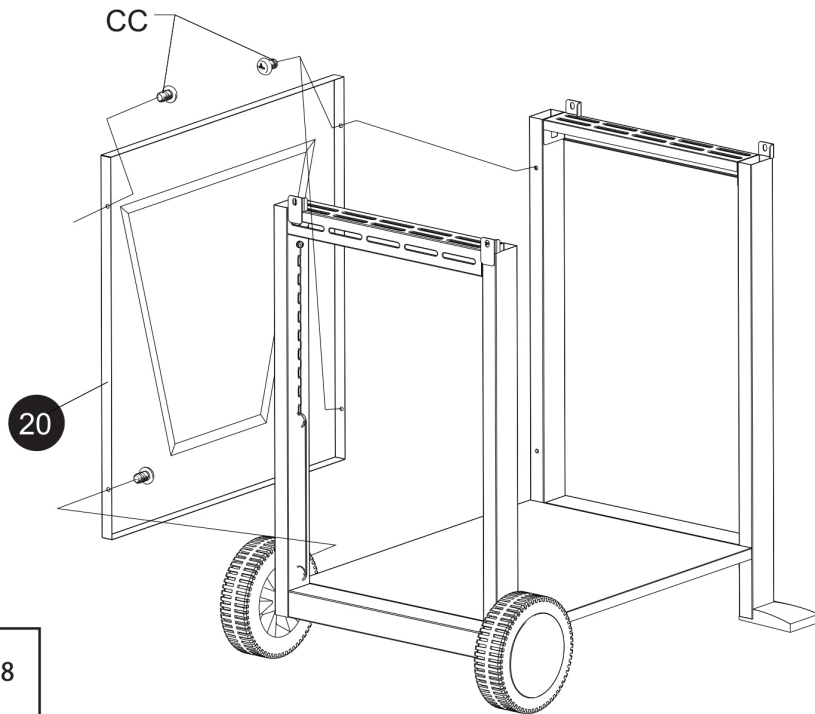

CC x 4 ST5 x 8



5

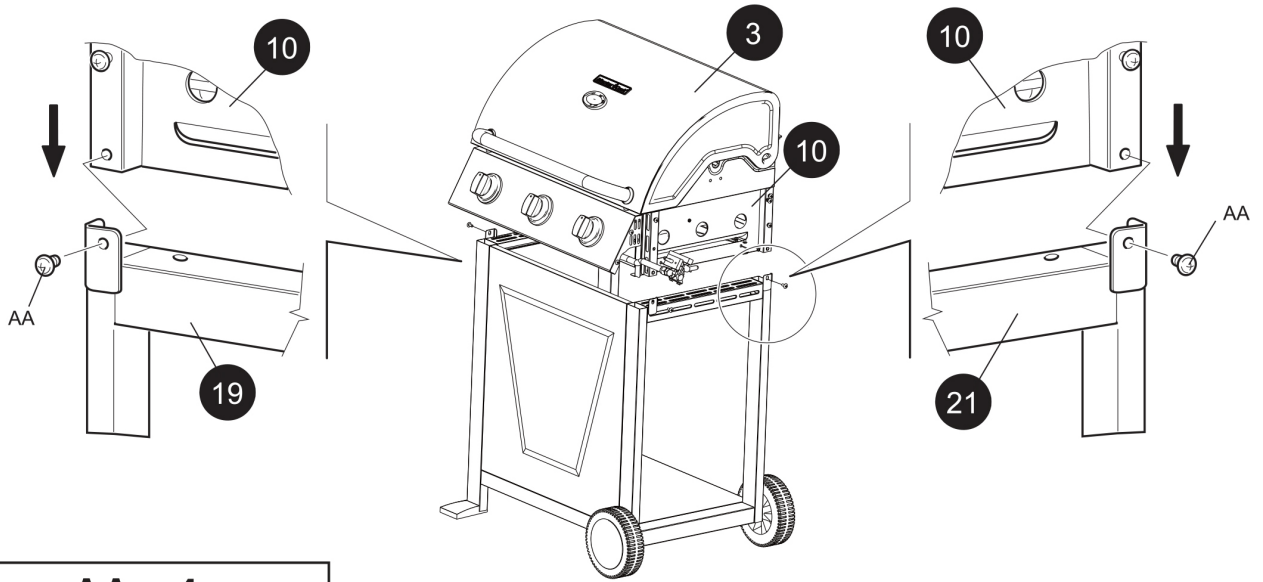

AA x 4 M5 x 12



6

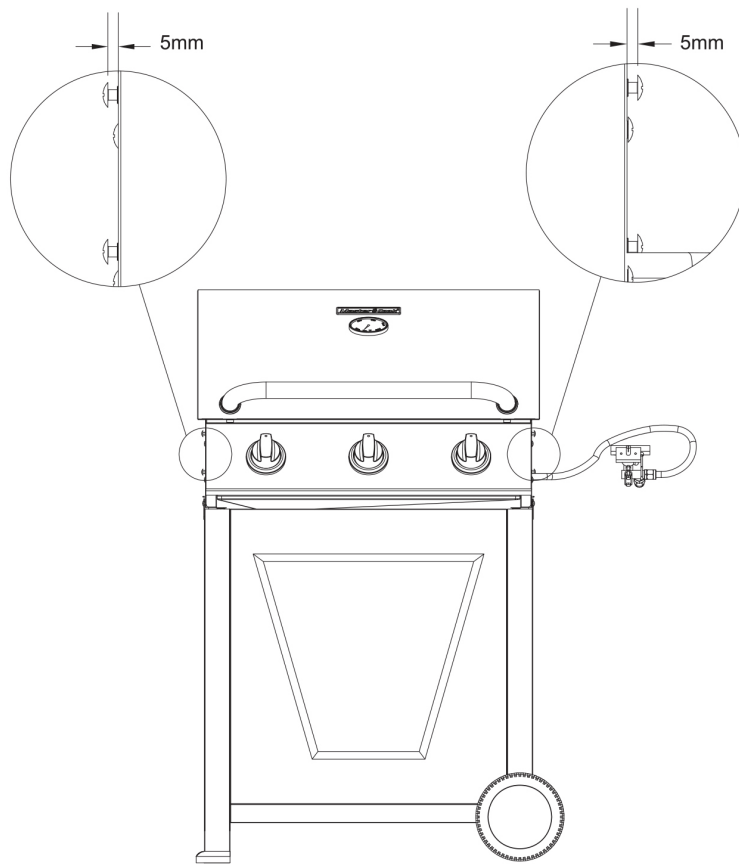

7

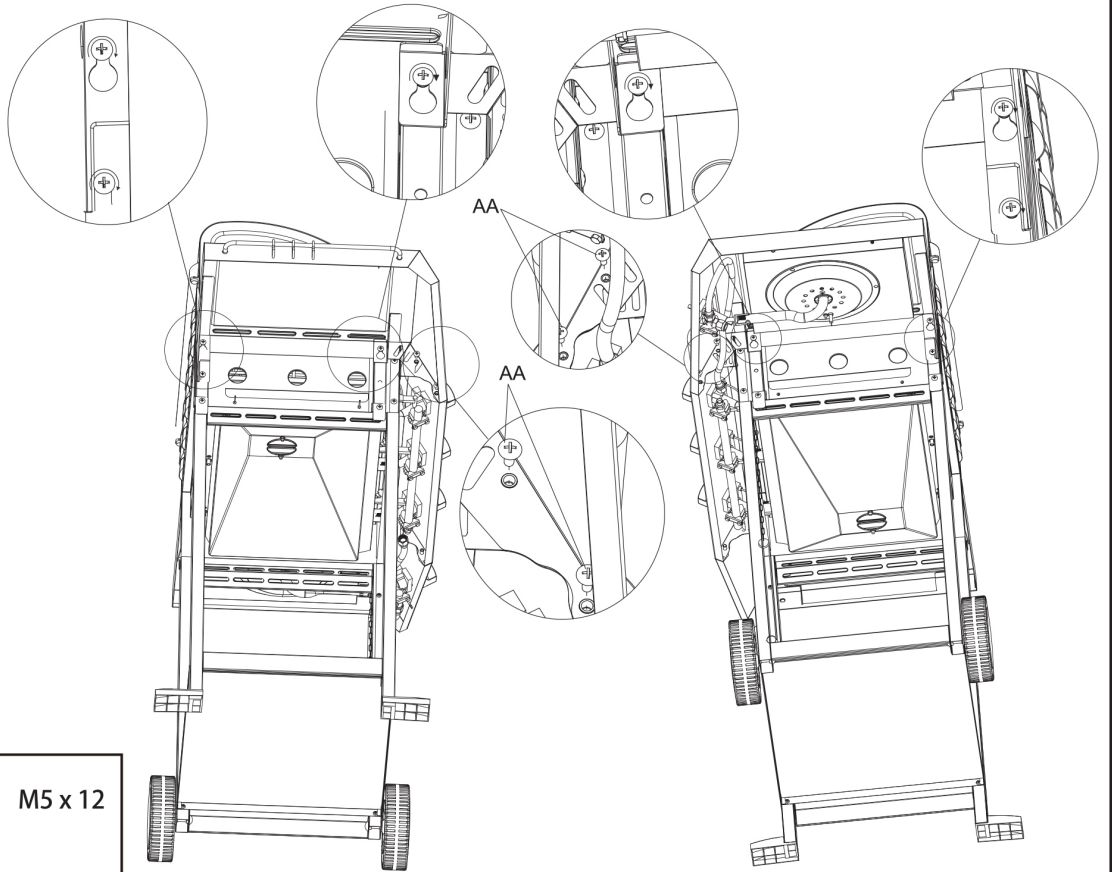

**AA x 4** M5 x 12



8

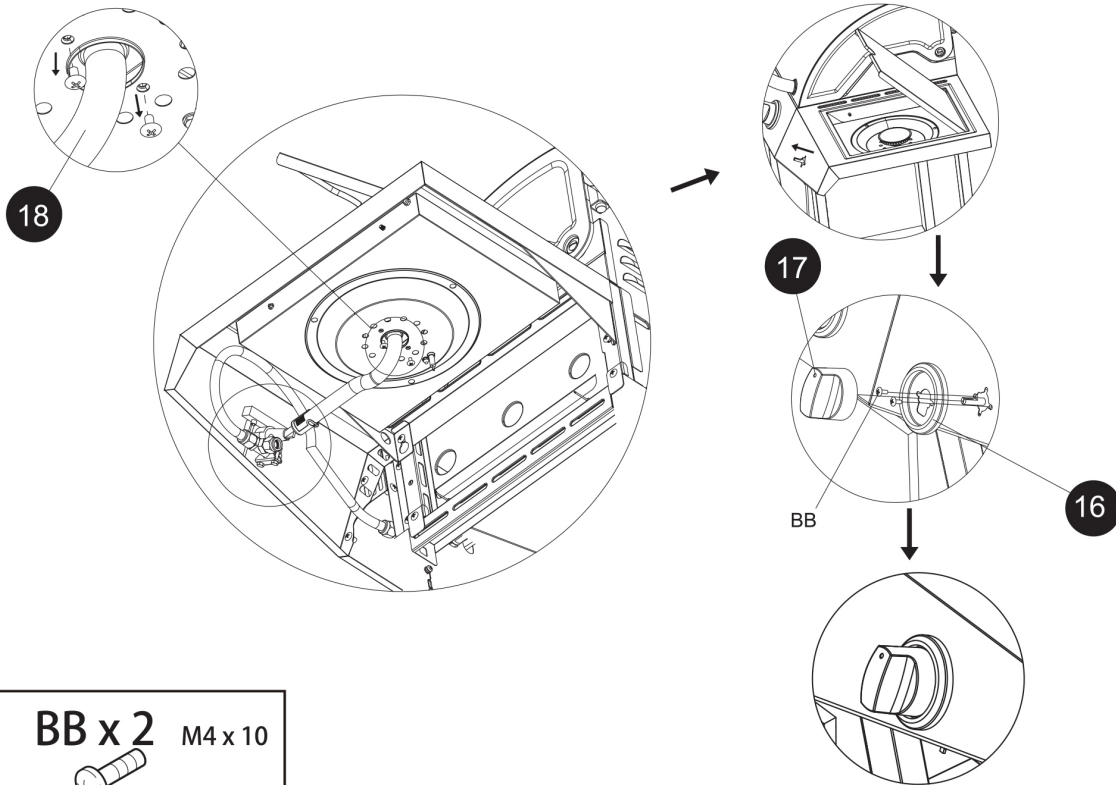

**BB x 2** M4 x 10



9

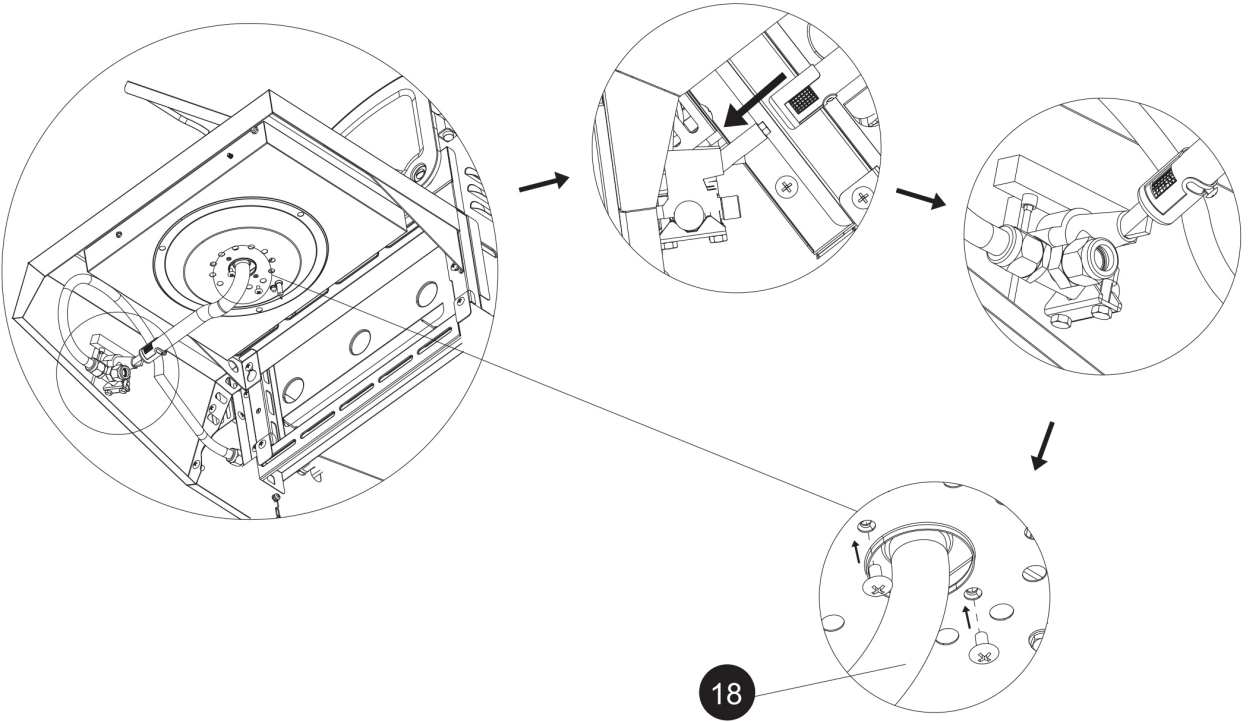

10

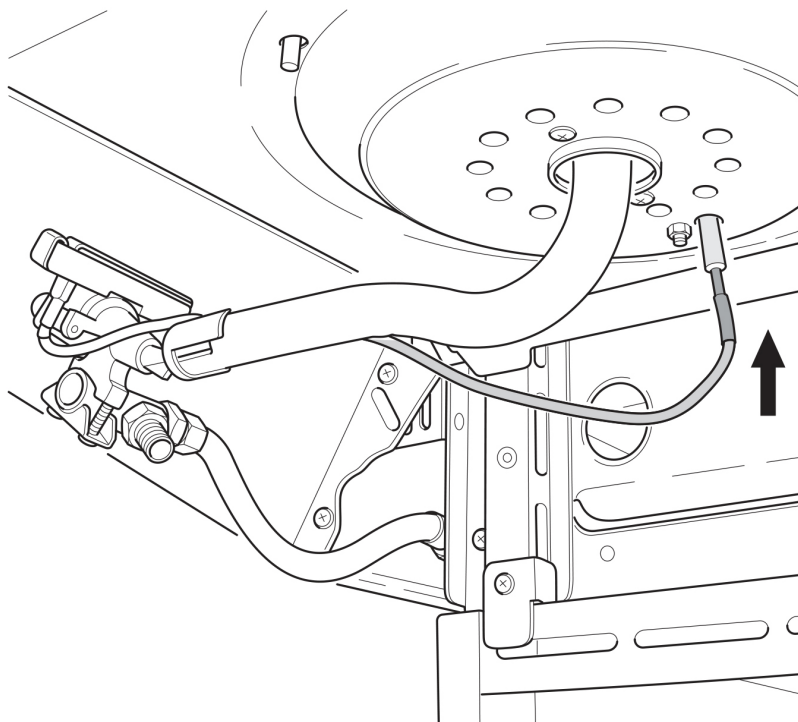

11

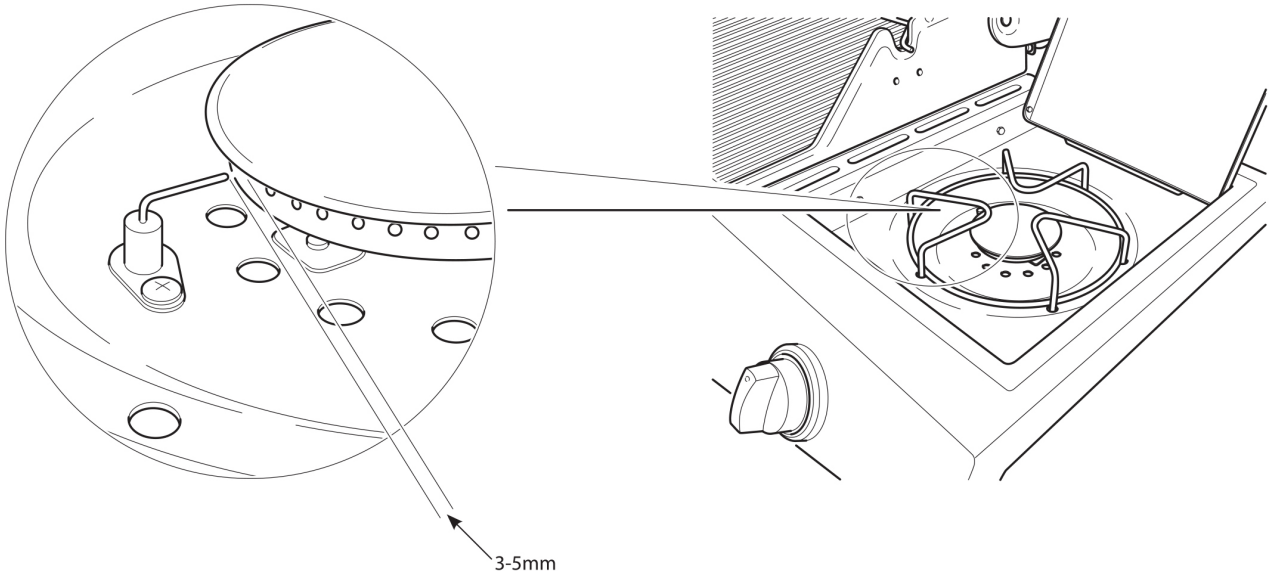

12

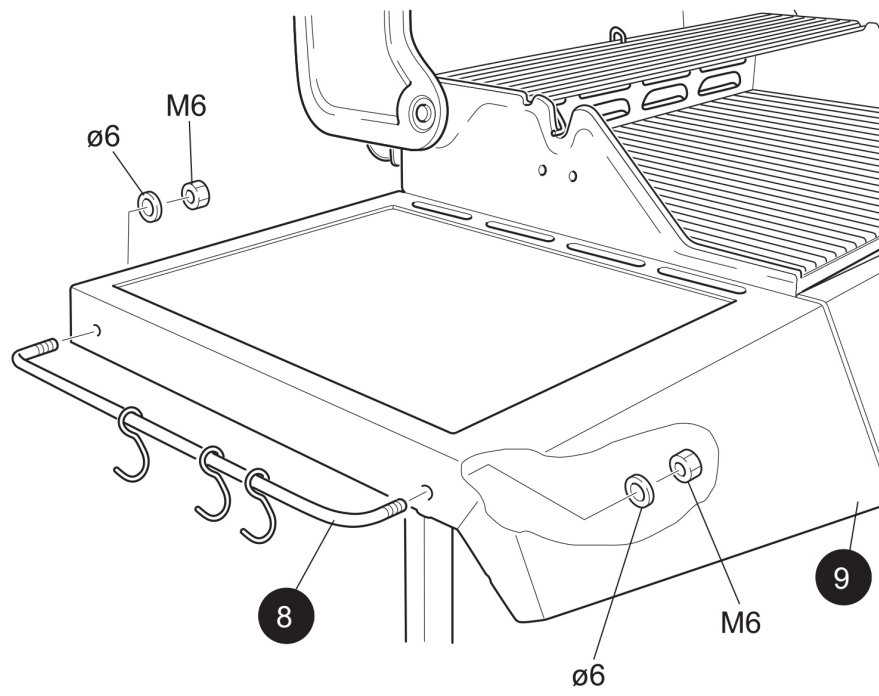

13

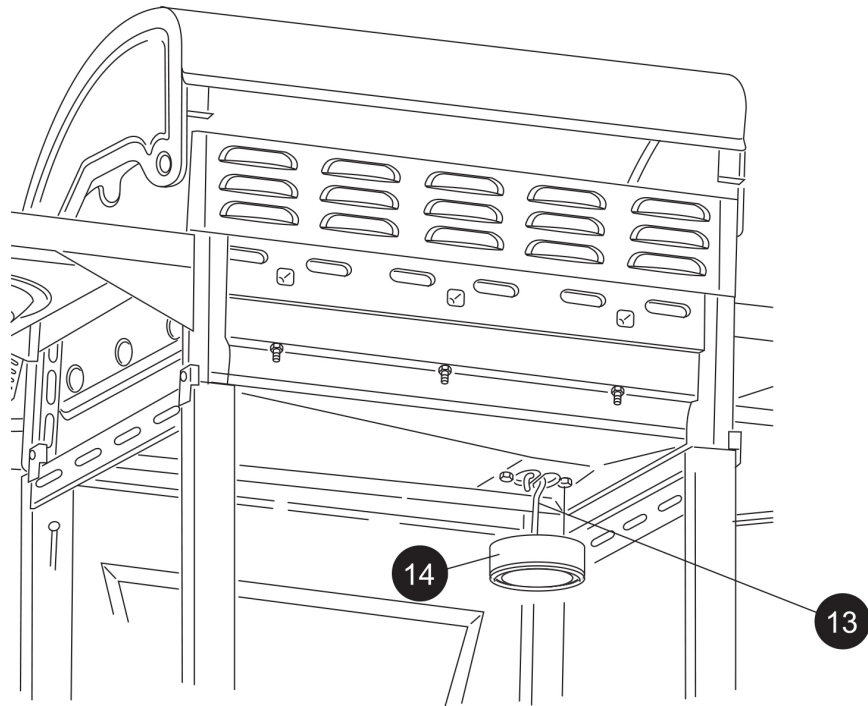

14

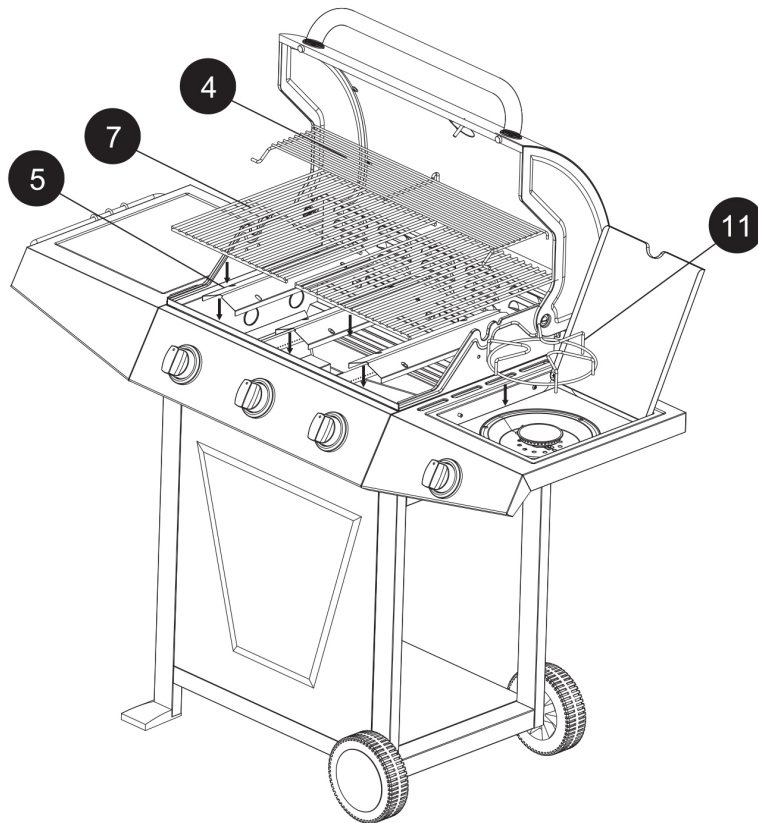

15

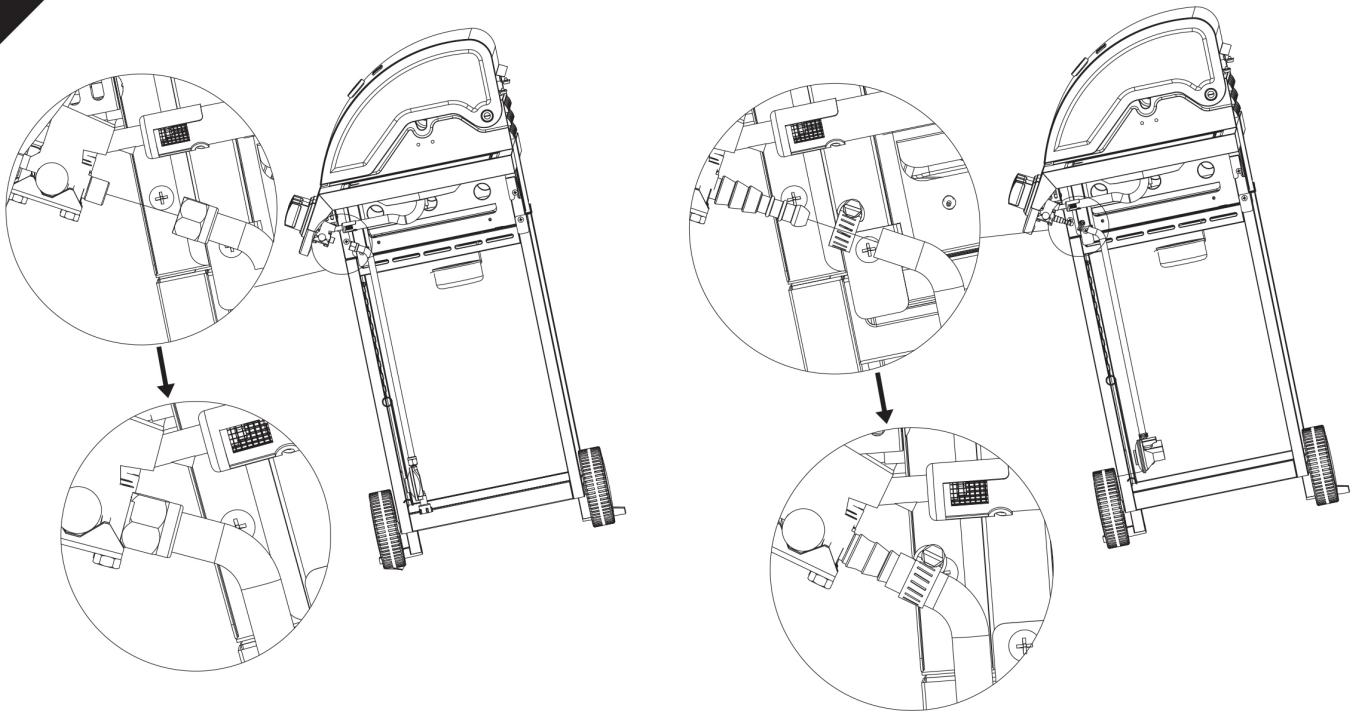

16

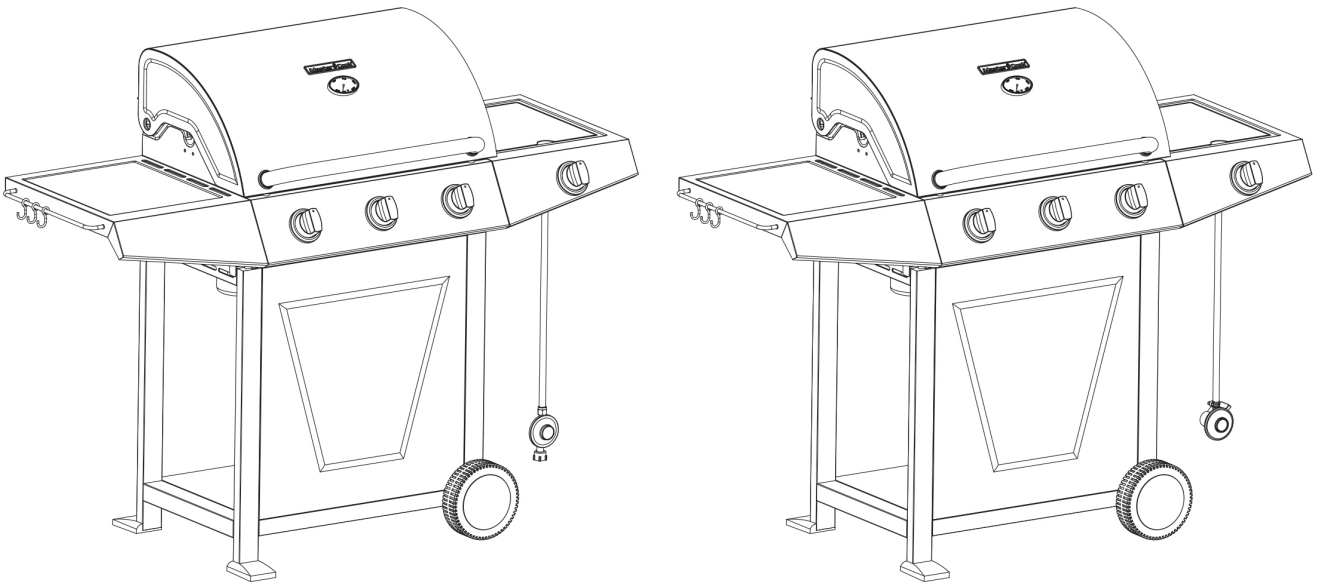



**EC DECLARATION OF CONFORMITY  
EG FÖRSÄKRAN OM ÖVERENSSTÄMMEELSE  
EF SAMSVARSERKLÆRING  
DEKLARACJA ZGODNOŚCI WE**



**Jula AB, Box 363, SE-532 24 SKARA, SWEDEN**

certify that the design and manufacturing of this product  
intygar att konstruktion och tillverkning av denna produkt  
bekrefter at konstruksjon og produksjon av dette produktet  
oświadcza, że budowa i sposób produkcji niniejszego produktu

*Axley*

**OUTDOOR GAS BARBECUE GRILL  
GASOLGRILL / GASSGRILL**

**SRGG30004 I3B/P(30)**

Item number / Artikelnummer / Artikkelnnummer / Numer artykułu

**761-034**

conforms to the following directives and standards / överensstämmer med följande direktiv och standarder:  
er i samsvar med følgende direktiver og standarder / są zgodne z następującymi dyrektywami i normami:

**Gas Appliance Directive (GAD) 2009/142/EC**

**EN 498:2012, EN 484:1998**

Where applicable, name and address of the notified body involved:  
Där tillämbart, namn och adress hos involverat kontrollorgan:  
Når det kreves, navn og adresse til det aktuelle meldte organet:  
Jeśli ma zastosowanie - nazwa i adres organu kontrolnego:

IMQ S.p.A.  
Società con Socio Unico, I.-20138 Milano – via Quintliano, 43, Italy  
NB0051

This product was CE marked in year -12

Skara 2015-11-30

**Stefan Rundberg**  
PRODUCT MANAGER