



**Bruksanvisning för grilltunna**  
**Bruksanvisning för tønnegrill**  
**Instrukcja obsługi grilla typu beczka**  
**Operating Instructions for Barrel Barbecue**

**760-013**



**SV** Bruksanvisning i original  
**NO** Bruksanvisning i original  
**PL** Instrukcja obsługi w oryginale  
**EN** Operating instructions in original

## SÄKERHETSANVISNINGAR

### Studera bruksanvisningen noggrant före användning!

- Grillen skall alltid ställas upp på en stabil och plan plats.
- Grillen får aldrig flyttas då den är varm.
- Spruta eller spola aldrig brännbara vätskor på grillen då den är het.
- Grillen får aldrig komma i kontakt med barn eller djur.
- Grillen får endast användas utomhus.
- Grillen får aldrig placeras på underlag av trä eller annat brännbart material.

## MONTERING

1. Montera handtaget (6) med två 1/4" skruvar och muttrar.
2. Montera ventilationerna (7) på locket och underdelen (2). Använd fyra 1/4" skruvar och muttrar. Locket och underdelen skall vardera ha två ventilationer.
3. Montera benen (4) på underdelen. Använd sex 3/8" skruvar och muttrar.

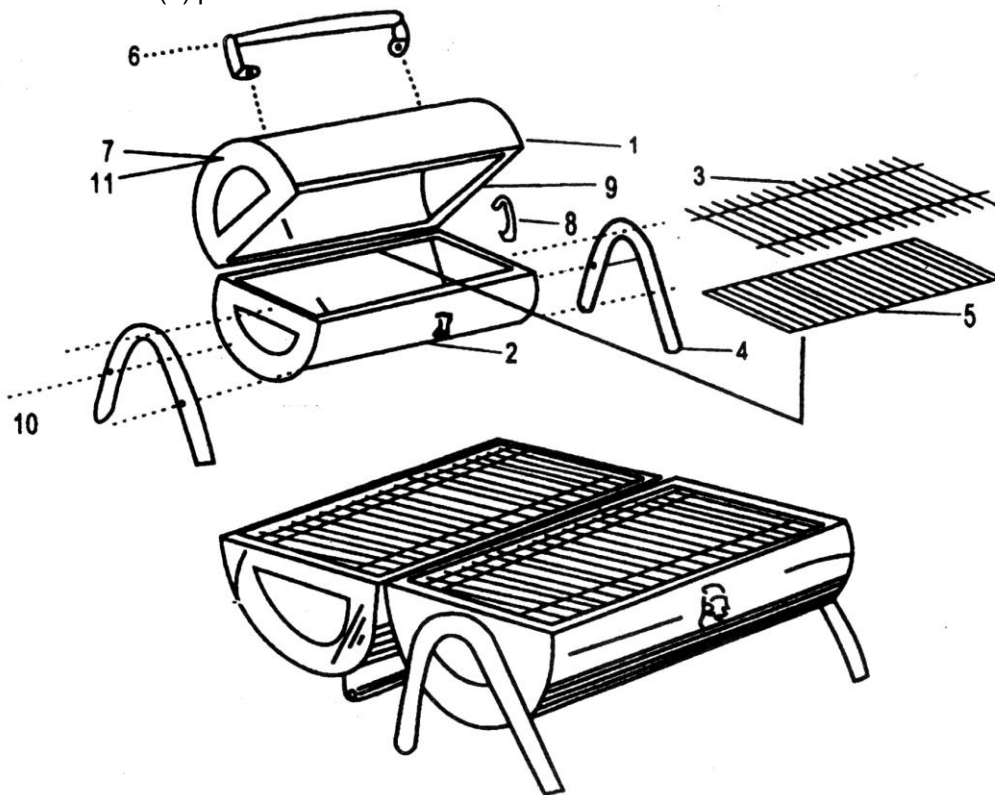

## HANDHAVANDE

### Tändning

1. Placera grillkolen i underdelen och spraya på lite tändvätska för bättre tändning.
2. Använd grilltändare eller braständsticka för att tända grillen.
3. Då grillkolen börjar bli grå är grillen klar för tillagning.
4. Justera grillens ventilation för effektiv grillning.
5. Låt grillen svalna innan den släcks helt och rengörs.
6. Kontrollera efter grillningen att elden är helt släckt.
7. Lämna inte grillkol på marken och låt den ej komma i kontakt med brännbart material.

|                  |
|------------------|
| <b>UNDERHÅLL</b> |
|------------------|

- Rengör grillgallret noggrant efter varje grillning.
- Kontrollera att kolet är helt släckt, töm ur det och rengör behållaren.

Med reservation för tryckfel och konstruktionsändringar som vi inte kan råda över. Vid eventuella problem, kontakta vår serviceavdelning på telefon: 0200-88 55 88.  
Jula Postorder AB, Box 363, 532 24 SKARA  
[www.jula.se](http://www.jula.se)

## SIKKERHETSANVISNINGER

### Studera bruksanvisningen nøgrnt före användning!

- Grillen skal alltid settes på et stabilt og flatt underlag.
- Grillen må aldri flyttes når den er varm.
- Du må aldri sprute eller spyle brennbare væsker på grillen når den er varm.
- Grillen må aldri komme i kontakt med barn eller dyr.
- Grillen må kun brukes utendørs.
- Grillen må aldri settes på underlag av tre eller annet brennbart materiale.

## MONTERING

Monter grillen iht. figuren til høyre og instruksjonene nedenfor.

1. Monter håndtaket (6) med to 1/4" skruer og mutrer.
2. Monter ventilasjonene (7) på lokket og underdelen (2). Bruk fire 1/4" skruer og mutrer. Lokket og underdelen skal ha to ventilasjoner hver.
3. Monter benene (4) på underdelen. Bruk seks 3/8" skruer og mutrer.

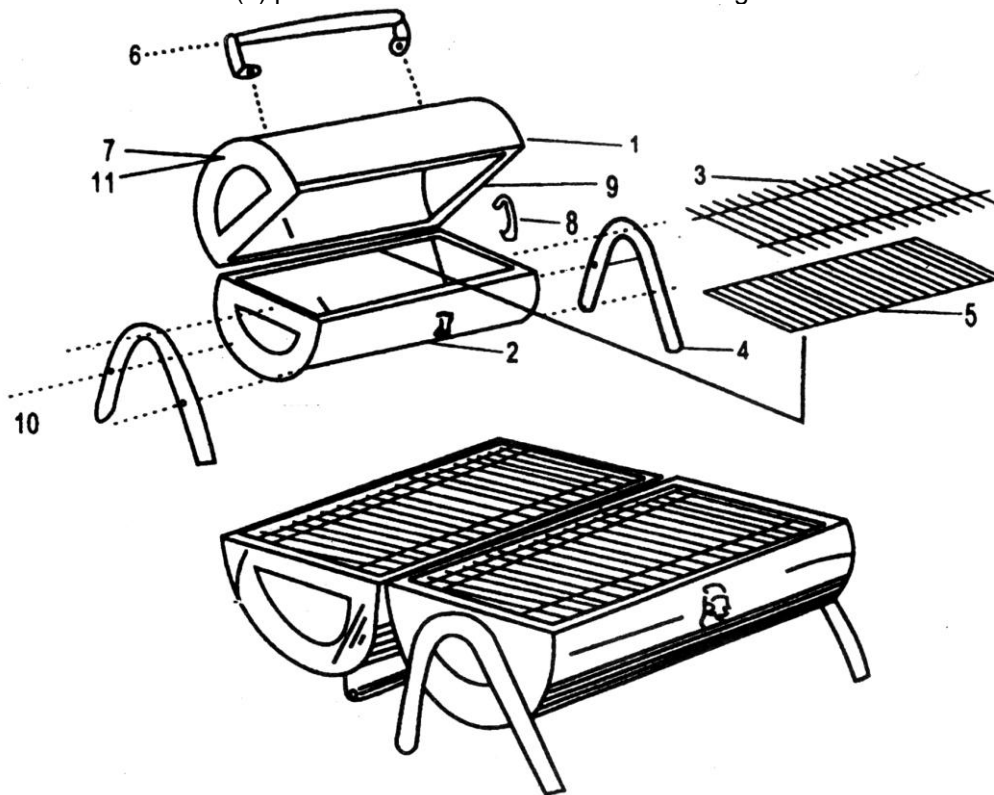

## BRUK

### Tenning

1. Legg grillkull i underdelen, og sprut på litt tennvæske for bedre antenning.
2. Bruk grilltenner eller fyrstikker til å tenne i grillen.
3. Når grillkullet begynner å bli grått, er grillen klar til bruk.
4. Juster grillens ventilasjon for effektiv grilling.
5. La grillen kjøle ned før du tar den ned og rengjør den.
6. Etter grillingen må du sjekke at den er helt slukket.
7. La det ikke ligge grillkull på bakken, og la den ikke komme i kontakt med brennbart materiale.

|                    |
|--------------------|
| <b>VEDLIKEHOLD</b> |
|--------------------|

1. Rengjør grillristen nøye etter hver grilling.
2. Kontroller at kullet har slokket helt, tøm det ut og rengjør beholderen.

Med forbehold om trykkfeil og konstruksjonsendringer utenfor vår kontroll. Ved eventuelle problemer, kontakt vår serviceavdeling på telefon 67 90 01 34.  
Jula Norge AS, Solheimsveien 6–8, 1471 LØRENSKOG  
[www.jula.no](http://www.jula.no)

## PRZEPISY BEZPIECZEŃSTWA

### Przed użyciem uważnie przeczytaj instrukcję obsługi!

- Grill zawsze należy stawiać na stabilnym i płaskim podłożu.
- Grilla nigdy nie należy przemieszczać, gdy jest gorący.
- Gdy grill jest gorący, nigdy nie należy polewać ani spryskiwać go łatwopalną cieczą.
- Dzieci i zwierzęta nie powinny dotykać grilla.
- Grilla można używać wyłącznie na wolnym powietrzu.
- Grilla nigdy nie należy ustawiać na podłodze drewnianej ani na innym materiale palnym.

## MONTAŻ

Złóż grill zgodnie z zamieszczonym po prawej stronie rysunkiem oraz poniższymi instrukcjami.

1. Przykręć uchwyt (6) przy użyciu dwóch śrub 1/4" i nakrętek.
2. Zamontuj na pokrywie i dolnej części (2) regulatory wentylacyjne (7). Użyj czterech śrub 1/4" i nakrętek. W pokrywie i części dolnej zamontuj po dwa regulatory.
3. Przykręć nogi (4) do dolnej części. Użyj sześciu śrub 3/8" i nakrętek.

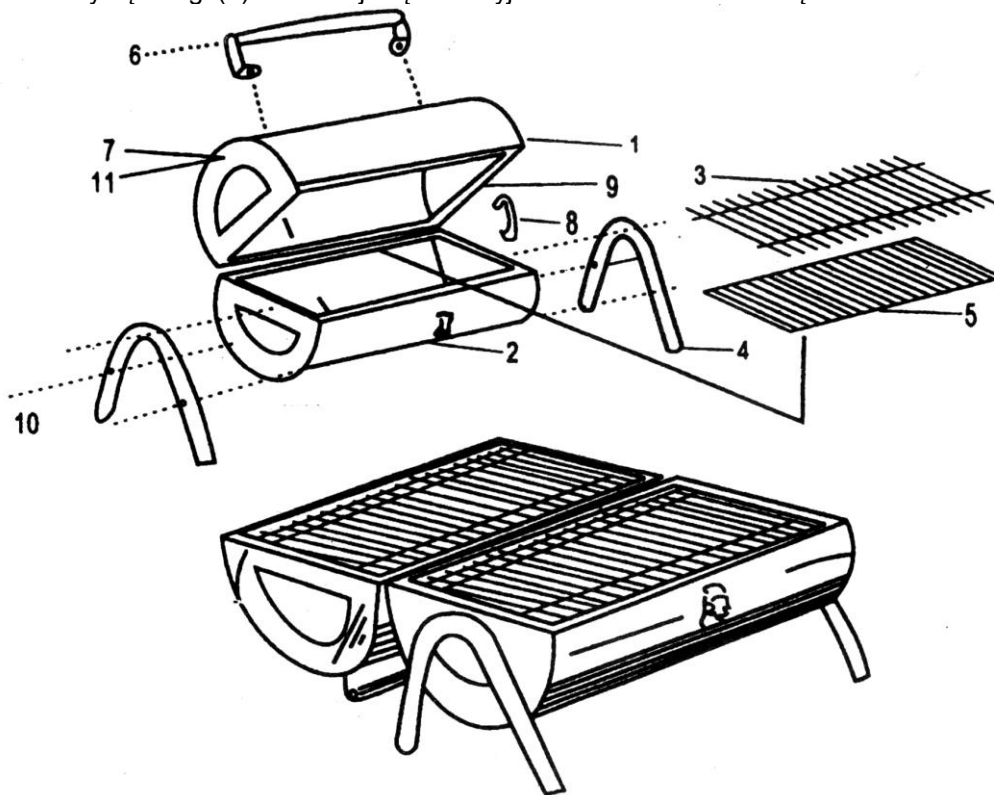

## OBSŁUGA

### Rozpalanie

1. Ułóż węgiel w dolnej części grilla i spryskaj go podpałką w celu ułatwienia zapłonu.
2. Do podpalenia grilla użyj zapalnika lub zapalek do kominka.
3. Kiedy węgiel robi się szary, możesz rozpocząć grillowanie.
4. Regulacja wentylacji grilla polepsza efekt grillowania.
5. Przed czyszczeniem należy odczekać, aż grill ostygnie.
6. Po zakończeniu grillowania należy sprawdzić, czy ogień całkowicie wygasł.
7. Nie zostawiaj węgla na ziemi, nie dopuszczaj do jego kontaktu z palnym materiałem.

|                    |
|--------------------|
| <b>KONSERWACJA</b> |
|--------------------|

1. Po każdym grillowaniu należy dokładnie oczyścić ruszt.
2. Sprawdź, czy węgiel całkowicie wygasł, wyjmij resztki węgla i oczyść zbiornik.

Z zastrzeżeniem prawa do błędów w druku i zmian konstrukcyjnych, które są od nas niezależne. W razie ewentualnych problemów skontaktuj się telefonicznie z naszym działem obsługi klienta pod numerem: 801 600 500.

Jula Poland Sp. z o.o., ul. Malborska 49, 03-286 Warszawa, Polska  
[www.jula.pl](http://www.jula.pl)

## SAFETY INSTRUCTIONS

### Read the Operating Instructions carefully before use!

- The grill must always be placed on a stable and flat surface.
- The grill must never be moved when it is hot.
- Never spray or wash the grill with flammable liquids when it is hot.
- Keep children and pets away from the barbecue grill.
- Only use the grill outdoors.
- The grill must never be placed on a foundation of wood or other combustible materials.

## ASSEMBLY

Assemble the barbecue grill as shown in the figure to the right and as described below.

1. Assemble the handle (6) with two 1/4" screws and nuts.
2. Fit the air vents (7) on the cover and the base (2). Use four 1/4" screws and nuts. The cover and base must have two air vents each.
3. Fit the legs (4) on the base. Use six 3/8" screws and nuts.

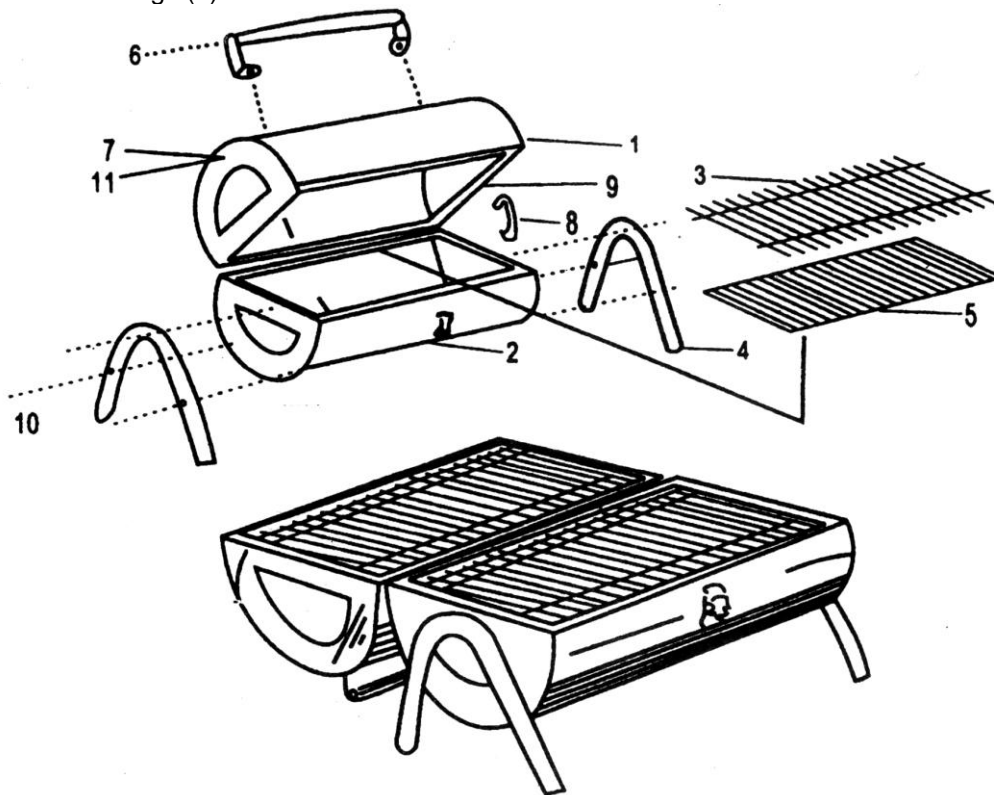

## OPERATIONS

### Lighting the BBQ

1. Place the charcoal in the base and spray over a small amount of fire-lighting fluid to assist lighting.
2. Use a barbecue lighter or fireplace matches to light the barbecue grill.
3. When the charcoal starts to turn grey the barbecue grill is ready for cooking.
4. Adjust the ventilation on the barbecue grill for efficient grilling.
5. Allow the barbecue grill to cool before putting it out completely and cleaning.
6. Check after barbecuing that the charcoal has been completely extinguished.
7. Do not leave charcoal on the ground and do not allow it to come into contact with combustible materials.

|                    |
|--------------------|
| <b>MAINTENANCE</b> |
|--------------------|

1. Clean the grill rack thoroughly after each barbecue.
2. Make sure that the charcoal has been completely.

Subject to printing errors and design changes over which we have no control. In the event of problems, please contact our service department  
[www.jula.com](http://www.jula.com)