

STANLEY®

Generator

- GB** Original instructions
- D** Übersetzung der Originalanleitung
- NL** Vertaling van originele instructies
- I** Traduzione delle istruzioni originali
- NO** Oversettelse av den originale bruksanvisningen
- GR** ΟΔΗΓΙΕΣ ΧΡΗΣΕΩΣ
- F** Traduction des instructions originales
- DK** Oversættelse af den oprindelige vejledning
- SE** Översättning från de ursprungliga instruktionerna
- FIN** Käännös alkuperäisistä ohjeista
- PL** Tłumaczenie oryginalnej instrukcji
- CZ** Překlad původního návodu k používání
- ES** Traducción del manual original
- PT** Tradução do manual de instruções original
- EE** Originaaljuhend
- RO** Traducere după manualul original de exploatare
- SK** Preklad pôvodného návodu na použitie

E-SG 2200

E-SG 4000

SG 2200

SG 3000

SG 4200

SG 5500

Generator

- GB** Manufactured under license by:
MATRIX GmbH • Postauer Straße 26 • D-84109 Wörth/Isar • www.matrix-direct.net
Stanley® is a registered trademark of The Stanley Works or its affiliates and is used under license.
Hergestellt unter Lizenz durch:
MATRIX GmbH • Postauer Straße 26 • D-84109 Wörth/Isar • www.matrix-direct.net
Stanley® ist eine eingetragene Marke der The Stanley Works oder ihren Partnern und wird unter Lizenz verwendet.
- NL** Geproduceerd onder licentie door:
MATRIX GmbH • Postauer Straße 26 • D-84109 Wörth/Isar • www.matrix-direct.net
Stanley® is een geregistreerd handelsmerk van The Stanley Works of zijn dochterbedrijven en wordt gebruikt onder licentie.
- I** Prodotto sotto licenza di:
MATRIX GmbH • Postauer Straße 26 • D-84109 Wörth/Isar • www.matrix-direct.net
Stanley® is a registered trademark of The Stanley Works or its affiliates and is used under license.
Produsert under lisens av:
MATRIX GmbH • Postauer Straße 26 • D-84109 Wörth/Isar • www.matrix-direct.net
Stanley® er et registrert varemerke for The Stanley Works eller dennes tilknyttede selskaper, og brukes under lisens.
- GR** Κατασκευάζεται κατόπιν άδειας από την Matrix:
MATRIX GmbH • Postauer Straße 26 • D-84109 Wörth/Isar • www.matrix-direct.net
Stanley® το σήμα STANLEY είναι κατοχυρωμένο και χρησιμοποιείται κατόπιν άδειας από την MATRIX.
- F** Fabriqué sous licence par :
MATRIX GmbH • Postauer Straße 26 • D-84109 Wörth/Isar • www.matrix-direct.net
Stanley® est une marque déposée de The Stanley Works ou de ses sociétés affiliées, qui est utilisée sous licence.
Fremstillet under licens af:
MATRIX GmbH • Postauer Straße 26 • D-84109 Wörth/Isar • www.matrix-direct.net
Stanley® er et registreret varemærke tilhørende The Stanley Works eller dennes associerede selskaber og bruges i henhold til en licens.
- DK** Tillverkad på licens av:
MATRIX GmbH • Postauer Straße 26 • D-84109 Wörth/Isar • www.matrix-direct.net
Stanley® är ett registrerat varumärke som ägs av The Stanley Works eller dess dotterbolag och används under licens.
- SE** Lisensoitu valmistaja:
MATRIX GmbH • Postauer Straße 26 • D-84109 Wörth/Isar • www.matrix-direct.net
Stanley® on Stanley Worksin tai sen tytäryhtiöitten omistama rekisteröity tavaramerkki, ja sen käyttö on luvanvaraista.
- PL** Wyprodukowano na licencji przez:
MATRIX GmbH • Postauer Straße 26 • D-84109 Wörth/Isar • www.matrix-direct.net
Stanley® on Stanley Worksin tai sen tytäryhtiöitten omistama rekisteröity tavaramerkki, ja sen käyttö on luvanvaraista.
- CZ** Vyrobeno v licenci:
MATRIX GmbH • Postauer Straße 26 • D-84109 Wörth/Isar • www.matrix-direct.net
Stanley® je registrovaná značka společnosti The Stanley Works nebo jejich partnerů a používá se v licenci.
- ES** Fabricado bajo licencia de:
MATRIX GmbH • Postauer Straße 26 • D-84109 Wörth/Isar • www.matrix-direct.net
Stanley® es una marca registrada de The Stanley Works o sus filiales y se utiliza bajo licencia.
- PT** Produzido sob licença pela
MATRIX GmbH • Postauer Straße 26 • D-84109 Wörth/Isar • www.matrix-direct.net
Stanley® é uma marca registrada da The Works Stanley ou de suas afiliadas e é usada sob licença.
Toodetud litsentsi alusel:
MATRIX GmbH • Postauer Straße 26 • D-84109 Wörth/Isar • www.matrix-direct.net
Stanley® on The Stanley Worksi või selle sidusettevõtete registreeritud kaubamärk ning seda kasutatakse litsentsi alusel.
- RO** Fabricat sub licență de către:
MATRIX GmbH • Postauer Straße 26 • D-84109 Wörth/Isar • www.matrix-direct.net
Stanley® este marcă înregistrată a Stanley Works sau a partenerilor săi și este utilizată sub licență.
- SK** Vyrobené v licenci:
MATRIX GmbH • Postauer Straße 26 • D-84109 Wörth / Isar • www.matrix-direct.net
Stanley® je registrovaná značka spoločnosti The Stanley Works alebo jej partnerov a používa sa v 2 licenci.

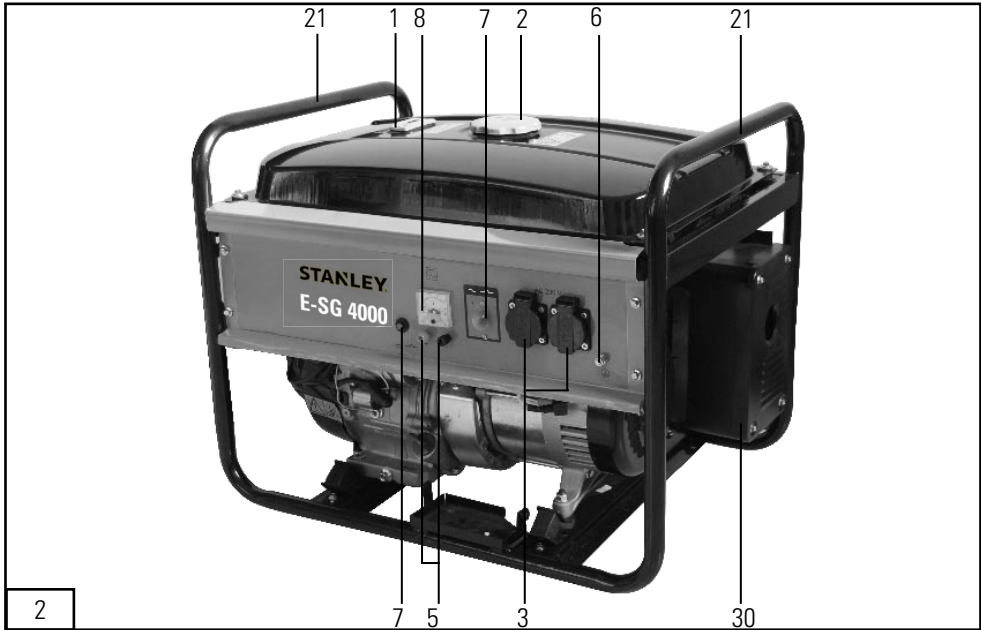
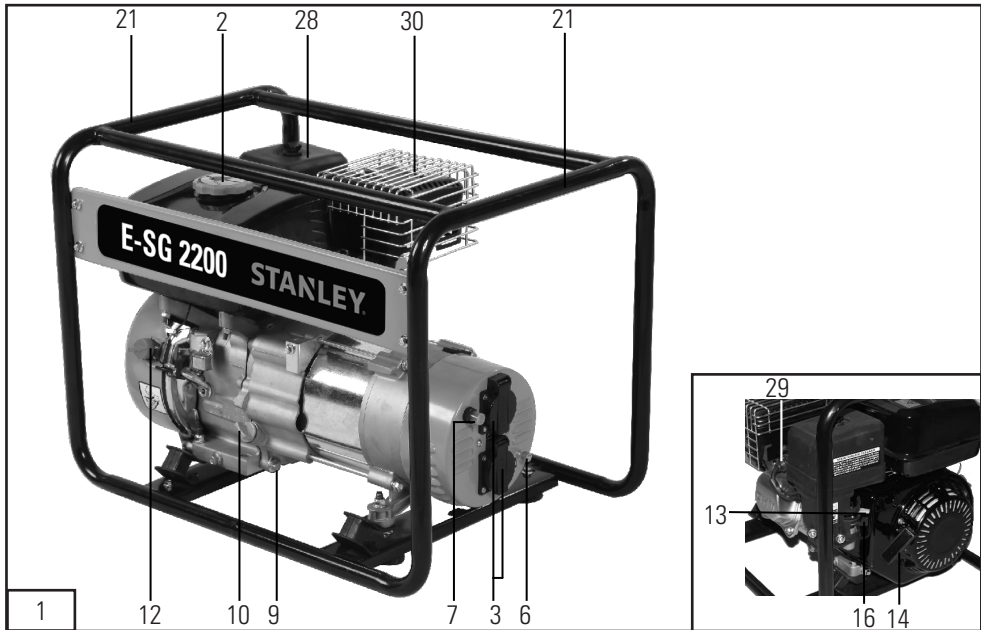

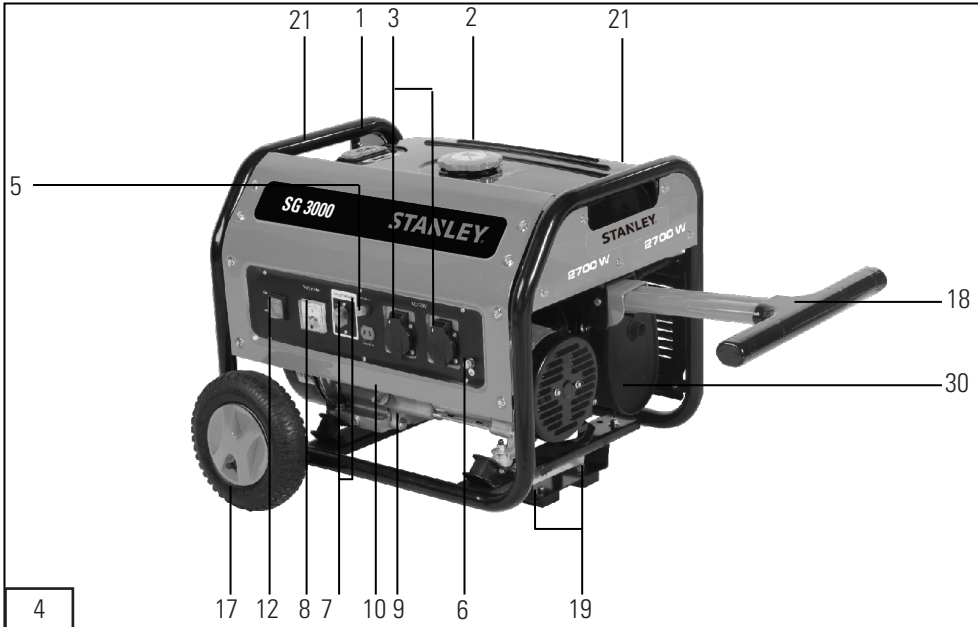

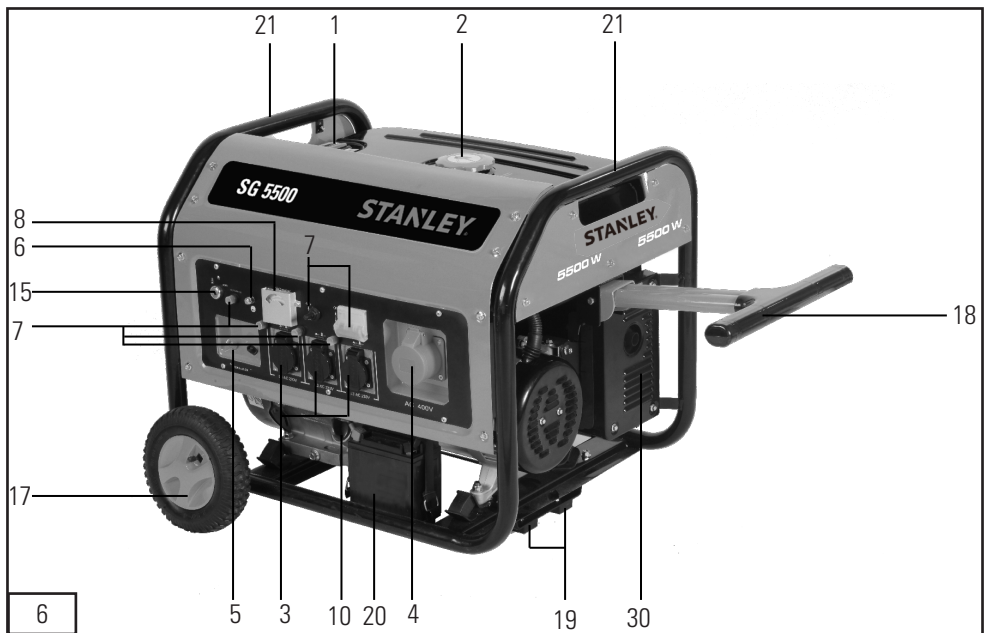
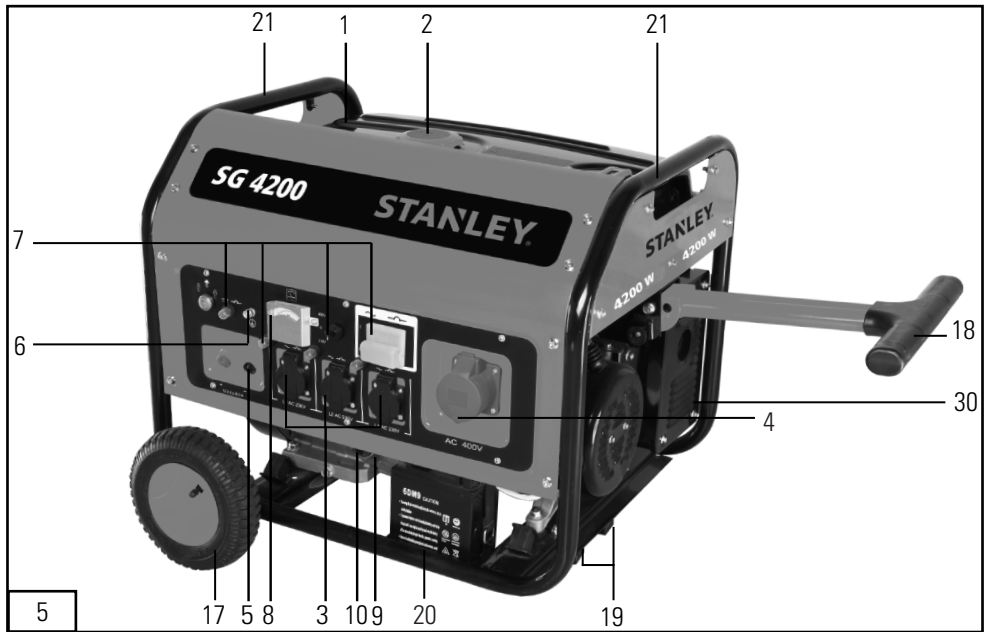

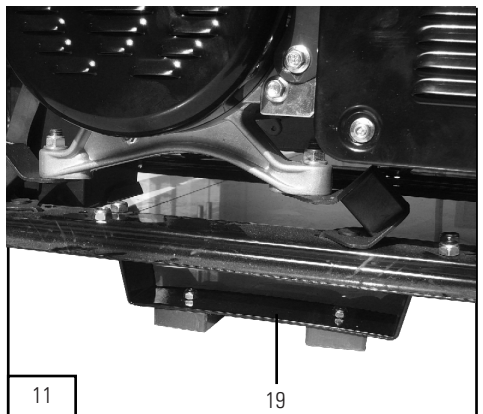
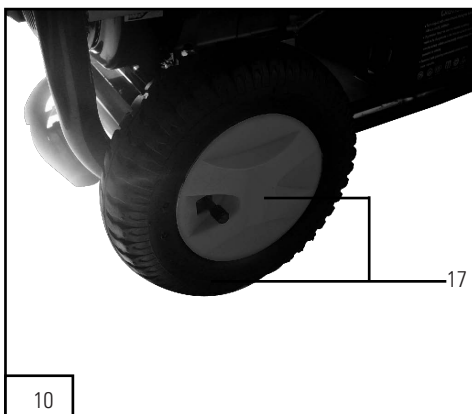
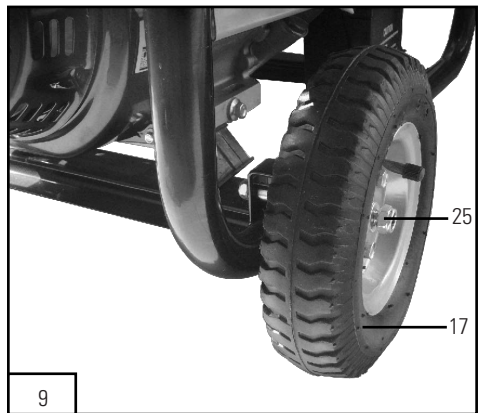
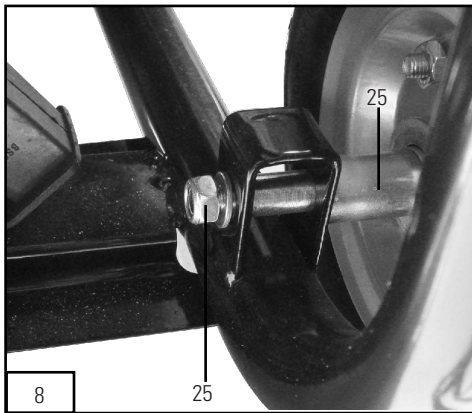
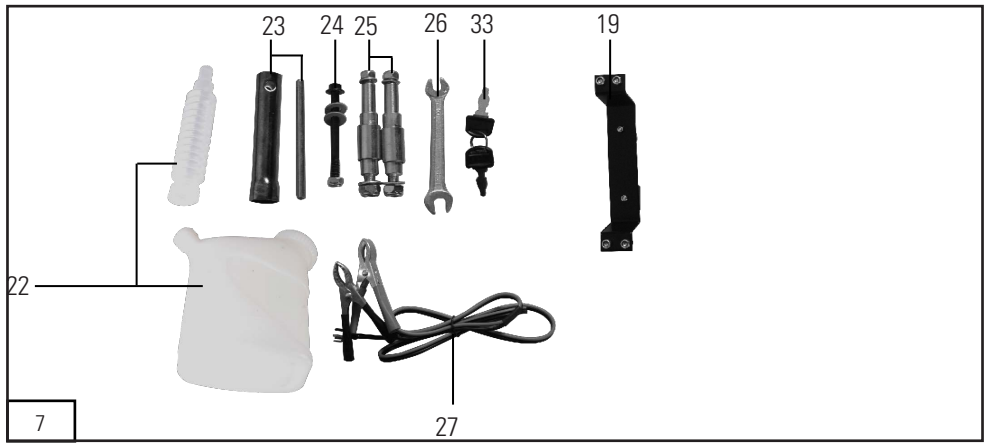

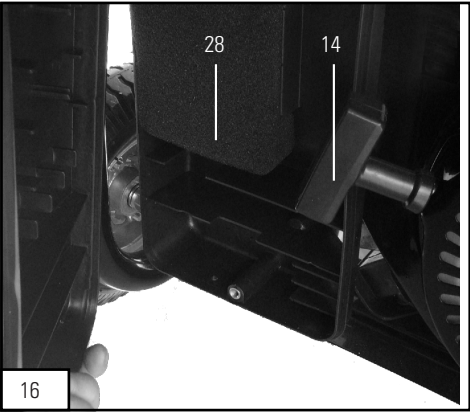
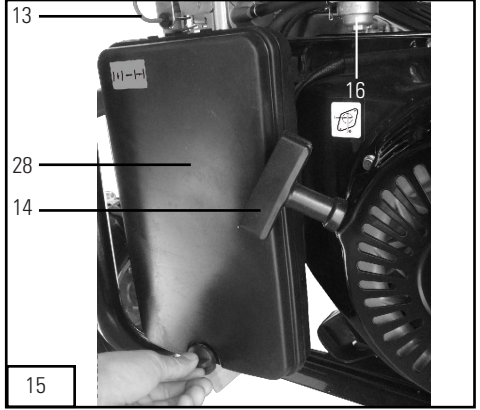
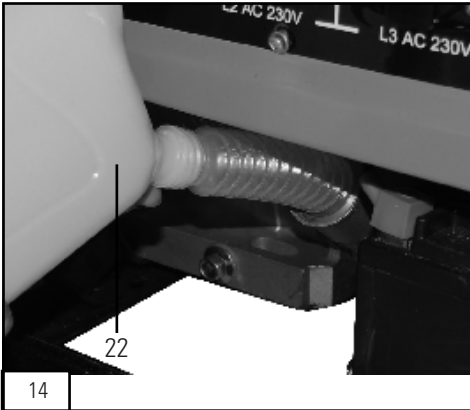
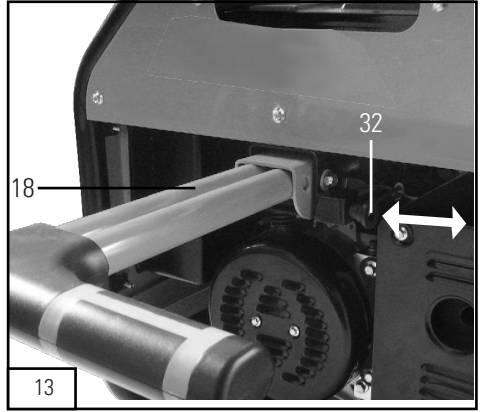
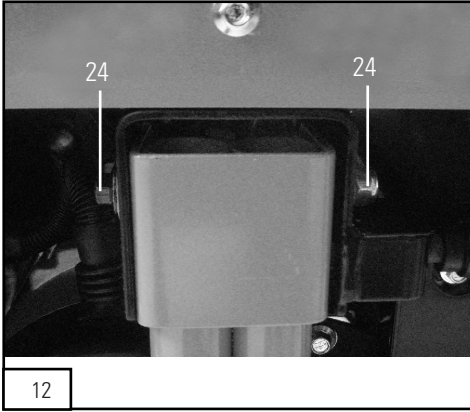

 Important!

When using the equipment, a few safety precautions must be observed to avoid injuries and damage. Please read the complete operating instructions and safety regulations with due care. Keep this manual in a safe place, so that the information is available at all times. If you give the equipment to any other person, hand over these operating instructions and safety regulations as well. We cannot accept any liability for damage or accidents which arise due to a failure to follow these instructions and the safety instructions.

1. Explanation of the warning signs and symbols on the machine



Read and understand the safety instructions before using the generator.



During operation, toxic gases are produced e.g. carbon monoxide (Which is a colorless and odorless gas) this gas may lead to by suffocation. Only operate the generator outside to ensure adequate ventilation.



Switch the engine off and allow to cool before refuelling the generator. Fuel is extremely flammable and under certain conditions can be explosive. Only refuel the generator in well ventilated areas ensuring that naked lights, sparks and cigarettes are not present. Any spillage of fuel should be immediately cleaned up.



The exhaust gets very hot during operation. Allow the engine to cool before performing maintenance storage and refueling. Do not touch the exhaust to avoid the risk of burns and injury.



The generator must not be connected to the public power supply. In case of improper connection there is a risk of fire and damage to property including electrocution to persons using the generator and working on the public power supply.



Warning hazardous voltages are present when the generator is in use, Always switch the generator off before performing maintenance.



Wear ear protection when using the generator.



Earth connection



Disconnect all equipment from the socket outlets when performing maintenance or when left unattended and switched off.

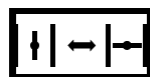

Choke lever

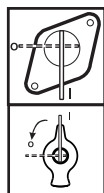

Petrol cock



Warning: the gasoline is highly volatile, flammable and explosive.



Warning: Check the oil level before operation.

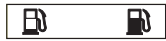

Fuel gauge



Voltmeter

I/O

ON/OFF



Alternating current (AC)

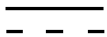

Direct current (DC)



Overload cut-out



Positive pin of direct current/
Negative pin of direct current

400V



0



230V

Selection switch 400 V~/230 V~



Starter key lock status



Preparation status starting



Rotation direction for key to start the engine

L 1,2,3 AC 230V~

According 230 V~ socket-outlet

AC 400V

According 400 V~ socket-outlet

- Important: Danger of poisoning, do not inhale emissions.

- Children are to be kept away from the generator.

- Important: Risk of burns. Do not touch the exhaust system or drive unit.

- Wear suitable ear protection when in the vicinity of the equipment.

- Important: Petrol and petrol fumes are highly combustible or explosive.

- Never operate the generator in non-ventilated rooms or in easily inflammable adjacency. When operating the generator in rooms with good ventilation, the exhaust gases must be channeled directly outdoors through an exhaust hose.

Important: Toxic exhaust gases can escape despite the exhaust hose. Due to the fire hazard, never direct the exhaust hose towards inflammable materials.

- Risk of explosion: Never operate the generator in rooms with combustible materials.

- The speed preset by the manufacturer is not allowed to be changed. The generator or connected equipment may be damaged.

- Secure the generator against shifting and toppling during transport.

- Place the generator at least 1m away from buildings and the equipment connected to it.

- Place the generator in a secure, level position. Do not turn, tip or change the generator's position while it is working.

- Always switch off the engine when transporting and refueling the generator.

- Make sure that when you refuel the generator no fuel is spilt on the engine or exhaust pipe.

- Never operate the generator in rain or snow.

- Never touch the generator with wet hands.

- Guard against electric danger. When working outdoors, use only extension cables that are approved for outdoor use and which are marked accordingly (H07RN..).

2. General safety instructions

- No changes may be made to the generator.

- Only original parts may be used for maintenance and accessories.

- The overall length of the extension cables used may not exceed 50 m for 1.5 mm² and 100 m for 2.5 mm².
- No changes may be made to the settings of the motor or generator.
- Repairs and adjustment work may only be carried out by authorized trained personnel.
- Do not refuel or empty the tank near open lights, fire or sparks. Do not smoke!
- Do not touch any mechanically driven or hot parts. Do not remove the safety guards.
- Do not expose the tools to damp or dust. Permissible ambient temperature – 10 to + 40°C, max. altitude above sea level 1000 m, relative humidity: 90 % (non-condensing)
- The generator is driven by a combustion engine, which produces heat in the area of the exhaust (on the opposite side of the sockets) and the exhaust outlet. You should therefore keep clear of these surfaces because of risk of skin burns.
- The values quoted in the technical data for sound power level (LWA) and sound pressure level (LWM) are emission values and not necessarily reliable workplace values. As there is a correlation between emission and immission levels, the values are not a reliable basis for deciding on any additional precautions which may be needed. Factors influencing the actual user immission level include the properties of the work area, other sound sources etc., the number of machines and other processes in the vicinity, as well as the time span in which the operator is subjected to the noise. Also, the permitted immission level can vary from country to country. Nevertheless, with this information the user is able to make a better assessment of the dangers and risks involved.
- Never use faulty or damaged electrical equipment (this also applies to extension cables and plug connections).



CAUTION!

Read all safety regulations and instructions.

Any errors made in following the safety regulations and instructions may result in an electric shock, fire and/or serious injury.

Keep all safety regulations and instructions in a safe place for future use.

3. Proper use

The device is designed for applications operated with a 230 V alternating current source for SG 2200, SG 3000, E-SG 2200, E-SG 4000 and with a 230 V and 400 V alternating current source for SG 4200 and SG 5500.

Be sure to observe the restrictions in the safety instructions. The generator is intended to provide electric tools and light sources with electricity. When using the device with household appliances, please check their suitability in accordance with the relevant manufacturer's instructions. In case of doubt, ask an authorized dealer of the respective appliance. The machine is to be used only for its prescribed purpose. Any other use is deemed to be a case of misuse. The user / operator and not the manufacturer will be liable for any damage or injuries of any kind caused as a result of this.

4. Technical data

E -SG 2200

Generator type:	Synchronous
Protection type:	IP 23M
Continuous rated power Prated (S1):	2.0 kW
Maximum power Pmax:	2.2 kW
Rated voltage Urated:	2* 230 V~
Rated current Irated:	8.7 A
Frequency Frated:	50 Hz
Drive engine design:	Single-cylinder forced air-cooled 4-stroke OHV
Displacement:	196 cm ³
Fuel type:	Normal unleaded petrol
Tank capacity:	3.5 l
Engine oil:	Approx.0.6 l (15W40/<0 °C: 5W30)
Consumption at 2/3 load:	528g/h
Weight:	35 kg
Guaranteed sound power level LWA:	95 dB(A)
Power factor cos φ:	1
Power class:	G1
Max. temperature:	40 °C
Max. altitude (above mean sea level):	1000 m
Spark plug:	F7RTC / F6TC

E-SG 4000

generator type:	Synchronous
Protection type:	IP 23M
Continuous rated power Prated (S1):	3.2 kW
Maximum power Pmax:	3.5 kW
Rated voltage Urated:	2* 230 V~ 1x12 V d.c.(8.3 A)
Rated current Irated:	13.9 A
Frequency Frated:	50 Hz
Drive engine design:	Single-cylinder forced air-cooled 4-stroke OHV
Displacement:	242 cm ³
Fuel type:	Normal unleaded petrol
Tank capacity:	25 l
Engine oil:	Appox.1.1 l (15W40/<0 °C: 5W30)
Consumption at 2/3 load:	844.7g/h
Weight:	68 kg
Guaranteed sound power level LWA:	96 dB(A)
Power factor cos φ:	1
Power class:	G1
Max. temperature:	40 °C
Max. altitude (above mean sea level):	1000 m
Spark plug:	F7RTC / F6TC

SG 2200

Generator type:	Synchronous
Protection type:	IP 23M
Continuous rated power Prated (S1):	2.0 kW
Maximum power Pmax :	2.2 kW
Rated voltage Urated:	2 * 230 V ~ 1x12 V d.c.(8.3 A)
Rated current Irated:	8.7 A
Frequency Frated:	50 Hz
Drive engine design:	Single-cylinder forced air-cooled 4-stroke OHV
Displacement:	196 cm ³
Fuel type:	Normal unleaded petrol
Tank capacity:	15 l
Engine oil:	Appox.0.6 l (15W40/<0 °C: 5W30)
Consumption at 2/3 load:	528g/h
Weight:	41 kg
Guaranteed sound power level LWA:	95 dB(A)
Power factor cos φ:	1
Power class:	G1
Max. temperature:	40 °C
Max. altitude (above mean sea level):	1000 m
Spark plug:	F7RTC / F6TC

SG 3000

Generator type:	Synchronous
Protection type:	IP 23M
Continuous rated power Prated (S1):	2.5 kW
Maximum power Pmax :	2.7 kW
Rated voltage Urated:	2* 230 V~ 1x12 V d.c.(8.3 A)
Rated current Irated:	10.9 A
Frequency Frated:	50 Hz
Drive engine design:	Single-cylinder forced air-cooled 4-stroke OHV
Displacement:	196 cm ³
Fuel type:	Normal unleaded petrol
Tank capacity:	15 l
Engine oil:	Appox.0.6 l (15W40/<0 °C: 5W30)
Consumption at 2/3 load:	739 g/h
Weight:	46 kg
Guaranteed sound power level LWA:	96 dB(A)
Power factor cos φ:	1
Power class:	G1
Max. temperature:	40 °C
Max. altitude (above mean sea level):	1000 m
Spark plug:	F7RTC / F6TC

SG 4200

Generator type:	Synchronous
Protection type:	IP 23M
Continuous rated power Prated (S1):	4.0 kW
Maximum power Pmax:	4.2 kW
Rated voltage Urated:	3* 230 V~ / 400 V ~ 1x12 V d.c.(8.3 A)
Rated current Irated:	17.4 A
Frequency Frated:	50 Hz
Drive engine design:	Single-cylinder forced air-cooled 4-stroke OHV
Displacement:	389 cm ³
Fuel type:	Normal unleaded petrol
Tank capacity:	25 l
Engine oil:	Appox.1.1 l (15W40/<0 °C: 5W30)
Consumption at 2/3 load:	1056 g/h
Weight:	77 kg
Guaranteed sound power level LWA:	97 dB(A)
Power factor cos φ:	1
Power class:	G1
Max. temperature:	40 °C
Max. altitude (above mean sea level):	1000 m
Spark plug:	F7RTC / F6TC

SG 5500		8 Voltmeter (not for E-SG 2200)
Generator type:	Synchronous	9 Oil drain plug
Protection type:	IP 23M	10 Oil filler plug
Continuous rated power Prated (S1):	3.6 kW	11 Oil shortage cut-out
Maximum power Pmax:	5.5 kW	12 On/Off switch
Rated voltage Urated:	3* 230 V~ / 400 V ~ 1x12 V d.c.(8.3 A)	13 Choke lever
Rated current Irated:	5.2 A	14 Pull cord
Frequency Frated:	50 Hz	15 Electro starter (only for E-SG 4000, SG 4200 and SG 5500)
Drive engine design:	Single-cylinder forced air-cooled 4-stroke OHV	16 Petrol cock
Displacement:	389 cm ³	17 Wheels (only for SG 3000, SG 4200 and SG 5500)
Fuel type:	Normal unleaded petrol	18 Carry handle
Tank capacity:	25 l	19 Rubber feet (not for SG 2200, E-SG 2200 and E-SG 4000)
Engine oil:	Approx.1.1 l (15W40/<0 °C: 5W30)	20 Battery (only for SG 4200 and SG 5500)
Consumption at 2/3 load:	1451g/h	21 Transport handles
Weight:	87 kg	22 Oil filler set
Guaranteed sound power level LWA:	97 dB(A)	23 Spark plug wrench set
Power factor cos φ:	1	24 Push bar assembling set (not for E- SG 2200, E-SG 4000 and SG 2200)
Power class:	G1	25 Wheel assembling set (not for E SG 2200, E- SG 4000 and SG 2200)
Max. temperature:	40 °C	26 Spanner
Max. altitude (above mean sea level):	1000 m	27 DC outlet adapter cable
Spark plug:	F7RTC / F6TC	28 Air filter set

Operating mode S1 (continuous operation)

The machine can be continuously operated with the quoted power output.

Operating mode S2 (temporary operation)

The machine may be temporarily operated with the quoted power output. Afterwards the machine must be stopped for a while to prevent it from overheating

5. Layout (Fig. 1-7)

- 1 Tank indicator
- 2 Fuel cap
- 3 230 V~ socket-outlets
- 4 400 V~ socket outlets (only for SG 5500)
- 5 12 V d.c. outlet (not for E-SG 2200)
- 6 Earth connection
- 7 Overload cut-out

- 8 Voltmeter (not for E-SG 2200)
- 9 Oil drain plug
- 10 Oil filler plug
- 11 Oil shortage cut-out
- 12 On/Off switch
- 13 Choke lever
- 14 Pull cord
- 15 Electro starter (only for E-SG 4000, SG 4200 and SG 5500)
- 16 Petrol cock
- 17 Wheels (only for SG 3000, SG 4200 and SG 5500)
- 18 Carry handle
- 19 Rubber feet (not for SG 2200, E-SG 2200 and E-SG 4000)
- 20 Battery (only for SG 4200 and SG 5500)
- 21 Transport handles
- 22 Oil filler set
- 23 Spark plug wrench set
- 24 Push bar assembling set (not for E- SG 2200, E-SG 4000 and SG 2200)
- 25 Wheel assembling set (not for E SG 2200, E- SG 4000 and SG 2200)
- 26 Spanner
- 27 DC outlet adapter cable
- 28 Air filter set
- 29 Spark plug
- 30 Muffler
- 31 230 V~ / 400V ~transfer switch (for SG 5500 only)
- 32 Transport handle fixing knob (not for E-SG 2200, E-SG 4000 and SG 2200)
- 33 Electro starter key

6. Before putting the machine into operation

6.1 Wheel assembly (only for SG 3000, SG 4200 and SG 5500, fig. 8-10)

1. First place one end of the bolt (item 25) through the hole in the frame and secure it with a nut and washer.
2. Put the socket through the another end of bolt (item 25) and place the wheel, washer and secure it with the nut.
3. Place the wheel cover and secure it via clip as designed on the inner side of cover.

4. Assemble the left side wheel with same procedure as above.

Important:

The inner wheel should be inflated for it has been shipped out with lower pressure (max. gauge pressure 3 bar/0.3 MPa).

6.2 Rubber feet assembly (not for SG 2200, E-SG 2200 and E-SG 4000, fig. 11)

Hold the foot (item 19) against the frame as shown. First place the bolt through the hole in the frame and the hole in the foot and secure it with a nut. Then secure other three bolts and nuts with same procedure.

6.3 Transport handle assembly (only for SG 3000, SG 4200 and SG 5500, fig. 12-13)

Place the carry handle (item 18) through the bracket and fixing it with knob (item 32). Then place the bolt with a gasket through the hole in the frame and the push bar. And secure it with a washer and a nut, as shown in Figure 12-13).

The user can adjust the position of carry handle for removing the machine via release the knob (item 32) and rotated the carry handle (item 18) to horizontal position.

6.4 Electrical safety

- Electric supply cables and connected equipment must be in perfect condition.
- The generator is to be operated only with equipment whose voltage specifications conform to the generator's output voltage.
- Never connect the generator to the power supply (socket-outlet).
- Keep the cable length to the consumer as short as possible.

6.5 Environmental protection

- Dispose of soiled maintenance material and operating materials at the appropriate collection point.
- Recycle packaging material, metal and plastics.

6.6 Connecting to earth

The housing is allowed to be connected to earth in order to discharge static electricity. To do this, connect one end of a cable to the earth connection (6) on the generator and the other end to an external earth (for example an earthing rod).

7. Operation

Important!

You must fill up with engine oil (see Fig 14) and fuel before you can start the engine.

- Check the fuel level and top it up if necessary.
- Make sure that the generator has sufficient ventilation.
- Make sure that the ignition cable is secured to the spark plug.
- Inspect the immediate vicinity of the generator.
- Disconnect any electrical equipment which may already be connected to the generator.

7.1 Starting the engine (reversing starter, not for SG 4200 and SG 5500)

- Do not connect the power tool before starting the motor.
- Open the petrol cock (16) by turning it down.
- Move the ON/OFF switch (12) to position "I".
- Move the choke lever (13) to position IØI.
- Start the engine with the pull cord (14) by pulling the handle forcefully. If the engine does not start, pull the handle again.
- Push the choke lever (13) back again after the engine has started.

Important!

When starting with the pull cord, the motor may recoil suddenly as it starts up, resulting in hand injuries. Wear protective gloves when starting the equipment.

7.2 Starting the engine (electro starter, only for SG 4200, E-SG 4000 and SG 5500)

- Check the battery voltage. The voltage should be not less than 12V. If the battery voltage is less than 12V, charge the battery accordingly before operating the generator.

- Do not connect the power tool before starting the motor.
- Move the choke lever (13) to position IØI.
- Open the petrol cock (16) by turning it down.
- Move the ON/OFF switch (12) to position "I".
- Turn the electric starter (15) with the key to the "START" position until the motor has started.
- Push the choke lever (13) back again after the engine has started.

7.3 Connecting consumers to the generator

Connect the equipment you want to use to the socket-outlets (3/4)

Important:

- These sockets may be loaded continuously (according S1value) and temporarily (according S2 value).
 - Do not connect the generator to the domestic power network as this may result in damage to the generator itself or to other electrical appliances in your home.
- Note: Some electrical appliances (power jigsaws, drills, etc.) may have a higher level of power consumption when used in difficult conditions.

7.4 Switching off the engine

- Before you switch off the generator, allow it to run briefly with no consumers so that it can "cool down".
- Move the ON/OFF switch (12) to position "O".
- Close the petrol cock.

7.5 Overload cut-out for socket-outlets

Important! The generator is fitted with an overload cut-out.

This shuts down the sockets (3). You can restart the sockets (3/4) by pressing the overload cut-out (7).

Important! If this happens, reduce the electric power you are taking from the generator or remove any defective connected appliances.

Important! Defective overload cut-outs must be replaced only by overload cut-outs of identical design and with the same performance data. If repairs are necessary, please contact your customer service center.

8. Cleaning, maintenance and storage

Switch off the motor and pull the spark plug boot from the spark plug before doing any cleaning and maintenance work on the equipment.

Important: Switch off the machine immediately and contact your service station:

- In the event of unusual vibrations or noise.
- If the engine appears to be overloaded or misfires.

8.1 Cleaning

- Keep all safety devices, air vents and the motor housing free of dirt and dust as far as possible. Wipe the equipment with a clean cloth or blow it with compressed air at low pressure.

- We recommend that you clean the device immediately each time you have finished using it.
- Clean the equipment regularly with a moist cloth and some soft soap. Do not use cleaning agents or solvents; these could attack the plastic parts of the equipment. Ensure that no water can seep into the device.

8.2 Air filter (Fig. 15-16)

In this connection, please also read the service information.

- Clean the air filter at regular intervals, and replace it if necessary.
 - Open both clips and remove the air filter cover (Fig 15).
 - Remove the filter elements (Fig. 16).
 - Do not use abrasive cleaning agents or petrol to clean the elements.
 - Clean the elements by tapping them on a flat surface.
- In cases of stubborn dirt first clean with soapy water, and then rinse with clear water and air dry.
- Assemble in reverse order.

8.3. Spark plug (Fig. 17)

Check the spark plug (item 29) for dirt and grime after 20 hours of operation and if necessary clean with a copper wire brush. Thereafter service the spark plug after every 50 hours of operation.

- Pull off the spark plug boot with a twist.
- Remove the spark plug with the supplied spark plug wrench.

- Assemble in reverse order.

8.4 Changing the oil and checking the oil level (before using the machine) (Fig. 14)

The motor oil is best changed when the motor is at working temperature.

- Only use motor oil (15W40/<0 °C: 5W30).
- Place the generator on a slightly inclined surface so that the oil drain plug is at the lower end.
- Open the oil filler plug (10).
- Open the oil drain plug (9) and let the hot engine oil drain out into a drip tray.
- After the old oil has drained out, close the oil drain plug and place the generator on a level surface again.
- Fill in engine oil up to the top mark on the oil dip stick.
- Important: Do not screw the dipstick in to check the oil level, simply insert it up to the thread.
- Dispose of the waste oil properly.

8.5 Oil shortage cut-out

The oil shortage cut-out (11) responds if there is too little oil in the engine. In this case it will not be possible to start the engine or it will cut out automatically after a short period of time. It cannot be started again until the engine oil has been topped up (see point 8.4).

9. Disposal and recycling

The unit is supplied in packaging to prevent its being damaged in transit. This packaging is raw material and can therefore be reused or can be returned to the raw material system.

The unit and its accessories are made of various types of material, such as metal and plastic. Defective components must be disposed of as special waste. Ask your dealer or your local council.

10. Transport

These requirements must be met:

- Generator is turned off
- Generator is cooled down
- Petrol cock (16) is at "OFF" position
- At least one person per transportation handle (21)



ATTENTION! Slipping or falling unit can crush hands and feet.

Carry the generator on transportation handles:

- Lift the generator evenly
- Carry the generator to the operating place
- Drop the generator evenly

Carry the generator with wheel (17) and carry handle (18):

- Assemble wheels and carry handle (see chapter 6.1 and 6.3)
- The generator can be carried by lifting the carry handle (18)

11. Troubleshooting

Fault	Cause	Remedy
Engine does not start	Oil shortage cut-out has not responded Spark plug fouled No fuel Battery voltage too low	Check oil level, top up engine oil Clean or replace spark plug (electrode spacing 0.6 mm) Refuel / check the petrol cock Charge the battery
Generator has too little or no voltage	Controller or capacitor defective Overload cut-off has triggered Air filter dirty	Contact your dealer Actuate the circuit-breaker and reduce the consumers Clean or replace the filter

12. Maintenance schedule

Regular service period Perform at every indicated month or operating hour interval, whichever comes first.		Each use	First month or 20 Hrs.	Every 3 months or 50 Hrs.	Every 6 months or 100 Hrs.	Every year or 200 Hrs.
ITEM						
Engine oil	Check level	○				
	Change		○		○	
Air cleaner	Check	○				
	Clean			○ (1)		
Spark plug	Check-adjust				○	
	Replace					○
Spark arrester	Clean				○	
Valve clearance	Check-adjust					○ (2)
Combustion chamber	Clean	After every 300 hrs. (2)				
Fuel tank and filter	Clean				○ (2)	
Fuel tube	Check	Every 2 years (Replace if necessary) (2)				
Remark:						
(1) Service more frequently when used in dusty areas.						
(2) These items should be serviced by your servicing dealer, Refer to the manual for service procedures.						
Failure to follow this maintenance schedule could result in non-warrantable failures.						

Wichtig!

Beim Einsatz dieses Gerätes müssen einige Sicherheitsregeln beachtet werden, damit es nicht zu Verletzungen und Sachschäden kommt. Bitte lesen Sie die gesamte Bedienungsanleitung nebst den Sicherheitshinweisen gründlich und aufmerksam durch. Bewahren Sie diese Anleitung an einem sicheren Ort auf, damit Sie jederzeit darin nachlesen können.

Falls Sie das Gerät an eine andere Person weitergeben, vergessen Sie nicht, auch diese Bedienungsanleitung und die Sicherheitshinweise weiterzugeben. Wir haften nicht für jegliche Schäden oder Unfälle, die durch Nichtbefolgung dieser Anleitung sowie der Sicherheitshinweise entstehen.

1. Hinweise zu den Warn- und sonstigen Symbolen am Gerät



Vor Einsatz des Generators mit den Sicherheitshinweisen vertraut machen.



Im Betrieb entstehen giftige Gase, beispielsweise Kohlenmonoxid (ein farb- und geruchloses Gas), die zum Ersticken führen können. Generator nur an gut belüfteten Stellen im Freien verwenden.



Motor vor dem Befüllen des Generators abschalten und abkühlen lassen. Kraftstoff ist leicht entzündlich und kann unter bestimmten Umständen sogar explodieren. Generator nur an gut belüfteten Stellen fern von offenen Flammen, Funken und Zigaretten befüllen. Verschütteter Kraftstoff sollte unverzüglich aufgenommen werden.



Der Auspuff erhitzt sich im Betrieb stark. Motor vor Wartungsarbeiten, Befüllung und Lagerung gründlich abkühlen lassen.



Auspuff nicht berühren – Verbrennungs- und Verletzungsgefahr!



Der Generator darf nicht an die öffentliche Stromversorgung angeschlossen werden. Bei falschem Anschluss besteht Gefahr von Bränden und Sachschäden bis hin zu tödlichen Stromschlägen des Bedieners und bei Arbeiten an der öffentlichen Stromversorgung.



Warnung! Gefährliche Spannungen im Betrieb des Generators. Generator vor Wartungsarbeiten grundsätzlich abschalten.



Beim Bedienen des Generators Gehörschutz tragen.



Erdungsanschluss



Vor Wartungsarbeiten, vor dem Verlassen des Gerätes und nach dem Abschalten sämtliche Geräte von den Anschlüssen trennen.

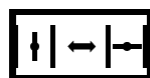

Chokehebel

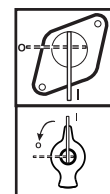

Kraftstoff-Absperrhahn



Warnung: Kraftstoff ist leicht flüchtig, entflammbar und explosiv.

D



Warnung: Ölstand vor dem Einsatz überprüfen.



Kraftstoffanzeige



Voltmeter

I/O

Ein/Aus



Wechselspannung (AC)

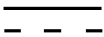

Gleichspannung (DC)



Abschaltung bei Überlastung



Positiver Gleichspannungsanschluss
/ Negativer
Gleichspannungsanschluss

400V

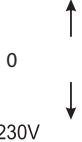

Spannungsumschalter: 400 V/230 V
Wechselspannung



Zündschlüssel-Sperrstatus



Vorbereitungsstatus, Starten



Zündschlüssel-Drehrichtung

L 1,2,3 AC 230V~ 230 V-Wechselspannungsausgang

AC 400V

400 V-Wechselspannungsausgang

2. Allgemeine Sicherheitshinweise

- Der Generator darf auf keine Weise verändert werden.
 - Zu Wartungszwecken und als Zubehör dürfen lediglich Originalteile verwendet werden.
 - Wichtig: Vergiftungsgefahr; Abgase nicht einatmen.
 - Kinder müssen vom Generator ferngehalten werden.
 - Wichtig: Verbrennungsgefahr. Abgassystem und Motor nicht berühren.
 - In der Nähe des Gerätes geeigneten Gehörschutz tragen.
 - Wichtig: Kraftstoff und Kraftstoffdämpfe sind leicht entzündlich und explosiv.
 - Generator niemals in unbelüfteten Räumen oder in der Nähe von leicht entflammaren Gegenständen betreiben. Beim Betrieb des Generators in gut belüfteten Räumen müssen die Abgase über einen Abluftschlauch direkt ins Freie geleitet werden.
- Wichtig:** Trotz Abluftschlauch können giftige Verbrennungsgase entweichen. Öffnung des Abluftschlauches niemals auf brennbare Materialien richten; es besteht Brandgefahr.
- Explosionsgefahr: Generator niemals in Räumen nutzen, in denen sich brennbare Materialien befinden.
 - Die vom Hersteller vorgegebene Drehzahl darf nicht verändert werden. Andernfalls können der Generator und angeschlossene Geräte beschädigt werden.
 - Generator beim Transport gegen Verrutschen und Umkippen sichern.
 - Generator mindestens 1 m von Gebäuden und angeschlossener Ausrüstung entfernt aufstellen.
 - Generator auf einer sicheren, ebenen Unterlage aufstellen. Generator im Betrieb niemals drehen, kippen oder versetzen.
 - Grundsätzlich den Motor abstellen, bevor Sie den Generator transportieren oder Kraftstoff nachfüllen.
 - Beim Nachfüllen darauf achten, dass kein Kraftstoff auf Motor und Auspuff gerät.

- Dafür sorgen, dass der Generator niemals mit Regen, Schnee oder sonstiger Feuchtigkeit in Berührung kommt.
- Generator niemals mit feuchten oder gar nassen Händen berühren.
- Gegen elektrische Gefährdungen absichern. Beim Einsatz im Freien ausschließlich ausdrücklich für den Außeneinsatz geeignete und entsprechend gekennzeichnete (HO7RN-F) Kabel verwenden.
- Die Gesamtlänge von Verlängerungskabeln darf bei 1,5 mm² Querschnitt 50 m, bei 2,5 mm² Querschnitt 100 m nicht überschreiten.
- Die Einstellungen von Motor und Generator dürfen nicht verändert werden.
- Reparatur- und Einstellarbeiten dürfen nur von autorisierten, geschulten Fachkräften ausgeführt werden.
- Kraftstofftank niemals in der Nähe von offenen Flammen, Feuer oder Funken nachfüllen oder leeren. Nicht rauchen!
- Keine mechanisch angetriebenen oder heißen Teile berühren. Schutzeinrichtungen nicht entfernen.
- Von Feuchtigkeit und Staub fernhalten. Zulässige Umgebungstemperatur: -10 bis +40 °C. Maximale Einsatzhöhe: 1000 m über dem Meeresspiegel. Relative Luftfeuchtigkeit: 90 % (nicht kondensierend)
- Der Generator wird von einem Verbrennungsmotor angetrieben, der eine starke Erwärmung im Bereich des Auspuffs (gegenüber den Steckdosen) bewirkt. Halten Sie sich daher von diesen Stellen fern; es besteht Verbrennungsgefahr.
- Die in den technischen Daten erwähnten Angaben zu Schalleistung (LWA) und Schalldruck (LWM) sind Emissionswerte, die nicht zwingend den tatsächlichen Werten am Arbeitsplatz entsprechen müssen. Da eine Wechselbeziehung zwischen Emissions- und Immissionswerten besteht, stellen diese Werte keine zuverlässige Basis zur Bemessung eventuell erforderlicher weiterer Sicherheitsmaßnahmen dar. Zu den Faktoren, die sich auf den tatsächlichen Immissionspegel hinsichtlich des Bedieners auswirken, zählen sowohl Eigenschaften des Arbeitsbereiches, weitere Schallquellen, Anzahl der Maschinen und sonstige Vorgänge in der Nähe als auch der Zeitraum, in

welchem der Bediener dem Betriebsgeräusch ausgesetzt wird. Zusätzlich kann der zulässige Immissionspegel von Land zu Land unterschiedlich definiert werden. Dennoch können diese Informationen zu einer informierteren Einschätzung der Gefahren und Risiken durch den Bediener beitragen.

- Nutzen Sie niemals defekte oder beschädigte Elektrogeräte; dies gilt auch für Verlängerungskabel und Steckverbindungen.



VORSICHT!

Lesen Sie sämtliche Sicherheitshinweise und Anweisungen.

Jegliche Nichtbeachtung der Sicherheitsvorgaben und Anweisungen kann zu Stromschlägen, Bränden und/oder schweren Verletzungen führen.

Bewahren Sie Sicherheitshinweise und Anleitungen an einem sicheren Ort auf, damit Sie künftig darin nachlesen können.

3. Bestimmungsgemäßer Einsatz

Dieses Gerät wurde für Anwendungen entwickelt, die eine Stromversorgung mit 230 V Wechselspannung (SG 2200, SG 3000, E-SG 2200, E-SG 4000) oder mit 230 V und 400 V Wechselspannung (SG 4200 und SG 5500) benötigen.

Beachten Sie unbedingt die Beschränkungen in den Sicherheitshinweisen. Der Generator dient dazu, Elektrowerkzeuge und Lichtquellen mit Elektrizität zu versorgen. Beim Einsatz des Gerätes zum Speisen von Haushaltsgeräten informieren Sie sich zuvor anhand der Dokumentation des Herstellers über die Eignung des jeweiligen Gerätes. In Zweifelsfällen holen Sie bitte den Rat eines autorisierten Händlers ein. Das Gerät darf nur für seinen bestimmungsgemäßen Einsatzzweck genutzt werden. Jegliche sonstige Verwendung wird als Missbrauch betrachtet. Bei Schäden oder Verletzungen, die durch eine solche Anwendung entstehen, haftet der Anwender/Bediener, nicht der Hersteller.

D 4. Technische Daten

E-SG 2200

Generatortyp:	Synchron
Schutzklasse:	IP 23M
Dauernennleistung Prated (S1)	2,0 kW
Maximalleistung Pmax:	2,2 kW
Nennspannung Urated:	2 x 230 V ~
Wechselspannung	
Nennstrom Irated:	8,7 A
Frequenz Frated:	50 Hz
Antriebsausführung:	
Fremdbelüfteter Einzylinder-Viertaktmotor, OHV	
Hubraum:	196 cm ³
Kraftstofftyp:	Unverleites Normalbenzin
Tankkapazität:	3,5 L
Motoröl:	Ca. 600 ml (15W40/<0 °C: 5W30)
Verbrauch bei 2/3-Last:	528 g/Stunde
Gewicht:	35 kg
Garantierte Schallleistung, LWA:	95 dB (A)
Leistungsfaktor cos φ:	1
Leistungsklasse:	G1
Maximaltemperatur:	40 °C
Maximale Höhe (über NN):	1000 m
Zündkerze:	F7RTC / F6TC

E-SG 4000

Generatortyp:	Synchron
Schutzklasse:	IP 23M
Dauernennleistung Prated (S1)	3,2 kW
Maximalleistung Pmax:	3,5 kW
Nennspannung Urated:	2 x 230 V ~
Wechselspannung	
Nennstrom Irated:	13,9 A
Frequenz Frated:	50 Hz
Antriebsausführung:	
Fremdbelüfteter Einzylinder-Viertaktmotor, OHV	
Hubraum:	242 cm ³
Kraftstofftyp:	Unverleites Normalbenzin
Tankkapazität:	25 L
Motoröl:	Ca. 1,1 L (15W40/<0 °C: 5W30)
Verbrauch bei 2/3-Last:	844,7 g/Stunde
Gewicht:	68 kg
Garantierte Schallleistung, LWA:	96 dB(A)
Leistungsfaktor cos φ:	1
Leistungsklasse:	G1
Maximaltemperatur:	40 °C

Maximale Höhe (über NN):	1000 m
Zündkerze:	F7RTC / F6TC

SG 2200

Generatortyp:	Synchron
Schutzklasse:	IP 23M
Dauernennleistung Prated (S1)	2 kW
Maximalleistung Pmax:	2,2 kW
Nennspannung Urated:	2 x 230 V~
Wechselspannung	
Nennstrom Irated:	8,7 A
Frequenz Frated:	50 Hz
Antriebsausführung:	
Fremdbelüfteter Einzylinder-Viertaktmotor, OHV	
Hubraum:	196 cm ³
Kraftstofftyp:	Unverleites Normalbenzin
Tankkapazität:	15 L
Motoröl:	Ca. 0,6 l (15W40/<0 °C: 5W30)
Verbrauch bei 2/3-Last:	528 g/Stunde
Gewicht:	41 kg
Garantierte Schallleistung, LWA:	95 dB(A)
Leistungsfaktor cos φ:	1
Leistungsklasse:	G1
Maximaltemperatur:	40 °C
Maximale Höhe (über NN):	1000 m
Zündkerze:	F7RTC / F6TC

SG 3000

Generatortyp:	Synchron
Schutzklasse:	IP 23M
Dauernennleistung Prated (S1)	2,5 kW
Maximalleistung Pmax:	2,7 kW
Nennspannung Urated:	2 x 230 V~
Wechselspannung	
Nennstrom Irated:	10,9 A
Frequenz Frated:	50 Hz
Antriebsausführung:	
Fremdbelüfteter Einzylinder-Viertaktmotor, OHV	
Hubraum:	196 cm ³
Kraftstofftyp:	Unverleites Normalbenzin
Tankkapazität:	15 L
Motoröl:	Ca. 0,6 L (15W40/<0 °C: 5W30)
Verbrauch bei 2/3-Last:	739 g/Stunde
Gewicht:	46 kg
Garantierte Schallleistung, LWA:	96 dB(A)

Leistungsfaktor $\cos \varphi$:	1
Schutzklasse:	IP 23M
Leistungsklasse:	G1
Maximaltemperatur:	40 °C
Maximale Höhe (über NN):	1000 m
Zündkerze:	F7RTC / F6TC

SG 4200

Generatortyp:	Synchron
Schutzklasse:	IP 23M
Dauernennleistung Prated (S1)	4 kW
Maximale Leistung Pmax:	4,2 kW
Nennspannung Urated:	3* 230 V~ / 400 V ~ 1x12 V d.c.(8.3 A)

Wechselspannung	
Nennstrom Irated:	17,4 A
Frequenz Frated:	50 Hz
Antriebsausführung:	

Fremdbelüfteter Einzylinder-Viertaktmotor, OHV

Hubraum:	389 cm ³
Kraftstofftyp:	Unverleitetes Normalbenzin
Tankkapazität:	25 L
Motoröl:	Ca. 1,1 L (15W40/<0 °C: 5W30)
Verbrauch bei 2/3-Last:	1056 g/Stunde
Gewicht:	77 kg
Garantierte Schallleistung, LWA:	97 dB(A)
Leistungsfaktor $\cos \varphi$:	1
Leistungsklasse:	G1
Maximaltemperatur:	40 °C
Maximale Höhe (über NN):	1000 m
Zündkerze:	F7RTC / F6TC

SG 5500

Generatortyp:	Synchron
Schutzklasse:	IP 23M
Dauernennleistung Prated (S1)	3,6 kW
Maximale Leistung Pmax:	5,5 kW
Nennspannung Urated:	3 x 230 V/400 V ~ 1x12 V d.c.(8.3 A)

Wechselspannung	
Nennstrom Irated:	5.2 A
Frequenz Frated:	50 Hz
Antriebsausführung:	

Fremdbelüfteter Einzylinder-Viertaktmotor, OHV

Hubraum:	389 cm ³
Kraftstofftyp:	Unverleitetes Normalbenzin
Tankkapazität:	25 L

Motoröl:	Ca. 1,1 L (15W40/<0 °C: 5W30)
Verbrauch bei 2/3-Last:	1451 g/Stunde
Gewicht:	87 kg
Schallleistung, LWA:	97 dB(A)
Leistungsfaktor $\cos \varphi$:	1
Leistungsklasse:	G1
Maximaltemperatur:	40 °C
Maximale Höhe (über NN):	1000 m
Zündkerze:	F7RTC / F6TC

Betriebsmodus S1 (Dauerbetrieb)

Das Gerät arbeitet dauerhaft mit der angegebenen Leistungsabgabe.

Betriebsmodus S2 (zeitweiliger Betrieb)

Das Gerät arbeitet kurzzeitig mit der angegebenen Leistungsabgabe. Anschließend muss das Gerät zum Schutz vor Überhitzung eine Weile ausgeschaltet bleiben.

5. Aufbau (Abbildungen 1 – 7)

1. Tankanzeige
2. Tankdeckel
3. 230 V-Steckdosen
4. 400 V-Steckdosen (nur SG 5500)
5. 12 V-Gleichspannungsausgang (nicht bei E-SG 2200)
6. Erdungsanschluss
7. Überlastungsschutz
8. Voltmeter (nicht bei E-SG 2200)
9. Öl Ablaufstopfen
10. Öleinfüllstopfen
11. Ölmangel-Abschaltung
12. Ein-/Ausshalter
13. Chokehebel
14. Startseil
15. Elektrischer Starter (nur bei E-SG 4000, SG 4200 und SG 5500)
16. Kraftstoff-Absperrhahn
17. Räder (nur bei SG 3000, SG 4200 und SG 5500)
18. Tragegriff
19. GummifüÙe (nicht bei SG 2200, E-SG 2200 und E-SG 4000)
20. Batterie (nur bei SG 4200 und SG 5500)
21. Transportgriffe
22. Öleinfüllungsset

D

23. Zündkerzenschlüsselset
24. Schubstangenset (nicht bei E-SG 2200, E-SG 4000 und SG 2200)
25. Radmontageset (nicht bei E-SG 2200, E-SG 4000 und SG 2200)
26. Schraubenschlüssel
27. Gleichspannungsausgang-Adapterkabel
28. Luftfilterset
29. Zündkerze
30. Schalldämpfer
31. 230 V/400 V-Umschalter (nur SG 5500)
32. Transportgriff-Fixierknopf (nicht bei E-SG 2200, E-SG 4000 und SG 2200)
33. Zündschlüssel für elektrischen Starter

6. Vor dem ersten Anlauf

6.1 Räder anbringen (nur bei SG 3000, SG 4200 und SG 5500; Abbildung 8-10)

1. Führen Sie zunächst ein Ende des Bolzens (Nr. 25) durch die GB 13-Öffnung im Rahmen, anschließend mit Unterlegscheibe und Mutter fixieren.
2. Setzen Sie die Buchse, gefolgt von Rad und Unterlegscheibe auf das andere Ende des Bolzens (Nr. 25) auf; anschließend mit der Mutter fixieren.
3. Setzen Sie die Radkappe auf, fixieren Sie die Radkappe mit dem Clip an der Innenseite der Kappe.
4. Montieren Sie das Rad an der linken Seite auf dieselbe Weise.

Wichtig:

Das Rad wird nicht aufgepumpt geliefert, muss daher mit Luft beaufschlagt werden; Maximaldruck: 3 bar/0,3 MPa

6.2 GummifüÙe anbringen (nicht bei SG 2200, E-SG 2200 und E-SG 4000; Abbildung 11)

Setzen Sie den Fuß (Nr. 19) wie abgebildet an den Rahmen an. Führen Sie den Bolzen durch die Öffnungen in Rahmen und Fuß, anschließend mit einer Mutter fixieren. Bringen Sie anschließend die restlichen drei Bolzen auf dieselbe Weise an.

6.3 Transportgriff anbringen (nur bei SG 3000, SG 4200 und SG 5500; Abbildungen 12 – 13)

Setzen Sie den Tragegriff (Nr. 18) in die Halterung ein; anschließend mit dem Knopf (Nr. 32) fixieren. Führen Sie den Bolzen nun nebst Dichtung durch die Öffnungen im Rahmen und in der Schubstange. Anschließend mit Unterlegscheibe und Mutter fixieren; siehe Abbildungen 12 – 13.

Der Griff (Nr. 18) lässt sich zum Bewegen des Gerätes mit dem Freigabeknopf (Nr. 32) lösen und in eine horizontale Position drehen.

6.4 Elektrische Sicherheit

- Versorgungskabel und angeschlossene Ausrüstung müssen sich in einwandfreiem Zustand befinden.
- Generator nur mit Geräten betreiben, deren Spannungsspezifikationen mit der Ausgangsspannung des Generators übereinstimmen.
- Generator niemals an das öffentliche Stromnetz (Steckdose) anschließen.
- Anschlusskabel von Verbrauchern so kurz wie möglich halten.

6.5 Umweltschutz

- Verschmutzte Wartungsmaterialien und Betriebsstoffe bei einer geeigneten Sammelstelle abgeben.
- Verpackungsmaterialien, Metalle und Kunststoffe recyceln.

6.6 Erdungsanschluss

Das Gehäuse kann zum Ableiten statischer Elektrizität geerdet werden. Dazu schließen Sie ein Ende des Erdungskabel an den Erdungsanschluss am Generator (Nr. 6), das andere Ende an einen externen Erdungsanschluss (beispielsweise einen Erdungsstab) an.

7. Betrieb

Wichtig!

Der Motor muss vor dem Start unbedingt mit Motoröl und Kraftstoff befüllt werden (Abbildung 14).

- Kraftstofffüllstand prüfen, gegebenenfalls nachfüllen.
- Für ausreichende Belüftung des Generators sorgen.
- Vergewissern, dass der Stecker des Zündkabels fest auf der Zündkerze steckt.
- Unmittelbare Umgebung des Generators gründlich inspizieren.
- Sämtliche eventuell an den Generator angeschlossenen Elektrogeräte vom Generator trennen.

7.1 Motor starten

- Sämtliche Verbraucher erst nach dem Starten des Motors anschließen.
- Kraftstoff-Absperrhahn (Nr. 16) durch Drehen in Position „I“ öffnen.
- Ein-/Ausschalter (Nr. 12) in die Position „I“ bringen.
- Chokehebel (Nr. 13) in die Position IØI bringen.
- Motor durch kräftiges (jedoch nicht ruckartiges) Ziehen des Startseils (Nr. 14) starten. Falls der Motor nicht anspringen sollte, erneut ziehen.
- Nach Anlauf des Motors Chokehebel (Nr. 13) wieder in die ursprüngliche Position bringen.

Wichtig!

Beim Starten kann das Startseil beim Anspringen des Motors ruckartig zurückgezogen werden. Tragen Sie beim Starten daher Schutzhandschuhe

7.2 Motor starten (elektrischer Starter, nur bei SG 5500)

- Prüfen Sie die Batteriespannung. Die Spannung sollte mindestens 12 V betragen. Bei einer Batteriespannung unterhalb 12 V laden Sie die Batterie vor dem Einsatz des Generators zunächst entsprechend auf.
- Sämtliche Verbraucher erst nach dem Starten des Motors anschließen.
- Chokehebel (Nr. C3) in die Position IØI bringen.
- Kraftstoff-Absperrhahn (Nr. 16) durch Drehen nach unten öffnen.
- Ein-/Ausschalter (Nr. 12) in die Position „I“ bringen.

- Zündschlüssel in das Zündschloss (Nr. 15) einstecken, in die START-Position drehen und halten, bis der Motor anspringt.
- Nach Anlauf des Motors Chokehebel (Nr. 13) wieder in die ursprüngliche Position bringen.

7.3 Verbraucher an den Generator anschließen

Schließen Sie die gewünschten Elektrogeräte an die Steckdosen (3/4) an.

Wichtig:

- Die Steckdosen können dauerhaft (S1-Wert) oder zeitweilig (S2-Wert) belastet werden.
- Generator nicht an die öffentliche oder Hausstromversorgung anschließen; andernfalls kann es zu Beschädigungen des Generators und anderer Elektrogeräte kommen.

Hinweis: Bestimmte Elektrogeräte (z. J. elektrische Stichsäge oder Bohrmaschinen) können bei unterschiedlichen Einsatzbedingungen mehr Strom als gewöhnlich verbrauchen.

7.4 Motor abstellen

- Generator vor dem Abschalten noch einen Moment ohne angeschlossene Verbraucher laufen lassen; so kann sich das Gerät abkühlen.
- Ein-/Ausschalter (Nr. 12) in die Position „0“ bringen.
- Kraftstoff-Absperrhahn schließen.

7.5 Steckdosen-Überlastungsschutz

Wichtig! Der Generator ist mit einem Überlastungsschutz ausgestattet, welcher die Steckdosen (3) abschaltet. Die Steckdosen (3/4) werden wieder mit Strom versorgt, wenn Sie den Überlastungsschutz (7) betätigen.

Wichtig! Reduzieren Sie in solchen Fällen die Stromaufnahme angeschlossener Verbraucher, trennen Sie defekte Geräte.

Wichtig! Ein defekter Überlastungsschutz muss gegen einen Überlastungsschutz identischer Ausführung mit denselben Leistungsdaten ausgetauscht werden. Wenden Sie sich bei Reparaturbedarf bitte an den Kundendienst.

D 8. Reinigung, Wartung und Lagerung

Bevor Sie das Gerät reinigen oder warten, schalten Sie den Motor ab und ziehen den Zündkerzenstecker von der Zündkerze ab.

Wichtig: In folgenden Fällen schalten Sie das Gerät sofort ab und wenden sich an den Kundendienst:

- Bei ungewöhnlichen Vibrationen oder Geräuschen.
- Bei offensichtlichen Überlastungen oder Fehlzündungen des Motors.

8.1 Reinigung

- Halten Sie sämtliche Sicherheitseinrichtungen, Belüftungsöffnungen und das Motorgehäuse möglichst frei von Staub und anderen Verunreinigungen. Wischen Sie das Gerät mit einem sauberen Tuch ab oder reinigen Sie es mit Druckluft bei geringem Druck.

- Wir empfehlen, das Gerät gleich nach jedem Einsatz zu reinigen.

- Reinigen Sie das Gerät regelmäßig mit einem feuchten Tuch und etwas milder Seife. Verwenden Sie keine Reinigungsmittel und keine Lösungsmittel; solche Substanzen können die Kunststoffteile des Gerätes angreifen.

Achten Sie darauf, dass kein Wasser und keine anderen Flüssigkeiten in das Gerät eindringen können.

8.2 Luftfilter (Abbildungen 15 – 16)

Bitte lesen Sie auch die Wartungshinweise.

- Reinigen Sie den Luftfilter regelmäßig, tauschen Sie ihn bei Bedarf aus.

- Öffnen Sie die beiden Clips, nehmen Sie den Luftfilterdeckel ab (Abbildung 15).

- Nehmen Sie die Filterelemente heraus (Abbildung 16).

- Verwenden Sie keinerlei Scheuermittel oder Kraftstoffe zum Reinigen des Luftfilters.

- Reinigen Sie die Elemente durch Ausklopfen. Bei hartnäckigen Verschmutzungen reinigen Sie den Filter zunächst mit Seifenwasser, anschließend spülen Sie mit klarem Wasser gut nach und lassen den Filter an der Luft trocknen, bevor Sie ihn wieder einsetzen.

- Anschließend in umgekehrter Reihenfolge wieder einbauen.

8.3. Zündkerze (Abbildung 17)

Prüfen Sie die Zündkerze (Nr. 29) nach 20 Betriebsstunden auf Verschmutzungen; bei Bedarf mit einer Drahtbürste reinigen. Anschließend prüfen und reinigen Sie die Zündkerze alle 50 Betriebsstunden.

- Ziehen Sie den Zündkerzenstecker drehend ab.

- Drehen Sie die Zündkerze mit dem mitgelieferten Zündkerzenschlüssel heraus.

- Anschließend in umgekehrter Reihenfolge wieder einbauen.

8.4 Öl wechseln und Ölstand (vor dem Einsatz des Gerätes) prüfen (Abbildung 14)

Das Motoröl lässt sich am einfachsten wechseln, wenn der Motor reguläre Betriebstemperatur erreicht hat.

- Ausschließlich Motoröl (15W40/<0 °C: 5W30) verwenden.

- Stellen Sie den Generator so auf einen leicht abschüssigen Untergrund, dass sich der Ölablassstopfen am unteren Ende befindet.

- Öffnen Sie den Öleinfüllstopfen (Nr. 10).

- Öffnen Sie den Ölablassstopfen (Nr. 9), lassen Sie das heiße Motoröl in eine Auffangschale ablaufen.

- Nach dem Ablaufen des Altöls verschließen Sie den Ölablassstopfen und stellen den Generator wieder auf einen ebenen Untergrund.

- Füllen Sie Motoröl bis zur oberen Markierung des Ölpeilstabes ein.

- Wichtig: Schrauben Sie den Ölpeilstab zum Prüfen des Ölstandes nicht ein – nur bis zum Beginn des Gewindes einschieben.

- Entsorgen Sie das Altöl ordnungsgemäß.

8.5 Ölmangel-Abschaltung

Die Ölmangel-Abschaltung (Nr. 11) spricht an, wenn sich zu wenig Öl im Motor befindet. In diesem Fall lässt sich der Motor nicht starten oder schaltet sich nach kurzer Zeit von selbst ab. Der Motor kann erst dann wieder gestartet werden, nachdem Öl nachgefüllt wurde (siehe 8.4).

9. Entsorgung und Recycling

Die Verpackung schützt das Gerät vor Transportschäden. Bei der Verpackung handelt es sich um ein wertvolles Rohmaterial, das wiederverwendet und dem Recycling

zugeführt werden sollte.

Das Gerät und sein Zubehör bestehen aus unterschiedlichen Materialien wie Metall und Kunststoff. Defekte Teile müssen als Sondermüll entsorgt werden. Bitte lassen Sie sich von Ihrem Händler oder von Ihrer Stadtverwaltung informieren.

10. Transport

Folgende Voraussetzungen müssen gegeben sein:

- Generator abgeschaltet
- Generator abgekühlt
- Kraftstoff-Absperrhahn (Nr. 16) in der OFF-Position
- Mindestens eine Person pro Transportgriff (21)



ACHTUNG! Falls das Gerät aus den Händen rutscht und fällt, können Hände und Füße gequetscht werden.

Generator an den Transportgriffen tragen:

- Heben Sie den Generator gleichmäßig an.
- Tragen Sie den Generator zum Einsatzort.
- Senken Sie den Generator gleichmäßig ab.

Generator mit Rädern (Nr. 17) und Transportgriff (Nr. 18) bewegen:

- Montieren Sie Räder und Transportgriff (siehe Abschnitte 6.1 und 6.3).
- Der Generator lässt sich durch Anheben des Transportgriffes (Nr. 18) bequem bewegen.

Belangrijk!

Wanneer u de apparatuur gebruikt, moeten enkele veiligheidsvoorzorgsmaatregelen in acht genomen worden ter vermindering van letsel en schade. Gelieve de volledige bedieningsinstructies en veiligheidsregels zorgvuldig te lezen. Bewaar deze handleiding op een veilige plaats, zodat de informatie te allen tijde beschikbaar is. Indien u de apparatuur aan een andere persoon geeft, overhandig dan eveneens deze bedieningsinstructies en veiligheidsregels. Wij kunnen geen aansprakelijkheid voor schade of ongevallen aanvaarden, die een gevolg zijn van het verzuim om deze instructies en de veiligheidsinstructies na te leven.

1. Verklaring van de waarschuwingstekens en symbolen op de machine



Lees en begrijp de veiligheidsinstructies alvorens de generator te gebruiken.



Gedurende de bediening worden toxische gassen geproduceerd, bv. koolmonoxide (een kleurloos en geurloos gas); dit gas kan verstikking veroorzaken. Bedien de generator enkel in de buitenlucht, opdat adequate ventilatie gewaarborgd wordt.



Schakel de motor uit en laat hem afkoelen voordat u de generator bijtankt. Brandstof is uiterst ontvlambaar en kan onder bepaalde omstandigheden explosief zijn. Tank de generator enkel in goed geventileerde omgevingen bij en zorg ervoor dat er geen open vlammen, vonken en sigaretten aanwezig zijn. Gemorste brandstof dient onmiddellijk opgeruimd te worden.



De uitlaat wordt tijdens de bediening zeer heet. Laat de motor afkoelen voordat u onderhoud, opslag en



bijtanken uitvoert. Raak de uitlaat niet aan, ter vermindering van het risico op brandwonden en letsels.



De generator mag niet op het openbare stroomnet aangesloten worden. In geval van ondegelijk aansluiten bestaat het risico op brand en beschadiging aan eigendom, waaronder elektrocutie van personen die de generator gebruiken en op het openbare stroomnet werken.



Waarschuwing dat er gevaarlijke spanning aanwezig is wanneer de generator in werking is. Schakel de generator altijd uit voordat u onderhoudswerkzaamheden uitvoert.



Draag oorbescherming wanneer u de generator gebruikt.



Aarding



Ontkoppel alle apparatuur van de stopcontacten wanneer u onderhoudswerkzaamheden uitvoert of wanneer ze zonder toezicht en uitgeschakeld staat.

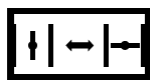

Chokehendel

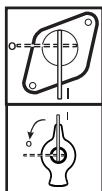

Benzinekraan

N
L



Waarschuwing: de benzine is zeer vluchtig, ontvlambaar en explosief.



Waarschuwing: controleer het oliepeil vóór bediening.



Brandstofmeter



Voltmeter

I/O

AAN/UIT



Wisselstroom (AC)

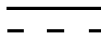

Gelijkstroom (DC)



Overbelastingsbeveiliging



Positieve pool van gelijkstroom/
negatieve pool van gelijkstroom

400V

0

230V

Selectieschakelaar 400 V~/230 V~



Vergrendelingsstatus
startschakelaar



Vorbereidingsstatus opstarten



Draairichting voor de sleutel om de motor te starten



L 1,2,3 AC 230V~

Toewijzen van 230 V~ uitgang

AC 400V

Toewijzen van 400 V~ uitgang

2. Algemene veiligheidsinstructies

- Er mogen geen wijzigingen aan de generator worden aangebracht.
- Uitsluitend originele onderdelen mogen gebruikt worden voor onderhoud en toebehoren.
- Belangrijk: vergiftigingsgevaar; uitwasemingen niet inademen.
- Kinderen dienen uit de buurt van de generator gehouden te worden.
- Belangrijk: gevaar voor brandwonden. Raak het uitlaatsysteem of de aandrijfeenheid niet aan.
- Draag geschikte oorbescherming wanneer u zich in de nabijheid van de apparatuur bevindt.
- Belangrijk: benzine en benzinedampen zijn uiterst brandbaar of explosief.
- Bedien de generator nooit in niet geventileerde kamers of in een gemakkelijk ontvlambare omgeving. Wanneer u de generator in kamers met goede ventilatie gebruikt, moeten de uitlaatgassen rechtstreeks naar buiten geleid worden door een uitlaatslang.
- Belangrijk: toxische uitlaatgassen kunnen ondanks de uitlaatslang ontsnappen. Met het oog op brandgevaar: richt de slang nooit rechtstreeks op ontvlambare materialen.
- Explosiegevaar: bedien de generator nooit in kamers met ontbrandbare materialen.
- De door de fabrikant vastgelegde snelheid mag niet gewijzigd worden. De generator of aangesloten apparatuur kan beschadigd worden.
- Beveilig de generator tegen verschuiven en kantelen tijdens transport.
- Plaats de generator ten minste 1 m verwijderd van gebouwen en de eraan verbonden apparatuur.
- Plaats de generator in een veilige, effen positie. Draai, kantel of wijzig de positie van de generator niet terwijl hij in werking is.
- Schakel de motor altijd uit wanneer u de generator transporteert en bijtankt.

- Zorg ervoor dat wanneer u de generator bijtankt, er geen brandstof op de motor of uitlaatpijp gemorst wordt.

- Bedien de generator nooit in de regen of sneeuw.

- Raak de generator nooit met natte handen aan.

- Neem voorzorgen tegen elektrisch gevaar. Wanneer u buitenshuis werkt, gebruik enkel verlengsnoeren die goedgekeurd zijn voor gebruik buitenshuis en die overeenkomstig met H07RN-F gemarkeerd zijn.

- De totale lengte van de gebruikte verlengsnoeren mag voor 1,5 mm² de 50 m niet overschrijden, en voor 2,5 mm² de 100 m.

- Er mogen geen wijzigingen worden aangebracht aan de instellingen van de motor of generator.

- Reparaties en aanpassingswerkzaamheden mogen enkel door geautoriseerd en geschoold personeel uitgevoerd worden.

- Vul de tank niet bij en leeg deze niet in de nabijheid van open lichten, vuur of vonken. Niet roken!

- Raak geen mechanisch aangedreven of hete onderdelen aan. Verwijder de beveiligingen niet.

- Stel de gereedschappen niet aan vochtigheid of stof bloot. Toelaatbare omgevingstemperatuur -10 tot +40 °C, max. hoogte boven zeeniveau 1000 m, relatieve vochtigheid: 90% (niet condenserend)

- De generator wordt door een verbrandingsmotor aangedreven, die warmte in de omgeving van de uitlaat (aan de kant tegenover de stopcontacten) en de uitlaatuiging opwekt. U dient dientengevolge uit de buurt van deze oppervlakken te blijven, met het oog op gevaar voor huidverbranding.

- De in de technische gegevens aangehaalde waarden voor het geluidsvermogensniveau (LWA) en geluidsdrukkniveau (LWM) zijn emissiewaarden en niet noodzakelijk betrouwbare waarden voor de werkplaats. Aangezien er een correlatie tussen emissie- en immissieniveaus bestaat, vormen de waarden geen betrouwbare basis om te beslissen of er al dan niet bijkomende voorzorgsmaatregelen nodig zijn. Factoren die het daadwerkelijke immissieniveau voor de gebruiker beïnvloeden, omvatten de eigenschappen van de werkomgeving, andere geluidsbronnen enz., het aantal

machines en andere processen in de omgeving, alsmede de periode waarin de bediener aan het geluid wordt blootgesteld. Tevens kan het toegestane immissieniveau van land tot land verschillen. Desalniettemin kan de gebruiker aan de hand van deze informatie een betere inschatting van de toepasselijke gevaren en risico's maken.

- Gebruik nooit defecte of beschadigde elektrische uitrusting (dit geldt eveneens voor verlengsnoeren en stekker aansluitingen).



Lees alle veiligheidsregels en -instructies.

Fouten die gemaakt worden op het vlak van naleving van de veiligheidsregels en -instructies kunnen een stroomschok, brand en/of ernstig letsel tot gevolg hebben.

Bewaar alle veiligheidsregels en -instructies op een veilige plaats voor toekomstig gebruik.

3. Geëigend gebruik

Het apparaat is ontworpen voor toepassingen die werken met een wisselstroombron van 230 V voor SG 2200, SG 3000, E-SG 2200, E-SG 4000 en met een wisselstroombron van 230 V en 400 V voor SG 4200 en SG 5500.

Zorg ervoor dat u de beperkingen in de veiligheidsinstructies in acht neemt. De generator is bedoeld om elektrische gereedschappen en lichtbronnen van elektriciteit te voorzien. Wanneer u het apparaat met huishoudtoestellen gebruikt, controleer dan de geschiktheid overeenkomstig de instructies van de respectieve fabrikant. In geval van twijfel, vraag een geautoriseerde verdeler van de respectieve apparatuur. De machine dient enkel voor het beoogd gebruik aangewend te worden. Elk ander gebruik wordt als verkeerd gebruik beschouwd. De gebruiker/bediener, en niet de fabrikant, is aansprakelijk voor alle beschadigingen of letsels van welke aard dan ook die hierdoor veroorzaakt worden.

4. Technische gegevens

N
L

E-SG 2200

Generatortype:	Synchroon
Beschermingstype:	IP 23M
Nominaal duurvermogen P _{nom} (S1):	2,0 kW
Maximaal vermogen P _{max} :	2,2 kW
Nominale spanning U _{nom} :	2*230 V~
Nominale ingangsstroom I _{nom} :	8,7 A
Frequentie F _{nom} :	50 Hz
Aandrijfmotorontwerp:	1 cilinder, persluchtgekoeld, 4-slags kopklep
Uitslag:	196 cm ³
Brandstoftype:	Normale loodvrije benzine
Tankcapaciteit:	3,5 l
Motorolie:	Ongev. 0,6 l (15W40/<0 °C: 5W30)
Verbruik bij 2/3 belasting:	528 g/h
Gewicht:	35 kg
Gegarandeerd geluidsvermogensniveau (LWA):	95 dB(A)
Arbeidsfactor cos φ :	1
Arbeidsklasse:	G1
Max. temperatuur:	40 °C
Max. hoogte (boven gemiddeld zeeniveau):	1000 m
Bougie:	F7RTC / F6TC

E-SG 4000

Generatortype:	Synchroon
Beschermingstype:	IP 23M
Nominaal duurvermogen P _{nom} (S1):	3,2 kW
Maximaal vermogen P _{max} :	3,5 kW
Nominale spanning U _{nom} :	2*230 V~ 1x12 V d.c.(8.3 A)
Nominale ingangsstroom I _{nom} :	13,9 A
Frequentie F _{nom} :	50 Hz
Aandrijfmotorontwerp:	1 cilinder, persluchtgekoeld, 4-slags kopklep
Uitslag:	242 cm ³
Brandstoftype:	Normale loodvrije benzine
Tankcapaciteit:	25 l
Motorolie:	Ongev. 1,1 l (15W40/<0 °C: 5W30)
Verbruik bij 2/3 belasting:	844,7 g/h
Gewicht:	68 kg
Gegarandeerd geluidsvermogensniveau (LWA):	96 dB(A)
Arbeidsfactor cos φ :	1
Arbeidsklasse:	G1
Max. temperatuur:	40 °C
Max. hoogte (boven gemiddeld zeeniveau):	1000 m

Bougie:

F7RTC / F6TC

SG 2200

Generatortype:	Synchroon
Beschermingstype:	IP 23M
Nominaal duurvermogen P _{nom} (S1):	2,0 kW
Maximaal vermogen P _{max} :	2,2 kW
Nominale spanning U _{nom} :	2*230 V~ 1x12 V d.c.(8.3 A)
Nominale ingangsstroom I _{nom} :	8,7 A
Frequentie F _{nom} :	50 Hz
Aandrijfmotorontwerp:	1 cilinder, persluchtgekoeld, 4-slags kopklep
Uitslag:	196 cm ³
Brandstoftype:	Normale loodvrije benzine
Tankcapaciteit:	15 l
Motorolie:	Ongev. 0,6 l (15W40/<0 °C: 5W30)
Verbruik bij 2/3 belasting:	528 g/h
Gewicht:	41 kg
Gegarandeerd geluidsvermogensniveau (LWA):	95 dB(A)
Arbeidsfactor cos φ :	1
Arbeidsklasse:	G1
Max. temperatuur:	40 °C
Max. hoogte (boven gemiddeld zeeniveau):	1000 m
Bougie:	F7RTC / F6TC

SG 3000

Generatortype:	Synchroon
Beschermingstype:	IP 23M
Nominaal duurvermogen P _{nom} (S1):	2,5 kW
Maximaal vermogen P _{max} :	2,7 kW
Nominale spanning U _{nom} :	2*230 V~ 1x12 V d.c.(8.3 A)
Nominale ingangsstroom I _{nom} :	12,2 A
Frequentie F _{nom} :	50 Hz
Aandrijfmotorontwerp:	1 cilinder, persluchtgekoeld, 4-slags kopklep
Uitslag:	196 cm ³
Brandstoftype:	Normale loodvrije benzine
Tankcapaciteit:	15 l
Motorolie:	Ongev. 0,6 l (15W40/<0 °C: 5W30)
Verbruik bij 2/3 belasting:	739 g/h
Gewicht:	46 kg
Gegarandeerd geluidsvermogensniveau (LWA):	96 dB(A)
Arbeidsfactor cos φ :	1
Arbeidsklasse:	G1
Max. temperatuur:	40 °C

Max. hoogte (boven gemiddeld zeeniveau): 1000 m
Bougie: F7RTC / F6TC

SG 4200

Generatortype: Synchron
Bescherminstype: IP 23M
Nominiaal duurvermogen P_{nom} (S1): 4,0 kW
Maximaal vermogen P_{max}: 4,2 kW
Nominale spanning U_{nom}: 3* 230 V~ / 400 V~
1x12 V d.c.(8.3 A)

Nominale ingangsstroom I_{nom}: 17,4 A
Frequentie f_{nom}: 50 Hz

Aandrijfmotorontwerp:
1 cilinder, persluchtgekoeld, 4-slags kopklep

Uitslag: 389 cm³

Brandstoftype: Normale loodvrije benzine

Tankcapaciteit: 25 l

Motorolie: Ongev. 1,1 l (15W40/<0 °C: 5W30)

Verbruik bij 2/3 belasting: 1056 g/h

Gewicht: 77 kg

Gegarandeerd geluidsvermogensniveau (LWA): 97 dB(A)

Arbeidsfactor cos φ: 1

Bescherminstype: IP 23

Arbeidsklasse: G1

Max. temperatuur: 40 °C

Max. hoogte (boven gemiddeld zeeniveau): 1000 m

Bougie: F7RTC / F6TC

SG 5500

Generatortype: Synchron
Bescherminstype: IP 23M
Nominiaal duurvermogen P_{nom} (S1): 3,6 kW
Maximaal vermogen P_{max}: 5,5 kW
Nominale spanning U_{nom}: 3*230 V~ / 400 V~
1x12 V d.c.(8.3 A)

Nominale ingangsstroom I_{nom}: 5,2 A

Frequentie f_{nom}: 50 Hz

Aandrijfmotorontwerp:
1 cilinder, persluchtgekoeld, 4-slags kopklep

Uitslag: 389 cm³

Brandstoftype: Normale loodvrije benzine

Tankcapaciteit: 25 l

Motorolie: Ongev. 1,1 l (15W40/<0 °C: 5W30)

Verbruik bij 2/3 belasting: 1451 g/h

Gewicht: 87 kg

Gegarandeerd geluidsvermogensniveau (LWA): 97 dB(A)

Arbeidsfactor cos φ: 1

Arbeidsklasse: G1

Max. temperatuur: 40 °C

Max. hoogte (boven gemiddeld zeeniveau): 1000 m

Bougie: F7RTC / F6TC

Bedieningsmodus S1 (continue bediening)

De machine kan continu bediend worden met de aangehaalde vermogensuitvoer.

Bedieningsmodus S2 (tijdelijke bediening)

De machine kan tijdelijk bediend worden met de aangehaalde vermogensuitvoer. Nadien moet de machine een tijdlang gestopt worden teneinde oververhitting te voorkomen.

5. Legenda (afb. 1-7)

- 1 Tankmeter
- 2 Brandstofdoop
- 3 Uitgangen 230 V~
- 4 Uitgangen 400 V~ (enkel voor SG 5500)
- 5 DC-uitvoer 12 V (niet voor E-SG 2200)
- 6 Aarding
- 7 Overbelastingsbeveiliging
- 8 Voltmeter (niet voor E-SG 2200)
- 9 Olieaftapplug
- 10 Olieopvulplug
- 11 Bescherming tegen olietekort
- 12 Aan-/uitschakelaar
- 13 Chokehendel
- 14 Trekkkoord
- 15 Elektrische starter (enkel voor E-SG 4000, SG 4200 en SG 5500)
- 16 Benzinehaan
- 17 Wielen (enkel voor SG 3000, SG 4200 en SG 5500)
- 18 Draaghendel
- 19 Rubberpoten (niet voor SG 2200, E-SG 2200 en E-SG 4000)
- 20 Batterij (enkel voor SG 4200 en SG 5500)
- 21 Transporthendels
- 22 Olieopvulset
- 23 Sleutelset voor bougie
- 24 Assemblageset voor duwstaaf (niet voor E-SG 2200, E-SG 4000 en SG 2200)
- 25 Assemblageset voor wielen (niet voor E-SG 2200, E-SG

- 4000 en SG 2200)
- 26 Moersleutel
- 27 Adapterkabel voor DC-uitgang
- 28 Luchtfilterset
- 29 Bougie
- 30 Knalpot
- 31 Transferschakelaar 230 V~ / 400 V~ (enkel voor SG 5500)
- 32 Fixeerknop voor transporthendel (niet voor E-SG 2200, E-SG 4000 en SG 2200)
- 33 Elektrische startknop

6. Alvorens de machine in werking te zetten

6.1 Wielassemblage (enkel voor SG 3000, SG 4200 en SG 5500, afb. 8-10)

1. Plaats eerst één uiteinde van de bout (item 25) door het gat in het frame en maak deze vast met een moer en een borgring.
2. Stop de fitting door het andere uiteinde van de bout (item 25) en plaats het wiel en de borgring, en maak dit met de moer vast.
3. Plaats de wielbedekking en maak ze vast met clips zoals uitgelegd op de binnenkant van de afdekking.
4. Zet het linkerwiel in elkaar volgens dezelfde procedure als hierboven.

Belangrijk:

Het binnenwiel moet opgeblazen worden, want het is met lage druk verscheept (max. meterdruk 3 bar/0,3 MPa).

6.2 Assemblage van de rubberpoten (niet voor SG 2200, E-SG 2200 en E-SG 4000, afb. 11)

Houd de poot (item 19) tegen het frame zoals aangegeven. Plaats eerst de bout door het gat in het frame en het gat in de poot en maak dit vast met een moer. Zet vervolgens de andere drie bouten en moeren volgens dezelfde procedure vast.

6.3 Assemblage van de transporthendel (enkel voor SG 3000, SG 4200 en SG 5500, afb. 12-13)

Plaats de draaghendel (item 18) door de beugel en maak hem vast met de knop (item 32). Plaats vervolgens de bout met een pakking door het gat in het frame en de drukstaaf. Maak ze vast met een borgring en een moer, zoals getoond in afbeelding 12-13.

De gebruiker kan de positie van de draaghendel aanpassen om de machine te verwijderen, door de knop (item 32) los te laten en de draaghendel (item 18) naar de horizontale positie te draaien.

6.4 Elektrische veiligheid

- Elektrische stroomkabels en aangesloten apparatuur moeten in perfecte staat zijn.
- De generator dient enkel met apparatuur gebruikt te worden waarvan de spanningsspecificaties voldoen aan de uitvoerspanning van de generator.
- Sluit de generator nooit op de stroomvoorziening aan (fittinguitvoer).
- Houd de kabellengte tot bij de verbruiker zo kort mogelijk.

6.5 Milieubescherming

- Dank vervuild onderhoudsmateriaal en bedieningsmateriaal bij het geëigende inzamelpunt af.
- Recycle verpakkingsmateriaal, metaal en plastic.

6.6 Aarding

De behuizing mag met de aarde verbonden worden teneinde statische elektriciteit te ontladen. Hiervoor verbindt u één uiteinde van een kabel met de aardeaansluiting (6) op de generator en het andere uiteinde met een externe aarde (bijvoorbeeld een aardestaaf).

7. Bediening

Belangrijk!

- U moet motorolie tanken (zie afb. 14) en brandstof ingieten voordat u de motor kunt starten.
- Controleer het brandstofpeil en vul bij indien nodig.
 - Zorg ervoor dat de generator voldoende geventileerd is.
 - Zorg ervoor dat de onstekingskabel op de bougie is

aangesloten.

- Inspecteer de onmiddellijke omgeving van de generator.
- Ontkoppel alle elektrische apparatuur die eventueel reeds op de generator aangesloten is.

7.1 De motor starten

- Sluit het gereedschap niet aan voordat u de motor start.
- Open de benzinekraan (16) door hem naar positie I te draaien.
- Zet de AAN/UIT-schakelaar (12) in positie „I”.
- Zet de chokehendel (13) in positie [Ø].
- Start de motor door middel van de trekkoord (14); trek krachtig aan de hendel. Indien de motor niet start, trekt u nogmaals aan de hendel.
- Duw de chokehendel (13) terug nadat de motor is aangeslagen.

Belangrijk!

Wanneer u met de trekkoord start, kan de motor plotseling terugstoten wanneer deze opstart, hetgeen verwondingen aan de hand kan veroorzaken. Draag beschermende handschoenen wanneer u de apparatuur opstart.

7.2 De motor starten (elektronische starter, enkel voor SG 5500)

- Controleer de batterijspanning. De spanning dient niet minder dan 12 V te zijn. Is het voltage minder dan 12 V, laad dan de batterij overeenkomstig op voordat u de generator bedient.
- Sluit het gereedschap niet aan voordat u de motor start.
- Zet de chokehendel (13) in positie [Ø].
- Open de benzinehaan (16) door hem naar omlaag te draaien.
- Zet de AAN/UIT-schakelaar (12) in positie „I”.
- Draai de elektrische starter (15) met de sleutel naar de „START”-positie totdat de motor start.
- Duw de chokehendel (13) terug nadat de motor opgestart is.

7.3 Verbruikers op de generator aansluiten

Sluit de uitrusting die u gebruiken wilt op de fittinguitgangen (3/4) aan.

Belangrijk:

- Deze fittings kunnen continu geladen zijn (volgens S1-waarde) of tijdelijk (volgens S2-waarde).
- Sluit de generator niet op het huiselijke stroomnet aan, aangezien dit schade aan de generator zelf of aan andere elektrische toestellen in uw huis kan veroorzaken. Merk op: sommige elektrische toestellen (figuurzagen, boren enz.) kunnen een groter stroomverbruik hebben wanneer ze in lastige omstandigheden gebruikt worden.

7.4 De motor uitschakelen

- Voordat u de generator uitschakelt, laat u hem kortstondig zonder verbruikers draaien, zodat hij „afkoelt”.
- Zet de AAN/UIT-schakelaar (12) in positie „0”.
- Sluit de benzinekraan.

7.5 Overbelastingsbeveiliging voor fittinguitgangen

Belangrijk! De generator is met een beveiliging tegen overbelasting uitgerust.

Deze schakelt de fittings (3) uit. U kunt de fittings (3/4) heropstarten door de overbelastingsbeveiliging (7) in te drukken.

Belangrijk! Indien dit gebeurt, reduceer dan de elektrische stroom die u van de generator afneemt of verwijder alle defecte aangesloten toestellen.

Belangrijk! Defecte overbelastingsbeveiligingen mogen enkel worden vervangen door overbelastingsbeveiligingen van een identiek ontwerp en met dezelfde prestatiegegevens. Indien er reparaties noodzakelijk zijn, gelieve dan uw klantendienstcentrum te contacteren.

8. Reiniging, onderhoud en opslag

Schakel de motor uit en trek de kous van de bougie voordat u enige reinigings- en onderhoudswerkzaamheden aan de apparatuur uitvoert. Belangrijk: schakel de machine onmiddellijk uit en neem contact met uw onderhoudsstation op:

- In geval van ongebruikelijke trillingen of geluiden.
- Indien de motor overbelast lijkt of onstekingsfouten vertoont.

8.1 Reiniging

- Houd alle veiligheidsinrichtingen, luchtkleppen en de motorbehuizing zo veel mogelijk vrij van stof en vuil. Veeg de apparatuur met een schone doek af of blaas ze schoon met perslucht op lage druk.
- Wij raden aan het toestel onmiddellijk te reinigen, telkens wanneer u klaar bent met het gebruik ervan.
- Reinig de apparatuur geregeld met een vochtige doek en wat zachte zeep. Gebruik geen bijtende producten of oplosmiddelen; deze zouden de plastic delen van de apparatuur kunnen aantasten. Zorg ervoor dat er geen water in het toestel kan sijpelen.

8.2 Luchtfiler (afb. 15-16)

- Believe eveneens de service-informatie te lezen.
- Reinig de luchtfiler met gezette intervallen, en vervang deze indien nodig.
 - Open beide clips en verwijder de afdekking van de luchtfiler (afb. 15).
 - Verwijder de filterelementen (afb. 16).
 - Gebruik geen bijtende reinigingsmiddelen of benzine om de elementen te reinigen.
 - Reinig de elementen door er op een plat oppervlak klopjes op te geven. In geval van hardnekkig vuil reinigt u eerst met zeepsop en spoelt u vervolgens na met helder water en laat u ze aan de lucht drogen.
 - Zet achterstevoren weer samen.

8.3 Bougie (afb. 17)

- Controleer de bougie (item 29) op vuiligheid en afzetting na 20 uur gebruik en maak hem indien nodig schoon met een koperen draadkwast. Voer vervolgens onderhoud van de bougie uit na elke 50 uur bediening.
- Trek de kous van bougie door eraan te draaien.
 - Verwijder de bougie door middel van de meegeleverde sleutel voor bougies.
 - Zet achterstevoren weer samen.

8.4 De olie verversen en het oliepeil controleren (alvorens de machine te gebruiken) (afb. 14)

- De motorolie kan het beste worden verversd wanneer de motor op bedrijfstemperatuur is.
- Gebruik enkel motorolie (15W40/<0 °C: 5W30)
 - Plaats de generator op een licht hellend oppervlak zodat de aftapplug zich aan het lagere uiteinde bevindt.

- Open de vulplug (10)
- Open de aftapplug (9) en laat de hete motorolie naar buiten druppelen in een tobbe.
- Nadat de oude olie gedraineerd is, sluit u de aftapplug en plaatst u de generator opnieuw op een even oppervlak.
- Vul motorolie bij tot aan de hoogste markering op de markeerstick.
- Belangrijk: schroef de markeerstick niet naar binnen om het oliepeil te controleren; voer hem gewoon in tot aan de draad.
- Dank vervulde olie naar behoren af.

8.5 Beveiliging tegen olietekort

De beveiliging tegen olietekort (11) treedt in werking wanneer er te weinig olie in de motor is. In dit geval zal het niet mogelijk zijn, de motor te starten, of zal hij na een korte tijdsspanne automatisch uitschakelen. Hij kan niet heropgestart worden voordat de olie is bijgevuld (zie punt 8.4).

9. Afdanking en recycling

De eenheid wordt in een verpakking geleverd, teneinde te voorkomen dat deze tijdens het transport schade oploopt. Deze verpakking is van ruw materiaal en kan daarom hergebruikt worden of weer worden opgenomen in het systeem van ruw materiaal.

De eenheid en de toebehoren zijn van verschillende soorten materiaal gemaakt, zoals metaal en plastic. Defecte componenten moeten als speciaal afval afgedankt worden. Vraag om advies bij uw dealer of bij uw gemeentebestuur.

10. Transport

Aan deze vereisten moet voldaan worden:

- De generator is uitgeschakeld
- De generator is afgekoeld
- De benzinekraan (16) staat in de positie „UIT”
- Ten minste één persoon per transporthendel (21)



OPGELET! Een wegglijdende of vallende eenheid kan uw handen en voeten verpletteren.

Draag de generator aan zijn transporthendels:

- Til de generator gelijkmatig op
- Draag de generator naar de plaats van bediening
- Plaats de generator effen

Draag de generator met wiel (17) en draaghendel (18):

- Zet de wielen en draaghendels samen (zie hoofdstuk 6.1 en 6.3)
- De generator kan worden gedragen door de draaghendel op te tillen (18)

11. Probleemverhelping

Fout	Oorzaak	Remedie
Motor start niet	Beveiliging tegen olietekort reageert niet Bougie vervuild Geen brandstof Batterijspanning te laag	Controleer oliepeil, vul olie bij Reinig of vervang de bougie (elektrodeafstand 0,6 mm) Vul bij/controleer de benzinekraan Laad de batterij op
Generator heeft te weinig of geen spanning	Controller of condensator kapot Overbelastingsbeveiliging is ingeschakeld Luchtfilter vuil	Contacteer uw verdeler Start de circuitonderbreker en reduceer de verbruikers Reinig of vervang de filter

12 Onderhoudsplanning

Geregelde serviceperiode. Doe het volgende na de aangegeven tijdsduur maar minimaal na het gegeven aantal bedrijfsuren.		Na elk gebruik	Eerste maand of 20 uur.	Elke drie maanden of 50 uur	Elke zes maanden of 100 uur	Elk jaar of 200 uur.
ONDERHOUDSPUNT						
Motorolie	Peil controleren	0				
	Verversen		0		0	
Luchtreiniger	Controleren	0				
	Schoonmaken			0 (1)		
Bougie	Controleren, instellen				0	
	Vervangen					0
Vonkvanger	Schoonmaken				0	
Klepspeling	Controleren, instellen					0 (2)
Verbrandingskamer	Schoonmaken	Steeds na 300 uur. (2)				
Brandstoftank en filter	Schoonmaken				0 (2)	
Brandstofslang	Controleren	Steeds na 2 jaar (zo nodig vervangen) (2)				
Opmerken:						
(1) Vaker in een stoffige omgeving.						
(2) Deze punten worden verricht door uw leverancier. Zie de handleiding voor de serviceprocedures.						
Wordt het onderhoudsplan niet goed gevolgd, dan kan dat resulteren in storingen die buiten de garantie vallen.						

Importante!

Quando si utilizza il prodotto osservare alcune semplici precauzioni per evitare infortuni o Danni. Si prega di leggere attentamente e interamente le istruzioni e le precauzioni di sicurezza. Conservare questo manuale con cura, in modo che le informazioni siano sempre accessibili in caso di necessità. Se si fa utilizzare questo prodotto ad una terza persona, fornire questo manuale. Non si accettano rimostranze per danni o incidenti dovuti alla mancata osservazione di queste istruzioni e delle precauzioni di sicurezza.

1. Descrizione dei simboli



Leggere attentamente le istruzioni di sicurezza prima di utilizzare il generatore.



Durante il funzionamento vengono prodotti gas tossici come in monossido di carbonio (che è un gas incolore ed inodore) che possono provocare asfissia. Usare il generatore solo all'esterno.



Prima di rifornire di carburante spegnere il motore e lasciarlo raffreddare. Il carburante è estremamente infiammabile ed in alcune condizioni può essere esplosivo. Rifornire di carburante solo in spazi ben aerati assicurandosi che non ci siano fiamme libere o sigarette accese. Ogni schizzo di carburante deve essere immediatamente asciugato.



Durante il funzionamento il motore diventa incandescente. Lasciare raffreddare il motore prima di mettere via o rifornire il generatore. Non toccare il motore per prevenire il rischio di ustioni.



Il generatore non deve essere collegato alla rete elettrica pubblica. In caso di collegamento improprio esiste il rischio di incendio e di danni alla proprietà o alle persone per elettrocuzione.



Attenzione: quando il generatore è in funzione sono presenti tensioni pericolose per la salute umana. Spegnerne sempre il generatore prima di effettuare la manutenzione.



Utilizzare protezioni per l'udito quando si è nei pressi del generatore in funzione.



Connessione a terra. Riferirsi al manuale di istruzioni per l'utilizzo.



Scollegare tutte le apparecchiature elettriche dalle prese quando si effettua la manutenzione o quando si lascia il generatore incustodito.

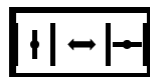

Leva dell'aria

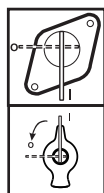

Leva della benzina



Attenzione: la benzina è altamente volatile, infiammabile ed esplosiva.



Attenzione: la benzina è altamente volatile, infiammabile ed esplosiva.



Indicatore di livello del carburante



Voltmetro



I/O

Accensione/spegnimento (ON/OFF)



Corrente alternata (AC)



Corrente diretta (DC)



Dispositivo di protezione
sovaccarichi



Polo positivo della corrente DC
Polo negativo della corrente DC

400V



Selettore 400 V ~ / 230 V ~

0



230V



Avviamento disabilitato



Avviamento in preparazione



Direzione di rotazione della chiave
per avviare il motore.

L 1,2,3 AC 230V~ Presa 230 V ~

AC 400V Presa 400 V ~

2 Indicazioni generali di sicurezza-

-Non effettuare modifiche al generatore.

-Per la manutenzione devono essere utilizzati solo componenti originali.

-Importante: pericolo di avvelenamento, non inalare i gas di scarico.

-Tenere i bambini lontano dal generatore.

-Importante: pericolo di ustione. Non toccare il sistema di scarico o l'unità motore.

-Indossare dispositivi di protezione per l'udito quando si è in prossimità del generatore acceso.

-Importante: la benzina e i suoi fumi sono altamente combustibili ed esplosivi.

-Non utilizzare il generatore in aree non ventilate o in prossimità di liquidi o gas infiammabili. Quando si utilizza il generatore in ambienti ventilati, i gas di scarico devono essere incanalati direttamente fuori dall'ambiente tramite un tubo di scarico.

Importante: i gas di scarico tossici possono propagarsi nonostante il tubo di scarico. Per evitare il rischio di incendio, non dirigere il tubo di scarico verso materiali infiammabili.

-Rischio di esplosione: non utilizzare il generatore in ambienti dove siano presenti materiali combustibili.

-La leva dell'acceleratore non deve essere sostituita. Il generatore o gli attrezzi che vengono collegati potrebbero subire danni.

-Durante il trasporto assicurare il generatore per evitare scivolamento o ribaltamento.

-Tenere il generatore ad almeno 1m da edifici o dagli attrezzi ad esso collegati.

-Posizionare il generatore in una posizione sicura e piana. Non girare, spostare o inclinare il generatore quando è acceso.

-Spegnere sempre il motore quando si sposta o rifornisce il generatore.

-Assicurarsi che quando si effettua il rifornimento non vi siano schizzi di carburante sul motore o sulla marmitta.

- Non utilizzare il generatore sotto pioggia o neve.
- Non toccare il generatore con le mani bagnate.
- Protegersi dal rischio elettrico. Quando si lavora all'esterno, utilizzare esclusivamente prolunghe elettriche approvate per l'uso esterno e che siano marchiate H07RN-F.
- La lunghezza totale della prolunga non può superare i 50 metri se la sezione è di 1,5 mm², o i 100 metri se la sezione è di 2,5 mm².
- Non effettuare modifiche sul motore o sul generatore.
- Riparazioni o modifiche possono essere effettuate esclusivamente da personale autorizzato.
- Non rifornire o svuotare il serbatoio vicino a fiamme libere o scintille. Non fumare durante l'operazione!
- Non toccare parti meccaniche in movimento o calde. Non rimuovere le protezioni.
- Non esporre gli accessori a polvere o detriti.
Temperatura di utilizzo: da -10 a +40 gradi centigradi.
Altezza massima sul livello del mare 1000m. Umidità relativa 90%.
- Il generatore è azionato da un motore a scoppio, che produce calore nella zona di combustione (dal lato opposto rispetto alle prese elettriche) ed in quella di scarico. Non toccare queste superfici per evitare ustioni.
- I valori inseriti nei dati tecnici riguardanti il livello di potenza sonora (LWA) ed il livello di pressione sonora (LWM) sono valori di emissioni e non rappresentano necessariamente valori adatti ad un luogo di lavoro. Poiché c'è una correlazione tra emissioni e livelli di immissione, questi valori non sono un parametro sufficiente per decidere quali precauzioni aggiuntive potrebbero essere necessarie. Altri fattori che possono influenzare le immissioni sono il tipo di ambiente, eventuali altre sorgenti, il numero di altri macchinari in funzione in prossimità. Inoltre, il livello di immissioni consentito può variare da Paese a Paese. L'utente può usare comunque questa informazione per proteggersi in maniera migliore da pericoli legati all'utilizzo della macchina.
- Non usare equipaggiamenti elettrici danneggiati o rotti (questo vale anche per le prolunghe o le spine elettriche).



ATTENZIONE!

Leggere tutte le istruzioni e norme di sicurezza.

Ogni errore nel seguire le istruzioni di sicurezza può provocare shock elettrico, incendi e/o seri infortuni.

Tenere questo libretto in un posto sicuro per eventuali consultazioni future.

3 Utilizzo corretto

Questo dispositivo è progettato per attrezzature alimentate con una sorgente di corrente alternata a 230 V nel caso di SG2200, SG3000, E-SG2200, E-SG4000, e con una sorgente di corrente alternata 230V/400V nel caso di SG4200 e SG5500.

Assicurarsi di osservare le indicazioni nelle istruzioni di sicurezza. Il generatore è progettato per alimentare elettricamente dispositivi elettrici o di illuminazione. Quando si usa l'apparecchio per alimentare elettrodomestici assicurarsi che questo sia possibile in accordo con le istruzioni del costruttore. In caso di dubbio chiedere ad un rivenditore autorizzato dell'elettrodomestico. La macchina deve essere utilizzata solo per gli scopi indicati. Ogni altro utilizzo è considerato improprio. Per ogni danno o infortunio a causa di utilizzo improprio sarà responsabile legalmente l'utilizzatore e non il costruttore.

4 Dati tecnici

E-SG 2200

Tipo di generatore:	sincrono
Livello di protezione:	IP23M
Potenza continua dichiarata Prated(S1):	2,0 KW
Potenza massima Pmax:	2,2 KW
Tensione dichiarata Urated:	2* 230 V ~
Corrente dichiarata Irated:	8,7 A
Frequenza Frated:	50 Hz
Caratteristica del motore:	
mono cilindro, raffreddamento ad aria, 4 tempi OHV	
Cilindrata:	196 cm ³
Carburante:	benzina verde
Capacità serbatoio carburante:	3,5 litri
Olio per motori:	0,6 litri (15W40/<0 °C: 5W30)

Consumo a 2/3 del carico: 528g/h
 Peso: 35 Kg
 Livello di potenza sonora LWA: 95 dB(A)
 Fattore di potenza $\cos\phi$: 1
 Classe di potenza: G1
 Temperatura massima di utilizzo: 40 °C
 Altitudine massima (s.l.m.): 1000 metri
 Candela: F7RTC / F6TC

E-SG 4000

Tipo di generatore: sincro
 Livello di protezione: IP23M
 Potenza continua dichiarata Prated(S1): 3,2 KW
 Potenza massima Pmax: 3,5 KW
 Tensione dichiarata Urated: 2* 230 V ~
 1x12 V d.c.(8.3 A)
 Corrente dichiarata Irated: 13,9 A
 Frequenza Frated: 50 Hz
 Caratteristica del motore:
 mono cilindro, raffreddamento ad aria, 4 tempi OHV
 Cilindrata: 242 cm³
 Carburante: benzina verde
 Capacità serbatoio carburante: 25 litri
 Olio per motori: 1,1 litri (15W40/<0 °C: 5W30)
 Consumo a 2/3 del carico: 844,7g/h
 Peso: 68 Kg
 Livello di potenza sonora garantito: 96 dB(A)
 Fattore di potenza $\cos\phi$: 1
 Classe di potenza: G1
 Temperatura massima di utilizzo: 40 °C
 Altitudine massima (s.l.m.): 1000 metri
 Candela: F7RTC / F6TC

SG 2200

Tipo di generatore: sincro
 Livello di protezione: IP23M
 Potenza continua dichiarata Prated(S1): 2,0 KW
 Potenza massima Pmax: 2,2 KW
 Tensione dichiarata Urated: 2* 230 V ~
 1x12 V d.c.(8.3 A)
 Corrente dichiarata Irated: 8,7 A
 Frequenza Frated: 50 Hz
 Caratteristica del motore:
 mono cilindro, raffreddamento ad aria, 4 tempi OHV
 Cilindrata: 196 cm³
 Carburante: benzina verde
 Capacità serbatoio carburante: 15 litri

Olio per motori: 0,6 litri (15W40/<0 °C: 5W30)
 Consumo a 2/3 del carico: 528g/h
 Peso: 41 Kg
 Livello di potenza sonora LWA garantita: 95 dB(A)
 Fattore di potenza $\cos\phi$: 1
 Classe di potenza: G1
 Temperatura massima di utilizzo: 40 °C
 Altitudine massima (s.l.m.): 1000 metri
 Candela: F7RTC / F6TC

SG 3000

Tipo di generatore: sincro
 Livello di protezione: IP23M
 Potenza continua dichiarata Prated(S1): 2,5 KW
 Potenza massima Pmax: 2,7 KW
 Tensione dichiarata Urated: 2* 230 V ~
 1x12 V d.c.(8.3 A)
 Corrente dichiarata Irated: 10,9 A
 Frequenza Frated: 50 Hz

Caratteristica del motore:
 mono cilindro, raffreddamento ad aria, 4 tempi OHV
 Cilindrata: 196 cm³
 Carburante: benzina verde
 Capacità serbatoio carburante: 15 litri
 Olio per motori: 0,6 litri (15W40/<0 °C: 5W30)
 Consumo a 2/3 del carico: 739 g/h
 Peso: 46 Kg
 Livello di potenza sonora garantito: 96 dB(A)
 Fattore di potenza $\cos\phi$: 1
 Classe di potenza: G1
 Temperatura massima di utilizzo: 40 °C
 Altitudine massima (s.l.m.): 1000 metri
 Candela: F7RTC / F6TC

SG 4200

Tipo di generatore: sincro
 Livello di protezione: IP23M
 Potenza continua dichiarata Prated(S1): 4,0 KW
 Potenza massima Pmax: 4,2 KW
 Tensione dichiarata Urated: 3* 230 V ~ / 400 V ~
 1x12 V d.c.(8.3 A)
 Corrente dichiarata Irated: 17,4 A
 Frequenza Frated: 50 Hz
 Caratteristica del motore:
 mono cilindro, raffreddamento ad aria, 4 tempi OHV
 Cilindrata: 389 cm³
 Carburante: benzina verde

Capacità serbatoio carburante:	25 litri
Olio per motori:	1,1 litri (15W40/<0 °C: 5W30)
Consumo a 2/3 del carico:	1056 g/h
Peso:	77 Kg
Livello di potenza sonora garantito:	97 dB(A)
Fattore di potenza cosφ:	1
Classe di potenza:	G1
Temperatura massima di utilizzo:	40 °C
Altitudine massima (s.l.m.):	1000 metri
Candela:	F7RTC / F6TC

SG 5500

Tipo di generatore:	sincrono
Livello di protezione:	IP23M
Potenza continua dichiarata Prated(S1):	3,6 KW
Potenza massima Pmax:	5,5 KW
Tensione dichiarata Urated:	3* 230 V ~ / 400 V ~ 1x12 V d.c.(8.3 A)
Corrente dichiarata Irated:	5.2 A
Frequenza Frated:	50 Hz
Caratteristica del motore:	mono cilindro, raffreddamento ad aria, 4 tempi OHV
Cilindrata:	389 cm ³
Carburante:	benzina verde
Capacità serbatoio carburante:	25 litri
Olio per motori:	1,1 litri (15W40/<0 °C: 5W30)
Consumo a 2/3 del carico:	1451 g/h
Peso:	87 Kg
Livello di potenza sonora garantito:	97 dB(A)
Fattore di potenza cosφ:	1
Classe di potenza:	G1
Temperatura massima di utilizzo:	40 °C
Altitudine massima (s.l.m.):	1000 metri
Candela:	F7RTC / F6TC

Modalità di funzionamento S1 (utilizzo continuo)

La macchina può funzionare per un lungo periodo con il carico indicato

Modalità di funzionamento S2 (utilizzo temporaneo)

La macchina può alimentare per un tempo ridotto il carico indicato. Dopo questo tempo, la macchina deve essere spenta per evitare il surriscaldamento.

5 Componenti (Fig. 1-7)

- 1 Indicatore del carburante
- 2 Tappo della benzina
- 3 Prese 230 V ~
- 4 Presa 400 V ~ (solo per SG 5500)
- 5 Uscita 12 V DC (assente nel modello E-SG 2200)
- 6 Connessione a terra
- 7 Protezione dal sovraccarico
- 8 Voltmetro (assente nel modello E-SG 2200)
- 9 Tappo di scarico dell'olio
- 10 Tappo del serbatoio dell'olio
- 11 Protezione per l'assenza di olio
- 12 Interruttore ON/OFF
- 13 Leva dell'aria
- 14 Corda di avviamento
- 15 Avviamento elettrico (solo nei modelli E-SG 4000, SG 4200 e SG 5500)
- 16 Rubinetto della benzina
- 17 Ruote (solo per SG 3000, SG 4200 e SG 5500)
- 18 Maniglia
- 19 Piedini di gomma (assenti nei modelli SG 2200, E-SG 2200 e E-SG 4000)
- 20 Batteria (solo per i modelli SG 4200 e SG 5500)
- 21 Maniglie per il trasporto
- 22 Set per il rifornimento d'olio
- 23 Set per la sostituzione della candela
- 24 Chiave per l'assemblaggio (assente nei modelli E-SG 2200, E-SG 4000 e SG 2200).
- 25 Attrezzi per il montaggio delle ruote (assenti nei modelli E-SG 2200, E-SG 4000 e SG 2200)
- 26 Chiave inglese
- 27 Cavo adattatore per l'uscita DC
- 28 Filtro dell'aria
- 29 Candela
- 30 Marmitta
- 31 Selettore 230 V ~ /400 V ~ (solo nel modello SG 5500)
- 32 Bullone di fissaggio della maniglia (assente nel modello E-SG 2200, E-SG 4000 e SG 2200).
- 33 Chiave per l'avviamento elettrico

6 Prima dell'utilizzo del generatore

6.1 Assemblaggio delle ruote (solo per SG 3000, SG 4200 e SG 5500, Fig. 8-10)

1. Far passare uno dei due lati del fermo nel buco della ruota e fissarlo con un bullone e una rondella.

2. Far passare il fermo attraverso l'altro buco, quindi assicurare la ruota con bullone e rondella.

3. Inserire la copertura della ruota e fissarla tramite il gancio come indicato nella faccia interna della copertura

4. Assemblare l'altra ruota seguendo la stessa procedura. **Importante:** la ruota deve essere gonfiata fino a una pressione massima di 3 bar /0.3 MPa.

6.2 Montaggio dei piedini di gomma (assenti nei modelli SG 2200, E-SG 2200 e E-SG 4000, Fig. 11)

Tenere il piedino (19) contro l'intelaiatura come mostrato in figura. Prima inserire il fermo attraverso il buco nell'intelaiatura e quello nel piedino quindi fermarlo con un bullone. Assicurare gli altri tre fermi usando la stessa procedura.

6.3 Montaggio della maniglia per il trasporto (solo per il modello SG 3000, SG 4200 e SG 5500, Fig. 12-13)

Inserire la maniglia per il trasporto (18) nel supporto e fissarla con il bullone (32). Montare quindi la guarnizione e fissarla con un bullone, come in figura. L'utilizzatore può regolare la posizione della maniglia svitando il bullone (32) e ruotando la maniglia in posizione orizzontale.

6.4 Sicurezza elettrica

- I cavi per l'alimentazione elettrica e gli strumenti per il collegamento degli apparecchi devono essere in perfette condizioni.
- Il generatore deve alimentare esclusivamente attrezzi le cui specifiche siano conformi alla tensione di uscita del generatore.
- Mai collegare il generatore alla rete elettrica.
- Fare in modo che la lunghezza del cavo di alimentazione degli attrezzi sia la più corta possibile.

6.5 Sicurezza ambientale

Smaltire i materiali utilizzati negli appositi punti di raccolta.

Riciclare i materiali di imballaggio.

6.6 Connessione a terra

Il generatore può essere collegato a terra per scaricare l'energia statica. Per fare questo, collegare un capo di un cavo elettrico alla connessione a terra del generatore (8) e l'altro capo ad una messa a terra esterna.

7 Utilizzo

Importante!

- Controllare il livello del carburante e rifornire se necessario.
- Assicurarsi che il generatore sia in una zona sufficientemente ventilata
- Assicurarsi che il cavo di avviamento sia collegato alla candela.
- Ispezionare le immediate vicinanze del generatore.
- Scollegare qualunque apparecchiatura elettrica che sia già collegata al generatore.

7.1 Avviare il motore

- Non collegare gli attrezzi prima di avere avviato il motore.
 - Aprire il rubinetto della benzina (16) girandolo nella posizione "1".
 - Girare l'interruttore ON/OFF (12) nella posizione "1".
 - Girare la leva dell'aria nella posizione [Ø].
 - Avviare il motore tramite la corda di avviamento (14) tirandola con forza. Se il motore non si avvia, riprovare.
 - Dopo che il motore si è avviato, spostare la leva dell'aria.
- Importante!**
Quando si avvia usando la corda di avviamento, il motore può dare un contraccolpo che può provocare infortuni alle mani. Indossare guanti protettivi durante l'avviamento.

7.2 Avviare il motore (avviamento elettrico, solo per il modello SG 5500)

-Controllare la tensione della batteria. La tensione non deve essere minore di 12 V. Se è minore di 12 V caricare la batteria prima di avviare il generatore.

-Non collegare alcun attrezzo al generatore prima di avere avviato il motore.

-Girare la leva dell'aria nella posizione |Ø|.

-Aprire il rubinetto della benzina (16) girandolo verso il basso.

-Girare l'interruttore ON/OFF (12) nella posizione "I".

-Girare l'interruttore elettrico (15) con la chiave nella posizione "START" finché il motore non si è avviato.

-A motore avviato, girare nuovamente la leva dell'aria.

7.3 Collegare utensili al generatore

Collegare l'utensile che si vuole utilizzare alle prese (3/4) Importante:

-Queste prese possono essere alimentate sia in modalità S1 (continua) che in modalità S2 (temporanea)

-Non collegare il generatore alla rete di alimentazione domestica: questo potrebbe provocare danni al generatore o agli elettrodomestici presenti in casa.

Nota: alcuni utensili possono avere un consumo di potenza più elevato in particolari condizioni di utilizzo.

7.4 Spegner il motore

-Prima di spegnere il motore lasciarlo funzionare senza utensili collegati per qualche minuto in modo da lasciarlo raffreddare.

-Muovere l'interruttore ON/OFF nella posizione "O".

-Chiudere il rubinetto della benzina.

7.5 Sicurezza contro il sovraccarico per le prese

Importante! Il generatore è dotato di un dispositivo di sicurezza contro il sovraccarico.

Questo dispositivo disattiva le prese di corrente (3) del generatore in caso di sovraccarico. Per riattivare le prese di corrente (3/4) premere il dispositivo di sicurezza (7).

Importante! In caso di attivazione della sicurezza, ridurre il carico sul generatore o rimuovere eventuali utensili difettosi collegati al generatore.

Importante! Un dispositivo di sicurezza difettoso deve essere sostituito esclusivamente da un dispositivo identico e con le stesse caratteristiche tecniche. Se sono

necessarie riparazioni consultare l'assistenza tecnica.

8 Pulizia, manutenzione e conservazione

Spegner il motore e rimuovere la candela dall'alloggiamento prima di effettuare qualunque intervento di manutenzione.

Importante: spegnere immediatamente il generatore e contattare un centro assistenza

-In caso di vibrazioni o rumori inusuali

-Se il motore appare in sovraccarico o fiammeggia.

8.1 Pulizia

-Tenere il più possibile il generatore (in particolare le ventole ed il corpo motore) puliti e privi di polvere.

Pulire il generatore con un panno asciutto o con aria compressa a bassa pressione.

-Raccomandiamo di pulire il generatore dopo ogni utilizzo (Importante: lasciarlo raffreddare prima di toccarlo)

-Pulire regolarmente il generatore con un panno umido (non bagnato) e sapone dolce. Non usare solventi: potrebbero danneggiare le parti in plastica del generatore.

8.2 Filtro dell'aria (Figure 15 e 16)

Leggere le seguenti informazioni di servizio.

-Pulire il filtro dell'aria a intervalli regolari e sostituirlo quando necessario.

-Aprire entrambi i ganci e rimuovere il coperchio del filtro dell'aria (Fig. 15)

-Rimuovere gli elementi del filtro (Fig. 16)

-Non usare detersivi abrasivi o petroli.

-Pulire gli elementi spolverandoli su una superficie piana. In caso di incrostazioni pulire prima con acqua insaponata, quindi risciacquare con acqua pulita e asciugare con aria.

-Montare nuovamente seguendo le istruzioni in senso inverso.

8.3 Candela (Fig. 17)

Controllare la candela a intervalli regolari ogni 20 ore di utilizzo. Se sporca di polvere o detriti pulire con una

spazzola a fini di rame. Effettuare comunque la manutenzione ogni 50 ore di utilizzo.

- Rimuovere la copertura della candela con un oggetto appuntito.
- Rimuovere la candela con l'apposito attrezzo.
- Montare nuovamente seguendo le istruzioni in ordine inverso.

8.4 Cambio olio e controllo livello dell'olio (prima di utilizzare la macchina) (Fig. 14)

Il cambio dell'olio viene effettuato con più facilità quando il motore è a temperatura di esercizio. Si prega di leggere le istruzioni seguenti.

- Usare esclusivamente olio per motori (15W40/<0 °C: 5W30)
- Appoggiare il generatore su di una superficie inclinata in modo che l'attrezzo per drenare l'olio sia al di sotto della superficie.
- Togliere il tappo del serbatoio dell'olio (10)
- Rimuovere il tappo di drenaggio dell'olio (9) e lasciare fluire l'olio in un contenitore.
- Dopo che il vecchio olio è fuoriuscito, chiudere il tappo di drenaggio e mettere il generatore su una superficie orizzontale.
- Inserire nuovo olio fino al segno superiore indicato sul tappo.
- Importante: per verificare il livello di olio presente, non avvitare il tappo.
- Smaltire correttamente l'olio esausto.

8.5 Sensore di mancanza olio

Il dispositivo di sicurezza (11) spegne il motore se è presente una quantità di olio insufficiente. In questo caso non sarà possibile riavviare il motore senza che questo venga spento dopo un breve periodo. Per riavviare il motore rabboccare l'olio.

9. Disposizioni per il riciclo.

Il generatore è fornito in un imballo per prevenirne il danneggiamento durante il trasporto. Questo imballo è di materiale grezzo che può essere riutilizzato o può essere riciclato.

Il generatore ed i suoi accessori sono fatti di diversi tipi

di materiali, come metalli e plastiche.

Le componenti difettose devono essere smaltite come rifiuti speciali. Chiedere informazioni al proprio rivenditore.

10. Trasporto

E' necessario osservare le seguenti disposizioni:

- il generatore deve essere spento.
- Il generatore deve essersi raffreddato.
- Il rubinetto della benzina deve essere nella posizione "OFF".
- E' necessaria almeno una persona per ogni maniglia per il trasporto (21).



ATTENZIONE! In caso di caduta o scivolamento l'unità può provocare seri infortuni a mani o piedi.

Trasportare il generatore tenendolo dalle apposite maniglie:

- Sollevare il generatore con calma.
- Spostare il generatore fino al luogo di lavoro.
- Appoggiare il generatore lentamente.

Per spostare il generatore dotato di ruote (17) e maniglia (18):

- Assemblare le ruote e la maniglia (vedere paragrafi 6.1 e 6.3)
- Il generatore può essere tirato utilizzando la maniglia (18)

11. Risoluzione problemi

Problema	Causa	Soluzione
Il motore non parte	Contatto nel sensore di mancanza olio Candela danneggiata Mancanza carburante Tensione della batteria troppo bassa	Controllare e rabboccare l'olio motore Pulire o sostituire la candela (spaziatura degli elettrodi 0.6 mm) Rifornire di carburante o aprire il rubinetto della benzina Cambiare la batteria
Il generatore eroga una tensione insufficiente o nessuna tensione	Capacità difettosa Controllore di sovraccarico attivato Filtro dell'aria sporco	Contattare il rivenditore Premere l'interruttore di sicurezza e ridurre il carico Pulire o sostituire il filtro

12 Scheda di manutenzione

Periodo di controllo. Effettuare la manutenzione ad ogni scadenza temporale o dopo ogni intervallo di utilizzo, a seconda di quale evento si verifichi per primo PEZZO		Dopo ogni utilizzo	Ogni mese (o 20 ore)	Ogni 3 mesi (o 50 ore)	Ogni 6 mesi (o 100 ore)	Ogni anno (o 200 ore)
Olio motore	Controllo livello	0				
	Sostituzione		0		0	
Filtro dell'aria	Controllo	0				
	Pulizia			0 (1)		
Candela	Controllo				0	
	Sostituzione					0
Pulizia delle valvole	Controllo				0	
Parascintille	Pulire					0 (2)
Camera di combustione	Pulizia			Ogni 300 ore (2)		
Serbatoio	Pulizia				0 (2)	
Tubo del carburante	Controllo		Ogni 2 anni (sostituire se necessario) (2)			
<p>Attenzione:</p> <p>(1) Maggiore frequenza quando si utilizza il generatore in luoghi con alta presenza di polvere (es. cantieri)</p> <p>(2) Questi prodotti devono essere ottenuti presso il rivenditore.</p> <p>La mancata osservanza di queste istruzioni può provocare danni non coperti dalla garanzia.</p>						



Viktig!

Når du bruker dette utstyret, må du overholde noen få sikkerhetsregler for å unngå personskade og annen skade. Les hele driftsveiledningen og alle sikkerhetsinstruksjoner grundig. Oppbevar håndboken på et trygt sted, slik at du alltid har tilgang på informasjonen i den. Hvis du overlater dette utstyret til noen andre, må du også overlevere driftsveiledningen og sikkerhetsinstruksene. Vi kan ikke påta oss noe erstatningsansvar for skader eller uhell som kan føres tilbake til at disse veiledningene og sikkerhetsinstruksene ikke er fulgt.

N
O

1. Forklaring på advarende tegn og symboler på maskinen



Les og forstå sikkerhetsinstruksene før du bruker generatoren.



Under driften produseres det giftige gasser, som f.eks. karbonmonoksid (en fargeløs gass uten lukt), som kan føre til kvelning. Generatoren må bare brukes utendørs for å sikre tilstrekkelig ventilasjon.



Slå av motoren og la generatoren bli avkjølt før det fylles drivstoff. Drivstoffet er ekstremt antennelig og kan under visse omstendigheter være eksplosivt.

Fyll drivstoff på generatoren kun i godt ventilerte områder hvor du har kontrollert at åpne flammer, gnister og sigaretter ikke finnes. Hvis det søles drivstoff, må dette straks tørkes opp.



Eksosanlegget blir svært varmt under drift. La motoren bli avkjølt før vedlikehold, oppbevaring og påfylling av drivstoff.



For å unngå risiko for brannskade og andre skader må eksosanlegget ikke berøres.



Generatoren må ikke koples til den offentlige elektrisitetsforsyningen. Hvis en feilaktig tilkøpling forekommer, oppstår det fare for brann og skade på eiendom samt risiko for elektrisk strømskade på personer som bruker generatoren og arbeider med den offentlige elektrisitetsforsyningen.



Advarsel om at farlige spenninger er tilstede når generatoren er i bruk. Generatoren må alltid slås av før den vedlikeholdes.



Bruk hørselsvern når generatoren er i bruk.



Jordforbindelse



Kople fra alt utstyr som er tilkoplest stikkontaktene når det utføres vedlikehold eller når generatoren er avslått og står uten tilsyn.

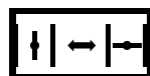

Chokespak

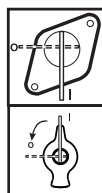

Bensinkran



Advarsel: bensin er svært flyktig, antennelig og eksplosiv.



Advarsel: Sjekk oljenivået før start.



Bensinmåler



Voltmeter

I/O

PÅ/AV



Vekselstrøm (AC)

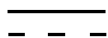

Likestrøm (DC)



Overbelastningsvern



Positiv stift for likestrøm / negativ stift for likestrøm

400V

0

230V

Spenningsveksler 400 V / 230 V vekselstrøm



Startnøkkelens lås-status



Forberedelse for start-status



Nøkkelens rotasjonsretning for å starte motoren

L 1,2,3 AC 230V~

Tilpasset uttak for 230 V vekselstrøm

AC 400V

Tilpasset uttak for 400 V vekselstrøm

2. Generelle sikkerhetsinstruksjoner

- Det må ikke foretas noen endringer på generatoren.
- Kun originale deler skal brukes under vedlikehold og som tilleggsutstyr.
- Viktig: Forgiftningsfare – utslipp må ikke innåndes.
- Barn må holdes unne generatoren.
- Viktig: Fare for brannskade. Ikke berør eksosanlegget eller drivenheten.
- Bruk passende hørselsvern når du er i nærheten av utstyret.
- Viktig: Bensin og bensindamp er svært brennbare eller eksplosive.
- Bruk aldri generatoren i rom uten ventilasjon eller i lettantennelige omgivelser. Når generatoren brukes i rom med god ventilasjon, må eksosgassene ledes direkte ut i friluft via en eksosslange.
- Viktig: Giftige eksosgasser kan unnslippe til tross for bruk av eksosslangen. På grunn av brannfaren, må eksosslangen aldri rettes mot lettantennelig materiale.
- Fare for eksplosjon: Bruk aldri generatoren i rom med brennbart materiale.
- Hastigheten som er forhåndsinnstilt av produsenten, må ikke kunne endres. Generatoren eller tilkoplede utstyr kan ta skade.
- Generatoren må sikres mot å forflytte seg og velte under transport.
- Plasser generatoren minst 1 m borte fra bygninger og utstyret som er koplet til den.
- Plasser generatoren i en stabil, vannrett posisjon. Ikke snu, vipp eller flytt på generatoren mens den går.
- Slå alltid av generatoren under transport og påfylling av drivstoff.
- Påse at drivstoff ikke blir sølt ut på motoren eller eksosrøret under påfylling av drivstoff.
- Bruk aldri generatoren i regn- eller snøvær.
- Berør aldri generatoren med våte hender.
- Beskytt deg mot elektrisk strømskade. Under arbeid

N
O

utendørs, må det kun brukes skjøteledninger som er godkjent for utendørs bruk og er merket i samsvar med dette (H07RN...).

- Skjøteledninger må ikke ha en total lengde på over 50 m ved tverrsnitt 1,5 mm² og 100 m ved tverrsnitt 2,5 mm².

- Det må ikke foretas noen endringer på innstillingene av motoren eller generatoren.

- Reparasjoner og justeringer må kun utføres av autorisert og opplært personell.

- Drivstofftanken må ikke fylles eller tømmes i nærheten av åpen flamme, ild eller gnister. Røyking forbudt!

- Ikke berør noen bevegelige eller varme deler. Ikke fjern sikkerhetsbeskyttelsen.

- Ikke utsett verktøyene for fuktighet eller støv. Tillatt temperatur i omgivelsene: -10 til +40 °C. Maks. høyde over havet: 1000 m. Relativ fuktighet: 90 % (ikke-kondenserende)

- Generatoren drives av en forbrenningsmotor, som avgir varme i eksosområdet (på motsatt side av stikkontaktene) og eksosutslippet. Du må derfor holde deg unna disse områdene på grunn av faren for brannskår.

- Verdiene som er angitt for lydeffekt (LWA) og lydtrykk (LWM) i de tekniske dataene er utslippsverdier og ikke nødvendigvis pålitelige som mål for belastningen på en arbeidsplass. Siden det er en korrelasjon mellom utslippsnivåer og støyeponering, er verdiene ikke en pålitelig basis når det skal tas stilling til et eventuelt behov for ekstra forholdsregler. Faktorer som påvirker den virkelige støyeponeringen omfatter egenskaper ved arbeidsområdet, andre lydtkilder, antall maskiner og andre prosesser i nærheten samt hvor lenge brukerne er utsatt for støyen. I tillegg kan grensene for støyeponering variere fra land til land. Uansett kan denne informasjonen være til hjelp for brukeren når de impliserte farene og risikoene skal vurderes.

- Bruk aldri elektrisk utstyr (inkludert skjøteledninger, støpsler og stikkontakter) som har feil eller er skadet.



ADVARSEL!

Les alle sikkerhetsinstruksene og veiledningene.

Ethvert avvik fra å følge sikkerhetsinstruksene og

veiledningene kan føre til elektrisk støt, brann og/eller alvorlig personskade.

Oppbevar alle sikkerhetsinstruksene og veiledninger på et trygt sted for framtidig bruk.

3. Riktig bruk

Enheden er konstruert for anvendelser som drives av en 230 V vekselstrømkilde for SG 2200, SG 3000, E-SG 2200, E-SG 4000 og med en 230 V og 400 V vekselstrømkilde for SG 4200 og SG 5500.

Kontroller at alle begrensninger i sikkerhetsinstruksene følges. Generatoren er beregnet på å levere elektrisk strøm til elektroverktøy og lyskilder. Når enheten brukes med husholdningsapparater, må deres egnethet kontrolleres i samsvar med den relevante produsentens veiledninger. Be en autorisert forhandler av det aktuelle utstyret om råd i tvilstilfeller. Maskinen skal kun brukes til det foreskrevne formålet. All annen bruk anses som misbruk. Brukeren/operatøren er erstatningsansvarlig ved enhver skade eller personskade av ethvert slag som følger av slik bruk, ikke produsenten.

4 Tekniske data

E -SG 2200	
Generatortype:	Synkron
Beskyttelsestype	IP 23M
Kontinuerlig angitt effekt, Prated (S1):	2,0 kW
Maksimum effekt, Pmax:	2,2 kW
Angitt spenning, Urated:	2* 230 V~
Angitt strømstyrke, Irated:	8,7 A
Angitt frekvens, Frated:	50 Hz
Drivmotordesign:	Ensyndret 4-taktsmotor med tvungen luftkjøling og overliggende ventiler (OHV)
Sylindervolum:	196 cm ³
Drivstofftype:	Normal blyfri bensin
Tankkapasitet:	3,5 l
Motorolje:	Ca. 0,6 l (15W40/<0 °C: 5W30)
Forbruk ved 2/3 belastning:	528 g/t
Vekt:	35 kg
Garantert lydeffektnivå, LWA:	95 dB (A)
Effektfaktor, cos φ:	1
Effektklasse:	G1
Maks. temperatur:	40 °C

Maks. høyde (over middels havnivå): 1000 m
Tennplugg: F7RTC / F6TC

E-SG 4000

Generatortype: Synkron
Beskyttelsestype IP 23M
Kontinuerlig angitt effekt, Prated (S1): 3,2 kW
Maksimum effekt, Pmax: 3,5 kW
Angitt spenning, Urated: 2* 230 V~
1x12 V d.c.(8.3 A)

Angitt strømstyrke, Irated: 13,9 A
Angitt frekvens, Frated: 50 Hz

Drivmotordesign:

Ensyldret 4-taktsmotor med tvungen luftkjøling og overliggende ventiler (OHV)

Sylindervolum: 242cm³

Drivstofftype: Normal blyfri bensin

Tankkapasitet: 25 l

Motorolje: Ca. 1,1 l (15W40/<0 °C: 5W30)

Forbruk ved 2/3 belastning: 844,7 g/h

Vekt: 68 kg

Garantert lydeffektnivå, LWA: 96 dB (A)

Effektfaktor, cos ϕ : 1

Effektklasse: G1

Maks. temperatur: 40 °C

Maks. høyde (over middels havnivå): 1000 m

Tennplugg: F7RTC / F6TC

SG 2200

Generatortype: Synkron
Beskyttelsestype IP 23M

Kontinuerlig angitt effekt, Prated (S1): 2,0 kW

Maksimum effekt, Pmax: 2,2 kW

Angitt spenning, Urated: 2 * 230 V ~
1x12 V d.c.(8.3 A)

Angitt strømstyrke, Irated: 8,7 A

Angitt frekvens, Frated: 50 Hz

Drivmotordesign:

Ensyldret 4-taktsmotor med tvungen luftkjøling og overliggende ventiler (OHV)

Sylindervolum: 196 cm³

Drivstofftype: Normal blyfri bensin

Tankkapasitet: 15 l

Motorolje: Ca. 0,6 l (15W40/<0 °C: 5W30)

Forbruk ved 2/3 belastning: 528 g/t

Vekt: 41 kg

Garantert lydeffektnivå, LWA: 95 dB (A)

Effektfaktor, cos ϕ : 1

Effektklasse: G1

Maks. temperatur: 40 °C

Maks. høyde (over middels havnivå): 1000 m

Tennplugg: F7RTC / F6TC

SG 3000

Generatortype: Synkron

Beskyttelsestype IP 23M

Kontinuerlig angitt effekt, Prated (S1): 2,5 kW

Maksimum effekt, Pmax: 2,7 kW

Angitt spenning, Urated: 2* 230 V~
1x12 V d.c.(8.3 A)

Angitt strømstyrke, Irated: 10,9 A

Angitt frekvens, Frated: 50 Hz

Drivmotordesign:

Ensyldret 4-taktsmotor med tvungen luftkjøling og overliggende ventiler (OHV)

Sylindervolum: 196 cm³

Drivstofftype: Normal blyfri bensin

Tankkapasitet: 15 l

Motorolje: Ca. 0,6 l (15W40/<0 °C: 5W30)

Forbruk ved 2/3 belastning: 739 g/t

Vekt: 46 kg

Garantert lydeffektnivå, LWA: 96 dB (A)

Effektfaktor, cos ϕ : 1

Effektklasse: G1

Maks. temperatur: 40 °C

Maks. høyde (over middels havnivå): 1000 m

Tennplugg: F7RTC / F6TC

SG 4200

Generatortype: Synkron

Beskyttelsestype IP 23M

Kontinuerlig angitt effekt, Prated (S1): 4,0 kW

Maksimum effekt, Pmax : 4,2 kW

Angitt spenning, Urated: 3* 230 V~ / 400 V ~
1x12 V d.c.(8.3 A)

Angitt strømstyrke, Irated: 17,4 A

Angitt frekvens, Frated: 50 Hz

Drivmotordesign:

Ensyldret 4-taktsmotor med tvungen luftkjøling og overliggende ventiler (OHV)

Sylindervolum: 389 cm³

Drivstofftype: Normal blyfri bensin

Tankkapasitet: 25 l

Motorolje: Ca. 1,1 l (15W40/<0 °C: 5W30)

N
O

Forbruk ved 2/3 belastning:	1056 g/t
Vekt:	77 kg
Garantert lydeffektnivå, LWA:	97 dB (A)
Effektfaktor, cos ϕ :	1
Effektklasse:	G1
Maks. temperatur:	40 °C
Maks. høyde (over middels havnivå):	1000 m
Tennplugg:	F7RTC / F6TC

SG 5500

Generatortype:	Synkron
Beskyttelsestype	IP 23M
Kontinuerlig angitt effekt, Prated (S1):	3,6 kW
Maksimum effekt, Pmax:	5,5 kW
Angitt spenning, Urated:	3* 230 V~ / 400 V ~ 1x12 V d.c.(8.3 A)

Angitt strømstyrke, Irated:	5.2 A
Angitt frekvens, Frated:	50 Hz
Drivmotordesign:	

Ensyndret 4-taktsmotor med tvungen luftkjøling og overliggende ventiler (OHV)

Sylindervolum:	389 cm ³
Drivstofftype:	Normal blyfri bensin
Tankekapasitet:	25 l
Motorolje:	Ca. 1,1 l (15W40/<0 °C: 5W30)
Forbruk ved 2/3 belastning:	1451 g/t
Vekt:	87 kg
Garantert lydeffektnivå, LWA:	97 dB (A)
Effektfaktor, cos ϕ :	1
Effektklasse:	G1
Maks. temperatur:	40 °C
Maks. høyde (over middels havnivå):	1000 m
Tennplugg:	F7RTC / F6TC

Driftsmodus S1 (kontinuerlig drift)

Maskinen kan være i kontinuerlig drift med den angitte utgangseffekten.

Driftsmodus S2 (midlertidig drift)

Maskinen kan være i midlertidig drift med den angitte utgangseffekten. Deretter må maskinen stoppes en stund for å unngå at den overopphetes

5 Layout (fig. 1–7)

- 1 Tankindikator
- 2 Bensinlokk
- 3 Uttak for 230 V vekselstrøm
- 4 Uttak for 400 V vekselstrøm (kun for SG 5500)
- 5 Uttak for 12 V likestrøm (ikke for E-SG 2200)
- 6 Jordforbindelse
- 7 Overbelastningsvern
- 8 Voltmeter (ikke for E-SG 2200)
- 9 Plugg for avtapping av olje
- 10 Plugg for påfylling av olje
- 11 Oljemangelvern
- 12 På/av-bryter
- 13 Chokespak
- 14 Startsnor
- 15 Elektrisk starter (kun for E-SG 4000, SG 4200 og SG 5500)
- 16 Bensinran
- 17 Hjul (kun for SG 3000, SG 4200 og SG 5500)
- 18 Transporthåndtak
- 19 Gummiføtter (ikke for SG 2200, E-SG 2200 og E-SG 4000)
- 20 Batteri (kun for SG 4200 og SG 5500)
- 21 Løftehåndtak
- 22 Oljepåfyllingssett
- 23 Tennpluggnøkkelsett
- 24 Monteringssett for skyvestang (ikke for E-SG 2200, E-SG 4000 og SG 2200)
- 25 Monteringssett for hjul (ikke for E-SG 2200, E-SG 4000 og SG 2200)
- 26 Skrunøkkel
- 27 Adapterkabel for likestrømuttak
- 28 Luftfiltersett
- 29 Tennplugg
- 30 Lyddemper
- 31 Overføringsbryter 230 V~ / 400 V~ (kun for SG 5500)
- 32 Festeledd for transporthåndtak (ikke for E-SG 2200, E-SG 4000 og SG 2200)
- 33 Nøkkel for elektrisk start

6 Før du tar i bruk maskinen

6.1 Montering av hjul (kun for SG 3000, SG 4200 og SG 5500, fig. 8–10)

1. Plasser først den ene enden av bolten (del 25) gjennom

- hullet i rammen og fest den med en skive og mutter.
2. Sett holderen gjennom den andre enden av bolten (del 25), plasser hjulet og fest den med skiven og mutteren.
 3. Plasser hjuldekslet og fest det med klips som angitt på innsiden av dekslet.
 4. Monter hjulet på venstre side etter samme framgangsmåte som over.

Viktig:

Slangen må pumpes opp fordi den er levert med lavt trykk (Max overtrykk 3 bar / 0,3Mpa).

6.2 Montering av gummiføtter (ikke for SG 2200, E-SG 2200 og E-SG 4000, fig. 11)

Hold foten (del 19) mot rammen som vist. Plasser først bolten gjennom hullet i rammen og hullet i foten fest den med en mutter. Fest deretter de resterende tre boltene og mutrene med samme framgangsmåte.

6.3 Montering av transporthåndtak (kun for SG 3000, SG 4200 og SG 5500, fig. 12–13)

Plasser transporthåndtaket (del 18) gjennom holderen og fest det med knotten (del 32). Plasser deretter bolten med en pakning gjennom hullet i rammen og skyvestangen. Fest den så med en skive og en mutter som vist i figur 12–13.

Brukeren kan justere posisjonen til transporthåndtaket (del 18) for å flytte maskinen ved å frigjøre det ved hjelp av knotten (del 32) og rotere det til horisontal posisjon.

6.4 Elektrisk sikkerhet

- Elektriske ledninger og tilkoplede utstyr må være i feilfri tilstand.
- Generatoren må kun brukes sammen med utstyr hvis spenningsspesifikasjoner er i samsvar med generatorens utgangsspenning.
- Generatoren må aldri koples til strømforsyningen (stikkkontakten).
- Bruk kortest mulig ledning til forbrukeren.

6.5 Beskyttelse av miljøet

- Avhend bruk vedlikeholdsmaterell og driftsmateriell på

dertil egnet oppsamlingssted.
- Gjennvinn pakkemateriale, metall og plast.

6.6 Jording

Maskinhuset kan jordes for å avlede statisk elektrisitet. Dette gjøres ved å kople den ene enden av en kabel til jordforbindelsen (6) på generatoren og den andre enden til jord (for eksempel et jordspyd).

7 Drift

Viktig!

Du må fylle på motorolje (se fig. 14) og drivstoff før du kan starte motoren.

- Sjekk drivstoffnivået og etterfyll om nødvendig.
- Påse at generatoren er tilstrekkelig ventilert.
- Påse at tenningskabelen sitter fast på tennpluggen.
- Inspiser området i generatorens umiddelbare nærhet.
- Kople fra alt elektrisk utstyr som eventuelt allerede er koplede til generatoren.

7.1 Starte motoren (snorstart, ikke for SG 4200 og SG 5500)

- Ikke kople til elektroverktøyet før motoren startes.
- Åpne bensinkranen (16) ved å dreie den ned.
- Flytt på/av-bryteren (12) til posisjon «I».
- Flytt chokespaken (13) til posisjon IØI.
- Start motoren med startsnoren (14) ved å dra kraftig i håndtaket. Hvis motoren ikke starter, må du dra i håndtaket igjen.
- Skyv chokespaken (13) tilbake igjen etter at motoren har startet.

Viktig!

Når startsnoren brukes, kan motoren plutselig reversere idet den starter, noe som kan føre til håndskader. Bruk beskyttelseshansker når du starter utstyret.

7.2 Starte motoren (elektrisk starter, kun for SG 4200, E-SG 4000 og SG 5500)

- Sjekk batterispenningen. Spenningen må ikke være under 12 V. Hvis batterispenningen er mindre enn 12 V, må batteriet lades tilsvarende før generatoren brukes.

- Ikke kople til elektroverktøyet før motoren startes.
- Flytt chokespaken (13) til posisjon IØ1.
- Åpne bensinkranen (16) ved å dreie den ned.
- Flytt på/av-bryteren (12) til posisjon «I».
- Drei den elektriske starteren (15) med nøkkelen til «START»-posisjonen til motoren har startet.
- Skyv chokespaken (13) tilbake igjen etter at motoren har startet.

7.3 Kople forbrukere til generatoren

Kople utstyret du ønsker å bruke til stikkontaktene (3/4)

Viktig:

- Disse stikkontaktene kan belastes kontinuerlig (i samsvar med S1-verdien) og midlertidig (i samsvar med S2-verdien).
 - Ikke kople generatoren til ledningsnettet i hjemmet, fordi dette kan føre til skade på selve generatoren og på andre elektriske apparater i hjemmet.
- Merk: Enkelte elektriske apparater (stikksager, driller osv.) kan ha et høyere effektforbruk når de brukes under krevende forhold.

7.4 Slå av motoren

- Før du slår av generatoren, må du la den gå en stund uten forbrukere slik at den kan «kjøle seg ned».
- Flytt på/av-bryteren (12) til posisjon «O».
- Steng bensinkranen

7.5 Overbelastningsvern for stikkontakter

Viktig! Generatoren er utstyrt med et overbelastningsvern.

Dette slår av stikkontaktene (3). Du kan slå på stikkontaktene (3/4) igjen ved å trykke på overbelastningsvernet (7).

Viktig! Hvis dette skjer, må du redusere effekten du trekker fra generatoren eller fjerne eventuelt defekt utstyr som er tilkople.

Viktig! Defekte overbelastningsvern må kun erstattes av overbelastningsvern med identisk design og samme ytelsesdata. Ta kontakt med kundeservicesenteret hvis det er nødvendig med reparasjoner.

8 Rengjøring, vedlikehold og oppbevaring

Slå av motoren og trekk tennpluggen bort fra tennpluggen før du utfører noe renhold og vedlikeholdsarbeid på utstyret.

Viktig: Slå av maskinen øyeblikkelig og ta kontakt med servicestasjonen:

- Hvis det oppstår uvanlig vibrasjon eller støy.
- Hvis motoren virker overbelastet eller har tenningsfeil.

8.1 Rengjøring

- Hold alle sikkerhetsenheter, ventilasjonsåpninger og motorhuset rent for smuss og støv så godt som mulig. Tørk utstyret med en ren klut eller blås det rent med trykluft under lavt trykk.
 - Vi anbefaler at du rengjør enheten øyeblikkelig hver gang du er ferdig med å bruke den.
 - Rengjør utstyret regelmessig med en fuktig klut og litt mild såpe. Ikke bruk rengjøringsmidler eller løsemidler, disse kan angripe utstyrets plastdeler.
- Påse at det ikke siver vann inn i enheten.

8.2 Luftfilter (fig. 15–16)

Les også vedlikeholdsinformasjonen i denne forbindelse.

- Rengjør luftfilteret regelmessig, og bytt det om nødvendig.
- Åpne begge klipsene og fjern luftfilterdekslet (fig. 15).
- Fjern filterelementene (fig. 16).
- Ikke bruk slipende rengjøringsmidler eller bensin til rengjøring av elementene.
- Rengjør elementene ved å slå dem lett mot en flat overflate. Ved gjenstridig smuss brukes først såpevann for å fjerne det, og deretter skylles elementene med rent vann og tørkes i luft.
- Sett sammen igjen i motsatt rekkefølge.

8.3 Tennplugg (fig. 17)

Sjekk tennpluggen (del 29) for smuss og avleiring etter 20 timers drift, og rengjør om nødvendig med en kopperbørste. Utfør deretter vedlikehold av tennpluggen hver gang det har gått 50 driftstimer.

- Trekk av tennpluggen med en dreierende bevegelse.
- Fjern tennpluggen med den medfølgende tennpluggnøkkelen.

- Sett sammen igjen i motsatt rekkefølge.

8.4 Bytte olje og sjekke oljenivået (før maskinen brukes) (fig. 14)

Det er best å skifte motorolje når motoren har driftstemperatur.

- Bruk kun motorolje (15W40/<0 °C: 5W30).
- Sett generatoren på et lett skrånende underlag slik at pluggen for avtapping av olje er nederst.
- Åpne pluggen for påfylling av olje (10).
- Åpne pluggen for avtapping av olje (9) og la den varme motoroljen renne ut i et oppsamlingsfat.
- Lukk pluggen for avtapping av olje når den gamle oljen er tappet ut og sett generatoren i vater igjen.
- Fyll motorolje opp til maksimumsmerket på peilepinnen.
- Viktig: Ikke skru peilepinnen inn for å sjekke oljenivået; bare før den inn til gjengene.
- Brukt olje må avhendes forsvarlig.

8.5 Oljemangelvern

Oljemangelvernet (11) utløses hvis det er for lite olje på motoren. I dette tilfellet vil det ikke være mulig å starte motoren eller den vil stoppe automatisk etter en liten stund. Den kan ikke startes igjen før det er etterfylt motorolje (se punkt 8.4).

9. Avhending and gjenvinning

Enheten leveres innpakket for å hindre skade under forsendelsen. Innpakningen består av råmaterialer som kan brukes om igjen eller returneres til råmaterialsystemet.

Enheten og tilleggsutstyret er laget av ulike materialtyper, som metall og plast. Defekte komponenter må avhendes som spesialavfall. Spør forhandleren eller lokale myndigheter om råd.

10. Transport

Disse kravene må være oppfylt:

- Generatoren er slått av
- Generatoren er nedkjølt
- Bensinkranen (16) står i «OFF» (av)-posisjonen

- Minst én person per løftehåndtak (21)



VÆR OPPMERKSOM! En enhet som glir eller faller kan knuse hender og føtter.

Flytt generatoren ved å bruke løftehåndtakene:

- Løft generatoren jevnt
- Flytt generatoren dit den skal brukes.
- Senk generatoren jevnt

Flytte generatoren med hjul (17) og transporthåndtak (18):

- Monter hjul og transporthåndtak (se kapittel 6.1 og 6.3)
- Generatoren kan flyttes ved å løfte den med transporthåndtaket (18)

N
O

11. Feilsøking

Feil	Årsak	Løsning
Motoren starter ikke	Oljemangelvernet er utløst Tennpluggen er tilsmusset Drivstofftanken er tom Batterispenningen er for lav	Sjekk oljenivået, etterfyll motorolje Rengjør eller bytt tennpluggen (elektrodemellomrom 0,6 mm) Fyll på bensin / sjekk bensinkranen Lad batteriet
Generatoren gir for lav spenning	Kontrolleren eller kondensatoren er defekt Overbelastningsvernet er utløst Luftfilteret er tilsmusset	Ta kontakt med forhandleren Gjenoppsett krets Bryteren og reduser antall forbrukere Rengjør eller bytt filteret

N
O

12 Vedlikeholdsplan

Regelmessig serviceperiode Utføres etter det som kommer først av angitt måned eller driftstimer.		Etter bruk hver gang	Første måned eller 20 timer	Hver tredje måned eller 50 timer	Hver sjettede måned eller 100 timer	Hvert år eller 200 timer
Motorolje	Sjekk nivået	0				
	Skift		0		0	
Luftfilter	Sjekk	0				
	Rengjør			0 (1)		
Tennplugg	Sjekk – juster				0	
	Bytt					0
Gnistfanger	Rengjør				0	
Ventilklaring	Sjekk – juster					0 (2)
Forbrenningskammer	Rengjør	Etter hver 300 timer (2)				
Drivstofftank og filter	Rengjør				0 (2)	
Drivstoffrør	Sjekk	Annethvert år (skift om nødvendig) (2)				

Merknader:

(1) Det er behov for hyppigere service i støvfylte områder.

(2) Service på disse elementene må utføres av forhandleren. Se håndboken om vedlikeholdsanvisninger.

Dersom denne vedlikeholdsplanen ikke følges, kan det føre til feil som ikke dekkes av garantien.

Σημαντικό!

Όταν χρησιμοποιείτε το μηχάνημα αυτό θα πρέπει να ακολουθήσετε μερικές προφυλάξεις για να αποφύγετε τραυματισμούς και ζημιές. Παρακαλώ διαβάστε όλες τις οδηγίες λειτουργίας και ασφάλειας με προσοχή. Κρατήστε τις οδηγίες αυτές σε ασφαλές μέρος για μελλοντική χρήση. Εάν πουλήσετε το μηχάνημα σε κάποιον άλλον θα πρέπει να δώσετε και τις οδηγίες λειτουργίας και ασφάλειας μαζί. Δεν μπορούμε να πάρουμε ευθύνη για οποιαδήποτε ζημιά ή ατύχημα προκύψει από αποτυχία συμμόρφωσης με τις οδηγίες αυτές.

1. Εξήγηση συμβόλων προειδοποίησης στο μηχάνημα



Διαβάστε και κατανοήστε τις οδηγίες αυτές πριν να χρησιμοποιήσετε την γεννήτρια αυτή.



Κατά την λειτουργία παράγονται τοξικά αέρια π.χ. μονοξείδιο του άνθρακα(που είναι ένα αέριο χωρίς χρώμα και μυρωδιά) που μπορεί να προκαλέσει ασφυξία. Χρησιμοποιήστε την γεννήτρια μόνο σε εξωτερικό χώρο για να εξασφαλίσετε καλό εξαερισμό.



Σβήστε το κινητήρα και αφήστε τον να κρυώσει πριν να βάλετε βενζίνη στην γεννήτρια. Τα καύσιμα είναι εξαιρετικά εύφλεκτα και κάτω από ορισμένες συνθήκες μπορεί να προκαλέσει έκρηξη. Ανεφοδιάστε με καύσιμα μόνο σε καλά αεριζόμενους χώρους επιβεβαιώνοντας ότι δεν υπάρχουν φλόγες, σπίθες και τσιγάρα κοντά. Εάν χυθεί βενζίνη θα πρέπει να καθαριστεί αμέσως.



Η εξάτμιση θερμαίνεται πολύ κατά την λειτουργία. Αφήστε το κινητήρα να κρυώσει πριν να πραγματοποιήσετε οποιαδήποτε εργασία συντήρησης, αποθήκευσης



ή ανεφοδιασμού. Μην ακουμπάτε την εξάτμιση για να αποφύγετε τον κίνδυνο εγκαύματος και τραυματισμού.



Η γεννήτρια δεν θα πρέπει να συνδεθεί με ρεύμα οικιακής χρήσης. Σε περίπτωση λάθος σύνδεσης υπάρχει κίνδυνος φωτιάς και υλικής ζημιάς συμπεριλαμβανομένου και κίνδυνος ηλεκτροπληξίας των ατόμων που χρησιμοποιούν την γεννήτρια και εργάζονται στο οικιακό δίκτυο.



Προσοχή! Επικίνδυνες τάσεις υπάρχουν όταν χρησιμοποιείται η γεννήτρια. Σβήστε πάντα την γεννήτρια πριν να πραγματοποιήσετε οποιαδήποτε εργασία γεννήτριας.



Φοράτε ωτοασπίδες όταν χρησιμοποιείτε την γεννήτρια.



Γείωση.



Αποσυνδέστε όλα τα εργαλεία από τις πρίζες όταν πραγματοποιείτε εργασίες συντήρησης ή όταν αφήνετε την γεννήτρια χωρίς επίβλεψη.

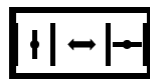

Μοχλός τσοκ.

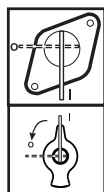

Βάνα καυσίμου.

G
R

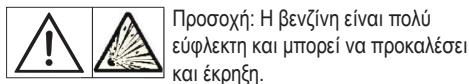

Προσοχή: Η βενζίνη είναι πολύ εύφλεκτη και μπορεί να προκαλέσει και έκρηξη.



Προσοχή: Ελέγξτε την στάθμη του λαδιού πριν την λειτουργία.



Δείκτης καυσίμου



Βολτόμετρο

G
R

I/O

On/Off



Εναλλασσόμενο ρεύμα (AC)

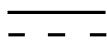

Συνεχές ρεύμα (DC)



Προστασία υπερφόρτωσης



Θετικός πύρος συνεχούς ρεύματος

400V



0



230V



Κατάσταση κλειδώματος του κλειδιού της μίζας



Κατάσταση εκκίνησης της προετοιμασίας



Κατεύθυνση κλειδιού για την εκκίνηση του κινητήρα

L 1,2,3 AC 230V~

Πρίζα εξαγωγής 230V

AC 400V

Πρίζα εξαγωγής 400V

2. Γενικές οδηγίες ασφαλείας

- Μην κάνετε μετατροπές στην γεννήτρια.
- Χρησιμοποιήστε μόνο γνήσια ανταλλακτικά για την συντήρηση και τα αξεσουάρ.
- Σημαντικό: Κίνδυνος δηλητηρίασης, μην εισπνεύσετε τα καυσαέρια.
- Κρατήστε τα παιδιά μακριά από την γεννήτρια.
- Σημαντικό: Κίνδυνος εγκαυμάτων. Μην ακουμπάτε την εξάτμιση ή τον κινητήρα.
- Φοράτε ωτοασπίδες όταν βρίσκεστε κοντά στην γεννήτρια.
- Σημαντικό: Η βενζίνη και οι αναθυμιάσεις είναι πολύ εύφλεκτα και εκρηκτικά.
- Μην λειτουργείτε την γεννήτρια σε χώρους χωρίς εξαερισμό ή με εύφλεκτα υλικά. Όταν χρησιμοποιείτε την γεννήτρια σε εσωτερικούς χώρους με καλό εξαερισμό τα καυσαέρια θα πρέπει να διοχετεύονται κατευθείαν έξω μέσω μιας σωλήνας εξάτμισης.
- Σημαντικό: Τα καυσαέρια μπορεί να διαρρεύσουν μέσα από την σωλήνα εξάτμισης. Λόγω κινδύνου φωτιάς, μην σημαδεύετε το σωλήνα προς εύφλεκτα υλικά.
- Κίνδυνος έκρηξης: Μην λειτουργείτε την γεννήτρια σε χώρους με εύφλεκτα υλικά.
- Οι στροφές που έχει η γεννήτρια από το κατασκευαστή δεν επιτρέπεται να αλλάχουν. Η γεννήτρια ή τα συνδεδεμένα εργαλεία μπορεί να πάθουν ζημιά.
- Ασφαλίστε καλά την γεννήτρια κατά την μεταφορά για να μην γυρίσει ή πέσει.
- Τοποθετήστε την γεννήτρια 1 μέτρο μακριά από κτίρια και από τα εργαλεία που είναι συνδεδεμένα σε αυτήν.
- Τοποθετήστε την γεννήτρια σε μια ασφαλές και επίπεδη θέση. Μην την γυρνάτε ή αλλάζετε την θέση της όταν εκείνη λειτουργεί.

- Σταματήστε πάντα τον κινητήρα όταν μεταφέρετε την γεννήτρια ή συμπληρώνετε καύσιμα.
- Σιγουρευτείτε ότι όταν ανεφοδιάζετε την γεννήτρια δεν έχει χυθεί βενζίνη στον κινητήρα ή στην εξάτμιση.
- Μην λειτουργείτε την γεννήτρια στην βροχή ή στο χιόνι.
- Μην ακουμπάτε την γεννήτρια με βρεγμένα χέρια.
- Προστασία από ηλεκτροπληξία. Όταν εργάζεστε σε εξωτερικό χώρο χρησιμοποιείτε μόνο προεκτάσεις καλωδίων που είναι κατάλληλες για εξωτερικούς χώρους και είναι σημαδεμένα σύμφωνα με το H07RN-F.
- Το συνολικό μήκος των προεκτάσεων δεν πρέπει να υπερβαίνει τα 50 m με καλώδιο 1,5mm² και τα 100m για καλώδιο 2,5mm².
- Μην κάνετε μετατροπές στις ρυθμίσεις του κινητήρα ή της γεννήτριας.
- Επισκευές και ρυθμίσεις θα πρέπει να γίνονται μόνο από εξουσιοδοτημένο τεχνικό προσωπικό.
- Μην συμπληρώνετε βενζίνη στο ρεζερβουάρ κοντά σε φλόγες, σπίθες. Μην καπνίζετε!
- Μην ακουμπάτε τα μηχανικά κινούμενα ή ζεστά μέρη. Μην αφαιρέσετε τους προφυλακτήρες.
- Μην εκθέσετε τα εργαλεία σε υγρασία ή ακόνη. Κατάλληλη θερμοκρασία από -10ο έως 40ο C, μέγιστο υψόμετρο 1000m, ποσοστό υγρασίας 90%.
- Η γεννήτρια έχει κινητήρα ανάφλεξη ο οποίος παράγει θερμότητα στην περιοχή της εξάτμισης (από την αντίθετη μεριά που είναι η πρίζες) και στην έξοδο της εξάτμισης. Για το λόγω αυτό θα πρέπει να μείνετε μακριά από τις επιφάνειες αυτές διότι υπάρχει κίνδυνος εγκαυμάτων.
- Οι τιμές που αναγράφονται στα τεχνικά χαρακτηριστικά για το επίπεδο του θορύβου και το επίπεδο πίεσης του θορύβου είναι τιμές εκπομπής και μπορεί να μην είναι αξιόπιστες τιμές στο χώρο εργασίας. Επειδή υπάρχει συσχέτιση ανάμεσα στα επίπεδα εκπομπής και εισροής, οι τιμές δεν είναι αξιόπιστη βάση για την απόφαση σε

επιπλέον προφυλάξεις που μπορεί να χρειαστεί. Οι παράγοντες που επηρεάζουν την πραγματική εισροή θορύβου του χρήστη περιλαμβάνουν οι άλλες πηγές θορύβου που υπάρχουν στο χώρο εργασίας, ο αριθμός των μηχανημάτων όπως και το διάστημα στο οποίο ο χρήστης είναι εκτεθειμένος στο θόρυβο. Παρ' όλα αυτά με αυτές τις πληροφορίες ο χρήστης μπορεί να βγάλει καλύτερα συμπεράσματα για τους κινδύνους που υπάρχουν.

- Μην χρησιμοποιείτε ελαττωματικά ή χαλασμένα ηλεκτρικά εργαλεία(αυτό περιλαμβάνει και τις προεκτάσεις και τις συνδέσεις καλωδίων). Προσοχή! Διαβάστε όλες τις οδηγίες ασφαλείας. Οποιοδήποτε λάθος γίνει στην ακολουθία των οδηγιών ασφαλείας μπορεί να καταλήξει σε ηλεκτροπληξία, φωτιά ή σοβαρό τραυματισμό. Κρατήστε όλες τις οδηγίες σε ασφαλή χώρο για μελλοντική χρήση.

G
R

3. Κατάλληλη χρήση

Το μηχανήμα αυτό είναι σχεδιασμένο για εφαρμογές οι οποίες λειτουργούν με εναλλασσόμενο ρεύμα 230V για τα μοντέλα SG 2200, SG 3000, E-SG 2200, E- SG 4000 και με εναλλασσόμενο ρεύμα 230V και 400V για τα μοντέλα SG 4200 και SG 5500.

Σιγουρευτείτε ότι έχετε παρατηρήσει όλες τις οδηγίες ασφαλείας. Η γεννήτρια προορίζεται για την παροχή ηλεκτρικού ρεύματος σε ηλεκτρικά εργαλεία και λάμπες. Όταν χρησιμοποιείτε το μηχανήμα με οικιακές συσκευές ελέγξτε την καταλληλότητά τους από τις οδηγίες του εκάστοτε κατασκευαστή. Το μηχανήμα αυτό θα πρέπει να χρησιμοποιείτε μόνο για την προαναφερόμενη χρήση. Οποιαδήποτε άλλη χρήση θεωρείται κακή λειτουργία. Ο χρήστης και όχι ο κατασκευαστής είναι υπεύθυνος για οποιοδήποτε ζημιά ή τραυματισμό μπορεί να προκύψει από κακή λειτουργία.

4. Τεχνικά χαρακτηριστικά

E-SG 2200

Τύπος γεννήτριας
Τύπος προστασίας
Συνεχόμενη απόδοση (S1)
Μέγιστη απόδοση

Συγχρονισμού
IP23M
2.0 kW
2.2 kW

Τάση	2*230V~
Ρεύμα	8.7A
Συχνότητα	50Hz
Κινητήρας	4χρονος OHV, αερόψυκτος, μονοκύλινδρος
Εκτόπισμα	196 cm ³
Καύσιμα	Αμόλυβδη βενζίνη
Χωρητικότητα ρεζερβουάρ	3.5 λίτρα
Λάδι κινητήρα περίπου 0.6 λίτρα (15W40/<0 °C: 5W30)	
Κατανάλωση με φορτίο 2/3	528g/h
Βάρος	35 kg
Εγγυημένο επίπεδο θορύβου	95dB(A)
Συντελεστής ισχύος	1
Κλάση ισχύος	G1
Μέγιστη θερμοκρασία	40° C
Μέγιστο υψόμετρο	1000m
Μπουζί	F7RTC / F6TC

E-SG 4000

Τύπος γεννήτριας	Συγχρονισμού
Τύπος προστασίας	IP23M
Συνεχόμενη απόδοση (S1)	3.2 kW
Μέγιστη απόδοση	3.5 kW
Τάση	2*230V~ 1x12 V d.c.(8.3 A)
Ρεύμα	13.9A
Συχνότητα	50Hz
Κινητήρας	4χρονος OHV, αερόψυκτος, μονοκύλινδρος
Εκτόπισμα	242 cm ³
Καύσιμα	Αμόλυβδη βενζίνη
Χωρητικότητα ρεζερβουάρ	25 λίτρα
Λάδι κινητήρα περίπου 1.1 λίτρα (15W40/<0 °C: 5W30)	
Κατανάλωση με φορτίο 2/3	844.7g/h
Βάρος	68 kg
Εγγυημένο επίπεδο θορύβου	96dB(A)
Συντελεστής ισχύος	1
Κλάση ισχύος	G1
Μέγιστη θερμοκρασία	40° C
Μέγιστο υψόμετρο	1000m
Μπουζί	F7RTC / F6TC

SG 2200

Τύπος γεννήτριας	Συγχρονισμού
Τύπος προστασίας	IP23M
Συνεχόμενη απόδοση (S1)	2.0 kW
Μέγιστη απόδοση	2.2 kW
Τάση	2*230V~ 1x12 V d.c.(8.3 A)
Ρεύμα	8.7A

Συχνότητα	50Hz
Κινητήρας	4χρονος OHV, αερόψυκτος, μονοκύλινδρος
Εκτόπισμα	196 cm ³
Καύσιμα	Αμόλυβδη βενζίνη
Χωρητικότητα ρεζερβουάρ	15 λίτρα
Λάδι κινητήρα περίπου 0.6 λίτρα (15W40/<0 °C: 5W30)	
Κατανάλωση με φορτίο 2/3	528g/h
Βάρος	41 kg
Εγγυημένο επίπεδο θορύβου	95dB(A)
Συντελεστής ισχύος	1
Κλάση ισχύος	G1
Μέγιστη θερμοκρασία	40° C
Μέγιστο υψόμετρο	1000m
Μπουζί	F7RTC / F6TC

SG 3000

Τύπος γεννήτριας	Συγχρονισμού
Τύπος προστασίας	IP23M
Συνεχόμενη απόδοση (S1)	2.5 kW
Μέγιστη απόδοση	2.7 kW
Τάση	2*230V~ 1x12 V d.c.(8.3 A)
Ρεύμα	10.9A
Συχνότητα	50Hz
Κινητήρας	4χρονος OHV, αερόψυκτος, μονοκύλινδρος
Εκτόπισμα	196 cm ³
Καύσιμα	Αμόλυβδη βενζίνη
Χωρητικότητα ρεζερβουάρ	15 λίτρα
Λάδι κινητήρα περίπου 0.6 λίτρα (15W40/<0 °C: 5W30)	
Κατανάλωση με φορτίο 2/3	739g/h
Βάρος	46 kg
Εγγυημένο επίπεδο θορύβου	96dB(A)
Συντελεστής ισχύος	1
Κλάση ισχύος	G1
Μέγιστη θερμοκρασία	40° C
Μέγιστο υψόμετρο	1000m
Μπουζί	F7RTC / F6TC

SG 4200

Τύπος γεννήτριας	Συγχρονισμού
Τύπος προστασίας	IP23M
Συνεχόμενη απόδοση (S1)	4.0 kW
Μέγιστη απόδοση	4.2 kW
Τάση	3* 230 V~ / 400 V ~ 1x12 V d.c.(8.3 A)
Ρεύμα	17.4A
Συχνότητα	50Hz

Κινητήρας	4χρονος OHV, αερόψυκτος, μονοκύλινδρος
Εκτόπισμα	389 cm ³
Καύσιμα	Αμόλυβδη βενζίνη
Χωρητικότητα ρεζερβουάρ	25 λίτρα
Λάδι κινητήρα	περίπου 1.1 λίτρα (15W40/<0 °C: 5W30)
Κατανάλωση με φορτίο 2/3	1056g/h
Βάρος	77 kg
Εγγυημένο επίπεδο θορύβου	97dB(A)
Συντελεστής ισχύος	1
Κλάση ισχύος	G1
Μέγιστη θερμοκρασία	40° C
Μέγιστο υψόμετρο	1000m
Μπουζί	F7RTC / F6TC

SG 5500

Τύπος γεννήτριας	Συγχρονισμού
Τύπος προστασίας	IP23M
Συνεχόμενη απόδοση (S1)	3.6 kW
Μέγιστη απόδοση	5.5 kW
Τάση	3*230V~/ 400 V~ 1x12 V d.c.(8.3 A)
Ρεύμα	5.2A
Συχνότητα	50Hz
Κινητήρας	4χρονος OHV, αερόψυκτος, μονοκύλινδρος
Εκτόπισμα	389 cm ³
Καύσιμα	Αμόλυβδη βενζίνη
Χωρητικότητα ρεζερβουάρ	25 λίτρα
Λάδι κινητήρα	περίπου 1.1 λίτρα (15W40/<0 °C: 5W30)
Κατανάλωση με φορτίο 2/3	1451g/h
Βάρος	87 kg
Εγγυημένο επίπεδο θορύβου	97dB(A)
Συντελεστής ισχύος	1
Κλάση ισχύος	G1
Μέγιστη θερμοκρασία	40° C
Μέγιστο υψόμετρο	1000m
Μπουζί	F7RTC / F6TC

Τρόπος λειτουργίας S1 (συνεχής λειτουργία)

Το μηχανήμα μπορεί να λειτουργήσει συνεχόμενα με την αναφερόμενη απόδοση.

Τρόπος λειτουργίας S2 (προσωρινή λειτουργία)

Το μηχανήμα μπορεί να λειτουργήσει προσωρινά με την αναγραφόμενη απόδοση. Μετά θα πρέπει

να σταματήσετε την γεννήτρια για λίγο για να μην υπερθερμανθεί.

5. Περιγραφή σχεδιαγράμματος (εικόνα 1-7)

- 1 Δείκτης ρεζερβουάρ
- 2 Τάπα καυσίμου
- 3 Πρίζα 230 V
- 4 Πρίζα 400 V (μόνο για SG 5500)
- 5 Έξοδος 12V (όχι για E-SG 2200)
- 6 Γείωση
- 7 Προστασία υπερφόρτωσης
- 8 Βολτόμετρο (όχι για E-SG 2200)
- 9 Βίδα στράγγισης λαδιού
- 10 Βίδα γέμισης λαδιού
- 11 Προστασία λαδιού
- 12 Διακόπτης On/Off
- 13 Μοχλός τσοκ
- 14 Χειρόμυζα
- 15 Μίζα (μόνο για E-SG 400, SG 4200 και SG 5500)
- 16 Βάνα καυσίμου
- 17 Ρόδες (μόνο SG 3000, SG 4200, SG 5500)
- 18 Λαβή
- 19 Λαστιχένιες βάσεις (όχι για SG 2200, E-SG 2200 και E-SG 4000)
- 20 Μπαταρία (μόνο για SG 4200 και SG 5500)
- 21 Λαβή μεταφοράς
- 22 Σετ λαδιού
- 23 Σετ μπουζόκλειδου
- 24 Άξονας συναρμολόγησης σετ (όχι για E-SG 2200, E-SG 4000 και SG 2200)
- 25 Σετ συναρμολόγησης για της ρόδες (όχι για E-SG 2200, E-SG 4000 και SG 2200)
- 26 Γερμανικό κλειδί
- 27 Καλώδιο εξαγωγής συνεχούς ρεύματος
- 28 Σετ φίλτρου αέρος
- 29 Μπουζί
- 30 Εξάτμιση
- 31 Διακόπτης αλλαγής 230V /400 V(μόνο για SG 5500)
- 32 Κουμπί ρύθμισης λαβής μεταφοράς (όχι για E-SG 2200, E-SG 4000, και SG 2200)
- 33 Κλειδί μίζας

6. Πριν την λειτουργία

6.1 Συναρμολόγηση για της ρόδες (μόνο για SG 3000, SG 4200 και SG 5500, εικόνες 8-10)

1. Τοποθετήστε πρώτα την μια άκρη της βίδας (είδος 25) μέσα από την τρύπα στο πλαίσιο και σφίξτε την με το παξιμάδι και την ροδέλα.

2. Τοποθετήστε την βίδα μέσα από τον άξονα της ρόδας (είδος 25) και σφίξτε την με το παξιμάδι και την ροδέλα.

G
R 3. Τοποθετήστε το καπάκι της ρόδας και ασφαλίστε το με τα κλιπάρια που υπάρχουν στην εσωτερική πλευρά από το καπάκι.

4. Συναρμολογήστε και την άλλη ρόδα με τον ίδιο τρόπο. Σημαντικό: Θα πρέπει να γεμίσετε τις ρόδες με αέρα γιατί έχουν σταλαθεί από το εργοστάσιο με μικρότερη πίεση (μέγιστη πίεση 3bar/0.3MPa)

6.2 Συναρμολόγηση λαστιχένιων βάσεων (όχι για SG 2200, E-SG 2200 και E-SG 4000, εικόνα 11)

Κρατήστε την βάση (είδος 19) πάνω το πλαίσιο όπως φαίνεται στην εικόνα. Τοποθετήστε την βίδα μέσα από την τρύπα στο πλαίσιο και στην βάση και σφίξτε την με το παξιμάδι. Μετά τοποθετήστε και τις άλλες τρεις βίδες με τα παξιμάδια τους με τον ίδιο τρόπο.

6.3 Συναρμολόγηση λαβής μεταφορά (μόνο για SG 3000, SG 4200 και SG 5500, εικόνα 12-13).

Τοποθετήστε την λαβή (είδος 18) μέσα από τον σύνδεσμο και ρυθμίστε την με το κουμπί (είδος 32). Μετά τοποθετήστε την βίδα με μια φλάντζα μέσα από την τρύπα στο σκελετό και στο άξονα. Σφίξτε την με μια ροδέλα και ένα παξιμάδι όπως φαίνεται στις εικόνες 12-13.

Ο χρήστης μπορεί να ρυθμίσει την θέση της λαβής μεταφοράς μέσω του κουμπιού (είδος 32) και να περιστρέψει την λαβή (είδος 18) σε οριζόντια θέση.

6.4 Ηλεκτρική ασφάλεια

- Τα καλώδια παροχής ρεύματος και τα συνδεδεμένα εργαλεία θα πρέπει να είναι σε άριστη κατάσταση.
- Η γεννήτρια θα πρέπει να χρησιμοποιηθεί μόνο με εργαλεία που τα χαρακτηριστικά της τάσης είναι ίδια με αυτά της γεννήτριας.
- Μην συνδέσετε ποτέ την γεννήτρια στο δίκτυο παροχής ρεύματος.
- Κρατήστε το καλώδιο του καταναλωτή όσο το δυνατόν πιο κοντό.

6.5 Προστασία περιβάλλοντος

Δώστε τα παλιά υλικά συντήρησης και λειτουργίας σε κέντρα ανακύκλωσης. Ανακυκλώστε τα υλικά συσκευασίας, μέταλλα και πλαστικά.

6.6 Γείωση

Το κέλυφος του μηχανήματος θα πρέπει να είναι συνδεδεμένο με γείωση για να αποβάλει στατικό ηλεκτρισμό. Για να γίνει αυτό συνδέστε ένα καλώδιο στην γείωση της γεννήτριας (6) και την άλλη άκρη συνδέστε την σε μια εξωτερική γείωση (για παράδειγμα μια ράβδο γείωσης).

7. Λειτουργία

Σημαντικό!

Θα πρέπει να τοποθετήστε λάδι στον κινητήρα (βλέπε εικόνα 14) και καύσιμα πριν να ξεκινήσετε την γεννήτρια.

- Ελέγξτε την στάθμη καυσίμου και συμπληρώστε εάν χρειάζεται.
- Σιγουρευτείτε ότι η γεννήτρια έχει επαρκή εξαερισμό.
- Σιγουρευτείτε ότι το μπουζοκαλώδιο είναι καλά τοποθετημένο στο μπουζί.
- Ελέγξτε το χώρο γύρω από την γεννήτρια.
- Αποσυνδέστε τα εργαλεία που μπορεί να είναι ήδη συνδεδεμένα με την γεννήτρια.

7.1 Εκκίνηση του κινητήρα

- Μην συνδέσετε πάνω εργαλεία πριν να ξεκινήσετε το κινητήρα.
- Ανοίξτε την βάνα καυσίμου (16) τοποθετώντας την στην θέση «I».
- Τοποθετήστε το διακόπτη On/Off (12) στην θέση «I»/

- Τοποθετήστε το μοχλό του τσοκ (13) στην θέση ΙΘΙ.
- Ξεκινήστε τον κινητήρα τραβώντας δυνατά την χειρόμιζα (14). Εάν ο κινητήρας δεν ξεκινά τραβήξτε ξανά την χειρόμιζα.
- Πιέστε πίσω το μοχλό του τσοκ (13) αφού έχει ξεκινήσει ο κινητήρας.

Σημαντικό: Όταν ξεκινάτε την γεννήτρια με την χειρόμιζα, ο κινητήρας μπορεί να αναπηδήσει ξαφνικά όταν πάρει προς το οποίο μπορεί να καταλήξει σε τραυματισμό. Φοράτε προστατευτικά γάντια όταν ξεκινάτε το κινητήρα.

7.2 Εκκίνηση του κινητήρα (μίζα μόνο για SG 5500)

- Ελέγξτε την τάση της μπαταρίας. Η τάση δεν πρέπει να είναι λιγότερη από 12V. Εάν η τάση της μπαταρίας είναι μικρότερη από 12V αλλάξτε την μπαταρία πριν να λειτουργήσετε την γεννήτρια.
- Μην συνδέσετε πάνω εργαλεία πριν να ξεκινήσει ο κινητήρας.
- Τοποθετήστε το μοχλό του τσοκ στην θέση ΙΘΙ.
- Ανοίξτε την βάνα καυσίμου (16) γυρνώντας την προς τα κάτω.
- Τοποθετήστε το διακόπτη On/Off (12) στην θέση «I».
- Γυρίστε την μίζα (15) με το κλειδί στην θέση «START» μέχρι να ξεκινήσει ο κινητήρας.
- Πιέστε το μοχλό του τσοκ (13) πίσω ξανά αφού έχει ξεκινήσει το μοτέρ.

7.3 Σύνδεση καταναλωτών στην γεννήτρια

Συνδέστε τα εργαλεία που θέλετε να χρησιμοποιήσετε στις πρίζες (3/4)

Σημαντικό:

- Αυτές οι πρίζες μπορούν να δεχτούν συνεχές φορτίο (σύμφωνα με την τιμή S1) και προσωρινό (σύμφωνα με την τιμή S2).
- Μην συνδέσετε την γεννήτρια σε οικιακό δίκτυο παροχής ρεύματος διότι μπορεί να καταλήξει σε καταστροφή της γεννήτριας ή των οικιακών συσκευών στην οικία σας. Σημείωση: Μερικές ηλεκτρικά εργαλεία (σέγγες, τρυπάνια κλπ.) μπορεί να έχουν μεγαλύτερη κατανάλωση ρεύματος όταν χρησιμοποιούνται σε δύσκολες συνθήκες.

7.4 Παύση κινητήρα

- Πριν να σταματήσετε τον κινητήρα αφήστε τον να λειτουργήσει για λίγο χωρίς καταναλωτές για να «κρυσώσει».
- Τοποθετήστε το διακόπτη On/Off στην θέση «O».
- Κλείστε την βάνα καυσίμου.

7.5 Προστασία υπερφόρτωσης για τις πρίζες

Σημαντικό: Η γεννήτρια έχει εγκατεστημένη μια προστασία υπερφόρτωσης. Αυτό κλείνει τις πρίζες (3) Μπορείτε να ανοίξετε πάλι τις πρίζες (3/4) πιέζοντας την προστασία υπερφόρτωσης (7).

Σημαντικό: Εάν συμβεί αυτό μειώστε το ηλεκτρικό ρεύμα που παίρνετε από την γεννήτρια ή αφαιρέστε τα ελαττωματικά εργαλεία που είναι συνδεδεμένα. Σημαντικό! Χαλασμένες προστασίες υπερφόρτωσης θα πρέπει να αλλάζονται μόνο με προστασίες ίδιου σχεδιασμού και τεχνικών χαρακτηριστικών. Εάν χρειάζεται επισκευή επικοινωνήστε με εξουσιοδοτημένο σέρβις.

8. Καθαρισμός, συντήρηση και αποθήκευση

Σβήστε το κινητήρα και βγάλτε το μπουζί πριν να πραγματοποιήσετε οποιαδήποτε εργασία καθαρισμού ή συντήρησης στην γεννήτρια.

Σημαντικό: Σβήστε αμέσως το κινητήρα και επικοινωνήστε με εξουσιοδοτημένο σέρβις:

- Στην περίπτωση που υπάρχουν περιεργες δονήσεις ή θορύβους.

- Εάν ο κινητήρας παρουσιάζει διακοπές ή δείχνει υπερφορτωμένος.

8.1 Καθαρισμός

- Κρατήστε όλα τα εξαρτήματα ασφαλείας, εγκοπές εξαερισμού και το κέλυφος του μοτέρ καθαρά από σκόνη και χώμα. Καθαρίστε την γεννήτρια με ένα καθαρό πανί ή φυσήξτε την με ένα φυσητήρα.
- Σας προτείνουμε να καθαρίζετε το μηχάνημά σας αμέσως μετά από κάθε χρήση.
- Καθαρίστε την γεννήτρια τακτικά με ένα υγρό πανί και λίγο απαλό σαπούνι. Μην χρησιμοποιείτε

G
R

απορρυπαντικά ή διαλυτικά διότι μπορεί να προκαλέσουν ζημιά στα πλαστικά του μηχανήματος. Σιγουρευτείτε ότι δεν εισχωρεί νερό στο μηχανήμα.

8.2 Φίλτρο αέρος (εικόνες 15-16)

Παρακαλώ διαβάστε και τις πληροφορίες σέρβις.

- Καθαρίστε το φίλτρο αέρος ανά τακτικά χρονικά διαστήματα και αλλάξτε το εάν χρειάζεται.
- Ανοίξτε τα δυο πιαστράκια και αφαιρέστε το κάλυμμα του φίλτρου (εικόνα 15).
- Αφαιρέστε τα στοιχεία του φίλτρου.
- Μην χρησιμοποιήσετε απορρυπαντικά ή πετρέλαιο για να καθαρίσετε το φίλτρο.
- Καθαρίστε το χτυπώντας το ελαφρά σε μια επίπεδη επιφάνεια. Στην περίπτωση σκληρής βρωμιάς καθαρίστε το με σαπουνόνερο, στύψτε το και στεγνώστε το.
- Τοποθετήστε το αντίστροφα.

8.3 Μπουζί (εικόνα 17)

Ελέγξτε το μπουζί (είδος 29) για βρωμιά και υπολείμματα μετά από 20 ώρες λειτουργίας και εάν χρειάζεται καθαρίστε το με μια βούρτσα. Πραγματοποιήστε σέρβις στο μπουζί κάθε 50 ώρες λειτουργίας.

- Βγάλτε το μπουζοκαλώδιο.
- Αφαιρέστε το μπουζί με το μπουζοκλειδί που σας παρέχεται.
- Συναρμολογήστε πάλι αντίστροφα.

8.4 Αλλαγή λαδιών και έλεγχος στάθμης λαδιών (πριν την χρήση του μηχανήματος) (εικόνα 14)

Το λάδι μηχανής αλλάζεται καλύτερα όταν ο κινητήρας βρίσκεται σε θερμοκρασία λειτουργίας.

- Χρησιμοποιήστε μόνο λάδι κινητήρα (15W40/<0 °C: 5W30).
- Τοποθετήστε την γεννήτρια σε επιφάνεια με μικρή κλίση έτσι ώστε η βίδα στράγγισης λαδιού να βρίσκεται στην κάτω πλευρά.
- Ανοίξτε την βίδα γέμισης λαδιού (10).
- Ανοίξτε την βίδα στράγγισης (9) και αφήστε το λάδι να αδειάσει μέσα σε ένα ειδικό δοχείο.
- Αφού έχει αδειάσει το παλιό λάδι, κλείστε την βίδα στράγγισης και τοποθετήστε την γεννήτρια σε επίπεδη επιφάνεια ξανά.

- Γεμίστε το κινητήρα με λάδι μέχρι το ανώτατο σημείο στο δείκτη λαδιού.

- Σημαντικό: Μην βιδώσετε το δείκτη για να ελέγξετε τη στάθμη του λαδιού, απλά τοποθετήστε το μέχρι το σπείρωμα.
- Πετάξτε το παλιό λάδι με κατάλληλο τρόπο.

8.5 Προστασία λαδιού

Η προστασία λαδιού (11) ανταποκρίνεται όταν η ποσότητα λαδιού στο κινητήρα είναι πολύ χαμηλή. Σε αυτήν την περίπτωση δεν θα μπορούσατε να ξεκινήσετε το κινητήρα ή θα κλείσει μετά από ένα μικρό χρονικό διάστημα. Ο κινητήρας δεν μπορεί να ξεκινήσει πάλι εάν το λάδι της κινητήρα δεν συμπληρωθεί. (βλέπε παράγραφο 8.4).

9. Απορρίμματα και ανακύκλωση

Το μηχανήμα αυτό παρέχεται με συσκευασία για να μην χτυπηθεί κατά την μεταφορά. Αυτή η συσκευασία είναι πρώτη ύλη και για το λόγω αυτό μπορεί να μειωθεί ή να επιστραφεί στο σύστημα πρώτης ύλης.

Το μηχανήμα και τα αξεσουάρ είναι φτιαγμένα από διάφορα υλικά όπως μέταλλο και πλαστικό. Τα χαλασμένα εξαρτήματα θα πρέπει να ανακυκλώνονται.

10. Μεταφορά

Αυτές οι απαιτήσεις θα πρέπει να εκπληρωθούν:

- Η γεννήτρια θα πρέπει να είναι σβηστή.
- Η γεννήτρια θα πρέπει να έχει κρουώσει.
- Η βάνα καυσίμου (16) θα πρέπει να είναι κλειστή.
- Τουλάχιστον 1 άτομο ανά λαβή μεταφοράς (21).

Προσοχή! Εάν πέσει η γεννήτρια μπορεί να σπάσει χέρια και πόδια.

Μεταφορά γεννήτριας από της λαβές:

- Σηκώστε ομοιόμορφα.
 - Μεταφέρετε την γεννήτρια στο χώρο εργασίας.
 - Τοποθετήστε την γεννήτρια ομοιόμορφα.
- Μεταφορά γεννήτριας με τις ρόδες (17) και την λαβή (18).
- Συναρμολογήστε τις ρόδες και τις λαβές μεταφοράς (βλέπε παράγραφο 6.1 και 6.3)
 - Η γεννήτρια μπορεί να μεταφερθεί σηκώνοντάς την λαβή μεταφοράς (18).

11. Προβλήματα

Πρόβλημα	Αιτία	Λύση
Ο κινητήρας δεν ξεκινά	Είναι ενεργοποιημένη η προστασία λαδιού Χαλασμένο μπουζί Δεν έχει καύσιμα Τάση της μπαταρίας πολύ χαμηλή	Ελέγξτε την στάθμη του λαδιού και συμπληρώστε Καθαρίστε ή αλλάξτε το μπουζί Ανεφοδιάστε/ ελέγξτε την βάνα καυσίμου Φορτίστε την μπαταρία
Η γεννήτρια βγάζει λίγο ρεύμα ή δεν βγάζει καθόλου	Ο πυκνωτής είναι ελαττωματικός Έχει ενεργοποιηθεί η προστασία υπερφόρτωσης Βρώμικο φίλτρο αέρος	Επικοινωνήστε με εξουσιοδοτημένο σέρβις Απενεργοποιήστε την προστασία και μειώστε τους καταναλωτές Καθαρίστε ή αλλάξτε το φίλτρο

G
R

12 Πίνακας συντηρήσεων

Διαστήματα		Κάθε χρήση	Πρώτο μήνα ή 20ώρες	Κάθε 3 μήνες ή 50ώρες	Κάθε 6 μήνες ή 100ώρες	Κάθε χρόνο ή 200ώρες
Είδος						
Λάδι κινητήρα	Έλεγχος	0				
	Αλλαγή		0		0	
Φίλτρο αέρος	Έλεγχος	0				
	Καθαρισμός			0 (1)		
Μπουζί	Έλεγχος και ρύθμιση				0	
	Αλλαγή					0
Φλογοκρύπτης	Καθαρισμός				0	
Βαλβίδες	Έλεγχος – ρύθμιση					0 (2)
Θάλαμος ανάφλεξης	Καθαρισμός	Κάθε 300 ώρες (2)				
Ρεζερβουάρ και φίλτρο καυσίμου	Καθαρισμός				0 (2)	
Σωληνάκι καυσίμου	Έλεγχος	Κάθε 2 χρόνια (αλλάξτε εάν χρειάζεται) (2)				
Σημείωση:						
(1) Πιο συχνό σέρβις όταν λειτουργείτε σε χώρους με πολύ σκόνη						
(2) Αυτά τα είδη θα πρέπει να επισκευαστούν από εξουσιοδοτημένο σέρβις. Επικοινωνήστε με τον προμηθευτή σας. Εάν δεν ακολουθήσετε τις οδηγίες αυτές η εγγύηση μπορεί να παύσει να ισχύει.						

Important !

Lors de l'utilisation de l'équipement, quelques mesures de sécurité doivent être respectées pour éviter les blessures et les dommages. Veuillez lire les consignes de sécurité et instructions de mise en œuvre avec précaution. Conservez ce manuel dans un endroit facilement accessible pour toute référence ultérieure.

Si vous donnez l'équipement à une autre personne, veuillez également lui fournir les consignes de sécurité et les instructions d'utilisation. Nous ne pourrions être tenus responsables pour les dommages ou accidents qui surviennent en raison d'un non-respect des consignes de sécurité et des instructions d'utilisation.

F 1. Explication des panneaux de mise en garde et des symboles se trouvant sur la machine



Lire et comprendre les consignes de sécurité avant d'utiliser le générateur.



Pendant l'utilisation, des gaz toxiques se produisent p. ex. : monoxyde de carbone (qui est un gaz incolore et inodore), ce gaz peut conduire à une suffocation.



Faire fonctionner le générateur uniquement à l'extérieur afin de bénéficier d'une ventilation suffisante.



Éteindre le moteur et le laisser refroidir avant de remettre du carburant dans le générateur. Le carburant est extrêmement inflammable et, sous certaines conditions, peut être explosif. Faire le plein du générateur uniquement dans un endroit bien ventilé tout en veillant qu'il n'y ait aucune flamme nue, étincelle et cigarette. Tout déversement de carburant doit être nettoyé immédiatement.



Le pot d'échappement devient très chaud pendant le fonctionnement. Laisser le moteur refroidir avant de le ranger ou faire le plein de carburant.

Ne touchez pas le pot d'échappement afin d'éviter les risques de brûlures et de blessures.



Le générateur ne doit pas être raccordé à une source d'alimentation publique. En cas de mauvaise connexion, il existe un risque d'incendie et de dommages à la propriété, y compris d'électrocution pour les personnes utilisant le générateur et une source d'alimentation publique.



Avvertissement ! Des tensions dangereuses sont présentes lorsque le générateur est en cours d'utilisation. Il faut toujours l'éteindre avant tout entretien.



Porter une protection auriculaire lorsque vous utilisez le générateur.



Mise à la terre



Débrancher tous les appareils des prises de courant lors de l'entretien ou lorsqu'ils sont laissés sans surveillance et éteint.

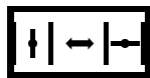

Lever de démarrage

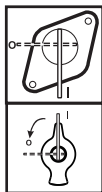

Robinet du carburant



Mise en garde : l'essence est extrêmement volatile, inflammable et explosive.



Mise en garde : vérifier le niveau d'huile avant utilisation.



Jauge à carburant



Voltmètre

I / 0

ON/OFF (MARCHE/ARRÊT)



Courant alternatif (CA)



Courant continu (CC)



Protection contre les surcharges



Broche positive du courant continu/
Broche négative du courant continu

400V



0

Commutateur de sélection de 230 V~/400 V~



230V



Démarrateur à clef en mode verrouillage



Préparation au mode démarrage



Sens de rotation de la clef pour démarrer le moteur

L 1,2,3 AC 230V~ Pour une prise de courant de 230 V~

AC 400V

Pour une prise de courant de 400 V~

2. Consignes de sécurité générales

- Aucune modification ne devrait être effectuée sur le générateur.
- Seules les pièces d'origine peuvent être utilisées pour l'entretien et pour les accessoires.
- Important : Risque d'intoxication, ne pas inhaler les émissions.
- Les enfants doivent être tenus à l'écart du générateur.
- Important : Risque de brûlures. Il ne faut pas toucher le dispositif d'aspiration ou l'appareil.
- Porter des protections auriculaires appropriées lorsque vous vous trouvez à portée du dispositif.
- Important : L'essence et les vapeurs d'essence sont extrêmement inflammables ou explosives.
- Ne jamais faire fonctionner le générateur dans un endroit non ventilé ou facilement inflammable. Lorsque le générateur fonctionne dans un endroit bien ventilé, les gaz d'échappement doivent être acheminés directement vers l'extérieur par un tuyau d'échappement.
- Important** : Des gaz toxiques peuvent s'échapper malgré la présence du tuyau d'échappement. En raison de risques d'incendie, ne jamais diriger le tuyau d'évacuation vers des matériaux inflammables.
- Risque d'explosion : Ne jamais faire fonctionner le générateur dans un endroit contenant des matériaux combustibles.
- La vitesse présélectionnée par le fabricant n'est pas autorisée à être modifiée. Le générateur ou les équipements connectés peuvent être endommagés.
- Fixer le générateur pour l'empêcher de riper et de se renverser durant le transport.
- Placer le générateur à au moins 1 m de distance des bâtiments et des équipements qui lui sont connectés.
- Placez le générateur dans une position stable et sûre. Ne pas tourner, basculer ou changer la position du générateur tant qu'il est en marche.
- Toujours éteindre le moteur lors du transport et avant de remettre du carburant dans le générateur.

F

- Assurez-vous que lorsque vous remettez du carburant dans le générateur que rien n'a été renversé sur le moteur ou sur le tuyau d'évacuation.
- Ne jamais faire fonctionner le générateur sous la pluie ou la neige.
- Ne touchez jamais le générateur avec les mains mouillées.
- Se protéger contre les dangers électriques. Lors d'une utilisation à l'extérieur, utilisez des rallonges conçues pour être utilisées à l'extérieur (HO7RN-F) et marquées en conséquence.
- La longueur totale des rallonges ne peut être supérieure à 50 m x 1,5 mm² et 100 m x 2,5 mm².

F

- Aucune modification ne peut être apportée aux réglages du moteur ou du générateur.
- Les réparations et les réglages d'ajustement ne doivent être effectués que par un personnel qualifié autorisé.
- Ne pas remettre du carburant ou vider le réservoir à proximité de flammes nues, de feu ou d'étincelles. Ne pas fumer !
- Ne pas toucher les pièces à commande mécanique ou à chaud. Ne pas retirer les protections de sécurité.
- N'exposez pas les outils à l'humidité ou à la poussière. Température ambiante admissible : entre - 10 et + 40°C max. Altitude supérieure à 1000 m au dessus du niveau de la mer, humidité relative : 90 % (sans condensation)
- Le générateur est entraîné par un moteur à combustion, qui produit de la chaleur au niveau du pot d'échappement (sur le côté opposé des prises) et de la bouche d'extraction d'air. Vous devez donc vous tenir à l'écart de ces surfaces en raison des risques de brûlures de la peau.
- Les valeurs indiquées dans les données techniques pour le niveau de puissance acoustique (LWA) et le niveau de pression acoustique (LWM) correspondent à des valeurs d'émission et pas nécessairement à des valeurs fiables en milieu de travail. Comme il existe une corrélation entre les niveaux d'émission et de nuisance, les valeurs ne sont pas considérées comme une base fiable afin de prévenir de toutes les précautions supplémentaires qui pourrait être nécessaire. Les facteurs influant sur

le niveau réel de nuisance de l'utilisateur prennent en compte les propriétés de la zone de travail, d'autres sources sonores, etc., le nombre de machines et les diverses activités du voisinage, ainsi que le laps de temps où l'opérateur est soumis au bruit. En outre, le niveau de nuisance autorisé peut varier d'un pays à l'autre. Néanmoins, avec cette information, l'utilisateur est en mesure de mieux percevoir les dangers et les risques encourus.

- Ne jamais utiliser des équipements électriques défectueux ou endommagés (cela s'applique également aux câbles d'extension et aux prises de branchement).



ATTENTION !

Lisez toutes les consignes de sécurité et instructions d'utilisation.

Toute erreur commise dans les consignes de sécurité et instructions d'utilisation suivantes peut entraîner une décharge électrique, un feu et/ou des blessures graves.

Conservez toutes les consignes de sécurité et instructions d'utilisation dans un endroit sûr pour une consultation future.

3. Utilisation adéquate

L'appareil est conçu pour des applications fonctionnant avec une source de courant alternatif de 230 V~ pour SG 2200, SG 3000, E-SG 2200, E-SG 4000 et avec une source de courant alternatif de 230 V~ et 400 V~ pour SG 4200 et SG 5500.

Veillez à respecter les restrictions dans les consignes de sécurité. Le générateur est conçu pour fournir de l'électricité à des outils électriques et des sources lumineuses. Lorsque vous l'utilisez avec des appareils ménagers, veuillez vérifier que les spécifications du constructeur en question correspondent. En cas de doute, demandez au revendeur agréé de l'appareil. La machine ne peut être utilisée à des fins autres que celles auxquelles elle est destinée. Toute autre utilisation est considérée comme abusive. De ce fait, seul l'utilisateur/l'opérateur sera tenu responsable de tout dommage ou blessure de toute nature causée, et non pas le fabricant.

4. Données techniques

E-SG 2200

Type de générateur :	Synchrone
Type de protection :	IP 23M
Puissance nominale continue Pcalculé (S1) :	2,0 kW
Puissance maximale Pmax :	2,2 kW
Tension nominale Ucalculée :	2* 230 V~
Courant nominal Icalculé :	8,7 A
Fréquence Fcalculée :	50 Hz
Conception du moteur entraîné :	

Monocylindrique refroidi par air forcé 4-temps OHV

Cylindrée :	196 cm ³
Type de carburant :	Essence sans plomb normale
Capacité du réservoir :	3,5 l
Huile moteur :	Approx. 0,6 l (15W40/<0 °C: 5W30)
Consommation à 2/3 de charge :	528 g/h
Poids :	35 kg
Niveau sonore garanti LWA :	95 dB (A)
Facteur de puissance cos ϕ :	1
Classe de puissance :	G1
Température max. :	40°C
Altitude max. (au dessus du niveau de la mer) :	1000 m
Bougie d'allumage :	F7RTC / F6TC

E-SG 4000

Type de générateur :	Synchrone
Type de protection :	IP 23M
Puissance nominale Pcalculée (S1) :	3,2 kW
Puissance maximale Pmax :	3,5 kW
Tension nominale :	2* 230 V~ 1x12 V d.c.(8.3 A)
Courant nominal Icalculé :	13,9 A
Fréquence Fcalculée :	50 Hz
Conception du moteur entraîné :	

Monocylindrique refroidi par air forcé 4-temps OHV

Cylindrée :	242 cm ³
Type de carburant :	Essence sans plomb normale
Capacité du réservoir :	25 l
Huile moteur :	Approx. 1,1 l (15W40/<0 °C: 5W30)
Consommation à 2/3 de charge :	844,7 g/h
Poids :	68 kg
Niveau sonore garanti LWA :	96 dB (A)
Facteur de puissance cos ϕ :	1
Classe de puissance :	G1
Température max. :	40°C
Altitude max. (au dessus du niveau de la mer) :	1000 m

Bougie d'allumage :

F7RTC / F6TC

SG 2200

Type de générateur :	Synchrone
Type de protection :	IP 23M
Puissance nominale Pcalculée (S1) :	2,0 kW
Puissance maximale Pmax :	2,2 kW
Tension nominale :	2 * 230 V ~ 1x12 V d.c.(8.3 A)
Courant nominal Icalculé :	8,7 A
Fréquence Fcalculée :	50 Hz
Conception du moteur entraîné :	

Monocylindrique refroidi par air forcé 4-temps OHV

Cylindrée :	196 cm ³
Type de carburant :	essence sans plomb normale
Capacité du réservoir :	15 l
Huile moteur :	Approx. 0,6 l (15W40/<0 °C: 5W30)
Consommation à 2/3 de charge :	528 g/h
Poids :	41 kg
Niveau sonore garanti LWA :	95 dB (A)
Facteur de puissance cos ϕ :	1
Classe de puissance :	G1
Température max. :	40°C
Altitude max. (au dessus du niveau de la mer) :	1000 m
Bougie d'allumage :	F7RTC / F6TC

SG 3000

Type de générateur :	Synchrone
Type de protection :	IP 23M
Puissance nominale Pnorme (S1) :	2,5 kW
Puissance maximale Pmax :	2,7 kW
Tension nominale Ucalculée :	2* 230 V~ 1x12 V d.c.(8.3 A)
Courant nominal Icalculé :	10,9 A
Fréquence Fcalculée :	50 Hz
Conception du moteur entraîné :	

Monocylindrique refroidi par air forcé 4-temps OHV

Cylindrée :	196 cm ³
Type de carburant :	Essence sans plomb normale
Capacité du réservoir :	15 l
Huile moteur :	Approx. 0,6 l (15W40/<0 °C: 5W30)
Consommation à 2/3 de charge :	739 g/h
Poids :	46 kg
Niveau sonore garanti LWA :	96 dB (A)
Facteur de puissance cos ϕ :	1
Classe de puissance :	G1
Température max. :	40°C
Altitude max. (au dessus du niveau de la mer) :	1000 m

F

Bougie d'allumage : F7RTC / F6TC

SG 4200

Type de générateur : Synchrone
Type de protection : IP 23M
Puissance nominale P_{norme} (S1) : 4,0 kW
Puissance maximale P_{max} : 4,2 kW
Tension nominale U_{calculée} : 3* 230 V~ / 400 V ~
1x12 V d.c.(8.3 A)

Courant nominal calculé : 17,4 A
Fréquence F_{calculée} : 50 Hz
Conception du moteur entraîné :

Monocylindrique refroidi par air forcé 4-temps OHV

Cylindrée : 389 cm³

Type de carburant : Essence sans plomb normale

Capacité du réservoir : 25 l

Huile moteur : Appox. 1,1 l (15W40/<0 °C: 5W30)

Consommation à 2/3 de charge : 1056 g/h

Poids : 77 kg

Niveau sonore garanti LWA : 97 dB (A)

Facteur de puissance cos ϕ : 1

Classe de puissance : G1

Température max. : 40°C

Altitude max. (au dessus du niveau de la mer) : 1000 m

Bougie d'allumage : F7RTC / F6TC

SG 5500

Type de générateur : Synchrone
Type de protection : IP 23M
Puissance nominale continue P_{calculée} (S1) : 3,6 kW
Puissance maximale P_{max} : 5,5 kW
Tension nominale U_{calculée} : 3* 230 V~/400 V ~
1x12 V d.c.(8.3 A)

Courant nominal I_{calculé} : 5.2 A

Fréquence F_{calculée} : 50 Hz

Conception du moteur entraîné :

Monocylindrique refroidi par air forcé 4-temps OHV

Cylindrée : 389 cm³

Type de carburant : essence sans plomb normale

Capacité du réservoir : 25 l

Huile moteur : Appox. 1,1 l (15W40/<0 °C: 5W30)

Consommation à 2/3 de charge : 1451 g/h

Poids : 87 kg

Niveau sonore garanti LWA : 97 dB (A)

Facteur de puissance cos ϕ : 1

Classe de puissance : G1

Température max. : 40°C

Altitude max. (au dessus du niveau de la mer) : 1000 m

Bougie d'allumage : F7RTC / F6TC

Mode de fonctionnement S1 (fonctionnement continu)

La machine peut fonctionner en continu avec la puissance de sortie antérieurement citée.

Mode de fonctionnement S2 (fonctionnement temporaire)

La machine peut fonctionner temporairement avec la puissance de sortie antérieurement citée. Par la suite, la machine doit être arrêtée pendant un certain laps de temps afin d'empêcher un surchauffement.

5. Description générale (Fig. 1-7)

1. Indicateur du réservoir
2. Bouchon du réservoir à carburant
3. Pour une prise de courant de 230 V~
4. Pour une prise de courant de 400 V (uniquement pour SG 5500)
5. Pour une prise de courant de 12 V en courant continu (non supporté pour E-SG 2200)
6. Mise à la terre
7. Protection contre les surcharges
8. Voltmètre (non supporté pour E-SG 2200)
9. Bouchon de vidange d'huile
10. Bouchon de remplissage d'huile
11. Coupure par manque d'huile
12. Interrupteur marche/arrêt
13. Levier de démarrage
14. Cordon
15. Démarreur électrique (uniquement pour E-SG 4000, SG 4200 et SG 5500)
16. Robinet du carburant
17. Roulettes (uniquement pour SG 3000, SG 4200 et SG 5500)
18. Poignée de transport
19. Pieds en caoutchouc (pas pour SG 2200, E-SG 2200 et E-SG 4000)
20. Batterie (uniquement pour SG 4200 et SG 5500)
21. Poignées de transport
22. Ensemble bouchon de remplissage d'huile
23. Ensemble clé bougie d'allumage

24. Ensemble bar de sûreté (pas pour E-SG 2200, E-SG 4000 et SG 2200)
25. Kit roulettes (pas pour E-SG 2200, E-SG 4000 et SG 2200)
26. Clé à douille
27. Câble de l'adaptateur pour prise de courant continu
28. Ensemble filtre à air
29. Bougie d'allumage
30. Silencieux
31. Commutateur de transfert 230 V~/400 V~ (uniquement pour SG 5500)
32. Molette de fixation de la poignée de transport (pas pour E-SG 2200, E-SG 4000 et SG 2200)
33. Démarreur électrique à clef

6. Avant de mettre la machine en marche

6.1 Assemblage de roulette (uniquement pour SG 3000, SG 4200 et SG 5500, fig. 8-10)

1. Premièrement, placez une des extrémités du boulon (élément 25) par le trou GB 13 dans le chariot et fixez-le avec un écrou et une rondelle.
2. Positionner la douille avec le bas du boulon (élément 25) et placer la roue, la rondelle et fixez-la avec l'écrou.
3. Placez l'enjoliveur de la roue et fixez-le en le clippant comme prévu sur le côté intérieur du capot.
4. Assembler la roue gauche en utilisant la même procédure que celle indiquée ci-dessus.

Important :

La roue intérieure doit être gonflée, car elle est fournie sous faible pression (pression manométrique max. 3 bar/0,3 MPa).

6.2 Assemblage des pieds en caoutchouc (pas pour SG 2200, E-SG 2200 et E-SG 4000, fig. 11)

Tenir le pied (élément 19) contre le chariot, comme illustré. Premièrement, placez le boulon dans le trou sur le chariot et le trou dans le pied et fixez-le avec un écrou. Ensuite, fixez les trois autres boulons et les écrous en utilisant la même procédure.

6.3 Assemblage de la poignée de transport (uniquement pour SG 3000, SG 4200 et SG 5500, fig. 12-13)

Placez la poignée de transport (élément 18) à travers le support et fixez-la avec le bouton (élément 32). Puis, placer le boulon avec un joint d'étanchéité statique à travers le trou dans le chariot et la bar de sûreté. Et fixer-la avec une rondelle et un écrou, comme le montre la Figure 12-13).

L'utilisateur peut ajuster la position de la poignée de transport pour enlever la machine en relâchant le bouton (élément 32) et en tournant la poignée de transport (élément 18) en position horizontale.

6.4 Sécurité électrique

- Les câbles d'alimentation électrique et les équipements connectés doivent être en parfait état.
- Le générateur doit être utilisé uniquement avec des équipements dont les normes de voltage sont conformes à la tension de sortie du générateur.
- Ne raccordez jamais le générateur au cordon d'alimentation (prise de courant).
- Veiller à ce que la longueur de câble soit le plus courte possible envers l'utilisateur.

6.5 Protection de l'environnement

- Déposer le matériel d'entretien souillé et le matériel d'exploitation dans un centre de collecte des déchets approprié.
- Recycler le matériel de conditionnement, le métal et les plastiques.

6.6 Connexion à la terre

Le boîtier est autorisé à être relié à la terre afin de décharger l'électricité statique. Pour ce faire, brancher une extrémité du câble à la terre (6) sur le générateur et l'autre extrémité à une terre externe (par exemple : une tige de mise à la terre).

7. Utilisation

Important !

Vous devez remplir l'huile moteur (voir Fig 14) et mettre du carburant avant de pouvoir démarrer le moteur.

- Vérifiez le niveau de carburant et remplissez-le si

F

nécessaire.

- Veiller à ce que le générateur ait une aération suffisante.
- Veiller à ce que le câble d'allumage soit fixé à la bougie.
- Inspecter les environs immédiats du générateur.
- Débrancher tout autre matériel électrique qui pourrait déjà être connecté au générateur.

7.1 Démarrage du moteur

- Ne pas connecter l'outil électrique avant de démarrer le moteur.
- Ouvrir le robinet du carburant (16) en le tournant sur la position I.
- Déplacer le commutateur ON/OFF (MARCHE/ARRÊT) (12) sur la position « I ».
- Déplacer le levier de démarrage (13) sur la position IØI.
- Démarrer le moteur avec le cordon (14) en tirant avec force sur la poignée. Si le moteur ne démarre pas, tirer sur la poignée à nouveau.
- Pousser le levier de démarrage (13) une nouvelle fois dès que le moteur est allumé.

Important !

Lors du démarrage avec le cordon, le moteur peut reculer soudainement, ce qui entraîne des blessures aux mains. Porter des gants de protection lors du démarrage de l'équipement.

7.2 Démarrage du moteur (démarreur électrique, uniquement pour SG 5500)

- Vérifier la tension de la batterie. La tension ne doit pas être inférieure à 12 V. Si la tension de la batterie est inférieure à 12 V, charger la batterie en conséquence avant d'utiliser le générateur.
- Ne pas connecter l'outil électrique avant de démarrer le moteur.
- Déplacer le levier de démarrage (13) sur la position IØI.
- Ouvrir le robinet du carburant (16) en le tournant vers le bas.
- Déplacer le commutateur ON/OFF (MARCHE/ARRÊT) (12) sur la position « I ».
- Positionner le démarreur électrique (15) avec la clé sur la position « START » (DÉMARRER) jusqu'à ce que le moteur démarre.

- Pousser le levier de démarrage (13) une nouvelle fois dès que le moteur est allumé.

7.3 Branchement du courant au générateur

Connecter l'équipement que vous souhaitez utiliser à la prise de courant (3/4)

Important :

- Ces prises peuvent être chargées en continu (selon S1value) et temporairement (selon S2value).
- Ne pas connecter le générateur au réseau électrique domestique, car cela pourrait entraîner des dommages au générateur lui-même ou à d'autres appareils électriques de votre domicile.

Remarque : Certains appareils électriques (scies sauteuses, perceuses, etc.) peuvent avoir un niveau de consommation d'énergie plus important lorsqu'ils sont utilisés dans des conditions difficiles.

7.4 Arrêt du moteur

- Avant d'éteindre le générateur, laissez-le allumer brièvement sans charge pour qu'il puisse « se refroidir ».
- Déplacer le commutateur ON/OFF (MARCHE/ARRÊT) (12) sur la position « O ».
- Fermer le robinet du carburant.

7.5 Protection contre les surcharges pour les prises de courant

Important ! Le générateur est équipé d'une protection thermique.

Ces robinets coupent les prises (3). Vous pouvez réenclencher les prises (3/4) en appuyant sur le bouton de protection contre les surcharges (7).

Important ! Si cela se produit, réduire la puissance électrique qu'est en train de vous fournir le générateur ou enlever tous les appareils défectueux connectés. Important ! Le bouton de protection contre les surcharges et les courts circuits doit être remplacé uniquement par un autre bouton de protection contre les surcharges de conception identique et avec les mêmes données de performances. Si des réparations sont nécessaires, veuillez contacter votre centre de service à la clientèle.

8. Nettoyage, entretien et stockage

Éteignez le moteur et enlever le couvre borne de bougie de la bougie avant toute intervention de nettoyage et d'entretien de l'équipement.

Important : Éteindre immédiatement l'appareil et contacter votre service à la clientèle :

- En cas de vibrations ou de bruit inhabituel.
- Si le moteur semble être surchargé ou qu'il présente des défauts d'allumage.

8.1 Entretien

- Conserver tous les dispositifs de sécurité, les ouïes de ventilation et le logement du moteur exempt de saleté et de poussière dans la mesure du possible. Essuyer l'équipement avec un chiffon propre ou souffler dessus à l'air comprimé à basse pression.
- Nous vous recommandons de nettoyer immédiatement l'appareil après l'avoir utilisé.
- Nettoyer l'équipement régulièrement avec un chiffon humide et un peu de savon. Ne pas utiliser de produits nettoyants ou contenant des solvants ; ils pourraient endommager les éléments en plastique de l'équipement. Veiller à ce que l'eau ne puisse s'infiltrer dans l'appareil.

8.2 Filtre à air (Fig. 15-16)

Veuillez lire les informations de service.

- Nettoyer le filtre à air à intervalles réguliers et le remplacer si nécessaire.
- Ouvrir les deux clips et retirer le capot du filtre à air (Fig. 15).
- Retirer les éléments du filtre (Fig. 16).
- Ne pas utiliser de produits nettoyants abrasifs ou de l'essence pour nettoyer les éléments.
- Nettoyer les éléments en les tapotant sur une surface plane. En cas de saleté tenace, nettoyer dans un premier temps avec de l'eau savonneuse, puis rincer à l'eau claire et laisser sécher à l'air libre.
- Assembler dans l'ordre inverse du démontage.

8.3 Bougie (Fig. 17)

Vérifier si la bougie (élément 29) n'est pas sale ou encrassée après 20 heures de fonctionnement et si

nécessaire nettoyez-la avec une brosse métallique en cuivre. Par la suite, vérifier l'état de la bougie toutes les 50 heures de fonctionnement.

- Retirer la bougie en effectuant une torsion.
- Retirer la bougie avec la clé pour bougie d'allumage fournie.
- Assembler dans l'ordre inverse du démontage.

8.4 Vidange d'huile et contrôle du niveau d'huile (avant d'utiliser la machine) (Fig. 14)

Pour effectuer une vidange correctement, le moteur doit être chaud.

- N'utiliser que de l'huile de moteur (15W40/<0 °C: 5W30).
- Placer le générateur sur une surface légèrement inclinée de telle sorte que le bouchon de vidange d'huile se positionne à l'extrémité inférieure.
- Ouvrir le bouchon de remplissage d'huile (10).
- Ouvrir le bouchon de vidange d'huile (9) et laisser l'huile moteur chaude s'écouler dans un bac de récupération.
- Après avoir vidangé l'huile usagée, fermer le bouchon de vidange d'huile et placer le générateur sur une surface plane de nouveau.
- Remplir d'huile moteur jusqu'à la marque supérieure de la jauge de niveau d'huile.
- Important : Il ne faut pas visser la jauge pour vérifier le niveau d'huile moteur, il suffit de l'insérer jusqu'au filetage.
- Jeter l'huile usagée de façon appropriée.

8.5 Coupure par manque d'huile

La coupure par manque d'huile (11) ne s'enclenche que s'il y a trop peu d'huile dans le moteur. Dans ce cas, il ne sera pas possible de démarrer le moteur ou il se coupera automatiquement après un court laps de temps. Il ne peut être démarré à nouveau jusqu'à ce que l'huile moteur ait été rajoutée (voir point 8.4).

9. Mise au rebut et recyclage

L'appareil se trouve dans un emballage permettant d'éviter les dommages dus au transport. Cet emballage est fait de matière première et peut donc être réutilisé, ou peut être remis à l'état de matière première.

L'appareil et ses accessoires sont composés de divers types de matériaux comme le métal et le plastique.

Débarrassez-vous des composants défectueux en tant que déchets spéciaux. Demandez à votre revendeur ou votre point appui conseil local.

10. Transport

Ces exigences doivent être exécutées :

- Le générateur est éteint
- Le générateur est froid
- Le robinet du carburant (16) est en position « OFF » (ARRÊT)
- Au moins une personne par poignée de transport (21)



ATTENTION ! Si l'unité tombe ou glisse, il y a un risque d'écrasement des mains et des pieds.

Porter le générateur à l'aide des poignées de transport :

Soulever le générateur uniformément

- Porter le générateur à l'emplacement prévu
- Placer le générateur uniformément

Tirer le générateur avec la roue (17) et la poignée de transport (18) :

- Assembler les roues et la poignée de transport (voir chapitre 6.1 et 6.3)
- Le générateur peut être tiré en soulevant la poignée de transport (18).

11. Dépannage

Dérangement	Origine	Solution
Le moteur ne démarre pas	La coupure par manque d'huile n'a pas répondu Bougie encrassée Pas de carburant Tension de batterie trop faible	Contrôler le niveau d'huile, Remplir d'huile moteur Nettoyer ou remplacer la bougie d'allumage (distance des électrodes 0,6 mm) Remettre de l'essence/vérifier le robinet du carburant Charger la batterie
Le générateur n'a pas assez ou aucune tension	Régulateur ou condensateur défectueux La protection contre les surcharges s'est déclenchée Filtre à air encrassé	Consulter un spécialiste Appuyer sur l'interrupteur et diminuer le récepteur Nettoyer ou remplacer le filtre

12 Programme de maintenance

La maintenance habituelle devra s'établir à chaque période indiquée en mois ou en heures d'utilisation, dépendant de celui qui arrive en premier.		À chaque utilisation	Le premier mois ou 20 heures	Tous les 3 mois ou 50 heures	Tous les 6 mois ou 100 heures	Chaque année ou 200 heures
ÉLÉMENT						
Huile moteur	Vérifier le niveau	0				
	Remplacer		0		0	
Filtre à air	Vérifier	0				
	Nettoyer			0 (1)		
Bougie d'allumage	Vérifier - ajuster				0	
	Remplacer					0
Pare-étincelles	Nettoyer				0	
Soupape	Vérifier - ajuster					0 (2)
Chambre de combustion	Nettoyer	Toute les 300 heures. (2)				
Réservoir et filtre	Nettoyer				0 (2)	
Tuyau de carburant	Vérifier	Tous les 2 ans (remplacer si nécessaire) (2)				
Remarque :						
(1) Réparer de manière plus fréquente lorsqu'il est utilisé dans des endroits poussiéreux.						
(2) Ces éléments ne doivent être réparés que par le revendeur, reportez-vous au manuel pour les procédures de service. Le non respect de ce programme de maintenance pourrait entraîner des défaillances non couverte par la garantie.						

F

Vigtigt!

Ved brug af udstyret skal nogle få sikkerhedsforanstaltninger overholdes for at undgå kvæstelser og skader. Læs hele betjeningsvejledningen og sikkerhedsforskrifterne omhyggeligt. Opbevar denne vejledning et sikkert sted, så den altid er til at få fat i. Hvis du afhænder udstyret til en anden person, skal denne betjeningsvejledning og sikkerhedsforskrifterne også udleveres. Vi kan ikke påtage os ansvaret for ødelæggelser eller ulykker, som opstår, fordi denne vejledning og sikkerhedsanvisningerne ikke bliver fulgt.

1. Forklaring på advarselsskilte og



symboler på maskinen. Læs og forstå sikkerhedsanvisningerne forud for enhver brug af generatoren.



Under betjeningen af generatoren udvikles giftige gasser, f.eks. kulilte, som hverken kan ses eller lugtes, og som medfører risiko for kvælning. Betjen kun generatoren udendørs for at sikre, at der er tilstrækkelig udluftning.



Sluk motoren, og lad den køle af, før der fyldes brændstof på generatoren. Brændstof er ekstremt brændbart og kan være eksplosivt under særlige betingelser.



Fyld kun brændstof på generatoren på steder med tilstrækkelig udluftning, hvor der ikke forekommer åben ild, gløder eller tobaksrygning. Eventuelt spildt brændstof skal tørres væk med det samme. Udstødningen bliver meget varm, når generatoren er i brug. Lad motoren køle af, før der udføres vedligeholdelse og forud for opbevaring og påfyldning af brændstof. Undgå at røre ved udstødningen, da dette medfører risiko for forbrænding eller skader.



Generatoren må ikke sluttes til det almindelige el-net. Forkert tilslutning medfører risiko for brand og tingskade samt elektrisk stød for personer, som bruger generatoren på det almindelige el-net.



Advarsel! Der forekommer farlige spændinger, når generatoren er i brug. Sluk altid generatoren, før der udføres vedligeholdelse på den.



Bær høreværn under betjeningen af generatoren.



Jordforbindelse



Træk alle stik ud af stikkontakterne, når der udføres vedligeholdelse på generatoren, eller når generatoren ikke er under opsyn og er slukket.

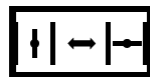

Choker

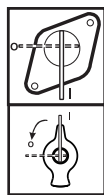

Benzinhane



Advarsel: Benzinen er meget flygtig, brændbar og eksplosiv.



Advarsel: Kontrollér oliestanden inden drift.



Brændstofmåler



Voltmeter

I / O

ON / OFF



Vekselstrøm (AC)

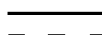

Jævnstrøm (DC)



Overbelastningsafbryder
Plusben til jævnstrøm/



Minusben til vekselstrøm

400V



0



230V

Valgknap 400 V~/230 V~



Startnøglens låsestatus



Forberedelsesstatus start



Nøglens omdrejningsretning for at
starte motoren

L 1,2,3 AC 230V~

I henhold til 230 V~ stikdåse

AC 400V

I henhold til 400 V~ stikdåse

2. Generelle sikkerhedsanvisninger

- Der må ikke ændres på generatoren.

- Der må kun bruges originale dele til vedligeholdelse og tilbehør.

- Vigtigt: Fare for forgiftning, undlad at inhalere udstødningsgas.

- Hold børn væk fra generatoren.

- Vigtigt: Risiko for forbrændinger. Rør ikke ved udstødningssystemet eller drivenheden.

- Brug egnet høreværn i nærheden af maskinen.

- Vigtigt: Benzin og benzengasser er meget brændbare og eksplosive.

- Lad aldrig generatoren køre i rum uden ventilation eller i letantændelige omgivelser. Ved drift af generatoren i lokaler med god ventilation skal udstødningsgasserne kanaliseres direkte ud i det fri gennem en udstødningslange.

Vigtigt: Giftige udstødningsgasser kan slippe ud på trods af udstødningslangen. Som følge af brandfaren må udstødningslangen aldrig rettes direkte mod brændbare materialer.

- Risiko for eksplosion: Lad aldrig generatoren køre i rum med brændbare materialer.

- Den hastighed, som producenten har indstillet, må ikke ændres. Generatoren eller tilsluttet udstyr kan blive ødelagt.

- Fastgør generatoren under transport, så den ikke kan vippe eller vælte.

- Anbring generatoren i mindst én meters afstand fra bygninger og det tilsluttede udstyr.

- Anbring generatoren i en sikker, vandret position. Generatorens position må ikke drejes, vippes eller ændres under drift.

D
K

- Sluk altid for motoren under transport og påfyldning af brændstof på generatoren.

- Sørg for, at der ved påfyldning af brændstof på generatoren ikke spildes brændstof på motoren eller udstødningsrøret.

- Lad aldrig generatoren køre i regn eller sne.

- Rør aldrig ved generatoren med våde hænder.

- Forebyg risikoen for elektriske stød. Brug kun forlængerkabler, som er godkendt og mærket til udendørsbrug (HO7RN-F), ved udendørs arbejde.

- Forlængerkablenes samlede længde må ikke overstige 50 meter for 1,5 mm² kabler og 100 meter for 2,5 mm² kabler.

D K

- Der må ikke ændres på motorens eller generatorens indstillinger.

- Reparationer og indstillinger må kun udføres af personer, der er autoriseret til det.

- Tanken må påfyldes eller tømmes i nærheden af åben ild eller gnister. Rygning forbudt!

- Rør ikke ved mekanisk drevne eller varme dele. Fjern ikke sikkerhedsafskærmningerne.

- Udsæt ikke værktøjerne for fugt eller støv. Tilladelig omgivende temperatur: -10 til +40° C, maks. højde over havets overflade: 1.000 m, relativ luftfugtighed: 90 % (ikke-kondenserende).

- Generatoren drives af en forbrændingsmotor, der producerer varme i udstødningsområdet (på den modsatte side af stikkene) og udstødningsudgangen. Man skal derfor ikke være tæt på disse overflader, da der er risiko for forbrænding af huden.

- De værdier, der er angivet i de tekniske data for lydefektniveauet (LWA) og lydtrykniveauet (LWM) er emissionsværdier og ikke nødvendigvis pålidelige arbejdspladsværdier. Da der er en sammenhæng mellem udstødnings- og emissionsniveauerne, er

værdierne ikke et pålideligt grundlag for at beslutte om evt. ekstra forholdsregler. Faktorer, som påvirker det faktiske brugeremissionsniveau, omfatter materiellet på arbejdsområdet, andre lydilder osv., antallet af maskiner og andre processer i nærheden, samt den tid, en operatør udsættes for støjen. Det tilladte emissionsniveau kan også variere fra land til land. Ikke desto mindre kan brugeren med denne information foretage en bedre vurdering af de farer og risici, der er.

- Brug aldrig defekt eller ødelagt elektrisk udstyr (dette gælder også for forlængerkabler og stikforbindelser).

FORSIGTIG!

Læs alle sikkerhedsforskrifter og instruktioner.

Hvis ikke sikkerhedsforskrifterne og instruktionerne følges helt, kan det medføre elektrisk stød, brand og/eller alvorlig kvæstelse.

Opbevar alle sikkerhedsforskrifter og instruktioner et sikkert sted med henblik på fremtidig brug.

3. Forskriftsmæssig brug

Maskinen er konstrueret til brug med en 230 V-vekselstrømskilde til SG 2200, SG 3000, E-SG 2200, E-SG 4000 og med en 230 V- og 400 V-vekselstrømskilde til SG 4200 og SG 5500.

Sørg for at overholde restriktionerne i sikkerhedsanvisningerne. Generatoren skal forsyne elværktøjer og lyskilder med elektricitet. Ved brug af maskinen med husholdningsapparater skal deres egnethed kontrolleres i overensstemmelse med de relevante producentanvisninger. I tvivlstilfælde skal man spørge en autoriseret forhandler af det pågældende redskab. Maskinen må udelukkende anvendes til det foreskrevne formål. Enhver anden brug anses for at være misbrug. Brugeren/operatøren, og ikke producenten, har ansvaret for enhver skade eller kvæstelse som et resultat af dette.

4. Tekniske data

E-SG 2200

Generatortype:

Synkron

Beskyttelsesklasse:

IP 23M

Beregnet nominel effekt P _{nominel} (S1):	2,0 kW		1x12 V d.c.(8.3 A)
Maksimal effekt P _{max} :	2,2 kW	Nominel strøm I _{nominel} :	8,7 A
Nominel spænding U _{nominel} :	2* 230 V~	Frekvens f _{nominel} :	50 Hz
Nominel strøm I _{nominel} :	8,7A	Motor:	Encylindret tvunget luftkøling 4 takter topventil
Frekvens f _{nominel} :	50 Hz	Slagvolumen:	196 cm ³
Motor:	Encylindret tvunget luftkøling 4 takter topventil	Brændstoftype:	Normal blyfri benzin
Slagvolumen:	196 cm ³	Tankvolumen:	15 l
Brændstoftype:	Normal blyfri benzin	Motorolie:	Ca. 0,6 l (15W40/<0 °C: 5W30)
Tankvolumen:	3,5 l	Forbrug ved 2/3 belastning:	528 g/h
Motorolie:	Ca. 0,6 l (15W40/<0 °C: 5W30)	Vægt:	41 kg
Forbrug ved 2/3 belastning:	528 g/h	Garanteret lydeffektniveau LWA:	95 dB(A)
Vægt:	35 kg	Effektfaktor cos φ:	1
Garanteret lydeffektniveau LWA:	95 dB(A)	Effektklasse:	G1
Effektfaktor cos φ:	1	Maks. temperatur:	40 °C
Effektklasse:	G1	Maks. højde (over havets overflade):	1.000 m
Maks. temperatur:	40 °C	Tændrør:	F7RTC / F6TC
Maks. højde (over havets overflade):	1.000 m		
Tændrør:	F7RTC / F6TC		

E-SG 4000

Generatortype:	Synkron
Beskyttelsesklasse:	IP 23M
Beregnet nominel effekt P _{nominel} (S1):	3,2 kW
Maksimal effekt P _{max} :	3,5 kW
Nominel spænding U _{nominel} :	2* 230 V~
	1x12 V d.c.(8.3 A)
Nominel strøm I _{nominel} :	13,9 A
Frekvens f _{nominel} :	50 Hz
Motor:	Encylindret tvunget luftkøling 4 takter topventil
Slagvolumen:	242 cm ³
Brændstoftype:	Normal blyfri benzin
Tankvolumen:	25 l
Motorolie:	Ca. 1,1 l (15W40/<0 °C: 5W30)
Forbrug ved 2/3 belastning:	844,7g/h
Vægt:	68 kg
Garanteret lydeffektniveau LWA:	96 dB(A)
Effektfaktor cos φ:	1
Effektklasse:	G1
Maks. temperatur:	40 °C
Maks. højde (over havets overflade):	1.000 m
Tændrør:	F7RTC / F6TC

SG 2200

Generatortype:	Synkron
Beskyttelsesklasse:	IP 23M
Beregnet nominel effekt P _{nominel} (S1):	2,0 kW
Maksimal effekt P _{max} :	2,2 kW
Nominel spænding U _{nominel} :	2 * 230 V ~

Nominel strøm I _{nominel} :	8,7 A
Frekvens f _{nominel} :	50 Hz
Motor:	Encylindret tvunget luftkøling 4 takter topventil
Slagvolumen:	196 cm ³
Brændstoftype:	Normal blyfri benzin
Tankvolumen:	15 l
Motorolie:	Ca. 0,6 l (15W40/<0 °C: 5W30)
Forbrug ved 2/3 belastning:	528 g/h
Vægt:	41 kg
Garanteret lydeffektniveau LWA:	95 dB(A)
Effektfaktor cos φ:	1
Effektklasse:	G1
Maks. temperatur:	40 °C
Maks. højde (over havets overflade):	1.000 m
Tændrør:	F7RTC / F6TC

SG 3000

Generatortype:	Synkron
Beskyttelsesklasse:	IP 23M
Beregnet nominel effekt P _{nominel} (S1):	2,5 kW
Maksimal effekt P _{max} :	2,7 kW
Nominel spænding U _{nominel} :	2* 230 V~
	1x12 V d.c.(8.3 A)
Nominel strøm I _{nominel} :	10,9 A
Frekvens f _{nominel} :	50 Hz
Motor:	Encylindret tvunget luftkøling 4 takter topventil
Slagvolumen:	196 cm ³
Brændstoftype:	Normal blyfri benzin
Tankvolumen:	15 l
Motorolie:	Ca. 0,6 l (15W40/<0 °C: 5W30)
Forbrug ved 2/3 belastning:	739 g/h
Vægt:	46 kg
Garanteret lydeffektniveau LWA:	96 dB(A)
Effektfaktor cos φ:	1
Effektklasse:	G1
Maks. temperatur:	40 °C
Maks. højde (over havets overflade):	1.000 m
Tændrør:	F7RTC / F6TC

SG 4200

Generatortype:	Synkron
Beskyttelsesklasse:	IP 23M
Beregnet nominel effekt P _{nominel} (S1):	4,0 kW
Maksimal effekt P _{max} :	4,2 kW
Nominel spænding U _{nominel} :	3* 230 V~ / 400 V ~
	1x12 V d.c.(8.3 A)
Nominel strøm I _{nominel} :	17,4 A

D
K

Frekvens f_{nominel} :	50 Hz
Motor: Encylindret tvunget luftkøling 4 takter topventil	
Slagvolumen:	389 cm ³
Brændstoftype:	Normal blyfri benzin
Tankvolumen:	25 l
Motorolie:	Ca. 1,1 l (15W40/<0 °C: 5W30)
Forbrug ved 2/3 belastning:	1.056 g/h
Vægt:	77 kg
Garanteret lydeffektniveau LWA:	97 dB(A)
Effektfaktor $\cos \varphi$:	1
Effektklasse:	G1
Maks. temperatur:	40 °C
Maks. højde (over havets overflade):	1.000 m
Tændrør:	F7RTC / F6TC

SG 5500

Generatortype:	Synkron
Beskyttelsesklasse:	IP 23M
Beregnet nominel effekt $P_{\text{nominel}} (S1)$:	3,6 kW
Maksimal effekt P_{max} :	5,5 kW
Nominel spænding U_{nominel} :	3* 230 V~ / 400 V~ 1x12 V d.c.(8.3 A)

Nominel strøm I_{nominel} :	5.2A
Frekvens f_{nominel} :	50 Hz
Motor: Encylindret tvunget luftkøling 4 takter topventil	
Slagvolumen:	389 cm ³
Brændstoftype:	Normal blyfri benzin
Tankvolumen:	25 l
Motorolie:	Ca. 1,1 l (15W40/<0 °C: 5W30)
Forbrug ved 2/3 belastning:	1.451g/h
Vægt:	87 kg
Garanteret lydeffektniveau LWA:	97 dB(A)
Effektfaktor $\cos \varphi$:	1
Effektklasse:	G1
Maks. temperatur:	40 °C
Maks. højde (over havets overflade):	1.000 m
Tændrør:	F7RTC / F6TC

Driftsform S1 (vedvarende drift)

Maskinen kan køres vedvarende med den angivne effekt.

Driftsform S2 (midlertidig drift)

Maskinen kan køres midlertidigt med den angivne effekt. Derefter skal maskinen stoppes et stykke tid for at forhindre, at den overophedes.

5. Layout (fig. 1-7)

- 1 Tankmåler
- 2 Tankdæksel
- 3 230 V~ stikdåser
- 4 400 V~ stikdåser (kun til SG 5500)
- 5 12 V jævnstrømsstikkontakt (ikke til E-SG 2200)
- 6 Jordforbindelse
- 7 Overbelastningsafbryder
- 8 Voltmeter (ikke til E-SG 2200)
- 9 Olieaftappingsprop
- 10 Oliepåfyldningsprop
- 11 Oliemangelafbryder
- 12 Tænd/sluk-knap
- 13 Choker
- 14 Træksnor
- 15 Elstarter (kun til E-SG 4000, SG 4200 og SG 5500)
- 16 Benzinhane
- 17 Hjul (kun til SG 3000, SG 4200 og SG 5500)
- 18 Bæregreb
- 19 Gummifødder (ikke til SG 2200, E-SG 2200 og E-SG 4000)
- 20 Batteri (kun til SG 4200 og SG 5500)
- 21 Transporthåndtag
- 22 Oliepåfyldningssæt
- 23 Tændrørsnøglesæt
- 24 Trækhåndtagsmonteringssæt (ikke til E-SG 2200, E-SG 4000 og SG 2200)
- 25 Hjulmonteringssæt (ikke til E-SG 2200, E-SG 4000 og SG 2200)
- 26 Topnøgle
- 27 Jævnstrømsstikkontakt-adapterkabel
- 28 Luftfiltersæt
- 29 Tændrør
- 30 Lyddæmper
- 31 230 V~ / 400V ~omstillingskontakt (kun til SG 5500)
- 32 Transporthåndtagets tværanslag (ikke til E-SG 2200, E-SG 4000 og SG 2200)
- 33 Elstartnøgle

6. Før maskinen tages i drift

6.1 Hjulmontering (kun til SG 3000, SG 4200 og SG 5500, fig. 8-10)

1. Anbring først den ene ende af bolten (del 25) gennem hullet i rammen, og fastgør den med en møtrik og underlagsskive.

2. Sæt muffen gennem den anden ende af bolten (del 25), anbring hjul og underlagsskive, og fastgør den med møtrikken.
3. Anbring hjulkapslen, og fastgør den med clips som vist på indersiden af kapslen.
4. Montér det venstre hjul på samme måde som ovenfor.

Vigtigt:

Inderhjulet skal pumpes op, da det er leveret med lavt tryk (maks. målertryk 3 bar/0,3 MPa).

6.2 Montering af gummifødder (ikke til SG 2200, E-SG 2200 og E-SG 4000, fig. 11)

Hold foden (del 19) mod stellet som vist. Anbring først bolten gennem hullet i stellet og hullet i foden, og fastgør den med en møtrik. Fastgør derefter de andre tre bolte og møtrikker på samme måde.

6.3 Transporthåndtagsmontering (kun til SG 3000, SG 4200 og SG 5500, fig. 12-13)

Anbring bærehåndtaget (del 18) gennem beslaget, og fastgør det med greb (del 32). Anbring derefter bolten med en pakning gennem hullet i stellet og trækåndtaget. Og fastgør den med en underlagsskive og en møtrik som vist i figur 12-13).

Brugeren kan justere bærehåndtagets position for at fjerne maskinen ved at frigøre grebet (del 32) og dreje bærehåndtaget (del 18) til vandret position.

6.4 Elektrisk sikkerhed

- Elektriske kabler og tilsluttet udstyr skal være i perfekt stand.
- Generatoren må kun benyttes med udstyr, hvis spændingsspecifikation stemmer overens med generatorens udgangsspænding.
- Slut aldrig generatoren til det almindelige el-net (en almindelig stikkontakt).
- Kabellængden til forbrugeren skal være så kort som muligt.

6.5 Miljø

- Bortskaf tilsmudsede vedligeholdelses- og driftsmaterialer på en relevant genbrugsstation.
- Genbrug emballage og metal- og plastdele.

6.6 Jordtilslutning

Huset kan sluttes til jord for at forebygge statisk

elektricitet. Slut den ene ende af kablet til generatorens jordstik (6) og den anden ende til et eksternt jordstik (f.eks. et jordspyd).

7. Brug

Vigtigt!

Du skal påfylde motorolie (se fig. 14) og brændstof, før du kan starte motoren.

- Kontrollér oliestanden, og påfyld eventuelt olie.
- Kontrollér, at generatoren har tilstrækkelig ventilation.
- Kontrollér, at tændkablet er fastgjort til tændrøret.
- Inspicer området i umiddelbar nærhed af generatoren.
- Frakobl eventuelt elektrisk udstyr, som stadig er sluttet til generatoren.

7.1 Start af motoren

- Tilslut ikke maskinen, før du starter motoren.
- Åbn benzinhanen (16) ved at dreje til position I.
- Drej ON/OFF-kontakten (12) til position "I".
- Bevæg chokeren (13) til position IØI.
- Start motoren med træksnoren (14) ved at trække kraftigt i håndtaget. Træk i håndtaget igen, hvis motoren ikke starter første gang.
- Skub chokeren (13) tilbage igen, når motoren er startet.

Vigtigt!

Når der startes med træksnoren, kan motoren pludseligt slå tilbage, når den starter og medføre kvæstelser på hånden. Brug beskyttelseshandsker, når maskinen startes.

7.2 Start af motoren (elstarter, kun til SG 5500)

- Kontrollér batterispændingen. Spændingen må ikke være under 12 V. Hvis batterispændingen er under 12 V, skal batteriet oplades inden brug af generatoren.
- Tilslut ikke maskinen, før du starter motoren.
- Bevæg chokeren (13) til position IØI.
- Åbn benzinhanen (16) ved at dreje den ned.
- Drej ON/OFF-kontakten (12) til position "I".
- Drej elstarteren (15) med nøglen til "START", indtil motoren er startet.
- Skub chokeren (13) tilbage igen, når motoren er startet.

7.3 Tilslutning af enheder til generatoren

Tilslut det ønskede udstyr til stikdåserne (3/4)

Vigtigt:

- Disse stikkontakter kan belastes vedvarende (i henhold til S1-værdi) og midlertidigt (i henhold til S2-værdi).

- Tilslut ikke generatoren til ledningsnettet i hjemmet, da det kan resultere i beskadigelse af generatoren eller andre el-apparater i hjemmet.

Bemærk: Nogle typer el-apparater, f.eks. stiksave og boremaskiner, kan have et større effektforbrug, når de anvendes under krævende forhold.

7.4 Slukning af motoren

- Før generatoren slukkes, skal den først køre kortvarigt uden tilsluttet el-udstyr, så den kan "køle ned".
- Drej ON/OFF-kontakten (12) til position "0".
- Luk benzinhanen.

7.5 Overbelastningsafbryder til stikdåser

D
K

Vigtigt! Generatoren er udstyret med en overbelastningsafbryder.

Dette afbryder stikdåserne (3). Du kan genstarte stikdåserne (3/4) ved at trykke på overbelastningsafbryderen (7).

Vigtigt! Hvis det sker, skal den elektriske kraft, der tages fra generatoren, nedsættes, eller alt tilsluttet udstyr, der er defekt, skal fjernes.

Vigtigt! Defekte overbelastningsafbrydere skal udskiftes med afbrydere af samme type og med de samme ydelsesdata. Hvis det er nødvendigt med reparationer, skal kundeservicecentret kontaktes.

8. Rengøring, vedligeholdelse og opbevaring

Sluk motoren, og fjern tændrørshætten fra tændrøret, før der udføres nogen form for rengøring eller vedligeholdelse på udstyret.

Vigtigt: Sluk straks for maskinen, og kontakt forhandleren:

- Hvis der forekommer usædvanlige vibrationer eller støj.
- Hvis motoren virker overbelastet eller fejltænder.

8.1 Rengøring

- Hold så vidt muligt sikkerhedsudstyr, ventilationsåbninger og motorhuset fri for snavs og støv. Aftør udstyret med en ren klud, eller blæs det rent med trykluft ved lavt tryk.

- Vi anbefaler, at du rengør udstyret, så snart du er færdig med at bruge det.

- Rengør jævnligt udstyret med en fugtig klud og mild sæbe. Brug ikke rengørings- eller opløsningsmidler, da de kan angribe udstyrets plastikdele. Kontrollér, at der ikke trænger vand ind i udstyret.

8.2 Luftfilter (fig. 15-16)

Læs også serviceoplysningerne.

- Rens luftfilteret med jævne intervaller, og udskift det om nødvendigt.
- Åbn begge clips, og afmontér luftfilterdækslet (fig. 15).
- Afmontér filterelementerne (fig. 16).
- Brug ikke rengøringsmidler, som indeholder slibemiddel, eller benzin til at rense elementerne.
- Rens elementerne ved at banke dem på en flad overflade. Genstridigt snavs fjernes med sæbevand, hvorefter filteret skylles med rent vand og lufttørres.
- Samles i modsat rækkefølge.

8.3 Tændrør (fig. 17)

Kontrollér tændrøret (del 29) for snavs efter 20 timers drift, og rengør om nødvendigt med en kobbertrådsbørste. Derefter skal tændrøret vedligeholdes for hver 50 timers drift.

- Fjern tændrørshætten ved at dreje den.
- Fjern tændrøret med den medfølgende tændrørsmøgle.
- Samles i modsat rækkefølge.

8.4 Olieskift og aflæsning af oliestand (før generatoren bruges) (fig. 14)

Det er bedst at skifte motorolie, når motoren har driftstemperatur.

- Brug kun motorolie (15W40/<0 °C: 5W30).
- Anbring generatoren på en svagt skrånende flade, så olieaftapningsproppen er i den nedre ende.
- Åbn oliepåfyldningsproppen (10).
- Åbn olieaftapningsproppen (9), og lad den varme motorolie løbe ned i en drypbakke.
- Når spildolien er løbet ud, lukkes olieaftapningsproppen, og generatoren anbringes på en plan flade igen.

- Fyld motorolie på op til det øverste mærke på oliemålepinden.
- Vigtigt: Skru ikke pinden i for at kontrollere oliestanden, sæt den i op til gevindet.
- Bortskaf spildolien korrekt.

8.5 Oliemangelafbryder

Oliemangelafbryderen (11) reagerer, hvis der er for lidt olie i motoren. I så tilfælde kan motoren ikke startes, eller den afbrydes automatisk kort efter. Den kan ikke startes igen, før der er fyldt motorolie på (se pkt. 8.4).

9. Bortskaffelse og genbrug

Enheden leveres indpakket i emballage for at forebygge skader under transporten. Emballagen er et råmateriale og kan derfor genbruges eller indgå i et genbrugssystem. Enheden og det medfølgende tilbehør er fremstillet i forskellige materialer, f.eks. metal og plastik. Defekte komponenter skal bortskaffes som særligt affald. Spørg forhandleren eller de lokale myndigheder.

D
K

10. Transport

Disse krav skal opfyldes:

- Generatoren er slukket
- Generatoren er kølet af
- Benzinhanen (16) er i "OFF"-position
- Mindst én person pr. transporthåndtag (21)

VIGTIGT! En enhed der glider eller falder kan knuse hænder og fødder.

Bær generatoren i transporthåndtagene:

- Løft generatoren lige
- Bær generatoren til det sted, hvor den skal bruges
- Anbring generatoren lige

Bær generatoren med hjul (17) og bærehåndtag (18):

- Montér hjul og bærehåndtag (se kapitel 6.1 og 6.3)
- Generatoren kan bæres ved at løfte i bærehåndtaget (18)

11. Fejlafhjælpning

Fejl	Årsag	Afhjælpning
Motoren starter ikke.	Oliemangelafbryder har ikke svaret Tændrør tilsmudset Intet brændstof Batterispænding for lav (kun til E-SG 4000, SG 4200 og SG 5500)	Kontrollér oliestand, fyld motorolie på Rens eller udskift tændrør (elektrodeafstand 0,6 mm) Tank op / kontrollér brændstofhane Oplad batteriet
Generator har for lidt eller ingen spænding	Regulator eller kondensator defekt Overbelastningsafbryder har udløst Luftfilter snavset	Kontakt forhandleren Aktivér afbryderen, og reducér forbrugerne Rengør eller udskift filteret

12 Vedligeholdelsesplan

D
K

Normal service Udføres efter det angivne antal måneder eller driftstimer, afhængigt af hvad der kommer først.		Efter hver brug	Efter den første måned eller 20 timer.	Hver tredje måned eller 50 timer.	Hver sjette måned eller 100 timer.	Hvert år eller 200 timer.
DEL						
Motorolie	Kontrollér standen	0				
	Udskift		0		0	
Luftfilter	Kontrollér	0				
	Rens			0 (1)		
Tændrør	Kontrollér, juster				0	
	Udskift					0
Gnistfang	Rens				0	
Ventilspillerum	Kontrollér, juster					0 (2)
Forbrændingskammer	Rens	Efter hver 300 timer (2)				
Brændstoftank og -filter	Rens				0 (2)	
Brændstofslange	Kontrollér	Hvert 2. år (udskift eventuelt) (2)				
<p>Bemærk!</p> <p>(1) Udfør hyppigere service ved anvendelse i støvede områder.</p> <p>(2) Service på disse dele skal udføres af din forhandler. Serviceprocedurerne er nærmere beskrevet i betjeningsvejledningen.</p> <p>Manglende overholdelse af denne vedligeholdelsesplan kan resultere i fejl, som ikke er omfattet af garantien.</p>						

Viktigt!

När utrustningen används måste vissa säkerhetsåtgärder iakttas för att undvika person- och egendomsskador. Vi ber dig noga läsa hela bruksanvisningen och säkerhetsbestämmelserna. Förvara denna handbok på säker plats, så att informationen alltid finns tillgänglig. Om du överlåter utrustningen till någon annan, ska du lämna över även denna bruksanvisning och säkerhetsbestämmelserna. Vi kan inte påta oss något ansvar för skador eller olyckor till följd av underlåtenhet att följa dessa instruktioner och säkerhetsanvisningarna.

1. Förklaring av varningsskyltar och symboler på maskinen



Läs och förstå säkerhetsanvisningarna innan elverket tas i bruk.



Under drift alstras giftiga gaser, t.ex. kolmonoxid (som är en färg- och luktlös gas). Denna gas kan förorsaka kvävning. Kör bara elverket utomhus för att säkerställa fullgod ventilation.



Slå från motorn och låt den svalna innan elverket tankas. Bränslet är synnerligen lättantändligt och kan under vissa förhållanden vara explosivt. Tankta enbart elverket i välventilerade utrymmen och se till att där inte finns öppen låga, gnistor och cigaretter. Allt bränslespill ska torkas upp omgående.



Utblåset blir mycket varmt under drift. Låt motorn svalna innan underhåll, uppställning och tankning utförs.



Vidrör inte avgassystemet för att undvika för bränn- och andra skador.



Elverket får inte anslutas till det allmänna elnätet. Vid felaktig anslutning föreligger risk för brand och skada på egendom, liksom dödliga strömstötar för personer som använder elverket och arbetar med det allmänna elnätet.



Varning: farliga spänningar råder när elverket är i bruk. Slå alltid från elverket innan underhållsarbete utförs.



Använd hörselskydd när elverket körs.



Jordanslutning



Koppla loss all utrustning från hylsuttagen när underhållsarbete utförs eller när enheten lämnas utan tillsyn och fränslagen.

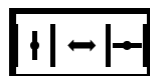

Chokereglage

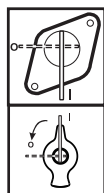

Bensinkran



Varning: bensinen är synnerligen flyktig, lättantändlig och explosiv.



Varning: Kontrollera oljenivån före drift.



Bränslemätare

S
E



Voltmeter

I/O

TILL/FRÅN



Växelström (AC)

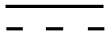

Likström (DC)



Överlastskydd



Pluspol för likström/minuspol för likström

400V

0

230V

Väljaromkopplare 400 V~/230 V~

S
E



Tändningslåstatus



Status startförberedelser



Vridningsriktning för nyckel för att starta motorn

L 1,2,3 AC 230V~

Enligt 230 V~ hylsuttag

AC 400V

Enligt 400 V~ hylsuttag

2. Allmänna säkerhetsanvisningar

- Inga förändringar får utföras på elverket.
- Enbart originaldelar får användas för underhåll och som tillbehör.
- Viktigt: Förgiftningsfara – andas inte in avgaserna.
- Barn får inte vistas i närheten av elverket.
- Viktigt: Risk för brännskador. Vidrör inte avgassystemet eller drivenheten.
- Använd lämpliga hörselskydd i närheten av utrustningen.
- Viktigt: Bensen och bensenångor är mycket lättantändliga eller explosiva.
- Kör aldrig elverket i oventilerade utrymmen eller i lättantändlig miljö. När elverket körs i lokaler med god ventilation måste avgaserna ledas direkt ut i det fria via en avgasslang.
- Viktigt: Giftiga avgaser kan tränga ut trots avgasslangen. På grund av brandfaran får avgasslangen aldrig riktas mot lättantändliga material.
- Risk för explosion: Kör aldrig elverket i utrymmen med lättantändliga material.
- Det av tillverkaren förinställda varvtalet får inte ändras. Elverket eller ansluten utrustning kan skadas.
- Fixera elverket så att det står stadigt under transport.
- Ställ elverket minst 1 m från byggnadsdelar och ansluten utrustning.
- Ställ elverket på säker, jämn plats. Elverkets läge får inte vridas, tippas eller ändras under drift.
- Slå alltid från motorn när du flyttar och tankar elverket.
- Se till att inget bränsle spills på motor eller avgasrör när du tankar elverket.

- Kör aldrig elverket i regn eller snö.
- Vidrör aldrig elverket med våta händer.
- Skydd mot elektrisk fara. Vid utomhusarbete får endast förlängningskablar godkända för utomhusbruk och med motsvarande märkning användas (H07RN...).
- Förlängningskablabarnas totala längd får inte överstiga 50 m för 1,5 mm² och 100 m för 2,5 mm².
- Inga förändringar får göras på motorns eller elverkets inställningar.
- Reparationer och inställningsarbeten får enbart utföras av behörig, utbildad personal.
- Tanka eller töm inte tanken i närheten av öppen låga, eld eller gnistor. Rökning förbjuden!
- Vidrör inte mekaniskt drivna eller heta delar. Avlägsna inte säkerhetsskydden.
- Utsätt inte verktygen för fukt eller damm. Tillåten omgivningstemperatur -10 till +40°C, max. höjd över havsnivå 1000 m, relativ luftfuktighet: 90 % (icke kondenserande)
- Elverket drivs av en förbränningsmotor, som alstrar värme kring utblåset (på motsatt sida mot uttagen) och avgasröret. Därför ska du hålla dig borta från dessa ytor mot bakgrund av risken för brännskador på huden.
- I tekniska data angivna värden för ljudeffektnivå (LWA) och ljudtrycksnivå (LWM) utgör emissionsvärden och inte nödvändigtvis tillförlitliga arbetsplatsvärden. Eftersom det finns ett samband mellan emissions- och immissionsnivåer, utgör värdena inget tillförlitligt underlag för beslut om eventuella erforderliga ytterligare försiktighetsåtgärder. Bland faktorer som påverkar användarens faktiska immissionsnivå kan nämnas såväl arbetsplatsens egenskaper, andra ljudkällor etc., antal maskiner och andra processer i närheten som den tidrymd under vilken operatören utsätts för bullret. Likaså kan tillåten immissionsnivå variera från land till land. Ändå kan användaren med denna information göra en bättre bedömning av förekommande faror och risker.

- Använd aldrig felaktig eller skadad elektrisk utrustning (detta gäller också förlängningskablar och stickproppsanslutningar).



FÖRSIKTIGHET!

Läs alla säkerhetsbestämmelser och –anvisningar.

Alla misstag som görs med avseende på att följa säkerhetsbestämmelserna och –anvisningarna kan leda till elstötar, brand och/eller allvarlig personskada.

Förvara alla säkerhetsbestämmelser och –anvisningar på säker plats för framtida bruk.

3. Korrekt användning

Enheten är konstruerad för utrustningar som drivs med en 230 V växelströmkälla (avser SG 2200, SG 3000, E-SG 2200, E-SG 4000) och med en 230 V och 400 V växelströmkälla (avser SG 4200 och SG 5500).

Se noga till att iaktta begränsningarna i säkerhetsanvisningarna. Elverket är avsett att förse elektriska verktyg och ljuskällor med elektricitet. När enheten används i kombination med hushållsapparater, ber vi dig kontrollera i tillhörande tillverkaranvisningar att dessa är anpassade för detta. Vid eventuella tvivel kontaktas en auktoriserad återförsäljare för respektive apparat. Maskinen får enbart användas för det föreskrivna ändamålet. All annan användning betraktas som missbruk. Användaren/operatören och inte tillverkaren får stå ansvarig för alla former av egendoms- eller personsador som en följd av detta.

4. Tekniska data

E -SG 2200

Typ av elverk:	synkront
Skyddsklass:	IP 23M
Kontinuerlig märkeffekt P _{nom} (S1):	2,0 kW
Maximieffekt P _{max} :	2,2 kW
Märkspänning U _{nom} :	2* 230 V~
Märkström I _{nom} :	8,7A
Märkfrekvens F _{nom} :	50 Hz
Drivmotortyp:	

Encylindrig 4-takts OHV med forcerad luftkylning

Slagvolym:	196 cm ³
Bränsletyp:	Vanlig blyfri bensin
Tankvolym:	3,5 l
Motorolja:	Ca 0,6 l (15W40/<0 °C: 5W30)
Förbrukning vid 2/3 belastning:	528 g/tim
Vikt:	35 kg
Garanterad ljudeffektnivå LWA:	95 dB (A)
Effektfaktor cos φ :	1
Effektklass:	G1
Max. temperatur:	40 °C
Max. höjd (över genomsnittlig havsnivå):	1000 m
Tändstift:	F7RTC / F6TC

E - SG 4000

Typ av elverk:	synkront
Skyddsklass:	IP 23M
Kontinuerlig märkeffekt P _{nom} (S1):	3,2 kW
Maximieffekt P _{max} :	3,5 kW
Märkspänning Unom:	2* 230 V~ 1x12 V d.c.(8.3 A)

Märkström Inom:	13,9 A
Märkfrekvens F _{nom} :	50 Hz
Drivmotor typ:	Encylindrig 4-takts OHV med forcerad luftkyllning

Slagvolym:	242 cm ³
Bränsletyp:	Vanlig blyfri bensin
Tankvolym:	25 l
Motorolja:	Ca 1,1 l (15W40/<0 °C: 5W30)
Förbrukning vid 2/3 belastning:	844,7g/tim
Vikt:	68 kg
Garanterad ljudeffektnivå LWA:	96 dB (A)
Effektfaktor cos φ :	1
Effektklass:	G1
Max. temperatur:	40 °C
Max. höjd (över genomsnittlig havsnivå):	1000 m
Tändstift:	F7RTC / F6TC

SG 2200

Typ av elverk:	synkront
Skyddsklass:	IP 23M
Kontinuerlig märkeffekt P _{nom} (S1):	2,0 kW
Maximieffekt P _{max} :	2,2 kW
Märkspänning Unom:	2* 230 V~ 1x12 V d.c.(8.3 A)

Märkström Inom:	8,7 A
Märkfrekvens F _{nom} :	50 Hz
Drivmotor typ:	

Encylindrig 4-takts OHV med forcerad luftkyllning

Slagvolym:	196 cm ³
Bränsletyp:	Vanlig blyfri bensin
Tankvolym:	15 l
Motorolja:	Ca 0,6 l (15W40/<0 °C: 5W30)
Förbrukning vid 2/3 belastning:	528 g/tim
Vikt:	41 kg
Garanterad ljudeffektnivå LWA:	95 dB (A)
Effektfaktor cos φ :	1
Effektklass:	G1
Max. temperatur:	40 °C
Max. höjd (över genomsnittlig havsnivå):	1000 m
Tändstift:	F7RTC / F6TC

SG 3000

Typ av elverk:	synkront
Skyddsklass:	IP 23M
Kontinuerlig märkeffekt P _{nom} (S1):	2,5 kW
Maximieffekt P _{max} :	2,7 kW
Märkspänning Unom:	2* 230 V~ 1x12 V d.c.(8.3 A)

Märkström Inom:	10,9 A
Märkfrekvens F _{nom} :	50 Hz
Drivmotor typ:	Encylindrig 4-takts OHV med forcerad luftkyllning

Slagvolym:	196 cm ³
Bränsletyp:	Vanlig blyfri bensin
Tankvolym:	15 l
Motorolja:	Ca 0,6 l (15W40/<0 °C: 5W30)
Förbrukning vid 2/3 belastning:	739 g/tim
Vikt:	46 kg
Garanterad ljudeffektnivå LWA:	96 dB (A)
Effektfaktor cos φ :	1
Effektklass:	G1
Max. temperatur:	40 °C
Max. höjd (över genomsnittlig havsnivå):	1000 m
Tändstift:	F7RTC / F6TC

SG 4200

Typ av elverk:	synkront
Skyddsklass:	IP 23M
Kontinuerlig märkeffekt P _{nom} (S1):	4,0 kW
Maximieffekt P _{max} :	4,2 kW
Märkspänning Unom:	3* 230 V~ / 400 V ~ 1x12 V d.c.(8.3 A)

Märkström Inom:	17,4 A
Märkfrekvens F _{nom} :	50 Hz

Drivmotortyp:

Encylindrig 4-takts OHV med forcerad luftkylning	
Slagvolym:	389 cm ³
Bränsletyp:	Vanlig blyfri bensin
Tankvolym:	25 l
Motorolja:	Ca 1,1 l (15W40/<0 °C: 5W30)
Förbrukning vid 2/3 belastning:	1056 g/tim
Vikt:	77 kg
Garanterad ljudeffektnivå LWA:	97 dB (A)
Effektfaktor cos ϕ :	1
Effektklass:	G1
Max. temperatur:	40 °C
Max. höjd (över genomsnittlig havsnivå):	1000 m
Tändstift:	F7RTC / F6TC

SG 5500

Typ av elverk:	synkront
Skyddsklass:	IP 23M
Kontinuerlig märkeffekt P _{nom} (S1):	3,6 kW
Maximieffekt P _{max} :	5,5 kW
Märkspänning Unom:	3* 230 V~ / 400 V ~ 1x12 V d.c.(8.3 A)
Märkström Inom:	5.2A
Märkfrekvens F _{nom} :	50 Hz
Drivmotortyp:	

Encylindrig 4-takts OHV med forcerad luftkylning	
Slagvolym:	389 cm ³
Bränsletyp:	Vanlig blyfri bensin
Tankvolym:	25 l
Motorolja:	Ca 1,1 l (15W40/<0 °C: 5W30)
Förbrukning vid 2/3 belastning:	1451 g/tim
Vikt:	87 kg
Garanterad ljudeffektnivå LWA:	97 dB (A)
Effektfaktor cos ϕ :	1
Effektklass:	G1
Max. temperatur:	40 °C
Max. höjd (över genomsnittlig havsnivå):	1000 m
Tändstift:	F7RTC / F6TC

Driftart S1 (kontinuerlig drift)

Maskinen kan köras kontinuerligt med angiven uteffekt.

Driftart S2 (intermittent drift)

Maskinen kan köras intermittent med angiven uteffekt.

Efteråt måste maskinen stoppas en stund för att förhindra att den överhettas.

5. Layout (fig. 1-7)

- 1 Tankmätare
- 2 Tanklock
- 3 230 V~ hylsuttag
- 4 400 V~ hylsuttag (avser enbart SG 5500)
- 5 12 V likströmsuttag (avser inte E-SG 2200)
- 6 Jordanslutning
- 7 Överlastskydd
- 8 Voltmeter (avser inte E-SG 2200)
- 9 Oljeavtappningsplugg
- 10 Oljepåfyllningsplugg
- 11 Oljebristskydd
- 12 Till-/från-omkopplare
- 13 Chokereglage
- 14 Startsnöre
- 15 Elstartdon (avser enbart E-SG 4000, SG 4200 och SG 5500)
- 16 Bensinkran
- 17 Hjul (avser enbart SG 3000, SG 4200 och SG 5500)
- 18 Bärhandtag
- 19 Gummifötter (avser inte SG 2200, E-SG 2200 och E-SG 4000)
- 20 Batteri (avser enbart SG 4200 och SG 5500)
- 21 Transporhandtag
- 22 Oljepåfyllningsset
- 23 Tändstiftsnycelset
- 24 Monteringsset för skjutstång (avser inte E-SG 2200, E-SG 4000 och SG 2200)
- 25 Hjulmonteringsset (avser inte E-SG 2200, E-SG 4000 och SG 2200)
- 26 Skiftnyckel
- 27 Adapterkabel för likströmsuttag
- 28 Luftfilterset
- 29 Tändstift
- 30 Ljuddämpare
- 31 Välj aromkopplare 230 V~ / 400V ~ (avser enbart SG 5500)
- 32 Fästvred för transporhandtag (avser inte E-SG 2200, E-SG 4000 och SG 2200)
- 33 Elstartnyckel

S
E

6. Innan maskinen tas i bruk

6.1 Hjulmontering (avser enbart SG 3000, SG 4200 och SG 5500, fig. 8-10)

1. Sätt först in bultens (pos. 25) ena ände genom hålet i ramen och fäst den med mutter och bricka.
2. Dra hylsan genom bultens (pos. 25) andra ände och sätt på hjul och bricka samt fäst med muttern.
3. Sätt på hjulkåpan och fäst den med klämma som visas på kåpans insida.
4. Montera vänstra sidans hjul på samma sätt som ovan.

Viktigt:

Det inre hjulet ska pumpas, eftersom det levererats med lägre ringtryck (Maximum mätare press 3 bar/ 0.3Mpa).

6.2 Montering av gummifötter (avser inte SG 2200, E-SG 2200 och E-SG 4000, fig. 11)

Håll foten (pos. 19) mot ramen som bilden visar. Sätt först in bulten genom hålet i ramen och hålet i foten samt fäst den med en mutter. Fäst sedan de övriga tre bultarna och muttrarna på samma sätt.

6.3 Montering av transporthandtag (avser enbart SG 3000, SG 4200 och SG 5500, fig. 12-13)

Sätt in bärhandtaget (pos. 18) genom konsolen och fäst det med vredet (pos. 32). Sätt sedan in bulten med en packning genom hålet i ramen och skjutstången samt fäst med bricka och mutter som visas i fig. 12-13.

Användaren kan justera bärhandtagets läge för att flytta maskinen genom att lossa vredet (pos. 32) och vrida bärhandtaget (pos. 18) till horisontalläge.

6.4 Elsäkerhet

- Elektriska matarledningar och ansluten utrustning måste vara i perfekt skick.
- Elverket får enbart köras tillsammans med utrustning där spänningsdata överensstämmer med elverkets utspänning.
- Anslut aldrig elverket till elnätet (vägguttag).
- Håll ledningslängden till ansluten utrustning så kort som möjligt.

6.5 Miljöskydd

- Lämna förorenat underhållsmaterial och driftsmaterial till avfallshantering på tillämplig uppsamlingsplats.
- Återvinn emballagematerial, metall och plast.

6.6 Anslutning till jord

Höljet får anslutas till jord för att avleda statisk elektricitet. För att göra detta ansluts ena änden på en kabel till jordanslutningen (6) på elverket och den andra änden till extern jord (t.ex. ett jordspett).

7. Drift

Viktigt!

Du måste fylla på motorolja (se fig. 14) och bränsle innan du kan starta motorn.

- Kontrollera bränslenivån och fyll på vid behov.
- Se till att elverket har tillräcklig ventilation.
- Se till att tändkabeln sitter fast på tändstiftet.
- Se över elverkets omedelbara närhet.
- Koppla loss all elektrisk utrustning som redan kan finnas ansluten till elverket.

7.1 Starta motorn (reverserande startdon, avser inte SG 4200 och SG 5500)

- Anslut inga eldrivna verktyg innan motorn startas.
- Öppna bensinkranen (16) genom att vrida den nedåt.
- Ställ om TILL-/FRÅN-omkopplaren (12) till läge "I".
- Dra chokereglaget (13) till läge IØI.
- Starta motorn med det reverserande startdonet (14) genom att dra kraftigt i handtaget. Dra i handtaget igen om motorn inte startar.
- Återställ chokereglaget (13) efter det att motorn har startat.

Viktigt!

När det reverserande startdonet används kan motorn plötsligt ge backslag när den tänder, vilket leder till handskad. Använd skyddshandskar när utrustningen startas.

7.2 Starta motorn (elektriskt startdon, avser enbart SG 4200, E-SG 4000 och SG 5500)

- Kontrollera batterispänningen. Spänningen bör inte vara lägre än 12 V. Om batterispänningen ligger under 12 V ska batteriet laddas motsvarande innan elverket körs.
- Anslut inga eldrivna verktyg innan motorn startas.
- Dra chokereglaget (13) till läge IØI.
- Öppna bensinkranen (16) genom att vrida den nedåt.

- Ställ om TILL-/FRÅN-omkopplaren (12) till läge "1".
- Vrid elstartdonet (15) med nyckeln till läge "START" tills motorn startar.
- Återställ chokereglaget (13) efter det att motorn har startat.

7.3 Anslutning av utrustningar till elverket

Anslut den utrustning du vill använda till hylsuttagen (3/4)

Viktigt:

- Dessa uttag kan belastas kontinuerligt (enligt S1-värde) och intermittert (enligt S2-värde).
- Anslut inte elverket till hushållselenätet, eftersom detta kan leda till skador på själva elverket eller på andra elapparater i din bostad.

Notera: Vissa elektriska apparater (eldrivna sågar, borrar etc.) kan ha en högre effektförbrukning när de används under besvärliga förhållanden.

7.4 Slå från motorn

- Innan elverket slås från ska det köras kortfristigt utan anslutna utrustningar, så att det kan "svalna".
- Ställ om TILL-/FRÅN-omkopplaren (12) till läge "0"
- Stäng bensinkranen.

7.5 Överlastskydd för hylsuttag

Viktigt! Elverket är försett med ett överlastskydd.

Detta slår från uttagen (3). Det går att starta om uttagen (3/4) genom att trycka in överlastskyddet (7).

Viktigt! Om detta inträffar ska den effekt som tas ut från elverket reduceras eller också ska eventuella defekta anslutna apparater avlägsnas.

Viktigt! Defekta överlastskydd får enbart bytas ut mot identiskt utformade överlastskydd med samma prestanda. Vide behov av reparationer, ska du kontakta ditt kundtjänstcenter.

8. Rengöring, underhåll och förvaring

SSlås från motorn och dra bort kåpan från tändstiftet innan något rengörings- och underhållsarbete utförs på utrustningen.

Viktigt: Slå omedelbart från maskinen och kontakta din servicestation:

- i samband med onormala vibrationer eller ljud,
- om motorn förefaller överbelastad eller misständer.

8.1 Rengöring

- Håll så långt möjligt alla säkerhetsanordningar, ventilationsöppningar och motorhölje fria från smuts och damm. Torka av utrustningen med en ren trasa eller blås av den med tryckluft med lågt tryck.

- Vi rekommenderar dig att omgående rengöra enheten varje gång du slutat använda den.
- Rengör utrustningen regelbundet med en fuktig trasa och mild tvål. Använd inte rengörings- eller lösningsmedel, eftersom dessa kan angripa utrustningens plastdelar.

Se till att inget vatten kan tränga in i enheten.

8.2 Luftfilter (fig. 15-16)

Läs i detta sammanhang även serviceinformationen.

- Rengör luftfiltret med jämna mellanrum och byt ut det vid behov.
- Öppna de båda klämmorna och ta bort luftfilterkåpan (fig. 15).
- Ta ur filterinsatserna (fig. 16).
- Använd inte slipande rengöringsmedel eller bensin för att rengöra insatserna.
- Rengör insatserna genom att knacka dem mot en plan yta. Vid hårt sittande smuts ska du först rengöra med tvållösning, sedan skölja med rent vatten och låta lufttorka.
- Återmontera i omvänd ordningsföljd.

8.3 Tändstift (fig. 17)

Kontrollera tändstiftet (pos. 29) med avseende på smuts och sot efter 20 driftstimmar och rengör vid behov med kopparrådsborste. Serva sedan tändstiftet efter var 50:e driftstimme.

- Dra bort tändstiftskåpan med en vridrörelse.
- Ta loss tändstiftet med den medlevererade tändstiftsnyckeln.
- Återmontera i omvänd ordningsföljd.

8.4 Oljebyte och kontroll av oljenivå (innan maskinen används) (fig. 14)

Det är lämpligt att byta motorolja när motorn har arbetstemperatur.

- Använd enbart motorolja (15W40/<0 °C: 5W30).
- Ställ elverket på en något lutande yta, så att oljeavtappningspluggen kommer i lägre änden.
- Öppna oljepåfyllningspluggen (10).
- Öppna oljeavtappningspluggen (9) och låt den varma motoroljan rinna ut i ett oljetråg.
- Sedan den gamla oljan har runnit ut stängs oljeavtappningspluggen och elverket ställs upp på en plan yta igen.
- Fyll på motorolja upp till den övre markeringen på oljemätstickan.
- Viktigt: Skruva inte in mätstickan för att kontrollera oljenivån utan stick helt enkelt in den till gängan.
- Avfallshandtera spilloljan korrekt.

8.5 Oljebristskydd

Oljebristskyddet (11) reagerar om alltför lite olja finns i motorn. I sådant fall går det antingen inte att starta motorn eller också slår den automatiskt från efter en kort tid. Det går inte att starta den på nytt innan motorolja har fyllts på (se punkt 8.4).

S
E

9. Avfallshandtering och återvinning

Enheten levereras emballerad för att förhindra skador under transport. Detta emballage utgör råmaterial och kan därför återanvändas eller återlämnas till råmaterialsystemet.

Enheten och dess tillbehör är tillverkade av olika typer av material, t.ex. metall och plast. Defekta komponenter måste hanteras som specialavfall. Rådgör med din återförsäljare eller de lokala myndigheterna.

10. Transport

Följande krav måste uppfyllas:

- Elverket ska vara frånslaget
- Elverket ska ha svalnat
- Bensinkranen (16) ska stå i läge "FRÅN"
- Minst en person per transporthandtag (21)



OBS! En enhet som glider eller faller kan krossa händer och fötter.

Bära enheten i transporthandtagen:

- Lyft elverket med jämvikt
- Bär elverket till arbetsplatsen
- Sätt ned elverket med jämvikt

Bära elverk med hjul (17) och bärhandtag (18):

- Montera hjul och bärhandtag (se avsnitten 6.1 och 6.3)
- Det går att bära elverket genom att lyfta i bärhandtaget (18)

11. Felsökning

Fel	Orsak	Åtgärd
Motorn startar inte.	Oljebriстыddet har inte reagerat Tändstiftet nedsmutsat Inget bränsle För låg batterispänning	Kontrollera oljenivån, fyll på motorolja Rengör eller byt ut tändstiftet (elektroavstånd 0,6 mm) Tanka/kontrollera bensinkranen Ladda batteriet
Elverket har för liten eller ingen spänning	Styrdon eller kondensator defekt Överlastskyddet har löst ut Luftfiltret igensatt	Kontakta din återförsäljare Aktivera krets brytaren och minska antalet anslutna enheter Rengör eller byt ut filtret

12 Underhållsschema

Regelbunden serviceperiod Utför vid varje angivet månads- eller drifttidsintervall, beroende på vilket som inträffar först		Varje användning	Första månaden eller 20 timmar	Var tredje månad eller 50 timmar	Var sjätte månad eller 100 timmar	Varje år eller 200 timmar
POST						
Motorolja	Kontrollera nivå	0				
	Byt		0		0	
Luftrenare	Kontrollera	0				
	Rengör			0 (1)		
Tändstift	Kontrollera/justera				0	
	Byt ut					0
Gnisthämmare	Rengör				0	
Ventilspel	Kontrollera/justera					0 (2)
Brännkammare	Rengör	Efter var 300:e timme (2)				
Bränsletank och filter	Rengör				0 (2)	
Bränslerör	Kontrollera	Vartannat år (byt ut vid behov) (2)				
Anm:						
(1) Serva oftare vid användning i dammiga miljöer.						
(2) Dessa poster bör servas av din serviceåterförsäljare – se handboken avseende servicerutiner.						
Underlåtenhet att följa detta underhållsschema kan leda till haverier som inte omfattas av garantin.						

Tärkeää!

Kun käytät laitetta, huomioi turvallisuusvaroitointia vammojen ja vahinkojen välttämiseksi. Lue täydelliset käyttöohjeet ja turvallisuussäännöt huolellisesti. Säilytä tätä käyttöopasta turvallisessa paikassa niin, että tiedot ovat aina saatavilla. Jos luovutat laitteen jollekin toiselle henkilölle, anna sen mukana myös nämä käyttöohjeet ja turvallisuussäännöt. Emme ota mitään vastuuta vahingoista tai onnettomuuksista, jotka johtuvat näiden ohjeiden ja turvaohjeiden laiminlyönnistä.

1. Koneessa olevien varoitusmerkkien ja symbolien selitys



Lue turvaohjeet ymmärryksellä ennen generaattorin käyttöä.



Käytön aikana syntyy myrkyllisiä kaasuja, kuten hiilimonoksidia (joka on väritön ja tuoksuton kaasu). Tämä kaasu voi aiheuttaa tukehtumisen. Käytä generaattoria ainoastaan ulkona varmistaaksesi riittävän tuuletuksen.



Kytke ennen polttoaineen lisäämistä moottori pois päältä ja anna sen jäähtyä. Polttoaine on erittäin syttyvää ja se voi tietyissä olosuhteissa räjähtää. Lisää generaattoriin polttoainetta vain hyvin tuuletetuissa tiloissa ja varmista, ettei paikalla ole avotulta, kipinöitä ja palavia savukkeita. Kaikki vuotanut polttoaine on puhdistettava välittömästi.



Pakokaasusta tulee erittäin kuumaa käytön aikana. Anna moottorin jäähtyä ennen kunnossapitoa, varastointia ja polttoaineen lisäämistä. Älä kosketa pakoputkea välttääksesi palovamma- ja loukkaantumisaarua.



Generaattoria ei saa liittää yleiseen sähköverkkoon. Epäasianmukainen liitäntä aiheuttaa tulipalovaaran ja vahinkoa omaisuudelle sekä sähköiskun generaattoria käyttäville ja yleisen sähköverkon kanssa työskenteleville henkilöille.



Varoitus: generaattorin ollessa käynnissä, siinä on vaarallisia jännitteitä. Sammuta generaattori aina ennen kunnossapitoa.



Käytä kuulosuojaimia generaattoria käyttäessäsi.



Maadoitus



Irrota kaikki laitteet pistorasioista, kun suoritat kunnossapitotoimenpiteitä, tai kun kone jää sammutettuna ilman valvontaa.

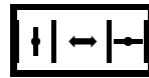

Rikastinvipu

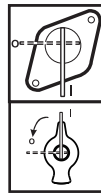

Bensiinihana



Varoitus: bensiini on erittäin haihtuvaa, syttyvää ja räjähtävää ainetta.



Varoitus: bensiini on erittäin haihtuvaa, syttyvää ja räjähtävää ainetta.



Polttoainemittari



Jännitemittari

I / 0

ON/OFF (PÄÄLLE/POIS)



Vaihtovirta (AC)

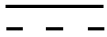

Tasavirta (DC)



Ylikuormakytkin



Tasavirran positiivinen napa /
Tasavirran negatiivinen napa

400V



Valintakytkin 400 V~/230 V~

0



230V



Virtalukon tila



Valmistelutilan käynnistys



Avaimen kääntämissuunta moottorin
käynnistämiseksi

L 1,2,3 AC 230V~

230 V:n lähtöpistoke

AC 400V

400 V:n lähtöpistoke

2. Yleiset turvallisuusohjeet

- Generaattoriin ei saa tehdä mitään muutoksia.

- Vain alkuperäisosa saa käyttää kunnossapidossa ja lisävarusteina.

- Tärkeää: myrkytysvaara. Älä hengitä pakokaasuja.

- Lapset on pidettävä loitolla generaattorista.

- Tärkeää: palovammavaara. Älä kosketa pakokaasujärjestelmää tai moottoria.

- Käytä sopivia kuulosuojaimia ollessasi koneen lähellä.

- Tärkeää: bensiini ja bensiinihöyry ovat erittäin syttyviä ja räjähtäviä aineita.

- Älä koskaan käytä generaattoria tilassa, jossa ei ole tuuletusta, tai jos lähellä on syttyviä aineita. Kun käytät generaattoria tiloissa, joissa on hyvä tuuletus, pakokaasut on ohjattava suoraan ulos pakokaasuletkulla. Tärkeää: myrkyllistä pakokaasua voi päästä ilmaan pakokaasuletkusta huolimatta. Tulipalovaaran vuoksi älä koskaan suuntaa pakokaasuletkua kohti syttyviä materiaaleja.

- Räjähdysvaara: älä koskaan käytä generaattoria tiloissa, joissa on syttyviä materiaaleja.

- Valmistajan asettamaa nopeuden esiasetusta ei saa muuttaa. Generaattori tai liitetty laite voi vahingoittua.

- Kiinnitä generaattori kuljetuksen ajaksi niin, ettei se pääse siirtymään ja kaatumaan.

- Aseta generaattori vähintään 1 m:n päähän rakennuksista ja siihen liitetystä laitteesta.

- Aseta generaattori tukevalle, tasaiselle alustalle. Älä käännä, kallista tai muuta generaattorin paikkaa sen ollessa käynnissä.

- Sammuta moottori aina, kun kuljetat generaattoria tai lisäät siihen polttoainetta.

- Varmista, että lisätessäsi polttoainetta generaattoriin yhtään polttoainetta ei valu moottorille tai pakoputkelle.

- Älä koskaan käytä generaattoria sateessa tai lumisateessa.

- Älä koskaan kosketa generaattoria märin käsin.

- Suojaa sähkön vaaroilta. Kun työskentelet ulkona, käytä ainoastaan jatkokaapeleita, jotka on hyväksytty ulkokäyttöön ja merkitty sellaisiksi (H07RN...).

- Käytettävien jatkokaapeli kokonaispituus ei saa ylittää 50 m halkaisijaltaan 1,5 mm2:n kaapelilla ja 100 m halkaisijaltaan 2,5 mm2:n kaapelilla.

- Moottorin tai generaattorin asetuksiin ei saa tehdä muutoksia.

- Korjauksia ja säätöjä saa tehdä vain valtuutettu, tehtävään koulutettu henkilöstö.

- Älä lisää polttoainetta tai tyhjennä säiliötä lähellä liekkejä, avotulta tai kipinöitä. Älä tupakoi!

- Älä kosketa mitään mekaanisesti liikkuvia tai kuumia osia. Älä irrota turvasuojuksia.

- Älä altista työkaluja kosteudelle tai pölylle. Sallittu ympäristön lämpötila – 10 - + 40°C , maksimikorkeus 1000 m merenpinnan yläpuolella, suhteellinen kosteus: 90 % (ei-kondensoituva)

- Generaattoria käyttää polttomoottori, joka tuottaa lämpöä ulospuhalluksessa (pistorasioiden vastakkaisella puolella) ja poistoilma-aukossa. Pidä nämä alueet vapaina palovammojen vaaran takia.

-Teknisten tietojen arvot äänitehotaso (LWA) ja äänenpainetaso (LWM) ovat päästöarvoja, eivätkä välttämättä luotettavia työpaikka-arvoja. Vaikka päästötasojen ja altistumistasojen välillä on yhtäläisyyksiä, ei niitä voida käyttää luotettavasti lisätoimenpiteiden tarpeen määrittämiseen. Työpaikalla olevaan melutasoon vaikuttavat työtilan ominaisuudet, muut melunlähteet ym. kuten esim. koneiden lukumäärä ja muut vieressä tapahtuvat prosessit sekä aika, jonka henkilö altistuu melulle. Lisäksi sallittu altistumistaso

saattaa vaihdella maittain. Näiden tietojen perusteella koneen käyttäjä voi kuitenkin arvioida paremmin vaara- ja riskitekijät.

- Älä koskaan käytä viallisia tai vaurioituneita sähkölaitteita (tämä koskee myös jatkojohtoja ja pistorasioita).



VAARA!

Lue kaikki turvallisuussäännöt ja -ohjeet.

Kaikki turvallisuusvaateensa ja -ohjeiden laiminlyönnit voivat johtaa sähköiskun, tulipalo ja/tai vakavaan loukkaantumiseen.

Säilytä kaikki turvallisuussäännöt -ja ohjeet turvallisessa paikassa tulevaa käyttöä varten.

3. Oikea käyttö

Laitte on suunniteltu sovelluksiin, jotka toimivat 230 V:n vaihtovirralla, mallit SG 2200, SG 3000, E-SG 2200, E-SG 4000 sekä 230 V:n ja 400 V:n vaihtovirralla, mallit SG 4200 ja SG 5500.

Muista huomioida turvallisuusohjeiden rajoitukset. Generaattori on tarkoitettu tuottamaan sähköä sähkötyökaluille ja valonlähteille. Jos laitetta käytetään kodinkoneiden kanssa, tarkista niiden soveltuvuus kyseisen valmistajan ohjeista. Jos olet epävarma, kysy neuvoa laitteen valtuutetulta jälleenmyyjältä. Koneetta saa käyttää vain sille määriteltyyn tarkoitukseen. Kaikki muu käyttö katsotaan väärinkäytöksi. Käyttäjää, ei valmistaja, vastaa kaikista väärinkäytön aiheuttamista vahingoista tai vammoista.

4. Tekniset tiedot

E -SG 2200

Generaattorityyppi:	Synkroninen
Suojaustyyppi:	IP 23M
Jatkuva nimellisteho (Prated) (S1):	2,0 kW
Maksimiteho (Pmax) :	2,2 kW
Nimellisjännite (Urated):	2* 230 V~
Nimellisvirta (Irated):	8,7 A
Taajuus (Frated):	50 Hz
Moottorityyppi:	

Yksisylinterinen, pakotettu ilmajäähdytys, 4-tahti OHV
 Sylinteritilavuus: 196 cm³
 Polttoainetyyppi: Normaali lyijytön bensiini
 Säiliön tilavuus: 3,5 l
 Moottoriöljy: Noin 0,6 l (15W40/<0 °C: 5W30)
 Kulutus 2/3 kuormituksella: 528 g/h
 Paino: 35 kg
 Taattu äänitehotaso LWA: 95 dB (A)
 Tehokerroin cos ϕ : 1
 Teholuokka: G1
 Maksimilämpötila: 40 °C
 Maksimikorkeus (merenpinnan yläpuolella): 1000 m
 Sytytystulppa: F7RTC / F6TC

E-SG 4000

Generaattorityyppi: Synkroninen
 Suojaustyyppi: IP 23M
 Jatkuva nimellisteho (Prated) (S1): 3,2 kW
 Maksimiteho (Pmax): 3,5 kW
 Nimellisjännite (Urated): 2* 230 V~
 1x12 V d.c.(8.3 A)

Nimellisvirta (Irated): 13,9 A
 Taajuus (Frated): 50 Hz
 Moottorityyppi:

Yksisylinterinen, pakotettu ilmajäähdytys, 4-tahti OHV
 Sylinteritilavuus: 242 cm³
 Polttoainetyyppi: Normaali lyijytön bensiini
 Säiliön tilavuus: 25 l
 Moottoriöljy: Noin 1,1 l (15W40/<0 °C: 5W30)
 Kulutus 2/3 kuormituksella: 844,7 g/h
 Paino: 68 kg
 Taattu äänitehotaso LWA: 96 dB (A)
 Tehokerroin cos ϕ : 1
 Teholuokka: G1
 Maksimilämpötila: 40 °C
 Maksimikorkeus (merenpinnan yläpuolella): 1000 m
 Sytytystulppa: F7RTC / F6TC

SG 2200

Generaattorityyppi: Synkroninen
 Suojaustyyppi: IP 23M
 Jatkuva nimellisteho (Prated) (S1): 2,0 kW
 Maksimiteho (Pmax): 2,2 kW
 Nimellisjännite (Urated): 2* 230 V~
 1x12 V d.c.(8.3 A)
 Nimellisvirta (Irated): 8,7 A
 Taajuus (Frated): 50 Hz

Moottorityyppi:
 Yksisylinterinen, pakotettu ilmajäähdytys, 4-tahti OHV
 Sylinteritilavuus: 196 cm³
 Polttoainetyyppi: Normaali lyijytön bensiini
 Säiliön tilavuus: 15 l
 Moottoriöljy: Noin 0,6 l (15W40/<0 °C: 5W30)
 Kulutus 2/3 kuormituksella: 528 g/h
 Paino: 41 kg
 Taattu äänitehotaso LWA: 95 dB (A)
 Tehokerroin cos ϕ : 1
 Teholuokka: G1
 Maksimilämpötila: 40 °C
 Maksimikorkeus (merenpinnan yläpuolella): 1000 m
 Sytytystulppa: F7RTC / F6TC

SG 3000

Generaattorityyppi: Synkroninen
 Suojaustyyppi: IP 23M
 Jatkuva nimellisteho (Prated) (S1): 2,5 kW
 Maksimiteho (Pmax): 2,7 kW
 Nimellisjännite (Urated): 2* 230 V~
 1x12 V d.c.(8.3 A)

Nimellisvirta (Irated): 10,9 A
 Taajuus (Frated): 50 Hz
 Moottorityyppi:

Yksisylinterinen, pakotettu ilmajäähdytys, 4-tahti OHV
 Sylinteritilavuus: 196 cm³
 Polttoainetyyppi: Normaali lyijytön bensiini
 Säiliön tilavuus: 15 l
 Moottoriöljy: Noin 0,6 l (15W40/<0 °C: 5W30)
 Kulutus 2/3 kuormituksella: 739 g/h
 Paino: 46 kg
 Taattu äänitehotaso LWA: 96 dB (A)
 Tehokerroin cos ϕ : 1
 Teholuokka: G1
 Maksimilämpötila: 40 °C
 Maksimikorkeus (merenpinnan yläpuolella): 1000 m
 Sytytystulppa: F7RTC / F6TC

SG 4200

Generaattorityyppi: Synkroninen
 Suojaustyyppi: IP 23M
 Jatkuva nimellisteho (Prated) (S1): 4,0 kW
 Maksimiteho (Pmax): 4,2 kW
 Nimellisjännite (Urated): 3* 230 V~ / 400 V~
 1x12 V d.c.(8.3 A)
 Nimellisvirta (Irated): 17,4 A

Taajuus (Rated):	50 Hz
Moottorityyppi:	
Yksisylinterinen, pakotettu ilmajäähdytys, 4-tahti OHV	
Sylinteritilavuus:	389 cm ³
Polttoainetyyppi:	Normaali lyijytön bensiini
Säiliön tilavuus: 25 l	
Moottoriöljy:	Noin 1,1 l (15W40/<0 °C: 5W30)
Kulutus 2/3 kuormituksella:	1056 g/h
Paino:	77 kg
Taattu äänitehotaso LWA:	97 dB (A)
Tehokerroin cos φ:	1
Teholuokka:	G1
Maksimilämpötila:	40 °C
Maksimikorkeus (merenpinnan yläpuolella):	1000 m
Sytytystulppa:	F7RTC / F6TC

SG 5500

Generaattorityyppi:	Synkroninen
Suojaustyyppi:	IP 23M
Jatkuva nimellisteho (Prated) (S1):	3,6 kW
Maksimiteho (Pmax) :	5,5 kW
Nimellisjännite (Urated):	3* 230 V~ / 400 V ~ 1x12 V d.c.(8.3 A)

Nimellisvirta (Irated):	5.2A
Taajuus (Rated):	50 Hz
Moottorityyppi:	
Yksisylinterinen, pakotettu ilmajäähdytys, 4-tahti OHV	
Sylinteritilavuus:	389 cm ³
Polttoainetyyppi:	Normaali lyijytön bensiini
Säiliön tilavuus:	25 l
Moottoriöljy:	Noin 1,1 l (15W40/<0 °C: 5W30)
Kulutus 2/3 kuormituksella:	1451 g/h
Paino:	87 kg
Taattu äänitehotaso LWA:	97dB (A)
Tehokerroin cos φ:	1
Teholuokka:	G1
Maksimilämpötila:	40 °C
Maksimikorkeus (merenpinnan yläpuolella):	1000 m
Sytytystulppa:	F7RTC / F6TC

Käyttötila S1 (jatkuva käyttö)

Konetta voi käyttää jatkuvasti mainitulla antoteholla.

Käyttötila S2 (tilapäinen käyttö)

Konetta voi käyttää tilapäisesti mainitulla antoteholla.

Sen jälkeen kone on pysäytettävä hetkeksi ylikuumenemisen estämiseksi

5. Koneen osat (kuva 1-7)

- Säiliön ilmaisin
- Polttoainesäiliön tulppa
- 230 V:n lähtöpistoke
- 400 V:n lähtöpistokkeet (vain malli SG 5500)
- 12 V:n tasavirtalähtö (ei mallissa E-SG 2200)
- Maadoitus
- Ylikuormakytkin
- Jännitemittari (ei mallissa E-SG 2200)
- Öljynpoistotulppa
- Öljyntäyttötulppa
- Öljynpuutekatkaisin
- Päälle/Pois-kytkin
- Rikastinvipu
- Vetonaru
- Sähkökäynnistin (vain mallissa E-SG 4000, SG 4200 ja SG 5500)
- Bensiinihana
- Renkaat (vain mallissa SG 3000, SG 4200 ja SG 5500)
- Kantokahva
- Kumijalat (ei mallissa SG 2200, E-SG 2200 ja E-SG 4000)
- Akku (vain mallissa SG 4200 ja SG 5500)
- Siirtokahvat
- Öljyntäyttösarja
- Sytytystulppa-avainsarja
- Työntäjän kokoamissarja (ei mallissa E-SG 2200, E-SG 4000 ja SG 2200)
- Renkaan kokoamissarja (ei mallissa E-SG 2200, E-SG 4000 ja SG 2200)
- Ruuviavain
- Tasavirtalähtösovittimen kaapeli
- Ilmasuodatinsarja
- Sytytystulppa
- Äänenvaimennin
- 230 V- / 400 V -vaihtokytkin (vain malli SG 5500)
- Siirtokahvan kiinnitysnpuppi (ei mallissa E-SG 2200, E-SG 4000 ja SG 2200)
- Sähkökäynnistimen avain 32 Siirtokahvan kiinnitysnpuppi (ei mallissa E-SG 2200, E-SG 4000 ja SG 2200)

6. Ennen koneen käyttöönottoa

6.1 Rengaskokoonpano (vain mallissa SG 3000, SG 4200 ja SG 5500, kuva 8-10)

1. Aseta ensin pultin (kohde 25) toinen pää kehikon reiän läpi ja kiinnitä se mutterilla ja välilevyllä.
2. Aseta kiinnitystappi pultin (kohde 25) toisen pään läpi ja aseta rengas ja välilevy ja kiinnitä mutterilla.
3. Aseta pyörän kansi paikalleen ja kiinnitä se kannen sisäpuolella olevalla liuskajousella.
4. Asenna vasemmanpuoleinen rengas yllä kuvatulla tavalla.

Tärkeää:

Sisärengas on täytettävä, sillä renkaassa on toimitettaessa matala ilmanpaine (Maksimi mittaripaine 3 bar/ 0.3Mpa).

6.2 Kumijalkakokoonpano (ei mallissa SG 2200, E-SG 2200 ja E-SG 4000, kuva 11)

Pidä jalkaa (kohde 19) vasten kehikkoa, kuten kuvassa. Aseta ensin pultti kehikon ja jalan reiän läpi ja kiinnitä se mutterilla. Kiinnitä sitten kolme muuta pulttia ja mutteria samalla tavoin.

6.3 Siirtokahva (vain mallissa SG 3000, SG 4200 ja SG 5500, kuva 12-13)

Aseta kantokahva (kohde 18) pidikkeen läpi ja kiinnitä se nupilla (kohde 32). Aseta sitten pultti tiivisteineen kehikon ja työntövarren reiän läpi. Kiinnitä se välilevyllä ja mutterilla, kuten kuvassa 12-13).

Käyttäjää voi säätää kantokahvan sijaintia irrottamalla koneen vapauttamalla nupin (kohde 32) ja kiertämällä kantokahvaa (kohde 18) vaakasuuntaan.

6.4 Sähköturvallisuus

- Sähköjohtojen ja liitettyjen laitteiden tulee olla täydellisessä kunnossa.
- Generaattoria saa käyttää vain laitteiden kanssa, joiden jännitemääritykset ovat generaattorin antojännitteen mukaisia.
- Älä koskaan liitä generaattoria virtalähteeseen (pistorasiaan).
- Pidä kaapelin pituus käytettävään laitteeseen mahdollisimman lyhyenä.

6.5 Ympäristönsuojelu

- Toimita likaantunut kunnossapitomateriaali ja käyttömateriaali asianmukaiseen keräyspisteeseen.
- Kierrätä pakkausmateriaali, metalli ja muovi.

6.6 Maadoitus

Kotelon voi liittää maahan staattisen sähköön purkamiseksi. Tee se liittämällä kaapelin toinen pää generaattorin maadoitusliitäntään (6) ja toinen pää ulkoiseen maadoituspisteeseen (esim. maadoitustanko).

7. Käyttö

Tärkeää!

Ennen kuin koneen voi käynnistää, on lisättävä moottoriöljy (kuva 14) ja polttoaine.

- Tarkista polttoaineen määrä ja lisää sitä, jos on tarpeen.
- Varmista, että generaattorilla on riittävä tuuletus.
- Varmista, että sytytyskaapeli on liitetty sytytystulppaan.
- Tarkista generaattorin lähiympäristö.
- Irtota kaikki mahdollisesti jo generaattoriin liitetyt sähkölaitteet.

7.1 Moottorin käynnistäminen (suunnanvaihtokäynnistin, ei mallissa SG 4200 ja SG 5500)

- Älä liitä sähkötyökalua ennen moottorin käynnistämistä.
- Avaa bensiinihana (16) kääntämällä se alas.
- Siirrä ON/OFF (PÄÄLLE/POIS) -kytkin (12) asentoon "I".
- Siirrä rikastinvipu (13) asentoon IØI.
- Käynnistä moottori suunnanvaihtokäynnistimellä (14) vetämällä kahvasta voimakkaasti. Jos moottori ei käynnisty, vedä kahvasta uudelleen.
- Työnnä rikastinvipu (13) takaisin, kun moottori on käynnistynyt.

Tärkeää!

Kun käynnistät moottorin suunnanvaihtokäynnistimellä, moottori voi antaa käynnistyessään äkillisen takaiskun, joka voi johta käsivammoihin. Käytä suojakäsineitä, kun käynnistät laitetta.

7.2 Moottorin käynnistäminen (sähkökäynnistin,

vain mallissa SG 4200, E-SG 4000 ja SG 5500)

- Tarkista akun jännite. Jännitteen tulee olla vähintään 12 V. Jos akun jännite on alle 12 V, lataa akku asianmukaisesti ennen generaattorin käyttöä.
- Älä liitä sähköyökalua ennen moottorin käynnistämistä.
- Siirrä rikastinvipu (13) asentoon IØI.
- Avaa bensiinihana (16) kääntämällä se alas.
- Siirrä ON/OFF (PÄÄLLE/POIS) -kytkin (12) asentoon "I".
- Käännä sähkökäynnistin (15) virta-avaimella "START" (Käynnistys) -asentoon, kunnes moottori on käynnistynyt.
- Työnnä rikastinvipu (13) takaisin, kun moottori on käynnistynyt.

7.3 Laitteiden liittäminen generaattoriin

Liitä käytettävä laite lähtöpistorasiaan (3/4)

Tärkeää:

- Näitä pistorasioita voi käyttää jatkuvasti (S1-arvo) tai tilapäisesti (S2-arvo).
- Älä liitä generaattoria kodin sähköverkkoon, sillä se voi johtaa generaattorin tai kodin sähkölaitteiden vahingoittumiseen.

Huomautus: Joillakin laitteilla (sähkökuviosaha, porakoneet jne.) voi olla korkeampi virrankulutus vaikeissa olosuhteissa käytettynä.

7.4 Koneen sammuttaminen

- Ennen kuin sammutat generaattorin, anna sen käydä hetken aikaa ilman laitteita, niin että se voi "jäähdyä".
- Siirrä ON/OFF (PÄÄLLE/POIS) -kytkin (12) asentoon "O".
- Sulje bensiinihana.

7.5 Lähtöpistorasioiden ylikuormakytkin

Tärkeää! Generaattorissa on ylikuormakytkin. Tämä sammuttaa pistorasiat (3). Voit käynnistää pistorasiat (3/4) uudelleen painamalla ylikuormakytkintä (7).

Tärkeää! Jos näin käy, vähennä ylikuorman ilmetessä generaattorista ottamaasi virtaa tai irrota toimimattomia liitettviä laitteita.

Tärkeää! Viallinen ylikuormakytkimen saa vaihtaa vain

samantyyppiseen ja suoritusarvoltaan samanlaiseseen kytkimeen. Jos korjaukset ovat välttämättömiä, ota yhteys asiakaspalvelukeskukseen.

8. Puhdistus, kunnossapito ja varastointi

Sammuta moottori ja vedä sytytustulpan liitin irti sytytustulpasta ennen laitteen puhdistusta ja kunnossapitoa.

Tärkeää: Sammuta kone heti ja ota yhteys huoltokeskukseen, kun:

- Ilmenee epätavallisia värinöitä tai ääniä.
- Moottori vaikuttaa ylikuormittuneelta tai sen sytytys katkoo.

8.1 Puhdistus

- Pidä kaikki suojalaitteet, tuuletusaukot ja moottorin kotelo niin puhtaana liasta ja pölystä kuin mahdollista. Pyyhi laite puhtaalla liinalla tai puhalla matalapaineisella paineilmalla.
- On suositeltavaa puhdistaa kone välittömästi aina sen käytön lopettamisen jälkeen.
- Puhdista kone säännöllisesti pesuaineliuksella kostutetulla liinalla. Älä käytä puhdistusaineita tai liuottimia, ne voivat vahingoittaa koneen muoviosia. Varmista, että vettä ei pääse valumaan koneen sisään.

8.2 Ilmasuodatin (kuva 15-16)

- Lue tässä yhteydessä myös huoltotiedot.
- Puhdista ilmasuodatin säännöllisesti ja vaihda sen tarpeen mukaan uuteen.
 - Avaa molemmat liuskajouset ja irrota ilmasuodattimen kansi (kuva 15).
 - Irrota suodatinelementit (kuva 16).
 - Älä käytä elementtien puhdistukseen hiovia puhdistusaineita tai bensiiniä.
 - Puhdista elementit napauttamalla niitä tasaista pintaa vasten. Poista mahdollinen piintynyt lika pesuaineliuksella ja huuhtelee puhtaalla vedellä ja kuivaa ilmalla.
 - Kiinnitä takaisin käänteisessä järjestyksessä.

8.3. Sytytustulppa (kuva 17)

Tarkista sytytystulppa (kohde 29) piintyneen lian varalta 20 käyttötunnin jälkeen ja puhdista tarvittaessa messinkilankaharjalla. Sen jälkeen huolla sytytystulppa aina 50 käyttötunnin jälkeen.

- Vedä sytytystulpan kierteinen liitin irti.
- Irrota sytytystulppa toimitukseen kuuluvalla sytytystulppa-avaimella.
- Kiinnitä takaisin käänteisessä järjestyksessä.

8.4 Öljyn vaihtaminen ja öljyn tason tarkistaminen (ennen koneen käyttöä) (kuva 14)

Moottoriöljyn vaihto onnistuu parhaiten koneen ollessa käyttölämpötilassa.

- Käytä ainoastaan moottoriöljyä (15W40/<0 °C: 5W30).
- Aseta generaattori hieman kaltevalle pinnalle niin, että öljynpoistotulppa on alapäässä.
- Avaa öljyntäyttötulppa (10).
- Avaa öljyntyhjennustulppa (9) ja anna kuuman moottoriöljyn valua öljynkeräysastiaan.
- Kun käytetty öljy on valunut astiaan, sulje öljynpoistotulppa ja aseta generaattori takaisin tasaiselle alustalle.
- Täytä moottoriöljyä öljytikun ylärajamerkkiin saakka.
- Tärkeää: Älä kierrä öljytikkua kiinni öljyn tason tarkistamiseksi, aseta se vain kierteille.
- Hävitä jäteöljy asianmukaisesti.

8.5 Öljynpuutekatkaisin

Öljynpuutekatkaisin (11) aktivoituu, kun moottorissa on liian vähän öljyä. Tällöin moottoria ei voi käynnistää tai se sammuu automaattisesti hetken kuluttua. Sitä ei voi käynnistää uudelleen ennen kuin öljyä on lisätty (katso kohta 8.4).

9. Hävittäminen ja kierrätys

Kone toimitetaan pakattuna vahingoittumisen ehkäisemiseksi kuljetuksen aikana. Pakkausmateriaali on raaka-ainetta ja sitä voidaan käyttää uudelleen tai palauttaa raaka-ainejärjestelmään.

Laite ja sen lisävarusteet koostuvat erityyppisistä materiaaleista, kuten metalli ja muovi. Vialliset osat on hävitettävä erikoisjätteenä. Kysy lisätietoja jälleenmyyjältä tai paikallishallinnosta.

10. Kuljetus

Nämä vaatimukset on täytettävä:

- Generaattori on sammutettu
- Generaattori on jäähtynyt
- Bensiinihana (16) on "OFF" (POIS) -asennossa
- Vähintään yksi henkilö kantokahvaa (21) kohti.



HUOMIO! Liukuva tai putoava kone voi murskata käsiä ja jalkoja.

Kanna generaattoria kantokahvoista:

- Nosta generaattoria tasaisesti
- Kanna generaattori käyttöpaikalle
- Laske generaattori tasaisesti

Nosta generaattoria pyörästä (17) ja kantokahvasta (18):

- Kokoa pyörät ja kantokahva (katso luku 6.1 ja 6.3)
- Generaattoria voi kantaa nostamalla kantokahvasta (18)

11. Vianetsintä

Vika	Syy	Korjaus
Moottori ei käynnisty	Öljynpuutekatkaisin ei vastaa Syttytystulppa viallinen Ei polttoainetta Akkujännite liian pieni	Tarkista öljyn taso, lisää moottoriöljyä Puhdista tai vaihda sytytystulppa elektrodiväli 0,6 mm) Lisää polttoainetta / tarkista bensinihana Lataa akku
Generaattorissa on liian vähän tai ei lainkaan jännitettä	Säädin tai kondensaattori viallinen Ylikuormakytkin on lauennut Ilmansuodatin likainen	Ota yhteys jälleenmyyjään Käynnistä virtakatkaisin ja vähennä laitteita Puhdista tai vaihda suodatin

12. Kunnossapitoaikataulu

Säännöllinen huoltoväli Suorita huolto kaikkina osoitettuina kuukausina tai käyttötuntivälein, kumpi täytyy ensin.		Jokainen käyttökerta	Ensimmäinen kuukausi tai 20 tuntia	Kolmen kuukauden välein tai 50 tuntia	Kuuden kuukauden välein tai 100 tuntia	Kerran vuodessa tai 200 tuntia
MOOTTORIÖLJY	Tarkista taso	0				
	Vaihda		0		0	
ILMANPUHDISTIN	Tarkista	0				
	Puhdista			0 (1)		
SYTYTYSTULPPA	Tarkista-säädä				0	
	Vaihda					0
KIPINÄNSAMMUTIN	Puhdista				0	
VENTTIILIN VÄLYS	Tarkista-säädä					0 (2)
PALOTILA	Rengör	300 tunnin välein (2)				
POLTTOAINESÄILIÖ JA SUODATIN	Puhdista				0 (2)	
POLTTOAINEPUTKI	Tarkista	Kahden vuoden välein (vaihda tarvittaessa) (2)				
Huomautus:						
(1) Pölyisessä ympäristössä käytettäessä huolto on tehtävä useammin.						
(2) Huoltokeskuksen tulee huoltaa nämä kohteet. Katso huoltotoimenpiteet käyttöoppaasta.						
Tämän kunnossapitoaikataulun laiminlyönti voi johtaa vikoihin, jotka eivät kuulu takuun piiriin.						

Ważne!

Podczas korzystania z urządzenia, kilka dodatkowych środków ostrożności musi być przestrzegane, aby uniknąć zranień i uszkodzeń. Proszę przeczytać całą instrukcję obsługi i przepisów bezpieczeństwa z należytą starannością. Zachowaj tę instrukcję w bezpiecznym miejscu, tak aby informacje były dostępne przez cały czas. Jeśli przekazujesz urządzenie innej osobie, przekaz również instrukcję obsługi z przepisami bezpieczeństwa. Nie możemy ponosić odpowiedzialności za szkody lub wypadków, które powstały w wyniku niezastosowania się do tych instrukcji i wskazówek bezpieczeństwa.

1. Objasnienia znaków ostrzegawczych i symboli na maszynie



Przeczytać i zrozumieć bezpieczeństwa instrukcję przed użyciem generatora.



Podczas pracy produkowane są toksyczne gazy np. tlenek węgla (jest bezbarwny i bezwonny)



Ten gaz może doprowadzić do uduszenia. Używaj generatora tylko na zewnątrz, aby zapewnić odpowiednią wentylację.



Wyłączyć silnik i pozwolić aż ostygnie przed tankowaniem generatora. Paliwo jest niezwykle palne i pod pewnymi warunkami może być wybuchowe.



Tankować generator na zewnątrz oraz w dobrze wentylowanych pomieszczeniach upewniając się, że nie ma w pobliżu otwartego ognia, iskier. Nie palić papierosów podczas tankowania. Każdy wyciek paliwa należy natychmiast usuwać.

Spaliny są bardzo gorące podczas pracy. Pozwól silnikowi ostygnąć przed wykonaniem konserwacji i tankowaniem paliwa.



Nie dotykaj układu wydechowego, aby uniknąć ryzyka oparzenia i urazu.



Generator nie może być podłączany do publicznej sieci energetycznej. W przypadku nieprawidłowego podłączenia istnieje ryzyko pożaru i uszkodzenia mienia, w tym prądem osób korzystających z generatora i pracy na publicznej sieci energetycznej.



Ostrzeżenie przed niebezpiecznym napięciem podczas pracy generatora, należy zawsze wyłączyć generator OFF przed wykonaniem konserwacji. Stosować środki ochrony słuchu podczas pracy z generatorem.



Uziemienie



Odłącz wszystkie urządzenia od gniazda podczas wykonywania konserwacji, wyłącz generator OFF gdy pozostawiasz go bez nadzoru.

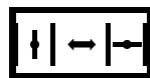

Dźwignia ssania

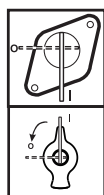

Kranik do benzyny.



Uwaga: Benzyna jest wysoce lotna, łatwopalna i wybuchowa.



Uwaga: Sprawdź poziom oleju przed włączeniem.



Wskaźnik poziomu paliwa



Woltomierz

I / 0

ON / OFF



Prąd przemienny (AC)

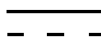

Prądu stałego (DC)



Wskaźnik przeciążenia



Dodatni biegun prądu

400V



Ujemny biegun prądu

0



230V



Przełącznik wyboru 400 V ~ / 230 V ~

P
L



Status blokady włącznika



Κατεύθυνση κλειδιού για την εκκίνηση του κινητήρα



Status gotowości

L 1,2,3 AC 230V~

Kierunek obrotów kluczyka, aby uruchomić silnik

AC 400V

Według 230 V ~ gniazdka
Według 400 V ~ gniazdka

2. Ogólna instrukcja bezpieczeństwa

- Nie wolno robić zmian w konstrukcji generatora.
- Tylko oryginalne części i akcesoria mogą być używane do konserwacji
- Zabezpiecz generator przed przesunięciem i upadkiem podczas transportu.
- Umieść generator co najmniej 1 m od budynków i urządzeń z nim związanych.
- Nie wystawiaj narzędzia do wilgoci lub kurzu. Dopuszczalna temperatura otoczenia - 10 do + 40 ° C, max. Wysokość nad poziomem morza 1000 m, wilgotność względna: 90% (bez kondensacji).
- Sprawdź, czy generator pod kątem uszkodzeń i wyciek przed każdym użyciem.
- Utrzymuj generator z dala od łatwopalnych cieczy, gazów lub pyłów. Generator nie może być użytkowany środowiskach łatwopalnych cieczy, gazów lub pyłów.
- Uruchoć generator na równej powierzchni. W przeciwnym razie, paliwo może się rozlać.
- Sprawdź czy instalacja wykonywana jest przez wyspecjalizowanego elektryka w celu spełnienia wszystkich wymogów prawnych.
- Dzieci i zwierzęta domowe trzymać z dala od generatora.
- Nosić odpowiednie ubranie. Nie należy nosić luźnej odzieży lub biżuterii. Włosy, odzież i rękawice z dala od ruchomych części.
- Zawsze tankuj generator w dobrze wentylowanych pomieszczeniach.
- Paliwo jest łatwopalne i pod pewnymi warunki także materiałem wybuchowym.
- Wyłącz silnik i tankuj w dobrze wentylowanych pomieszczeniach.

Wytrzeć paliwa natychmiast w przypadku przepełnienia.

- Nie wolno dotykać generatora mokrymi rękami.
- Chronić przed deszczem lub śniegiem.
- Jeśli generator jest uszkodzony, musi być naprawione przez producenta lub jego serwis lub wykwalifikowanego osobę w celu uniknięcia ryzyka.
- Spaliny są trujące! Używaj generator tylko na zewnątrz, w dobrze wentylowanych pomieszczeniach.
- Uważaj podczas tankowania, obsługi paliwa i oleju w jakikolwiek sposób. W przypadku kontaktu ze skórą i wdychania, są one szkodliwe dla zdrowia.
- W celu uniknięcia porażenia prądem, należy używać tylko przeciążeniowe przelączniki zalecane przez producenta.

Uwaga! Uszkodzone przelączniki mogą być zamienione na identyczne parametrowo przelączniki o identycznych danych dotyczących wydajności.

- Ze względu na duże obciążenia mechaniczne, tylko przewody z gumy lub podobnych materiałów mogą być wykorzystane.
- Podczas korzystania z przedłużacza, należy zwrócić uwagę na:

Chroń się przed porażeniem zagrożenia. Podczas pracy na zewnątrz, używać tylko przedłużaczy, które są zatwierdzone do użytku na zewnątrz użytku, które są odpowiednio oznakowane (HO7RN-F).

- Całkowita długość przewodów wykorzystywanych do przedłużenia nie może przekraczać 50 m do 1,5 mm² i 100 m do 2,5 mm².

Dodatkowe instrukcje bezpieczeństwa

UWAGA:

Zawsze czytaj podstawowe instrukcje bezpieczeństwa przed użyciem tego generatora. Należy przestrzegać instrukcji

zawartych w celu uniknięcia ryzyka pożaru, porażenia prądem i urazów.

Instrukcja:

1. Zapewnić czystość i porządek miejsca pracy. Nieporządek może prowadzić do wypadków.
2. Nie pracuj z generatorem w miejscach narażonych wybuchem, gdzie znajdują się palne ciecze, gazy lub pyły. Chronić przed deszczem lub zawilgoceniem generatora.
3. Trzymaj dzieci z dala od generatora, gdy jest używany. W przypadku rozproszenia, możesz stracić kontrolę nad pracą generatora. Pozwól tylko przeszkolonemu personelu używać generatora.
4. Trzymaj nie używany generator poza zasięgiem dzieci. Nie dopuszczać osób do korzystania z generatora, które nie są zaznajomione z instrukcją.
5. Nie używać nadmiernej siły!
6. Używaj narzędzia do czyszczenia, konserwacji i instalacji.
7. Nosić właściwe ubranie robocze, unikać luźnych ubrań, rękawiczek, szalików, pierścionków, naszyjników i bransoletek lub innej biżuterii, gdyż mogą one być złapane przez elementy pracującego generatora. Noś buty z antypoślizgową podeszwą.
8. Stosować środki ochrony osobistej (ochrona uszu, okulary ochronne, maskę respirator).
9. Podczas transportu i pracy, generator musi być zainstalowany na powierzchni poziomej, stojąc w pozycji pionowej i zabezpieczony przed przesunięciem, jeśli to konieczne.
10. Nigdy nie stawać na generator. Trzymaj ręce i stopy z dala od generatora. Poważne uszkodzenia mogą nastąpić, jeżeli generator przechyla się.
11. Utrzymuj generator w czystości. Serwisuj generator ostrożnie. Należy używać tylko starannie utrzymanych

generatorów. Nie modyfikuj samodzielnie generatora.

12. Usuń dodatkowe narzędzia lub klucze przed uruchomieniem generatora.

13. Bądź ostrożny, zwracaj uwagę na to, co i jak robisz podczas pracy z generatorem. Nie należy używać generatora gdy jesteś zmęczony.

14. Przed użyciem generatora najpierw sprawdzić generator. Sprawdź, czy części nie są złamane lub uszkodzone tak, aby generator funkcjonował bez zakłóceń. Swój generator naprawiaj tylko przez specjalistów oraz tylko z oryginalnych części zamiennych.

15. Proszę korzystać z generatora zgodnie z przeznaczeniem. Należy używać tylko części zamienne zalecane przez producenta.

UWAGA: Jeżeli zalecenia zawarte w tej instrukcji nie są spełnione, istnieje ryzyko obrażeń lub nawet zagrożenie dla życia.

3. Właściwe stosowanie

P
L

Urządzenie przeznaczone jest do urządzeń przystosowanych do użycia prądu przemiennego 230 V modele: SG 2200, SG 3000, modele E-SG 2200, E-SG 4000 i 230 V i 400 V dla SG 4200 i SG 5500.

Należy pamiętać o przestrzeganiu ograniczeń w zakresie bezpieczeństwa. Generator jest przeznaczony do zapewnienia energii narzędziom i źródłom światła w elektryczność. Podczas korzystania z urządzenia AGD, należy sprawdzić ich przydatność zgodnie z odpowiednimi instrukcjami producenta. W razie wątpliwości, poprosz autoryzowanego dealera danego urządzenia. Urządzenie może być używane tylko do określonego celu. Każde inne zastosowanie jest uważane za nadużycia Użytkownika / operatora, producent nie ponosi odpowiedzialności za jakiegokolwiek szkody lub zranienia wszelkiego rodzaju powstałe w wyniku tego działania.

4. Dane techniczne

E-SG 2200

Generator typ:	synchroniczny
Stopień ochrony:	IP 23M
Moc znamionowa PN (S1):	2,0 kW
Maksymalna moc P max:	2,2 kW
Napięcie znamionowe:	2 * 230 V ~
Prąd IN:	8.7A
Częstotliwość:	50 Hz
Konstrukcja silnika:	Jeden cylinder, chłodzony powietrzem 4-suwowy, OHV
Pojemność skokowa:	196 cm ³
Rodzaj paliwa:	benzyna bezołowiowa normalna
Pojemność zbiornika:	3,5 l
Olej silnikowy:	około 0.6 l (15W40/<0 °C: 5W30)
Zużycie paliwa na 2 / 3 obciążenia:	528g / h
Waga:	35 kg
Gwarantowany poziom mocy akustycznej LWA:	95 dB (A)
Współczynnik mocy cos φ:	1
Klasa mocy:	G1
Max. Temperatura:	40 ° C
Max. wysokość (nad poziomem morza):	1000 m
Świeca zapłonowa:	F7RTC / F6TC

E-SG 4000

Generator typ:	synchroniczny
Stopień ochrony:	IP 23M
Moc znamionowa PN (S1):	3,2 kW
Maksymalna moc P max:	3,5 kW
Napięcie znamionowe:	2 * 230 V ~
	1x12 V d.c.(8.3 A)
Prąd IN:	13,9A
Częstotliwość:	50 Hz
Konstrukcja silnika:	Jeden cylinder, chłodzony powietrzem 4-suwowy, OHV
Pojemność skokowa:	242 cm ³
Rodzaj paliwa:	benzyna bezołowiowa normalna
Pojemność zbiornika:	25 l
Olej silnikowy:	około 1.1 l (15W40/<0 °C: 5W30)
Zużycie paliwa na 2 / 3 obciążenia:	844.7g / h
Waga:	68 kg
Gwarantowany poziom mocy akustycznej L _{WA} :	96 dB (A)
Współczynnik mocy cos φ:	1
Klasa mocy:	G1
Max. Temperatura:	40 ° C

Max. wysokość (nad poziomem morza): 1000 m
Świeca zapłonowa: F7RTC / F6TC

SG 2200

Generator typ: synchroniczny
Stopień ochrony: IP 23M
Moc znamionowa PN (S1): 2,0 kW
Maksymalna moc P max: 2,2 kW
Napięcie znamionowe: 2 * 230 V ~
1x12 V d.c.(8.3 A)
Prąd IN: 8,7A
Częstotliwość: 50 Hz
Konstrukcja silnika:
jeden cylinder, chłodzony powietrzem 4-suwowy, OHV
Pojemność skokowa: 196 cm³
Rodzaj paliwa: benzyna bezołowiowa normalna
Pojemność zbiornika: 15 l
Olej silnikowy: około 0.6 l (15W40/<0 °C: 5W30)
Zużycie paliwa na 2 / 3 obciążenia: 528g / h
Waga: 41 kg
Gwarantowany poziom mocy akustycznej L_{WA}: 95 dB (A)
Współczynnik mocy cos φ: 1
Klasa mocy: G1
Max. Temperatura: 40 ° C
Max. wysokość (nad poziomem morza): 1000 m
Świeca zapłonowa: F7RTC / F6TC

SG 3000

Generator typ: synchroniczny
Stopień ochrony: IP 23M
Moc znamionowa PN (S1): 2,5 kW
Maksymalna moc P max: 2,7 kW
Napięcie znamionowe: 2 * 230 V ~
1x12 V d.c.(8.3 A)
Prąd IN: 10.9A
Częstotliwość : 50 Hz
Konstrukcja silnika:
Jeden cylinder, chłodzony powietrzem 4-suwowy, OHV
Pojemność skokowa: 196 cm³
Rodzaj paliwa: benzyna bezołowiowa normalna
Pojemność zbiornika: 15 l
Olej silnikowy: około 0.6 l (15W40/<0 °C: 5W30)
Zużycie paliwa na 2 / 3 obciążenia: 739 g / h
Waga: 46 kg
Gwarantowany poziom mocy akustycznej L_{WA}: 96 dB (A)
Współczynnik mocy cos φ: 1
Klasa mocy: G1
Max. Temperatura: 40 ° C

Max. wysokość (nad poziomem morza): 1000 m
Świeca zapłonowa: F7RTC / F6TC

SG 4200

Generator typ: synchroniczny
Stopień ochrony: IP 23M
Moc znamionowa PN (S1): 4.0 kW
Maksymalna moc P max: 4,2 kW
Napięcie znamionowe: 3* 230 V~ / 400 V ~
1x12 V d.c.(8.3 A)
Prąd IN: 17,4A
Częstotliwość: 50 Hz
Konstrukcja silnika:
Jeden cylinder, chłodzony powietrzem 4-suwowy, OHV
Pojemność skokowa: 389 cm³
Rodzaj paliwa: benzyna bezołowiowa normalna
Pojemność zbiornika: 25 l
Olej silnikowy: około 1.1 l (15W40/<0 °C: 5W30)
Zużycie paliwa na 2 / 3 obciążenia: 1056 g / h
Waga: 77 kg
Gwarantowany poziom mocy akustycznej L_{WA}: 97 dB (A)
Współczynnik mocy cos φ: 1
Klasa mocy: G1
Max. Temperatura: 40 ° C
Max. wysokość (nad poziomem morza): 1000 m
Świeca zapłonowa: F7RTC / F6TC

SG 5500

Generator typ: synchroniczny
Stopień ochrony: IP 23M
Moc znamionowa PN (S1): 3,6 kW
Maksymalna moc Pmax: 5,5 kW
Napięcie znamionowe: 3 * 230 V ~ / 400 V ~
1x12 V d.c.(8.3 A)
Prąd IN: 5.2 A
Częstotliwość: 50 Hz
Konstrukcja silnika:
Jeden cylinder, chłodzony powietrzem 4-suwowy, OHV
Pojemność skokowa: 389 cm³
Rodzaj paliwa: benzyna bezołowiowa normalna
Pojemność zbiornika: 25 l
Olej silnikowy: około 1.1 l (15W40/<0 °C: 5W30)
Zużycie paliwa na 2 / 3 obciążenia: 1451g / h
Waga: 87 kg
Gwarantowany poziom mocy akustycznej L_{WA}: 97 dB (A)
Współczynnik mocy cos φ: 1
Klasa mocy: G1

Max. Temperatura: 40 ° C
Max. wysokość (nad poziomem morza): 1000 m
Świeca zapłonowa: F7RTC / F6TC

Tryb pracy S1 (praca ciągła) Urządzenie może być używane w sposób ciągły ze znamionową mocą.

Tryb pracy S2 (praca chwilowa) Urządzenie może być używane chwilowo z maksymalną mocą. Następnie urządzenie musi być zatrzymane, aby zapobiec przegrzaniu.

5. Schemat urządzeń (rys. 1-7)

- 1 Wskaźnik poziomu paliwa
- 2 Korek wlewu paliwa
- 3 Gniazdo 230 V ~ wtykowe
- 4 Gniazdo 400 V ~ (tylko dla SG 5500)
- 5 Gniazdo 12 V prądu stałego (nie dla E-SG 2200)
- 6 Uziemienie
- 7 Wskaźnik przeciążenia
- 8 Woltnierz (nie dla E-SG 2200)
- 9 Korek spustowy oleju
- 10 Korek wlewu oleju
- 11 Wskaźnik niskiego poziomu oleju - odcięcie
- 12 Włącznik / Off
- 13 Dźwignia ssania
- 14 Linka rozrusznika
- 15 Electro starter (tylko dla E-SG 4000, SG 4200 i SG5500)
- 16 Kranik dopływu paliwa
- 17 Kółka (tylko dla SG 3000, SG 4200 i SG 5500)
- 18 Uchwyt do przenoszenia
- 19 Gumowe stopy (nie dla SG 2200, E-SG 2200 i E-SG4000)
- 20 Akumulator (tylko dla SG 4200 i SG 5500)
- 21 Uchwyty transportowe
- 22 Zestaw do nalewania oleju
- 23 Zestaw kluczy do świec
- 24 Zestaw do montażu rączki (nie dla E-SG 2200, E-SG 4000 i SG 2200)
- 25 Zestaw do montażu kół (nie dla E SG 2200, E-SG 4000 i SG 2200)
- 26 Klucz płaskooczkowy
- 27 Kable
- 28 Zestaw filtrów powietrza
- 29 Świeca zapłonowa

- 30 Tłumik
- 31 Przełącznik 230 V ~ / 400V ~ (tylko SG 5500)
- 32 Pokrętko do mocowania uchwytu transportowego (nie dla E-SG 2200, E-SG4000 i SG 2200)
- 33 Kluczyk

6. Przed uruchomieniem urządzenia

6,1 Montaż kół (tylko dla SG 3000, SG 4200 i SG 5500, ryc. 8-10)

1. Na początku jeden koniec śruby (poz. 25) przesunąć poprzez otwór w ramie i zabezpieczyć nakrętką i podkładką.
2. Włóż do otworu przez drugi koniec śruby (pozycja25) i w miejsce koła, podkładki i zabezpieczyć go nakrętką.
3. Załóż pokrywę koła poprzez wciśnięcie jak pokazano na wewnętrznej stronie pokrywy.
4. Montaż koła z lewej strony z zastosowaniem tej samej procedury jak wyżej.

Ważne:

Koła powinny być napompowane przed założeniem, jeśli zostały wysłane z niższym ciśnieniem (ciśnienie maks. 3bar/0.3 MPa).

6.2 Montaż gumowych stóp (nie dla SG 2200, E-SG2200 i E-SG 4000, ryc. 11)

Trzymaj stopy (pozycja 19) tak jak pokazano. Po pierwsze umieść śrubę przez otwór w ramie i otwór w stopie i zabezpiecz nakrętką. Następnie należy zabezpieczyć inne trzy śruby i nakrętki zgodnie z tą samą procedurą.

6,3 Montaż uchwytu transportowego (tylko dla SG 3000, SG4200 i SG 5500, ryc. 12-13)

Umieść uchwyt (poz. 18) przez wspornik i zamocuj go za pomocą pokrętła (poz. 32). Następnie umieścić śruby z uszczelką przez otwór w ramie i nacisnąć pręt. Zabezpieczyć go za pomocą podkładki i nakrętki, jak pokazano na Rys. 12-13).

Użytkownik może dostosować pozycję uchwytu przez usunięcie z urządzenia poprzez zwolnienie pokrętła (poz. 32) i obracając uchwyt (pozycja 18) do pozycji poziomej.

6.4 Bezpieczeństwo elektryczne

- Elektryczne kable zasilające i kable podłączonego sprzętu muszą być w idealnym stanie.
- Generator może pracować tylko ze sprzętem, których napięcie na specyfikacji jest zgodne z napięciem wyjściowym generatora.
- Nigdy nie podłączać generatora do zasilania sieci energetycznej (gniazdka)

6.5 Ochrona środowiska

- Usunąć zużyte materiały eksploatacyjne w odpowiednim punkcie zbiórki.
- Recykling opakowań, metalu i tworzyw sztucznych.

6.6 Podłączenie do ziemi

Obudowa może być podłączone do ziemi w celu przepływu elektryczności statycznej. Aby to zrobić, podłącz jeden koniec kabla do uziemienia (6) na generator, a drugi koniec do zewnętrznego źródła ziemi (na przykład pręt uziemienia).

7. Użytkowanie

Ważne!

Generator musisz napełnić olejem silnikowym (patrz rys. 14) i paliwem przed uruchomieniem silnika.

- Sprawdzić poziom paliwa i uzupełnić go w razie potrzeby.
- Upewnij się, że generator ma wystarczającą wentylację.
- Upewnij się, że przewód zapłonu jest przymocowany do świecy zapłonowej.
- Sprawdzić bezpośrednie sąsiedztwo generatora.
- Odłącz wszystkie urządzenia elektryczne, które mogą już być podłączone do generatora.

7.1 Uruchomienie silnika

- Nie należy podłączać elektronarzędzia przed rozpoczęciem silnika.

- Otworzyć zawór benzyny (16) przez zwrócić się do pozycji I.
- Przesuń przełącznik ON / OFF (12) w pozycji "I".
- Przesuń dźwignia ssania (13) do pozycji IOI.
- Uruchomić silnik ze sznura (14), pociągając za uchwyt na siłę. Jeżeli silnik nie uruchamia się, wyciągnij uchwyt ponownie.
- Pchnij dźwignie ssania (13) ponownie po uruchomieniu silnika.

Ważne!

Podczas uruchamiania z ciągnij za przewód, silnik może odrzucić nagle podczas startu, powodując obrażenia ręki. Załóż rękawice ochronne podczas uruchamiania urządzenia

7.2 Uruchamianie silnika (electro starter, tylko dla SG5500)

- Sprawdzić napięcie akumulatora. Napięcie nie powinno być mniejsze niż 12V. Jeśli napięcie akumulatora jest mniejsze niż 12V, naładować baterię odpowiednio przed rozpoczęciem pracy generatora.
- Nie należy podłączać elektronarzędzia przed rozpoczęciem silnika.
- Przesuń dźwignia ssania (13) do pozycji IOI.
- Otworzyć zawór benzyny (16), obracając go w dół.
- Przesuń przełącznik ON / OFF (12) w pozycji "I".
- Przekręć rozrusznik elektryczny (15), z pomocą klucz do "START" pozycji, aż silnik został uruchomiony.
- Pchnij dźwignia ssania (13) ponownie po uruchomieniu silnika.

7.3 Podłączenie urządzeń do generatora

Podłączenie urządzenia, którego chcesz użyć do gniazda (3 / 4)

Ważne:

- Gniazda te mogą być ładowane w sposób ciągły (zgodnie wartością S1) i czasowo (zgodnie z S2).
- Nie wolno podłączać generatora do zasilania domowych sieci, ponieważ może to spowodować uszkodzenie generatora lub innych urządzeń w domu.
- Uwaga: Niektóre urządzenia elektryczne (moc wyrzynarek, wiertła, itp.) mogą mieć wyższy poziom zużycia energii gdy są stosowane w trudnych warunkach.

P
L

7.4 Wyłączenie silnika

- Przed wyłączyć generatora, pozwolić na pracę bez obciążenia i bez podłączonych urządzeń, aby mógł się "schłodzić".
- Przesuń przełącznik ON / OFF (12) do pozycji "0".
- Zamknąć zawór paliwa.

7.5 Wyłącznik przeciążenia

Ważne! Generator jest wyposażony w wyłącznik przeciążenia.

To wyłączy gniazda (3). Możesz restartować gniazda (3 / 4), naciskając wyłącznik przeciążenia(7).

Ważne! Jeśli tak się stanie, zmniejszyć zużycie energii elektrycznej jakie jest pobierane z generatora lub usunąć podłączone urządzenie.

Ważne! Uszkodzony wyłącznik przeciążenia musi być wymieniony tylko na identyczny wzór i z tymi samymi osiąganiami. Jeśli naprawy są konieczne, skontaktuj się z centrum obsługi klienta.

8. Czyszczenie, konserwacja i przechowywanie

Wyłączyć silnik i wyciągnąć kopułkę świecy zapłonowej od świecy zapłonowej przed wykonaniem jakichkolwiek czynności czyszczenia i konserwacji sprzętu.

Ważne: Wyłączyć natychmiast urządzenie i skontaktuj się z serwisem w przypadku:

- Zaistnienia nadzwyczajnych wibracji i hałasu.
- Jeżeli silnik wydaje się być przeciążony lub przerywa.

8.1 Czyszczenie

- Utrzymuj wszystkie części zabezpieczające, wloty powietrza i silnika wolne od brudu i kurzu w miarę możliwości. Przetrzyj sprzęt czystą ściereczką lub przedmuchaj sprężonym powietrzem przy niskim ciśnieniu.
- Zaleca się czyszczenie urządzenia bezpośrednio za każdym razem, gdy skończysz go używać.
- Urządzenie czyścić regularnie wilgotną ściereczką i niektóre części szarym mydłem. Nie używać środków czyszczących ani rozpuszczalników; mogą one uszkodzić plastikowe części urządzenia.
- Upewnij się, że woda nie przedostaje się do urządzenia.

8.2 Filtr powietrza (rys. 15-16)

Proszę zapoznać się również instrukcją serwisową.

- Filtr powietrza należy czyścić w regularnych odstępach czasu, i wymienić, jeżeli konieczne.
- Otwórz oba klipy i usunąć pokrywę filtra powietrza (rys. 15).
- Wyjąć elementy filtr (rys. 16).
- Nie używać środków czyszczących lub benzyny do czyszczenia elementów.
- Wyczyścić elementy, wybierając je na płaskiej powierzchni. W przypadku zabrudzeń najpierw wyczyść wodą z mydłem, następnie splukać czystą wodą i osuszyć.
- Zamontować w odwrotnej kolejności.

8.3. Świeca zapłonowa (rys. 17)

Sprawdź stan świecy zapłonowej (pozycja 29) pod kątem kurzu i brudu po 20 godzin pracy w razie potrzeby oczyścić miedzianą szczotką drucianą. Następnie sprawdzaj stan świecy po każdych 50 godzinach pracy.

- Zdjąć kopułkę świecy.
- Wymontować świecę zapłonową z dostarczonego klucza do świecy zapłonowej.
- Zamontować w odwrotnej kolejności.

8.4 Wymiana oleju i sprawdzania poziomu oleju (Przed użyciem urządzenia) (rys. 14)

Olej silnikowy najlepiej wymieniać, kiedy silnik ma odpowiednią temperaturę pracy.

- Należy używać tylko oleju silnikowego (15W40/<0 °C: 5W30).
- Umieść generator na nieco pochylej nawierzchni także korek spustowy oleju jest na dolnym końcu.
- Otwórz korek wlewu oleju (10).
- Otwórz korek spustowy oleju (9) i niech gorący olej silnikowy spływa do tacy ociekowej.
- Gdy stary olej spłynie, zakręć korek do spuszczenia oleju i ponownie postaw generator na równej powierzchni.
- Wypełnij olej silnikowy do górnego poziomu oznaczonego na miarce.
- Ważne: Nie należy wkręcać bagnet, by sprawdzić poziom oleju, wystarczy go tylko włożyć.
- Pozbądź się zużytego oleju prawidłowo.

8.5 Odcięcie w przypadku niskiego poziomu oleju

Wyłącznik niskiego poziomu oleju (11) zadziała, jeśli jest zbyt mało oleju w silniku. W tym przypadku nie będzie możliwe uruchomienie silnika lub wyłączy się automatycznie po krótkim czasie. Nie będzie go można uruchomić ponownie, aż do momentu kiedy olej silnikowy zostanie uzupełniony (patrz punkt 8.4).

9. Usuwanie i recykling

Urządzenie dostarczane jest w opakowaniu, aby zapobiec uszkodzeniu w transporcie. Opakowanie to jest surowcem i dlatego może być wykorzystane lub może być zwrócone do punktu skupu surowców wtórnych. Urządzenie i jego akcesoria wykonane są z różnych typów materiałów, takich jak metal i plastik. Wadliwe elementy muszą być usuwane jako odpady specjalne. W przypadku pytań prosimy skontaktować się ze sprzedawcą lub lokalnymi władzami.

10. Transport

Wymagania te muszą być spełnione:

Generator • jest wyłączony

Generator • jest schłodzony

• Kranik dopływu paliwa (16) jest w pozycji "OFF"

• Co najmniej jedna osoba do każdego uchwytu transportowego (21)



UWAGA! W przypadku poślizgu lub upadku urządzenie może zmiażdżyć dłonie i stopy.

Podnosić generator tylko za pomocą uchwytów transportowych:

- Podnieść generator równomiernie
- Przenieść generator do miejsca pracy
- Postawić generator równomiernie

Przenoszenie generatora z kołami (17) i uchwytami (18):

- Zamontować koła i uchwyt (patrz rozdział 6.1 i 6.3)
- Generator może być przenoszony przez podniesienie uchwytu (18)

11. Rozwiązywanie problemów

Problem	Przyczyna	Rozwiązanie
Silnik nie uruchamia się	Zadziałał wyłącznik niskiego poziomu oleju Zanieczyszczona jest świeca zapłonowa Napięcie baterii jest zbyt niskie Brak paliwa	Uzupełnić olej Oczyścić bądź wymienić świece zapłonową (przerwa 0,6mm) Naładuj akumulator Sprawdź i zatankuj generator
Generator daje za mało napięcia lub brak napięcia	Uszkodzony regulator lub kondensator Zadziałał wyłącznik przeciążeniowy Zabrudzony filtr powietrza	Skontaktuj się z lokalnym serwisem Zredukuj ilość urządzeń i zaktualizuj pobór mocy Oczyść bądź wymień filtr powietrza

12 Harmonogram konserwacji

Regularne okresy serwisowania wykonywać co wskazaną ilość miesięcy, bądź co przedział godzin pracy, co nastąpi wcześniej		Każde użycie	Pierwszy miesiąc bądź 20 godzinach	Co 3 miesiące albo 50 godzin	Co 6 miesięcy albo 100 godzin	Co rok albo 100 godzin
Pozycja						
Olej silnikowy	Sprawdź poziom	0				
	Wymień		0		0	
Filtr powietrza	Sprawdź	0				
	Wymień			0 (1)		
Świeca zapłonowa	Regulacja				0	
	Wymień					0
Kopułka świecy	Wyczyść				0	
Zawory	Regulacja					0 (2)
Komora spalania	Wyczyść	Każde 300 godzin (2)				
Zbiornik paliwa i filtr	Wyczyść				0 (2)	
Przewody paliwowe	Sprawdź	Co 2 lata (wymień jeśli potrzeba) (2)				
Uwagi: (1) Serwisuj częściej jeśli pracujesz w zakurzonych miejscach (2) Ta część powinna być serwisowana w autoryzowanym serwisie Niezastosowanie się do tego planu serwisowania może doprowadzić do nie uznanych gwarancyjnych awarii.						

Důležité!

Při používání tohoto přístroje dbejte bezpečnostních předpisů, aby nedošlo ke zranění nebo věcným škodám. Pročtěte si prosím důkladně a pozorně celý tento návod k obsluze včetně bezpečnostních pokynů. Ušchovejte tento návod na bezpečném místě, abyste si jej mohli kdykoliv znovu použít.

V případě, že tento přístroj předáte jiné osobě, pak nezapomeňte předat také návod k obsluze a bezpečnostní pokyny. Neneseme odpovědnost za jakékoliv škody nebo nehody, vzniklé nedodržením pokynů v tomto návodu nebo bezpečnostních pokynů.

1. Pokyny k výstražným a ostatním symbolům na přístroji



Před použitím generátoru se seznámte s bezpečnostními pokyny.



Za chodu vznikají jedovaté plyny, například oxid uhelnatý (bezbarvý a nepáchnoucí plyn), který může vést k udušení. Generátor používejte jen venku na dobře větraných místech.



Před plněním generátoru vypněte motor a nechte ho zchladit. Palivo je snadno vznětlivé a může za jistých okolností i explodovat. Generátor naplňujte jen na dobře větraných místech daleko od otevřených plamenů, jisker a cigaret. Rozlité palivo neprodleně utřete.



Výfuk se za chodu silně zahřívá. Před údržbovými pracemi, plněním a uskladněním nechte motor důkladně zchladit.
- Nedotýkejte se výfuku – hrozí nebezpečí popálení nebo zranění!



Generátor nikdy nepřipojujte k veřejnému zásobení proudem. Při chybném připojení a pracích na veřejném zásobení proudem vzniká nebezpečí požárů a věcných škod a také nebezpečí smrtelného úrazu elektrickým



Varování! Nebezpečné napětí za chodu generátoru. Generátor před údržbovými pracemi zásadně vypínejte.



Při obsluze generátoru noste ochranná sluchátka



Zemnicí přípojka



Před údržbovými pracemi, před opuštěním přístroje a po vypnutí odpojte veškeré přístroje.

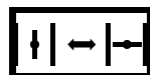

Páčka sytiče

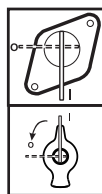

Uzávěr paliva



Varování: Palivo je snadno těkavé, vznětlivé a výbušné.



Varování: Před použitím zkontrolujte stav oleje..

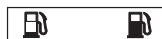

Ukazatel množství paliva



Voltmetr

I / 0

Zapnuto/Vypnuto



Střídavé napětí (AC)

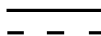

Stojnosměrné napětí (DC)



Vypnutí při přetížení



Kladný přívod stejnosměrného napětí / záporný přívod stejnosměrného napětí

400V



Přepínač napětí: 400 V/230 V
Střídavé napětí



230V



Klíč od zapalování – uzavřený stav



Připravený stav – startování



Klíč od zapalování – směr otáčení



L 1,2,3 AC 230V~ 230 V- výstup střídavého napětí

AC 400V 400 V- výstup střídavého napětí

2. Všeobecné bezpečnostní pokyny

- Generátor nesmí být žádným způsobem upravován.
- Pro účely údržby a jako příslušenství se smí používat pouze originální díly.
- Důležité: nebezpečí otravy; nevdechujte výfukové plyny.
- Držte děti dále od generátoru.
- Důležité: nebezpečí popálení. Nedotýkejte se výfukového systému a motoru.
- V blízkosti přístroje noste vhodnou ochranu sluchu.
- Důležité: Palivo a palivové výpary jsou snadno vznětlivé a výbušné.
- Neprovazujte generátor v nevětraných prostorech nebo v blízkosti snadno hořlavých předmětů. Při provozu generátoru v dobře větraných prostorech musí být výfukové plyny odváděny přímo ven hadicí pro odpadový vzduch.
- **Důležité:** Přestože máte hadici pro odpadový vzduch, mohou unikat jedovaté zplodiny. Ústí hadice nikdy nesměřujte na hořlavé materiály; hrozí nebezpečí požáru.
- Nebezpečí výbuchu: Nepoužívejte generátor v prostorech, kde se nacházejí hořlavé materiály.
- Neměňte počet otáček, určený výrobcem. Jinak by se mohl generátor a připojené přístroje poškodit.
- Při přepravě zajistěte generátor proti posunutí a převrácení.
- Postavte generátor alespoň 1 m od budov a připojeného zařízení.
- Postavte generátor na bezpečný, rovný podklad. Je-li generátor v provozu, nikdy ho neotáčejte, nenaklánějte nebo nepřemísťujte.
- Před přepravou nebo tankováním generátoru zásadně vypínejte motor.
- Při tankování dbejte na to, aby se palivo nedostalo na motor a výfuk.
- Zajistěte se, aby generátor nikdy nepřišel do kontaktu s deštěm, sněhem nebo jinou vlhkostí.

- Nedotýkejte se generátoru mokřýma nebo vlhkýma rukama.
- Zabraňte úrazu elektrickým proudem. Při používání venku používejte výhradně vhodné a příslušně označené (H07RN-F) kabely, výslovně určené pro venkovní použití.
- Celková délka prodlužovacích kabelů nesmí překročit při průřezu 1,5 mm² 50 m, při průřezu 2,5 mm² 100 m.
- Nastavení motoru a generátoru se nesmí měnit.
- Opravy a nastavení smí provádět pouze autorizovaný, kvalifikovaný odborník.
- Palivovou nádrž nikdy netankujte nebo nevyprazdňujte v blízkosti otevřených plamenů, ohně nebo jisker. Nekuřte!
- Nedotýkejte se mechanicky poháněných nebo horkých částí. Neodstraňujte ochranná zařízení.
- Chraňte přístroj před vlhkostí a prachem. Přípustná teplota okolí: -10 až +40°C. Maximální nadmořská výška pro použití přístroje: 1000 m nad mořem. Relativní vlhkost vzduchu: 90% (nekondenzující)
- Generátor je poháněn spalovacím motorem, který způsobuje silné zahřívání v oblasti výfuku (naproti zásuvkám). Držte se od těch míst dále; hrozí nebezpečí spálení.
- Údaje o akustickém výkonu (LWA) a akustickém tlaku (LWM), uvedené v technických datech, jsou emisní hodnoty, které nemusejí nutně odpovídat skutečným hodnotám na pracovišti. Protože existuje střídavý vztah mezi emisními a imisními hodnotami, nepředstavují tyto hodnoty spolehlivý základ k vyměření eventuálně potřebných dalších bezpečnostních opatření. K faktorům, které se podílejí na skutečné hodnotě imisí vzhledem k obsluze, se počítají jak vlastnosti pracovního prostoru, další zdroje hluku, počet strojů a ostatní procesy v blízkosti, tak také doba, po kterou je obsluha vytavena provoznímu hluku. K tomu může být přípustná úroveň imisí v různých zemích různě definována. Přesto mohou tyto informace přispět k informovanému odhadu nebezpečí a rizik pro obsluhu.
- Nepoužívejte vadné nebo poškozené elektropřístroje; to platí i pro prodlužovací kabely a konektory.

POZOR!

Přečtěte si veškeré bezpečnostní pokyny a návody.

Jakékoli nedodržení bezpečnostních předpisů a návodů může vést k úrazům elektrickým proudem, požárům a/ nebo těžkým poraněním.

Ušchovejte bezpečnostní pokyny a návody na nějakém bezpečném místě, abyste je měli k dispozici k pozdějšímu nahlédnutí.

3. Předpisové použití

Tento přístroj byl vyvinut pro aplikace, které potřebují napájení proudem 230 V střídavého napětí (SG 2200, SG 3000, E-SG 2200, E-SG 4000) nebo 230 V a 400 V střídavého napětí (SG 4200 a SG 5500).

Bezpodmínečně dodržujte nařízení v bezpečnostních pokynech. Generátor slouží k zásobení elektrických nářadí a zdrojů světla elektřinou. Při používání přístroje k napájení domácích spotřebičů se předem informujte na základě dokumentace výrobce o způsobilosti daného přístroje. V případě pochybností si vyžádejte radu autorizovaného prodejce. Přístroj smí být používán jen pro účel, který je v souladu s určením přístroje. Jakékoli jiné použití je považováno za zneužití. Za škody nebo zranění, které vzniknou takovým použitím, ručí uživatel / obsluha, ne výrobce.

4. Technické parametry

E-SG 2200

Typ generátoru:	synchronní
Ochranné krytí:	IP 23M
Trvalý jmenovitý výkon P-rated (S1)	2,0 kW
Maximální výkon Pmax:	2,2 kW
Jmenovité napětí U:	2 x 230V~
Střídavé napětí	
Jmenovitý proud I.:	8,7 A
Frekvence F:	50 Hz
Pohon:	jednoválcový čtyřtaktní motor s externím větráním, OHV
Zdvihový objem:	196 cm ³
Typ paliva:	běžný bezolovnatý benzin
Kapacita nádrže:	3,5 l
Motorový olej:	cca 600 ml (15W40/<0°C: 5W30)
Spotřeba při 2/3 zatížení:	528 g /hod

C
Z

Hmotnost: 35 kg
 Garantovaný akustický výkon, L_{WA} : 95 dB (A)
 Faktor výkonu $\cos \varphi$: 1
 Výkonová třída: G1
 Maximální teplota: 40°C
 Maximální výška (nadmořská): 1000 m
 Zapalovací svíčka: F7RTC / F6TC

E-SG 4000

Typ generátoru: synchronní
 Třída ochrany: IP 23M
 Trvalý jmenovitý výkon P-rated (S1): 3,2 kW
 Maximální výkon Pmax: 3,5 kW
 Jmenovité napětí U-rated: 2 x 230V~
 1 x 12V d.c. (8.3 A)

Střídavé napětí
 Jmenovitý proud I: 13,9 A
 Frekvence F: 50 Hz
 Provedení pohonu:

jednoválcový čtyřtaktní motor s cizím větráním, OHV

Zdvihový objem: 242 cm³

Typ paliva: běžný bezolovnatý benzín

Kapacita nádrže: 25 l

Motorový olej: cca 1,1 L (15W40/<0°C: 5W30)

Spotřeba při 2/3 zatížení: 844,7 g /hod

Hmotnost: 68 kg

Garantovaný akustický výkon, L_{WA} : 96 dB (A)

Faktor výkonu $\cos \varphi$: 1

Výkonová třída: G1

Maximální teplota: 40°C

Maximální výška (nadmořská): 1000 m

Zapalovací svíčka: F7RTC / F6TC

SG 2200

Typ generátoru: synchronní
 Třída ochrany: IP 23M
 Trvalý jmenovitý výkon P (S1): 2 kW
 Maximální výkon Pmax: 2,2 kW
 Jmenovité napětí U: 2 x 230V~
 1 x 12V d.c. (8.3 A)

Střídavé napětí
 Jmenovitý proud I: 8,7 A
 Frekvence F: 50 Hz
 Provedení pohonu:

jednoválcový čtyřtaktní motor s cizím větráním, OHV

Zdvihový objem: 196 cm³

Typ paliva: běžný bezolovnatý benzín

Kapacita nádrže: 15 l

Motorový olej: cca 0,6 l (15W40/<0°C: 5W30)

Spotřeba při 2/3 zatížení: 528 g /hod

Hmotnost: 41 kg

Garantovaný akustický výkon, L_{WA} : 95 dB (A)

Faktor výkonu $\cos \varphi$: 1

Výkonová třída: G1

Maximální teplota: 40°C

Maximální výška (nadmořská): 1000 m

Zapalovací svíčka: F7RTC / F6TC

SG 3000

Typ generátoru: synchronní
 Třída ochrany: IP 23M
 Trvalý jmenovitý výkon P (S1): 2,5 kW
 Maximální výkon Pmax: 2,7 kW
 Jmenovité napětí U: 2 x 230V~
 1 x 12V d.c. (8.3 A)

Střídavé napětí
 Jmenovitý proud I-rated: 10,9 A
 Frekvence F-rated: 50 Hz

Provedení pohonu:
 jednoválcový čtyřtaktní motor s cizím větráním, OHV

Zdvihový objem: 196 cm³

Typ paliva: běžný bezolovnatý benzín

Kapacita nádrže: 15 l

Motorový olej: cca 0,6 L (15W40/<0°C: 5W30)

Spotřeba při 2/3 zatížení: 739 g /hod

Hmotnost: 46 kg

Garantovaný akustický výkon, L_{WA} : 96 dB (A)

Faktor výkonu $\cos \varphi$: 1

Výkonová třída: G1

Maximální teplota: 40°C

Maximální výška (nadmořská): 1000 m

Zapalovací svíčka: F7RTC / F6TC

SG 4200

Typ generátoru: synchronní
 Třída ochrany: IP 23M
 Trvalý jmenovitý výkon P (S1): 4 kW
 Maximální výkon Pmax: 4,2 kW
 Jmenovité napětí U: 3* 230 V~ / 400 V~
 1 x 12V d.c. (8.3 A)

Střídavé napětí	
Jmenovitý proud I:	17,4 A
Frekvence F:	50 Hz
Provedení pohonu:	jednoválcový čtyřtákní motor s cizím větráním, OHV
Zdvihový objem:	389 cm ³
Typ paliva:	běžný bezolovnatý benzín
Kapacita nádrže:	25 l
Motorový olej:	cca 1,1 L (15W40/<0°C: 5W30)
Spotřeba při 2/3 zatížení:	1056 g /hod
Hmotnost:	77 kg
Garantovaný akustický výkon, L _{WA} :	97 dB (A)
Faktor výkonu cos φ:	1
Výkonová třída:	G1
Maximální teplota:	40°C
Maximální výška (nadmořská):	1000 m
Zapalovací svíčka:	F7RTC / F6TC

SG 5500

Typ generátoru:	synchronní
Třída ochrany:	IP 23M
Trvalý jmenovitý výkon P (S1)	3,6W
Maximální výkon P _{max} :	5,5 kW
Jmenovité napětí U:	3 x 230V~ /400V 1 x 12V d.c. (8.3 A)

Střídavé napětí	
Jmenovitý proud I-rated:	5,2 A
Frekvence F-rated:	50 Hz
Provedení pohonu:	jednoválcový čtyřtákní motor s cizím větráním, OHV
Zdvihový objem:	389 cm ³
Typ paliva:	běžný bezolovnatý benzín
Kapacita nádrže:	25 l
Motorový olej:	cca 1,1 L (15W40/<0°C: 5W30)
Spotřeba při 2/3 zatížení:	1451 g /hod
Hmotnost:	87 kg
Garantovaný akustický výkon, L _{WA} :	97 dB (A)
Faktor výkonu cos φ:	1
Výkonová třída:	G1
Maximální teplota:	40°C
Maximální výška (nadmořská):	1000 m
Zapalovací svíčka:	F7RTC / F6TC

Provozní modus S1 (trvalý provoz)

Přístroj pracuje trvale s uvedeným dodávaným výkonem.

Provozní modus S2 (občasný provoz)

Přístroj pracuje krátkodobě s uvedeným dodávaným výkonem. Poté musí přístroj pro ochranu proti přehřátí zůstat chvíli vypnutý.

5. Komponenty (obrázky 1 – 7)

1. Ukazatel nádrže
2. Víčko nádrže
3. Zásuvky 230 V
4. Zásuvky 400 V (pouze SG 5500)
5. Výstup stejnosměrného napětí 12 V (není u E-SG 2200)
6. Přípojka uzemnění
7. Ochrana proti přepětí
8. Voltmetr (není u E-SG 2200)
9. Zátka vypouštění oleje
10. Zátka olejové nádrže
11. Vypínač - při nedostaku oleje
12. Hlavní vypínač
13. Páčka sytiče
14. Startovací lanko
15. Elektrický startér (pouze u E-SG 4000, SG 4200 a SG 5500)
16. Uzavírací kohout paliva
17. Kola (pouze SG 3000, SG 4200 a SG 5500)
18. Rukojeť pro pojiždění přístroje
19. Gumové nožky (nejsou u SG 2200, E-SG 2200 a E-SG 4000)
20. Baterie (pouze SG 4200 a SG 5500)
21. Rukojeti pro přepravu
22. Sada pro nalévání oleje
23. Sada klíčů na zapalovací svíčky
24. Sada ojnice (není u E-SG 2200, E-SG 4000 a SG 2200)
25. Sada pro montáž koleček (není u E-SG 2200, E-SG 4000 a SG 2200)
26. Klíč na matice
27. Adaptérový kabel - výstup stejnosměrného napětí
28. Sada vzduchových filtrů
29. Zapalovací svíčka
30. Tlumič výfuku
31. Přepínač 230 V/400 V (pouze SG 5500)
32. Zajišťovací tlačítko transportní rukojeti
33. Klíč zapalování pro elektrický startér

6. Před prvním spuštěním

6.1 Připevněte kolečka (pouze u SG 3000, SG 4200 a SG 5500; obrázky 8-10)

1. Zaveďte nejprve konec čepu (č. 25) do otvoru GB 13 v rámu, poté zajistěte podložkou a matkou.
2. Nasadte vložku, kolo a podložku na druhý konec čepu (č. 25); potom zafixujte matkou.
3. Nasadte krytku kola, upevněte krytku sponou na vnitřní straně.
4. Kolo na levé straně přimontujte stejným způsobem.

Důležité:

Kolo se dodává prázdné, musí se proto nahustit vzduchem; maxmální tlak: 3 bary/0,3 Mpa

6.2 Připevněte gumové nožky (nejsou u SG 2200, E-SG 2200 a E-SG 4000; obrázek 11)

Nasadte nožku (č. 19) na rám podle obrázku. Zaveďte čep otvory v rámu a nožce, potom zafixujte matkou. Stejným způsobem připevněte zbývající tři čepy.

6.3 Připevněte transportní rukojeť (pouze SG 3000, SG 4200 a SG 5500; obrázky 12-13)

Nasadte rukojeť (č. 18) do držáku; poté, zajistěte tlačítkem. Zaveďte čep s těsněním do otvorů v rámu a v ojnicí. Nakonec zajistěte pomocí podložky a matky; viz obrázky 12-13.

C
Z

Rukojeť (č. 18) lze k přesunu přístroje uvolnit uvolňovacím tlačítkem (č.32) a otočit do vodorovné polohy.

6.4 Elektrická bezpečnost

- Napájecí kabel a připojená zařízení musí být v bezvadném stavu.
- Generátor provozujte pouze s přístroji, jejichž specifikace napětí odpovídá výstupnímu napětí generátoru.
- Nikdy nepřipojujte generátor na veřejnou elektrickou síť (zásuvka).

- Připojovací kabel spotřebičů udržujte co nejkratší.

6.5 Ochrana životního prostředí

- Znečištěné materiály použité při údržbě a provozní látky odevzdejte na vhodném sběrném místě.
- Obalové materiály, kovy a plasty odevzdejte k recyklaci.

6.6 Přípojka uzemnění

Těleso lze uzemnit k odvedení statické elektřiny. K tomu připojte konec zemnicího kabelu do přípojky uzemnění na generátoru (č. 6), druhý konec k externí přípojce uzemnění (například k zemnicí tyči).

7. Provoz

Důležité!

Před startem se musí do motoru bezpodmínečně nalít motorový olej a palivo (obrázek 14).

- Zkontrolujte stav paliva, případně doplňte.
- Postarejte se o dostatečné větrání generátoru.
- Ujistěte se, že je nástrčka zapalovacího kabelu pevně nasazena na zapalovací svíčku.
- Důkladně prohlédněte bezprostřední okolí generátoru. Veškeré eventuálně připojené elektropřístroje odpojte od generátoru.

7.1 Startování motoru

- Veškeré spotřebiče připojte až po nastartování motoru.
- Otevřete uzavírací ventil paliva (č. 16) otočením do polohy „I“.
- Vypínač (č. 12) nastavte do polohy „I“.
- Páčku sytiče nastavte do polohy I0I.
- Nastartujte motor silným (avšak ne trhavým) zatažením za startovací lanko (č.14). Pokud motor nenaskočí, zatáhněte znovu.
- Po naskočení motoru nastavte páčku sytiče (č. 13) opět do původní polohy.

Důležité!

Při startování se po naskočení motoru může startovací lanko trhnutím vrátit zpět. Noste proto při startování ochranné rukavice.

7.2 Startování motoru (elektrický startér, pouze SG 5500)

- Zkontrolujte napětí baterie. Napětí by mělo být minimálně 12 V. Při napětí baterie pod 12 V nejprve baterii před použitím v generátoru nabijte na příslušnou hodnotu.
- Veškeré spotřebiče připojte až po nastartování motoru.
- Páčku sytiče (č. C3) nastavte do polohy I/OI.
- Otevřete uzavírací ventil paliva (č. 16) otočením dolů.
- Vypínač (č. 12) nastavte do polohy "I".
- Zasuňte do zámku zapalování (č. 15) klíč, otočte do polohy START a podržte, dokud nenaskočí motor.
- Po naběhnutí motoru vraťte páčku sytiče (č. 13) opět do původní polohy.

7.3 Připojení spotřebičů na generátor

Připojte požadované elektropřístroje do zásuvek (3 / 4).
Důležité:

- Zásuvky mohou být zatíženy trvale (hodnota S1) nebo občas (hodnota S2).
- Nepřipojujte generátor na veřejnou nebo domácí elektrickou síť; v opačném případě může dojít k poškození generátoru a jiných elektrických přístrojů.

Poznámka: Některé elektrické přístroje (např. elektrické děrovací pily nebo vrtačky) mohou při různých provozních podmínkách spotřebovávat více proudu než obvykle.

7.4 Vypnutí motoru

- Před vypnutím nechejte generátor ještě chvíli běžet bez připojených spotřebičů; tak může přístroj vychladnout.
- Vypínač (č. 12) nastavte do polohy „O“.
- Uzavřete uzavírací ventil paliva.

7.5 Ochrana zásuvek proti přepětí

Důležité! Generátor je vybaven přepětovou ochranou, která odpojí zásuvky (3). Po stisknutí zajištění proti

přepětí (7) budou zásuvky (3/ 4) opět napájeny proudem. Důležité! V takových případech snižte odběr proudu připojených spotřebičů, odpojte vadné přístroje.

Důležité! Vadnou přepětovou ochranu je potřeba vyměnit za přepětovou ochranu identického provedení se stejnými výkonovými údaji. Je-li potřeba oprava, obraťte se na zákaznický servis.

8. Čištění, údržba a skladování

Před čistícími nebo údržbovými pracemi vypněte motor a vytáhněte nástrčku ze zapalovací svíčky.

Důležité: v následujících případech ihned vypněte přístroj a obraťte se na servis:

- neobvyklé vibrace nebo zvuky
- očividné přetížení nebo přerušovaný zážeh motoru

8.1 Čištění

- Všechna bezpečnostní zařízení, větrací otvory a těleso motoru udržujte pokud možno bez prachu a jiných nečistot. Otřete přístroj čistým hadříkem nebo jej vyčistěte stlačeným vzduchem při nízkém tlaku.
- Doporučujeme vyčistit přístroj hned po každém použití.
- Čistěte přístroj pravidelně vlhkým hadříkem a trochou jemného mýdla. Nepoužívejte čistící prostředky a rozpouštědla; takové látky mohou škodit plastové části přístroje.

Dbejte na to, aby do přístroje nevnikla voda a jiné tekutiny.

8.2. Vzduchový filtr (obrázky 15-16)

Přečtěte si také pokyny k údržbě.

- Pravidelně čistěte vzduchový filtr, podle potřeby jej vyměňte.
- Otevřete obě spony, sundejte kryt vzduchového filtru (obrázek 15).
- Vyměňte filtrační články (obrázek 16).
- V žádném případě nepoužívejte k čištění vzduchového filtru abrazivní prostředky nebo benzín.
- Vyčistěte články vyklepáváním. Zatvrdlé usazeniny

C
Z

vyčistíte nejprve mýdlovou vodou, poté dobře vypláchněte čistou vodou a nechejte filtr na vzduchu vyschnout, než jej znovu nasadíte.

- Poté namontujte zpět v obráceném pořadí.

8.3 Zapalovací svíčka (obrázek 17)

Po dvaceti provozních hodinách zkontrolujte, zda není zapalovací svíčka (č. 29) znečištěná; v případě potřeby ji vyčistíte drátěným kartáčem. Pak kontrolujte a čistěte zapalovací svíčku po každých 50ti provozních hodinách.

- Vytáhněte otáčením nástrčku zapalovací svíčky.

Vyšroubujte zapalovací svíčku pomocí dodaného klíče.

- Poté namontujte zpět v obráceném pořadí.

8.4 Výměna oleje a kontrola stavu oleje (před použitím přístroje) (obrázek 14)

Motorový olej lze nejnázve vyměnit, když motor dosáhne běžné provozní teploty.

- Používejte výhradně motorový olej (15W40/<0°C: 5W30).

- Postavte generátor na podklad s mírným sklonem tak, aby vypouštěcí zátka oleje byla na dolním konci.

- Otevřete plnicí zátku (č. 10).

- Otevřete vypouštěcí zátku (č. 9), nechejte horký motorový olej vytéci do nějaké zachytivé nádoby.

- Po vypuštění starého oleje uzavřete vypouštěcí zátku a postavte generátor opět na nějaký rovný podklad.

- Naplňte motorovým olejem až po horní značku na měrce oleje.

- Důležité: Při kontrole stavu oleje měrku nezašroubovávejte – pouze ji zasuněte po začátek závitů.

- Starý olej odevzdejte k řádné likvidaci.

8.5 Vypnutí při nedostatku oleje

K vypnutí při nedostatku oleje (č. 11) dojde, pokud je v motoru příliš málo oleje. V tomto případě nelze motor nastartovat nebo se po krátké době sám vypne. Motor lze opět nastartovat až po doplnění oleje (viz 8.4).

9. Likvidace a recyklace

Obal chrání přístroj před poškozením při přepravě. U obalu se jedná o hodnotnou surovinu, kterou byste měli

odevzdat k recyklaci.

Přístroj a jeho příslušensví sestává z různých materiálů jako kov a plast. Vadné díly musí být likvidovány jako zvláštní odpad. Informujte se u vašeho prodejce nebo u městské správy.

10. Transport

Musí být splněny tyto předpoklady:

- vypnutý generátor

- vychladlý generátor

- uzavírací ventil (č.16) v poloze OFF

- alespoň jedna osoba u každé přepravní rukojeti (21)



POZOR! Pokud přístroj vyklouzne z rukou a spadne, může přiskřípnout ruce a nohy.

Nošení generátoru za transportní rukojeti:

- Rovnoměrně nadzvedněte generátor.

- Doneste generátor na místo použití.

- Rovnoměrně generátor položte.

Pohyb generátoru s kolečky (č. 17) a přepravní rukojeti (č. 18):

- Přimontujte kola a přepravní rukojeť (viz kapitoly 6.1 a 6.3).

- Po nadzvihnutí přepravní rukojeti (č. 18) lze generátorem pohodlně pohybovat.

11. Řešení problémů

Závada	Příčina	Náprava
Motor nestartuje	Aktivní vypínač při nedostatku oleje Zapalovací svíčka je znečištěná nebo opotřebená Chybí palivo Příliš nízké napětí baterie	Zkontrolujte stav oleje, případně doplňte Vyčistěte nebo vyměňte zapalovací svíčku (rozestup elektrod 0,6 mm) Doplňte palivo/ zkontrolujte polohu uzavíracího ventilu paliva Dobijte baterii
Napětí generátoru je příliš vysoké nebo nízké	Vadné zapojení nebo kondenzátor Aktivní přepětová ochrana Znečištěný vzduchový filtr	Kontaktujte prodejce resetujte přepětovou ochranu, snižte elektrické zatížení Vyčistěte nebo vyměňte filtr

12 Plán údržby

Provádějte řádnou údržbu v intervalech podle uvedeného počtu měsíců nebo provozních hodin – podle toho, která doba vyprší dříve		První použití	Po prvním měsíci nebo po 20-ti provozních hodinách	Po každých 3 měsících nebo po 50-ti provozních hodinách	Po každých 6 měsících nebo po 100 provozních hodin	Ročně nebo vždy po 200 provozních hodin
Motorový olej	Zkontrolovat stav	0				
	Vyměnit		0		0	
Vzduchový filtr	Zkontrolovat	0				
	Vyčistit			0 (1)		
Zapalovací svíčka	Zkontrolovat, nastavit				0	
	Vyměnit					0
Lapač jisker	Vyčistit				0	
Vůle ventilu	Zkontrolovat, nastavit					0 (2)
Spalovací komora	Vyčistit	Každých 200 hodin				
Palivová nádrž a palivový filtr	Vyčistit				0 (2)	
Vedení paliva	Zkontrolovat	Každé 2 roky (podle potřeby vyměnit) (2)				
Poznámky: (1) V prášném prostředí zkrátte intervaly údržby. (2) Údržbové práce na těchto prvcích by měl provádět servis. Pročtěte si pokyny k údržbě. Při nedodržování plánu údržby může dojít k výpadkům, které nebudou pokryty zárukou.						

C
Z

¡Importante!

Al utilizar el equipo se han de tener en cuenta algunas precauciones de seguridad para evitar daños y lesiones. Lea todas las instrucciones de funcionamiento y la normativa de seguridad con atención. Conserve este manual en un lugar seguro para poder disponer de la presente información en cualquier momento.

Si se hace entrega del presente equipo a alguna persona, facilítela las instrucciones de funcionamiento y la normativa de seguridad. No podemos aceptar ninguna responsabilidad por daños o accidentes que puedan derivarse del incumplimiento de las presentes instrucciones y normas de seguridad.

1. Explicación de las señales de advertencia y los símbolos de la máquina



Lea y comprenda las instrucciones básicas de seguridad antes de utilizar el generador.



Durante el funcionamiento, se generan gases tóxicos como, por ejemplo, monóxido de carbono, que es un gas incoloro e inodoro. Este gas puede producir asfixia. Utilice el generador solamente en exteriores para garantizar la ventilación adecuada.



Apague el motor y deje que se enfríe antes de repostar. El combustible es sumamente inflamable y, bajo ciertas condiciones, también es explosivo. Realice el repostaje en el generador solamente en áreas bien ventiladas asegurándose de que no hay presencia de llamas, chispas o cigarrillos. Si el combustible se derrama, límpielo inmediatamente.



Los gases evacuados durante el funcionamiento alcanzan una gran temperatura. Deje que el motor se enfríe antes de llevar a cabo tareas de mantenimiento, almacenaje y



repostaje. Para evitar el riesgo de quemaduras y daños personales, no toque las salidas de evacuación de gases.



El generador no se debe conectar a la red pública de alumbrado. Si se realiza una conexión inadecuada, se puede provocar un incendio y daños materiales, lo que incluye la electrocución de personas que utilizan el generador y que trabajan en la red de energía pública.



Advertencia: cuando el generador está en uso, existen voltajes peligrosos. Apague siempre el generador antes de realizar tareas de mantenimiento.



Utilice protección auditiva cuando trabaje con el generador.



Conexión a tierra



Desconecte todos los equipos de las tomas de corriente eléctricas cuando realice tareas de mantenimiento o cuando deje el equipo desatendido y apagado.

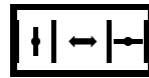

Palanca del acelerador

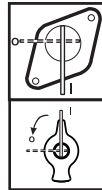

Llave de paso de combustible



Advertencia: la gasolina es muy volátil, inflamable y explosiva.



Advertencia: compruebe el nivel del aceite antes de utilizar el producto.

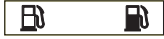

Indicador de combustible



Voltímetro

I/O

ENCENDIDO/APAGADO



Corriente alterna (CA)

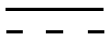

Corriente continua (CC)



Disyuntor contra sobrecargas



Terminal positivo de corriente continua/Terminal negativo de corriente continua

400V



0



230V

Conmutador de selección de voltaje:
400 V~/230 V~



Estado de bloqueo de la llave del motor de arranque



Inicio del estado de preparación



Dirección de giro de la llave para arrancar el motor

L 1,2,3 AC 230V~

Salida de toma de corriente de 230 VCA

AC 400V

Salida de toma de corriente de 400 V~

2. Instrucciones generales de seguridad

- Está prohibido realizar modificaciones en el generador.
- Solamente se pueden utilizar piezas originales para realizar tareas de mantenimiento y como accesorios.
- Importante: peligro de envenenamiento. No inhalar.
- Los niños deben mantenerse alejados del generador.
- Importante: riesgo de quemaduras. No toque el sistema de evacuación de la unidad de tracción.
- Utilice una protección auditiva adecuada cuando se encuentre en las proximidades del equipo.
- Importante: el combustible y los gases de la combustión son muy inflamables o explosivos.
- Nunca utilice el generador en áreas no ventiladas o junto a lugares fácilmente inflamables. Cuando utilice el generador en áreas bien ventiladas, los gases evacuados se deben canalizar directamente hacia el exterior a través de un conducto de salida.
- Importante:** a pesar del conducto de salida, se pueden escapar gases tóxicos. Debido al riesgo de incendio, nunca dirija el conducto de salida hacia materiales inflamables.
- Riesgo de explosión: nunca utilice el generador en áreas con materiales inflamables.
- No se puede cambiar la velocidad predefinida por el fabricante. El generador o el equipo conectado puede resultar dañado.
- Asegure el generador para que no se mueva o caiga durante el transporte.
- Coloque el generador alejado al menos 1 metro de edificios y de equipos conectados a él.
- Coloque el generador en una posición segura y nivelada. No gire, incline o cambie la posición del generador cuando esté en funcionamiento.

- Apague siempre el motor cuando transporte el generador y reposte.
- Cuando reposte, asegúrese de que el combustible no se derrama en el motor o en el conducto de evacuación.
- Nunca utilice el generador bajo la lluvia o nieve.
- Nunca toque el generador con las manos húmedas.
- Protéjase contra peligros eléctricos. Cuando trabaje en exteriores, utilice solamente alargadores aprobados para uso en exteriores y que tengan la homologación correspondiente (H07RN...).
- La longitud total de los alargadores utilizados no puede superar los 50 metros para 1,5 mm² y los 100 metros para 2,5 mm².
- Está prohibido realizar modificaciones en la configuración del motor o del generador.
- Las reparaciones y los trabajos de ajuste solamente pueden ser realizados por personal cualificado y autorizado.
- No reposte o vacíe el depósito cerca de luces encendidas, fuegos o chispas. ¡No fume!
- No toque ninguna pieza accionada mecánicamente o caliente. No quite las protecciones de seguridad.
- No exponga las herramientas a la humedad o al polvo. La temperatura ambiente permitida está comprendida entre -10 °C y +40 °C. La altitud máxima por encima del nivel del mar es de 1.000 metros. La humedad máxima relativa debe ser del 90% (sin condensación).
- El generador se acciona mediante un motor de combustión que produce calor en la zona de evacuación (en el lado opuesto a las tomas de corriente) y en la salida de evacuación. Por tanto, debido al riesgo de quemaduras en la piel, mantenga despejadas esas superficies.
- Los valores citados en la información técnica para el

nivel de potencia de sonido (LWA, Sound Power Level) y el nivel de presión de sonido (LWM, Sound Pressure Level) son valores de emisión y no necesariamente valores del lugar de trabajo fiables. Dado que existe una correlación entre los niveles de emisión e inmisión, los valores no son una base fiable para tomar decisiones sobre precauciones adicionales que pueden ser necesarias. Entre los factores que influyen en el nivel de inmisión del usuario real se encuentran las propiedades del área de trabajo, otras fuentes de sonido, el número de máquinas y otros procesos de las proximidades, así como el período de tiempo que el operador está sometido al ruido. Asimismo, el nivel de inmisión permitido puede variar en función del país. En cualquier caso, con esta información el usuario puede evaluar mejor los peligros y riesgos en juego.

- Nunca utilice equipos eléctricos defectuosos o dañados, lo cual también se aplica a alargadores y conexiones de enchufes.



¡PRECAUCIÓN!

Lea las normas e instrucciones de seguridad.

El incumplimiento de las siguientes normas e instrucciones de seguridad puede dar lugar a descargas eléctricas, incendios o lesiones graves.

Conserve las normas e instrucciones de seguridad en un lugar seguro para poder consultarlas en un futuro.

3. Para un uso correcto

El dispositivo está diseñado para aplicaciones que deben utilizar una fuente de corriente alterna de 230 V para los modelos SG 2200, SG 3000, E-SG 2200 y E-SG 4000, y una fuente de corriente alterna de 230 V y 400 V para los modelos SG 4200 y SG 5500.

Asegúrese de cumplir las restricciones de las instrucciones de seguridad. El generador está diseñado para proporcionar electricidad a herramientas eléctricas y fuentes luminosas. Cuando utilice el dispositivo con electrodomésticos, compruebe si son adecuados conforme a las instrucciones del fabricante correspondiente. En caso de duda, pregunte a un

distribuidor autorizado del electrodoméstico en cuestión. La máquina solo podrá usarse para la finalidad para la que está diseñada. De lo contrario, se considerará que se utiliza de forma indebida. En tal caso, el usuario o el operador, y no el fabricante, será responsable de cualquier tipo de daño o desperfecto resultante.

4. Información técnica

E -SG 2200

Tipo de generador:	Sincrónico
Tipo de protección:	IP 23M
Potencia nominal continua Pnominal (S1):	2,0 kW
Potencia máxima Pmáxima:	2,2 kW
Voltaje nominal Unominal:	2* 230 V~
Corriente nominal Inominal:	8,7 A
Frecuencia Fnominal:	50 Hz
Diseño del motor de tracción:	
Un cilindro, refrigerado por aire, 4 tiempos y tipo OHV	
Cilindrada:	196 cm ³
Tipo de combustible:	Gasolina normal sin plomo
Capacidad del depósito:	3,5 l
Aceite de motor:	
0,6 l aproximadamente (15W40/<0 oC: 5W30)	
Consumo con una carga de 2/3:	528 g/h
Peso:	35 kg
Nivel de potencia de sonido garantizado LWA:	95 dB (A)
Factor de potencia cos φ:	1
Clase de potencia:	G1
Temperatura máxima:	40 °C
Altitud máxima (por encima del nivel del mar):	1.000 m
Bujía:	F7RTC / F6TC

E -SG 4000

Tipo de generador:	Sincrónico
Tipo de protección:	IP 23M
Potencia nominal continua Pnominal (S1):	3,2 kW
Potencia máxima Pmáxima:	3,5 kW
Voltaje nominal Unominal:	2* 230 V~
	1x12 Vcc (8,3 A)
Corriente nominal Inominal:	13,9 A
Frecuencia Fnominal:	50 Hz
Diseño del motor de tracción:	
Un cilindro, refrigerado por aire, 4 tiempos y tipo OHV	
Cilindrada:	242 cm ³

Tipo de combustible:	Gasolina normal sin plomo
Capacidad del depósito:	25 l
Aceite de motor:	
1,1 l aproximadamente (15W40/<0 oC: 5W30)	
Consumo con una carga de 2/3:	844,7 g/h
Peso:	68 kg
Nivel de potencia de sonido garantizado LWA:	96 dB (A)
Factor de potencia cos φ:	1
Clase de potencia:	G1
Temperatura máxima:	40 °C
Altitud máxima (por encima del nivel del mar):	1.000 m
Bujía:	F7RTC / F6TC

SG 2200

Tipo de generador:	Sincrónico
Tipo de protección:	IP 23M
Potencia nominal continua Pnominal (S1):	2,0 kW
Potencia máxima Pmáxima:	2,2 kW
Voltaje nominal Unominal:	2 * 230 V ~
	1x12 Vcc (8,3 A)
Corriente nominal Inominal:	8,7 A
Frecuencia Fnominal:	50 Hz
Diseño del motor de tracción:	
Un cilindro, refrigerado por aire, 4 tiempos y tipo OHV	
Cilindrada:	196 cm ³
Tipo de combustible:	Gasolina normal sin plomo
Capacidad del depósito:	15 l
Aceite de motor:	0,6 l aproximadamente (15W40/<0 oC: 5W30)
Consumo con una carga de 2/3:	528 g/h
Peso:	41 kg
Nivel de potencia de sonido garantizado LWA:	95 dB (A)
Factor de potencia cos φ:	1
Clase de potencia:	G1
Temperatura máxima:	40 °C
Altitud máxima (por encima del nivel del mar):	1.000 m
Bujía:	F7RTC / F6TC

SG 3000

Tipo de generador:	Sincrónico
Tipo de protección:	IP 23M
Potencia nominal continua Pnominal (S1):	2,5 kW
Potencia máxima Pmáxima:	2,7 kW
Voltaje nominal Unominal:	2* 230 V~
	1x12 Vcc (8,3 A)

E
S

Corriente nominal Inominal:	10,9 A
Frecuencia Fnominal:	50 Hz
Diseño del motor de tracción:	
Un cilindro, refrigerado por aire, 4 tiempos y tipo OHV	
Cilindrada:	196 cm ³
Tipo de combustible:	Gasolina normal sin plomo
Capacidad del depósito:	15 l
Aceite de motor:	
0,6 l aproximadamente (15W40/<0 oC: 5W30)	
Consumo con una carga de 2/3:	739 g/h
Peso:	46 kg
Nivel de potencia de sonido garantizado LWA:	96 dB (A)
Factor de potencia cos φ:	1
Clase de potencia:	G1
Temperatura máxima:	40 °C
Altitud máxima (por encima del nivel del mar):	1.000 m
Bujía:	F7RTC / F6TC

SG 4200

Tipo de generador:	Sincrónico
Tipo de protección:	IP 23M
Potencia nominal continua Pnominal (S1):	4,0 kW
Potencia máxima Pmáxima:	4,2 kW
Voltaje nominal Unominal:	3* 230 V~ / 400 V~ 1x12 Vcc (8,3 A)

Corriente nominal Inominal:	17,4 A
Frecuencia Fnominal:	50 Hz

Diseño del motor de tracción:	
Un cilindro, refrigerado por aire, 4 tiempos y tipo OHV	
Cilindrada:	389 cm ³
Tipo de combustible:	Gasolina normal sin plomo
Capacidad del depósito:	25 l
Aceite de motor:	1,1 l aproximadamente (15W40/<0 oC: 5W30)
Consumo con una carga de 2/3:	1.056 g/h
Peso:	77 kg
Nivel de potencia de sonido garantizado LWA:	97 dB (A)
Factor de potencia cos φ:	1
Clase de potencia:	G1
Temperatura máxima:	40 °C
Altitud máxima (por encima del nivel del mar):	1.000 m
Bujía:	F7RTC / F6TC

Tipo de generador:	Sincrónico
--------------------	------------

SG 5500

Tipo de generador:	Sincrónico
--------------------	------------

Tipo de protección:	IP 23M
Potencia nominal continua Pnominal (S1):	3,6 kW
Potencia máxima Pmáxima:	5,5 kW
Voltaje nominal Unominal:	3* 230 V~ / 400 V~ 1x12 Vcc (8,3 A)
Corriente nominal Inominal:	5,2 A
Frecuencia Fnominal:	50 Hz

Diseño del motor de tracción:	
Un cilindro, refrigerado por aire, 4 tiempos y tipo OHV	
Cilindrada:	389 cm ³
Tipo de combustible:	Gasolina normal sin plomo
Capacidad del depósito:	25 l
Aceite de motor:	1,1 l aproximadamente (15W40/<0 oC: 5W30)

Consumo con una carga de 2/3:	1.451 g/h
Peso:	87 kg
Nivel de potencia de sonido garantizado LWA:	97 dB (A)
Factor de potencia cos φ:	1
Clase de potencia:	G1
Temperatura máxima:	40 °C
Altitud máxima (por encima del nivel del mar):	1.000 m
Bujía:	F7RTC / F6TC

Modo de funcionamiento S1 (funcionamiento continuo)

La máquina puede funcionar continuamente con la salida de potencia citada.

Modo de funcionamiento S2 (funcionamiento temporal)

La máquina puede funcionar temporalmente con la salida de potencia citada. Después, la máquina se debe detener durante un tiempo para evitar que se sobrecaliente.

5. Esquema (Gráficos 1-7)

1. Indicador del depósito
2. Tapa de combustible
3. Salidas de toma de corriente de 230 V~
4. Salidas de toma de corriente de 400 V~ (solo para el modelo SG 5500)
5. Salida de 12 Vcc (excepto para el modelo E-SG 2200)
6. Conexión a tierra
7. Disyuntor contra sobrecargas
8. Voltímetro (no E-SG 2200)

9. Tapón de drenaje del aceite
10. Tapón de llenado del aceite
11. Disyuntor para escasez de aceite
12. Conmutador de encendido/apagado
13. Palanca del acelerador
14. Cordón de arranque
15. Motor de arranque electrónico (solo para los modelos E-SG 4000, SG 4200 y SG 5500)
16. Llave de paso de combustible
17. Ruedas (solo para los modelos SG 3000, SG 4200 y SG 5500)
18. Asa de transporte
19. Pies de goma (excepto para los modelos SG 2200, E-SG 2200 y E-SG 4000)
20. Batería (solo para los modelos SG 4200 y SG 5500)
21. Asas de transporte
22. Juego de llenado del aceite
23. Juego de llaves de bujía
24. Juego de ensamblado de la empuñadura (excepto para los modelos E- SG 2200, E-SG 4000 y SG 2200)
25. Juego de ensamblado de las ruedas (excepto para los modelos E SG 2200, E- SG 4000 y SG 2200)
26. Llave inglesa
27. Cable adaptador de la salida de CC
28. Juego de filtro de aire
29. Bujía
30. Silenciador
31. Conmutador de transferencia de 230 V~ / 400 V ~ (solo para el modelo SG 5500)
32. Agarradera de fijación del asa de transporte (excepto para los modelos E-SG 2200, E-SG 4000 y SG 2200)
33. Llave del motor de arranque electrónico

6. Antes de poner en marcha la máquina

6.1 Ensamblado de la ruedas (solo para los modelos SG 3000, SG 4200 y SG 5500, gráf. 8-10)

1. En primer lugar, inserte un extremo del tornillo (elemento 25) en el orificio del cuadro y fíjelo con una tuerca y arandela.
2. Coloque el buje a través del otro extremo del tornillo (elemento 25), coloque la rueda y la arandela y fíjela con la tuerca.
3. Coloque la tapa de la rueda y fíjela mediante un

gancho según el diseño del lado interior de la tapa.

4. Monte la rueda del lado izquierdo siguiendo el mismo procedimiento.

Importante:

La rueda interna se debe inflar ya que se ha comercializado con baja presión (presión máxima del indicador de 3 bares / 0,3 MPa).

6.2 Ensamblado de los pies de goma (excepto para los modelos SG 2200, E-SG 2200 y E-SG 4000; gráf. 11)

Sujete el pie (elemento 19) contra el cuadro tal y como se muestra en la imagen. Inserte primero el tornillo por en el orificio del cuadro y del pie y fíjelo con una tuerca. A continuación, fije los otros tres tornillos y tuercas siguiendo el mismo procedimiento.

6.3 Ensamblado del asa de transporte (solo para los modelos SG 3000, SG 4200 y SG 5500, gráf. 12-13)

Coloque el asa de transporte (elemento 18) a través del cuadro y fíjelo con la agarradera (elemento 32). A continuación, inserte el tornillo con una junta plana a través del orificio del cuadro y la empuñadura. Después, fíjelo con una arandela y una tuerca tal y como se muestra en los gráficos 12-13.

El usuario puede ajustar la posición del asa de transporte para quitar la máquina liberando la agarradera (elemento 32) y girando el asa de transporte (elemento 18) hacia la posición horizontal.

6.4 Seguridad eléctrica

- Los cables de alimentación eléctrica y el equipo conectado deben estar en perfecto estado.
- El generador solamente debe utilizarse con equipos cuyas especificaciones de voltaje cumplan las especificaciones de voltaje de salida del generador.
- Nunca conecte el generador a una toma de corriente eléctrica.
- La longitud del cable al equipo eléctrico debe ser tan corta como sea posible.

E
S

6.5 Protección medioambiental

- Deposite el material de mantenimiento y los materiales de funcionamiento usados en los puntos de reciclaje adecuados.
- Recicle el material de embalaje, los metales y los plásticos.

6.6 Conexión a tierra

La carcasa se puede conectar a tierra para descargar la electricidad estática. Para ello, conecte un extremo de un cable a una toma para conexión a tierra del generador (6) y el otro extremo a una toma de tierra externa (por ejemplo una pica de tierra).

7. Funcionamiento

¡Importante!

Debe rellenar el aceite de motor (consulte el gráfico 14) y el combustible antes de poner en marcha el motor.

- Compruebe el nivel de combustible y rellénelo si es necesario.
- Asegúrese de que el generador tiene suficiente ventilación.
- Asegúrese de que el cable de encendido esté conectado a la bujía.
- Inspeccione las proximidades del generador.
- Desconecte todos los equipos eléctricos que puedan haberse conectado al generador de antemano.

7.1 Arranque del motor (inversión del motor de arranque, excepto para los modelos SG 4200 y SG 5500)

- No conecte la herramienta eléctrica antes de arrancar el motor.
- Abra la llave de paso de la gasolina (16) girándola hacia abajo.
- Coloque el conmutador de ENCENDIDO/APAGADO (12) en la posición "I".
- Coloque la palanca del acelerador (13) en la posición I0I.
- Arranque el motor con el cordón de arranque (14) tirando del asa con convicción. Si el motor no arranca,

tíre de nuevo.

- Devuelva la palanca del acelerador (13) a su posición original cuando el motor haya arrancado.

¡Importante!

Cuando arranque con el cordón de arranque, el motor puede retroceder repentinamente cuando se ponga en marcha, lo que puede provocar lesiones en la mano. Utilice guantes de protección para arrancar el equipo.

7.2 Arranque del motor (motor de arranque electrónico, excepto para los modelos SG 4200, E-SG 4000 y SG 5500)

- Compruebe el voltaje de la batería. El voltaje no debe ser inferior a 12 V. Si el voltaje de la batería es inferior a 12 V, cárguela antes de poner en marcha el generador.
- No conecte la herramienta eléctrica antes de arrancar el motor.
- Coloque la palanca del acelerador (13) en la posición I0I.
- Abra la llave de paso de la gasolina (16) girándola hacia abajo.
- Coloque el conmutador de ENCENDIDO/APAGADO (12) en la posición "I".
- Gire el motor de arranque eléctrico (15) con la llave a la posición "ARRANCAR" hasta que el motor arranque.
- Devuelva la palanca del acelerador (13) a su posición original cuando el motor haya arrancado.

7.3 Conexión de aparatos eléctricos al generador

Conecte el equipo que desee utilizar a las salidas de toma de corriente (3/4)

Importante:

- Estas tomas pueden estar cargadas continuamente (según el valor de S1) y temporalmente (según el valor de S2).
 - No conecte el generador a la red eléctrica doméstica ya que se pueden provocar daños en el propio generador o en otros aparatos eléctricos del hogar.
- Nota: algunos aparatos eléctricos (sierras eléctricas, taladros, etc.) pueden tener un nivel más alto de consumo eléctrico cuando se utilizan en condiciones

exigentes.

7.4 Apagado del motor

- Antes de apagar el generador, deje que siga funcionando brevemente sin ningún equipo eléctrico conectado para que se enfríe.
- Coloque el conmutador de ENCENDIDO/APAGADO (12) en la posición "0".
- Cierre la llave de paso de la gasolina.

7.5 Disyuntor contra sobrecargas de las salidas de toma de corriente

¡Importante! El generador está equipado con un disyuntor contra sobrecargas. Este elemento corta las tomas de corriente (3). Puede reiniciar las tomas de corriente (3/4) presionando el disyuntor contra sobrecargas (7).

¡Importante! Si esto ocurre, reduzca la potencia eléctrica que está exigiendo al generador o quite cualquier aparato eléctrico defectuoso conectado.

¡Importante! Los disyuntores contra sobrecargas defectuosos solo se deben reemplazar por otros disyuntores contra sobrecargas con idéntico diseño y con las mismas especificaciones de rendimiento. Si es necesario realizar reparaciones, póngase en contacto con su centro de servicio de atención al cliente.

8. Limpieza, mantenimiento y almacenamiento

Apague el motor y tire del capuchón de la bujía antes de llevar a cabo cualquier tarea de limpieza y mantenimiento en el equipo.

Importante: apague la máquina inmediatamente y póngase en contacto con su centro de atención al cliente:

- En el caso de que haya vibraciones o ruido anormal.
- Si el motor se sobrecarga o falla.

8.1 Limpieza

- Mantenga los dispositivos de seguridad, las aberturas de ventilación y la carcasa del motor sin suciedad y polvo

siempre que sea posible. Limpie el equipo con un paño limpio o soplelo con aire comprimido a baja presión.

- Es recomendable que limpie el dispositivo inmediatamente después de utilizarlo.
- Limpie el equipo con frecuencia con un paño húmedo y un poco de jabón neutro. No utilice agentes de limpieza o disolventes, ya que estos productos pueden deteriorar las piezas de plástico del equipo. Asegúrese de que no entra agua en el dispositivo.

8.2 Filtro de aire (Gráf. 15-16)

Lea también la información de servicio relacionada.

- Limpie el filtro de aire a intervalos regulares y cámbielo si es necesario.
- Abra los dos ganchos y quite la tapa del filtro de aire (Gráf. 15).
- Quite los elementos del filtro (Gráf. 16).
- No utilice agentes de limpieza abrasivos ni gasolina para limpiar los elementos.
- Limpie los elementos dándoles pequeños golpecitos contra una superficie plana. Si hay suciedad difícil de quitar, limpie primero el filtro con agua jabonosa y, a continuación, enjuáguelo con agua limpia y séquelo con aire.
- Realice los mismos pasos en orden inverso para montarlo.

8.3. Bujía (Gráf. 17)

Compruebe que la bujía (elemento 29) no tiene suciedad o mugre cada 20 horas de funcionamiento y, en el caso de que fuese necesario, límpiela con un cepillo de alambre de cobre. Además, es necesario cambiar la bujía después de cada 50 horas de funcionamiento.

- Retire el capuchón de la bujía girándolo.
- Saque la bujía con la llave de bujías suministrada.
- Realice los mismos pasos en orden inverso para montarlo.

8.4 Cambio del aceite y comprobación del nivel del mismo (antes de utilizar la máquina) (Gráf. 14)

Es mejor cambiar el aceite de motor cuando dicho motor se encuentre a la temperatura de trabajo.

- Utilice solamente aceite de motor 15W40/<0 oC: 5W30.
- Coloque generador en una superficie ligeramente

inclinada de forma que el tapón de drenaje del aceite se encuentre en el extremo inferior.

- Abra el tapón de llenado del aceite (10).
- Abra el tapón de llenado del aceite (9) y deje que el aceite de motor caliente escurra en una bandeja.
- Cuando el aceite usado haya escurrido, cierre el tapón de llenado del aceite y vuelva a colocar el generador en una superficie nivelada.
- Rellene el aceite de motor hasta la marca superior situada en la varilla de nivel de aceite.
- Importante: no enrosque la varilla de nivel de aceite para leer el nivel del aceite; tan solo insértela hasta que haga tope.
- Deshágase del aceite usado adecuadamente.

8.5 Disyuntor para escasez de aceite

El disyuntor para escasez de aceite (11) responde si hay muy poco aceite en el motor. En este caso, no será posible arrancar el motor o dejará de funcionar automáticamente después de un breve período de tiempo. No podrá arrancarse de nuevo hasta que el aceite de motor se haya rellenado (consulte el punto 8.4).

9. Eliminación y reciclaje

La unidad se suministra en un embalaje para evitar daños durante el transporte. Este embalaje está compuesto de materia prima y, por tanto, puede reutilizarse o reincorporarse al circuito de materias primas.

La unidad y sus accesorios están compuestos de distintos materiales como metal y plástico. Los componentes defectuosos deben eliminarse como residuos especiales. Consulte a su distribuidor o a su ayuntamiento.

**E
S**

10. Transporte

Se deben cumplir los siguientes requisitos:

- El generador debe estar apagado.
- El generador debe estar enfriado.
- La llave de paso de la gasolina (16) se debe encontrar en la posición "CERRADO".
- Se necesita al menos una persona por asa de transporte (21).

¡ATENCIÓN! Si la unidad se resbala o se cae puede aplastar las manos y los pies.

Transporte el generador sirviéndose de los asas de transporte:

- Levante el generador uniformemente.
- Transporte de generador al lugar de uso.
- Deje caer el generador uniformemente.

Transportar el generador con la ruedas (17) y con el asa de transporte (18):

- Monte la ruedas y el asa de transporte (consulte los capítulos 6.1 y 6.3).

- El generador solamente se puede transportar levantando el asa de transporte (18).

11. Solución de problemas

Error	Causa	Solución
El motor no arranca	El disyuntor para escasez de aceite no ha respondido Bujía sucia No hay combustible Voltaje de la batería demasiado bajo	Compruebe el nivel del aceite y rellene el aceite de motor Limpie o cambie la bujía (la distancia del electrodo debe ser de 0,6 mm) Rellene el combustible y compruebe la llave de paso de la gasolina Cargue la batería
El generador tiene poco voltaje o nada de voltaje	Controlador o condensador defectuoso El disyuntor contra sobrecargas se ha activado Filtro de aire sucio	Póngase en contacto con su distribuidor Active el disyuntor y reduzca los aparatos eléctricos Limpie o cambie el filtro

12 Programa de mantenimiento

Periodicidad de las tareas de servicio Realizar en el mes indicado o cuando se cumplan los tiempos de funcionamiento, lo que antes suceda.		Cada uso.	Primer mes o cada 20 horas.	Cada 3 meses o cada 50 horas.	Cada 6 meses o cada 100 horas.	Cada año o cada 200 horas.
ELEMENTO						
Aceite de motor	Comprobar nivel	0				
	Cambiar		0		0	
Filtro de aire	Comprobar	0				
	Limpiar			0 (1)		
Bujía	Comprobar ajuste				0	
	Cambiar					0
Amortiguador de chispas	Limpiar				0	
Distancia de la válvula	Comprobar ajuste					0 (2)
Cámara de combustión	Limpiar	Cada 300 horas (2)				
Depósito y filtro de combustible	Limpiar				0 (2)	
Tubo de combustible	Zkontrolavat	Cada 2 años (cambiar si es necesario) (2)				
Comentarios:						
(1) Es necesario realizar las tareas de servicio con más frecuencia cuando el producto se utiliza en áreas polvorientas.						
(2) Las tareas de servicio en estos elementos deben ser realizadas por el proveedor de servicio. Consulte el manual para obtener información sobre los procedimientos de servicio.						
Si no sigue este programa de mantenimiento, se pueden producir averías no cubiertas por la garantía.						

Importante!

Quando usar este equipamento, deve ter em atenção determinadas regras de segurança, a fim de evitar ferimentos e danos materiais. Leia todo o manual atentamente, principalmente as notas de segurança. Mantenha este manual em local seguro e disponível para ser consultado em qualquer altura.

Se passar este equipamento a terceiros, por favor não se esqueça de entregar também o manual de instruções bem como as notas de segurança. Não nos responsabilizamos por danos ou acidentes decorrentes da não-observância deste manual bem como das notas de segurança.

1. Avisos e outros símbolos presentes neste equipamento



Leias as notas de segurança antes de utilizar o gerador.



Os gases como o monóxido de carbono (gases incolores e inodoros) são produzidos durante o funcionamento e isto pode originar asfixia. Trabalhe com o gerador apenas em zonas ventiladas.



Trabalhe com o gerador apenas em zonas ventiladas.



Desligue o motor e deixe arrefecer antes de atestar. O combustível é facilmente inflamável e pode explodir sob determinadas circunstâncias. Ateste o gerador apenas em zonas bem ventiladas e mantenha-o afastado de chamas abertas, faíscas e cigarros. Salpicos de combustível devem ser limpos imediatamente.



O escape aquece consideravelmente durante o funcionamento. Deixe o motor arrefecer totalmente antes de proceder a operações de manutenção, atestar ou guardar.



Não tocar no escape – risco de queimaduras ou outros ferimentos!



O gerador não deve estar ligado à rede eléctrica doméstica. Se o equipamento for ligado incorrectamente, há o risco de incêndio ou danos materiais além de choques eléctricos que podem ser fatais.



Aviso! Durante o funcionamento do gerador, gera-se voltagem perigosa. O gerador deve estar sempre desligado antes de qualquer operação de manutenção.



Ligação à terra



Desligue todos os equipamentos antes de proceder a operações de manutenção, antes de deixar o equipamento e depois de desligá-lo.

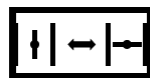

Alavanca do Ar

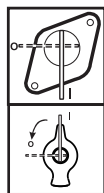

Torneira do Depósito



Aviso: O combustível é altamente volátil, inflamável e explosivo.



Aviso: Verifique o nível do óleo antes de utilizar este equipamento.

  Indicação do Combustível



Voltímetro

I/O

On/Off



Voltagem Alternada (AC)



Voltagem Directa (DC)



Disjuntor



Ligação Voltagem Direcção Positiva/
Ligação Voltagem Direcção Negativa

400V



0



230V

Interruptor de Selecção de Voltagem:
400V/230V Corrente Alternada



Trinco da Ignição



Arranque



Direcção da Ignição

L 1,2,3 AC 230V~ Saída da Voltagem Alternada 230V

AC 400V

Saída da Voltagem Alternada 400V

2. Notas de Segurança Gerais

- O gerador não pode ser modificado.
- Utilize apenas peças originais.
- Importante: Risco de envenenamento: não inale os gases de exaustão.
- Mantenha as crianças afastadas do gerador.
- Importante: Risco de queimaduras: não toque no sistema de exaustão nem no motor.
- Utilize protecção auditiva adequada quando estiver próximo do equipamento.
- Importante: O combustível e os vapores do combustível são altamente inflamáveis e explosivos.
- Nunca trabalhe com o gerador em ambientes não ventilados ou próximos de objectos facilmente inflamáveis. Quando trabalhar com o gerador em locais bem ventilados, os gases de exaustão devem ser expulsos através de uma mangueira apropriada. Importante: Os gases tóxicos podem escapar mesmo usando uma mangueira apropriada. Nunca aponte a abertura da mangueira na direcção de materiais inflamáveis, a fim de evitar o risco de incêndio.
- Risco de explosão: Nunca trabalhe com o gerador em locais com materiais inflamáveis.
- A velocidade rotativa especificada pelo fabricante não pode ser alterada, caso contrário, tanto o gerador como os aparelhos a ele ligados podem ficar danificados.
- Proteja o gerador contra a mobilidade e a inclinação.
- Coloque o gerador à distância mínima de 1 m dos edifícios e dos equipamentos ligados.
- Coloque o gerador numa superfície segura e estável. Nunca gire, incline ou desloque o gerador durante o funcionamento.
- O motor deve estar sempre desligado antes de

transportar ou atestar.

- Quando atestar, certifique-se que o combustível não entra no motor nem tubo de escape.
 - Certifique-se que o gerador nunca fica exposto à chuva, neve ou outra humidade.
 - Nunca toque no gerador com as mãos molhadas ou mesmo húmidas.
 - Tenha cuidado com choques eléctricos. Quando usar o equipamento no exterior, utilize apenas cabos expressamente indicados para uso exterior e devidamente identificados (H07RN-F).
 - O comprimento total dos cabos não deve exceder 50m se tiver uma secção cruzada de 1.5mm² ou 100m se tiver uma secção cruzada de 2.5mm².
 - Tanto as configurações do gerador como do motor não podem ser alteradas.
 - As reparações e as configurações devem ser feitas apenas por técnicos especializados.
 - Nunca ateste ou drene um depósito de combustível se estiver próximo de chamas abertas, fogo ou faíscas. Não fume!
 - Nunca toque em componentes mecânicos ou quentes. Não retire as protecções.
 - Mantenha o equipamento afastado da humidade e do pó. Temperatura ambiente possível: -10 to +40°C [14 to 104°F]. Altitude máxima: 1000m acima do nível do mar. Humidade relativa: 90% (sem condensação).
- P** O gerador trabalha mediante um motor de combustão que causa um forte aquecimento na zona do tubo de escape (oposto às tomadas). Por conseguinte, deve manter-se afastado destes locais, a fim de evitar o risco de queimaduras.
- Os dados relativos à potência sonora (LWA) e à pressão sonora (LWM) especificados nos dados técnicos são valores de emissão que não correspondem

necessariamente aos valores reais no local de trabalho. Uma vez que existe uma interacção entre emissão e valores de emissão, estes valores não representam uma base segura para determinar mais medidas de segurança necessárias. Os factores que têm efeito no nível de emissão real relativo ao utilizador incluem características do ambiente de trabalho, outras fontes sonoras, quantidade de máquinas, outros procedimentos assim como o período de tempo em que o utilizador é exposto ao ruído de trabalho. Em adição, o nível de emissão admissível pode ser definido de forma diferente, dependendo do país. Contudo, esta informação pode contribuir para uma avaliação mais informada sobre os perigos e riscos que o utilizador pode sofrer.

- Nunca use equipamentos eléctricos danificados ou defeituosos; isto aplica-se a extensões e fichas eléctricas.



CUIDADO!

Leia todas as instruções e notas de segurança.

O incumprimento das regras de segurança pode provocar choques eléctricos, incêndios e/ou ferimentos graves.

Mantenha as instruções e as regras de segurança em local seguro e disponível para ser consultado em qualquer altura.

3. Utilização Correcta

Este equipamento foi concebido para aplicações que requerem fornecimento de corrente alterna de 230V (SG 2200, SG 3000, E-SG 2200, E-SG 4000) e corrente alterna de 230V e 400V (SG4200 e SG 5500). Observe as limitações especificadas nas notas de segurança. O gerador serve para fornecer electricidade a ferramentas eléctricas e fontes de luz. Antes de utilizar o gerador para equipamentos domésticos, informe-se sobre a adequação do respectivo equipamento. Para isso, deve ler a documentação fornecida pelo fabricante. Em caso de dúvidas, consulte um vendedor autorizado. O gerador deve ser usado apenas para o fim para o qual foi concebido. Em caso de uso incorrecto, o utilizador será o responsável e não o fabricante.

4. Dados Técnicos

E-SG 2200

Tipo de Gerador:	sincronizado
Classe de Protecção:	IP 23M
Potência Nominal Prated (S1):	2.0 kW
Potência Máxima Pmax:	2.2 kW
Voltagem Urated:	2 x 230 V
Corrente Irated:	8.7 A
Frequência Frated:	50Hz
Design:	
Motor de 4 cilindros, OHV, monocilíndrico, ventilado	
Cilindrada:	196cm ³
Combustível:	Gasolina sem chumbo
Depósito:	3.5 L
Óleo:	Aprox. 0.6 L (15W40/<0°C/32°F: 5W30)
Consumo a 2/3 de Carga:	528g/h
Peso:	35 kg
Potência Sonora L _{WA} :	95dB(A)
Factor de Potência cos φ:	1
Classe de Potência:	G1
Temperatura Máxima:	40°C
Altitude Máxima (acima do nível do mar):	1000m
Vela:	F7RTC / F6TC

E-SG 4000

Tipo de Gerador:	sincronizado
Classe de Protecção:	IP 23M
Potência Nominal Prated (S1):	3.2 kW
Potência Máxima Pmax:	3.5 kW
Voltagem Urated:	2 x 230V~1 x 12V d.c.(8.3A)
Corrente Irated:	13.9 A
Frequência Frated:	50 Hz
Design:	
Motor de 4 cilindros, OHV, monocilíndrico, ventilado	
Cilindrada:	242cm ³
Combustível:	Gasolina sem chumbo
Depósito:	25 L
Óleo:	Aprox. 1.1 L (15W40/<0°C/32°F: 5W30)
Consumo a 2/3 de Carga:	844.7 g/h
Peso:	68 kg
Potência Sonora L _{WA} :	96dB(A)
Factor de Potência cos φ:	1
Classe de Potência:	G1
Temperatura Máxima:	40°C

Altitude Máxima (acima do nível do mar): 1000m
Vela: F7RTC / F6TC

SG 2200

Tipo de Gerador:	sincronizado
Classe de Protecção:	IP 23M
Potência Nominal Prated (S1):	2.0 kW
Potência Máxima Pmax:	2.2 kW
Voltagem Urated:	2 x 230V~1 x 12V d.c. (8.3A)
Corrente Irated:	8.7A
Frequência Frated:	50Hz
Design:	
Motor de 4 cilindros, OHV, monocilíndrico, ventilado	
Cilindrada:	196cm ³
Combustível:	Gasolina sem chumbo
Depósito:	15 L
Óleo:	Aprox. 0.6 L (15W40/<0°C: 5W30)
Consumo a 2/3 de Carga:	528 g/h
Peso:	41 kg
Potência Sonora L _{WA} :	95 dB(A)
Factor de Potência cos φ:	1
Classe de Potência:	G1
Temperatura Máxima:	40 °C
Altitude Máxima (acima do nível do mar):	1000 m
Vela:	F7RTC / F6TC

SG 3000

Tipo de Gerador:	sincronizado
Classe de Protecção:	IP 23M
Potência Nominal Prated (S1):	2.5 kW
Potência Máxima Pmax:	2.7 kW
Voltagem Urated:	2 x 230V~1 x 12V d.c. (8.3A)
Corrente Irated:	10.9A
Frequência Frated:	50Hz
Design:	
Motor de 4 cilindros, OHV, monocilíndrico, ventilado	
Cilindrada:	196cm ³
Combustível:	Gasolina sem chumbo
Depósito:	15 L
Óleo:	Aprox. 1.1 L (15W40/<0°C: 5W30)
Consumo a 2/3 de Carga:	739g/h
Peso:	46 kg
Potência Sonora L _{WA} :	96dB(A)
Factor de Potência cos φ:	1
Classe de Potência:	G1

Temperatura Máxima: 40°C
Altitude Máxima (acima do nível do mar): 1000 m
Vela: F7RTC / F6TC

SG 4200

Tipo de Gerador: sincronizado
Classe de Protecção: IP 23M
Potência Nominal Prated (S1): 4.0 kW
Potência Máxima Pmax: 4.2 kW
Voltagem Urated: 3* 230 V~ / 400 V ~ ; 1 x 12V d.c. (8.3A)
Corrente Irated: 17.4A
Frequência Frated: 50Hz
Design:

Motor de 4 cilindros, OHV, monocilíndrico, ventilado
Cilindrada: 289cm³
Combustível: Gasolina sem chumbo
Depósito: 25 L
Óleo: Aprox. 1.1 L (15W40/<0°C: 5W30)
Consumo a 2/3 de Carga: 1056 g/h
Peso: 77 kg
Potência Sonora L_{WA}: 97 dB(A)
Factor de Potência cos φ: 1
Classe de Potência: G1
Temperatura Máxima: 40 °C
Altitude Máxima (acima do nível do mar): 1000 m
Vela: F7RTC / F6TC

SG 5500

Tipo de Gerador: sincronizado
Classe de Protecção: IP 23M
Potência Nominal Prated (S1): 3.6 kW
Potência Máxima Pmax: 5.5 kW
Voltagem Urated: 3 x 230 V~/400~1 x 12 V d.c. (8.3 A)
Corrente Irated: 5.2 A
Frequência Frated: 50 Hz
Design:

Motor de 4 cilindros, OHV, monocilíndrico, ventilado
Cilindrada: 389cm³
Combustível: Gasolina sem chumbo
Depósito: 25 L
Óleo: Aprox. 1.1 L (15W40/<0°C: 5W30)
Consumo a 2/3 de Carga: 1451 g/h
Peso: 87 kg
Potência Sonora L_{WA}: 97 dB(A)
Factor de Potência cos φ: 1

Classe de Potência: G1
Temperatura Máxima: 40 °C
Altitude Máxima (acima do nível do mar): 1000 m
Vela: F7RTC / F6TC

Modo de Funcionamento S1 (funcionamento contínuo)

O gerador trabalha continuamente com a potência especificada.

Modo de Funcionamento S2 (funcionamento temporário)

O gerador trabalha temporariamente com a potência especificada. Posteriormente, o equipamento deve ser desligado durante algum tempo para evitar sobreaquecimento.

5. Design (figuras 1 a 7)

1. Indicação do depósito
2. Tampa do depósito
3. Tomadas 230V
4. Tomadas 400V (apenas para SG 5500)
5. Saída Voltagem Directa 12V
6. Ligação à Terra
7. Protecção contra sobrecarga
8. Voltímetro (excepto para E-SG 2200)
9. Bujão de drenagem
10. Bujão de enchimento
11. Interruptor de falta de óleo
12. Interruptor On/Off
13. Alavanca do ar
14. Corda de arranque
15. Arranque eléctrico (apenas para E-SG 4000, SG 4200 e SG 5500)
16. Torneira do combustível
17. Rodas
18. Pega de transporte
19. Apoios de borracha (excepto para SG 2200, E-SG 2200 e E-SG 4000)
20. Bateria
21. Pegas de transporte
22. Kit de enchimento de óleo
23. Kit de vela
24. Kit de biela (excepto para E-SG 2200, E-SG 4000 e SG

- 2200)
- 25. Kit de rodas (excepto para E-SG 2200, E-SG 4000 e SG 2200)
- 26. Chave
- 27. Cabo adaptador de saída de voltagem directa
- 28. Kit de filtro de ar
- 29. Vela
- 30. Silenciador
- 31. Interruptor selector 230V/400V (apenas para SG 5500)
- 32. Trinco da pega de transporte (excepto para E-SG 2200, E-SG 4000 e SG 2200)
- 33. Chave de ignição para arranque eléctrico

6. Antes da Primeira Utilização

6.1 Montagem das rodas (apenas para SG 3000, SG 4200 e SG 5500) (8-10)

1. Insira uma das extremidades da biela (n.º 25) na abertura GB 13 da estrutura e depois aperte com porca e anilha.
2. Coloque o casquilho, seguido da roda e da anilha na outra extremidade da biela (n.º 25); aperte com a porca.
3. Coloque a tampa da roda e fixe-a com a braçadeira no interior da tampa.
4. Monte a roda no lado esquerdo do mesmo modo.
Importante:
A roda é entregue se mar portanto, deve ser insuflada.
Pressão máxima: 3bar/0.3MPa.

6.2 Montagem dos apoios de borracha (11) (excepto para SG 2200, E-SG 2200 e E-SG 4000)

Coloque o apoio (n.º 19) como mostra a estrutura. Insira a biela na abertura da estrutura e do apoio e depois aperte com a porca. Monte as restantes bielãs do mesmo modo.

6.3 Montagem da pega de transporte (12-13) (apenas para SG 3000, SG 4200 e SG 5500)

Insira a pega de transporte (n.º 18) no suporte e depois aperte com o trinco (n.º 32).
Insira a biela e o vedante nas aberturas da estrutura

e da biela. Posteriormente aperte com porca e anilha, conforme as figuras 12 e 13.
A pega (n.º 18) solta-se quando se destranca (n.º 32) girando numa posição horizontal para mover o gerador.

6.4 Segurança eléctrica

- Os cabos de ligação e o equipamento ligado devem estar em perfeitas condições.
- Ligue ao gerador apenas equipamentos cuja voltagem corresponda à voltagem do gerador.
- Nunca ligue o gerador à rede pública.
- Mantenha os cabos de ligação das cargas o mais curto possível.

6.5 Protecção ambiental

- Deposite os materiais de manutenção sujos bem como outros materiais usados durante o funcionamento num ponto de recolha apropriado.
- Recicle os materiais da embalagem, metais e plásticos.

6.6 Ligação à terra

A estrutura deve estar ligada à terra para prevenir a electricidade estática. Para isso, ligue uma extremidade do cabo ao gerador (n.º 6), e a outra extremidade à ligação externa.

7. Funcionamento

Importante!

Antes do arranque, o motor deve estar atestado com óleo e combustível (figura 14).

- Verifique o nível do combustível e ateste, se necessário.
- Certifique-se que o gerador tem ventilação suficiente.
- Certifique-se que a tomada do cabo de ignição está devidamente ligada à vela.
- Inspeccione cuidadosamente o ambiente que rodeia o gerador.
- Desligue todas as ferramentas eléctricas que possam estar ligadas ao gerador.

7.1 Ligar o motor (corda de arranque) (excepto para

P
T

SG 4200 e SG 5500)

- Ligue todas as cargas apenas depois de ligar o motor.
- Para abrir a torneira do combustível (n.º 16) gire para baixo.
- Coloque o interruptor On/Off (12) na posição "1".
- Coloque a alavanca do ar (n.º 13) na posição IØI.
- Para ligar o motor, puxe a corda de arranque (n.º 14) com firmeza. Se o motor não pegar, puxe novamente.
- Depois de o motor arrancar, coloque a alavanca do ar (n.º 13) na posição original.

Importante!

A corda de arranque pode ir para trás quando o motor arrancar. Por conseguinte, use luvas de protecção.

7.2 Ligar o motor (arranque eléctrico) (apenas para SG 4200, E-SG 4000 e SG 5500)

- Verifique a voltagem da bateria. A voltagem deve ser de 12V, no mínimo. Se a voltagem da bateria for inferior a 12V, carregue-a antes de usar o gerador.
- Ligue todas as cargas apenas depois de ligar o motor.
- Coloque a alavanca do ar (n.º 13) na posição IØI.
- Abra a torneira do combustível (n.º 16) para baixo, girando para baixo.
- Coloque o interruptor On/Off (12) na posição "1".
- Insira a chave de ignição na ignição (n.º 15), gire para a posição START e mantenha assim até o motor pegar.
- Depois de o motor arrancar, coloque a alavanca do ar (n.º 13) na posição original.

7.3 Ligar as cargas ao gerador

Ligue as ferramentas eléctricas desejadas às tomadas (3/4).

Importante:

- As tomadas podem ser carregadas continuamente (valor S1) ou temporariamente (valor S2).
- Não ligue o gerador à corrente pública ou doméstica, caso contrário, poderá danificar o gerador bem como outros equipamentos eléctricos.

Nota: Alguns equipamentos eléctricos (por exe.: serras tico-tico ou berbequins) podem consumir mais energia que o normal em determinadas condições de funcionamento.

7.4 Desligar o motor

- Antes de desligar, deixe o gerador trabalhar algum tempo sem carga, para poder arrefecer.
- Coloque o arranque eléctrico (n.º 15) na posição "0".
- Feche a torneira do combustível.

7.5 Protecção contra sobrecargas

Importante! O gerador está equipado com protecção contra sobrecarga que desliga as tomadas (3). As tomadas (3/4) voltarão a ter corrente se actuar na protecção da sobrecarga (7).

Importante! Reduza a passagem de corrente nas cargas nestes casos; desligue equipamentos que se apresentem defeituosos.

Importante! Uma protecção contra sobrecargas defeituosa deve ser substituída por outra do mesmo tipo e com as mesmas características técnicas. Por favor contacte a assistência técnica se necessitar de reparações.

8. Limpeza, Manutenção e Armazenamento

Antes de limpar ou proceder à manutenção do equipamento, desligue o motor e retire a vela da tomada. Importante: em futuras utilizações, deve desligar o equipamento imediatamente e contactar a assistência técnica se:

- ocorrerem vibrações e ruídos anormais.
- ocorrer uma aparente sobrecarga ou explosão do motor.

8.1 Limpeza

- Mantenha todos os dispositivos de segurança, aberturas de ventilação e a estrutura do motor livres de pó e outras sujidades. Limpe o equipamento com um pano limpo ou com ar pressurizado a baixa temperatura.
 - Recomendamos que limpe o equipamento imediatamente após cada utilização.
 - Limpe o equipamento em intervalos regulares com um pano húmido e sabão neutro. Não use detergentes nem solventes, uma vez que estas substâncias podem danificar os componentes plásticos.
- Certifique-se que água e outros líquidos não entram no equipamento.

8.2 Filtro de Ar (15-16)

Por favor, leia também as notas de manutenção.

- Limpe o filtro de ar em intervalos regulares; substitua-o, se necessário.
- Abra ambos os clips e retire a tampa do filtro de ar (figura 15).
- Retire os elementos do filtro (figura 16).
- Não use esfregões ou combustíveis para limpar o filtro de ar.
- Para limpar os elementos, basta sacudi-los. Se o filtro estiver muito sujo, lave-o com água e sabão e depois passe por água limpa. Deixe secar ao ar antes de voltar a colocá-lo.
- Para voltar a colocar, siga a ordem inversa.

8.3 Vela (17)

Após 20 horas de trabalho, verifique se a vela (n.º 29) está suja. Limpe com uma escova de aço, se necessário. Posteriormente, verifique e limpe a vela a cada 50 horas de trabalho.

- Para retirar a vela, basta girá-la do casquilho.
- Desaperte a vela com a chave fornecida.
- Para voltar a colocar, siga a ordem inversa.

8.4 Substituir e verificar o nível do óleo (antes de usar o equipamento) (14)

Pode substituir o óleo do motor facilmente se o motor tiver atingido a temperatura normal de funcionamento.

- Utilize apenas óleo para motor (15W40/<0°C/32°F: 5W30).
- Coloque o gerador numa superfície inclinada de modo a que o bujão esteja na extremidade inferior.
- Abra o depósito do óleo (n.º 10).
- Abra o bujão (n.º 9) e drene o óleo para um recipiente adequado.
- Depois de drenado o óleo usado, feche o bujão e volte a colocar o gerador numa superfície estável.
- Ateste o motor com óleo até à marca.
- Importante: Não aperte a vareta para verificar o nível do óleo – insira-a apenas na entrada.
- Elimine o óleo usado de acordo com as regras.

8.5 Interruptor de Falta de Óleo

O interruptor de falta de óleo (n.º 11) é accionado quando há pouco óleo no motor. Quando isto acontecer, não pode ligar o motor e, se estiver a trabalhar, desligar-se-à automaticamente após um curto período de tempo. Deve ligar o motor apenas depois de atestar (consulte 8.4).

9. Eliminação e Reciclagem

A embalagem protege o equipamento de danos derivados do transporte. A embalagem é uma matéria-prima valiosa que pode ser reutilizada e, portanto, deve ser reciclada.

O gerador assim como os acessórios são compostos por materiais diferentes como metal ou plástico. Os componentes defeituosos devem ser eliminados como lixo nocivo. Por favor, informe-se junto do vendedor ou dos serviços municipalizados.

10. Transporte

Para transportar o gerador, siga os seguintes procedimentos:

- desligue o gerador;
- arrefeça o gerador;
- coloque a torneira do combustível (n.º 16) na posição OFF;
- designe pelo menos uma pessoa para suportar as pegas de transporte (n.º 21).

CUIDADO! Se o equipamento escorregar e cair, pode esmagar as mãos e pés de quem estiver a transportar. Suporte o gerador pelas pegas de transporte:

- Levante o gerador uniformemente.
- Leve o gerador até ao local de funcionamento.
- Baixe o gerador uniformemente.

Para deslocar o gerador utilize as rodas (n.º 17) e as pegas de transporte (n.º 18):

- Monte as rodas e a pega de transporte (consulte as secções 6.1 e 6.3).
- O gerador pode ser deslocado facilmente se elevar as pegas de transporte (n.º 18).

11. Problemas e Soluções

Problema	Causa	Solução
O motor não pega.	O interruptor de falta de óleo está accionado. A vela está suja ou gasta. O gerador não tem combustível. A voltagem da bateria está muito baixa.	Verifique o nível do óleo; ateste, se necessário. Limpe e substitua a vela (distância 0.6mm). Ateste/verifique a posição da torneira do combustível. Carregue a bateria.
A voltagem do gerador é muito alta ou muito baixa.	O comando ou o condensador estão defeituosos. A protecção contra sobrecarga foi accionada. O filtro de ar está sujo.	Contacte a assistência técnica. Redefina a protecção contra sobrecarga. Reduza a carga eléctrica. Limpe ou substitua o filtro.

12. Plano de Manutenção

Proceda à manutenção em intervalos regulares após o n.º específico de meses ou horas de trabalho – dependendo do que acontecer primeiro		Primeiro Uso	Primeiro Mês ou depois de 20 horas	Trimestralmente ou depois de 50 horas	Semestralmente ou depois de 100 horas	Anualmente ou a cada 200 horas
ELEMENTO						
Óleo do Motor	Verificar e atestar	O				
	Substituir		O		O	
Filtro de Ar	Verificar	O				
	Limpar			O (1)		
Vela	Verificar e Reajustar				O	
	Substituir					O
Protector de Faíscas	Limpar				O	
Jogo de Válvulas	Verificar e Reajustar					O (2)
Câmara de Combustão	Limpar	A cada 300 horas (2)				
Depósito de Combustível e Filtro	Limpar				O (2)	
Tubo do Combustível	Verificar	A cada 2 anos (substituir, se necessário) (2)				
Notas:						
(1) Reduza os intervalos de manutenção se o gerador for utilizado em ambientes poeirentos.						
(2) A manutenção destes elementos deve ser feita pela assistência técnica. Por favor leia as notas de manutenção.						
Se o plano de manutenção não for seguido conforme aconselhado, podem ocorrer falhas não cobertas pela garantia.						



Oluline!

Seadme kasutamisel tuleb vigastuste ja kahju vältimiseks järgida mõningaid ohutus-meetmeid. Lugege tähelepanelikult kogu kasutusjuhendit ja ohutusnõudeid. Hoidke kasutusjuhendit kindlas kohas, et selles sisalduv informatsioon oleks alati kättesaadav.

Kui annate seadme mõnele teisele isikule, andke kaasa ka kasutusjuhend ja ohutus-nõuded. Me ei võta vastutust kahjustuste ega õnnetuste eest, mille on tinginud kasutus-juhendi ja ohutusnõuete eiramine.

1. Seadmel olevate ohutusmärkide ja sümbolite seletus



Enne generaatori kasutamist lugege ohutusjuhiseid ja veenduge, et saate nendest aru.



Töötamise ajal tekib mürgiseid gaase, nt vingugaas (mis on värvitu ja lõhnatu gaas), mis võivad põhjustada lämbumist. Kasutage generaatorit piisava ventilatsiooni tagamiseks ainult õues.



Enne generaatori tankimist lülitage see välja ning laske sel maha jahtuda. Kütus on äärmiselt tuleohtlik ning võib teatud tingimustes olla plahvatusohtlik.

Tankige generaatorit ainult hästi ventileeritud kohtades, jälgides, et ümbruses ei ole lahtisi leeke, sädemeid ega sigarette. Mahavoolanud kütus tuleb otsekohe ära koristada.



Heitgaasid on töötamise ajal väga kuumad. Laske mootoril enne seadme hooldamist, hoiendamist ning tankimist maha jahtuda. Põletus- ja vigastusohu vältimiseks ärge puudutage väljavoolu.



Generaatorit ei tohi ühendada üldkasutatavasse vooluvõrku. Vale ühendamise korral tekib oht varale ning elektrilöögi oht inimestele, kes kasutavad generaatorit ning töötavad üldkasutatava elektrivõrgu kallal.



Hoiatus: generaatori kasutamise ajal tekib ohtlik pinge, seetõttu lülitage generaator enne hooldamist alati välja.



Kandke generaatori kasutamise ajal kuulmis-kaitseid.



Maandusühendus



Kui hooldate generaatorit, selle valveta jätate või välja lülitate, ühendage kõik seadmed pistikupesast lahti.

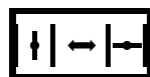

Õhuklapi hoob

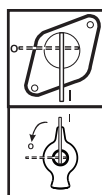

Bensiinikork



Hoiatus: bensiin on väga lenduv, tule- ja plahvatus-ohtlik.



Hoiatus: kontrollige enne kasutamist õlitaset.

E
E

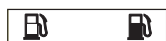

Kütusemõõdik



Voltmeeter

I/O

Toitelüliti



Vahelduvvool (AC)



Alalisvool (DC)



Ülekoormuskatkesti



Alalisvoolu positiivne klemm /
alalisvoolu negatiivne klemm

400V

↑

0

↓

230V

Valikulüliti 400 V~/230 V~



Süütevõtme lukustusolek



Käivitamise ettevalmistusolek



Mootori süütevõtme pöördesuund



L 1,2,3 AC 230V~ Vastab 230 V~ pistikupesale

AC 400V Vastab 400 V~ pistikupesale

- Oluline: mürgistuse oht, ärge hingake heitgaasi sisse.

- Lapsed tuleb generaatorist eemal hoida.

- Oluline: põletusoht. Ärge puudutage heitsüsteemi ega kettaseadet.

- Kandke seadme läheduses viibides sobivaid kuulmiskaitsmeid.

- Oluline: bensiin ja bensiiniaurud on väga tule- ja plahvatusohtlikud.

- Ärge kasutage generaatorit mitte kunagi ventileerimata kinnistes ruumides ega kergesti süttivate ainete läheduses. Kui generaatorit kasutatakse hästiventileeritud ruumides, tuleb heitgaasid suunata läbi väljavoolu vooliku otse õue.

Oluline: mürgised gaasid võivad isegi väljavoolu voolikust hoolimata välja pääseda. Tuleohu tõttu ärge suunake väljavoolu voolikut mitte kunagi süttivate materjalide poole.

- Plahvatusoht: ärge kasutage generaatorit mitte kunagi ruumides, kus on süttivaid materjale.

- Tootja poolt eelseadistatud kiirust ei ole lubatud muuta. Generaator või ühendatud seadmed võivad kahjustada saada.

- Kinnitage generaator transpordi ajal nii, et see ei nihku paigalt ega kuku ümber.

- Asetage generaator ehitistest ja sellega ühendatud seadmetest vähemalt 1 m kaugusele.

- Asetage generaator kindlasse loodis asendisse. Ärge pöörake, kallutage ega muutke generaatori asendit, kui see parasjagu töötab.

- Lülitage mootor generaatori transportimise ja tankimise ajaks välja.

- Veenduge, et generaatori tankimise ajal ei lähe küstut mootori või väljavoolutoru peale.

- Ärge kasutage generaatorit mitte kunagi vihmas ega lumes.

- Ärge katsuge generaatorit mitte kunagi märgade kätega.

- Kaitske elektriohu eest. Välistingimustes töötades kasutage ainult välistingimustes sobivaid

E
E

2. Üldised ohutusjuhised

- Generaatorile ei tohi teha muudatusi.

- Hooldamisel ja varuosadeks tohib kasutada ainult originaalosi.

pikenduskaableid, mis on vastavalt märgistatud (H07RN.).

- Pikenduskaablite kogupikkus ei tohi ületada 1,5 mm² korral 50 m ja 2,5 mm² korral 100 m.

- Mootori ja generaatori seadistusi ei tohi muuta.

- Remonti ja reguleerimisi tohivad teostada ainult volitatud väljaõppinud isikud.

- Ärge täitke ega tühjendage kütusepaaki lahtiste leekide, tule ega sädemete läheduses. Ärge suitsetage!

- Ärge puudutage mehaaniliselt töötavaid ega kuumi osi. Ärge eemaldage ohutuskaitsmeid.

- Ärge jätke tööriistu niiskuse ega tolmu kätte. Ümbritseva õhu lubatud temperatuur -10 kuni +40 °C, max kõrgus merepinnast 1000 m, suhteline niiskus: 90% (mittekondenseeruv).

- Generaatorit juhib sisepõlemismootor, mis toodab väljavoolu (teisel pool sokleid) ja väljavoolu ava alas kuumust. Seetõttu tuleb nahapõletuste vältimiseks nendest pindadest eemale hoida.

- Tehnilistes andmetes toodud helivõimsustaseme (L_{WA}) ja helirõhutaseme (L_{WM}) väärtused on emissiooniväärtused ja mitte ilmingimata usaldusväärsed töökoha väärtused. Kuna väljavoolu ja juurdevoolu vahel on seos, ei ole väärtused usaldusväärseks aluseks vajaminevate lisaettevaatusabinõude üle otsustamiseks. Tegelikku kasutaja juurdevoolu taset mõjutavate faktorite hulka kuuluvad töökoha omadused, muud müraallikad jne, seadmete ja teiste läheduses asuvate protsesside arv, samuti ajavahemik, mil kasutaja on müra käes. Lubatud juurdevoolu tase võib riigiti erineda. Siiski võimaldab see informatsioon kasutajal kaasnevaid riske ja ohtusid paremini hinnata.

- Ärge kasutage mitte kunagi rikkis või vigaseid elektriseadmeid (see kehtib ka pikenduskaablite ja pistikühenduste puhul).



ETTEVAATUST!

Lugege kõiki ohutusnõudeid ja -juhiseid.

Ohutusnõuete ja -juhiste eiramine võib põhjustada elektrilöögi, tulekahju ja/või raske vigastuse.

Hoidke kõik ohutusnõuded ja -juhised edaspidiseks

kasutamiseks kindlas kohas.

3. Õige kasutamine

Seade on mõeldud 230 V vahelduvvooluga SG 2200, SG 3000, E-SG 2200, E-SG 4000 tarvikutele ja 230 V ning 400 V vahelduvvooluga SG 4200 ja SG 5500 tarvikutele.

Jälgige kindlasti ohutusjuhistes toodud piiranguid. Generaator on mõeldud varustama elektriseadmeid ja valgusallikaid vooluga. Kui kasutate seadet koos kodumasinatega, kontrollige nende sobivust vastavalt tootja juhistele. Kahtluste korral konsulteerige vastava masina edasimüüjaga. Seadet tohib kasutada ainult sihtotstarbeliselt. Mis tahes muud kasutamist peetakse väärkasutamiseks. Selle tagajärjel tekkinud kahjude või vigastuste eest vastutab kasutaja ja mitte tootja.

4. Tehnilised andmed

E -SG 2200

Generaatori tüüp:	Sünkroonne
Kaitsetüüp:	IP 23M
Pidev nimivõimsus P-nominaal (S1):	2,0 kW
Maksimaalne võimsus P-max:	2,2 kW
Nimipinge U-nominaal:	2* 230 V~
Nimivool I-nominaal:	8,7 A
Sagedus F-nominaal:	50 Hz
Mootori disain:	

Ühesilindriline suruõhuga jahutatav 4-löögiline OHV

Hälve:	196 cm ³
Kütuseliik:	Tavaline pliivaba bensiin
Paagi maht:	3,5 l
Mootoriõli:	Umbes 0,6 l (15W40/<0 °C: 5W30)
Kulu 2/3 koormusega:	528 g/h
Kaal:	35 kg
Tagatud helirõhutase L_{WA} :	95 dB(A)
Võimsustegur cos φ :	1
Võimsusklass:	G1
Max temperatuur:	40 °C
Max kõrgus (keskmisest merepinnast):	1000 m
Süüteküünaal:	F7RTC / F6TC

E-SG 4000

Generaatori tüüp:	Sünkroonne
Kaitsetüüp:	IP 23M
Pidev nimivõimsus P-nominaal (S1):	3,2 kW

**E
E**

Maksimaalne võimsus P-max:	3,5 kW
Nimipinge U-nominaal:	2* 230 V~ 1x12 V d.c.(8,3 A)
Nimivool I-nominaal:	13,9 A
Sagedus F-nominaal:	50 Hz
Mootori disain:	Ühesilindriline suruõhuga jahutatav 4-löögiline OHV
Hälve:	242 cm ³
Kütuseliik:	Tavaline pliivaba bensiin
Paagi maht:	25 l
Mootoriõli:	Umbes 1,1 l (15W40/<0 °C: 5W30)
Kulu 2/3 koormusega:	844,7 g/h
Kaal:	68 kg
Tagatud helirõhutase L _{WA} :	96 dB(A)
Võimsustegur cos φ:	1
Võimsusklass:	G1
Max temperatuur:	40 °C
Max kõrgus (keskmisest merepinnast):	1000 m
Süüteküünaal:	F7RTC / F6TC

SG 2200

Generaatori tüüp:	Sünkroonne
Kaitsetüüp:	IP 23M
Pidev nimivõimsus P-nominaal (S1):	2,0 kW
Maksimaalne võimsus P-max:	2,2 kW
Nimipinge U-nominaal:	2 * 230 V ~ 1x12 V d.c.(8,3 A)
Nimivool I-nominaal:	8,7 A
Sagedus F-nominaal:	50 Hz
Mootori disain:	Ühesilindriline suruõhuga jahutatav 4-löögiline OHV

Hälve:	196 cm ³
Kütuseliik:	Tavaline pliivaba bensiin
Paagi maht:	15 l
Mootoriõli:	Umbes 0,6 l (15W40/<0 °C: 5W30)
Kulu 2/3 koormusega:	528 g/h
Kaal:	41 kg
Tagatud helirõhutase L _{WA} :	95 dB(A)
Võimsustegur cos φ:	1
Võimsusklass:	G1
Max temperatuur:	40 °C
Max kõrgus (keskmisest merepinnast):	1000 m
Süüteküünaal:	F7RTC / F6TC

SG 3000

Generaatori tüüp:	Sünkroonne
Kaitsetüüp:	IP 23M
Pidev nimivõimsus P-nominaal (S1):	2,5 kW

Maksimaalne võimsus P-max:	2,7 kW
Nimipinge U-nominaal:	2* 230 V~ 1x12 V d.c.(8,3 A)
Nimivool I-nominaal:	10,9 A
Sagedus F-nominaal:	50 Hz
Mootori disain:	Ühesilindriline suruõhuga jahutatav 4-löögiline OHV

Hälve:	196 cm ³
Kütuseliik:	Tavaline pliivaba bensiin
Paagi maht:	15 l
Mootoriõli:	Umbes 0,6 l (15W40/<0 °C: 5W30)
Kulu 2/3 koormusega:	739 g/h
Kaal:	46 kg
Tagatud helirõhutase L _{WA} :	96 dB(A)
Võimsustegur cos φ:	1
Võimsusklass:	G1
Max temperatuur:	40 °C
Max kõrgus (keskmisest merepinnast):	1000 m
Süüteküünaal:	F7RTC / F6TC

SG 4200

Generaatori tüüp:	Sünkroonne
Kaitsetüüp:	IP 23M
Pidev nimivõimsus P-nominaal (S1):	4,0 kW
Maksimaalne võimsus P-max:	4,2 kW
Nimipinge U-nominaal:	3* 230 V~ / 400 V ~ 1x12 V d.c.(8,3 A)
Nimivool I-nominaal:	17,4 A
Sagedus F-nominaal:	50 Hz
Mootori disain:	Ühesilindriline suruõhuga jahutatav 4-löögiline OHV

Hälve:	389 cm ³
Kütuseliik:	Tavaline pliivaba bensiin
Paagi maht:	25 l
Mootoriõli:	Umbes 1,1 l (15W40/<0 °C: 5W30)
Kulu 2/3 koormusega:	1056 g/h
Kaal:	77 kg
Tagatud helirõhutase L _{WA} :	97 dB(A)
Võimsustegur cos φ:	1
Võimsusklass:	G1
Max temperatuur:	40 °C
Max kõrgus (keskmisest merepinnast):	1000 m
Süüteküünaal:	F7RTC / F6TC

SG 5500

Generaatori tüüp:	Sünkroonne
Kaitsetüüp:	IP 23M
Pidev nimivõimsus P-nominaal (S1):	3,6 kW

Maksimaalne võimsus P-max:	5,5 kW
Nimipinge U-nominaal:	3* 230 V~ / 400 V ~ 1x12 V d.c.(8.3 A)
Nimivool I-nominaal:	5,2 A
Sagedus F-nominaal:	50 Hz
Mootori disain:	Ühesilindriline suruõhuga jahutatav 4-löögiline OHV
Hälve:	389 cm ³
Kütuseliik:	Tavaline pliivaba bensiin
Paagi maht:	25 l
Mootoriõli:	Umbes 1,1 l (15W40/<0 °C: 5W30)
Kulu 2/3 koormusega:	1451 g/h
Kaal:	87 kg
Tagatud helirõhutas L _{WA} :	97 dB(A)
Võimsustegur cos φ:	1
Võimsusklass:	G1
Max temperatuur:	40 °C
Max kõrgus (keskmisest merepinnast):	1000 m
Süüteküüna:	F7RTC / F6TC

Töörežiim S1 (pidev töötamine)

Masin saab näidatud võimsusel pidevalt töötada.

Töörežiim S2 (ajutine töötamine)

Masin saab näidatud võimsusel ajutiselt töötada. Seade tuleb pärast ülekuumenemise vältimiseks mõneks ajaks välja lülitada.

5. Skeem (jn 1-7)

1. Paagi indikaator
2. Kütusekork
3. 230 V~ pistikupesad
4. 400 V~ pistikupesad (ainult SG 5500 puhul)
5. 12 V d.c. väljundpesa (mitte E-SG 2200 puhul)
6. Maandusühendus
7. Ülekoormuskatkesti
8. Voltmeeter (mitte E-SG 2200 puhul)
9. Õli väljalaskekork
10. Õli täitekork
11. Õlipuuduskatkesti
12. Toitelüliti
13. Õhuklapi hoob
14. Tõmbenõör
15. Elektro-starter (ainult E-SG 4000, SG 4200 ja SG 5500 puhul)
16. Bensiinikork

17. Rattad (ainult SG 3000, SG 4200 ja SG 5500 puhul)
18. Kandesang
19. Kummijalad (mitte SG 2200, E-SG 2200 ega E-SG 4000)
20. Aku (ainult SG 4200 ja SG 5500 puhul)
21. Transpordisangad
22. Õli täitekomplekt
23. Süüteküünlavõtme komplekt
24. Tõukurvarda paigaldamise komplekt (mitte E-SG 2200, E-SG 4000 ega SG 2200 puhul)
25. Ratta paigaldamise komplekt (mitte E-SG 2200, E-SG 4000 ega SG 2200 puhul)
26. Mutrivõti
27. DC väljundi adapterkaabel
28. Õhufiltri klamber
29. Süüteküünal
30. Summuti
31. 230 V~ / 400 V ülekandelüliti (ainult SG 5500 puhul)
32. Transpordisanga kinnituspupp (mitte E-SG 2200, E-SG 4000 ega SG 2200 puhul)
33. Elektro-süütevõti

6. Enne seadme käivitamist

6.1 Ratta paigaldamine (ainult SG 3000, SG 4200 ja SG 5500 puhul, jn 8-10)

1. Pange kõigepealt poldi (25) üks ots raamis olevast august läbi ning kinnitage see mutri ja seibiga.
2. Pange kinnitus teisest poldi (25) otsast läbi ja asetage sellele ratas ning seib ja kinnitage mutriga.
3. Asetage rattakaas peale ja kinnitage see kaane siseküljel oleva klambriga.
4. Paigaldage vasak ratas samamoodi, nagu eelnevalt kirjeldatud.

Oluline:

Sisemine ratas tuleb täis pumbata, sest see tarnitakse madala rõhuga (max ülerõhk 3 bar / 0,3 MPa).

6.2 Kummijalgade paigaldamine (mitte SG 2200, SG 2200 ega SG 4000 puhul, jn 11)

Hoidke jalga (19) vastu raami, nagu pildil näidatud. Pange

E
E

kõigepealt polt raamis olevast august ja jalas olevast august läbi ning kinnitage mutriga. Seejärel kinnitage ülejäänud kolm polti ja mutrit samamoodi.

6.3 Transpordisanga paigaldamine (ainult SG 3000, SG 4200 ja SG 5500 puhul, jn 12-13)

Pange kandesang (18) klambrist läbi ja kinnitage see nupuga (32). Seejärel pange polt ja tihend raamis ning tõukurvardas olevatest aukudest läbi. Kinnitage see mutri ja seibiga, nagu joonistel 12-13 näidatud.

Kasutaja saab kandesanga asendit seadme eemaldamiseks nupu (32) vabastamisega ja kandesanga (18) horisontaalsesse asendisse pööramisega reguleerida.

6.4 Elektrihoutus

- Elektriikaablid ja ühendatud seadmed peavad olema ideaalses seisukorras.

- Generaatorit tohib kasutada vaid seadmetega, mille pinged andmed vastavad generaatori väljundpingele.

- Ärge ühendage generaatorit mitte kunagi vooluallikasse (pistikupesasse).

- Hoidke tarviku kaabli pikkus võimalikult lühikesena.

6.5 Keskkonnakaitse

- Visake määratud hooldusmaterjal ja kasutusmaterjalid ära sobivas jäätme-käitluspunktis.

- Andke pakkematerjal, metall ja plastmass ringlusesse.

6.6 Maaga ühendamine

Korpus tohib staatilise elektri vabastamiseks vastu maad puutuda. Selleks ühendage üks kaabli ots generaatori maandusühendus (6) ja teine välisesse maasse (näiteks maandusritva).

7. Kasutamine

Oluline!

Enne mootori käivitamist tuleb see täita mootoriõli (vaadake jn 14) ja kütusega.

- Kontrollige kütusetaset ning vajadusel lisage kütust.
- Veenduge, et generaatoril on piisavalt ventilatsiooni.
- Veenduge, et süütekaabel on süüteküünlale kinnitatud.
- Vaadake generaatori vahetu ümbrus üle.
- Ühendage juba generaatori küljes olevad elektriseadmed lahti.

7.1 Mootori käivitamine (suunamuutusstarter, mitte SG 4200 ega SG 5500 puhul)

- Ärge ühendage elektriseadet enne mootori käivitamist.
- Avage bensiinikork (16), keerates seda allapoole.
- Liigutage toitelüliti (12) asendisse „I”.
- Liigutage õhuklapi hoob (13) asendisse IØI.
- Käivitage mootor tõmbenööri (14), tõmmates tugevasti sanga. Kui mootor ei käivitu, tõmmake sanga uuesti.
- Lükake õhuklapi hoob (13) pärast mootori käivitamist uuesti tagasi.

Oluline!

Tõmbenööri käivitamisel võib mootor tööle hakkamisel ootamatult tagasi pörgata, põhjustades kätele vigastusi. Kandke seadme käivitamisel kaitsekindaid.

7.2 Mootori käivitamine (elektro-starter, ainult SG 4200, E-SG 4000 ja SG 5500 puhul)

- Kontrollige aku pinget. Pinge ei tohi olla alla 12 V. Kui aku pinge on alla 12 V, laadige aku enne generaatori kasutamist vastava pingega.
- Ärge ühendage elektriseadet enne mootori käivitamist.
- Liigutage õhuklapi hoob (13) asendisse IØI.
- Avage bensiinikork (16), keerates seda allapoole.
- Liigutage toitelüliti (12) asendisse „I”.
- Keerake elektriline starter (15) võtmega stardiasendisse, kuni mootor käivitub.
- Lükake õhuklapi hoob (13) pärast mootori käivitamist uuesti tagasi.

7.3 Tarvikute ühendamine generaatoriga

Ühendage seadmed, mida kasutada soovite, pistikupesadesse (3/4).

Oluline:

- Nendele pistikutele võib pidevalt (vastavalt S1 väärtusele) või ajutiselt (vastavalt S2 väärtusele) koormust anda.
 - Ärge ühendage generaatorit majapidamis-vooluvõrku, sest see võib kahjustada generaatorit ennast või teisi majapidamises olevaid elektrilisi seadmeid.
- Tähelepanu: mõned elektriseadmed (elektrilised kontuursaad, puurid jne) võivad rasketes tingimustes kasutamisel tarbida rohkem elektrit.

7.4 Mootori väljalülitamine

- Enne generaatori väljalülitamist laske sel natuke aega tühikäigul töötada, et see saaks „maha jahtuda“.
- Liigutage toitelüliti (12) asendisse „0“.
- Sulgege bensiinikork.

7.5 Ülekoormuskatkesti pistikupesadele

Oluline! Generaator on varustatud ülekoormuskatkestiga.

See lülitab pistikupesad (3) välja. Pistikupesad (3/4) saate uuesti sisse lülitada, vajutades ülekoormuskatkestile (7). Oluline! Kui see juhtub, vähendage generaatorist võetavat elektrit või eemaldage defektsed ühendatud seadmed.

Oluline! Defektsed ülekoormuskatkestid võib asendada ainult identse disaini ja samade tööandmetega ülekoormuskatkestitega. Kui vajalik on remont, kontakteeruge oma klienditeeninduskeskusega.

8. Puhastamine, hooldus ja hoiundamine

Enne seadme puhastamist või hooldamist lülitage mootor välja ja tõmmake süüteküünla pesa süüteküünlalt ära.

Oluline: lülitage mootor kohe välja ja kontakteeruge teeninduskeskusega, kui:

- täheldate ebatavalist vibratsiooni või müra;
- mootor tundub olevat ülekoormatud või tõrgub.

8.1 Puhastamine

- Hoidke kõik ohutuskaitsmed, õhuavad ja mootori korpus mustusest ja tolmust nii kaua kui võimalik puhtad. Puhastage seadet puhta lapiga või puhuge sellele madala survega suruõhku.
- Soovitame seadme iga kord peale kasutamist kohe ära puhastada.
- Puhastage seadet regulaarselt niiske lapi ja vähese hulga õrnatoimelise seebiga. Ärge kasutage puhastusvedelikke ega lahusteid; need võivad rikkuda seadme plastmassosi. Veenduge, et seadmesse ei imbu vett.

8.2 Õhufilter (jn 15-16)

Selle kohta lugege ka hooldusinfot.

- Puhastage õhufiltrit regulaarsete intervallide järel ja vahetage see vajadusel välja.
- Avage mõlemad klambrid ja eemaldage õhufiltri kaas (jn 15).
- Eemaldage filtrielemendid (jn 16).
- Ärge kasutage elementide puhastamiseks abrasiivseid puhastusvahendeid ega bensiini.
- Puhastage elemendid neid vastu tasast pinda koputades.
- Tugeva mustuse korral puhastage see kõigepealt seebiveega, siis loputage puhta veega ning kuivatage õhu käes.
- Pange vastupidises järjekorras uuesti kokku.

8.3 Süüteküünal (jn 17)

Kontrollige 20 töötunni järel, et süüteküünal (29) ei ole mustust ega tahma ning vajadusel puhastage see vasktraadist harjaga. Seejärel hooldage süüteküünalt iga 50 töötunni järel.

- Tõmmake süüteküünla pesa keerates ära.
- Eemaldage süüteküünal kaasasoleva süüteküünla võtmega.
- Pange vastupidises järjekorras uuesti kokku.

8.4 Õli vahetamine ja õlitaseme kontrollimine (enne seadme kasutamist) (jn 14)

Mootoriõli on kõige parem vahetada, kui mootor on töötemperatuuril.

- Kasutage ainult mootoriõli (15W40/<0 °C: 5W30).

- Asetage generaator kergelt kaldus pinnale, nii et õli väljalaskekork on madalamas otsas.
- Avage õli täitekork (10).
- Avage õli väljalaskekork (9) ja laske kuumal õlil kogumispannile voolata.
- Kui vana õli on välja voolanud, sulgege õli väljalaskekork ja pange generaator uuesti tasasele pinnale.
- Täitke mootor õliga kuni õli õlivardal oleva ülemise märgini.
- Oluline: ärge kruvige õlivarrast õlitaseme kontrollimiseks sisse, vaid sisestage see lihtsalt kuni nõõrini.
- Visake õlijäätmed õigesti ära.

8.5 Õlipuuduskatkesti

Õlipuuduskatkesti (11) käivitub, kui mootoris on liiga vähe õli. Siis ei ole võimalik mootorit käivitada või see lülitub lühikese ajavahemiku möödudes automaatselt välja. Seda ei saa enne õli lisamist (vaadake punkti 8.4) uuesti käivitada.

9. Äraviskamine ja taaskasutus

Seade tarnitakse pakendis, et vältida selle kahjustumist transportimise ajal. Pakend on toormaterjal ja seega saab seda taaskasutada või selle pakendiringlusesse tagastada.

Seade ja selle lisatarvikud on valmistatud erinevatest materjalidest nagu metall ja plastmass. Vigased osad tuleb ära visata erijäätmetena. Täpsemat infot küsige seadme müüjalt või kohalikust omavalitsusest.

10. Transport

Järgmised nõuded tuleb tagada:

- Generaator on välja lülitatud.
- Generaator on maha jahtunud.
- Bensiniikork (16) on väljalülitatud asendis.
- Vähemalt üks inimene transpordisanga (21) kohta.



TÄHELEPANU! Libisev või kukkuv seade võib käsi ja jalgu muljuda.

Kandke generaatorit transpordisangadest:

- Tõstke generaatorit ühtlaselt.
- Kandke generaator töökohta.
- Langetage generaator ühtlaselt.

Kandke generaatorit rattast (17) ja kandesangast (18) hoides:

- Paigaldage rattad ja kandesang (vaadake peatükke 6.1 ja 6.3).
- Generaatorit võib kanda, tõstes seda kandesangast (18).

11. Vigade selgitamine

Viga	Põhjus	Parandus
Mootor ei hakka tööle.	Õlipuuduskatkesti ei reageeri. Süüteküünal on vigane. Pole kütust. Aku pinge liiga madal.	Kontrollige õlitaset, lisage mootoriõli. Puhastage või asendage süüteküünal (elektroodide vahekaugus 0,6 mm). Tankige / kontrollige bensiinikorki. Laadige aku.
Generaatoril on liiga vähe pinget või see puudub.	Juhtija või kondensaator on vigane. Käivitud on ülekoormuskatkesti. Õhufilter on määrdunud.	Kontaktteeruge edasimüüjaga. Käivitage kaitselüliti ja vähendage tarbijaid. Puhastage või vahetage filter.

12. Hooldusgraafik

Regulaarne hooldusperiood Igas näidatud kuus või töötunni vahemikus, oleneb kumb enne kätte jõuab.		Igal kasutus- korral	Esimene kuu või 20 h	Iga 3 kuu või 50 h järel	Iga 6 kuu või 100 h järel	Iga aasta või 200 h järel
ELEMENT						
Mootoriõli	Kontrollige taset	O				
	Vahetage		O		O	
Ohupuhasti	Kontrollige	O				
	Puhastage			O(1)		
Süüteküünal	Kontrollige- reguleerige				O	
	Vahetage					O
Sädemepüüdja	Puhastage				O	
Klapilõtk	Kontrollige- reguleerige					O(2)
Põlemiskamber	Puhastage	Pärast iga 300 h (2)				
Olipaak ja filter	Puhastage				O (2)	
Kütusetoru	Kontrollige	Iga 2 aasta järel (vajadusel vahetage) (2)				
Märkus:						
(1) Tolmustel aladel kasutamise korral hooldada sagedamini.						
(2) Neid elemente peab hooldama teeninduskeskus, vaadake hooldusprotseduuride juhendit.						
Käesoleva hooldusgraafiku eiramine võib põhjustada garantii alla mittekuuluvaid rikkeid.						



Important!

La utilizarea aparatului trebuie respectate câteva reguli de siguranță, ca să nu se ajungă la răniri și daune materiale. Vă rugăm să citiți complet temeinic și cu atenție Instrucțiunile de utilizare cu indicațiile de siguranță. Păstrați acest manual de utilizare la loc sigur, astfel încât să poată fi citit oricând.

În cazul în care transmiteți mai departe aparatul unei alte persoane, nu uitați să transmiteți și acest Manual de utilizare precum și Instrucțiunile de siguranță. Noi nu ne asumăm responsabilitatea pentru orice daună sau accident care survin datorită nerespectării acestor instrucțiuni ca și a indicațiilor de siguranță.

1. Hinweise zu den Warn- und sonstigen Symbolen am Gerät



Înainte de utilizarea generatorului familiarizați-vă cu indicațiile de siguranță.



În timpul utilizării se generează gaze otrăvitoare, de exemplu monoxid de carbon (un gaz incolor și inodor), care poate conduce la asfixiere. Generatorul se va utiliza numai în locuri bine aerisite în aer liber.



Înainte de alimentarea generatorului, motorul se va opri și lăsa să se răcească. Combustibilul este ușor inflamabil și în anumite condiții poate chiar să explodeze. Generatorul se va alimenta doar în locuri bine aerisite, departe de flăcări deschise, scânteii și țigări. Combustibilul vărsat se va îndepărta imediat.



Eșapamentul se încălzește puternic în timpul funcționării. Motorul se va lăsa să se răcească bine înainte de lucrările de întreținere, alimentare și depozitare.



Nu atingeți țeava de eşapament
– Pericol de arsură și vătămare!



Generatorul nu are voie să fie conectat la instalația publică de alimentare cu energie. La o racordare incorectă se formează pericolul de la incendii și distrugerii materiale până la electrocutarea mortală a operatorului și distrugerea lucrărilor la rețeaua de alimentare publică.



Avertizare! Tensiuni periculoase în utilizarea generatorului. Din principiu înainte de lucrările de întreținere, generatorul se va deconecta.



La exploatarea generatorului se va purta protecție auditivă (antifoane).



Racord pentru împământare



Separați de la racorduri toate aparatele înainte de lucrări de întreținere, la părăsirea aparatului și după oprire.

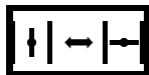

Ianetă de șoc

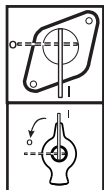

Robinet de închidere combustibil



Avertizare: Combustibilul se scurge ușor, este inflamabil și exploziv.



Avertizare: Înainte de utilizare se va verifica nivelul uleiului.



Indicator de combustibil



Voltmetru

I/O

Pornire/oprire



Curent alternativ (AC)



Curent continuu (DC)



Deconectare la suprasarcină



Racord curent continuu pozitiv / negativ

Racord curent continuu

400V



Comutator de tensiune: 400

V/230 V



Curent alternativ

230V



Cheie contact - stare blocată



Stare pregătire, pornire



Sensul de rotire a contactului aprinderii

L 1,2,3 AC 230V~ 230 V-ieșire curent alternativ

AC 400V 400 V-ieșire curent alternativ

2. Indicații generale de siguranță

- Nu este permisă modificarea generatorului sub nici o formă.
 - În scopuri de întreținere și ca accesorii pot fi utilizate numai piese originale.
 - Important: Pericol de otrăvire; Nu inspirați gaze de eșapament.
 - Copiii trebuie ținuti departe de generator.
 - Important: Pericol de rănire prin arsuri. Nu atingeți sistemul de eșapament și motorul.
 - În apropierea aparatului purtați protecție auditivă adecvată.
 - Important: Combustibilul și vaporii de combustibili sunt ușor inflamabili și explozivi.
 - Nu se va utiliza niciodată generatorul în spații fără aerisire sau în imediata apropiere a obiectelor inflamabile.
- La utilizarea generatorului în spații bine aerisite gazele de eșapament trebuie conduse direct în exterior prin intermediul unui furtun de evacuare.
- Important: Cu toate că există furtunul de evacuare, se pot degaja gaze toxice de ardere. Deschiderea furtunului de evacuare nu se va îndrepta niciodată spre materiale inflamabile;

RO

se creează pericol de incendiu.

- Pericol de explozie: Generatorul nu se va utiliza niciodată în spații în care se găsesc materiale inflamabile.

- Nu este permisă modificarea turației prescrise de producător. În caz contrar generatorul și aparatele racordate la el pot fi deteriorate.

- În timpul transportului generatorul se va asigura contra alunecării și răsturnării.

- Generatorul se va amplasa la o distanță de cel puțin 1 m de clădiri și de dotările aferente acestora.

- Generatorul se va amplasa pe o suprafață sigură, plană. Niciodată în timpul funcționării generatorul nu se va roti, răsturna sau muta în alt loc.

- Întotdeauna se va opri motorul înainte de a transporta generatorul sau de a-l alimenta cu combustibil.

- La realimentare se va avea grijă să nu ajungă combustibil pe motor sau eșapament.

- Se va avea grijă ca generatorul să nu vină niciodată în contact cu ploaia, zăpada sau altă umiditate.

- Niciodată nu se va atinge generatorul cu mâinile umede sau ude.

- Se vor asigura contra pericolelor electrice. La exploatarea în aer liber se vor utiliza cabluri exclusiv și explicit adecvate pentru exploatare în exterior și marcate corespunzător (HO7RN-F).

- Lungimea totală a cablului prelungitor la o secțiune de 1,5 mm² nu este permis să depășească 50 m, respectiv la o secțiune de 2,5 mm² 100 m.

- Nu este permisă modificarea reglajelor motorului și generatorului.

- Lucrările de reparații și reglare pot fi

executate doar de personal specializat instruit, autorizat.

- Rezervorul de combustibil niciodată nu se va reumple sau goli în apropierea flăcărilor deschise, focului sau scânteilor. Nu fumați!

- Nu se va atinge nici o piesă mecanică în funcțiune sau fierbinte. Nu îndepărtați dispozitivele de protecție.

- Se vor evita umiditatea și praful. Temperatura mediului înconjurător admisă: -10 până la +40 °C.

Altitudinea maximă de exploatare: 1000 m deasupra nivelului mării. Umiditatea relativă a aerului: 90 % (fără condensare)

- Generatorul este acționat de un motor cu ardere internă, care determină o încălzire puternică în zona eșapamentului (în partea opusă prizelor). Mențineți-vă departe de aceste poziții; apare pericolul de arsură.

- Valorile evidențiate în datele tehnice privind puterea sonoră (LWA) și presiunea sonoră (LWM) sunt valori de emisii, care nu corespund obligatoriu cu valorile efective la locul de muncă. Deoarece există o corelare între nivelele de emisie și recepție, aceste valori nu reprezintă o baza de încredere pentru stabilirea cu certitudine dacă sunt sau nu necesare măsuri suplimentare de siguranță. Printre factorii care influențează efectiv nivelul de recepție la operator se numără atât caracteristicile zonei de lucru, prezența altor surse de zgomot, numărul de mașini și alte procese învecinate, precum și intervalul de timp în care operatorul este expus la zgomotele de exploatare. Suplimentar, de la țară la țară nivelul de recepție admis poate fi definit diferit.

Cu toate acestea informațiile prezentate pot contribui la o evaluare a riscurilor și a pericolelor din partea utilizatorilor în cunoștință de cauză.

- Nu utilizați niciodată aparate electrice defecte sau deteriorate; acest lucru este valabil și

pentru cabluri prelungitoare și racorduri de priză.



ATENȚIE!

Citiți complet instrucțiunile de siguranță și indicațiile.

Orice nerespectare a prescripțiilor și indicațiilor de siguranță poate conduce la electrocutări, incendii și/sau răni grave.

Păstrați indicațiile de siguranță și manualul de utilizare la loc sigur, astfel încât să poată fi citit și în viitor.

3. Exploatare conform destinației

Acest aparat a fost proiectat pentru utilizări care necesită un curent de alimentare cu o tensiune alternativă de 230 V și 400 V.

Respectați neapărat limitările cuprinse în Indicațiile de siguranță. Generatorul servește la alimentarea cu electricitate a mașinilor unelte electrice și a surselor de lumină. La utilizarea aparatului pentru alimentarea aparatelor casnice, mai întâi informați-vă pe baza documentației puse la dispoziție de producător dacă generatorul respectiv este adecvat. În caz de dubiu apelați la sfatul unui distribuitor autorizat. Este permisă folosirea aparatului numai pentru aplicații conform destinației. Orice altă utilizare este considerată ca necorespunzătoare. La daune sau vătămări datorate unei astfel de utilizări este răspunzător utilizatorul/operatorul, nu producătorul.

4. Date tehnice

E -SG 2200

Tip generator:	Sincron
Clasa de protecție:	IP 23M
Putere nominală de durată Prated (S1):	2,0 kW
Putere maximă Pmax:	2,2 kW
Tensiune nominală Urated:	2x230V~
Curent alternativ	

Curent Irated:	8,7 A
Frecvență Frated:	50 Hz
Acționare:	
Motor monocilindric în patru timpi cu supape în cap, răcire forțată cu aer	
Capacitate cilindrică:	196 cm ³
Tip combustibil:	Benzină normală fără plumb
Capacitate rezervor:	3,5 L
Ulei motor:	Cca. 600 ml (15W40/<0 °C: 5W30)
Consum la sarcină 2/3:	528 g/oră
Greutate:	35 kg
Nivel putere sonoră garantat, L _{WA} :	95 dB (A)
Factor de putere cos φ:	1
Clasa de putere:	G1
Temperatura maximă:	40°C
Altitudinea maximă (deasupra nivelului mării):	1000 m
Bujie:	F7RTC / F6TC

E-SG 4000

Tip generator:	Sincron
Clasa de protecție:	IP 23M
Putere nominală de durată Prated (S1):	3,2 kW
Putere maximă Pmax:	3,5 kW
Tensiune nominală Urated:	2x230V~
	1x12Vd.c.(8,3A)

Curent alternativ	
Curent Irated:	13,9 A
Frecvență Frated:	50 Hz
Acționare:	
Motor monocilindric în patru timpi cu supape în cap, răcire forțată cu aer	
Capacitate cilindrică:	242 cm ³
Tip combustibil:	Benzină normală fără plumb
Capacitate rezervor:	25 L
Ulei motor:	Cca. 600 ml (15W40/<0 °C: 5W30)
Consum la sarcină 2/3:	844,7 g/oră
Greutate:	68 kg
Nivel putere sonoră garantat, L _{WA} :	96 dB(A)
Factor de putere cos φ:	1
Clasa de putere:	G1
Temperatura maximă:	40 °C
Altitudinea maximă (deasupra nivelului mării):	1000 m
Bujie:	F7RTC / F6TC

SG 2200

Tip generator: Sincron
 Clasa de protecție: IP 23M
 Putere nominală de durată Prated (S1): 2 kW
 Putere maximă Pmax: 2,2 kW
 Tensiune nominală Urated:
 2 x 230 V~
 1x12Vd.c.(8,3A)

Curent alternativ

Curent Irated: 8,7 A
 Frecvență Frated: 50 Hz

Acționare:

Motor monocilindric în patru timpi cu supape
 în cap, răcire forțată cu aer

Capacitate cilindrică: 196 cm³

Tip combustibil: Benzină normală fără plumb

Capacitate rezervor: 15 L

Ulei motor: Cca. 600 ml (15W40/<0 °C: 5W30)

Consum la sarcină 2/3: 528 g/oră

Greutate: 41 kg

Nivel putere sonoră garantat, L_{WA}: 95 dB(A)

Factor de putere cos φ: 1

Clasa de putere: G1

Temperatura maximă: 40 °C

Altitudinea maximă (deasupra nivelului mării):
 1000 m

Bujie: F7RTC / F6TC

SG 3000

Tip generator: Sincron
 Clasa de protecție: IP 23M
 Putere nominală de durată Prated (S1): 2,5 kW
 Putere maximă Pmax: 2,7 kW
 Tensiune nominală Urated:
 2 x 230 V~
 1x12Vd.c.(8,3A)

Curent alternativ

Curent Irated: 10.9 A
 Frecvență Frated: 50 Hz

Acționare:

Motor monocilindric în patru timpi cu supape
 în cap, răcire forțată cu aer

Capacitate cilindrică: 196 cm³

Tip combustibil: Benzină normală fără plumb

Capacitate rezervor: 15 L

Ulei motor: Cca. 600 ml (15W40/<0 °C: 5W30)

Consum la sarcină 2/3: 739 g/oră

Greutate: 46 kg
 Nivel putere sonoră garantat, L_{WA}: 96 dB(A)
 Factor de putere cos φ: 1
 Clasa de putere: G1
 Temperatura maximă: 40 °C
 Altitudinea maximă (deasupra nivelului mării):
 1000 m
 Bujie: F7RTC / F6TC

SG 4200

Tip generator: Sincron
 Clasa de protecție: IP 23M
 Putere nominală de durată Prated (S1): 4 kW
 Putere maximă Pmax: 4,2 kW
 Tensiune nominală Urated:

3* 230 V~ / 400 V~
 1x12Vd.c.(8,3A)

Curent alternativ

Curent Irated: 17,4 A
 Frecvență Frated: 50 Hz

Acționare:

Motor monocilindric în patru timpi cu supape
 în cap, răcire forțată cu aer

Capacitate cilindrică: 389 cm³

Tip combustibil: Benzină normală fără plumb

Capacitate rezervor: 25 L

Ulei motor: Cca. 600 ml (15W40/<0 °C: 5W30)

Consum la sarcină 2/3: 1056 g/oră

Greutate: 77 kg

Nivel putere sonoră garantat, L_{WA}: 97 dB(A)

Factor de putere cos φ: 1

Clasa de putere: G1

Temperatura maximă: 40 °C

Altitudinea maximă (deasupra nivelului mării):
 1000 m

Bujie: F7RTC / F6TC

SG 5500

Tip generator: Sincron
 Clasa de protecție: IP 23M
 Putere nominală de durată Prated (S1): 3,6 kW
 Putere maximă Pmax: 5,5 kW
 Tensiune nominală Urated:

3 x 230 V/400 V~
 1x12Vd.c.(8,3A)

Curent alternativ

Curent Irated: 5.2 A

Frecvență Frated:	50 Hz
Acționare:	
Motor monocilindric în patru timpi cu supape în cap, răcire forțată cu aer	
Capacitate cilindrică:	389 cm ³
Tip combustibil:	Benzină normală fără plumb
Capacitate rezervor:	25 L
Ulei motor:	Cca.1,1 L (15W40/<0 °C: 5W30)
Consum la sarcină 2/3:	1451 g/oră
Greutate:	87 kg
Nivel putere sonoră, L _{WA} :	97 dB(A)
Factor de putere cos φ:	1
Clasa de putere:	G1
Temperatura maximă:	40 °C
Altitudinea maximă (deasupra nivelului mării):	1000 m
Bujie:	F7RTC / F6TC

Regim de funcționare S1 (funcționare de durată)

Aparatul lucrează în regim de durată cu cu producerea puterii indicate.

Regim de funcționare S2 (funcționare sporadică)

Aparatul lucrează în pentru scurt timp cu producerea puterii indicate. După aceasta aparatul trebuie deconectat pentru un timp, în vederea protejării de supraîncălzire.

5. Componentă (Figurile 1 - 7)

1. Indicator rezervor
2. Bușon rezervor
3. Prize 230 V
4. Prize 400 V (numai SG 5500)
5. Leșire curent continuu 12 V (nu este la E-SG 2200)
6. Racord pentru împământare
7. Protecție la suprasarcină
8. Voltmetru (nu este la E-SG 2200)
9. Bușon scurgere ulei
10. Bușon umplere ulei
11. Deconectare la lipsă ulei
12. Întrerupător pornit/oprit
13. Manetă de șoc
14. Cablu de start

15. Starter electric (numai la E-SG 4000, SG 4200 și SG 5500)
16. Robinet de închidere combustibil
17. Roți (numai la SG 3000, SG 4200 și SG 5500)
18. Mâner de prindere
19. Picioare de cauciuc (nu sunt la SG 2200, E-SG 2200 și E-SG 4000)
20. Baterie (numai la SG 4200 și SG 5500)
21. Mâner de transport
22. Set de umplere ulei
23. Set cheie bujii
24. Set tijă împingere (nu este la E-SG 2200, E-SG 4000 și SG 2200)
25. Set de montare roți (nu este la E-SG 2200, E-SG 4000 și SG 2200)
26. Cheie de șuruburi
27. Cablu adaptor leșire curent continuu
28. Set filtru de aer
29. Bujie
30. Amortizor
31. Comutator 230 V/400 V (numai SG 5500)
32. Mâner transport-buton fixare (nu este la E-SG 2200, E-SG 4000 și SG 2200)
33. Cheie de contact pentru starter electric

6. Înainte de prima pornire

6.1 Se montează roțile (numai la SG 3000, SG 4200 și SG 5500; Figura 8-10)

1. Mai întâi treceți un capăt la bolțului (nr. 25) prin orificiul GB 13 în ramă apoi fixați cu șaiba de sprijin și piulița.
2. Montați bucșa urmată de roată și șaiba de sprijin pe capătul celălalt al bolțului (nr. 25); se fixează apoi cu piulița.
3. Puneți capacul roții, fixați capacul roții cu clema de pe partea interioară a capacului.
4. Montați roata pe partea stângă în același mod.

Important:

Roata nu este livrată umflată; în consecință trebuie umflată; presiune maximă: 3 bar / 0,3 Mpa.

6.2 Se montează picioarele de cauciuc (nu sunt la SG 2200, E-SG 2200 și E-SG 4000; figura 11)

Atașați piciorul (Nr. 19) la cadru, așa cum se arată în figură. Treceți bolțul prin deschideri în ramă și picior apoi îl fixați cu o piuliță. După aceea montați cele trei bolțuri restante în același mod.

6.3 Se atașează mânerul de transport (numai la SG 3000, SG 4200 și SG 5500; figurile 12-13) Pentru mișcarea aparatului mânerul (nr. 18) poate fi deschis cu butonul de eliberare (nr. 32) și rotit în poziție orizontală.

Introduceți mânerul de transport (nr. 18) în suport; apoi fixați cu butonul (nr. 32). Treceți acum bolțul cu garnitură prin deschiderile din cadru și tija de împingere. Apoi fixați cu șaibă de sprijin și piuliță; vezi figurile 12 - 13.

Pentru mișcarea aparatului mânerul (nr. 18) poate fi deschis cu butonul de eliberare (Nr. 32) și rotit în poziție orizontală.

6.4 Securitatea electrică

- Cablul de alimentare și dotarea racordată trebuie să se găsească în stare ireproșabilă.
- Generatorul se va utiliza numai cu aparate a căror specificații de tensiune corespund cu tensiunea de ieșire a generatorului.
- Generatorul nu se va racorda niciodată la rețeaua publică de curent (priză).
- Cablul de racordare a consumatorilor trebuie să fie menținut cât mai scurt posibil.

6.5. Protecția mediului

- Materialele de întreținere murdare și

substanțele tehnologice se vor preda la o locație de colectare adecvată.

- Se vor recicla materialele de ambalare, metalele și plasticile.

6.6. Racord pentru împământare

Carcasa poate fi împământată pentru ca electricitatea statică să se scurgă. Pentru aceasta conectați un capăt al cablului de împământare la racordul de împământare la generator (nr. 6), celălalt capăt la un racord de împământare extern (de exemplu la o bară de împământare).

7. Operare

Important!

Înainte de pornire motorul trebuie neapărat să fie umplut cu ulei de motor și combustibil.

- Se verifică nivelul de umplere a combustibilului, dacă este necesar se completează.
- Se va asigura o aerisire suficientă a generatorului.
- Asigurați-vă că ștecherul cablului de aprindere este introdus fix pe bujie.
- Se va inspecta atent vecinătatea din imediata apropiere a generatorului.
- Se vor decupla toate aparatele electrice racordate eventual la generator.

7.1 Pornirea motorului

- Toți consumatorii se vor racorda abia după pornirea motorului.
- Se deschide robinetul de închidere a combustibilului (Nr. 16) prin rotire în poziția „I”.
- Se aduce întrerupătorul pornit/oprit (nr. 12) în poziția „I”.
- Se aduce maneta de șoc (Nr. 13) în poziția 0.
- Se pornește motorul printr-o tragere puternică (totuși nu smucită) a sfonii starterului (nr. 14). Dacă motorul nu pornește, se va trage

din nou.

- După pornirea motorului se va aduce maneta de șoc (nr. 13) din nou în poziția inițială.

Important!

La pornirea motorului sfoara starter poate să fie trasă brusc înapoi. Din această cauză purtați la pornire mănuși de protecție

7.2 Pornirea motorului (starter electric, numai la SG 5500)

- Verificați tensiunea bateriei. Tensiunea ar trebui să fie minimum 12 V. La o tensiune a bateriei sub 12 V înainte de utilizarea generatorului mai întâi încărcați bateria.
- Toți consumatorii se vor racorda abia după pornirea motorului.
- Se aduce maneta de șoc (Nr. 13) în poziția IØI .
- Se deschide robinetul de închidere a combustibilului (Nr. 16) prin rotire în jos.
- Se aduce întrerupătorul pornit/oprit (nr. 12) în poziția „I”.
- Se introduce cheia de contact în contactul (nr. 15) , r> se rotește și se mneține în poziția START până când motorul pornește.
- După pornirea motorului se va aduce maneta de șoc (nr. 13) din nou în poziția inițială.

7.3 Racordarea consumatorilor la generator

Racordați aparatele electrice dorite la prizele (3/4).

Important:

- Prizele pot fi încărcate permanent (valoare S1) sau sporadic (valoare S2).
- Generatorul nu se va racorda la rețeaua publică de alimentare cu curent electric sau a casei; în caz contrar se poate ajunge la deteriorarea generatorului și a altor aparate electrice.

Indicație: Anumite mașini unelte electrice (de

ex. fierăstraie pendulare sau bormașini) pot să consume în condiții de exploatare diferite mai mult curent decât în mod obișnuit.

7.4 Oprirea motorului

- Înainte de oprire se va lăsa generatorul încă un moment să funcționeze fără consumatori racordați; astfel aparatul poate să se răcească.
- Se aduce întrerupătorul pornit/oprit (nr. 12) în poziția „O” .
- Se închide robinetul de închidere combustibil.

7.5 Protecția la suprasarcină la prize

Important! Generatorul este dotat cu o protecție la suprasarcină care deconectează prizele (3).

Prizele (3/4) sunt din nou alimentate cu curent când activați din nou protecția la suprasarcină (7).

Important! În astfel de cazuri reduceți curentul absorbit de consumatorii racordați, separați aparatele defecte.

Important! O protecție la suprasarcină defectă trebuie înlocuită cu o protecție la suprasarcină de construcție identică și cu aceleași date de putere. Dacă este necesară reparația, adresați-vă serviciului clienți.

8. Curățare, Întreținere și Depozitare

Înainte de a curăța sau întreține aparatul opriți motorul și trageți fișa bujiei de la bujie.

Important: În următoarele cazuri opriți imediat aparatul și adresați-vă imediat serviciului clienți:

- La vibrații sau zgomote neobișnuite.
- La supraîncălcări evidente sau la aprinderi

defectuoase ale motorului.

8.1 Curățare

- Păstrați toate dispozitivele de siguranță, deschiderile de aerisire și carcasa motorului pe cât posibil fără praf sau alte impurități. Ștergeți aparatul cu o lavetă curată sau curățați-l cu aer la presiune scăzută.
 - Noi recomandăm curățarea aparatului imediat după fiecare utilizare.
 - Curățați aparatul în mod regulat cu o lavetă umedă și puțin săpun moale. Nu utilizați nici un fel de agenți de curățare sau solvenți; astfel de substanțe pot ataca piesele din material plastic ale aparatului.
- Aveți grijă să nu poată intra apa sau nici un alt lichid în interiorul mașinii.

8.2 Filtru de aer (Figuri 15-16)

Vă rugăm citiți și instrucțiunile de întreținere.

- Curățați în mod regulat filtrul de aer și înlocuiți-l dacă este necesar.
- Deschideți ambele cleme, îndepărtați capacul filtrului de aer (figura 15).
- Scoateți afară elementele de filtrare (figura 16).
- Nu utilizați nici un fel de substanță abrazivă sau combustibil pentru a curăța filtrul de aer.
- Curățați elementele prin batere ușoară. La murdărie persistentă curățați filtrul mai întâi cu apă cu săpun, apoi clătiți bine cu apă limpede și lăsați filtrul să se usuce la aer înainte de a-l remonta.
- În final se montează la loc în ordine inversă.

8.3. Bujie (Figura 17)

- Verificați bujia (nr. 29) după 20 de ore de funcționare; dacă este necesar se curăță cu o perie de sârmă. În final verificați și curățați bujia la fiecare 50 de ore de funcționare.
- Scoateți prin rotire fișa bujiei.
 - Scoateți prin rotire bujia cu cheia de bujie aflată în completul de livrare.
 - În final se montează la loc în ordine inversă.

8.4 Înlocuire ulei și verificare nivel ulei (înainte de utilizare aparatului) (figura 14)

Uleiul de motor se înlocuiește cel mai simplu când motorul a atins temperatura sa obișnuită de funcționare.

- Se va utiliza exclusiv ulei de motor (15W40/<0 oC: 5W30).
- Amplasați generatorul pe o suprafață ușor înclinată, astfel încât bușonul de scurgere să se afle la capătul cel mai de jos.
- Deschideți bușonul de umplere cu ulei (nr. 10).
- Deschideți bușonul de scurgere a uleiului (nr. 9) și lăsați uleiul fierbinte să se prelingă într-un recipient de colectare.
- După scurgerea uleiului uzat închideți bușonul de scurgere și așezați din nou generatorul pe o suprafață plană.
- Umpleți cu ulei de motor până la marcajul superior al jojei de ulei.
- Important: Pentru verificarea nivelului uleiului nu înșurubați joja de ulei – se împinge numai până la începutul filetelui.
- Evacuați uleiul uzat conform reglementărilor de protecție a mediului.

8.5. Deconectare lipsă ulei

Deconectarea la lipsa de ulei (nr. 11) declanșează când în motor se găsește prea puțin ulei. În acest caz motorul nu poate fi pornit sau se oprește singur după o perioadă scurtă timp. Motorul poate fi repornit doar atunci când uleiul a fost completat (vezi 8.4).

9. Evacuare și reciclare

Ambalajul protejează aparatul contra deteriorărilor la transport. La ambalaj este vorba de o materie primă valoroasă care se reutilizează și trebuie dusă la reciclare. Aparatul și accesoriile acestuia sunt alcătuite din materiale diferite, de ex. metal și material plastic. Piese defecte trebuie evacuate ca deșeu special. Vă rugăm să vă informați la distribuitorul dumneavoastră sau la

administrația locală.

10. Transport

Următoarele premize trebuie îndeplinite:

- Generator de cuplat
- Generator răcit
- Robinetul de închidere combustibil (Nr. 16) în poziția OFF (închis)
- Cel puțin câte o persoană la fiecare mâner de transport (21)



ATENȚIE! În cazul în care aparatul ne alunecă din mâini și cade, mâinile și picioarele pot fi strivite.

Deplasarea generatorului de mânerele de transport:

- Ridicați generatorul în mod egal.
- Deplasați generatorul la locul de utilizare.
- Coborâți generatorul în mod egal.

Deplasarea generatorului cu roți (nr. 17) și mâner de transport (nr. 18):

- Montați roțile și mânerul de transport (vezi capitolele 6.1 și 6.3).
- Generatorul poate fi deplasat comod prin ridicarea cu ajutorul mânerului de transport (Nr. 18).

11. Depanare

Defect	Cauză	Remediere
Motorul nu pornește	Contact de lipsă ulei declanșat Bujia murdară sau uzată Fără combustibil Tensiunea bateriei prea mică	Verificați nivelul uleiului, dacă este cazul completați Curățați sau înlocuiți bujia (Distanța dintre electrozi 0,6 mm) Completați combustibil/ Verificați robinetul de blocare combustibil Încărcați bateria
Tensiune generatorului prea ridicată sau prea joasă	Comutatorul sau condensatorul defect Protecția la suprasarcină declanșată Filtru de aer murdar	Contactați distribuitorul Restabiliți protecția la suprasarcină, reduceți încărcarea electrică Curățați sau înlocuiți filtrul

12. Plan de întreținere

Intervalele de întreținere regulate se vor efectua după numărul prescris de luni sau ore de funcționare - în funcție de care perioadă a expirat prima		Prima punere în funcțiune	Prima lună sau 20 Ore	La fiecare 3 luni sau 50 Ore	La fiecare 6 luni sau 100 Ore	Annual sau respectiv 200 ore
Element						
Ulei motor	Nivel de umplere	O				
	Verificare					
Filtru de aer	Înlocuire		O		O	
	Verificare	O				
Bujie	Curățare			O (1)		
	Verificare, Reglare				O	
Apărătoare de scânteii	Înlocuire					O
	Curățare				O	
Joc supape	Verificare, Reglare					O (2)
Camera de ardere	Curățare	La fiecare 300 de ore (2)				
Rezervorul și filtrul de combustibil	Curățare				O (2)	
Conducta de combustibil	Verificare	La fiecare 2 ani (dacă este necesar se înlocuiește) (2)				
Anmerkungen:						
(1) Intervalele de întreținere se vor scurta în cazul utilizării în medii prafoase.						
(2) Aceste elemente trebuie întreținute de către serviciul clienți. Vă rugăm parcurgeți aceste instrucțiuni de întreținere. În cazul în care nu se respectă planul de întreținere, pot apărea defecte care nu sunt acoperite de garanție.						



Dôležité!

Pri použití tohto prístroja dodržujte určité bezpečnostné pravidlá, aby nedošlo k zraneniu a vecným škodám. Prečítajte si dôkladne celý návod na obsluhu a bezpečnostné pokyny. Uložte návod na bezpečnom mieste k neskoršiemu nahliadnutiu.

Ak postúpíte prístroj inej osobe, nezabudnite odovzdať aj tento návod na obsluhu a bezpečnostné pokyny. Neručíme za akékoľvek škody alebo nehody, vzniknuté nedodržiavaním tohto návodu a bezpečnostných pokynov.

1. Pokyny k výstražným a iným symbolom na prístroji



Pred použitím generátora sa zoznámte s bezpečnostnými pokynmi.



Pri prevádzke vznikajú jedovaté plyny, napríklad oxid uhoľnatý (plyn bez farby a zápachu), ktoré môžu viesť k uduseniu. Používajte generátor iba vonku na dobre vetraných miestach.



Pred tankovaním generátora vypnite motor a nechajte ho vychladnúť. Palivo je ľahko horľavé a za určitých podmienok môže dokonca explodovať.

Plňte generátor len na dobre vetraných miestach ďalej od otvoreného ohňa, iskier a cigariet.



Rozliate palivo ihneď utrite. Výfuk sa pri prevádzke silno zahrieva. Pred údržbovými prácami, tankovaním a uskladnením nechajte dôkladne vychladnúť motor.



Nedotýkajte sa výfuku - nebezpečenstvo popálenia a poranenia!



Generátor sa nesmie pripojiť na verejnú elektrickú sieť. Pri zlom pripojenie a pri prácach u verejnej elektrickej sieti hrozí nebezpečenstvo požiarov a vecných škôd až k smrteľným úrazom elektrickým prúdom.



Varovanie! Nebezpečné napätie pri prevádzke generátora. Pred údržbovými prácami generátor úplne odpojte.



Pri obsluhu generátoru noste ochranu sluchu.



Prípojka uzemnenia



Pred údržbovými prácami, pred opustením prístroja a po vypnutí odpojte všetky spotrebiče.

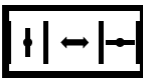

Páčka sýtiča

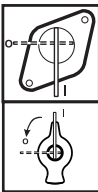

Uzatvárací ventil paliva

S
K



Varovanie: Palivo je ľahko prchavé, zápalné a výbušné.



Varovanie: Pred použitím prístroja skontrolujte stav oleja.



Ukazovateľ paliva



Voltmeter

I/O

Zap / Vyp



Striedavé napätie (AC)

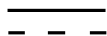

Jednosmerné napätie (DC)



Vypnutie pri prepätí



Kladné pripojenie jednosmerného napätia / záporné pripojenie jednosmerného napätia

400V

230V

Prepínač napätie: 400 V / 230V Striedavé napätie



Kľúč zapalovania -



poloha zamknutie



Stav prípravy, štartovanie



Smer otáčania kľúča zapalovania

L 1,2,3 AC 230V~ 230 V - výstup striedavého napätia

AC 400V 400 V - výstup striedavého napätia

2. Všeobecné bezpečnostné pokyny

- Generátor nesmie byť žiadnym spôsobom upravovaný.
- Pre účely údržby a ako príslušenstvo používajte len originálne diely.
- Dôležité: nebezpečenstvo otravy; nevdychujte výfukové plyny.
- Držte deti ďalej od generátora.
- Dôležité: nebezpečenstvo popálenia. Nedotýkajte sa výfukového systému a motora.
- V blízkosti prístroja noste vhodnú ochranu sluchu.
- Dôležité: Palivo a palivové výpary sú ľahko zápalné a výbušné.
- Neprevádzkujte generátor v nevetraných priestoroch alebo v blízkosti ľahko horľavých predmetov. Pri prevádzke generátora v dobre vetraných priestoroch musí byť výfukové plyny odvádzané priamo von hadicou pre odpadový vzduch.
- Dôležité: Aj keď máte hadicu pre odpadový vzduch, môžu unikáť jedovaté splodiny. Ústia hadice nikdy nesmerujte na horľavé materiály; hrozí nebezpečenstvo požiaru.
- Nebezpečenstvo výber uchu: Nepoužívajte generátor v priestoroch, kde sa nachádzajú horľavé materiály.
- Nemeňte počet otáčok, určený výrobcom. Inak by sa mohol generátor a pripojené prístroje poškodiť.
- Pri preprave zaistite generátor proti posunutiu a prevráteniu.
- Postavte generátor aspoň 1 m od budov a pripojeného zariadenia.

- Postavte generátor na bezpečný, rovný podklad. Ak je generátor v prevádzke, nikdy ho neatáčajte, nenakláňajte alebo nepremiestňujte.
- Pred prepravou alebo tankovaním generátora zásadne vypínajte motor.
- Pri tankovaní dbajte na to, aby sa palivo nedostalo na motor a výfuk.
- Zabezpečte sa, aby generátor nikdy neprišiel do kontaktu s dažďom, snehom alebo inou vlhkosťou.
- Nedotýkajte sa generátora mokkými alebo vlhkými rukami.
- Zabráňte úrazu elektrickým prúdom. Pri používaní vonku používajte výhradne vhodné a príslušne označené (H07RN-F) káble, výslovne určené na vonkajšie použitie.
- Celková dĺžka predlžovacích káblov nesmie prekročiť pri priereze 1,5 mm 2 50 m, pri priereze 2,5 mm 2 100 m
- Nastavenie motora a generátora sa nesmie meniť.
- Opravy a nastavenie smie vykonávať iba autorizovaný, kvalifikovaný odborník.
- Palivovú nádrž nikdy netankujte alebo nevyprázdňujte v blízkosti otvorených plameňov, ohňa alebo iskier. Nefajčite!
- Nedotýkajte sa mechanicky poháňaných alebo horúcich častí. Neodstraňujte ochranné zariadenia.
- Chráňte prístroj pred vlhkosťou a prachom. Prípustná teplota okolia: -10 až +40 ° C. Maximálna nadmorská výška pre použitie prístroja: 1000 m nad morom. Relatívna vlhkosť vzduchu: 90% (nekondenzujúca)
- Generátor je poháňa n spaľovacím motorom, ktorý spôsobuje silné zahrievanie v oblasti výfuku (naproti zásuvkám). Držte sa od tých miest ďalej; hrozí nebezpečenstvo spálenia.
- Údaje o akustickom výkone (LWA)

a akustickom tlaku (LWM), uvedené v technických dátach, sú emisné hodnoty, ktoré nemusia nutne zodpovedať skutočným hodnotám na pracovisku. Pretože existuje striedavý vzťah medzi emisnými a imisnými hodnotami, nepredstavujú tieto hodnoty spoľahlivý základ na vymeranie eventuálne potrebných ďalších bezpečnostných opatrení. K faktorom, ktoré sa podieľajú na skutočnej hodnote imisii vzhľadom na obsluhu, sa počítajú ako vlastnosti pracovného priestoru, ďalšie zdroje hluku, počet strojov a ostatné procesy v blízkosti, tak aj doba, po ktorú je obsluha vytavenej prevádzkovému hluku. K tomu môže byť prípustná úroveň imisii v rôznych krajinách rôzne definovaná. Napriek tomu môžu tieto informácie prispieť k informovanému odhadu nebezpečenstiev a rizík pre obsluhu. Nepoužívajte chybné alebo poškodené elektroprístroje; to platí aj pre predlžovacie káble a konektory.

- **POZOR!** Prečítajte si všetky bezpečnostné pokyny a návody.

Akékoľvek nedodržanie bezpečnostných predpisov a návodov môže viesť k úrazom elektrickým prúdom, požiarom a / alebo ťažkým poranením.

Uschovajte bezpečnostné pokyny a návody na nejakom bezpečnom mieste, aby ste ich mali k dispozícii k neskoršiemu nahliadnutiu.

3. Predpisovej použitie

Tento prístroj bol vyvinutý pre aplikácie, ktoré potrebujú napájanie prúdom 230 V striedavého napätia (SG 2200, SG 3000, E-SG 2200, E-SG 4000) alebo 230 V a 400 V striedavého napätia (SG 4200 a SG 5500).

Bezpodmienečne dodržujte nariadenia v bezpečnostných pokynoch. Generátor slúži na zásobovanie elektrických náradia a zdrojov svetla elektrinou. Pri používaní prístroja na napájanie domácich spotrebičov sa vopred informujte na základe dokumentácie výrobcu o spôsobi daného prístroja. V prípade

pochybností si vyžiadajte radu autorizovaného predajcu. Prístroj smie byť používaný len na účel, ktorý je v súlade s určením prístroja. Akékoľvek iné použitie je považované za zneužitie. Za škody alebo zranenia, ktoré vzniknú takým použitím, ručí užívateľ / obsluha, nie výrobca.

4. Technické parametre

E-SG 2200

Typ generátora: synchrónny
 Ochranné krytie: IP 23
 Trvalý menovitý výkon P-rated (S1) 2,0 kW
 Maximálny výkon Pmax: 2,2 kW
 Menovité napätie U: 2 x 230V ~
 Striedavé napätie
 Menovitý prúd I.: 8,7 A
 Frekvencia F: 50 Hz
 Pohon: jednovalcový štvortaktný motor s externým vetraním, OHV
 Zdvihový objem: 196 cm³
 Typ paliva: bežný bezolovnatý benzín
 Kapacita nádrže: 3,5 l
 Motorový olej: cca 600 ml (15W40 / <0 °C: 5W30)
 S potreba pri 2/3 zaťaženia: 528 g / hod
 Hmotnosť: 35 kg
 Garantovaný akustický výkon, L_{WA}: 95 dB (A) 11
 Faktor výkonu cos φ: 1
 Výkonová trieda: G1
 Maximálna teplota: 40 °C
 Maximálna výška (nadmorská): 1000 m
 Zapaľovacia sviečka: F7RTC / F6TC

E-SG 4000

Typ generátora: synchrónny
 Trieda ochrany: IP 23
 Trvalý menovitý výkon P-rated (S1) 3,2 kW
 Maximálny výkon Pmax: 3,5 kW
 Menovité napätie U-rated: 2 x 230V ~
 1 x 12V dc (8.3 A)
 Striedavé napätie
 Menovitý prúd I: 13,9 A
 Frekvencia F: 50 Hz

Prevedenie pohonu: jednovalcový štvortaktný motor s cudzím vetraním, OHV
 Zdvihový objem: 242 cm³
 Typ paliva: bežný bezolovnatý benzín
 Kapacita nádrže: 25 l
 Motorový olej: cca 1,1 L (15W40 / <0 °C: 5W30)
 Spotreba pri 2/3 zaťaženi: 844,7 g / hod
 Hmotnosť: 68 kg
 Garantovaný akustický výkon, L_{WA}: 96 dB (A)
 Faktor výkonu cos φ: 1
 Výkonová trieda: G1
 Maximálna teplota: 40 °C
 Maximálna výška (nadmorská): 1000 m
 Zapaľovacia sviečka: F7RTC / F6TC

SG 2200

Typ generátora: synchrónny
 Trieda ochrany: IP 23
 Trvalý menovitý výkon P (S1) 2 kW
 Maximálny výkon Pmax: 2,2 kW
 Menovité napätie U: 2 x 230V ~
 1 x 12V dc (8.3 A)
 Striedavé napätie
 Menovitý prúd I: 8,7 A
 Frekvencia F: 50 Hz
 Prevedenie pohonu: jednovalcový štvortaktný motor s cudzím vetraním, OHV
 Zdvihový objem: 196 cm³
 Typ paliva: bežný bezolovnatý benzín
 Kapacita nádrže: 15 l
 Motorový olej: cca 600 ml (15W40 / <0 °C: 5W30)
 Spotreba pri 2/3 zaťaženi: 528 g / hod
 Hmotnosť: 41 kg
 Garantovaný akustický výkon, L_{WA}: 95 dB (A)
 Faktor výkonu cos φ: 1
 Výkonová trieda: G1 12
 Maximálna teplota: 40 °C
 Maximálna výška (nadmorská): 1000 m
 Zapaľovacia sviečka: F7RTC / F6TC

SG 3000

Typ generátora:	synchronný
Trieda ochrany:	IP 23
Trvalý menovitý výkon P (S1)	2,5 kW
Maximálny výkon Pmax:	2,7 kW
Menovité napätie U:	2 x 230V ~ 1 x 12V dc (8.3 A)

Striedavé napätie	
Menovitý prúd I-rated:	10,9 A
Frekvencia F-rated:	50 Hz
Prevedenie pohonu:	

jednovalcový štvortaktný motor s cudzím vetraním, OHV	
Zdvihový objem:	196 cm ³
Typ paliva:	bežný bezolovnatý benzín
Kapacita nádrže:	15 l
Motorový olej:	

cca 1,1 L (15W40 / <0 ° C: 5W30)	
Spotreba pri 2/3 zaťaženia:	739 g / hod
Hmotnosť:	46 kg
Garantovaný akustický výkon, L _{WA} :	96 dB (A)
Faktor výkonu cos φ:	1
Trieda ochrany:	IP 23
Výkonová trieda:	G1
Maximálna teplota:	40 ° C
Maximálna výška (nadmorská):	1000 m
Zapaľovacia sviečka:	F7RTC / F6TC

SG 4200

Typ generátora:	synchronný
Trieda ochrany:	IP 23
Trvalý menovitý výkon P (S1)	4 kW
Maximálny výkon Pmax:	4,2 kW
Menovité napätie U:	3* 230 V~ / 400 V ~ 1 x 12V dc (8.3 A)

Striedavé napätie	
Menovitý prúd I:	17,4 A
Frekvencia F:	50 Hz
Prevedenie pohonu:	

jednovalcový štvortaktný motor s cudzím vetraním, OHV	
Zdvihový objem:	389 cm ³
Typ paliva:	bežný bezolovnatý benzín
Kapacita nádrže:	25 l
Motorový olej:	

cca 1,1 L (15W40 / <0 ° C: 5W30)

Spotreba pri 2/3 zaťažení:	1056 g / hod
Hmotnosť:	77 kg
Garantovaný akustický výkon, L _{WA} :	97 dB (A)
Faktor výkonu cos φ:	1
Trieda ochrany:	IP 23
Výkonová trieda:	G1 13
Maximálna teplota:	40 ° C
Maximálna výška (nadmorská):	1000 m
Zapaľovacia sviečka:	F7RTC / F6TC

SG 5500

Typ generátora:	sync hronní
Trieda ochrany:	IP 23
Trvalý menovitý výkon P (S1)	3,6 W
Maximálny výkon Pmax:	5,5 kW
Menovité napätie U:	3 x 230V ~ / 400V 1 x 12V dc (8.3 A)

Striedavé napätie	
Menovitý prúd I-rated:	5,2 A
Frekvencia F-rated:	50 Hz
Prevedenie pohonu:	

jednoválcový štvortaktný motor s cudzím vetraním, OHV	
Zdvihový objem:	389 cm ³
Typ paliva:	bežný bezolovnatý benzín
Kapacita nádrže:	25 l
Motorový olej:	

cca 1,1 L (15W40 / <0 ° C: 5W30)	
Spotreba pri 2/3 zaťaženia:	1451 g / hod
Hmotnosť:	87 kg
Garantovaný akustický výkon, L _{WA} :	97 dB (A)
Faktor výkonu cos φ:	1
Trieda ochrany:	IP 23
Výkonová trieda:	G1
Maximálna teplota:	40 ° C
Maximálna výška (nadmorská):	1000 m
Zapaľovacia sviečka:	F7RTC / F6TC

Prevádzkový modus S1 (trvalú prevádzku)

Prístroj pracuje trvale s uvedeným dodávaným výkonom.

Prevádzkový modus S2 (občasná prevádzka)

Prístroj pracuje krátkodobo s uvedeným

dodávaným výkonom. Potom musí prístroj pre ochranu proti prehriatiu zostať chvíľu vypnutý.

5. Komponenty (obrázky 1 - 7)

1. Ukazovateľ nádrže
2. Viečko nádrže
3. Zásuvky 230 V
4. Zásuvky 400 V (iba SG 5500)
5. Výstup jednosmerného napätia 12 V (nie je u E-SG 2200)
6. Prípojka uzemnenia
7. Ochrana proti prepätiu
8. Voltmeter (nie je u E-SG 2200)
9. Zátka vypúšťanie oleja
10. Zátka olejovej nádrže
11. Vypínač - pri nedostatku oleja
12. Hlavný vypínač
14. Štartovacie lanko
13. Páčka sýtiča
14. Štartovacie lanko
15. Elektrický štartér (iba u E-SG 4000, SG 4200 a SG 5500)
16. Uzatvárací kohút paliva
17. Kolesá (iba SG 3000, SG 4200 a SG 5500)
18. Rukoväť pre rolovanie prístroje
19. Gumové nožičky (nie sú u SG 2200, E-SG 2200 a E-SG 4000)
20. Batéria (iba SG 4200 a SG 5500)
21. Rukoväť pre prepravu
22. Sadá pre nalievanie oleja
23. Sadá kľúčov na zapalovacie sviečky
24. Sadá ojnice (nie je u E-SG 2200, E-SG 4000 a SG 2200)
25. Sadá pre montáž koliesok (nie je u E-SG 2200, E-SG 4000 a SG 2200)
26. Kľúč na matice
27. Adaptérový kábel - výstup jednosmerného napätia
28. Sadá vzduchových filtrov
29. Zapalovacia sviečka
30. Tlmič výfuku
31. Prepínač 230 V/400 V (iba SG 5500)
32. Zaisťovacie tlačidlo transportné rukoväť
33. Kľúč zapalovania pre elektrický štartér

6. Pred prvým spustením

6.1 Pripevnite kolieska (iba u SG 3000, SG 4200 a SG 5500; obrázky 8-10)

1. Zaveďte najprv koniec čapu (č. 25) do otvoru GB 13 v ráme, potom zaistíte podložkou a matkou.
2. Nasadzte vložku, bicykel a podložku na druhý koniec čapu (č. 25); potom zafixujte matkou.
3. Nasadzte krytku kolesá, upevnite krytku sponou na vnútornej strane.
4. Kolo na ľavej strane primontujte rovnakým spôsobom.

Dôležité:

Kolo sa dodáva prázdne, musí sa preto nahustiť vzduchom; Maximálny tlak: 3 bary / 0,3 Mpa

6.2 Pripevnite gumené nožičky (nie sú u SG 2200, E-SG 2200 a E-SG 4000; obrázok 11)

Nasadzte nôžku (č. 19) na rám podľa obrázku. Zaveďte čap otvory v ráme a nôžke, potom zafixujte matkou. Rovnakým spôsobom pripevnite zostávajúce tri čapy.

6.3 Pripevnite transportné rukoväť (iba SG 3000, SG 4200 a SG 5500; obrázky 12-13)

Nasadzte rukoväť (č. 18) do držiaka; potom, zaistíte tlačidlom. Zaveďte čap s tesnením do otvorov v ráme a do ojnice. Nakoniec zaistíte pomocou podložky a matky; pozri obrázky 12-13.

Rukoväť (č. 18) je možné k presunu prístroja uvoľniť uvoľňovacím tlačidlom (č.32) a otočiť do vodorovnej polohy.

6.4 Elektrická bezpečnosť

- Napájací kábel a pripojené zariadenia musia

byť v bezchybnom stave.

- Generátor prevádzkujte iba s prístrojmi, ktorých špecifikácia napätie zodpovedá výstupnému napätiu generátora.
- Nikdy nepripájajte generátor na verejnú elektrickú sieť (zásuvka).
- Pripojovací kábel spotrebičov udržiajte čo najkratšie.

6.5 Ochrana životného prostredia

- Znečistené materiály použité pri údržbe a prevádzkové látky odovzdajte na vhodnom zbernom mieste.
- Obalové materiály, kovy a plasty odovzdajte na recykláciu.

6.6 Prípojka uzemnenia

Teleso je možné uzemniť k odvedenie statickej elektriny. K tomu pripojte koniec uzemňovacieho kábla do prípojky uzemnenie na generátora (č. 6), druhý koniec k externej prípojke uzemnenie (napríklad k uzemňovací tyči).

7. Prevádzka

Dôležité!

Pred štartom sa musí do motora bezpodmienečne naliať motorový olej a palivo (obrázok 14).

- Skontrolujte stav paliva, prípadne doplňte.
- Postarajte sa o dostatočné vetranie generátora.
- Uistite sa, že je nástrčka zapaľovacieho kábla pevne nasadená na zapaľovaciu sviečku.
- Dôkladne prezrite bezprostredné okolie generátora. Všetky eventuálne pripojené

elektroprístroje odpojte od generátora.

7.1 Štartovanie motora

- Všetky spotrebiče pripojte až po naštartovaní motora.
- Otvorte uzatvárací ventil paliva (č. 16) otočením do polohy "I".
- Vypínač (č. 12) nastavte do polohy "I".
- Páčku sýtiča nastavte do polohy IOI.
- Naštartujte motor silným (avšak nie trhavým) zatiahnutím za štartovacie lanko (č.14). Ak motor nenaskočí, zatiahnite znovu.

- Po naskočení motora nastavte páčku sýtiča (č. 13) opäť do pôvodnej polohy.

Dôležité!

Pri štartovaní sa po naskočení motora môže štartovacie lanko trhnutím vrátiť späť. Noste preto pri štartovaní ochranné rukavice.

7.2 Štartovanie motora (elektrický štartér, iba SG 5500)

- Skontrolujte napätie batérie. Napätie by malo byť minimálne 12 V. Pri napätí batérie pod 12 V najprv batériu pred použitím v generátore nabite na príslušnú hodnotu.
- Všetky spotrebiče pripojte až po naštartovaní motora.
- Páčku sýtiča (č C3) nastavte do polohy IOI.
- Otvorte ventil paliva (č. 16) otočením dolú. Otvorte uzatvárací ventil paliva (č. 16) otočením dole.
- Vypínač (č. 12) nastavte do polohy "I". Vypínač (č. 12) nastavte do polohy "I".

- Zasuňte do zámku zapalovanie (č. 15) kľúč, otočte do polohy START a podržte, dokud nenaskočí motor. Zasuňte do zámku zapalovania (č. 15) kľúč, otočte do polohy START a podržte, kým nenaskočí motor.
- Po nabehnutí motora vráťte páčku sýtiča (č. 13) opäť do pôvodnej polohy.

7.3 Pripojenie spotrebičov na generátor

Pripojte požadované elektroprístroje do zásuviek (3/4).

Dôležité:

- Zásuvky môžu byť zaťažené trvalo (hodnota S1) alebo občas (hodnota S2).
- Nepripájajte generátor na verejnú alebo domácu elektrickú sieť, v opačnom prípade môže dôjsť k poškodeniu generátora a iných elektrických prístrojov.

Poznámka: Niektoré elektrické prístroje (napr. elektrické dierovacie píly alebo vŕtačky) môžu pri rôznych prevádzkových podmienkach spotrebovať viac prúdu než obvykle.

7.4 Vypnutie motora

- Pred vypnutím nechajte generátor ešte chvíľu bežať bez pripojených spotrebičov; tak môže prístroj vychladnúť.
- Vypínač (č. 12) nastavte do polohy "O".
- Uzavrite uzavrací ventil paliva.

7.5 Ochrana zásuviek proti prepätiu

Dôležité! Generátor je vybavený prepäťovou ochranou, ktorá odpojí zásuvky (3). Po stlačení zabezpečenie proti prepätiu (7) budú zásuvky (3/4) opäť napájané prúdom.

Dôležité! V takýchto prípadoch znížte odber

prúdu pripojených spotrebičov, odpojte chybné prístroje.

Dôležité! Pokazenú prepäťovú ochranu je potrebné vymeniť za prepäťovú ochranu identického prevedení s rovnakými výkonovými údajmi. Ak je potrebná oprava, obráťte sa na zákaznícky servis.

8. Čistenie, údržba a skladovanie

Pred čistiacimi alebo údržbovými prácami vypnite motor a vytiahnite koncovku zo zapalovacej sviečky.

Dôležité: v nasledujúcich prípadoch ihneď vypnite prístroj a obráťte sa na servis:

- neobvyklé vibrácie alebo zvuky
- očividné preťaženie alebo prerušovaný zážih motora

8.1 Čistenie

- Všetky bezpečnostné zariadenia, vetracie otvory a teleso motora udržiavajte pokiaľ možno bez prachu a iných nečistôt. Utrite prístroj čistou handričkou alebo ho vyčistite stlačeným vzduchom pri nízkom tlaku.
- Odporúčame vyčistiť prístroj hneď po každom použití.
- Čistite prístroj pravidelne vlhkou handričkou a trochu jemného mydla. Nepoužívajte čistiace prostriedky a rozpúšťadlá; také látky môžu škodiť plastovým častiam prístroja. Dbajte na to, aby do prístroja nevnikla voda a iné tekutiny.

8.2. Vzduchový filter (obrázky 15-16) 17 Vzduchový filter (obrázky 15-16)

Prečítajte si tiež pokyny na údržbu.

- Pravidelne čistite vzduchový filter, podľa

potreby ho vymeňte.

- Otvorte obe spony, zložte kryt vzduchového filtra (obrázok 15).
- Vyberte filtračné články (obrázok 16).
- V žiadnom prípade nepoužívajte na čistenie vzduchového filtra abrazívne prostriedky alebo benzín.
- Vyčistite články vyklepávaním. Zatvrdnutej usadeniny vyčistite najprv mydlovou vodou, potom dobre vypláchnite čistou vodou a nechajte filter na vzduchu vyschnúť, než ho znova nasadíte.
- Potom namontujte späť v obrátenom poradí.

8.3 Zapaľovacia sviečka (obrázok 17)

Po dvadsiatich prevádzkových hodinách skontrolujte, či nie je zapaľovacia sviečka (č. 29) znečistená, v prípade potreby ju vyčistite drôtenou kefou. Potom kontrolujte a čistite zapaľovaciu sviečku po každých 50tich prevádzkových hodinách.

- Vytiahnite otáčaním koncovku zapaľovacej sviečky. Vyskrutkujte zapaľovaciu sviečku pomocou dodaného kľúča.
- Potom namontujte späť v obrátenom poradí.

8.4 Výmena oleja a kontrola stavu oleja (pred použitím prístroja) (obrázok 14)

Motorový olej možno najľahšie vymeniť, keď motor dosiahne bežné prevádzkové teploty.

- Používajte výhradne motorový olej (15W40 / 0°C: 5W30).
- Postavte generátor na podklad s miernym sklonom tak, aby vypúšťací zátka oleja bola na dolnom konci.
- Otvorte plniacu zátka (č. 9).
- Otvorte vypúšťaciu zátka (č.10), nechajte

horúci motorový olej vytečť do nejakej záchytnej nádoby.

- Po vypustení starého oleja uzavrite vypúšťací zátka a postavte generátor opôr na nejaký rovný podklad.
- Naplňte motorovým olejom až po hornú značku na mierke oleja.
- Dôležité: Pri kontrole stavu oleja mierku nezašroubovávajú - len ju zasuňte po začiatok závit.
- Starý olej odovzdajte k riadnej likvidácii.

8.5 Vypnutie pri nedostatku oleja

K vypnutie pri nedostatku oleja (č. 11) dôjde, ak je v motore príliš málo oleja. V tomto prípade nemožno motor naštartovať alebo sa po krátkej dobe sám vypne. Motor možno opäť naštartovať až po doplnení oleja (pozri 8.4).

9. Likvidácia a recyklácia

Obal chráni prístroj pred poškodením pri preprave. U obalu sa jedná o hodnotnú surovinu, ktorú by ste mali odovzdať na recykláciu.

Prístroj a jeho príslušenstvá pozostáva z rôznych materiálov ako kov a plast. Chybné diely musia byť likvidované ako zvláštny odpad. Informujte sa u vášho predajcu alebo u mestskej správy.

10. Transport

Musia byť splnené tieto predpoklady:

- vypnutý generátor
- vychladnutý generátor
- uzatvárací ventil (č.16) v polohe OFF
- aspoň jedna osoba u každej prepravnej rukoväte (21)

POZOR! Ak prístroj vykízne z rúk a spadne, môže priškripnúť ruky a nohy.

Nosenie generátora za transportné rukoväte:

- Rovnomerne nadvihnite generátor.
- Doneste generátor na miesto použitia.
- Rovnomerne generátor položte.

Pohyb generátora s kolieskami (č. 17) a prepravné rukoväťou (č. 18):

- Primontujte kolesá a prepravné rukoväť (pozri kapitoly 6.1 a 6.3).
- Po nadvihnutí prepravné rukoväťe (č. 18) možno generátorom pohodlne pohybovať.

11. Riešenie problémov

Závaďa	Príčina	Náprava
Motor neštartuj	Aktívne vypínač pri nedostatku oleja Zapaľovacia sviečka je znečistená alebo opotrebovaná Chýba palivo Príliš nízke napätie batérie	Skontrolujte stav oleja, prípadne doplňte Vyčistite alebo vymeňte zapaľovaciu sviečku (rozostúp elektród 0,6 mm) Doplňte palivo / skontrolujte polohu uzatváracieho ventilu paliva Dobite batériu
Napätie generátora je príliš vysoké alebo nízke	Chybné zapojenie alebo kondenzátor Aktívne prepäťová ochrana Znečistený vzduchový filter	Kontaktujte predajcu resetujte prepäťovú ochranu, znížte elektrické zaťaženie Vyčistite alebo vymeňte filter

12. Plán údržby

Vykonávajúce riadnu údržbu v intervaloch podľa uvedeného počtu mesiacov alebo prevádzkových hodín -podľa toho, ktorá doba vyprší skôr		Prvé použitie	Po prvom mesiaci alebo po 20-tich prevádzkových hodinách	Po každých 3 mesiacoch alebo po 50-tich prevádzkových hodinách	Po každých 6 mesiacoch alebo po 100 prevádzkových hodinách	Ročne alebo vždy po 200 prevádzkových hodinách
Prvok						
Motorový olej	Skontrolovať stav	O				
	Vymeniť		O		O	
Vzduchový filter	Skontrolovať	O				
	Vyčistiť			O (1)		
Zapaľovacia sviečka	Skontrolovať				O	
	Vymeniť					O
Lapač iskier	Vyčistiť				O	
Vôľa ventilu	Skontrolovať, nastaviť					O (2)
Spaľovacia komora	Vyčistiť	Každých 200 hodín				
Palivová nádrž a palivový filter	Vyčistiť				O (2)	
Vedenie paliva	Sprawdz	Každé 2 roky (podľa potreby vymeniť) (2)				
Poznámky: (1) V prašnom prostredí skráťte intervaly údržby (2) Údržbové práce na týchto prvkoch by mal vykonávať servis. Prečítajte si pokyny k údržbe. Pri nedodržaní plánu údržby môže dôjsť k výpadkom, ktoré nebudú pokryté zárukou.						

Original Declaration of Conformity



Matrix GmbH
Postauer Str. 26
D-84109 Wörth/Isar
Germany
Fax: +49 (0) 8702/45338 98
E-Mail: info@matrix-direct.net

- (GB)** hereby declares the following conformity under the EU Directive and standards for the following article
- (D)** Hiermit erklären wir die Einhaltung folgender EU-Direktiven und Vorgaben durch den folgenden Artikel:
- (NL)** verklaart hierbij dat het volgende artikel voldoet aan de daarop betrekking hebbende EG-richtlijnen en normen
- (I)** dichiara la seguente conformità secondo le direttive e le normative UE per l'articolo
- (NO)** erklærer herved følgende konformitet ifølge EU-direktivet og standarder for den følgende artikelen
- (CZ)** prohlašuje následující shodu podle smernice EU a norem pro výrobek
- (ES)** declara la conformidad siguiente según la directiva la UE y las normas para el artículo
- (GR)** Δήλωση συμμόρφωσης
GR δηλώνει την παρακάτω συμμόρφωση κάτω από την Οδηγία της Ε.Ε. και τα στάνταρ του παρακάτω άρθρου

- (F)** déclare la conformité suivante selon la directive UE et les normes pour l'article
- (DK)** erklærer hermed, at følgende produkt er i overensstemmelse med nedenstående EU-direktiver og standarder:
- (SE)** förklarar härmed följande överensstämmelse enligt EU-direktivet och standarder för följande artikel
- (FIN)** vakuuttaa täten, että seuraava tuote täyttää ala esitetty EU-direktiivit ja standardit
- (PL)** deklaruje, że produkt jest zgodny z następującymi dyrektywami UE i normami
- (PT)** declara a seguinte conformidade de acordo com a directiva EU e normas para o artigo
- (EE)** deklareerib vastavuse järgnevale EL direktiividele ja normidele
- (RO)** declară următoarea conformitate corespunzător directivelor și normelor UE pentru articolul

Generator / E-SG 2200

- | | | | |
|-------------------------------------|---------------------|-------------------------------------|-----------------------|
| <input checked="" type="checkbox"/> | 2006/42/EC | <input type="checkbox"/> | 2002/96/EC |
| <input checked="" type="checkbox"/> | 2014/35/EC | <input type="checkbox"/> | R&TTED 1999/5/EC |
| <input checked="" type="checkbox"/> | 97/68/EC_2012/46/EC | <input checked="" type="checkbox"/> | 2000/14/EC_2005/88/EC |
| <input checked="" type="checkbox"/> | 2014/30/EU | <input type="checkbox"/> | 95/54/EC |

EN 12601; EN 55012; EN 61000-6-1

Geräuschemission 2000/14/EC, Anhang VI & 2005/88/EC, garantierter Schalleistungspegel LwA=95 dB (A), gemessener Schalleistungspegel: LwA=92.20 dB (A), Benannte Stelle, Name und Anschrift der beteiligten Stelle:

Société Nationale de Certification etd'Homologation NO.0499, 11 route de Luxembourg L-5230 Sandweiler

Autorisierte Person zur Aufbewahrung der technischen Dokumente:

Matrix GmbH
Postauer Str. 26
D-84109 Wörth/Isar
Germany

Wörth/Isar, den 19.09.2016
Art.-Nr.: 160.100.430

Joachim Lichtl (Geschäftsführer)

Original Declaration of Conformity



Matrix GmbH
Postauer Str. 26
D-84109 Wörth/Isar
Germany
Fax: +49 (0) 8702/45338 98
E-Mail: info@matrix-direct.net

(GB) hereby declares the following conformity under the EU Directive and standards for the following article

(D) Hiermit erklären wir die Einhaltung folgender EU-Direktiven und Vorgaben durch den folgenden Artikel:

(NL) verklaart hierbij dat het volgende artikel voldoet aan de daarop betrekking hebbende EG-richtlijnen en normen

(I) dichiara la seguente conformità secondo le direttive e le normative UE per l'articolo

(NO) erklærer herved følgende konformitet ifølge EU-direktivet og standarder for den følgende artikkelen

(CZ) prohlašuje následující shodu podle smernice EU a norem pro výrobek

(ES) declara la conformidad siguiente según la directiva la UE y las normas para el artículo

(GR) Δήλωση συμμόρφωσης
GR δηλώνει την παρακάτω συμμόρφωση κάτω από την Οδηγία της Ε.Ε. και τα στάνταρ του παρακάτω άρθρου

(F) déclare la conformité suivante selon la directive UE et les normes pour l'article

(DK) erklærer hermed, at følgende produkt er i overensstemmelse med nedenstående EU-direktiver og standarder:

(SE) förklarar härmed följande överensstämmelse enligt EU-direktivet och standarder för följande artikel

(FIN) vakuuttaa täten, että seuraava tuote täyttää ala esitetty EU-direktiivit ja standardit

(PL) deklaruje, że produkt jest zgodny z następującymi dyrektywami UE i normami

(PT) declara a seguinte conformidade de acordo com a directiva EU e normas para o artigo

(EE) deklareerib vastavuse järgnevatetele EL direktiividele ja normidele

(RO) declară următoarea conformitate corespunzător directivelor și normelor UE pentru articolul

Generator / E-SG 4000

- 2006/42/EC
- 2014/35/EC
- 97/68/EC_2012/46/EC
- 2014/30/EU

- 2002/96/EC
- R&TTED 1999/5/EC
- 2000/14/EC_2005/88/EC
- 95/54/EC

EN 12601; EN 55012; EN 61000-6-1

Geräuschemission 2000/14/EC, Anhang VI & 2005/88/EC, garantierter Schallleistungspegel LwA=96 dB (A), gemessener Schallleistungspegel: LwA=94.4 dB (A), Benannte Stelle, Name und Anschrift der beteiligten Stelle:
Société Nationale de Certification etd'Homologation NO.0499, 11 route de Luxembourg L-5230 Sandweiler

Autorisierte Person zur Aufbewahrung der technischen Dokumente:
Matrix GmbH
Postauer Str. 26
D-84109 Wörth/Isar
Germany

Wörth/Isar, den 19.09.2016
Art.-Nr.: 160.100.440

Joachim Lichtl (Geschäftsführer)

Original Declaration of Conformity



Matrix GmbH
Postauer Str. 26
D-84109 Wörth/Isar
Germany
Fax: +49 (0) 8702/45338 98
E-Mail: info@matrix-direct.net

- (GB)** hereby declares the following conformity under the EU Directive and standards for the following article
- (D)** Hiermit erklären wir die Einhaltung folgender EU-Direktiven und Vorgaben durch den folgenden Artikel:
- (NL)** verklaart hierbij dat het volgende artikel voldoet aan de daarop betrekking hebbende EG-richtlijnen en normen
- (I)** dichiara la seguente conformità secondo le direttive e le normative UE per l'articolo
- (NO)** erklærer herved følgende konformitet ifølge EU-direktivet og standarder for den følgende artikkelen
- (CZ)** prohlašuje následující shodu podle smernice EU a norem pro výrobek
- (ES)** declara la conformidad siguiente según la directiva la UE y las normas para el artículo
- (GR)** Δήλωση συμμόρφωσης
GR δηλώνει την παρακάτω συμμόρφωση κάτω από την Οδηγία της Ε.Ε. και τα στάνταρ του παρακάτω άρθρου

- (F)** déclare la conformité suivante selon la directive UE et les normes pour l'article
- (DK)** erklærer hermed, at følgende produkt er i overensstemmelse med nedenstående EU-direktiver og standarder:
- (SE)** förklarar härmed följande överensstämmelse enligt EU-direktivet och standarder för följande artikel
- (FIN)** vakuuttaa täten, että seuraava tuote täyttää ala esitettyt EU-direktiivit ja standardit
- (PL)** deklaruje, że produkt jest zgodny z następującymi dyrektywami UE i normami
- (PT)** declara a seguinte conformidade de acordo com a directiva EU e normas para o artigo
- (EE)** deklareerib vastavuse järgnevale EL direktiividele ja normidele
- (RO)** declară următoarea conformitate corespunzător directivei și normelor UE pentru articolul

Generator / SG 2200

- | | | | |
|-------------------------------------|---------------------|-------------------------------------|-----------------------|
| <input checked="" type="checkbox"/> | 2006/42/EC | <input type="checkbox"/> | 2002/96/EC |
| <input checked="" type="checkbox"/> | 2014/35/EC | <input type="checkbox"/> | R&TTED 1999/5/EC |
| <input checked="" type="checkbox"/> | 97/68/EC_2012/46/EC | <input checked="" type="checkbox"/> | 2000/14/EC_2005/88/EC |
| <input checked="" type="checkbox"/> | 2004/108/EC | <input type="checkbox"/> | 95/54/EC |

EN 12601; EN 55012; EN 61000-6-1
Geräuschemission 2000/14/EC, Anhang VI & 2005/88/EC, garantierter Schallleistungspegel LwA=95 dB (A), gemessener Schallleistungspegel: LwA=92.20 dB (A), Benannte Stelle, Name und Anschrift der beteiligten Stelle:
Société Nationale de Certification etd/Homologation NO.0499, 11 route de Luxembourg L-5230 Sandweiler

Autorisierte Person zur Aufbewahrung der technischen Dokumente:

Matrix GmbH
Postauer Str. 26
D-84109 Wörth/Isar
Germany

Wörth/Isar, den 19.09.2016
Art.-Nr.: 160.100.330

Joachim Lichtl (Geschäftsführer)

Original Declaration of Conformity



Matrix GmbH
Postauer Str. 26
D-84109 Wörth/Isar
Germany
Fax: +49 (0) 8702/45338 98
E-Mail: info@matrix-direct.net

(GB) hereby declares the following conformity under the EU Directive and standards for the following article

(D) Hiermit erklären wir die Einhaltung folgender EU-Direktiven und Vorgaben durch den folgenden Artikel:

(NL) verklaart hierbij dat het volgende artikel voldoet aan de daarop betrekking hebbende EG-richtlijnen en normen

(I) dichiara la seguente conformità secondo le direttive e le normative UE per l'articolo

(NO) erklærer herved følgende konformitet ifølge EU-direktivet og standarder for den følgende artikkelen

(CZ) prohlašuje následující shodu podle smernice EU a norem pro výrobek

(ES) declara la conformidad siguiente según la directiva la UE y las normas para el artículo

(GR) Δήλωση συμμόρφωσης
GR δηλώνει την παρακάτω συμμόρφωση κάτω από την Οδηγία της Ε.Ε. και τα στάνταρ του παρακάτω άρθρου

(F) déclare la conformité suivante selon la directive UE et les normes pour l'article

(DK) erklærer hermed, at følgende produkt er i overensstemmelse med nedenstående EU-direktiver og standarder:

(SE) förklarar härmed följande överensstämmelse enligt EU-direktivet och standarder för följande artikel

(FIN) vakuuttaa täten, että seuraava tuote täyttää ala esitettyt EU-direktiivit ja standardit

(PL) deklaruje, że produkt jest zgodny z następującymi dyrektywami UE i normami

(PT) declara a seguinte conformidade de acordo com a directiva EU e normas para o artigo

(EE) deklareerib vastavuse järgnevalele EL direktiividele ja normidele

(RO) declară următoarea conformitate corespunzător directivelor și normelor UE pentru articolul

Generator / SG 3000

- 2006/42/EC
- 2014/35/EC
- 97/68/EC_2012/46/EC
- 2014/30/EU

- 2002/96/EC
- R&TTED 1999/5/EC
- 2000/14/EC_2005/88/EC
- 95/54/EC

EN 12601; EN 55012; EN 61000-6-1

Geräuschemission 2000/14/EC, Anhang VI & 2005/88/EC, garantierter Schallleistungspegel LwA=96 dB (A), gemessener Schallleistungspegel: LwA=92.64 dB (A), Benannte Stelle, Name und Anschrift der beteiligten Stelle:
Société Nationale de Certification etd'Homologation NO.0499, 11 route de Luxembourg L-5230 Sandweiler

Autorisierte Person zur Aufbewahrung der technischen Dokumente:

Matrix GmbH
Postauer Str. 26
D-84109 Wörth/Isar
Germany

Wörth/Isar, den 19.09.2016

Art.-Nr.: 160.100.340

Joachim Lichtl (Geschäftsführer)

Original Declaration of Conformity



Matrix GmbH
Postauer Str. 26
D-84109 Wörth/Isar
Germany
Fax: +49 (0) 8702/45338 98
E-Mail: info@matrix-direct.net

- (GB)** hereby declares the following conformity under the EU Directive and standards for the following article
- (D)** Hiermit erklären wir die Einhaltung folgender EU-Direktiven und Vorgaben durch den folgenden Artikel:
- (NL)** verklaart hierbij dat het volgende artikel voldoet aan de daarop betrekking hebbende EG-richtlijnen en normen
- (I)** dichiara la seguente conformità secondo le direttive e le normative UE per l'articolo
- (NO)** erklærer herved følgende konformitet ifølge EU-direktivet og standarder for den følgende artikelen
- (CZ)** prohlašuje následující shodu podle smernice EU a norem pro výrobek
- (ES)** declara la conformidad siguiente según la directiva la UE y las normas para el artículo
- (GR)** Δήλωση συμμόρφωσης
GR δηλώνει την παρακάτω συμμόρφωση κάτω από την Οδηγία της Ε.Ε. και τα στάνταρ του παρακάτω άρθρου

- (F)** déclare la conformité suivante selon la directive UE et les normes pour l'article
- (DK)** erklærer hermed, at følgende produkt er i overensstemmelse med nedenstående EU-direktiver og standarder:
- (SE)** förklarar härmed följande överensstämmelse enligt EU-direktivet och standarder för följande artikel
- (FIN)** vakuuttaa täten, että seuraava tuote täyttää ala esitetyt EU-direktiivit ja standardit
- (PL)** deklaruje, że produkt jest zgodny z następującymi dyrektywami UE i normami
- (PT)** declara a seguinte conformidade de acordo com a directiva EU e normas para o artigo
- (EE)** deklareerib vastavuse järgnevale EL direktiividele ja normidele
- (RO)** declară următoarea conformitate corespunzător directivelor și normelor UE pentru articolul

Generator / SG 4200

- | | | | |
|-------------------------------------|---------------------|-------------------------------------|-----------------------|
| <input checked="" type="checkbox"/> | 2006/42/EC | <input type="checkbox"/> | 2002/96/EC |
| <input checked="" type="checkbox"/> | 2014/35/EC | <input type="checkbox"/> | R&TTED 1999/5/EC |
| <input checked="" type="checkbox"/> | 97/68/EC_2012/46/EC | <input checked="" type="checkbox"/> | 2000/14/EC_2005/88/EC |
| <input checked="" type="checkbox"/> | 2014/30/EU | <input type="checkbox"/> | 95/54/EC |

EN 12601; EN 55012; EN 61000-6-1

Geräuschemission 2000/14/EC, Anhang VI & 2005/88/EC, garantierter Schallleistungspegel LwA=97 dB (A), gemessener Schallleistungspegel: LwA=95.64 dB (A), Benannte Stelle, Name und Anschrift der beteiligten Stelle:
Société Nationale de Certification etd'Homologation NO.0499, 11 route de Luxembourg L-5230 Sandweiler

Autorisierte Person zur Aufbewahrung der technischen Dokumente:
Matrix GmbH
Postauer Str. 26
D-84109 Wörth/Isar
Germany
Wörth/Isar, den 19.09.2016
Art.-Nr.: 740053

Joachim Lichtl (Geschäftsführer)

Original Declaration of Conformity



Matrix GmbH
Postauer Str. 26
D-84109 Wörth/Isar
Germany
Fax: +49 (0) 8702/45338 98
E-Mail: info@matrix-direct.net

- GB** hereby declares the following conformity under the EU Directive and standards for the following article
- D** Hiermit erklären wir die Einhaltung folgender EU-Direktiven und Vorgaben durch den folgenden Artikel:
- NL** verklaart hierbij dat het volgende artikel voldoet aan de daarop betrekking hebbende EG-richtlijnen en normen
- I** dichiaro la seguente conformità secondo le direttive e le normative UE per l'articolo
- NO** erklærer herved følgende konformitet ifølge EU-direktivet og standarder for den følgende artikkelen
- CZ** prohlašuje následující shodu podle smernice EU a norem pro výrobek
- ES** declaro la conformidad siguiente según la directiva la UE y las normas para el artículo
- GR** Δήλωση συμμόρφωσης
GR δηλώνει την παρακάτω συμμόρφωση κάτω από την Οδηγία της Ε.Ε. και τα στάνταρ του παρακάτω άρθρου

- F** déclare la conformité suivante selon la directive UE et les normes pour l'article
- DK** erklærer hermed, at følgende produkt er i overensstemmelse med nedenstående EU-direktiver og standarder:
- SE** förklarar härmed följande överensstämmelse enligt EU-direktivet och standarder för följande artikel
- FIN** vakuuttaa täten, että seuraava tuote täyttää ala esitetty EU-direktiivit ja standardit
- PL** deklaruje, że produkt jest zgodny z następującymi dyrektywami UE i normami
- PT** declara a seguinte conformidade de acordo com a directiva EU e normas para o artigo
- EE** deklareerib vastavuse järgnevale EL direktiividele ja normidele
- RO** declară următoarea conformitate corespunzător directivelor și normelor UE pentru articolul
- SK** prehlasuje nasledujúcu zhodu podľa smernice EU a noriem pre výrobok

Generator / SG 5500

- | | |
|---|---|
| <input checked="" type="checkbox"/> 2006/42/EC | <input type="checkbox"/> 2002/96/EC |
| <input checked="" type="checkbox"/> 2014/35/EC | <input type="checkbox"/> R&TTED 1999/5/EC |
| <input checked="" type="checkbox"/> 97/68/EC_2012/46/EC | <input checked="" type="checkbox"/> 2000/14/EC_2005/88/EC |
| <input checked="" type="checkbox"/> 2014/30/EU | <input type="checkbox"/> 95/54/EC |

EN 12601; EN 55012; EN 61000-6-1

Geräuschemission 2000/14/EC, Anhang VI & 2005/88/EC, garantierter Schallleistungspegel LwA=97 dB (A), gemessener Schallleistungspegel: LwA=95.39 dB (A), Benannte Stelle, Name und Anschrift der beteiligten Stelle:
Société Nationale de Certification et d'Homologation NO.0499, 11 route de Luxembourg L-5230 Sandweiler

Autorisierte Person zur Aufbewahrung der technischen Dokumente:

Matrix GmbH
Postauer Str. 26
D-84109 Wörth/Isar
Germany

Wörth/Isar, den 19.09.2016
Art.-Nr.: 160.100.360

Joachim Lichtl (Geschäftsführer)

Garantie

GB Garantie

This appliance is a quality product. It was designed in compliance with current technical standards and made carefully using normal, good quality materials.

The warranty period is 24 months and commences on the date of purchase, which can be verified by the receipt, invoice or delivery note. During this warranty period all functional errors, which, despite the careful treatment described in our operating manual, are verifiably due to material faults, will be rectified by our after-sales service staff.

The warranty takes the form that defective parts will be repaired or replaced with perfect parts free of charge at our discretion. Replaced parts will become our property. Repair work or the replacement of individual parts will not extend the warranty period nor will it result in a new warranty period being commenced for the appliance. No separate warranty period will commence for spare parts that may be fitted. We cannot offer a warranty for damage and defects on appliances or their parts caused by the use of excessive force, improper treatment and servicing.

This also applies for failures to comply with the operating manual and the installation or spare and accessory parts that are not included in our range of

products. In the event of interference with or modifications to the appliance by unauthorised persons, the warranty will be rendered void. Damages that are attributable to improper handling, over loading, or natural wear and tear are excluded from the guarantee.

Damages caused by the manufacturer or by a material defect will be corrected at no charge by repair or by providing spare parts. The prerequisite is that the equipment is handed over assembled, and complete with the proof of sale and guarantee.

For a guarantee claim, only use the original packaging.

That way, we can guarantee quick and smooth guarantee processing.

Please send us the appliances post-paid or request a Freeway sticker.

Unfortunately we will be unable to accept appliances that are not postpaid.

The warranty does not cover parts that are subject to normal wear and tear.

If you wish to make a warranty claim, report faults or order spare parts or accessories, please contact the after-sales centre below:

Subject to change without prior notice.

Please check our service centres at www.matrix-direct.net.

D GARANTIE

Dieses Gerät ist ein Qualitätserzeugnis. Es wurde unter Beachtung der derzeitigen technischen Erkenntnisse konstruiert und unter Verwendung eines üblichen guten Materials sorgfältig gebaut.

Die Garantiezeit beträgt 24 Monate und beginnt mit dem Zeitpunkt der Übergabe, der durch Kassenbon, Rechnung oder Lieferschein nachzuweisen ist. Innerhalb der Garantiezeit werden alle Funktionsfehler durch unseren Kundendienst beseitigt, die nachweisbar, trotz vorsichtsmäßiger Behandlung entsprechend unserer Bedienungsanleitung auf Materialfehler zurückzuführen sind.

Die Garantie erfolgt in der Weise, dass mangelhafte Teile nach unserer Wahl unentgeltlich instandgesetzt oder durch einwandfreie Teile ersetzt werden. Ersetzte Teile gehen in unser Eigentum über. Durch die Instandsetzung oder Ersatz einzelner Teile wird die Garantiezeit weder verlängert noch wird neue Garantiezeit für das Gerät in Gang gesetzt. Für eingebaute Ersatzteile läuft keine eigene Garantiefrist. Wir übernehmen keine Garantie für Schäden und Mängel an Geräten oder deren Teile, die durch übermäßige Beanspruchung, unsachgemäße Behandlung und Wartung auftreten. Das gilt auch bei Nichtbeachtung der Bedienungsanleitung sowie Einbau von Ersatz- und Zubehörteile, die nicht in unserem Programm aufgeführt sind. Beim Eingreifen oder Veränderungen an dem Gerät durch Personen, die hierzu nicht von uns ermächtigt sind, erlischt der Garantieanspruch.

Schäden, die auf unsachgemäße Handhabung, Überlastung oder auf natürliche Abnutzung zurückzuführen sind, bleiben von der Garantie ausgeschlossen.

Der Hersteller haftet nicht für Folgeschäden. Schäden, die durch Herstelleroder Materialfehler entstanden sind, werden durch Reparatur- oder Ersatzlieferung unentgeltlich behoben.

Vorraussetzung ist, dass das Gerät zerlegt und vollständig mit Kauf- und Garantienachweis übergeben wird.

Verwenden Sie im Garantiefall ausschließlich die Originalverpackung.

So garantieren wir Ihnen eine reibungslose und schnelle Garantieabwicklung.

Bitte senden Sie die Geräte "frei Haus" ein oder fordern Sie einen Freeway-

Aufkleber an. Unfreie Einsendungen können wir leider nicht annehmen!

Die Garantie bezieht sich nicht auf die Teile, die durch eine natürliche

Abnutzung verschlissen werden.

Bei Garantieanspruch, Störungen, Ersatzteil- oder Zubehörbedarf wenden

Sie sich bitte an die hier aufgeführte Kundendienstzentrale:

Änderungen vorbehalten.

Matrix GmbH Service

Postauer Str. 26

D - 84109 Wörth/Isar

Tel.: +49 (0) 1806/841090

Fax: +49 (0) 8702/45338 98

e-mail: service@matrix-direct.net

NL GARANTIE

Dit apparaat is een kwaliteitsproduct. Het is ontworpen conform de actuele technische kennis en zorgvuldig vervaardigd uit voor het doel geschikt materiaal.

De garantieperiode bedraagt 24 maanden en gaat in op het moment van de aflevering, die vermeld moet staan op de kassabon, rekening of het afleveringsbewijs.

Binnen de garantieperiode lost de klantenservice alle storingen op die, ondanks behandeling van het apparaat volgens de voorschriften zoals die vermeld staan in de handleiding, worden veroorzaakt door materiaalfouten.

In een dergelijk geval zullen defecte onderdelen kostenloos worden gerepareerd of vervangen door correct functionerende onderdelen, e.e.a. ter beoordeling van ons. Vervangen onderdelen worden ons eigendom. Door reparatie of vervanging van onderdelen wordt de garantieperiode noch verlengd, noch gaat een nieuwe garantieperiode voor het apparaat in. Ingebouwde vervangingsonderdelen zijn niet onderhevig aan een eigen garantietermijn. Wij kunnen geen garantie verstrekken voor schade en gebreken aan apparaten of de onderdelen hiervan, ontstaan ten gevolge van overmatig gebruik, een foutieve behandeling resp. verkeerd onderhoud.

Dit is ook van toepassing wanneer de gebruikshandleiding niet wordt opgevolgd, alsmede wanneer vervangingsonderdelen en accessoires worden aangebracht die niet in ons leveringsprogramma vermeld staan. Bij aanpassingen van of wijzigingen aan het apparaat door personen, die hiermee niet door ons gemachtigd zijn, vervalt het recht op garantie.

Defecten die het gevolg zijn van onoordeelkundig gebruik, overbelasting of normale slijtage, vallen niet onder de garantie.

Defecten die het gevolg zijn van productie- of materiaalfouten, worden kosteloos verholpen; indien vereist ontvangt u een soortgelijk apparaat.

Voorwaarde voor garantie is dat het apparaat in niet gedemonteerde toestand en compleet tezamen met aankoopbewijs en de garantietaal wordt overhandigd.

Gebruik in geval van aanspraak op garantie uitsluitend de originele verpakking.

Alleen dan kunnen wij u een probleemloze en snelle garantieafwikkeling garanderen.

Stuur de apparaten franco op of informeer naar een Freeway-sticker. Niet gefrankeerde zendingen kunnen wij helaas niet aannemen!

De garantie geldt niet voor onderdelen, die door gebruikelijke slijtage versleten zijn.

Neem contact op met de klantenservice wanneer u een beroep doet op garantie, bij storingen, wanneer u vervangingsonderdelen of accessoires

nodig heeft:

Artrace Int.

Tradepartner and aftersales office:

Postadres: Berliczstraat 2 - 6815 HG Arnhem (NL)

Bezoekadres: Overmaat 36 - 6831 AH Arnhem (NL) (Liefadres))

T: +31(0) 6 53 443 673 F: +31(0) 847 297 061

KvK nr (CoC nr) : 53143620 Btw nr (Vat nr) : NL117832303B02

I GARANZIA

Questo apparecchio è un prodotto di qualità, costruito accuratamente secondo lo stato attuale della tecnica e utilizzando un materiale comune di buona qualità.

Il periodo di garanzia è di 24 mesi a decorrere dalla data di consegna, che deve essere certificata con scontrino di cassa, fattura o bolla di consegna. Nel periodo di garanzia il nostro servizio clienti si impegna ad eliminare tutti i difetti di funzionamento, per i quali sia possibile dimostrare l'origine dovuta a difetti del materiale e non a un trattamento non conforme alle nostre istruzioni per l'uso.

La garanzia si espleta a nostra discrezione riparando gratuitamente i pezzi difettosi o sostituendoli con pezzi funzionanti. I pezzi sostituiti tornano di nostra proprietà. La riparazione o sostituzione dei singoli pezzi non implica il prolungamento del periodo di garanzia, così come non riaccende un nuovo periodo di garanzia per l'apparecchio in uso. Non è prevista una scadenza di garanzia propria per i pezzi di ricambio montati. Non rientrano nella garanzia danni e carenze degli apparecchi o di loro parti dovuti a sollecitazione impropria, trattamento e manutenzione irregolare. Lo stesso vale per la mancata osservanza delle istruzioni per l'uso, nonché per l'installazione di pezzi di ricambio e accessori che non rientrano nel nostro assortimento. Interventi o modifiche all'apparecchio apportati da persone che non ne hanno l'autorità, causano l'annullamento della garanzia. La garanzia non copre i danni dovuti ad uso improprio, sovraccarico o usura naturale.

Danni dovuti a difetti di costruzione o dei materiali saranno sanati riparando o sostituendo l'apparecchio senza spese.

Le riparazioni o sostituzioni in garanzia sono possibili, solo se l'apparecchio viene riconsegnato non smontato e completo di scontrino d'acquisto e certificato di garanzia.

In caso di restituzione in garanzia, utilizzare esclusivamente l'imballo originale. In questo modo siamo in grado di garantire un decorso rapido e senza intoppi delle procedure di garanzia.

Inviare gli apparecchi „franco sede” oppure applicandovi un adesivo „Freeway”. Non si accettano spedizioni non arancate.

La garanzia non si applica a pezzi logorati in seguito a naturale usura.

In caso di reclami di garanzia, guasti, necessità di pezzi di ricambi o accessori, rivolgersi alla Centrale Servizio Clienti indicata qui di seguito:

Con riserva di modifiche.

Vinco Srl
Lidio Conti
Corso Alfieri n°177
I 14100 Asti
Tel: 0039 0141 351284
Fax: 0039 0141 351285
conti@vincocast.it

NO Garanti

Denne enheten er et kvalitetsprodukt. Det er designet i overensstemmelse med gjeldende tekniske standarder, og er nøyaktig produsert med vanlige, gode materialer.

Garantiperioden er 24 måneder, og begynner å løpe fra kjøpsdatoen, som kan bekreftes med kvitteringen, fakturaen eller leveringsdokumentet. Under denne garantiperioden vil alle funksjonsfeil som, til tross for korrekt behandling slik det beskrives i denne bruksanvisningen, kan bekreftes å være forårsaket av materialfeil, bli utbedret av vårt personale i ettersalgsservice.

Garantien tilsier at defekte deler vil bli reparert eller skiftet ut med feilfrie deler, uten godtgjørelse, og etter vår vurdering. Utskiftede deler skal være vår eiendom.

Reparasjonsarbeid eller utskifting av enkeltdele vil ikke forlenge garantiperioden og vil ikke medføre at en ny garantiperiode påbegynnes for enheten. Ingen separat garantiperiode vil gjelde for reservedeler som monteres. Vi fraskriver oss garantiansvar for skader og defekter på enheten eller deler av denne, som er forårsaket av bruk av makt, feil behandling eller feil vedlikehold.

Denne gjelder også for manglende overholdelse av bruksanvisningen og montering av reservedeler og tilbehørsdeler som ikke er en del av vårt produktutvalg. Ved manipulering eller modifisering av enheten, utført av uautorisert personell, vil garantien være ugyldig. Skader som kan tilskrives feil håndtering, overbelastning eller naturlig slitasje, er unntatt fra garantien.

Skader som er forårsaket av produsenten eller av materialfeil vil bli utbedret uten godtgjørelse ved reparasjon eller ved bruk av reservedeler.

Det er en forutsetning at enheten overleveres i monteret stand, komplett og med salgsbevis og garantibevis vedlagt.

Ved garantikrav skal kun den originale emballasjen benyttes.

På den måten kan vi garantere rask og problemfri garanti behandling.

Vennligst send oss enheten med frakt betalt, eller be om forhåndsbetalt fraktbetalt.

Vi kan dessverre ikke motta enheter uten betalt frakt.

Garantien dekker ikke deler som er utsatt for normal slitasje.

Hvis du ønsker å fremsette et garantikrav, rapporter feil eller bestille reservedeler eller tilbehør, vennligst kontakt ettersalgssenteret nedenfor:

Kan endres uten forutgående varsel.

Osjord AS
Luramyveien 64
4313 Sandnes
T: + 45 51 63 72 00
F: + 45 51 63 10 10
E-post: firmapost@osjord.no

GR Εγγύηση

Αυτό το μηχάνημα είναι ένα προϊόν ποιότητας. Είναι σχεδιασμένο σε συμμόρφωση με τα σύγχρονα τεχνικά πρότυπα και κατασκευασμένο με καλά και ποιοτικά υλικά.

Η περίοδος εγγύησης είναι 24 μήνες και ξεκινά από την ημερομηνία αγοράς που επιβεβαιώνεται από την απόδειξη αγοράς. Κατά το χρόνο της εγγύησης όλα τα λειτουργικά προβλήματα παρόλο την καλή λειτουργία του μηχανήματος και τα οποία προκύπτουν από ελαττώματα του εργαλείου θα επισκευάζονται από το εξουσιοδοτημένο σέρβις μας.

Η εγγύηση καλύπτει την επισκευή και την αλλαγή ελαττωματικών μερών με καινούρια ανταλλακτικά χωρίς χρέωση. Τα παλιά ανταλλακτικά θα ανήκουν σε εμάς. Η αλλαγή ανταλλακτικών ή η επισκευή του μηχανήματος δεν θα παρατείνουν το χρόνο εγγύησης ούτε σηματοδοτούν την εκκίνηση καινούριου χρόνου εγγύησης για το μηχάνημα. Δεν θα ξεκινάει καινούριος χρόνος εγγύησης για ανταλλακτικά τα οποία τοποθετούνται. Δεν μπορούμε να δώσουμε εγγύηση για ζημιές και ελαττώματα του μηχανήματος που έχουν προκύψει από υπερφόρτωση, ακατάλληλη χρήση και σέρβις.

Αυτό ισχύει και για την μη συμμόρφωση στις οδηγίες χρήσης και της εγκατάστασης ανταλλακτικών και αξεσουάρ που δεν περιλαμβάνονται στην γκάμα των προϊόντων μας. Σε περίπτωση αλλαγών ή ρυθμίσεων του μηχανήματος από μη εξουσιοδοτημένο προσωπικό η εγγύηση παύει να ισχύει.

Παρακαλούμε να μας στείλετε τα μηχανήματά σας έχοντας πληρώσει τα μεταφορικά.

Δυστυχώς δεν θα μπορέσουμε να παραλάβουμε μηχανήματα που δεν έχουν πληρωμένα τα μεταφορικά τους.

Η εγγύηση δεν καλύπτει τα αναλώσιμα ανταλλακτικά.

Εάν θέλετε να παραγγείλετε ανταλλακτικά, να αναφέρετε προβλήματα ή να ζητήσετε την εγγύηση σας παρακαλώ επικοινωνήστε με τον προμηθευτή σας.

Please check our service centres at www.matrix-direct.net.

F GARANTIE

Cet appareil est un produit de qualité. Il a été conçu selon les connaissances techniques actuelles et construit soigneusement en utilisant une bonne matière première courante.

La durée de garantie est de 24 mois et commence à courir au moment de la remise qui doit être attestée en présentant le ticket de caisse, la facture ou le bon de livraison. Pendant la période de garantie, toutes les anomalies fonctionnelles sont éliminées par notre service après-vente résultant, malgré une manipulation correcte conformément à notre notice d'utilisation, d'un vice de matériel.

La garantie se déroule de façon à ce que les pièces défectueuses soient réparées gratuitement ou remplacées par des pièces impeccables, selon notre choix. Les pièces remplacées deviennent notre propriété. La réparation ou le remplacement de certaines pièces n'entraîne aucune prolongation de la durée de garantie ni une nouvelle garantie pour l'appareil. Les pièces de rechange montées n'ont pas de durée de garantie propre. Nous n'accordons aucune garantie pour des dommages et défauts sur les appareils ou leurs pièces découlant d'une trop forte sollicitation, d'une manipulation non conforme ou d'un manque d'entretien.

Cela vaut également en cas de non-respect de la notice d'utilisation ainsi que pour le montage de pièces de rechange et d'accessoires qui ne gurent pas dans notre gamme. En cas d'interventions ou de modifications de l'appareil effectuées par des personnes que nous n'avons pas mandatées, le droit à la garantie devient caduc. Les dommages résultant d'une manipulation non conforme, d'une surcharge ou d'une usure normale sont exclus de la garantie.

Il sera remédié sans frais aux dommages dus à un défaut de fabrication ou à un défaut sur le matériau par une réparation ou par le remplacement de l'appareil.

A condition que l'appareil soit rapporté non démonté et complet avec la preuve d'achat et le bon de garantie.

Pour faire fonctionner la garantie, utilisez exclusivement l'emballage original. Nous vous assurons ainsi un fonctionnement rapide et sans problème de la garantie.

Veuillez envoyer les appareils „ franco usine „ ou demandez un autocollant Freeway. Nous ne pouvons malheureusement pas accepter les expéditions non aranchies !

La garantie ne s'étend pas au pièces usées en raison d'une usure naturelle. En cas de demande de garantie, de pannes, de demande de pièces de rechanges ou d'accessoires, veuillez vous adresser à la centrale du service après-vente ci-dessous :

Sous réserve de modifications.

ARC EN CIEL
Zone Artisanale les Champs Casselins
89000 Saint Georges sur Baulche
Tel. 03.86.48.11.89
Fax: 03.86.48.39.58

DK Garanti

Dette apparat er et kvalitetsprodukt. Det er udviklet i overensstemmelse med aktuelle tekniske standarder og er fremstillet med anvendelse af normale kvalitetsmaterialer.

Garantiperioden er 24 måneder regnet fra købsdatoen, som kan dokumenteres i form af en kvittering, faktura eller leveringsbekræftelse. Alle funktionsfejl, som måtte opstå i løbet af garantiperioden, og som skyldes dokumenterede væsentlige mangler, som det ikke er muligt at udbedre som nærmere beskrevet i betjeningsvejledningen, udbedres af vores servicerepræsentanter.

Garantien betyder, at vi uden omkostning efter eget skøn kan vælge at reparere eller udskifte defekte dele med funktionsdygtige dele. De udskiftede dele bliver vores ejendom. Reparatursarbejde eller udskiftning af individuelle dele medfører ikke nogen forlængelse af garantiperioden eller automatisk start på en ny garantiperiode for apparatet. Der starter ikke nogen separat garantiperiode for eventuelle reservedele, som udskiftes. Vores garanti dækker ikke skader eller defekter på apparater eller tilhørende dele, som skyldes anvendelse af overdreven kraft eller forkert behandling eller service.

Dette gælder også manglende overholdelse af betjeningsvejledningen samt installation af reservedele eller tilbehør, som ikke indgår i vores produktserier. Garantien bortfalder automatisk, hvis der foretages uautoriserede ændringer eller andre uautoriserede indgreb på apparatet.

Skader, som skyldes forkert håndtering, overbelastning eller naturligt slid er ikke omfattet af garantien.

Skader forårsaget af producenten eller som skyldes væsentlige defekter udbedres

uden beregning i form af reparation eller levering af reservedele.

Dette forudsætter dog, at udstyret overdrages i samlet stand vedlagt dokumentation for købet og garantien.

Benyt kun den oprindelige emballage ved fremsættelse af krav under garantien.

Dette er med til at sikre en hurtig og problemfri garanti behandling.

Apparatet skal fremsendes som en franko forsendelse.

Vi accepterer ikke eventuelle apparater, som ikke fremsendes som franko forsendelser.

Garantien dækker ikke dele, som er defekte som følge af almindeligt slid.

Hvis du ønsker at fremsætte et krav under garantien, inderbetre fejl eller bestille reservedele eller tilbehør, skal du kontakte nedenstående eftersalgsservicecenter:

Kan ændres uden forudgående varsel.

H. P. Værktøj A/S
Industrivej 67
7080 Børkop
Denmark
Tlf: +45 76 62 11 10
Fax: +45 76 62 11 27
E-mail: service@hvp.dk

CZ ZARUKA

Zakoupený přístroj je velmi kvalitním produktem. Při jeho konstrukci byly zohledněny veškeré technické poznatky a při výrobě byly použity běžné kvalitní materiály.

Záruční doba činí 24 měsíců a začíná okamžikem předání zakoupeného přístroje, které musí být prokázáno předložením faktury, pokladního dokladu nebo dodacího listu. Během záruční doby naše zákaznická služba odstraní veškeré funkční závady, které vznikly i přes opatrné zacházení podle našich provozních pokynů jako důsledek materiální vady. Vadné součástky budou dle našeho uvážení bezplatně opraveny nebo vyměněny za nové. Nahrazené části přecházejí do našeho vlastnictví. Oprava nebo výměna nejsou důvodem pro prodloužení či obnovení záruční doby přístroje. Na vyměněné součástky neposkytujeme žádnou samostatnou záruční dobu. Nepřebíráme záruku za škody a nedostatky způsobené přetežováním, neodborným zacházením či chybou údržby přístroje.

Totéž platí při nedodržování pokynů návodu k obsluze a instalaci náhradních dílů i příslušenství neuvedených v našem programu. Při zásahu nebo změně přístroje námi nepovolnými osobami nárok na záruku zaniká. Škody vzniklé neodborným zacházením, přetížčením nebo přirozeným opotřebením jsou ze záruky vyloučeny.

Poškození, jejichž příčinou je materiálová nebo výrobní vada, budou bezplatně opraveny nebo obdržíte náhradní přístroj.

Předpokladem k tomu je předání nerozloženého přístroje se záručním listem a dokladem o zakoupení.

V případě uplatňování záruky použijte originální obal.

Jen tak bude vaše záruka bez problémů a rychle vyřízena.

Přístroj zašlete vyplacene nebo si vyžádejte nálepku Freeway.

Nevyplacene zásilky nebudeme moci převzít!

Záruka se nevztahuje na přirozene opotrebené casti.

Pri uplatňování záruky, poruchách, objednávaní náhradních dílů nebo příslušenství se obračejte na uvedené středisko zákaznické služby:

EASY CZ s.r.o.
Výpadová 1335
153 00 Praha 5 – Radotín
Tel/fax: +420 257 910 204
GSM: +420 606 624 241 (Stanislav Mach)
E-Mail: pokerplus@quick.cz

SE Garanti

Den här apparaten är en kvalitetsprodukt. Den är konstruerad i enlighet med gällande tekniska standarder och tillverkas noga med material av normal, god kvalitet. Garantitiden är 24 månader och gäller från inköpsdatum, som ska verifieras genom kvitto, faktura eller följesedel. Under denna garantiperiod kommer alla funktionella fel, som trots noggrann behandling enligt vår manual, bevisligen beror på materialfel, att rättas av vår service personal. Garantin gäller enligt följande: defekta delar ska repareras eller ersättas med felfria delar och det kostnadsfritt efter eget gottfinnande. Ersatta delar blir vår egendom. Reparation eller utbyte av enskilda delar kommer inte att förlänga garantitiden och det kommer inte att resultera att en ny garantitid inleds för enheten. Ingen separat garantiperiod kommer att påbörjas för reservdelar som kan vara utbytta. Vi kan inte erbjuda en garanti för skador och defekter på utrustning eller delar som orsakats genom användning av överdrivet våld, felaktig behandling och service. Detta gäller även för underlåtenhet att följa bruksanvisningen och installationen eller reservdelar och tillbehör som inte ingår i vårt sortiment. I händelse av störningar på grund av ändringar på apparaten av obehöriga personer, kommer garantin att bli ogiltig. Skador som beror på felaktig hantering, överbelastning, eller naturligt slitage undantas från garantin. Skador som är försäkrade av tillverkaren eller av ett materialfel kommer att rättas till utan kostnad genom reparation eller genom att tillhandahålla reservdelar.

Förutsättningen är att utrustningen återlämnas monterad och komplett med inköpsbevis och garanti. Använd originalförpackningen vid ett garantianspråk. På det sättet kan vi garantera en snabb och smidig garantihantering. Skicka oss apparaten där frakten betalas av mottagaren eller beställ en Freeway-etikett. Dessvärre kan vi inte acceptera försändelser som betalas av mottagaren. Garantin gäller inte för delar som är naturligt slitna. Om du vill göra ett garantianspråk, rapportera fel eller beställa reservdelar kan du kontakta kundservicecenter enligt nedan:

Rätt till ändringar utan föregående meddelande.

HPV Verktøy Sverige AB
Åsvägen 2 E
281 37 Håssleholm
Sweden
Tel: +46 (0)451 833 00
Fax: +46 (0)451 414 00
E-mail: service@hpverktoy.se

FIN Takuu

Tämä laite on laatu tuote. Se on suunniteltu voimassa olevien teknisten standardien mukaisesti ja valmistettu huolellisesti käytännöllä tavallisia, hyvälaatuisia materiaaleja. Takuu aika on 24 kuukautta, ja se alkaa ostopäivästä, joka voidaan todistaa kuitilla, laskulla tai luovutusodistuksella. Takuu aikana huoltotakuupalvelumme korjaa kaikki toiminnalliset viat, jotka ovat todistettavasti aiheutuneet materiaali- tai osavikoista ja siitä huolimatta, että käyttöohjeissa annettuja käsittelyohjeita on noudatettu huolellisesti. Takuuhuollossa vialliset osat korjataan tai vaihdetaan veloituksetta uusiin virheettömiin osiin harkintamme mukaan. Vaihdetut osat siirtyvät meidän omaisuudeksemme. Korjaustoimenpiteet tai yksittäisten osien vaihtaminen eivät pidennä takuu aikaa, eivätkä ne aloita uutta takuu aikaa laitteelle. Vaihdetuille varaosille ei ala erillistä takuu aikaa. Takuu ei kata sellaisia laitteille tai niiden osille aiheutuneita vahinkoja ja vikoja, joiden syynä on liiallinen voimankäyttö, väärinkäyttö tai vääränlainen huolto. Takuu ei kata myöskään vikoja, jotka ovat aiheutuneet käyttöohjeiden noudattamatta jättämisestä, eikä vikoja, jotka ovat aiheutuneet sellaisten vara- tai lisäosien asentamisesta, jotka eivät kuulu tuotevalikoimaamme. Jos valtuuttamaton henkilö tekee laitteeseen muutoksia, takuu mitätöityy. Takuun ulkopuolelle jäävät sellaiset vahingot, jotka ovat seurausta vääränlaisesta käsittelystä, ylikuormituksesta tai luonnollisesta kulumisesta. Valmistajasta tai materiaali- tai osavikoista johtuvat vahingot korjataan veloituksetta tai tarjoamalla vaihto-osat.

Edellytyksenä on, että laite luovutetaan kokonaisuena ja sen mukana toimitetaan myynti- ja takuudokumentit. Käytä takuuvaateissa aina alkuperäistä pakkausta. Näin voimme taata nopean ja sujuvan takuu käsittelyn. Lähetä laitteet postimaksu suoritettuna tai pyydä Freeway-tarraa. Emme valitettavasti voi ottaa vastaan laitteita, joiden postimaksua ei ole maksettu. Takuu ei kata normaaleja käytössä kuluvia osia. Jos haluat tehdä takuuvaatteen tai vikailmoituksen sinä tilata varaosia tai lisävarusteita, ota yhteyttä alla mainittuun myyntijälkeiseen asiakaspalveluun.

Muutokset mahdollisia ilman ennakkoilmoitusta.

Blue Import BIM Oy
Kannistontie 5
36220 Kangasala
Finland
Tel: +358 10 320 4040
E-mail: takuu@blueimport.fi

ES GARANTÍA

Uredaj je visoko kvalitetan proizvod. Konstruisan je uz uvažavanje Este aparato es un producto de calidad. Ha sido diseñado según los conocimientos técnicos actuales y ha sido construido minuciosamente utilizando una buena materia prima corriente. La duración de la garantía es de 24 meses y comienza a tener efecto en el momento de la entrega la cual debe ser respaldada presentando el recibo de caja, la factura o el albarán de entrega. Durante el periodo de garantía, todas las anomalías funcionales son eliminadas por nuestro servicio posventa resultante, a pesar de una manipulación correcta conforme a nuestra comunicación de uso, de un vicio de material. La garantía se desarrolla de manera que las piezas defectuosas son reparadas gratuitamente o sustituidas por piezas impecables, de nuestra elección. Las piezas sustituidas pasan a ser de nuestra propiedad. La reparación o la sustitución de ciertas piezas no entrañan ninguna prolongación de la duración de la garantía ni una nueva garantía para el aparato. Las piezas de recambio montadas no tienen duración de garantía propia. Nosotros no damos nuestra conformidad a ninguna garantía por los daños y defectos sobre los aparatos o sus piezas que deriven de una súplica demasiado fuerte, de una manipulación no conforme o de una falta de mantenimiento. Esto vale igualmente en caso de no respeto de la comunicación de uso así como por el montaje de piezas de recambio y de accesorios que no figuren en nuestra gama. En caso de intervenciones o de modificaciones del aparato efectuadas por personas a las cuales nosotros no hemos ordenado, el derecho a la garantía queda invalidado. Los daños resultantes de una manipulación no conforme, de una sobrecarga o de un desgaste normal están excluidos de la garantía. Serán reparados sin gastos los daños debidos a un defecto de fabricación o a un defecto de

los materiales por una reparación o por la sustitución del aparato. Con la condición de que el aparato sea devuelto sin desmontar y completo con la prueba de compra y el bono de garantía. Para que funcione la garantía, se debe utilizar exclusivamente el embalaje original. Así aseguramos un funcionamiento rápido y sin problemas de la garantía. Le rogamos nos envíe los aparatos "franco fábrica" o solicitar un adhesivo Freeway. Desgraciadamente no podemos aceptar las expediciones que no estén exentas de obligación! La garantía no se extiende a las usadas como resultado de un desgaste natural.

En caso de reclamación de garantía, de averías, de reclamación de piezas de recambio o de accesorios, le rogamos que se dirija a la central de atención posventa que se indica a continuación:

Con la reserva de modificaciones.

ASLAK
c/Menorca, 41
St. Quirze del Valles
08192-BARCELONA
SPAIN

PT GARANTIA

Este equipamento é um artigo de qualidade. Foi concebido tendo em conta os avanços tecnológicos actuais e construído cuidadosamente com melhores materiais. O período de garantia é de 24 meses e começa com a data de entrega que deve ser comprovada mediante recibo, factura ou nota de devolução. Dentro do período de garantia, todas as avarias serão reparadas pela nossa assistência técnica. A garantia cobre os custos de eventuais danos, pelo que, as reparações serão feitas gratuitamente e, em caso de substituição, serão usadas peças novas. As peças de substituição são nossa propriedade. A reparação ou substituição de componentes individuais não pressupõe o prolongamento nem a execução de uma nova garantia. As peças de substituição que possam ser instaladas não têm um período de garantia individual. Não assumimos a responsabilidade de danos ou defeitos decorrentes de uso abusivo, utilização ou manutenção incorrectas. Isto também se aplica à não-observância do manual de instruções assim como a instalação de peças de substituição ou acessórios que não façam parte do programa. A garantia perde a validade se forem feitas modificações por pessoas não autorizadas por nós. Os danos causados por manuseio incorrecto, sobrecarga ou desgaste natural estão

excluídos da garantia.

O fabricante não é responsável por estes danos. Os danos causados por falha do fabricante ou do material serão reparados gratuitamente. O único requisito é que o equipamento esteja originalmente intacto e que contenha a garantia e a prova de compra.

Em caso de garantia, utilize sempre a embalagem original, para que o procedimento seja mais rápido e cómodo. Por favor, envie os equipamentos como "entrega gratuita" ou peça um livre trânsito. Podemos não aceitar entregas não pagas!

A garantia não se aplica a componentes gastos devido ao desgaste natural.

Por favor contacte o apoio a clientes para informações acerca de garantias, danos, peças de substituição e acessórios:

Sujeito a alterações

Zona Industrial da Pedrulha Lote 13 – Apt 100
3050-183 Casal Comba – Mealhada
PORTUGAL

EE GARANTII

Käesolev seade on kvaliteettoode. See on kavandatud kooskõlas kehtivate tehniliste standarditega ja selle valmistamiseks on kasutatud standardseid kvaliteetseid materjale. Garantiiieag on 24 kuud ja jõustub alates ostukuupäevast, mida tõendatakse ostukviitungi, arve või üleandmisaktiga. Garantiiperioodi ajal kõrvaldab meie müüjijärgne teenindus seadme mis tahes funktsionaalse rikke, mis on tekkinud materjalivigade tõttu, vaatamata seadme nõuetekohasele käsitlemisele, nagu kirjeldatud meie kasutusjuhendis. Garantii raames parandame defektset osad või asendame need töökorras osadega tasuta oma äranägemise järgi. Väljavahetatud osad jäävad meie omandisse. Remonditööd või üksikosa vahetamine ei pikenda garantii perioodi ja selle tulemusena ei anta seadmele uut garantiid. Sisseehitatud varuosadele ei kehti eraldi garantiid. Me ei saa anda garantiid seadmetele või osade kahjustustele või defektidele, mis on põhjustatud üleäärase jõe rakendamisest seadme kallal ja seadme ebaõigest kasutamisest või hooldamisest.

See kehtib ka kasutusjuhendi mittejärgimise korral ning varuosade ja lisaravikute paigaldamisel, mis ei pärine meie tootevalikust. Seadme omavolilise muutmise korral volitamata isikute poolt kaotab garantii kehtivuse. Garantii ei kehti kahjustuste korral,

mis on tingitud seadme ebaõigest käsitlemisest, ülekoormamisest või loomulikust kulumisest.

Tootja põhjustatud või materjalivigadest tingitud kahjustused parandatakse või asendatakse uute varuosadega ilma selle eest tasu nõudmata.

Eelduseks on, et seade antakse üle kokkumonteeritult ja tervikuna ning ostu- ja garantii tüübiga.

Garantiinõude esitamisel kasutage ainult originaalpakendit.

Sellisel juhul saame me tagada kiire ja sujuva garantiimenetluse. Palun saatke meile seade, tasudes ise saatkulud või nõudke Freeway-kleebist.

Kahjuks ei saa me aktsepteerida seadmeid, mille saatmise eest ei ole tasutud.

Garantii ei laiene osadele, mis on punnenud loomuliku kulumise tõttu.

Kui te soovite esitada garantiinõude, teatada rikestest või tellida varuosi või lisaravikuid, siis palun võtke ühendust alltoodud müüjijärgse teeninduskeskusega:

Käesolevat teavet võidakse muuta ilma ette teatamata.

RO GARANȚIE

Acest aparat este un produs realizat prin-un proces de asigurare a calitatii. El a fost conceput în baza cunoștințelor tehnice din acel moment și fabricat cu utilizarea celor mai bune materiale disponibile comercial.

Perioada de garanție este de 24 luni și începe din momentul predării, dovedite prin bonul de casă, factură sau aviz de expediție.

În cadrul perioadei de garanție sunt remediate de către unitatea noastră de service toate defectele de funcționare care se dovedesc a fi survenit din cauza unor defecte de material, în condițiile unei exploatari corespunzătoare, conform Manualului de utilizare.

Garanția se realizează prin remedierea sau înlocuirea gratuită a pieselor defecte, prin decizia noastră. Piesele înlocuite devin proprietatea noastră. După reparație nu se prelungeste perioada de garanție, nici nu se stabilește alt termen de garanție pentru aparat. Pentru piesele de schimb incluse nu se aplică un termen propriu de garanție. Nu preluăm garanția în cazul defectelor și lipsurilor la aparat sau componentele acestuia datorate suprasolicitării, manipulării și întreținerii necorespunzătoare. Aceasta este valabil și în cazul nerespectării Manualului de utilizare, precum și în cazul montării de piese de schimb și accesorii care nu figurează în nomenclatorul nostru de fabricație. Intervențiile sau modificările realizate la aparat de către persoane neautorizate de către noi conduc la pierderea drepturilor de garanție. Sunt excluse de la garanție deteriorările care se datorează utilizării neconforme cu destinația, suprasarcinii sau

uzurii naturale. Producătorul nu își asumă responsabilitatea pentru daune consecutive. Defectele datorate erorilor de material sau fabricației vor fi

remediate gratuit prin reparare sau livrarea pieselor de schimb.

Condiția preliminară este ca mașina să fie prezentată nedemontată și completă, însoțită de actele de vânzare și garanție.

În caz de garanție folosiți exclusiv ambalajul original. În acest fel vă asigurăm derularea fluentă și rapidă a garanției.

Vă rugăm să ne trimiteți mașina cu „transport plătit”. Expedițiile cu transport neplătit nu le putem prelua! Garanția nu se aplică la componentele expuse uzurii normale.

Pentru reclamații în garanție, defecte, solicitări de piese de schimb sau accesorii adresați-vă reprezentantului nostru:

Sub rezerva modificărilor.

Matrix GmbH
Service
Mautanger 1
85296
Rohrbach

Tel. 0 18 06/84 10 90
(12 eurocent per apel)
Fax: 0 87 02/94 85 8-28
service@matrix-direct.net

SK ZÁRUKA

Tento prístroj je výrobok vynikajúcej kvality. Bol skonštruovaný s využitím terajších technických poznatkov a bol pozorne zhotovený za použitia zvyčajného dobrého materiálu.

Záručná lehota je 24 mesiacov a začína časom odovzdania, ktorý je preukázateľný pokladničným blokom, faktúrou alebo dodacím listom. Pocas záručnej lehoty náš záručný servis odstráni všetky chyby funkčnosti, ktoré možno preukázateľne, napriek pozornému zaobchádzaniu v súlade s našim návodom na obsluhu, vyvodit z chýb materiálu. Záruka sa vykoná tak, že chybné časti budú podľa našej voľby bezplatne opravené alebo nahradené bezchybnými časťami. Nahradené časti sa stanú našim vlastníctvom. Opravu alebo výmenou jednotlivých častí sa záručná lehota nepredlži, ani nezacne bežat nová záručná lehota. Pre vstavané náhradné časti nebeží žiadna vlastná záručná lehota. Nepreberieme záruku za škody a chyby prístrojov alebo ich častí, ktoré vzniknú nadmerným zatažením, neodborným zaobchádzaním a údržbou.

To platí aj pri nerešpektovaní návodu na obsluhu, ako aj pri vmontovaní náhradných častí a príslušenstva, ktoré nie sú uvedené v našom programe. Pri zásahoch alebo zmenách prístroja osobami, ktoré od nás nie sú na to oprávnené, zanikne nárok na záruku.

Poškodbe nastale med transportom, neupoštevajte navodil za uporabo in montažo, nepooblaša en poseg v stroj, preobremenitev stroja ali naravna obraba materiala ne spadajo v garancijsko popravilo. Vse pomanjkljivosti in okvare na izdelku, ki so nastale zaradi napake na materialu ali napake proizvajalca, bomo brezpla no odpravili v roku 45 dni. e izdelek ne bo popravljen v 45 dneih, ga bomo zamenjali z novim. Garancijski rok bo podaljšan za toliko dni, kolikor dni je trajalo popravilo izdelka. Garancija velja ob predložitvi ra una in potrjenega garancijskega lista z datumom prodaje, žigom in podpisom prodajalca. Izdelek, ki je dan v popravilo mora biti v originalni embalaži, opremljen z identifikacijsko nalepko in nalepko s serijsko številko, ki ne sme biti poškodovana. Servisiranje izdelka in rezervni deli so zagotovljeni za dobo 6 let. Prosim pošlite prístroje „vplatenne do domu“ alebo požiadajte o Freewaynálepku. Neofrankované zásielky bohužiaľ nemôžeme prijať!

Záruka sa nevzťahuje na časti, ktoré nefungujú prirodzeným opotrebovaním. Pri garancných nárokoch, poruchách, potrebe náhradných dielov alebo príslušenstva sa prosím obráťte na tu uvedenú centrálu služieb zákazníkom:

Salvo modificaciones.

Generator / E-SG 2200/ E-SG 4000/ SG 2200 / SG 3000/ SG 4200/SG 5500

GB WARRANTY

Purchased at: _____
 in (city, street): _____
 Name of customer: _____
 Street address: _____
 Postal code, city: _____
 Telephone: _____
 Date, signature: _____
 Fault description: _____

D GARANTIE

gekauft bei: _____
 in (Ort, Straße): _____
 Name d. Käufers: _____
 Straße, Haus-Nr.: _____
 PLZ, Ort: _____
 Telefon: _____
 Datum, Unterschrift: _____
 Fehlerbeschreibung: _____

NL GARANTIE

Gekocht bij: _____
 In (plaats, straat): _____
 Naam v/d koper: _____
 Straat, huisnr.: _____
 Postcode, plaats: _____
 Telefoon: _____
 Datum, handtekening: _____
 Beschrijving van de fout: _____

I GARANZIA

acquistato da: _____
 in (località, via): _____
 Nome dell'acquirente: _____
 Via, Nr. civivo: _____
 CAP, Località: _____
 Telefono: _____
 Data, Firma: _____
 Descrizione del difetto: _____

NO GARANTI

Kjøpt hos: _____
 i (by, gate): _____
 Kundens navn: _____
 Gateadresse: _____
 Postnummer, sted: _____
 Telefon: _____
 Dato, signatur: _____
 Beskrivelse av feil: _____

GR Εγγύηση

Αγορασμένο στο: _____
 Διεύθυνση (πόλη, οδός): _____
 Όνομα πελάτη: _____
 Διεύθυνση πελάτη: _____
 Ταχυδρομικός κώδικας, πόλη: _____
 Τηλέφωνο: _____
 Ημερομηνία, υπογραφή: _____
 Περιγραφή βλάβης: _____

F GARANTIE

Acheté chez : _____
 à (ville, rue) : _____
 Nom de l'acheteur : _____
 Rue, N° : _____
 CP, ville : _____
 Téléphone : _____
 Date, signature : _____
 Description du défaut : _____

DK GARANTI

Købested: _____
 By, gade: _____
 Kundens navn: _____
 Adresse: _____
 Postnummer og by: _____
 Telefon: _____
 Dato, underskrift: _____
 Beskrivelse af fejlen: _____

SE GARANTI

Inköpsställe: _____
 i (ort, gata): _____
 Kundens namn: _____
 Gatadress: _____
 Postnummer, ort: _____
 Tel: _____
 Datum, underskrift: _____
 Felbeskrivning: _____

FIN TAKUU

Ostopaikka: _____
 Kaupunki, katuosoite: _____
 Asiakkaan nimi: _____
 Katuosoite: _____
 Postinnumero ja kaupunki: _____
 Puhelin: _____
 Päivämäärä ja allekirjoitus: _____
 Vian kuvaus: _____

PL Gwarancja

kupiono u: _____
w (miejscowosc, ulica): _____
nazwisko kupujacego: _____
ulica, nr domu: _____
kod pocztowy, miejscowosc: _____
telefon: _____
data, podpis: _____
opis usterki: _____

ES GARANTÍA

Comprado en: _____
en (ciudad, calle): _____
Nombre del comprador: _____
Calle, Nº: _____
CP, ciudad: _____
Teléfono: _____
Fecha, firma: _____
Descripción del defecto: _____

EE GARANTII

Ostetud: _____
Linn, tänav: _____
Kliendi nimi: _____
Aadress (tänav): _____
Postiindeks, linn: _____
Telefon: _____
Kuupäev, allkiri: _____
Rikke kirjeldus: _____

SK GARANTIE

Gekocht bij: _____
In (plaats, straat): _____
Naam v/d koper: _____
Straat, huisnr.: _____
Postcode, plaats: _____
Telefoon: _____
Datum, handtekening: _____
Beschrijving van de fout: _____

CZ ZARUKA

Zakoupeno u: _____
V (místo, ulice): _____
Jméno prodejce: _____
Ulice, číslo domu: _____
PSC, místo: _____
Telefon: _____
Datum, Podpis: _____
Popis závady: _____

PT GARANTIA

Adquirido em: _____
em (morada): _____
Nome do Comprador: _____
Morada: _____
Código Postal: _____
Telefone: _____
Data, Assinatura: _____
Descrição da Avaria: _____

RO GARANIE

Cumpărat la data de: _____
Locația (oraș, strada): _____
Numele cumpărătorului: _____
Strada, nr.: _____
Cod poștal, localitatea: _____
Telefon: _____
Data, semnătura: _____
Descrierea defectiunii: _____