



Monteringsanvisning för multitrimmer
Monteringsanvisning for multitrimmer
Instrukcja obsługi przycinarki wielofunkcyjnej
Installation Instructions for Multi Trimmer

723-063



SV Bruksanvisning i original
NO Bruksanvisning i original
PL Instrukcja obsługi w oryginale
EN Operating instructions in original

SVENSKA	4
SÄKERHETSFÖRESKRIFTER	4
Föreskrifter för batteri och laddare	4
Symboler på multiklipparen	6
TEKNISKA DATA	7
BESKRIVNING	7
Multitrimmer	7
HANDHAVANDE	7
Laddning	7
Montera hjulen	8
Montera teleskophandtaget	8
Klippa	8
Klippa med teleskophandtag	8
Byta saxar	8
Montera häcksaxen	9
Montera grässaxen	10
UNDERHÅLL	10
NORSK	11
SIKKERHETSFORSKRIFTER	11
Forskrifter for batteri og lader	11
Symboler på multiklipperen	12
TEKNISKE DATA	13
BESKRIVELSE	13
BRUK	13
Lading	13
Montere hjulene	14
Montere teleskophåndtaket	14
Klippe	14
Klippe med teleskophåndtak	14
Skifte sakser	14
Montere hekksaksen	15
Montere gressaksen	16
VEDLIKEHOLD	16
POLSKI	17
PRZEPISY BEZPIECZEŃSTWA	17
Przepisy dotyczące akumulatora i ładowarki	18
Symbole na przycinarce wielofunkcyjnej	19
DANE TECHNICZNE	20
OPIS	20
Przycinarka wielofunkcyjna	20
OBSŁUGA	21
Ładowanie	21
Montaż kół	21
Montaż uchwytu teleskopowego	21
Przycinanie	21
Przycinanie z uchwytem teleskopowym	22
Wymiana nożyc	22
Montaż nożyc do żywopłotu	22
Montaż nożyc do trawy	23
KONSERWACJA	23

SAFETY INSTRUCTIONS.....	24
Instructions for the battery and charger	24
Symbols on the multi trimmer	26
TECHNICAL DATA.....	27
DESCRIPTION	27
Multi trimmer	27
OPERATION	27
Charging	27
Fitting the wheels	28
Fitting the telescopic handle	28
Trimming	28
Trimming with the telescopic handle.....	28
Replacing the shears	28
Fitting the hedge shears	29
Fitting the grass shears	30
MAINTENANCE	30

SÄKERHETSFÖRESKRIFTER

Läs bruksanvisningen noggrant innan användning!

- Håll rent och snyggt på arbetsplatsen. Röriga arbetsplatser inbjuder till olyckor.
- Utsätt inte elektriska maskiner för regn eller fukt och använd dem inte i fuktiga eller våta miljöer. Se till att arbetsplatsen har en god belysning. Använd inte maskinen i närheten av brandfarliga vätskor eller gaser.
- Skydda dig mot elektriska stötar genom att undvika kontakt med jordade föremål såsom vattenledningar, element, spisar och kylskåp.
- Låt ingen obehörig röra maskinen eller nätkabeln.
- Förvara maskinen inlåst på en torr, frostfri plats, utom räckhåll för barn.
- Överbelasta inte maskinen. Den gör ett bättre och säkrare arbete vid den hastighet och belastning som den är avsedd för.
- Använd rätt verktyg. Använd inte maskiner eller verktyg för att utföra ett arbete som de inte är dimensionerade eller avsedda för.
- Bär ordentliga arbetskläder. Bär inte löst sittande klädesplagg, smycken och liknande som kan fastna i maskinens rörliga delar. Använd gummihandskar och halksäkra skor vid arbete utomhus. Använd hårnät om du har långt hår.
- Bär skyddsglasögon. Bär också andningsskydd om arbetet genererar mycket damm
- Sträck dig inte för långt. Se till att du alltid har en stabil och välbalanserad kroppsställning.
- Underhåll dina maskiner och verktyg. Håll bearbetande verktyg rena och skärpta för att bättre och säkrare arbete. Följ anvisningarna för underhåll och byte av tillbehör. Se till att alltid hålla handtagen torra och fria från olja och fett.
- Inspektera trimmern och nätkabeln regelbundet och låt vid behov en behörig serviceverkstad reparera skadade delar. Se till att alltid hålla handtagen torra och fria från olja och fett.
- Stäng av och koppla loss maskinen från eluttaget före service och byte av tillbehör.
- Kontrollera att skruvnycklar och andra verktyg har avlägsnats från maskinen innan du startar.
- Undvik oavsiktlig start. Bär aldrig en nätansluten maskin med fingret på avtryckaren. Kontrollera alltid att strömbrytaren är fränslagen innan du ansluter maskinen till eluttaget.
- Kontrollera att ev. förlängningskablar är dimensionerade och avsedda för ändamålet, t.ex. för utomhusbruk.
- Var uppmärksam på vad du gör och använd ditt sunda förnuft. Använd inte maskinen om du inte kan koncentrera dig.
- Kontrollera innan du startar upp maskinen att alla skyddsanordningar är på plats och fungerar som de ska.
- Kontrollera att alla rörliga delar är hela och korrekt monterade för att säkerställa problemfri användning av maskinen. Skadade delar måste repareras eller bytas ut av en auktoriserad serviceverkstad, såvida annat ej rekommenderas i denna bruksanvisning. Även defekta strömbrytare måste bytas ut av en auktoriserad serviceverkstad. Använd inte maskinen om strömbrytaren eller annan till- och fränslagningsmekanism inte fungerar som den ska.
- Multitrimmern följer tillämpliga säkerhetsbestämmelser. Reparationer får endast utföras av en behörig servicetekniker. I annat fall kan användaren utsättas för säkerhetsrisker.
- För din egen säkerhet, använd endast reservdelar som specificeras i bruksanvisningen eller rekommenderas av maskinens tillverkare. Användning av andra delar medför säkerhetsrisker.
- Om multitrimmern stannar p.g.a. att gräs etc. fastnat måste strömbrytaren släppas innan du avlägsnar föremålet som orsakat stoppet.







Föreskrifter för batteri och laddare

Om batteriet under extrema förhållanden läcker batterisyra är det viktigt att undvika hudkontakt. Om du får batterisyra på huden, skölj det drabbade området med riktligt med vatten. Om du får batterisyra i ögonen skall du omedelbart uppsöka läkare.

- Läs noga anvisningarna för batteriladdaren och batteripaketet innan du använder utrustningen.
- Utsätt aldrig laddaren för fukt, regn eller vattenstänk.
- Omgivningstemperaturen får inte överskrida 40° C.
- Slå ifrån strömmen endast när batteripaketet sitter i boxen eller har plockats ur boxen.
- Defekta eller på annat sätt skadade batteripaket skall kasseras som miljöfarligt avfall. Lämna in batterierna till en återvinningsstation. Undvik att skada vår miljö. Kassera inte batterier tillsammans med det vanliga hushållsavfallet. Försök inte att elda upp batterier och kasta inte batterier i vatten.

- Om spänningskabeln skadas får den endast bytas ut av återförsäljaren eller en godkänd serviceverkstad. Reparationer får endast utföras av en godkänd serviceverkstad.
- Används endast batterier som har producerats av maskinens tillverkare.
- Håll laddarens ytor rena från damm och smuts.
- Sätt i batteripaketet i laddaren. Följ polaritetsanvisningarna.
- Avlägsna alltid batteripaketet innan du utför något arbete på maskinen. När batteripaketet inte sitter i maskinen, täck över kontakterna för att undvika kortslutning.
- Kasta inte batterier i vatten eller öppen eld. Explosionsrisk föreligger! Försök inte att öppna batteripaketet. Skydda batteriet mot stötar.
- Urladda aldrig batteripaketet helt och ladda upp det då och då om du inte använder maskinen under en längre tidsperiod.
- Innan förvaring ska multitrimmern rengöras och klippbladet oljas.
- Inspektera regelbundet batteriet avseende skador. Använd inte trimmern om batteriet är skadat.
- Batteriet får inte:
 - Öppnas.
 - Förvaras vid temperatur mellan 4-40° C.
 - Laddas med annan laddare än den medlevererade.
- Om batteriet blir skadat och börjar läcka:
 - Torka av batterisyrans med en trasa.
 - Undvik att få batterisyra på hud eller kläder.
 - Om du kommit i kontakt med batterisyra, skölj av den och neutralisera med en mild syra såsom citronsaft eller vinäger.
 - Om batterisyrans kommit i kontakt med ögonen, skölj med vatten i 10 minuter och ta kontakt med sjukvård.
- Batteriet får inte eldas upp.
- Skadat batteri får inte laddas.
- Anslut aldrig andra batterier till batteriladdaren.

Symboler på multiklipparen

Symbol	Betydelse
	Läs bruksanvisningen noggrant innan användning.
	Läs bruksanvisningen noggrant innan användning.
	Kniven stannar inte omedelbart.
	Använd skyddskläder.
	Använd skyddsglasögon.
	Utsätt inte maskinen för väta.
	Max ljudeffektsnivå, LWA.

TEKNISKA DATA

Spänning	3,6 V
Batterityp	1,3 Ah, Li-Ion
Laddtid	4 timmar
Klippbredd	80 mm
Klipplängd	110 mm
Varvtal	1000 v/min
Vikt	0,6 kg
	1,0 kg med handtag
Uppmätt ljudeffektsnivå, LwA	86.4 dB(A)
Garanterad ljudeffektsnivå, LwA	90 dB(A)
Ljudtrycksnivå, LpA	74.6 dB (A), K=3 dB
Max vibrationsnivå	1.63 m/s ² , K=1.5 m/s ²

Använd alltid hörselskydd!

Det deklarerade värdet för vibration, som har uppmätts i enlighet med standardiserad testmetod, kan användas för att jämföra olika verktyg med varandra och för en preliminär bedömning av exponering.

WARNING! Den faktiska vibrationsnivån under användning av elverktyg kan skilja sig från det angivna totalvärdet beroende på hur verktyget används. Identifiera därför de säkerhetsåtgärder som krävs för att skydda användaren baserat på en uppskattning av exponering i verkliga driftförhållanden (som tar hänsyn till alla delar av arbetscykeln såsom tiden när verktyget är avstängt och när den körs på tomgång, utöver igångsättningstiden).

BESKRIVNING

Multitrimmer

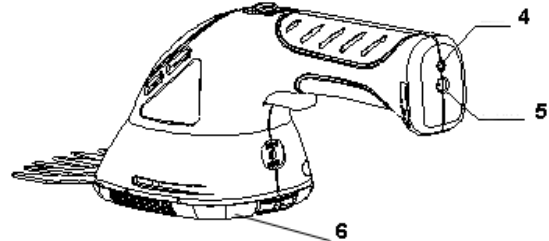
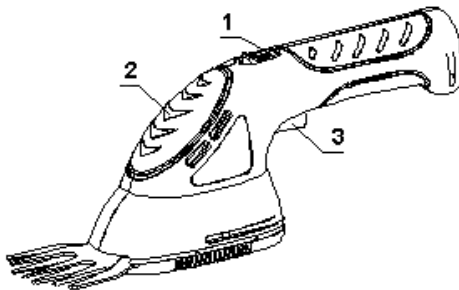

- | | |
|---------------------|-----------------------|
| 1. Säkerhetsspärr | 4. Laddningsindikator |
| 2. Batteriindikator | 5. Kontakt |
| 3. Strömbrytare | 6. Skyddslock |

HANDHAVANDE

Laddning

Under tiden batteriet laddas fungerar går det inte att starta trimmern. Batteriet laddas på cirka 4 timmar.

1. Anslut laddaren till trimmern.
2. Anslut laddaren till nätuttaget. Trimmerns laddningsindikator lyser rött.
3. När laddningsindikatorn börjar lysa grönt är batteriet fulladdat.

Bäst laddningsprestanda uppnås om temperaturen runt batteriet är mellan 18-24° C. Ladda inte batteriet om temperaturen är under +4° C, eller över 40° C.

Montera hjulen

Skjut in hjulhållaren i spåren i trimmern, figur 1. Det ska höras ett klickljud när hjulen är korrekt monterade. Se till att inte vidröra strömbrytaren då hjulen monteras. Det kan leda till allvarlig skada.

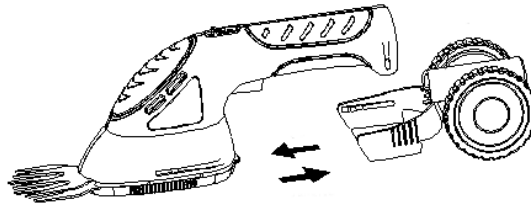

Figur 1

Montera teleskophandtaget

Placera teleskophandtaget i trimmern, figur 2. Det ska höras ett klickljud när handtaget är korrekt monterat. Handtaget kan vinklas i fasta lägen mellan 0°-360°. Se till att inte vidröra strömbrytaren då handtaget monteras. Det kan leda till allvarlig skada.

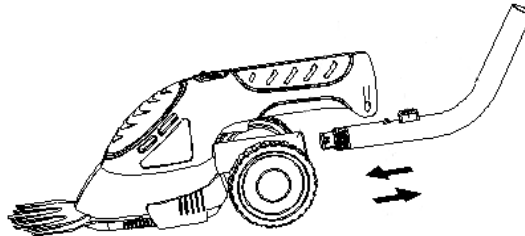

Figur 2

Klippa

1. För säkerhetsspärren framåt.
2. Tryck in strömbrytaren.
3. Om batteriindikatorn lyser rött behöver trimmern laddas.

Klippa med teleskophandtag

1. Håll teleskophandtaget (3) med en hand och lossa justeringsmuttern (4), se figur 3.
2. Ställ in rätt längd på handtaget och dra åt justeringsmuttern.
3. För säkerhetsspärren (1) framåt och tryck in strömbrytaren (2).
4. Släpp säkerhetsspärren.

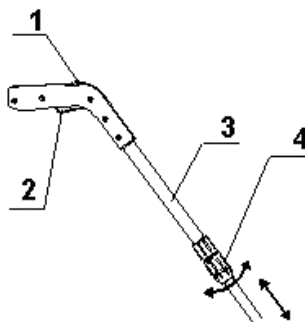

Figur 3

Byta saxar

Saxarna kan enkelt bytas utan några verktyg. För att byta saxen måste skyddslocket under saxen lossas.

Montera häcksaxen

1. Håll maskinen i en hand. För upp spärren för att lossa skyddet, figur 4.
2. Dra skyddet bakåt och lyft sedan upp.
3. Ta ut saxen.

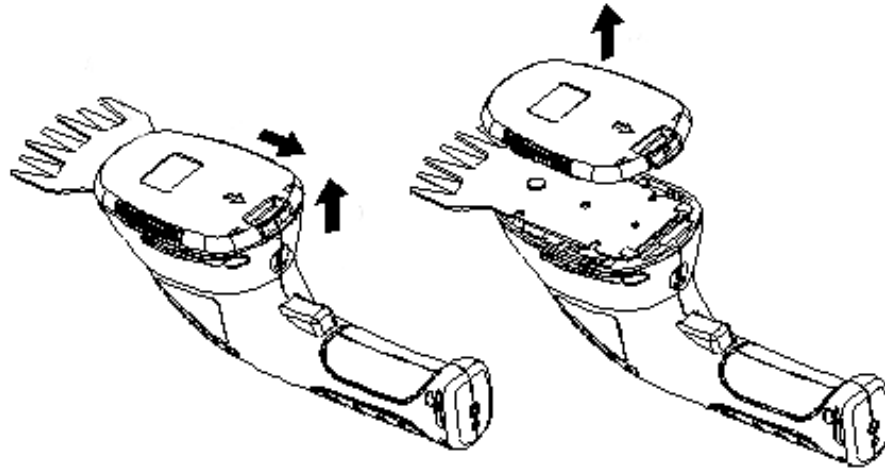

Figur 4

4. Kontrollera att inget gräs e.dyl. hamnar inuti trimmern.
5. Vrid kugghjulet så att den mellersta av markeringslinjerna pekar neråt eller uppåt, se figur 5. Se till att häcksaxens plastring placeras runt kugghjulets upphöjning, se figur 6.

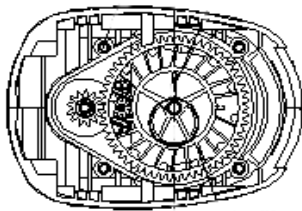
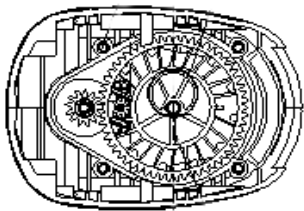

Figur 5

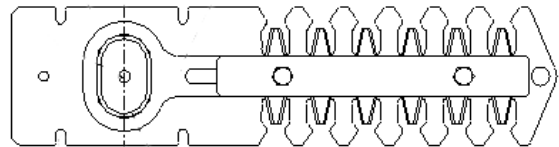

Figur 6

6. Passa in de fyra urtagen mot trimmerns styrstift. Se till att kugghjulet monteras korrekt mot plastringen.
7. Sätt fast skyddet över saxen.

Montera grässaxen

1. Lossa skyddet enligt beskrivningen ovan.
2. Vrid kugghjulet så att den mellersta av markeringslinjerna pekar åt vänster, se figur 7. Se till att grässaxens plastring placeras runt kugghjulets upphöjning, se figur 8.
3. Passa in de fyra hålen mot trimmerns styrstift. Se till att kugghjulet monteras korrekt mot plastringen.
4. Sätt fast skyddet över saxen.

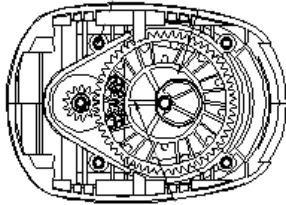

Figur 7

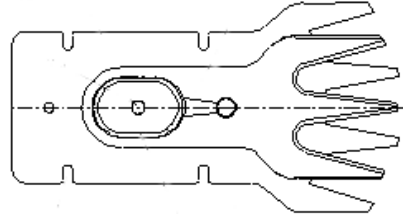

Figur 8

UNDERHÅLL

- Multitrimmern får inte sköljas av med vatten.
- Efter varje användningstillfälle ska saxarna rengöras och smörjas. Vid kontinuerlig användning ska saxarna smörjas under klippningen.

Med reservation för tryckfel och konstruktionsändringar som vi ej kan råda över. Vid eventuella problem, kontakta vår serviceavdelning på tel. 0200-88 55 88.

Jula Postorder AB, Box 363, 532 24 SKARA

www.jula.se



SIKKERHETSFORSKRIFTER

Les bruksanvisningen nøye før bruk!

- Hold arbeidsplassen ren og ryddig. Uryddige arbeidsplasser fører ofte til ulykker.
- Utsett ikke elektriske maskiner for regn eller fukt, og bruk dem ikke i fuktige eller våte miljøer. Sørg for god belysning på arbeidsplassen. Bruk ikke maskinen i nærheten av brannfarlige væsker eller gasser.
- Beskytt deg mot elektrisk støt ved å unngå kontakt med jordede ting slik som vannledninger, elementer, komfyrer og kjøleskap.
- La ingen uvedkommende røre maskinen eller strømkabelen.
- Oppbevar maskinen innelåst på et tørt og frostfritt sted og utilgjengelig for barn.
- Maskinen må ikke overbelastes. Den gjør en bedre og sikrere jobb ved den hastigheten og belastningen den er konstruert for.
- Bruk riktig verktøy. Bruk ikke maskiner eller verktøy til å utføre et arbeid som de ikke er dimensjonert eller konstruert for.
- Bruk gode arbeidsklær. Bruk ikke løstsittende klær, smykker eller lignende som kan hekte seg fast i maskinens bevegelige deler. Bruk gummihansker og sklisikre sko ved arbeid utendørs. Bruk hårnett hvis du har langt hår.
- Bruk vernebriller. Bruk også pustemaske hvis arbeidet genererer mye støv.
- Strekk deg ikke for langt. Pass på at du alltid har en stabil og velbalansert kroppsstilling.
- Vedlikehold maskinene og verktøyet. Hold verktøyet rent og skarpt for et bedre resultat og sikrere arbeid. Følg instruksjonene for vedlikehold og utskifting av tilbehør. Sørg for at håndtakene alltid er tørre og frie for olje og fett.
- Inspiser multitrimmeren og strømkabelen regelmessig og sørg for at reparasjoner utføres på et autorisert verksted. Sørg for at håndtakene alltid er tørre og frie for olje og fett.
- Slå av og kople maskinen fra strømuttaket før du utfører service og skifter tilbehør.
- Kontroller at justeringsnøkler og annet verktøy er fjernet fra maskinen før du tar den i bruk.
- Unngå utilsiktet start. Bær aldri en strømtilkoplet maskin med fingeren på avtrykkeren. Kontroller alltid at strømbryteren er slått av før du kople maskinen til strømuttaket.
- Kontroller at evt. skjøtekabler er dimensjonerte og beregnet for formålet, f.eks. utendørs bruk.
- Vær alltid oppmerksom på det du gjør, og bruk sunn fornuft. Bruk ikke maskinen hvis du ikke kan konsentrere deg.
- Før du starter maskinen må du kontrollere at alle beskyttelsesanordninger er på plass og at de fungerer som de skal.
- Kontroller at alle bevegelige deler er hele og riktig montert for å sikre problemfri bruk av maskinen. Skadede deler må repareres eller skiftes ut på et autorisert verksted, med mindre annet er anbefalt i denne bruksanvisningen. Også defekte strømbryteren må skiftes ut på et autorisert verksted. Bruk ikke maskinen hvis strømbryteren eller en annen av- og påslåingsenhet ikke fungerer som den skal.
- Multitrimmeren må brukes iht. aktuelle sikkerhetsbestemmelser. Reparasjon må kun utføres av autorisert servicetekniker. Ellers kan brukeren utsette seg selv for stor skaderisiko.
- For din egen sikkerhet bør du kun bruke reservedeler som er angitt i bruksanvisningen eller som er anbefalt av maskinens produsent. Bruk av andre deler medfører sikkerhetsrisiko.
- Hvis multitrimmeren stopper p.g.a. gress e.l., må du slippe strømbryteren før du fjerner det som forårsaket stoppen.







Forskrifter for batteri og lader

Hvis batteriet under ekstreme forhold skulle lekke elektrolytt, er det viktig å unngå hudkontakt. Hvis du får elektrolytt på huden, må du straks skylle området med mye vann. Hvis du får elektrolytt i øynene, må du straks oppsøke lege.

- Les anvisningene for batteriladeren og batteripakken nøye før du bruker utstyret.
- Under ladeprosessen skal strømmen som brukes, tilsvare laderens utstrøm.
- Utsett aldri laderen for fuktighet, regn eller vanndamp.
- Omgivelsestemperaturen må ikke overstige 40 °C.
- Slå av strømmen bare når batteripakken sitter i boksen eller er tatt ut av boksen.
- En defekt eller på annen måte skadet batteripakke skal kastes som miljøfarlig avfall. Lever batteriene på et gjenvinningsanlegg. Unngå å skade miljøet. Kast ikke batterier sammen med det vanlige husholdningsavfallet. Du må ikke forsøke å brenne batterier eller kaste dem i vann.

- Hvis strømkabelen blir skadet, må den kun skiftes ut av forhandleren eller en autorisert servicetekniker. Reparasjon må kun utføres av autorisert serviceverksted.
- Bruk kun batterier som er produsert av maskinens produsent.
- Hold laderens flater rene for støv og skitt.
- Sett batteripakken i laderen. Følg polaritetsanvisningene.
- Fjern alltid batteripakken før du utfører noe arbeid på maskinen. Når batteripakken ikke er i maskinen, må du dekke over kontaktene for å unngå kortslutning.
- Kast ikke batterier i vann eller åpen ild. Eksplosjonsfare! Forsøk ikke å åpne batteripakken. Beskytt batteriet mot støt.
- Batteripakken må aldri lades helt ut, og du bør lade det opp nå og da hvis du ikke skal bruke maskinen på en lang stund.
- Før du setter multitrimmeren til oppbevaring, bør du rengjøre den og olje inn klippebladet.

Symboler på multiklipperen

Symbol	Betydning
	Les bruksanvisningen nøye før bruk.
	Les bruksanvisningen nøye før bruk.
	Kniven stopper ikke umiddelbart.
	Bruk beskyttelsesklær.
	Bruk vernebriller.
	Utsett ikke maskinen for fuktighet.
	Maks. lydeffektsnivå, LWA.

TEKNISKE DATA

Spenning	3,6 V
Batteritype	1,3 Ah, Li-Ion
Ladetid	5 timer
Klippebredde	80 mm
Klippelengde	110 mm
Omdreiningstall	1000 o/min
Vekt	0,6 kg
	1,0 kg med håndtak
Målt lydeffektsnivå, LwA	86.4 dB(A)
Garantert lydeffektsnivå, LwA	90 dB(A)
Målt lydtrykksnivå, LpA	74.6 dB (A), K=3dB
Maks vibrasjonsnivå	1.63 m/s ² , K=1.5 m/s ²

Bruk alltid hørselsvern!

Den angitte verdien for vibrasjon, som er målt i henhold til standardiserte testmetoder, kan brukes til å sammenlikne ulike verktøy med hverandre og til en preliminær vurdering av eksponering.

ADVARSEL! Det faktiske vibrasjonsnivået under bruk av el-verktøy kan skille seg fra den angitte totalverdien, avhengig av hvordan verktøyet brukes. Finn derfor ut hvilke sikkerhetstiltak som er nødvendig for å beskytte brukeren, på grunnlag av en vurdering av eksponering under reelle driftsforhold (som tar hensyn til alle delene av arbeidsprosessen, som tiden når verktøyet er avslått, og når det kjøres på tomgang, utover igangsettingstiden).

BESKRIVELSE

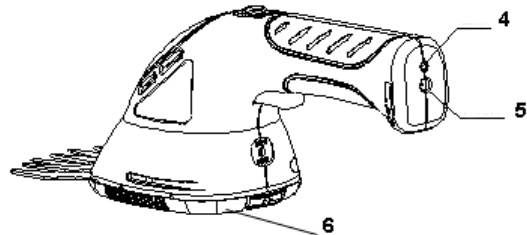
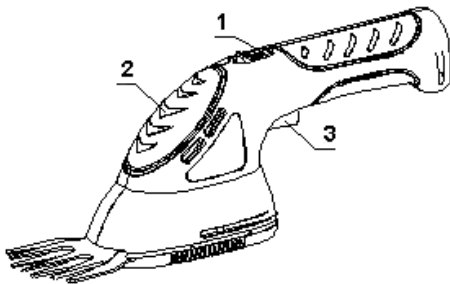

- | | |
|---------------------|---------------------|
| 1. Sikkerhetssperre | 4. Ladeindikator |
| 2. Batteriindikator | 5. Kontakt |
| 3. Strømbryter | 6. Beskyttelseslokk |

BRUK

Lading

Når batteriet lades, kan du ikke starte trimmeren. Batteriet lades på ca. 4 timer.

1. Kople laderen til trimmeren.
2. Kople laderen til strømuttaket. Trimmerens ladeindikator vil da lyse rødt.
3. Når ladeindikatoren lyser grønt, er batteriet fulladet.

Du oppnår best ladeytelse når temperaturen rundt batteriet er 18-24 °C. Du bør ikke lade batteriet hvis temperaturen er under +4 °C eller over 40 °C.

Montere hjulene

Før hjulholderen inn i sporene på trimmeren, figur 1. Du skal høre en klikkelyd når hjulene monteres riktig. Pass på så du ikke kommer borti strømbryteren når du monterer hjulene. Det kan føre til alvorlige skader.

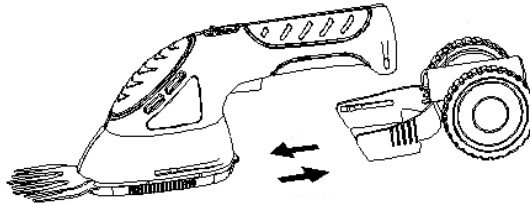

Figur 1

Montere teleskophåndtaket

Sett teleskophåndtaket i trimmeren, figur 2. Du skal høre en klikkelyd når håndtaket monteres riktig. Du kan stille håndtaket i ønsket vinkel mellom 0°-360°. Pass på så du ikke kommer borti strømbryteren når du monterer håndtaket. Det kan føre til alvorlige skader.

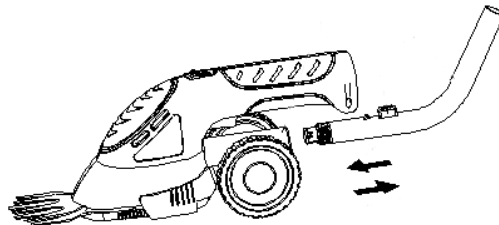

Figur 2

Klippe

1. Før sikkerhetssperren fremover.
2. Trykk inn strømbryteren.
3. Hvis batteriindikatoren lyser rødt, må trimmeren lades.

Klippe med teleskophåndtak

1. Hold teleskophåndtaket (3) med en hånd, og løsne justeringsmutteren (4), se figur 3.
2. Still inn riktig lengde på håndtaket, og trekk til justeringsmutteren.
3. Trykk sikkerhetssperren (1) fremover, og trykk inn strømbryteren (2).
4. Slipp sikkerhetssperren.

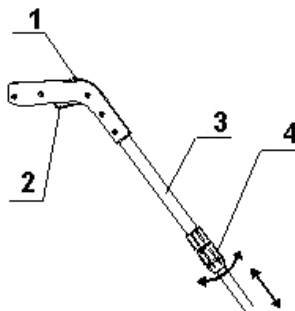

Figur 3

Skifte sakser

Saksene kan enkelt skiftes ut uten verktøy. Du må løsne dekselet () for å kunne skifte ut saksen.

Montere hekksaksen

1. Hold maskinen i en hånd. Før opp sperren for å løsne dekkelet.
2. Dra dekkelet bakover og opp.
3. Ta ut saksen.

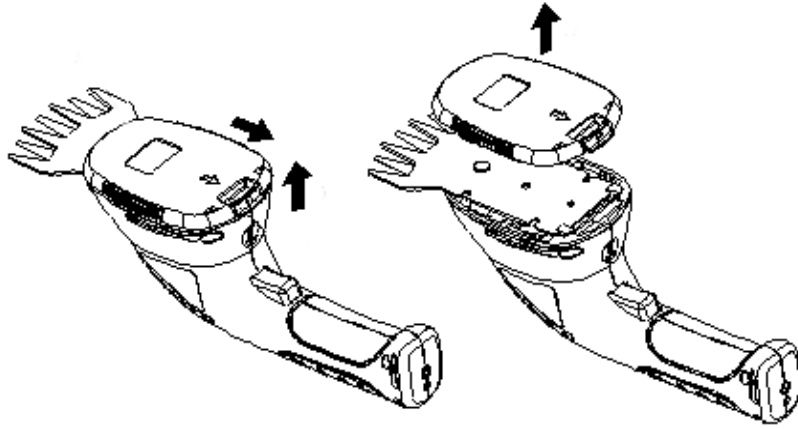

Figur 4

4. Pass på så det ikke kommer gress e.l. inn i trimmeren.
5. Vri vekselrevet slik at den midterste markeringslinjen peker ned eller opp, se figur 5. Sørg for at hekksaksens plastring plasseres rundt vekselrevets opphøyning, se figur 6.

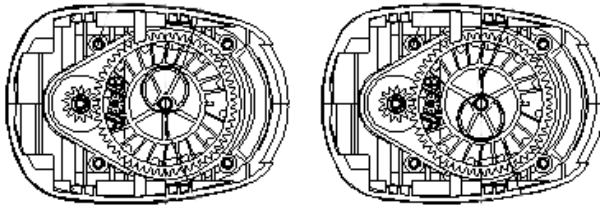

Figur 5

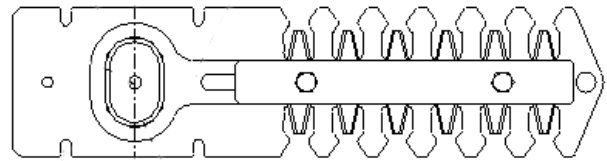

Figur 6

6. Tilpass de fire uttakene til trimmerens styrestift. Sørg for at vekselrevet monteres riktig mot plastringen.
7. Fest dekkelet over saksen.

Montere gressaksen

1. Løsne dekselet iht. beskrivelsen ovenfor.
2. Vri vekseldrevet slik at den midterste markeringslinjen peker til venstre, se figur 7. Sørg for at gressaksens plastring plasseres rundt vekseldrevets opphøyning, se figur 8.
3. Tilpass de fire uttakene til trimmerens styrestift. Sørg for at vekseldrevet monteres riktig mot plastringen.
4. Fest dekselet over saksen.

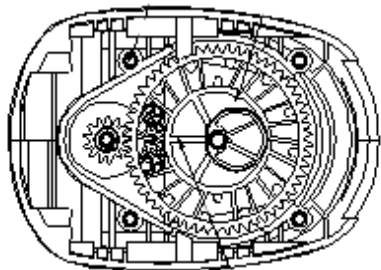

Figur 7

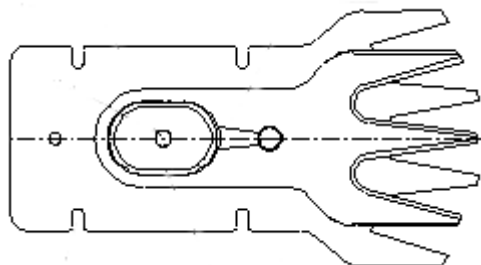

Figur 8

VEDLIKEHOLD

- Multitrimmeren må ikke skylles med vann.
- Etter hver gangs bruk må du rengjøre og smøre saksene. Ved kontinuerlig bruk skal saksene smøres under klippingen.

Med forbehold om trykkfeil og konstruksjonsendringer utenfor vår kontroll. Ved eventuelle problemer, kontakt vår serviceavdeling på telefon: 67 90 01 34.

Jula Norge AS, Solheimsveien 6-8, 1471 LØRENSKOG
www.jula.no



PRZEPISY BEZPIECZEŃSTWA**Przed użyciem uważnie przeczytaj instrukcję obsługi!**







- Utrzymuj miejsce pracy w czystości. Nieporządek w miejscu pracy zwiększa ryzyko wypadków.
- Nie narażaj urządzeń elektrycznych na działanie deszczu ani wilgoci i nie używaj ich w wilgotnych ani mokrych miejscach. Zapewnij dobre oświetlenie w miejscu pracy. Nie używaj urządzenia w pobliżu łatwopalnych cieczy czy gazów.
- Zabezpiecz się przed porażeniem prądem, unikając kontaktu z uziemionymi przedmiotami, takimi jak: przewody wodne, grzejniki, kuchenki i lodówki.
- Nie pozwalaj niepowołanym osobom dotykać urządzenia ani kabla zasilającego.
- Przechowuj urządzenie w miejscu suchym, zamkniętym, zabezpieczonym przed mrozem i niedostępnym dla dzieci.
- Nie przeciążaj urządzenia. Urządzenie pracuje wydajniej i bezpieczniej przy zalecanych obrotach i obciążeniach.
- Używaj właściwego narzędzia. Nie używaj urządzeń ani narzędzi do prac, do których nie są przeznaczone lub nie nadają się ze względu na rozmiar.
- Noś odpowiednie ubrania robocze. Nie noś luźnych ubrań, ozdób itp., które mogą zostać wciągnięte przez ruchome elementy urządzenia. Podczas prac na wolnym powietrzu używaj rękawic gumowych i obuwia antypoślizgowego. Jeśli masz długie włosy, używaj siatki ochronnej.
- Noś okulary ochronne. Używaj również maski przeciwpyłowej, jeśli podczas pracy wytwarza się dużo pyłu
- Nie pochylaj się zbyt do przodu. Upewnij się, że masz stabilną pozycję i nie stracisz równowagi.
- Konserwuj narzędzia i urządzenia. W celu osiągnięcia lepszej i bezpieczniejszej pracy dbaj o czystość i ostrość narzędzi obróbczych. Przestrzegaj instrukcji dotyczących konserwacji i wymiany akcesoriów. Zawsze dbaj, aby uchwyty były suche i wolne od oleju i tłuszczu.
- Regularnie sprawdzaj przycinarkę i kabel zasilający, zlecając w razie potrzeby naprawę uszkodzonych części autoryzowanemu warsztatowi serwisowemu. Zawsze dbaj, aby uchwyty były suche i wolne od oleju i tłuszczu.
- Przed przystąpieniem do prac serwisowych lub wymiany akcesoriów wyłącz urządzenie i odłącz je od zasilania.
- Przed włączeniem urządzenia sprawdź, czy usunięto z niego klucze do śrub i inne narzędzia.
- Unikaj niezamierzonego uruchomienia urządzenia. Nigdy nie przenoś urządzenia podłączonego do zasilania, trzymając palec na spuście. Przed podłączeniem urządzenia do gniazdka zawsze sprawdzaj, czy przełącznik jest wyłączony.
- Sprawdź, czy ewentualne przedłużacze używane np. podczas pracy na wolnym powietrzu są odpowiednio wymiarowane i przeznaczone do tego celu.
- Zwracaj uwagę na to, co robisz i kieruj się zdrowym rozsądkiem. Nie używaj urządzenia, jeśli nie możesz się skoncentrować.
- Sprawdź przed włączeniem, czy wszystkie urządzenia ochronne znajdują się na swoim miejscu i funkcjonują jak należy.
- Aby zapewnić bezproblemowe użytkowanie urządzenia, przed jego uruchomieniem upewnij się, że wszystkie ruchome części są całe i prawidłowo zamontowane. Jeżeli w instrukcji nie podano inaczej – uszkodzone części urządzenia powinny być naprawione lub wymienione w autoryzowanym warsztacie serwisowym. Także uszkodzone przełączniki powinny zostać wymienione przez autoryzowany serwis. Nie używaj urządzenia, jeśli przełącznik lub inny mechanizm przełączający nie funkcjonuje prawidłowo.
- Przycinarka wielofunkcyjna zgodna jest z odpowiednimi przepisami bezpieczeństwa. Napraw może dokonywać wyłącznie autoryzowany serwisant. W przeciwnym razie użytkownik może zostać narażony na zagrożenie bezpieczeństwa.
- Dla własnego bezpieczeństwa używaj wyłącznie części zamiennych wyszczególnionych w instrukcji obsługi lub zalecanych przez producenta urządzenia. Korzystanie z innych części prowadzi do zagrożenia bezpieczeństwa.
- Jeżeli przycinarka zatrzyma się z powodu zatkania trawą, należy zwolnić przełącznik przed usunięciem przedmiotu, który utknął.

Przepisy dotyczące akumulatora i ładowarki

Jeżeli w warunkach ekstremalnych dojdzie do wycieku kwasu z akumulatora, ważne jest, by unikać zetknięcia kwasu ze skórą. Jeżeli kwas dostanie się do skóry, obficie opłucz miejsce kontaktu wodą. Jeżeli dojdzie do kontaktu kwasu z oczami, niezwłocznie udaj się do lekarza.

- Przed użyciem urządzenia uważnie przeczytaj instrukcję obsługi ładowarki i pakietu akumulatorów.
- Nie narażaj ładowarki na działanie wilgoci, deszczu lub zalanie wodą.
- Temperatura otoczenia nie powinna przekraczać 40°C.
- Prąd wyłączaj, wyłącznie jeśli pakiet akumulatorów znajduje się w obudowie lub jeśli został z niej wyjęty.
- Wadliwe lub w jakikolwiek inny sposób uszkodzone pakiety akumulatorów należy zutylizować jako odpady niebezpieczne dla środowiska. Przekaż akumulatory do punktu zbiórki odpadów. Unikaj działań zagrażających środowisku. Nigdy nie utylizuj akumulatorów razem z odpadami domowymi. Nie próbuj podpalać akumulatorów ani wrzucać ich do wody.
- W razie uszkodzenia kabla zasilającego może on zostać wymieniony wyłącznie przez dystrybutora lub w autoryzowanym warsztacie serwisowym. Napraw może dokonywać wyłącznie autoryzowany serwis.
- Korzystaj wyłącznie z akumulatorów wykonanych przez producenta urządzenia.
- Dopilnuj, aby na ładowarce nie zbierał się kurz ani zanieczyszczenia.
- Włóż pakiet akumulatorów do ładowarki. Postępuj według wskazówek dotyczących polaryzacji.
- Zawsze wyciągaj pakiet akumulatorów, zanim wykonasz pracę związaną z urządzeniem. Gdy pakiet akumulatorów jest wyjęty, przykryj styki, aby uniknąć zwarcia.
- Nie wrzucaj akumulatorów do wody lub otwartego ognia. Istnieje ryzyko wybuchu! Nigdy nie próbuj otwierać pakietu akumulatorów. Chroń akumulator przed uderzeniami.
- Nigdy nie wyładowuj pakietu akumulatorów całkowicie, a jeśli przez dłuższy czas nie używasz urządzenia, ładuj go od czasu do czasu.
- Przed przechowywaniem należy wyczyścić przycinarkę i naoiliwić ostrze tnące.
- Regularnie sprawdzaj akumulator pod kątem uszkodzeń. Nie używaj przycinarki, jeśli akumulator jest uszkodzony.
- Akumulatora nie należy:
 - Otwierać.
 - Przechowywać w temperaturze pomiędzy 4–40°C.
 - Ładować za pomocą innej ładowarki niż dostarczona.
- Jeżeli akumulator zostanie uszkodzony i zacznie przeciekać:
 - Wytrzyj kwas szmatką.
 - Unikaj zabrudzenia skóry lub ubrań kwasem.
 - Jeżeli dotkniesz kwas akumulatora, splucz go i zneutralizuj łagodnym kwasem, takim jak sok cytrynowy lub ocet winny.
 - Jeśli kwas akumulatora dostanie się do oczu, przemywaj je wodą przez 10 minut i skontaktuj się z lekarzem.
- Akumulatora nie należy podpalać.
- Uszkodzonego akumulatora nie należy ładować.
- Nigdy nie podłączaj innych akumulatorów do ładowarki.

Symbole na przycinarce wielofunkcyjnej

Symbol	Znaczenie
	Przed użyciem uważnie przeczytaj instrukcję obsługi.
	Przed użyciem uważnie przeczytaj instrukcję obsługi.
	Nóż nie zatrzymuje się natychmiast.
	Noś odzież ochronną.
	Używaj okularów ochronnych.
	Nie narażaj urządzenia na działanie wilgoci.
	Maks. poziom mocy akustycznej, LWA.

DANE TECHNICZNE

Napięcie	3,6 V
Typ akumulatora	1,3 Ah, Li-Ion
Czas ładowania	4 godziny
Szerokość cięcia	80 mm
Długość cięcia	110 mm
Prędkość obrotowa	1000 obr./min
Masa	0,6 kg
	1,0 kg z uchwytem
Zmierzony poziom mocy akustycznej, LwA	86,4 dB(A)
Gwarantowany poziom mocy akustycznej, LwA	90 dB(A)
Poziomy ciśnienia akustycznego, LpA	74,6 dB (A), K = 3 dB
Maksymalny poziom drgań	1,63 m/s ² , K = 1,5 m/s ²

Zawsze używaj środków ochrony słuchu!

Deklarowana wartość drgań, która została zmierzona zgodnie ze standardową metodą testową, może zostać wykorzystana do porównania różnych narzędzi ze sobą oraz w celu dokonania wstępnej oceny narażenia się na działanie drgań.

OSTRZEŻENIE! Rzeczywisty poziom drgań podczas korzystania z elektronarzędzia, w zależności od sposobu posługiwania się nim, może różnić się od podanej wartości całkowitej. Dlatego należy zidentyfikować te środki zabezpieczające, które w oparciu o ocenę narażenia na oddziaływanie szkodliwych czynników w warunkach rzeczywistych (przy wzięciu pod uwagę wszystkich części cyklu roboczego, jak również czasu, w którym narzędzie jest wyłączone lub pracuje na biegu jałowym, poza czasem rozruchowym) wymagane są, aby chronić użytkownika.

OPIS

Przycinarka wielofunkcyjna

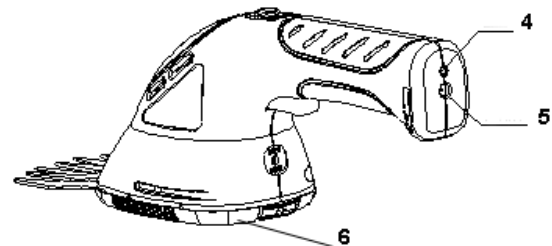
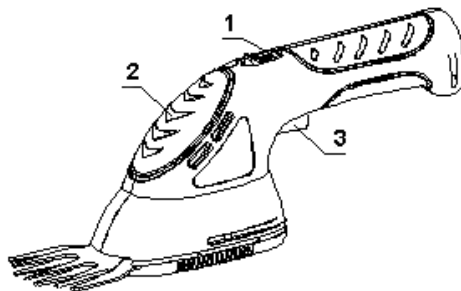

1. Blokada bezpieczeństwa
2. Wskaźnik akumulatora
3. Przełącznik

4. Dioda sygnalizująca ładowanie
5. Gniazdo
6. Pokrywa ochronna

OBSŁUGA

Ładowanie

Podczas ładowania akumulatora nie ma możliwości uruchomienia przycinarki. Akumulator ładuje się w ciągu około 4 godzin.

1. Podłącz ładowarkę do przycinarki.
2. Podłącz ładowarkę do gniazdka. Dioda sygnalizująca ładowanie świeci na czerwono.
3. Gdy dioda zacznie świecić na zielono, akumulator jest naładowany.

Najlepsza wydajność ładowania występuje w temperaturze 18–24°C. Nie ładuj akumulatora w temperaturach poniżej +4°C lub powyżej 40°C.

Montaż kół

Wsuń uchwyt kół w rowki przycinarki, rysunek 1. Gdy koła będą poprawnie zamontowane, usłyszysz kliknięcie. Dopilnuj, aby nie ruszać przełącznika podczas montażu kół. Może to spowodować poważne uszkodzenie.

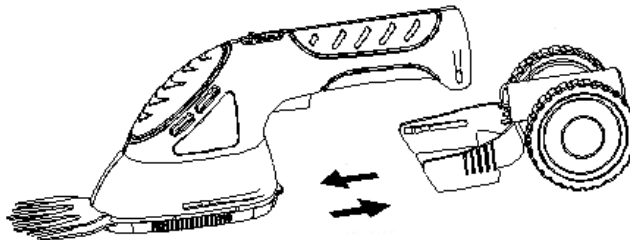

Rysunek 1

Montaż uchwytu teleskopowego

Umieść uchwyt teleskopowy w przycinarce, rysunek 2. Gdy uchwyt będzie poprawnie zamontowany, usłyszysz kliknięcie. Uchwyt można pochylać w stałych położeniach od 0° do 360°. Dopilnuj, aby nie ruszać przełącznika podczas montażu uchwytu. Może to spowodować poważne uszkodzenie.

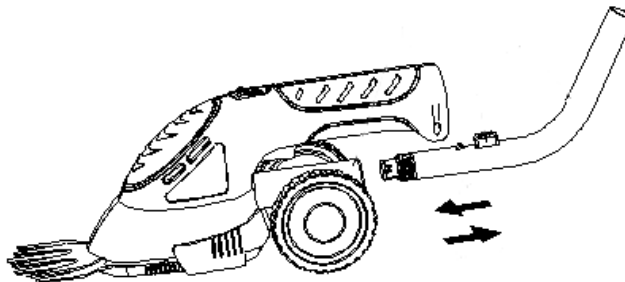

Rysunek 2

Przycinanie

1. Przetwórz blokadę bezpieczeństwa do przodu.
2. Naciśnij przełącznik.
3. Jeżeli wskaźnik akumulatora świeci na czerwono, przycinarka wymaga ładowania.

Przycinanie z uchwytem teleskopowym

1. Jedną ręką trzymaj uchwyt teleskopowy (3) i poluzuj nakrętkę regulującą (4), zobacz rysunek 3.
2. Ustaw odpowiednią długość uchwytu i dokręć nakrętkę regulującą.
3. Przesuń blokadę bezpieczeństwa (1) do przodu i wciśnij przełącznik (2).
4. Zwolnij blokadę bezpieczeństwa.

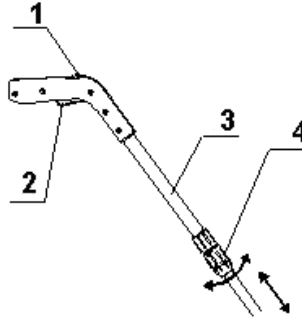

Rysunek 3

Wymiana nożyc

Nożyce można łatwo wymienić bez pomocy narzędzi. Aby wymienić nożyce, należy poluzować umieszczoną pod nimi pokrywę ochronną.

Montaż nożyc do żywopłotu

1. Trzymaj narzędzie w jednej ręce. Podnieś blokadę, aby poluzować osłonę, rysunek 4.
2. Przesuń osłonę do tyłu, a następnie podnieś.
3. Wyjmij nożyce.

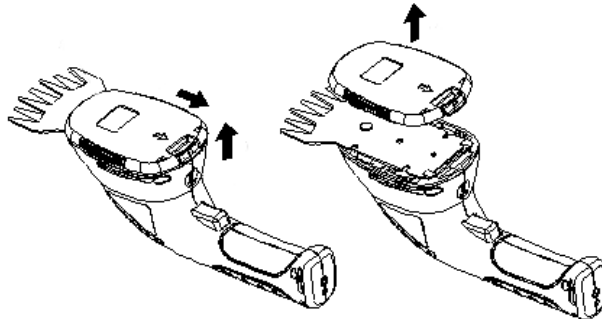

Rysunek 4

4. Sprawdź, czy do wnętrza przycinarki nie dostała się trawa itp.
5. Przekręć koło zębate, aby środkowa linia oznaczająca skierowana była w dół lub w górę, zobacz rysunek 5. Upewnij się, że plastikowy pierścień nożyc do żywopłotu umieszczony jest wokół podwyższenia koła zębatego, zobacz rysunek 6.

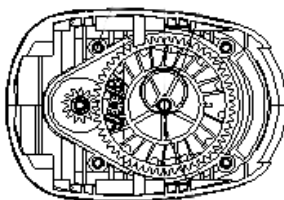

Rysunek 5

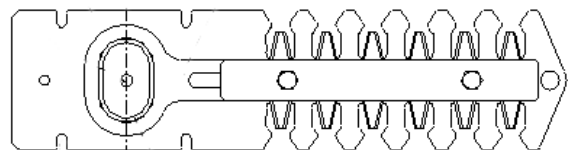
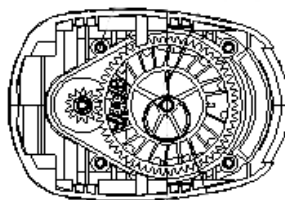

Rysunek 6

6. Dopasuj cztery wycięcia do sworzni prowadzących przycinarki. Dopilnuj, aby prawidłowo zamontować koło zębate w stosunku do plastikowego pierścienia.
7. Zamocuj osłonę nad nożycami.

Montaż nożyc do trawy

1. Poluzuj osłonę zgodnie z opisem powyżej.
2. Przekręć koło zębate, aby środkowa linia oznaczająca skierowana była w lewo, zobacz rysunek 7. Upewnij się, że plastikowy pierścień nożyc do trawy umieszczony jest wokół podwyższenia koła zębatego, zobacz rysunek 8.
3. Dopasuj cztery wycięcia do sworzni prowadzących przycinarki. Dopilnuj, aby prawidłowo zamontować koło zębate w stosunku do plastikowego pierścienia.
4. Zamocuj osłonę nad nożycami.

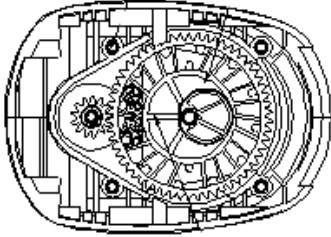

Rysunek 7

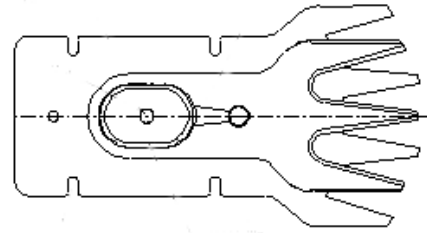

Rysunek 8

KONSERWACJA

- Przycinarki wielofunkcyjnej nie należy spłukiwać wodą.
- Po każdym użyciu należy wyczyścić i nasmarować nożyce. Podczas ciągłego użytkowania należy smarować nożyce na bieżąco.

Z zastrzeżeniem prawa do błędów w druku i zmian konstrukcyjnych, które są od nas niezależne. W razie ewentualnych problemów skontaktuj się telefonicznie z naszym działem obsługi klienta pod numerem: 801 600 500.

Jula Poland Sp. z o.o., ul. Malborska 49, 03-286 Warszawa, Polska
www.jula.pl

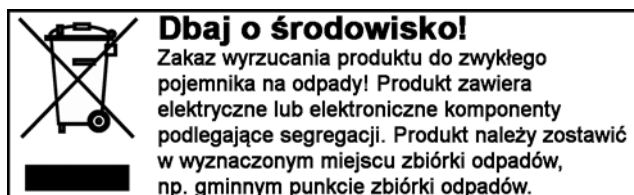

SAFETY INSTRUCTIONS

Read the Operating Instructions carefully before use!

- Keep the work area clean and tidy. Untidy work areas increase the risk of accidents and injuries.
- Do not expose power tools to rain or moisture and do not use them in damp or wet conditions. Ensure that the workplace is well lit. Do not use the machine near flammable liquids or gases.
- Protect yourself from electric shock by avoiding body contact with earthed objects such as water pipes, radiators, cookers and refrigerators.
- Do not allow unauthorised persons to touch the machine or power cord.
- Lock the machine away in a dry, frost-free place out of the reach of children.
- Do not overload the machine. The machine does the job better and safer when used at the speed and rate for which it was designed.
- Use the correct tool. Do not use machines or tools to do work for which they are not dimensioned or intended.
- Wear proper work clothes. Do not wear loose-fitting clothing, jewellery, etc. as these can get caught in moving parts. Wear rubber gloves and non-slip shoes when working outdoors. Wear a hair net if you have long hair.
- Wear eye protection. You must also wear a breathing mask if the work generates a lot of dust.
- Do not overreach. Keep a firm footing and a proper balance at all times.
- Maintain your machines and tools. Keep cutting tools clean and sharp to ensure better and safer work. Follow the instructions for the maintenance and replacement of accessories. Always keep the handles dry and free from oil and grease.
- Check the trimmer and power cord regularly and when necessary allow an authorised service centre to repair damaged parts. Always keep the handles dry and free from oil and grease.
- Switch off and unplug the machine from the mains supply before servicing it and replacing accessories.
- Check that spanners and other tools have been removed from the machine before starting it.
- Avoid accidental starting. Never carry a machine with your finger on the trigger when it is connected to the mains. Always make sure the power switch is in the OFF position before connecting the machine to the mains supply.
- Check that extension cords are dimensioned and designed for the intended purpose, e.g. for outdoor use.
- Pay attention to what you are doing and use your common sense. Do not use the machine if you cannot concentrate.
- Check before starting the machine that all the safety devices are in place and working properly.
- Check that all moving parts are in good condition and correctly fitted to ensure problem-free operation of the machine. Damaged parts must be repaired or replaced by an authorised service centre, unless otherwise recommended in these Operating Instructions. Defective switches must also be replaced by an authorised service centre. Do not use the machine if the power switch or other on/off mechanisms are not working properly.
- The multi trimmer complies with the applicable safety regulations. Repair work must only be performed by an authorised service centre. The user can otherwise be exposed to safety risks.
- For your own safety, only use spare parts specified in the Operating Instructions or recommended by the machine manufacturer. The use of other parts poses a safety hazard.
- If the multi trimmer stops because grass has fastened to it, release the switch first before trying to removing it.

Instructions for the battery and charger







If under extreme conditions the battery leaks battery acid it is important to avoid all skin contact. Rinse the affected area with plenty of water if you get battery acid on your skin. Seek medical attention immediately if you get battery acid in your eyes.

- Carefully read the instructions for the battery charger and battery pack before using the equipment.
- Never expose the charger to moisture, rain or splashing water.
- The ambient temperature must not exceed 40°C.
- Switch off the power only when the battery pack is in the box, or has been removed from the box.
- Defective or otherwise damaged battery packs must be discarded as environmentally hazardous waste. Hand in the batteries to a recycling centre. Help keep our environment safe and clean.

Never dispose of batteries with normal domestic waste. Do not attempt to incinerate batteries or throw them away in water.

- If the power cord becomes damaged, contact the dealer or an approved service centre to have it replaced. Repair work must only be performed by an authorised service centre.
- Only use batteries that have been produced by the machine manufacturer.
- Keep the surfaces on the charger free from dust and dirt.
- Insert the battery pack in the charger. Follow the polarity instructions.
- Always remove the battery pack before carrying out any work on the machine. When the battery pack is not in the machine, cover the terminals to avoid short-circuiting.
- Do not throw batteries into water or an open fire. Risk of explosion. Do not try to open the battery pack. Protect the battery from knocks and blows.
- Never allow the battery pack to become completely discharged; if you are not going to use the machine for a long period, charge the battery every now and then.
- Clean the multi trimmer and oil the blade before storing it.
- Check the battery regularly for damage. Do not use the trimmer if the battery is damaged.
- The battery must not be:
 - Opened.
 - Stored at temperatures over 40°C.
 - Charged with any other charger than the one supplied.
- If the battery becomes damaged and starts to leak:
 - Wipe off the battery acid with a cloth.
 - Avoid getting battery acid on your skin or clothes.
 - If you have come into contact with battery acid, rinse off and neutralise with a weak acid such as lemon juice or vinegar.
 - If you get battery acid in your eyes, rinse with water for 10 minutes and seek medical attention.
- The battery must not be incinerated.
- Do not attempt to charge a damaged battery.
- Never connect other batteries to the battery charger.

Symbols on the multi trimmer

Symbol	Meaning
	<p>Read the Operating Instructions carefully before use</p>
	<p>Read the Operating Instructions carefully before use</p>
	<p>The blade does not stop immediately</p>
	<p>Wear protective clothing</p>
	<p>Wear eye protection</p>
	<p>Do not expose the machine to moisture</p>
	<p>Max. sound power level, LwA</p>

TECHNICAL DATA

Voltage	3.6 V
Battery type	1.3 Ah, Li-Ion
Charging time	4 hours
Cutting width	80 mm
Cutting length	110 mm
Speed	1000 rpm
Weight	0.6 kg
	1.0 kg with handle
Measured sound power level, LwA	86.4 dB(A)
Guaranteed sound power level, LwA	90 dB(A)
Sound pressure level, LpA	74.6 dB(A), K=3 dB
Max. vibration level	1.63 m/s ² , K=1.5 m/s ²

Always wear ear protection!

The declared vibration value, which has been measured by a standardised test method, can be used to compare different tools with each other and for a preliminary assessment of exposure.

WARNING! The actual vibration level when using power tools may differ from the specified maximum value, depending on how the tool is used. It is therefore necessary to determine which safety precautions are required to protect the user, based on an estimate of exposure in actual operating conditions (taking into account all stages of the work cycle, e.g. the time when the tool is switched off and when it is idling, in addition to the start-up time).

DESCRIPTION

Multi trimmer

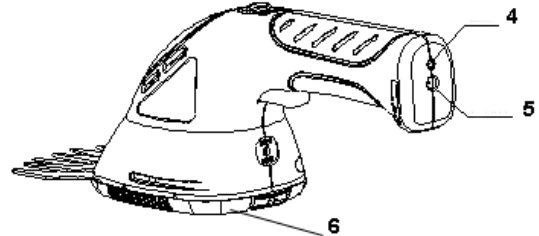
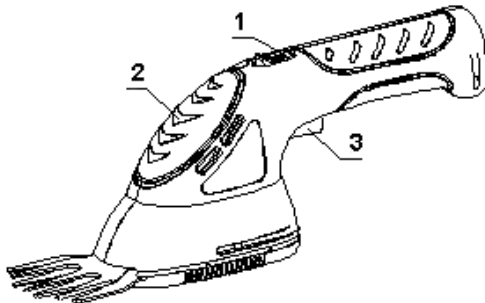

- | | | | |
|----|-------------------|----|--------------------|
| 1. | Safety switch | 4. | Charging indicator |
| 2. | Battery indicator | 5. | Socket |
| 3. | Power switch | 6. | Protective cover |

OPERATION

Charging

The trimmer cannot be started while the battery is charging. It takes about 4 hours to charge the battery.

1. Connect the charger to the trimmer.
2. Connect the charger to the mains supply. The charging indicator on the trimmer turns red.
3. When the charging indicator turns green the battery is fully charged.

For best charging results, the battery's ambient temperature should be 18-24°C. Do not charge the battery at temperatures below +4°C or above 40°C.

Fitting the wheels

Slide the wheel holder into the slot in the trimmer, figure 1. You hear a click when the wheels are correctly fitted. Be careful not to touch the power switch when fitting the wheels. This could cause serious injury.

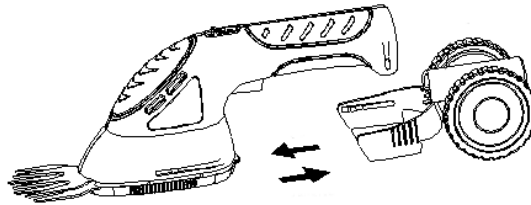

Figure 1

Fitting the telescopic handle

Put the telescopic handle in the trimmer, figure 2. You hear a click when the handle is correctly fitted. The handle can be angled in fixed positions from 0°-360°. Be careful not to touch the power switch when fitting the handle. This could cause serious injury.

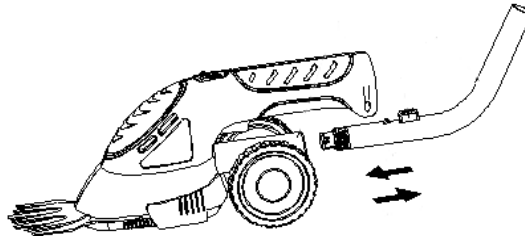

Figure 2

Trimming

1. Push the safety switch forward.
2. Press the power switch.
3. The trimmer will need charging if the battery indicator turns red.

Trimming with the telescopic handle

1. Hold the telescopic handle (3) with one hand and unscrew the adjusting nut (4), see figure 3.
2. Set the correct length on the handle, and tighten the adjusting nut.
3. Push the safety switch (1) forward and press the power switch (2).
4. Release the safety switch.

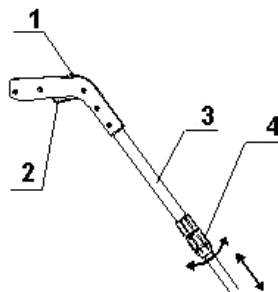

Figure 3

Replacing the shears

The shears can easily be replaced without using any tools. Release the protective cover under the shears to replace them.

Fitting the hedge shears

1. Hold the machine in one hand. Push the catch up to release the cover, figure 4.
2. Pull the cover back and then lift it straight up.
3. Remove the shears.

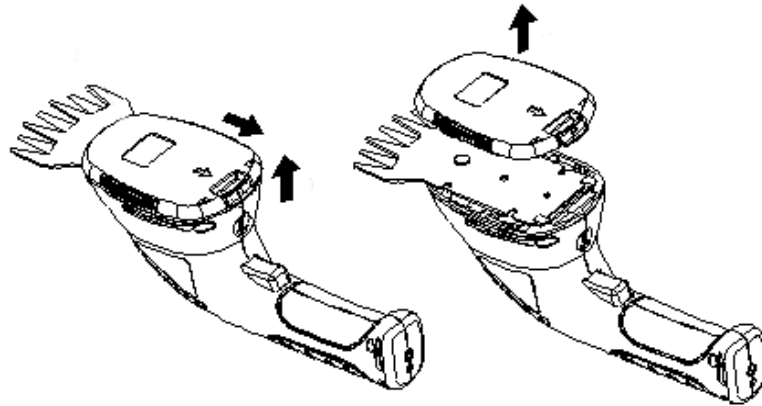

Figure 4

4. Check that no grass etc. gets into the trimmer.
5. Turn the cogwheel so that the marking in the middle points downwards or upwards, see figure 5. Make sure that the plastic ring on the hedge shears is placed around the raised part of the cogwheel, see figure 6.

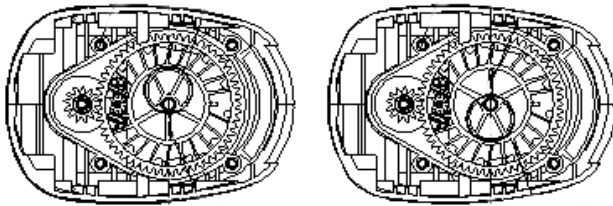

Figure 5

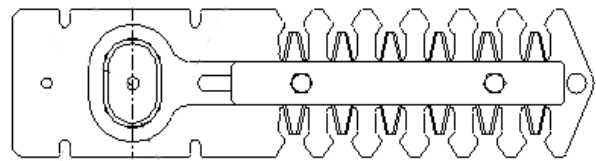

Figure 6

6. Align the four recesses to the guide pins on the trimmer. Make sure that the cogwheel fits correctly to the plastic ring.
7. Fix the cover over the shears.



**EC DECLARATION OF CONFORMITY
EG FÖRSÄKRAN OM ÖVERENSSTÄMMEELSE
EF SAMSVARSERKLÆRING
DEKLARACJA ZGODNOŚCI WE**



Jula Postorder AB, Box 363, SE-532 24 SKARA, SWEDEN

certify that the design and manufacturing of this product
intygat att konstruktion och tillverkning av denna produkt
bekrefter at konstruksjon og produksjon av dette produktet
oświadcza, że budowa i sposób produkcji niniejszego produktu



**Multi trimmer / Multitrimmer
Multitrimmer / Elektro-nożyce ogrodowe
N0E-3ET-3.6 3,6V**

**Item number / Artikelnummer / Artikkelnnummer / Numer artykułu
723-063**

conforms to the following directives and standards / överensstämmer med följande direktiv och standarder:
er i samsvar med følgende direktiver og standarder / są zgodne z następującymi dyrektywami i normami:

**Machinery Directive 2006/42/EC
Low Voltage Directive 2006/95/EC
Electromagnetic Compatibility 2004/108/EC
Outdoor Noise Directive 2000/14/EC, amended by 2005/88/EC**

**EN 60745-1:2009, EN 60745-2-15:2009, EN 62233:2008,
IEC 60335-2-94:2008, FprEN 60335-2-94:2009 (in parts), EN 62233:2008,
EN ISO10517:2009, EN 55014-1:2006, EN 55014-2:1997+A1:2001**

Measured sound power level on an equipment representative for this type: Uppmått ljudeffektivnivå på en utrustning som är representativ för denna typ: Mått lydeffektivnivå for utstyr som er representativt for vedkommende type: zmierzony poziom mocy akustycznej urządzenia reprezentatywnego dla danego typu:	Guaranteed sound power level: Garanterad ljudeffektivnivå: Garantert lydeffektivnivå: Gwarantowana moc akustyczna:	Conformity assessment procedure according to 2000/14/EC: Förfarande för bedömning av överensstämmelse enligt 2000/14/EC: Framgangsmåter for samsvarsvurdering iht. 2000/14/EC: Procedura oceny zgodności na podstawie dyrektywy 2000/14/WE:
86,4 dB(A)	90 dB(A)	Annex V / Bilaga V / Vedlegg V

This product was CE marked in year -08

Name and address of the person authorised to compile the technical file: Erik Svedén
Box 363, SE-532 37 Skara, Sweden

Skara 2010-12-10

Stefan Rundberg
PRODUCT MANAGER

Fitting the grass shears

1. Release the cover as described above.
2. Turn the cogwheel so that the marking in the middle points to the left, see figure 7. Make sure that the plastic ring on the grass shears is placed around the raised part of the cogwheel, see figure 8.
3. Align the four holes to the guide pins on the trimmer. Make sure that the cogwheel fits correctly to the plastic ring.
4. Fix the cover over the shears.

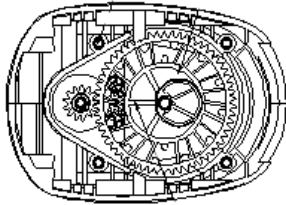

Figure 7

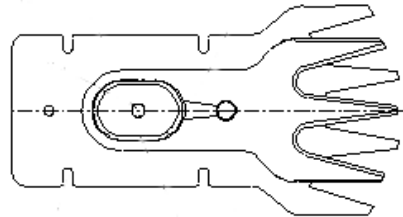

Figure 8

MAINTENANCE

- The multi trimmer must not be washed with water.
- Clean and lubricate the shears every time the machine has been used. Lubricate the shears during the trimming if the machine is used continuously for a long period.

Subject to printing errors and design changes over which we have no control. In the event of problems, please contact our service department.
www.jula.com

