

Menuett[®]

- SE** Bruksanvisning för råsaftcentrifug
- NO** Bruksanvisning for råsaftsentrifuge
- PL** Instrukcja obsługi sokowirówki
- EN** User Instructions for raw juice extractor

- SE** - Bruksanvisning i original
- NO** - Bruksanvisning i original
- PL** - Instrukcja obsługi w oryginale
- EN** - Operating instructions in original

Date of production: 2015-02-17

© Jula AB

SVENSKA	4
SÄKERHETSANVISNINGAR	4
TEKNISKA DATA	5
BESKRIVNING	5
HANDHAVANDE	6
Användning	6
Rengöring	7
UNDERHÅLL	7
NORSK	9
SIKKERHETSANVISNINGER	9
TEKNISKE DATA	10
BESKRIVELSE	10
HÅNTERING	11
Bruk	11
Rengjøring	12
VEDLIKEHOLD	12
POLSKI	14
ZASADY BEZPIECZEŃSTWA	14
DANE TECHNICZNE	15
OPIS	15
OBSŁUGA	16
Sposób użycia	16
Czyszczenie	17
KONSERWACJA	17
ENGLISH	19
SAFETY INSTRUCTIONS	19
TECHNICAL DATA	20
DESCRIPTION	20
HANDLING	21
Use	21
Cleaning	22
MAINTENANCE	22

SÄKERHETSANVISNINGAR

Läs bruksanvisningen noggrant innan användning!

Spara den för framtida behov.

- Den här apparaten kan användas av barn från åtta år och uppåt samt av personer med nedsatt fysisk, sensorisk eller mental förmåga eller personer som saknar erfarenhet och kunskap, om de ges handledning eller får instruktioner angående användning av apparaten. Rengöring och underhåll får inte utföras av barn, såvida de inte är äldre än åtta år och det sker under övervakning.
- Håll apparaten och dess sladd utom räckhåll för barn yngre än åtta år.
- Kontrollera att spänningsvärdet (i volt) på undersidan av råsaftcentrifugen stämmer överens med spänningen som används i ditt land innan du sätter i kontakten.
- Använd aldrig råsaftcentrifugen om elsladden, stickkontakten eller andra delar är skadade.
- Om elsladden är skadad ska den bytas ut av en auktoriserad verkstad eller av någon med lämpliga kvalifikationer.
- Råsaftcentrifugen är endast avsedd för hemmabruk.
- Förvaras oåtkomlig för barn. Var särskilt försiktig om barn är i närheten då råsaftcentrifugen används.
- Lämna aldrig råsaftcentrifugen utan uppsikt när den är i bruk.
- Använd aldrig några tillbehör eller delar från andra tillverkare som inte uttryckligen rekommenderas. Om du gör det upphör garantin att gälla.
- Ställ råsaftcentrifugen på en jämn och plan yta när du ska använda den. Placera den aldrig på eller i närheten av en varm yta, t.ex. en kokplatta.
- Varje gång du ska använda råsaftcentrifugen ska du först kontrollera rivfiltret. Är rivfiltret sprucket eller skadat ska du inte använda råsaftcentrifugen, utan kontakta en auktoriserad serviceverkstad.
- Se till att alla delar är korrekt monterade innan du startar råsaftcentrifugen.
- Om råsaftcentrifugen är välfylld ska du inte använda den mer än två minuter i taget. När du har stängt av råsaftcentrifugen genom att vrida ratten till "0" ska du låta den svalna helt innan du ställer undan den.
- Stick aldrig ned fingrarna eller något föremål i matningsröret medan råsaftcentrifugen är i bruk. Enbart påmataren får användas för detta.

- Öppna inte låsspaken förrän du har stängt av råsaftscentrifugen och rivfiltret har stannat helt.
- Ta inte bort fruktköttsbehållaren medan du använder råsaftscentrifugen.
- Rör aldrig knivarna i botten på rivfiltret.
- Dra alltid ut stickkontakten när du inte ska använda maskinen mer.
- Sänk inte ned motorenheten i vatten eller annan vätska. Skölj heller inte av den.
- Lägg frukten i matningsröret med den smalaste delen av frukten först. Använd påmataren för att långsamt pressa frukten nedåt.

TEKNISKA DATA

Vikt	3 kg
Kannans volym	0.7 l
Motor	500 W

BESKRIVNING

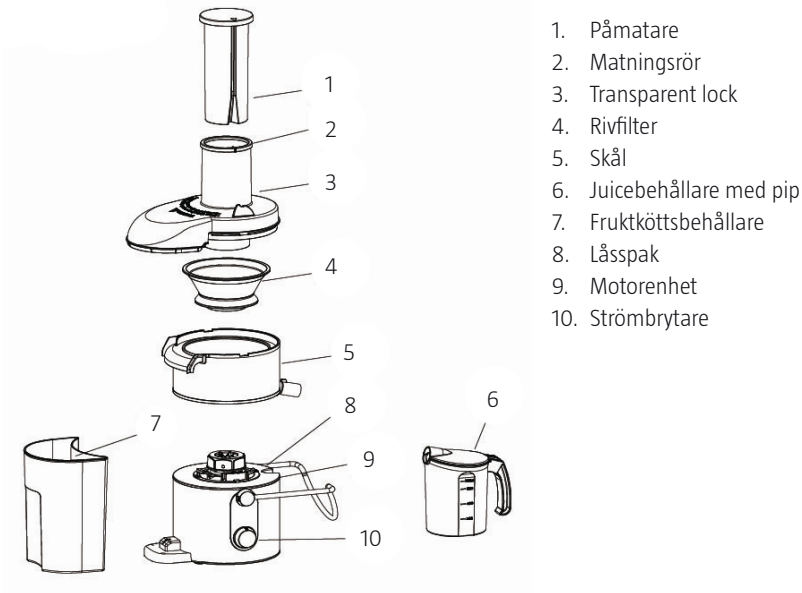

HANDHAVANDE

ANVÄNDNING

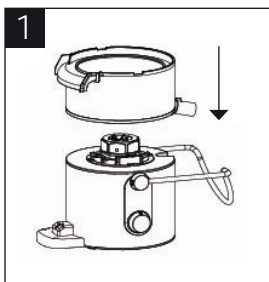

Sätt skålen på motorenheten.



Sätt rivfiltret på skålen och tryck ned det tills det klickar på plats.

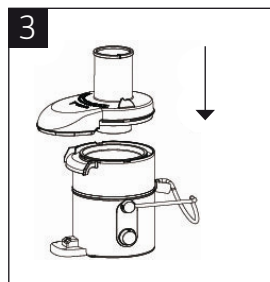

Sätt dit det transparenta locket.

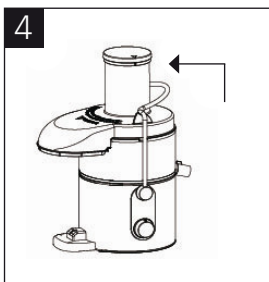

Skjut låsarmen framåt tills den klickar fast i hållarna uppe på locket. Om låsarmen inte är korrekt framskjuten startar inte motorn av säkerhetsskäl.

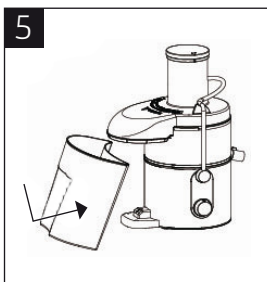

Placera fruktköttsbehållaren under fruktköttsöppningen genom att luta den något framåt.

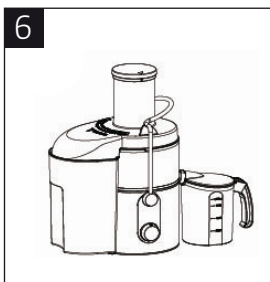

Placera påmataren i matningsröret och kom ihåg att placera juicebehållaren under juicepipen innan du startar pressen. Sätt in stickkontakten i vägguttaget och vrid strömbrytarvredet till "1".

OBS!

- Ta först bort fröhus och kärnor om du tänker använda frukt och bär som exempelvis persikor, aprikoser, plommon eller körsbär.
- Skala frukter som har hårda eller oätliga skal.
- Tryck inte för hårt med påmataren.
- Om låsarmen inte är korrekt framskjuten startar inte motorn av säkerhetsskäl.

RENGÖRING

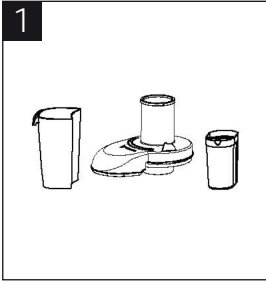

Rengör dessa delar med vatten.

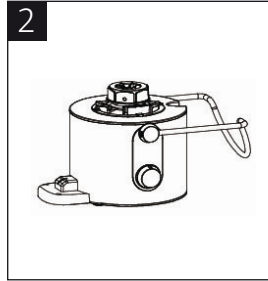

Torka av motorenheten med en torr trasa. Sänk aldrig ned motorenheten i vatten, och skölj den heller inte under rinnande vatten.

1. Stäng av råsaftcentrifugen, dra ut stickkontakten ur vägguttaget och vänta tills rivfiltret har slutat snurra.
2. Ta loss de smutsiga delarna från motorenheten i följande ordning:
 - Tryck låsspaken nedåt.
 - Ta bort fruktköttsbehållaren.
 - Ta bort påmataren.
 - Ta bort det transparenta locket.
 - Ta bort rivfiltret.

UNDERHÅLL

OBS!

- Plasten kan missfärgas av färgstarka frukter och grönsaker. Undvik detta genom att skölja delarna direkt efter användning.
- Använd aldrig rengöringsmedel med slipande egenskaper, skursvamp, aceton, tvättsprit eller liknande för att rengöra råsaftcentrifugen.
- Diska alla delar (utom motorenheten) med ett mildt diskmedel och torka dem med en mjuk handduk.
- Använd aldrig starka, slipande eller korroderande rengöringsmedel. Sådana skadar råsaftcentrifugens delar.
- Knivarna är mycket vassa. Var försiktig när du diskar rivfiltret, även när du använder en diskborste.
- Vänta tills alla delar har torkat ordentligt. Förvara dem sedan på en ren och torr plats.

Rätten till ändringar förbehålles. Vid eventuella problem, kontakta vår serviceavdelning på telefon 0200-88 55 88.

Jula AB, Box 363, 532 24 SKARA

www.jula.se

	<p>Värna om miljön!</p> <p>Får ej slängas bland hushållssopor!</p> <p>Denna produkt innehåller elektriska eller elektroniska komponenter som skall återvinnas.</p> <p>Lämna produkten för återvinning på anvisad plats, till exempel kommunens återvinningsstation.</p>
-------------------------------------------------------------------------------------	--------------------------------------------------------------------------------------------------------------------------------------------------------------------------------------------------------------------------------------------------------------------------------

SIKKERHETSANVISNINGER

Les bruksanvisningen nøye før bruk!

Ta vare på den for fremtidig bruk.

- Dette apparatet kan brukes av barn fra 8 år og over og personer med reduserte fysiske, følelsesmessige eller mentale evner, eller mangel på erfaring og kunnskap hvis de har fått opplæring eller instruksjon i bruk av apparatet. Rengjøring og vedlikehold skal ikke utføres av barn med mindre de er eldre enn 8 år og er under tilsyn.
- Hold apparatet og ledningen som hører til unna barn under 8 år.
- Kontroller at spenningen (i volt) på undersiden av råsaftsentrifugen stemmer overens med spenningen som brukes i ditt land før du setter inn kontakten.
- Råsaftsentrifugen må ikke brukes hvis ledningen, støpselet eller andre deler er skadet.
- Hvis ledningen er skadet, må den skiftes ut av en autorisert elektriker eller andre med tilsvarende kvalifikasjoner.
- Råsaftsentrifugen er bare beregnet til privat bruk.
- Oppbevares utilgjengelig for barn. Vær spesielt forsiktig hvis barn er i nærheten når råsaftsentrifugen brukes.
- Ikke forlat råsaftsentrifugen uten tilsyn når den er slått på.
- Aldri bruk noe tilbehør eller deler fra andre produsenter som ikke er uttrykkelig anbefalt. Garantien bortfaller hvis dette ikke følges.
- Still råsaftsentrifugen på en jevn, og plan flate når du skal bruke den. Aldri plasser den på, eller i nærheten av en varm flate, f.eks. en kokeplate.
- Hver gang du skal bruke råsaftsentrifugen må du først kontrollere rivefilteret. Hvis rivefilteret er sprukket eller skadet må du ikke bruke råsaftsentrifugen, men ta kontakt med et autorisert serviceverksted.
- Pass på at alle deler er riktig montert før du starter råsaftsentrifugen.
- Hvis råsaftsentrifugen er velfylt må du ikke bruke den i mer enn to minutter ad gangen. Når du har skrudd av råsaftsentrifugen ved å dreie rattet til "0", må du la de avkjøles før du setter den bort.
- Aldri stikk fingrene eller noe annet ned i innmatingsrøret mens råsaftsentrifugen er i bruk. Bare materen må brukes til dette.
- Ikke åpne låsespaken før du har skrudd av råsaftsentrifugen og rivefilteret

har stanset helt.

- Ikke ta av fruktkjøttbeholderen mens du bruker råsftsentrifugen.
- Aldri rør knivene i bunnen på rivefilteret.
- Ta alltid ut støpselet når du ikke skal bruke maskinen mer.
- Ikke senk motorenheten ned i vann eller annen væske. Du må ikke skylle av den heller.
- Legg frukten i innmatingsrøret med den smaleste delen av frukten først. Bruk innmateren for å presse frukten sakte ned.

TEKNISKE DATA

Vekt	3 kg
Kannens volum	0,7 l
Motor	500 W

BESKRIVELSE

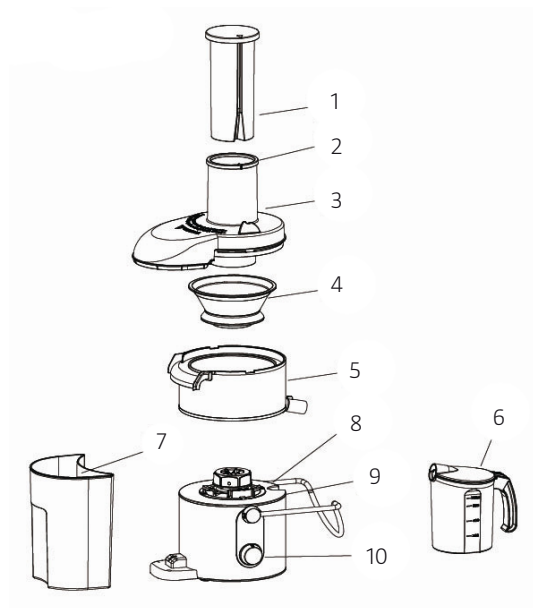

1. Innmater
2. Innmatingsrør
3. Gjennomsiktig lokk
4. Rivefilter
5. Beholder
6. Juicebeholder med helletut
7. Fruktkjøttbeholder
8. Låsespak
9. Motorenhet
10. Strømbryter

HÅNTERING

BRUK

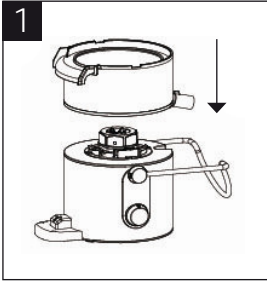

1 Sett skålen på motorenheten.



2 Sett rivefilteret på skålen og trykk det ned til det klikker på plass.

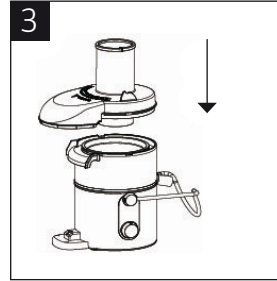

3 Sett på plass det gjennomsiktige lokket.

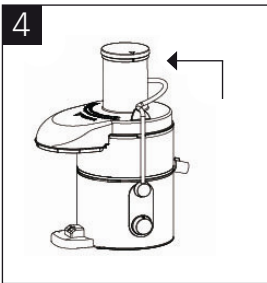

4 Skyv låsearmen oppover for å låse fast lokket. Av sikkerhetshensyn starter ikke motoren hvis låsearmen ikke er i riktig posisjon.

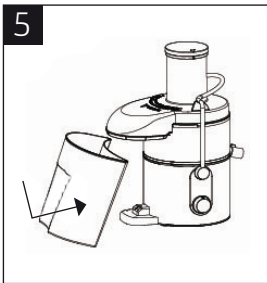

5 Plasser fruktkjøttbeholderen under fruktkjøttåpningen ved å lene den litt fremover.

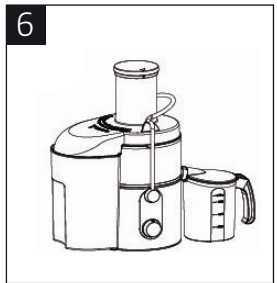

6 Plasser stapperen i materøret og husk å plassere juicebeholderen under hulletuten før du starter pressen. Sett inn støpselet i stikkontakten og sett strømbryteren på stilling «1».

OBS!

- Ta først ut steinene og kjerner når du planlegger å bruke frukt og bær som for eksempel fersken, aprikoser, plommer eller kirsebær.
- Skrell frukt med hardt eller uspiselig skall.
- Ikke trykk for hardt på innmateren.
- Av sikkerhetshensyn starter ikke motoren hvis låsearmen ikke er i riktig posisjon.

RENGJØRING

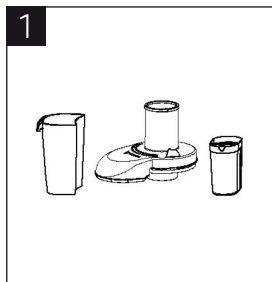

Gjør disse delene rent med vann.

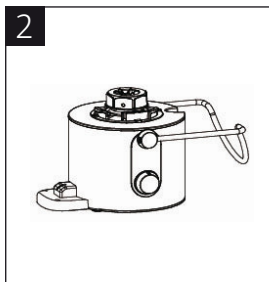

Tørk av motorenheten med en tørr klut. Aldri senk motorenheten ned i vann, og heller ikke skyll den under rennende vann.

1. Skru at råsaftsentrifugen, trekk ut støpselet av veggkontakten og vente til rivefilteret har sluttet å rotere.
2. Løsne de skitne delene fra motoren i denne rekkefølgen:
 - Trykk låsespaken nedover.
 - Ta ut fruktkjøttbeholderen.
 - Ta av innmateren.
 - Ta av det gjennomsiktige lokket.
 - Ta av rivefilteret.

VEDLIKEHOLD

OBS!

- Plasten kan misfarges av fargesterk frukt og grønnsaker. Unngå dette ved å skylle av delene rett etter bruk.
- Aldri bruk rengjøringsmiddel som sliper, skrubbesvamp, aceton, rensesprit eller lignende for å gjøre rent råsaftsentrifugen.
- Vask opp alle deler (utenom motoren) med et mildt oppvaskmiddel og tørk med et mykt håndkle.
- Aldri bruk sterke, slipende eller korroderende rengjøringsmidler. Disse skader delene til råsaftsentrifugen.
- Knivene er svært skarpe. Vær forsiktig når du vasker opp rivefilteret, også når du bruker en oppvaskkost.
- Vent til alle deler har tørket skikkelig. Etterpå må de oppbevares på et rent og tørt sted.

Med forbehold om endringer. Ved eventuelle problemer kan du kontakte vår serviceavdeling på telefon 67 90 01 34.

Jula Norge AS, Solheimsveien 6–8, 1471 LØRENSKOG

www.jula.no



Verne om miljøet!

Må ikke kastes sammen med husholdningsavfallet!

Dette produktet inneholder elektriske eller elektroniske komponenter som skal gjenvinnes.

Lever produkt till gjenvinning på anvist sted, f.eks. kommunens miljøstasjon.

ZASADY BEZPIECZEŃSTWA

Przed użyciem uważnie przeczytaj instrukcję obsługi!

Zachowaj ją w celu wykorzystania w przyszłości.

- Dzieci w wieku 8 lat i starsze oraz osoby o ograniczonej sprawności ruchowej, sensorycznej lub umysłowej, a także osoby nieposiadające należytego doświadczenia lub wiedzy mogą korzystać z urządzenia pod warunkiem, że znajdują się pod nadzorem lub otrzymały odpowiednie wytyczne. Czyszczenie i konserwacja nie mogą być wykonywane przez dzieci, chyba że są one w wieku 8 lat lub starsze i znajdują się pod nadzorem.
- Urządzenie wraz z przewodem należy trzymać w miejscu niedostępnym dla dzieci w wieku poniżej 8 lat.
- Przed podłączeniem do zasilania sprawdź, czy wartość napięcia (w woltach) na spodzie sokowirówki zgadza się z napięciem wykorzystywanym w Twoim kraju.
- Nigdy nie używaj sokowirówki, jeśli kabel, wtyczka lub inne części są uszkodzone.
- Jeśli kabel jest uszkodzony, powinien zostać wymieniony przez autoryzowany warsztat lub osobę o odpowiednich kwalifikacjach.
- Sokowirówka jest przeznaczona wyłącznie do użytku domowego.
- Przechowywać w miejscu niedostępnym dla dzieci. Zachowuj szczególną ostrożność, jeśli podczas używania sokowirówki w pobliżu znajdują się dzieci.
- Nigdy nie pozostawiaj włączonej sokowirówki bez nadzoru.
- Nigdy nie używaj akcesoriów ani części pochodzących od innego producenta, jeśli nie zostało to wyraźnie zalecane. W przeciwnym razie gwarancja przestanie obowiązywać.
- W celu użycia ustaw sokowirówkę na równej i płaskiej powierzchni. Nigdy nie umieszczaj jej w pobliżu gorącej powierzchni, np. płyty grzewczej.
- Przed każdym użyciem sprawdzaj filtr. Jeśli filtr jest pęknięty lub uszkodzony, nie używaj sokowirówki, tylko skontaktuj się z autoryzowanym warsztatem serwisowym.
- Przed uruchomieniem sokowirówki upewnij się, że wszystkie części są poprawnie zamontowane.
- Jeśli sokowirówka jest całkiem wypełniona, nie używaj jej dłużej niż 2 minuty pod rząd. Po wyłączeniu sokowirówki, czyli przekręceniu pokrętła na „0”, odczekaj, aż całkowicie ostygnie, zanim ją schowasz.

- Podczas użytkowania sokowirówki nigdy nie wkładaj palców ani żadnych przedmiotów w lej wsadowy. Do tego służy wyłącznie popychacz.
- Nie otwieraj dźwigni blokowania, dopóki nie wyłączysz sokowirówki, a filtr całkowicie się nie zatrzyma.
- Nie wyjmuj pojemnika na miąższ podczas użytkowania sokowirówki.
- Nie dotykaj noży na dnie filtra.
- Po zakończeniu użytkowania urządzenia zawsze wyjmij wtyczkę z gniazdka.
- Nie zanurzaj korpusu silnika w wodzie ani innych płynach. Nie ołtukuj go.
- Włóż owoce najcieńszym końcem do leja wsadowego. Użyj popychacza, aby je powoli docisnąć.

DANE TECHNICZNE

Masa	3 kg
Pojemność dzbanka	0,7 l
Silnik	500 W

OPIS

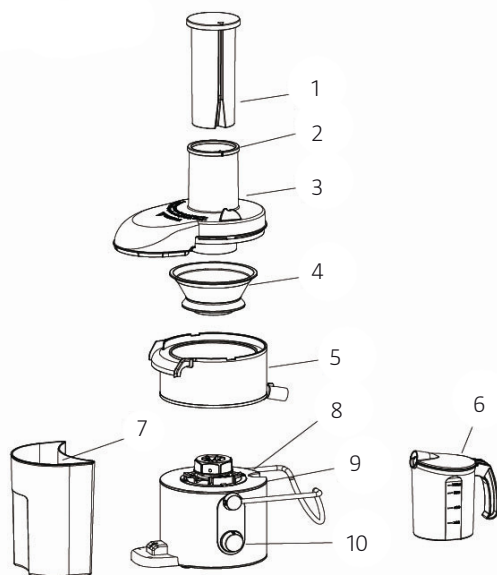

1. Popychacz
2. Lej wsadowy
3. Przezroczysta pokrywa
4. Filtr
5. Miska
6. Zbiornik na sok z dzióbkiem
7. Zbiornik na miąższ
8. Dźwignia blokująca
9. Korpus silnika
10. Przetąącznik

OBŚŁUGA

SPOSÓB UŻYCIA

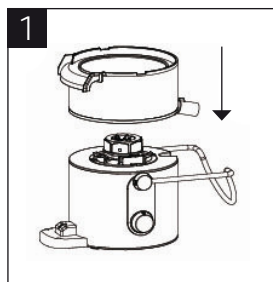

Założ miskę na korpus silnika.



Założ filtr na miskę i dociśnij, aż zatrzaśnie się na miejscu.

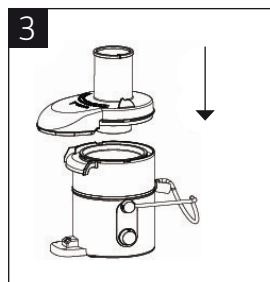

Założ na nią przezroczystą pokrywę.

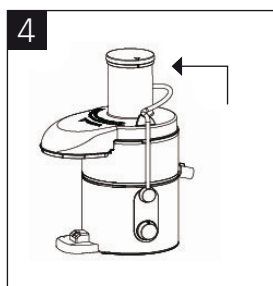

Przesuń ramiona blokujące w górę, aby zablokować pokrywę.

Jeśli ramię blokujące nie zostało prawidłowo zamocowane, silnik nie uruchomi się ze względów bezpieczeństwa.

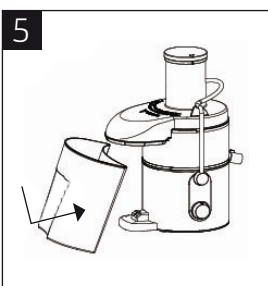

Umieść pojemnik pod otworem na miąższ, przechylając go nieco do przodu.

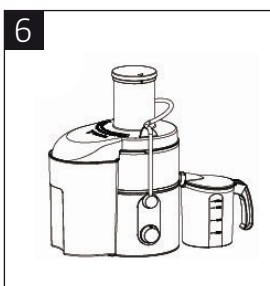

Umieść popychacz we wlocie. Pamiętaj, aby umieścić dziobek na zbiorniku na sok przed rozpoczęciem wyciskania. Włóż wtyk do gniazda i przekręć przełącznik do położenia „1”.

UWAGA!

- W przypadku owoców, takich jak brzoskwinie, morele, śliwki czy wiśnie najpierw usuń z nich pestki i gniazdo nasienne.
- Owoce z twardą lub niejadalną skórką należy obrać.
- Nie dociskaj zbyt mocno popychaczem.
- Jeśli ramię blokujące nie zostało prawidłowo zamocowane, silnik nie uruchomi się ze względów bezpieczeństwa.

CZYSZCZENIE

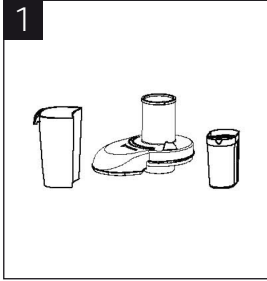

Wyczyść te części wodą.

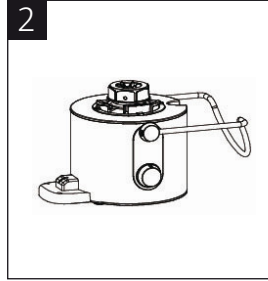

Wytrzyj korpus silnika suchą szmatką. Nigdy nie zanurzaj korpusu silnika w wodzie, nie płucz go także pod bieżącą wodą.

1. Wyłącz sokowirówkę, wyjmij wtyczkę z gniazdka i odczekaj, aż filtr przestanie się obracać.
2. Zdejmij brudne części z korpusu silnika w następującej kolejności:
 - Przesuń dźwignię blokowania w dół.
 - Zdejmij pojemnik na miąższ.
 - Zdejmij popychacz.
 - Zdejmij przezroczystą pokrywę.
 - Zdejmij filtr.

KONSERWACJA

UWAGA!

- Tworzywo może się zabarwić od owoców i warzyw. Można tego uniknąć, opłukując części bezpośrednio po użyciu.
- Do czyszczenia sokowirówki nigdy nie używaj środków czyszczących o właściwościach ściernych, gąbki do szorowania, acetonu, spirytusu do odkażania itp.
- Umyj wszystkie części (z wyjątkiem korpusu silnika) łagodnym płynem do mycia naczyń i wytrzyj je miękkim ręcznikiem.
- Nigdy nie używaj silnych środków czyszczących o właściwościach ściernych lub korozyjnych. Mogą one uszkodzić części sokowirówki.
- Ostrza są bardzo ostre. Zachowuj ostrożność podczas mycia filtra, nawet jeśli używasz do tego szczoteczki.
- Odczekaj, aż wszystkie części całkowicie wyschną. Przechowuj je w czystym i suchym miejscu.

Z zastrzeżeniem prawa do zmian. W razie ewentualnych problemów skontaktuj się telefonicznie z naszym działem obsługi klienta pod numerem: 801 600 500.

Jula Poland Sp. z o.o., ul. Malborska 49, 03-286 Warszawa, Polska

www.jula.pl



DBAJ O ŚRODOWISKO!

Nie wyrzucaj zużytego produktu wraz z odpadami komunalnymi!

Produkt zawiera elektryczne lub elektroniczne komponenty mogące być zagrożeniem dla środowiska.

Produkt należy oddać do odpowiedniego punktu składowania lub przynieść go do jednego ze sklepów gdzie przy zakupie nowego sprzętu bezpłatnie przyjmimy stary tego samego rodzaju i w tej samej ilości.

SAFETY INSTRUCTIONS

Read the operating instructions carefully before use

Save these instructions for future reference.

- This appliance can be used by children aged from 8 years and above and persons with reduced physical, sensory or mental capabilities or lack of experience and knowledge if they have been given supervision or instruction concerning use of the appliance in a safe way and understand the hazards involved. Children shall not play with the appliance. Cleaning and user maintenance shall not be made by children unless they are older than 8 and supervised.
- Keep the appliance and its cord out of reach of children less than 8 years.
- Check that the voltage rating (in volts) on the bottom of the raw juice extractor complies with the voltage used in your country before inserting the plug.
- Never use the raw juice extractor if the electric cable, plug or other components are damaged.
- If the electric cable is damaged, it must be replaced by an authorised service workshop or similarly qualified person.
- The raw juice extractor is only intended for private domestic use.
- Keep out of the reach of children. Be especially careful if children are close by when the raw juice extractor is being used.
- Never leave the raw juice extractor unattended while it is in use.
- Never use any accessories or parts from other manufacturers which have not been expressly recommended. If you do so, your guarantee will become null and void.
- When using the raw juice extractor, place it on an even and level surface. Do not place it on or near a hot surface, such as a hot cooker plate.
- The shredding filter must be inspected before the raw juice extractor is used. Do not use the raw juice extractor if the shredding filter is cracked or damaged. Contact instead an authorised service workshop.
- Make sure that all parts are correctly installed before starting the raw juice extractor.
- If the raw juice extractor is well-filled, do not use it for more than two minutes at a time. When you have turned the raw juice extractor off by turning the knob to "0", let it cool down before putting it away.
- Never stick your fingers or any other object in the feed tube while the raw juice

extractor is being used. Only the feed tube pusher may be used for this purpose.

- Do not open the locking lever until you have turned off the raw juice extractor and the shredding filter has completely stopped.
- Do not remove the pulp container while using the raw juice extractor.
- Do not touch the cutting blades in the base of the shredding filter.
- Always unplug the appliance after use.
- Never immerse the motor unit in water or any other liquid. Do not rinse it off either.
- Place the fruit in the feed tube with the narrowest part of the fruit first. Use the feed tube pusher to slowly press the fruit downwards.

TECHNICAL DATA

Weight	3 kg
Jug volume	0.7 L
Motor	500 W

DESCRIPTION

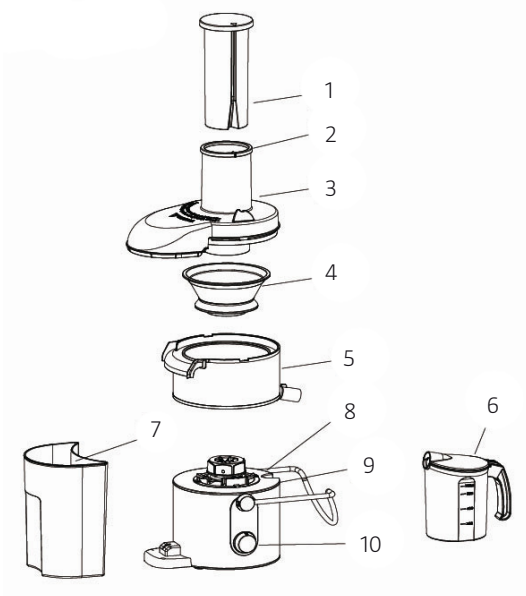

1. Feed tube pusher
2. Feed tube
3. Transparent cover
4. Shredding filter
5. Bowl
6. Juice container with spout
7. Pulp container
8. Locking lever
9. Motor unit
10. Power switch

HANDLING

USE

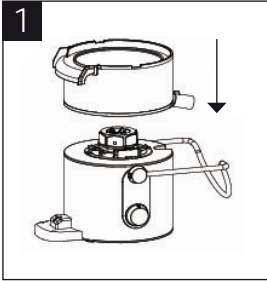

Place the bowl on the motor unit.



Place the shredding filter on the bowl and press downwards until it clicks into place.

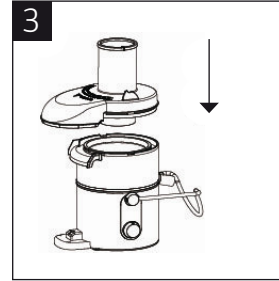

Put the transparent cover in place.

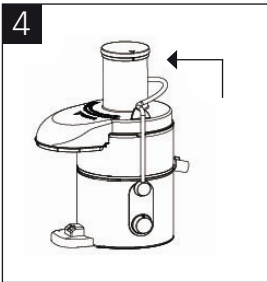

Push the locking lever upwards to lock the cover in place.
For safety reasons the motor will not start unless the locking lever is properly pushed forward.

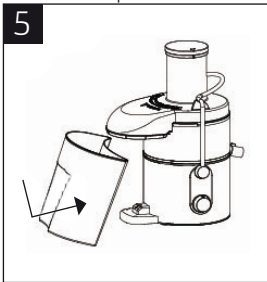

Place the pulp container under the opening for the pulp container by tilting it forwards slightly.

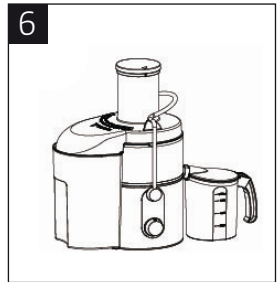

Put the feeder in the feed tube and remember to put the juice container under the juice spout before starting the press. Plug the plug into the power point and turn the power switch to "1".

CAUTION

- Remove fruit seeds and stones first if using fruit and berries such as peaches, apricots, plums and cherries.
- Peel fruit with hard inedible shell.
- Do not put too much pressure on the feed tube pusher.
- For safety reasons the motor will not start unless the locking lever is properly pushed forward.

CLEANING

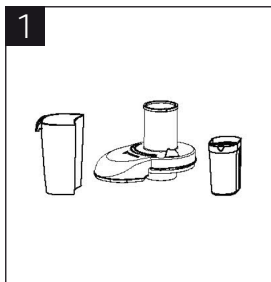

Clean these parts with water.

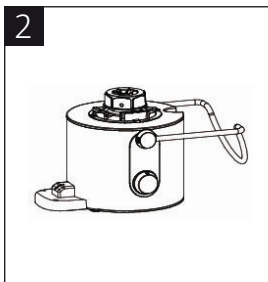

Wipe the motor unit with a dry cloth. Never immerse the motor unit in water or rinse it under the tap.

1. Turn the raw juice extractor off, pull the plug out of the wall socket and wait until the shredding filter has stopped spinning.
2. Remove the dirty parts from the motor unit in the following order:
 - Depress the locking lever.
 - Remove the pulp container.
 - Remove the feed tube pusher.
 - Remove the transparent cover.
 - Remove the shredding filter

MAINTENANCE

CAUTION

- Plastic can be discoloured by brightly-coloured fruit and vegetables. To prevent this, rinse the parts immediately after use.
- Do not use abrasive cleaning agents, scourers, acetone, alcohol, etc. to clean the raw juice extractor.
- Wash every part (except the motor unit) with a mild detergent and wipe dry with a soft cloth.
- Do not use strong, abrasive or corrosive cleaning agents. These will damage the raw juice extractor's components.
- The blades are extremely sharp. Be careful when washing the shredding filter even when using a dish brush.
- Wait until all parts are properly dry. Then store them in a clean and dry place.

Jula reserves the right to make changes. In the event of problems, please contact our service department.
www.jula.com

	<p>Care for the environment! Must not be discarded with household waste! This product contains electrical or electronic components that should be recycled. Leave the product for recycling at the designated station e.g. the clocl authority's recycling station.</p>
-------------------------------------------------------------------------------------	--------------------------------------------------------------------------------------------------------------------------------------------------------------------------------------------------------------------------------------------------------------------------------------------