

794-079

-

794-080

Axley



- SE** Bruksanvisning för markpostlåda
- NO** Bruksanvisning for postkasse
- PL** Instrukcja obsługi stojącej skrzynki na listy
- EN** Operating instructions for free-standing post box

SE - Bruksanvisning i original

Rätten till ändringar förbehålles. Vid eventuella problem, kontakta vår serviceavdelning på telefon 0200-88 55 88.

www.jula.se

NO - Bruksanvisning (Oversettelse av original bruksanvisning)

Med forbehold om endringer. Ved eventuelle problemer kan du kontakte vår serviceavdeling på telefon

67 90 01 34.

www.jula.no

PL - Instrukcja obsługi (Tłumaczenie oryginalnej instrukcji)

Z zastrzeżeniem prawa do zmian. W razie ewentualnych problemów skontaktuj się telefonicznie z naszym działem obsługi klienta pod numerem: 22 338 88 88.

www.jula.pl

EN - Operating instructions (Translation of the original instructions)

Jula reserves the right to make changes. In the event of problems, please contact our service department.

www.jula.com

Tillverkare/ Produsent / Producenti/ Manufacturer

Jula AB, Box 363, 532 24 SKARA

Importør/ Importør/ Importer/ Importer

Jula Norge AS, Solheimsveien 6–8, 1471 LØRENSKOG

Distributør/ Distributør/ Dystrybutor/ Distributor

Jula Poland Sp. z o.o., ul. Malborska 49, 03-286 Warszawa, Polska

Date of production: 2016-04-29

© Jula AB



Värna om miljön!

Får ej slängas bland hushållssopor! Denna produkt innehåller elektriska eller elektroniska komponenter som skall återvinnas. Lämna produkten för återvinning på anvisad plats, till exempel kommunens återvinningsstation.



Verne om miljøet!

Må ikke kastes sammen med husholdningsavfallet! Dette produktet må inneholder elektriske eller elektroniske komponentersom skal gjenvinnes. Lever produkt till gjenvinning på anvist sted, f.eks. kommunens miljøstation.



Dbaj o środowisko!

Nie wyrzucaj zużytego produktu wraz z odpadami komunalnymi! Produkt zawiera elektryczne komponenty mogące być zagrożeniem dla środowiska i dla zdrowia. Produkt należy oddać do odpowiedniego punktu składowania lub przynieść go do jednego ze sklepów gdzie przy zakupie nowego sprzętu bezpłatnie przyjmujemy stary tego samego rodzaju i w tej samej ilości.



Care for the environment!

Must not be discarded with household waste! This product contains electrical or electronic components that should be recycled. Leave the product for recycling at the designated station e.g. the local authority's recycling station.

SVENSKA	5
MONTERING	5
UNDERHÅLL	6
NORSK	7
MONTERING	7
VEDLIKEHOLD	8
POLSKI	9
MONTAŻ	9
KONSERWACJA	10
ENGLISH	11
INSTALLATION	11
MAINTENANCE	12

MONTERING

Läs bruksanvisningen noggrant innan användning!

Spara den för framtida behov.

Montering på mjukt underlag

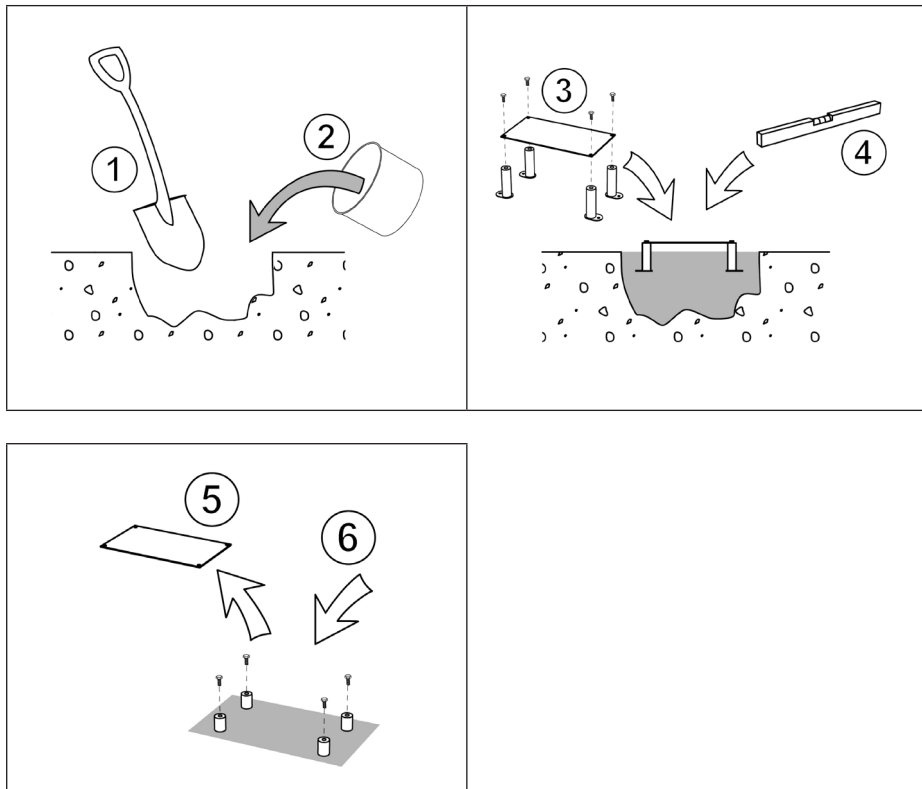

1. Gräv ett tillräckligt stort och djupt hål (1).
2. Fyll hålet med betong (2).
3. För att de fyra benen ska hamna på korrekt avstånd från varandra när de gjuts fast, skruva fast dem vid gjutplattan (3). **OBS!** Gjutplattan är monterad i botten av markpostlådan vid leverans. Innan betongen har stelnat, tryck ner markfästet (ben + gjutplatta) till lagom djup i betongen.
4. Kontrollera avslutningsvis med hjälp av vattenpass att markfästet hamnar i våg (4). Låt betongen stelna.

5. Lossa de fyra skruvarna från plattan/benen (5) och placera markpostlådan ovanpå (6). Gjutplattan kan användas som underlagsplatta när markpostlådan ska monteras vid de fastgjutna benen.
6. Skruva fast postlådan från insidan med hjälp av skruvarna.

Montering på hårt underlag

1. Borra fyra hål i underlaget där markpostlådan ska placeras. Använd gjutplattan som bormall vid håltagningen
2. Skruva fast (löst) de fyra benen med skruv och plugg genom de hålförsedda fästplattorna. Fäst sedan gjutplattan vid de fyra benen för korrekt inbördes placering av benen. Dra fast skruvarna i underlaget.
3. Kontrollera avslutningsvis med hjälp av vattenpass att markfästet hamnar i våg.
4. Lossa de fyra skruvarna från gjutplattan/benen och placera markpostlådan ovanpå. Skruva fast postlådan från insidan med hjälp av skruvarna.

UNDERHÅLL

Åtgärder vid problem med fastfrysning

- Vid frysning använd låsspray eller håll en plastpåse med varmt vatten mot låset för att tina upp det.
- Spraya silikonspray mellan dörr och låsvred för att förhindra fastfrysning mot dörr.
- Vid återkommande frysning, lossa låset och anbringa silikonfett på låset.
- Om det kommit in fukt i låset kan låset monteras loss och läggas in i ugnen på svag värme (50–75°) i ca en halvtimme. Låt låset svalna innan smörjning.

Underhåll av låset förlänger livslängden

- Smörj låset ett par gånger om året. Lås som används mycket eller är extremt väderutsatta kan behöva smörjas oftare.
- Passa på att även smörja låscylindern på samma gång. Ett bra tillfälle är inför vintern då smörjningen även förhindrar kondens- och isbildning

MONTERING

Les bruksanvisningen nøye før bruk!

Ta vare på den for fremtidig bruk.

Montering på mykt underlag

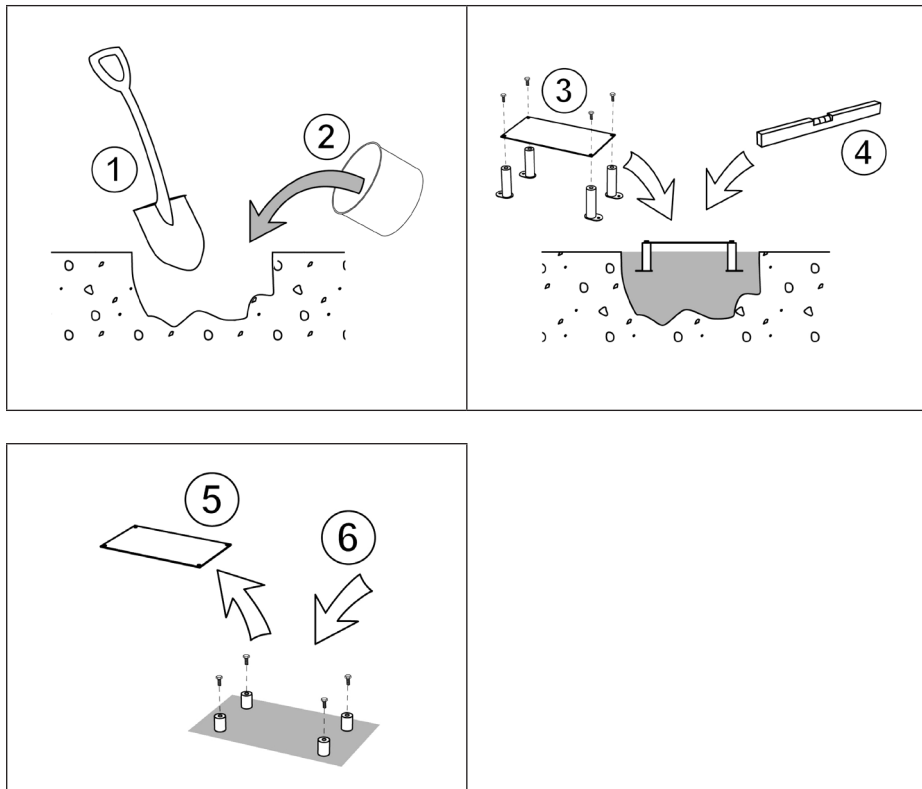

1. Grav et tilstrekkelig stort og dypt hull (1).
2. Fyll hullet med betong (2).
3. For at de fire benene skal havne på riktig avstand fra hverandre når de støpes fast, skrur du dem fast ved støpeplaten (3). **OBS!** Støpeplaten er montert i bunnen av postkassen ved levering. Trykk bakkefestet (ben + støpeplate) ned i passe høyde i betongen før den stivner.
4. Kontroller til slutt ved hjelp av et vaterpass at bakkefestet står i vater (4). La betongen stivne.

5. Løsne de fire skruene fra platen/benene (5) og sett postkassen oppå (6). Støpeplaten kan brukes som underlagsplate når postkassen skal monteres på de faststøpte benene.
6. Skru fast postkassen fra innsiden med skruene.

Montering på hardt underlag

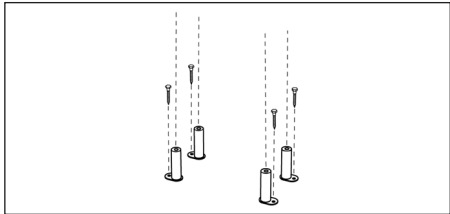
1. Bor fire hull i underlaget der postkassen skal plasseres. Bruk støpeplaten som mal når du skal bore hull.
 2. Skru fast (løst) de fire benene med skruer, og fest gjennom festeplatenes hull. Fest deretter støpeplaten ved de fire bena for at bena skal havne på riktig sted i forhold til hverandre. Skru fast skruene i underlaget.
- 
3. Kontroller til slutt med vaterpass at bakkefestet er i vater.
 4. Løsne de fire skruene fra støpeplaten/benene og sett postkassen oppå. Skru fast postkassen fra innsiden med skruene.

VEDLIKEHOLD

Tiltak ved problemer med fastfrysing

- Dersom låsen har frosset fast, bruker du låsespray, eller du kan holde en plastpose med varmt vann mot låsen for å tine den.
- Spray silikonspray mellom dør og lås for å forhindre at døren fryser fast.
- Dersom låsen ofte fryser fast, tar du den løs og behandler den med silikonfett.
- Hvis det kommer fukt inn i låsen, kan den tas løs og legges i ovnen på svak varme (50–75 °C) i en halvtime. La låsen kjøle før du smører den.

Vedlikehold av låsen forlenger levetiden.

- Smør låsen et par ganger i året. Låser som brukes mye eller er ekstremt værutsatte, må kanskje smøres oftere.
- Husk å smøre låsesylindren også. Det passer bra å gjøre dette før vinteren, ettersom smøringen også forhindrer at det legger seg is og kondens

MONTAŻ

Przed użyciem uważnie przeczytaj instrukcję obsługi!

Zachowaj ją na przyszłość.

Montaż na miękkim podłożu

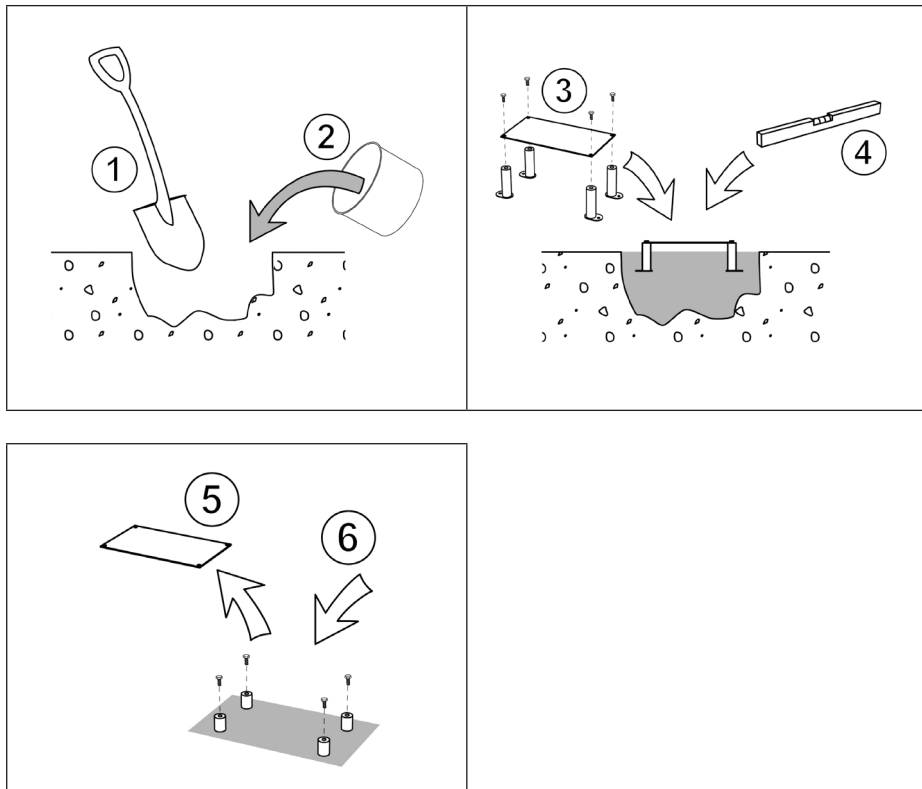

1. Wykop w ziemi odpowiednio duży i głęboki dół (1).
2. Wypełnij dół mieszanką betonową (2).
3. Aby wszystkie cztery nogi znalazły się we właściwej odległości od siebie po zakotwiczeniu, przykręć je do płyty kotwiącej (3). **UWAGA!** Płyta kotwiąca jest zamontowana na spodzie skrzynki w chwili dostawy. Zanim beton stwardnieje, umieść mocowanie (nogi i płytę kotwiącą) na odpowiedniej głębokości w mieszance.
4. Na koniec sprawdź poziomnicą, czy mocowanie jest umieszczone poziomo (4). Odczekaj, aż beton stwardnieje.

5. Odkręć cztery wkręty od płyty/nóg (5) i umieść na konstrukcji skrzynkę (6). Płyta kotwiąca może służyć jako płyta podkładowa, gdy chcesz zamontować skrzynkę na nogach zakotwiczonych w betonie.
6. Przykręć skrzynkę od wewnątrz wkrętami.

Montaż na twardym podłożu

1. Wywierć cztery otwory w miejscu montażu skrzynki. Wykorzystaj płytę kotwiącą jako szablon do wiercenia.
 2. Wkręć (i wykręcaj) nogi wkrętami i kołkami przez otwory płytek mocujących. Następnie przytwierdź płytę kotwiącą do wszystkich czterech nóg, aby zagwarantować ich właściwe położenie. Przykręć wkręty do podłoża.
-
3. Na koniec sprawdź poziomnicą, czy mocowanie jest umieszczone poziomo.
 4. Odkręć cztery wkręty od płyty/nóg i umieść na konstrukcji skrzynkę. Przykręć skrzynkę od wewnątrz wkrętami.

KONSERWACJA

Rozwiązywanie problemów związanych z przymarzeniem

- Jeśli zamek zamarźnie, użyj sprayu do zamków albo przyłóż do zamka woreczek z ciepłą wodą, aby rozmarznął.
- Spryskaj sprayem silikonowym powierzchnię między drzwiczkami a pokrętkiem blokującym, aby zapobiec jego przymarzeniu do drzwiczek.
- Jeśli zamek nadal będzie zamarzał, wyjmij go i nanieś na niego smar silikonowy.
- Jeśli do zamka dostanie się wilgoć, można go wymontować i umieścić w piekarniku w temperaturze 50–75° na około pół godziny. Przed smarowaniem odczekaj, aż zamek ostygnie.

Konserwacja zamka wydłuża okres użytkowania.

- Zamek należy smarować kilka razy w roku. Zamki, które są często używane albo w dużym stopniu narażone na działanie warunków pogodowych, mogą wymagać częstszego smarowania.
- Nie zapominaj też o smarowaniu wkładki bębnekowej. Dobry moment na smarowanie to koniec jesieni (przedzime), ponieważ smar chroni również przed skraplaniem pary wodnej i oblodzeniem.

INSTALLATION

Read the operating instructions carefully before use.

Save them for future reference.

Install on a soft surface

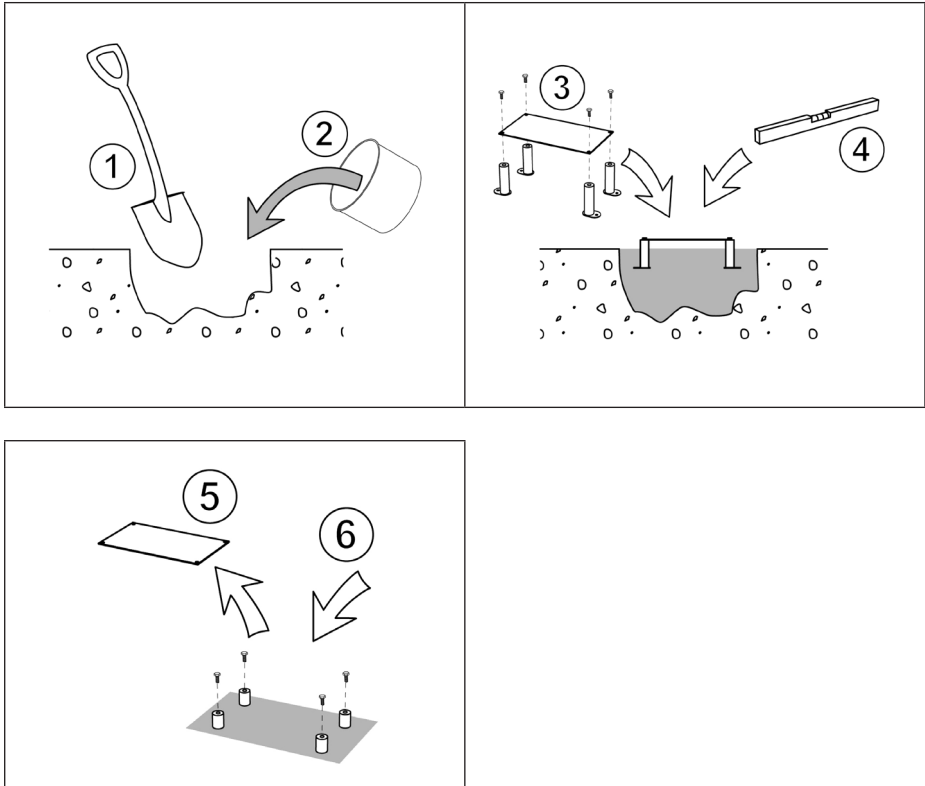

1. Dig a sufficiently large and deep hole (1).
2. Fill the hole with concrete (2).
3. Screw the four legs to the cast anchor plate to ensure that they are at the correct distance from one another when cast. **NOTE:** On delivery the cast anchor plate is mounted on the bottom of the free-standing post box. Press down the ground-mount (legs + cast anchor plate) to a suitable depth in the concrete before it sets.
4. Finally, check using a spirit level that the ground-mount is level (4). Wait for the concrete to set.

5. Remove the four screws from the plate/legs (5) and place the free-standing post box (6) on top. The cast anchor plate can also be used as a foundation plate when the free-standing post box is to be mounted on the concrete-cast legs.
6. Secure the box in place by screwing the screws from the inside of the box.

Install on a hard surface

1. Drill four holes in the surface where the free-standing post box is going to stand. Use the cast anchor plate as a drilling template when making the holes.
2. Loosely screw on the four legs with screws and plugs through the holes in the anchor plates. Now secure the cast anchor plate to the four legs to ensure the legs are correctly positioned. Tighten the screws to the surface.

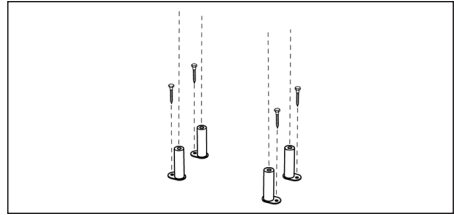

3. Use a spirit level to check that the foundation is level.
4. Remove the four screws from the cast anchor plate/legs and place the free-standing post box on top. Secure the box in place by screwing the screws from the inside of the box.

MAINTENANCE

Rectify any problems with freezing

- In the event of freezing use a lock spray or pour a plastic bag full of hot water on the lock to thaw it.
- Spray silicone spray between the door and lock knob to prevent freezing against the door.
- In case of repeated freezing, loosen the lock and apply silicone grease to the lock.
- If moisture has entered the lock, dismantle the lock and place it in the oven at a low heat setting (50–75°) for about half an hour. Let the lock cool before lubricating.

Maintenance of the lock extends its life

- Lubricate the lock a few times a year. Locks that are used frequently or are exposed to extreme weather conditions may need to be lubricated more often.
- Also take the opportunity to lubricate the lock cylinder at the same time. A good time is before the winter when lubrication also prevents condensation and ice forming