

Hard Head



- SE** Bruksanvisning för insynsskydd
- NO** Bruksanvisning for innsynsbeskyttelse
- PL** Instrukcja obsługi parawanu tarasowego
- EN** User instructions for privacy screen

SVENSKA	4
SÄKERHETSANVISNINGAR	4
TEKNISKA DATA	4
BESKRIVNING	5
MONTERING	6
HANDHAVANDE	8
UNDERHÅLL	9
NORSK	11
SIKKERHETSANVISNINGER	11
TEKNISKE DATA	11
BESKRIVELSE	12
MONTERING	13
BRUK	15
VEDLIKEHOLD	16
POLSKI	18
ZASADY BEZPIECZEŃSTWA	18
DANE TECHNICZNE	18
OPIS	19
MONTAŻ	20
OBŚLUGA	22
KONSERWACJA	23
ENGLISH	25
SAFETY INSTRUCTIONS	25
TECHNICAL DATA	25
DESCRIPTION	26
INSTALLATION	27
OPERATION	29
MAINTENANCE	30

SÄKERHETSANVISNINGAR

Läs bruksanvisningen noggrant innan användning!

Spara den för framtida behov.

- Montera inte insynsskyddet om delar saknas eller är skadade.
- Håll barn och husdjur på behörigt avstånd från arbetsområdet vid montering och/eller justering.
- Försök aldrig ändra eller modifiera insynsskyddet.
- Hantera insynsskyddet endast med rena händer, för att undvika att smutsa ned tyget och övriga delar.
- Insynsskyddet är avsett att ge skydd från sol och insyn. Det är inte avsett att användas som vindskydd.

OBS! Målade delar är täckta av skyddsfilm som ska avlägsnas före montering.

TEKNISKA DATA

Mått	160 x 300 cm
Vikt	9 kg
Material	100% polyester
Max. vindhastighet	5,5 m/s

BESKRIVNING

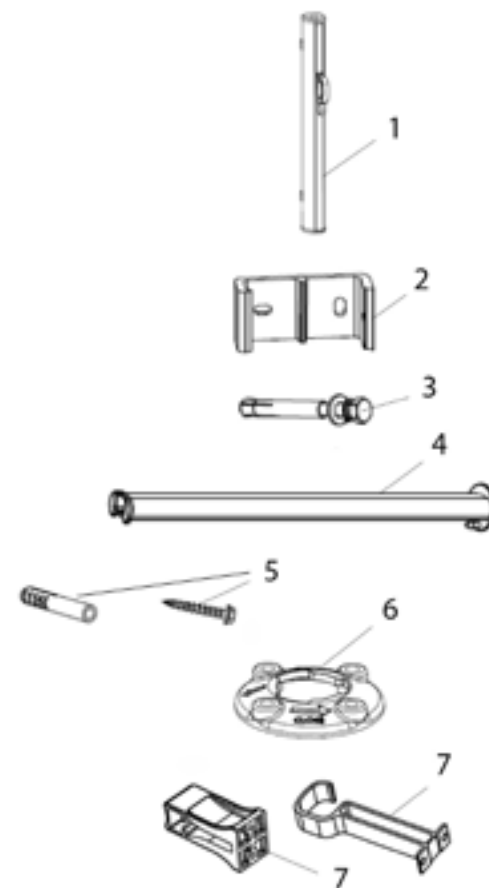

Position	Benämning	Antal
1	Insynsskydd	1
2	Väggfäste	2
3	Expanderskruv med låsmutter, bricka och låsring	4
4	Stolpe	1
5	Skruv + plugg	8 + 8
6	Stolpfäste	1
7	Väggfäste	1 + 1

MONTERING

- Packa försiktigt upp insynsskyddet ur lådan och avlägsna frigolitskydden.
- Ta bort plastpåsar och plastskydd och placera försiktigt insynsskyddet så att det är skyddat från skada och smuts under monteringen.
- Kontrollera före montering att du har alla delar som nämns i listan. Kontakta återförsäljaren om delar saknas eller är skadade.

OBS! Produkten kan oväntat fällas ut under uppackning.

Steg 1

Montering av insynsskyddets fästen

Välj noga monteringsplats för säker och problemfri montering. Kontrollera att väggen är slät, så att fästena kan monteras stadigt.

Steg 2

1. Mät ut och markera fästenas placering på väggen.
2. Borra 45 mm djupa hål på de markerade ställena med 10 mm betongborr.

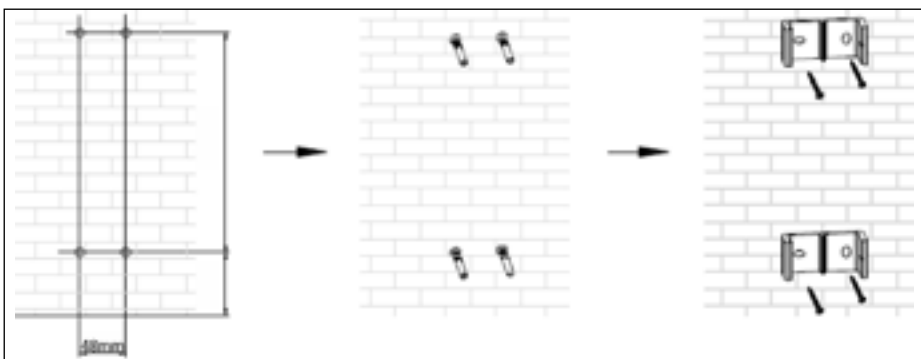

Steg 3

Fäst insynsskyddet i väggfästena. Se till att förankra insynsskyddet med skruv M5x10.

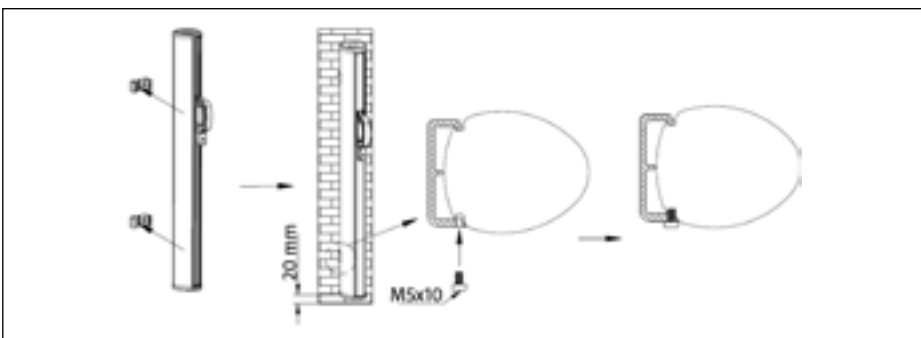

Steg 4

Montering av stolpfäste.

1. Märk ut var stolpfästet ska placeras.
2. Borra 70 mm djupa hål för stolpfästet med 14 mm betongborr.
3. Fäst stolpfästet i underlaget med expanderskruvarna.
4. Montera sedan stolpen på stolpfästet.

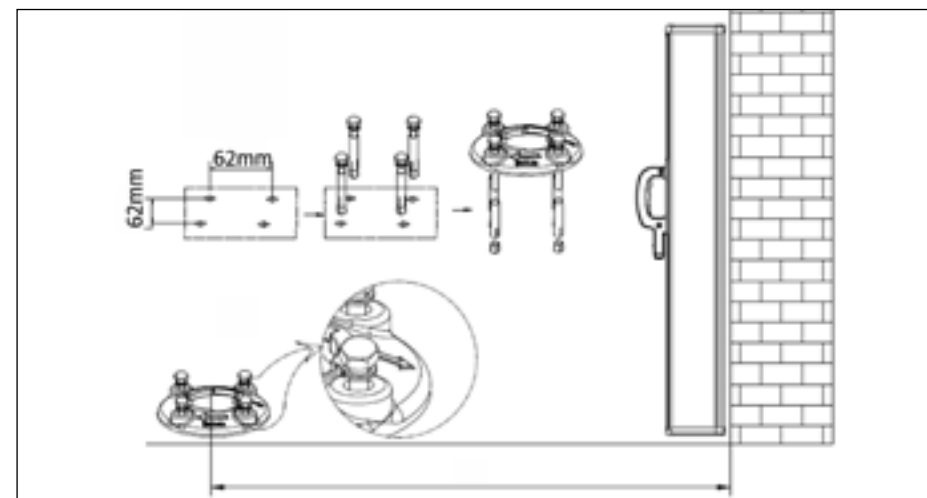

OBS! Stolpen måste vara monterad i samma höjd som insynsskyddet.

Steg 5

Montering av väggfäste om detta önskas istället för stolpfäste.

1. Märk ut var väggfästets övre och nedre delar ska placeras.
2. Borra 45 mm djupa hål med ett 10 mm betongborr.
3. Sätt i plugg i borrhålen och skruva sedan fast väggfästena.

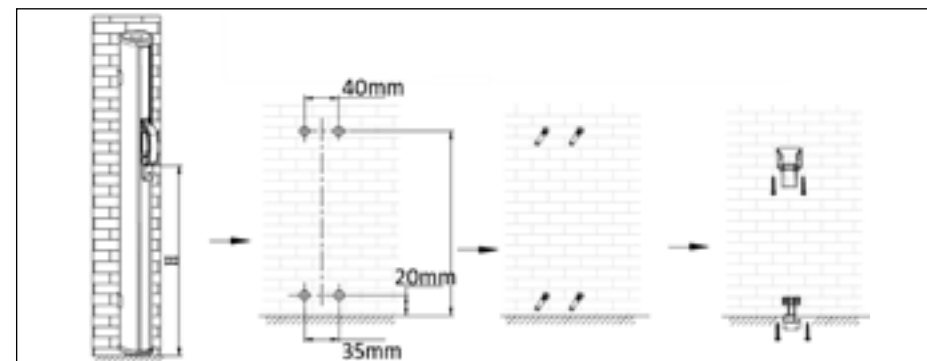

HANDHAVANDE

Användning av stolpfäste

Dra ut insynsskyddet och placera handtagets utskjutande nedre del i stolpens ovandel. Se till att urtaget i vindskyddets nedre främre del passas in på hållaren på stolpfästets fot.

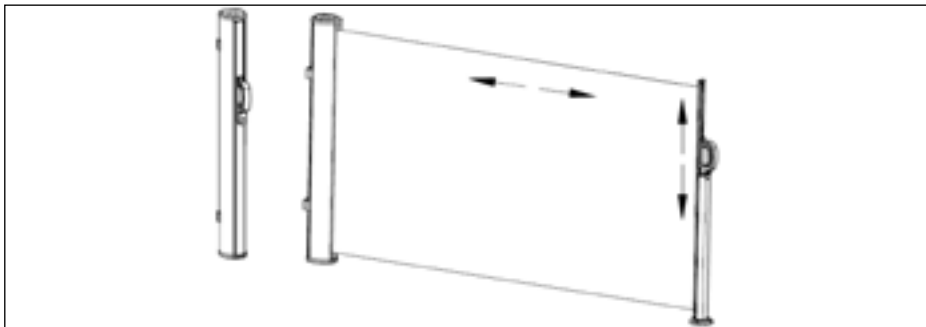

Användning av väggfäste

Dra ut insynsskyddet och placera handtagets utskjutande nedre del i det övre väggfästet. Se till att vindskyddets nedre del passas in i det nedre väggfästet.

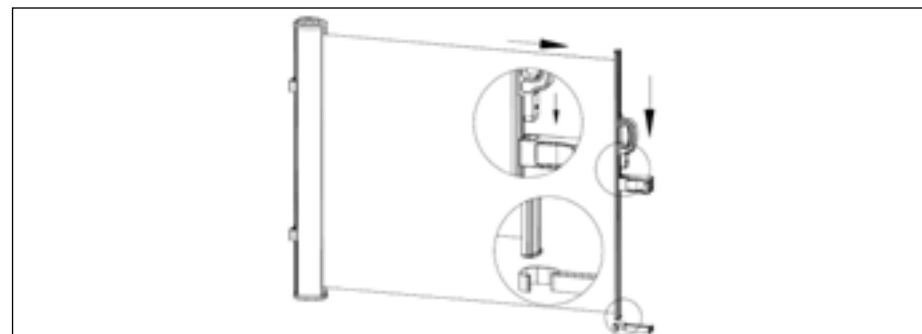
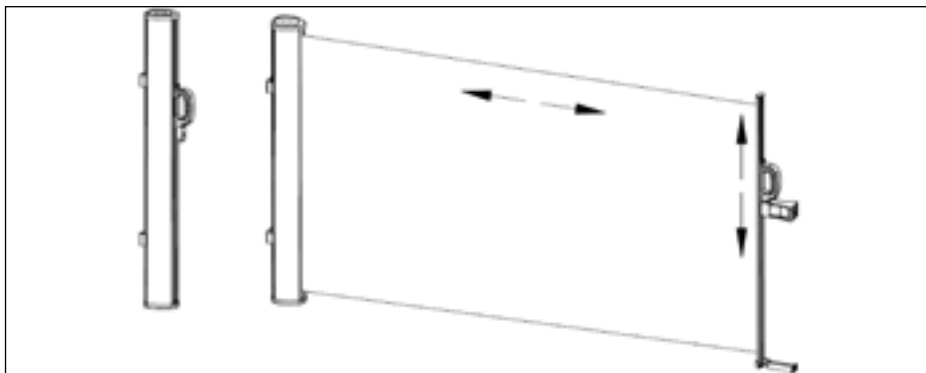

UNDERHÅLL

- Regelbundet underhåll säkerställer att insynsskyddet fungerar korrekt och säkert och håller länge.
- Kontrollera regelbundet att fästena sitter stadigt. Dra åt dem om de är lösa.
- Använd inte insynsskyddet om det är skadat eller om infästningarna är lösa.

Rengöring

- Rengör regelbundet insynsskyddets hållare med en trasa fuktad med vatten och mildt rengöringsmedel. Använd inte starka eller slipande rengöringsmedel.
- Rengör tyget varje halvår med ljummet vatten och mildt rengöringsmedel. Låt tyget torka helt. Försök aldrig torka tyget med hårtork, värmefläkt eller liknande.

Förvaring

- Insynsskyddet ska demonteras och förvaras torrt och skyddat om det inte ska användas under en längre tid.
- Kontrollera att tyget är helt torrt innan insynsskyddet läggs undan, annars finns risk att tyget skadas.

Rätten till ändringar förbehålles. Vid eventuella problem, kontakta vår serviceavdelning på telefon 0200-88 55 88.

Jula AB, Box 363, 532 24 SKARA

www.jula.se

SIKKERHETSANVISNINGER

Les bruksanvisningen nøye før bruk!

Ta vare på den for fremtidig bruk.

-
- Ikke monter innsynsbeskyttelsen hvis noen deler mangler eller er skadet.
- Hold barn og husdyr på god avstand fra arbeidsområdet ved montering og/eller justering.
- Ikke forsøk å endre eller modifisere innsynsbeskyttelsen.
- Bare håndter innsynsbeskyttelsen med rene hender for å unngå å skitne til stoffet og andre deler.
- Innsynsbeskyttelsen er ment brukt for å gi beskyttelse mot sol og innsyn. Det er ikke ment brukt som vinterbeskyttelse.

MERK Malte deler er dekket med en beskyttelsesfilm som skal fjernes før montering.

TEKNISKE DATA

Mål	160 x 300 cm
Vekt	9 kg
Materiale	100 % polyester
Maks. vindhastighet	5,5 m/s

BESKRIVELSE

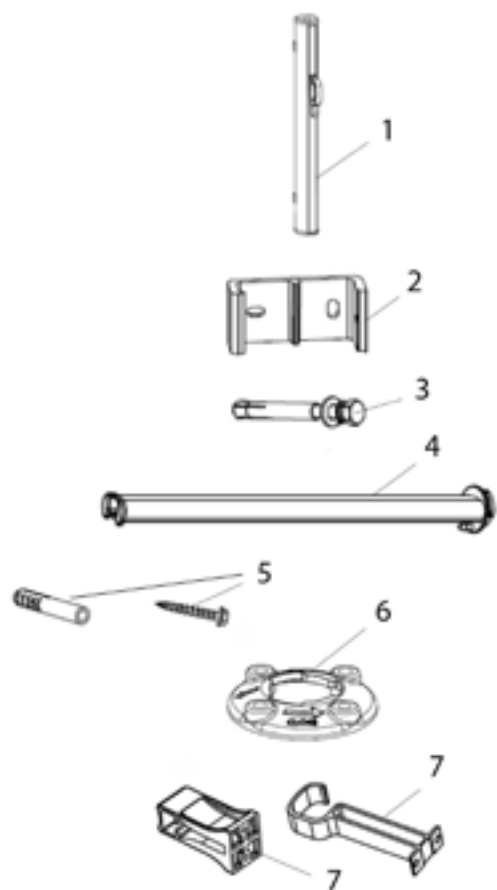

Posisjon	Betegnelsen	Antall
1	Innsynsbeskyttelse	1
2	Veggfeste	2
3	Ekspansjonsskrue med låsemutter, skive og låsering	4
4	Stolpe	1
5	Skrue + plugg	8 + 8
6	Stolpefeste	1
7	Veggfeste	1 + 1

MONTERING

- Pakk innsynsbeskyttelsen forsiktig ut av esken og fjern isoporbeskyttelsen.
- Fjern plastposer og plastbeskyttelse og plasser innsynsbeskyttelsen forsiktig, slik at det er beskyttet mot skader og smuss under monteringen.
- Før du starter monteringen må du kontrollere at du har alle delene på listen. Kontakt forhandleren hvis noen deler mangler eller er skadet.

MERK Produktet kan plutselig felles ut under oppakningen.

Trinn 1

Montering av innsynsbeskyttelsens fester

Vær nøye med valg av monteringssted med tanke på en sikker og problemfri montering. Kontroller at veggene er glatte, slik at festene kan monteres støtt.

Trinn 2

1. Mål opp og marker festenes plassering på veggene.
2. Bor 45 mm dype hull på de markerte stedene med 10 mm betongbor.

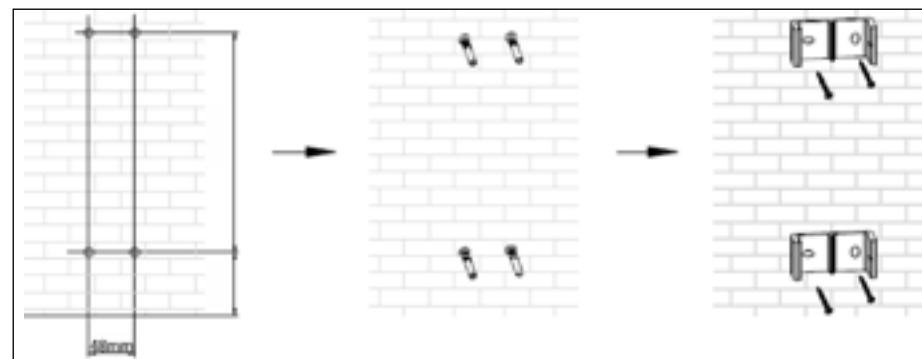

Trinn 3

Fest innsynsbeskyttelsen i veggfestene. Pass på å forankre innsynsbeskyttelsen med skrue M5 x 10.

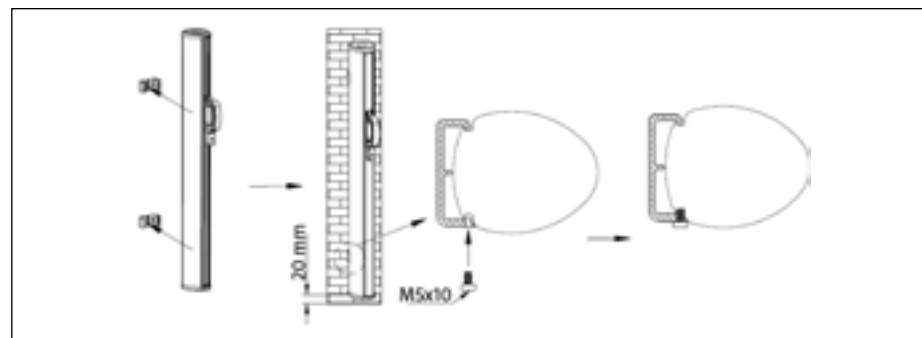

Trinn 4

Montering av stolpefestet.

1. Merk av hvor stolpefestet skal plasseres.
2. Bor 70 mm dype hull til stolpefestet med et 14 mm betongbor.
3. Fest stolpefestet i underlaget med ekspanderskruene.
4. Monter deretter stolpen på stolpefestet.

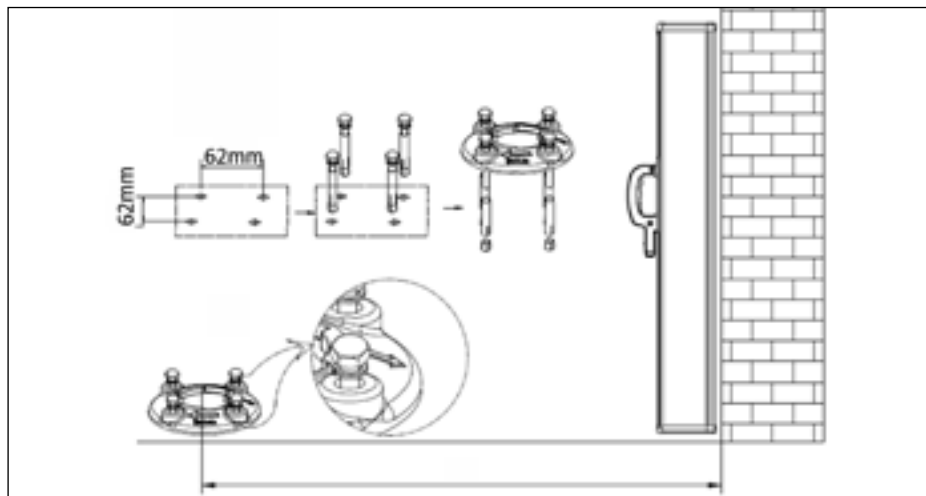

MERK Stolpen må være montert i samme høyden som innsynsbeskyttelsen.

Trinn 5

Montering av veggfestet hvis dette ønskes i stedet for stolpefeste.

1. Merk av hvor veggfestets øvre og nedre deler skal plasseres.
2. Bor 45 mm dype hull med et 10 mm betongbor.
3. Sett inn en plugg i borehullene og skru deretter fast veggfestene.

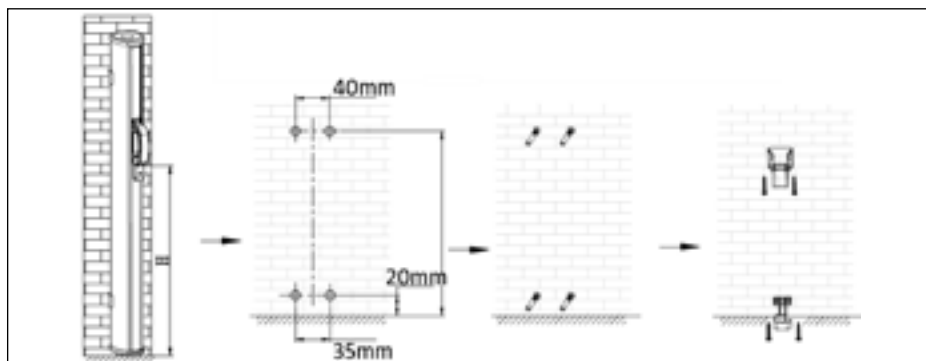
**BRUK****Bruk av stolpefeste**

Trekk ut innsynsbeskyttelsen og plasser håndtakets utstående nedre del i stolpens overdel. Pass på at uttaket i innsynsbeskyttelsens nedre del foran passer inn på holderen på foten på stolpefestet.

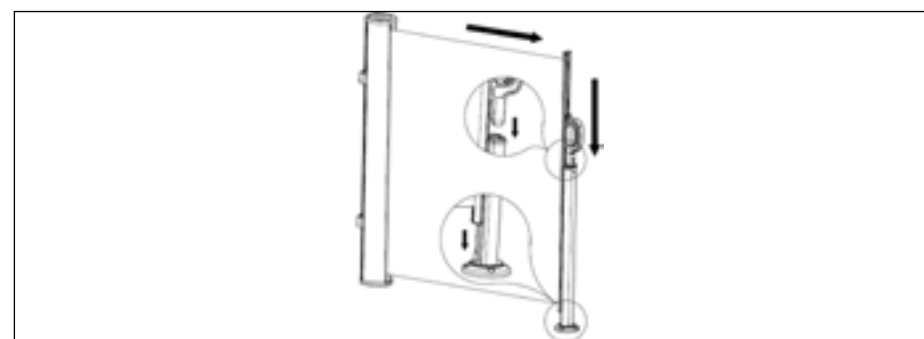
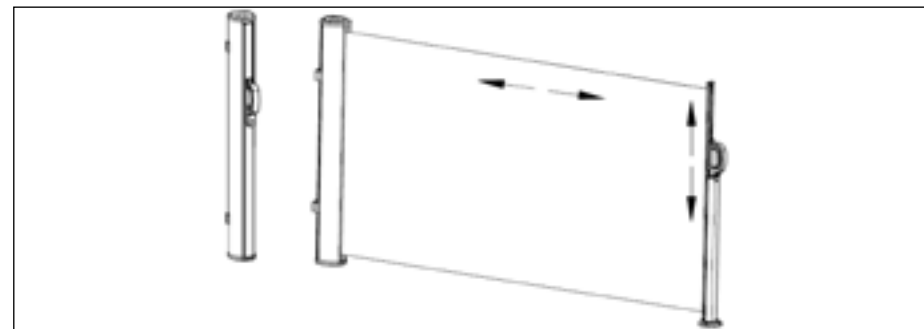
**Bruk av veggfeste**

Trekk ut innsynsbeskyttelsen og plasser håndtakets utskyvende nedre del i det øvre veggfestet. Pass på at innsynsbeskyttelsens nedre del settes inn i det andre veggfestet.

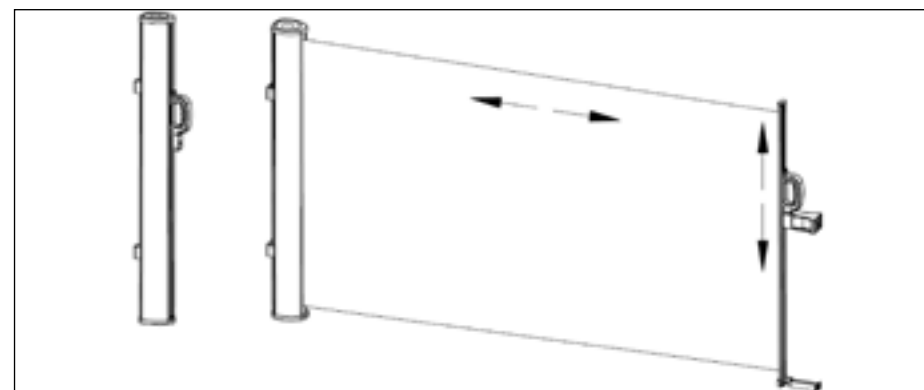

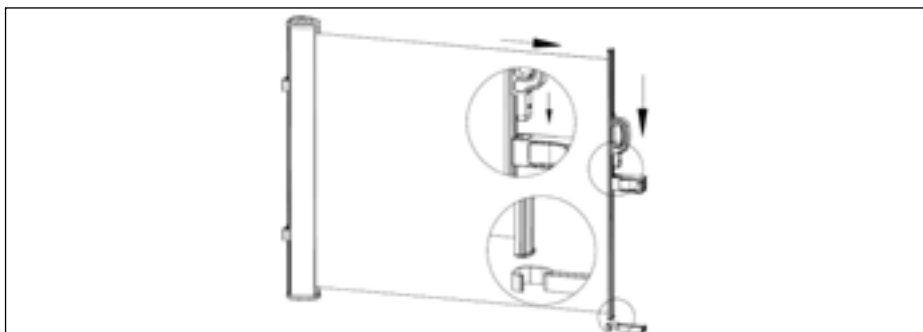

VEDLIKEHOLD

- Regelmessig vedlikehold sikrer at innsynsbeskyttelsen virker korrekt og sikkert, og holder lenge.
- Kontroller regelmessig at festene sitter støtt. Skru dem til hvis de er løse.
- Ikke bruk innsynsbeskyttelsen hvis det er skadet eller hvis festene er løse.

Rengjøring

- Rengjør holderne på innsynsbeskyttelsen jevnlig med en klut fuktet med vann og mildt rengjøringsmiddel. Ikke bruk sterke eller slipende rengjøringsmidler.
- Rengjør stoffet hvert halvår med lunkent vann og mildt rengjøringsmiddel. La stoffet tørke helt. Stoffet må ikke tørkes med hårføner, varmevifte eller liknende.

Oppbevaring

- Innsynsbeskyttelsen skal demonteres og oppbevares tørt og beskyttet hvis det ikke brukes over en lengre tidsperiode.
- Kontroller at stoffet er helt tørt før innsynsbeskyttelsen legges under, ellers er det fare for at stoffet blir skadet.

Med forbehold om endringer. Ved eventuelle problemer kan du kontakte vår serviceavdeling på telefon 67 90 01 34.

Jula Norge AS, Solheimsveien 6–8, 1471 LØRENSKOG

www.jula.no

ZASADY BEZPIECZEŃSTWA

Przed użyciem uważnie przeczytaj instrukcję obsługi!

Zachowaj ją w celu wykorzystania w przyszłości.

- Nie montuj parawanu, jeśli zauważysz brak lub uszkodzenie jakiegś części.
- Dzieci i zwierzęta domowe trzymaj w bezpiecznej odległości od miejsca, w którym odbywa się montaż i/lub regulacja parawanu.
- Nigdy nie próbuj zmieniać lub przerabiać parawanu.
- Dotykaj parawanu wyłącznie czystymi rękoma, aby nie zabrudzić tkaniny i pozostałych elementów.
- Parawan przeznaczony jest do ochrony przed słońcem lub wzrokiem innych ludzi. Parawan nie jest przeznaczony do ochrony przed wiatrem.

UWAGA! Lakierowane elementy są pokryte folią ochronną, którą należy zdjąć przed montażem.

DANE TECHNICZNE

Wymiary	160 x 300 cm
Masa	9 kg
Materiał	100% poliester
Maksymalna prędkość wiatru	5,5 m/s

OPIS

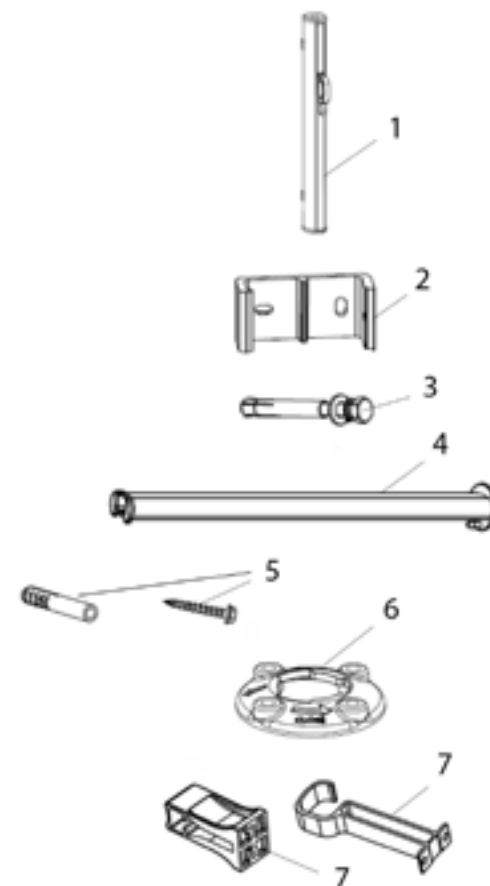

Pozycja	Nazwa	Liczba
1	Parawan	1
2	Uchwyt ścienny	2
3	Śruba rozporowa z nakrętką zabezpieczającą, podkładką i pierścieniem blokującym	4
4	Słupek	1
5	Śruby + kołki	8 + 8
6	Wspornik słupka	1
7	Uchwyt ścienny	1 + 1

MONTAŻ

- Ostrożnie wypakuj parawan z pudełka i zdejmij styropianowe zabezpieczenia.
- Usuń plastikowe worki i folię ochronną i ostrożnie połóż produkt w miejscu, w którym podczas montażu będzie zabezpieczony przed uszkodzeniem i zabrudzeniem.
- Przed przystąpieniem do montażu upewnij się, że masz wszystkie elementy z listy. Skontaktuj się z dystrybutorem, jeśli stwierdzisz brak lub uszkodzenie części.

UWAGA! Podczas rozpakowywania produkt może niespodziewanie się rozłożyć.

Krok 1

Montaż uchwytów parawanu

Starannie wybierz miejsce montażu, aby zapewnić bezpieczny i bezproblemowy montaż. Upewnij się, że ściana jest gładka, co umożliwi stabilne zamocowanie uchwytów.

Krok 2

1. Wymierz i zaznacz położenie uchwytów na ścianie.
2. Wywierć w zaznaczonych miejscach otwory o głębokości 45 mm za pomocą wiertła do betonu 10 mm.

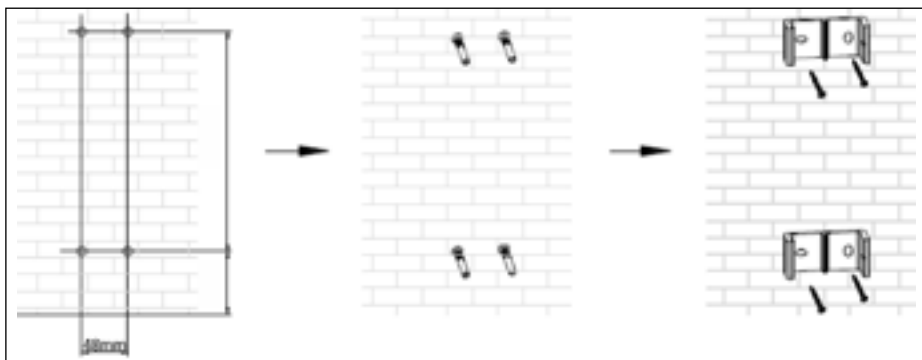

Krok 3

Zamocuj parawan w uchwytach ściennych. Parawan należy przymocować za pomocą śruby M5x10.

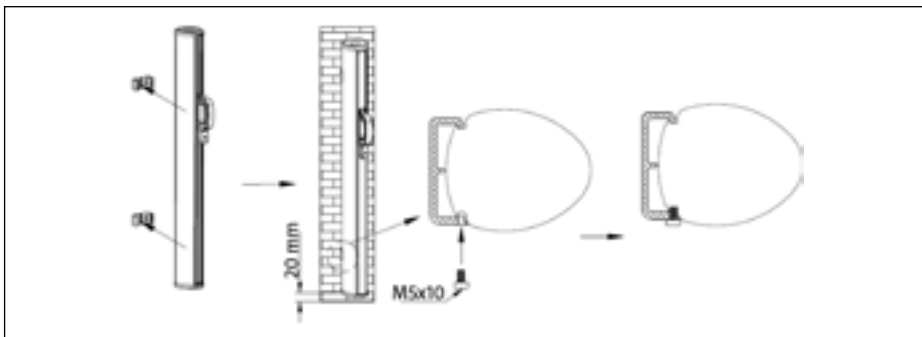

Krok 4

Montaż wspornika słupka.

1. Zaznacz miejsce montażu wspornika słupka.
2. Wywierć otwory pod wspornik słupka o głębokości 70 mm za pomocą wiertła do betonu 14 mm.
3. Przykręć wspornik słupka do podłoża za pomocą śrub rozporowych.
4. Zamontuj następnie słupek na wsporniku.

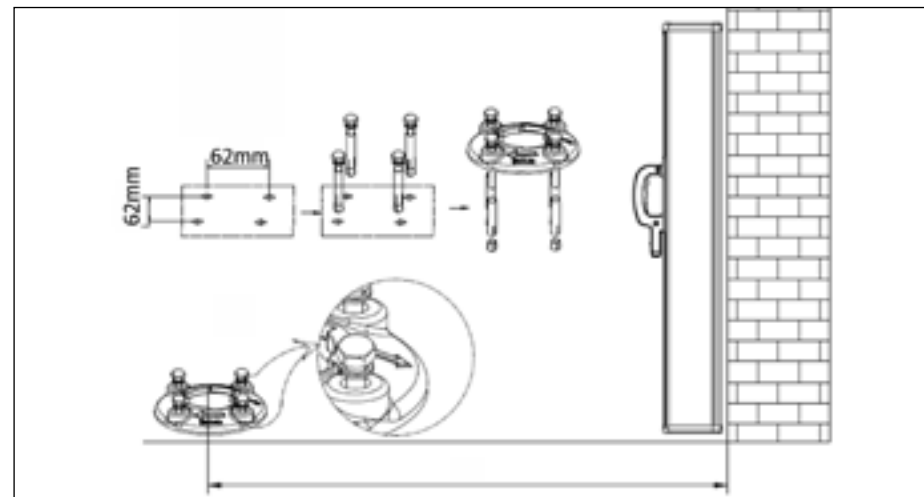

UWAGA! Słupek należy zamontować na tej samej wysokości co parawan.

Krok 5

Zamiast wspornika słupka można zamontować uchwyty ścienne.

1. Zaznacz, gdzie ma się znaleźć górna i dolna część uchwytu.
1. Za pomocą wiertła do betonu 10 mm wywierć otwory o głębokości 45 mm.
2. Włóż kotek do otworu, a następnie przykręć uchwyty.

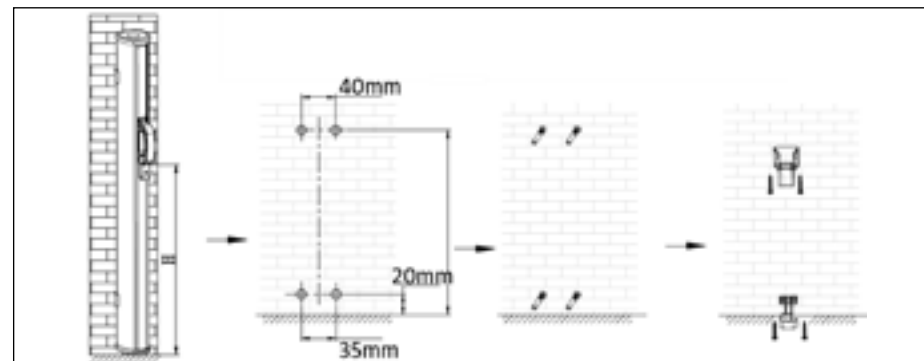

OBŚLUGA

Użycie wspornika słupka

Rozciągnij parawan i umieść wystającą dolną część uchwyty w górnej części słupka. Upewnij się, że wgłębienie w przedniej dolnej części parawanu dopasowane jest do zaczepu we wsporniku słupka.

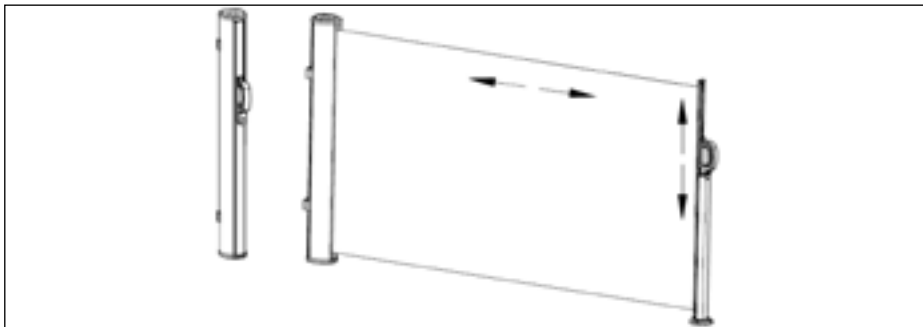

Użycie uchwyty ściennego

Rozciągnij parawan i umieść wystającą dolną część uchwyty w górnym uchwycie ściennym. Upewnij się, że dolna część parawanu zamocowana jest w uchwycie ściennym.

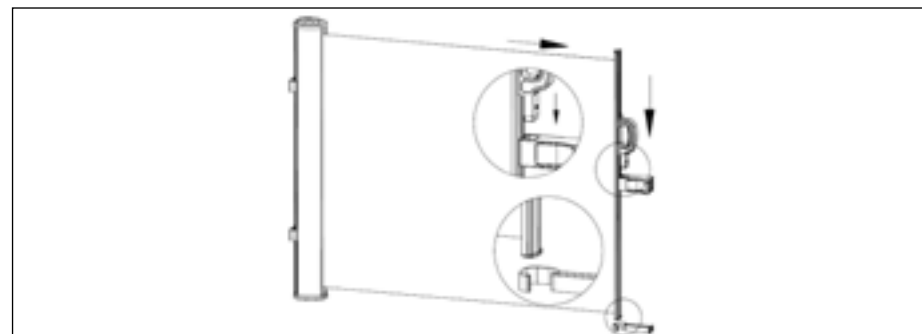
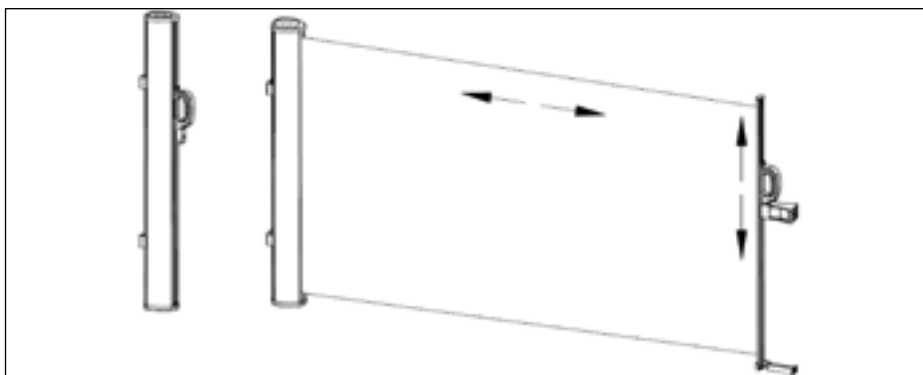

KONSERWACJA

- Regularna konserwacja zapewnia prawidłowe i bezpieczne działanie oraz zwiększa żywotność parawanu.
- Regularnie sprawdzaj, czy uchwyty są stabilnie zamocowane. Dokręć je, jeśli są poluzowane.
- Nie używaj parawanu, jeśli jest uszkodzony lub uchwyty są poluzowane.

Czyszczenie

- Regularnie czyść uchwyty parawanu za pomocą szmatki zwilżonej wodą z dodatkiem łagodnego środka czyszczącego. Nie używaj silnych ani ściernych środków czyszczących.
- Co pół roku czyść tkaninę letnią wodą z łagodnym detergentem. Pozostaw tkaninę do całkowitego wyschnięcia. Nigdy nie próbuj suszyć tkaniny suszarką do włosów, termowentylatorem itp.

Przechowywanie

- Parawan należy zdemontować i przechowywać w suchym i bezpiecznym miejscu, jeśli nie będzie używany przez dłuższy czas.
- Przed rozpoczęciem przechowywania parawanu upewnij się, że tkanina jest całkowicie sucha, w przeciwnym razie może dojść do jej uszkodzenia.

Z zastrzeżeniem prawa do zmian. W razie ewentualnych problemów skontaktuj się telefonicznie z naszym działem obsługi klienta pod numerem: 22 338 88 88
Jula Poland Sp. z o.o., ul. Malborska 49, 03-286 Warszawa, Polska
www.jula.pl

SAFETY INSTRUCTIONS

Read the operating instructions carefully before use!

Please retain for future reference.

- Do not fit the privacy screen if any parts are missing or damaged.
- Keep children and pets at a suitable distance from the working area during installation and/or when making adjustments.
- Never attempt to change or modify the privacy screen.
- Only ever handle the privacy screen with clean hands in order to avoid staining the fabric and other parts.
- The privacy screen is intended to provide protection from the sun and offer privacy. It is not intended for use as wind protection.

Note! Painted parts are covered with a protective film which should be removed before installation.

TECHNICAL DATA

Dimensions	160 x 300 cm
Weight	9 kg
Material	100% polyester
Max. wind speed	5.5 m/s

DESCRIPTION

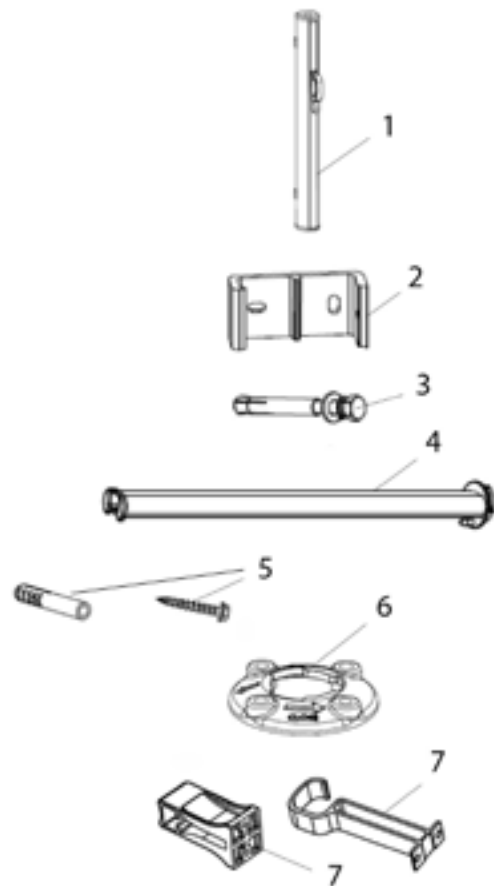

Position	Name	Number
1	Privacy screen	1
2	Wall bracket	2
3	Expansion bolt with locking nut, washer and locking ring	4
4	Post	1
5	Screw + plug	8 + 8
6	Post bracket	1
7	Wall bracket	1 + 1

INSTALLATION

- Carefully unpack the privacy screen from the box and remove the Styrofoam casing.
- Remove the plastic bags and plastic protection and carefully position the privacy screen to protect it from damage and dirt during installation.
- Before installation check that you have all parts named in the checklist. If any parts are missing or faulty, contact your local distributor.

Note! The product may unexpectedly open out during unpacking.

Step 1

Fitting the privacy screen's brackets

Carefully choose a place to fit the product that is safe and hassle-free. Check that the wall is flat so the brackets can be securely fitted.

Step 2

1. Measure and mark the position of the brackets on the wall.
2. Drill 45 mm deep holes at the marked positions using a 10 mm concrete drill.

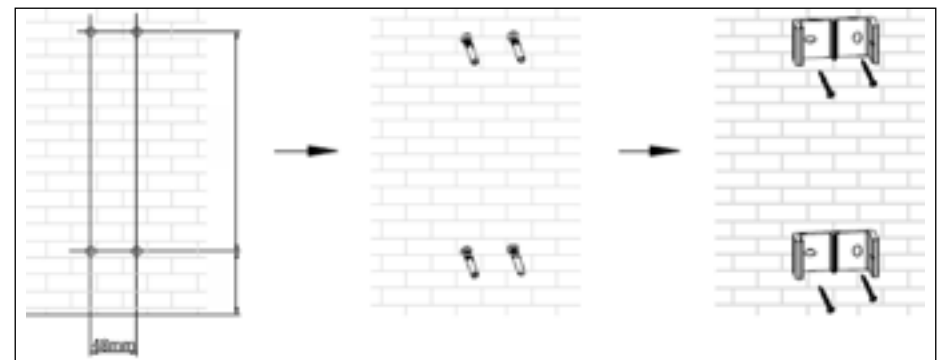

Step 3

Fit the privacy screen to the wall brackets. Ensure you anchor the privacy screen using M5x10 screws.

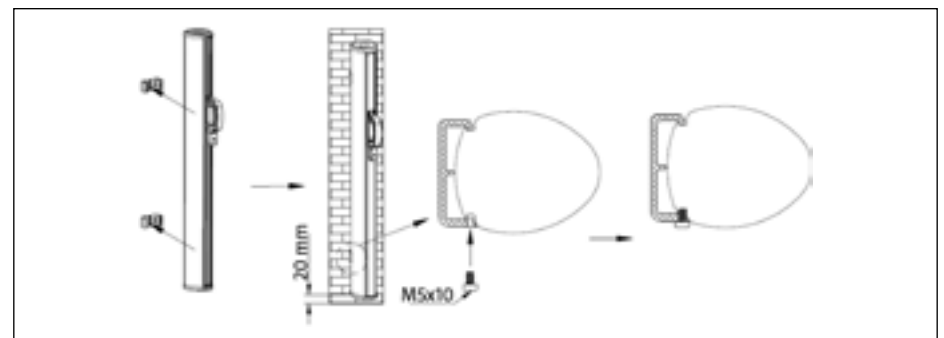

Step 4

Fitting the post bracket.

1. Mark out the position of the post bracket.
2. Drill 70 mm deep holes for the post bracket using a 14 mm concrete drill.
3. Attach the post bracket to the substrate using the expansion bolts.
4. Then fit the post to the post bracket.

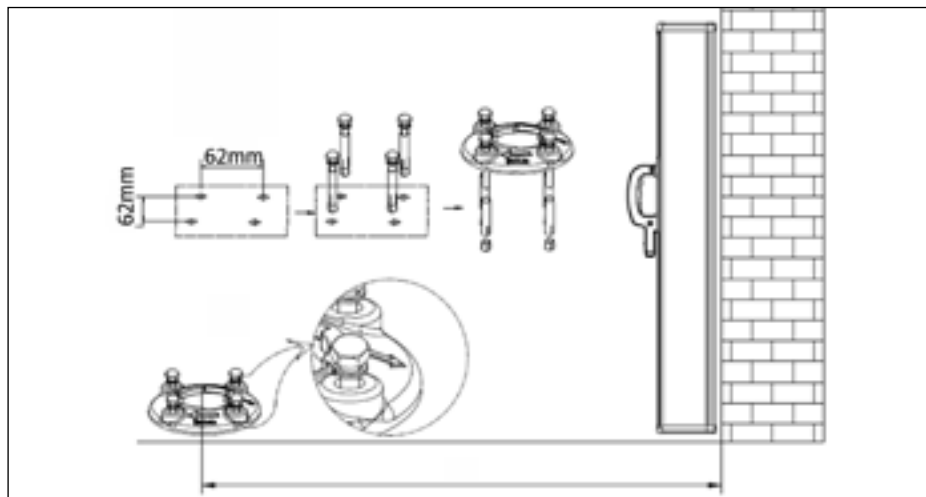

Note! The post must be fitted at the same height as the privacy screen.

Step 5

Fitting a wall bracket instead of a post bracket, if preferred.

1. Mark out the positions of the upper and lower parts of the wall bracket.
2. Drill 45 mm deep holes using a 10 mm concrete drill.
3. Insert plugs in the drill holes and then screw the wall brackets in place.

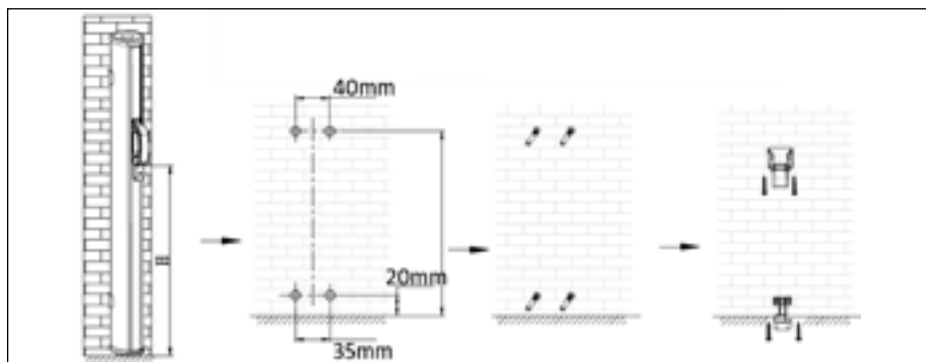
**OPERATION****Using the post bracket**

Pull the privacy screen out and insert the handle's protruding lower part into the upper part of the post. Ensure the notch in the privacy screen's lower front part fits into the holder on the post bracket's foot.

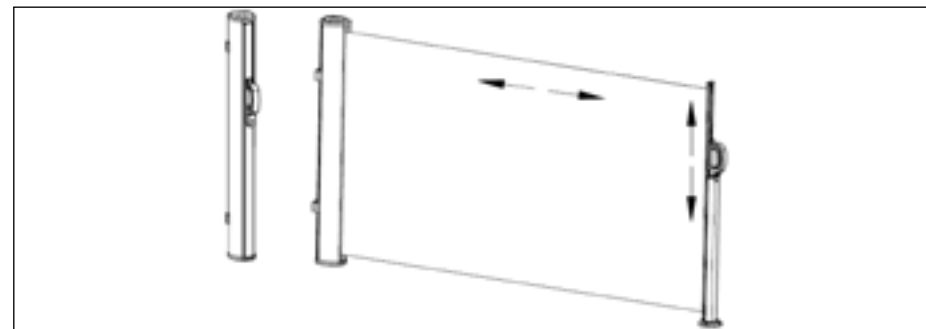
**Using the wall bracket**

Pull the privacy screen out and insert the protruding lower part of the handle into the upper wall bracket. Ensure the privacy screen's lower part fits into the lower wall bracket.

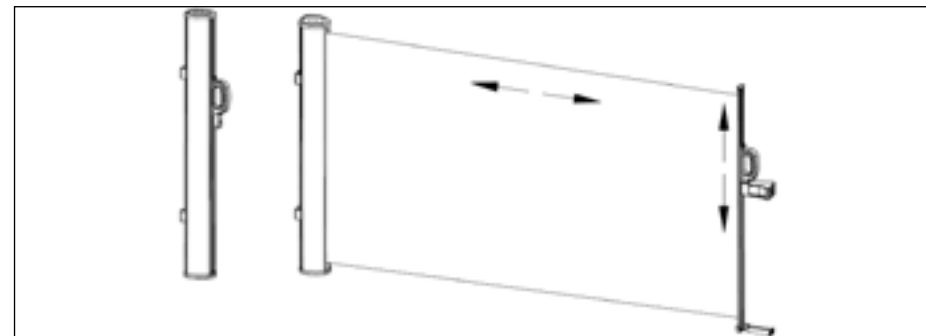

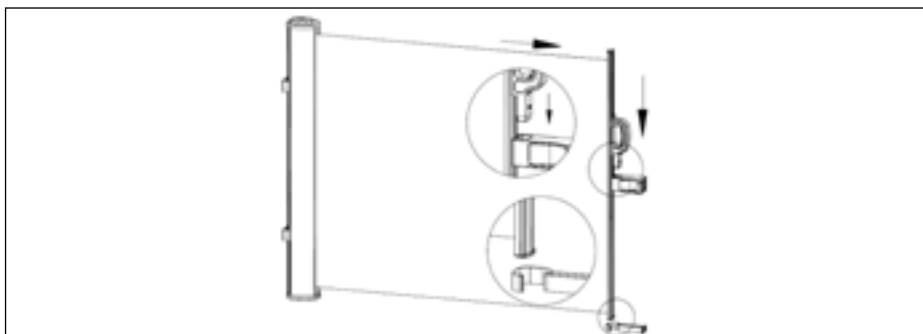

MAINTENANCE

- Regular maintenance ensures the privacy screen will continue to function correctly and safely and last longer.
- Regularly check that the brackets are securely attached. Tighten them if they are loose.
- Do not use the privacy screen if it is damaged or the attachments are loose.

Cleaning

- Regularly clean the privacy screen's holder with a cloth moistened with water and mild cleaning agent. Do not use strong or abrasive cleaning agents.
- Clean the fabric every six months with lukewarm water and mild cleaning agent. Let the fabric dry completely. Never attempt to dry the fabric with a hairdryer, fan heater or similar.

Storage

- The privacy screen should be removed and stored in a dry, protected place if it is not going to be used for a long time.
- Check that the fabric is completely dry before storing the privacy screen. Otherwise the fabric risks being damaged.

Jula reserves the right to make changes. In the event of problems, please contact our service department.
www.jula.com