



Bruksanvisning för klockradio AM/FM med larm

Bruksanvisning for klokkeradio AM/FM med alarm

Instrukcja obsługi radiobudzika AM/FM

Operating Instructions for Clock Radio AM/FM with Alarm

920-377



SV Bruksanvisning i original
NO Bruksanvisning i original
PL Instrukcja obsługi w oryginale
EN Operating instructions in original

SÄKERHETSANVISNINGAR**Läs bruksanvisningen noggrant innan användning!**

VIKTIGT! Avlägsna inte kåpan på apparatens baksida – risk för elolycksfall. Inga komponenter i apparaten kan repareras av användaren. Service får endast utföras av kvalificerad personal.

Ett utropstecken i en triangel markerar viktiga anvisningar för användning och underhåll i anvisningarna som medföljer produkten.

VARNING!

- Utsätt inte apparaten för regn eller fukt – risk för elolycksfall.
- Utsätt inte apparaten för stänk/droppar av vatten eller andra vätskor.
- Anslut inte antennen på apparatens baksida till utomhusantenn.
- Apparaten har inte strömbrytare. Dra ut sladden för att stänga av apparaten.

Symboler

En pilformad blixtnedslagsymbol i en triangel varnar användaren för oisolerad farlig spänning innanför produktens hölje.



VIKTIGT! Avlägsna inte höljet på baksidan – risk för elolycksfall. Apparaten har inga delar som kan repareras av användare. Service får endast utföras av kvalificerad personal.

TEKNISKA DATA

Märkspänning	230 V ~ 50 Hz
Batteri (ingår inte)	9 V
Radiofrekvens	AM 530 – 1600 kHz
	FM 88 – 108 MHz
Effektförbrukning	3W

BESKRIVNING

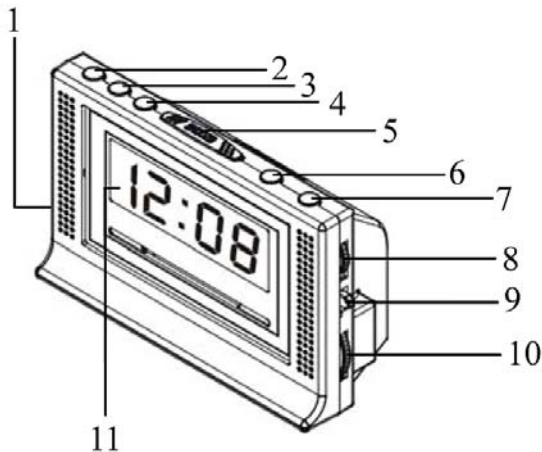

1. På/av/Auto
2. Inställning av klockslag
3. Inställning/avstängning av larm
4. Insomningsfunktion
5. Snooze-knapp
6. Timme
7. Minut
8. Volymvred/summer
9. Bandväljare (AM/FM)
10. Radioinställning
11. Indikeringslampa AUTO

Undersidan: Batterifack för 9 V reservbatteri (6F22/6LR61) (ingår inte) för inställningsminne.

HANDHAVANDE

1. Sätt i sladden. Apparaten får endast anslutas till nätuttag 230 VAC.
2. Siffrorna blinkar.
3. Ställ in klockslag genom att hålla knappen för inställning av klockslag (2) och timknappen (6) intryckta samtidigt. Släpp knapparna strax innan korrekt timme visas. Håll knappen för inställning av klockslag (2) och minutknappen (6) intryckta samtidigt för att ställa in korrekt klockslag.

Radiofunktion

1. Flytta strömbrytaren (ON/OFF/AUTO) (1) till läge ON.
2. Sätt bandväljaren (9) i läge FM eller AM.
3. Vrid volymvredet (8) till önskad volym.
4. Vrid radioinställningsvredet (10) till önskad station.
5. Antenn
Apparaten har en känslig stavantenn med ferritkärna för AM-mottagning och en kabelantenn för FM-mottagning. Dra ut kabelantennen helt för bästa mottagning.

Radioväckning

Följ anvisningarna nedan för att ställa in radioväckning.

1. Flytta strömbrytaren (ON/OFF/AUTO) (1) till läge AUTO.
2. Håll larminställningsknappen (3) intryckt och tryck på timknappen (6) och sedan på minutknappen (7) för att ställa in önskat klockslag för väckning. Väckningstiden lagras i minnet. Du kan visa inställd väckningstid genom att trycka på larminställningsknappen (3). Radion börjar spela varje dag vid den inställda tiden. Stäng av radion genom att trycka på larminställningsknappen (3).

Väckning med summer

Ställ väckningsväljaren (8) till läge BUZZER. När summern ljuder vid inställt klockslag kan du stänga av den med larminställningsknappen (3) eller växla till radio genom att flytta strömbrytaren (1) till läge ON.

Insomning till radio

Du kan ställa in insomningsfunktionen så att radion spelar mellan 1 minut och 1 timme och 59 minuter. Välj läget för radioväckning, håll knappen för insomningsläge (4) nedtryckt och tryck på minutknappen (7) för att ställa in önskad insomningstid. Du kan stänga av radion innan den inställda tiden löpt ut genom att trycka på snooze-knappen (5).

Snooze

Snooze-knappen (5) stänger av radio- eller summerlarm under cirka 9 minuter.

Reservbatteri (endast för lagring av inställt klockslag)

Den här funktionen gör att du slipper ställa om klockan om du till exempel flyttar apparaten till ett annat nätuttag. Reservbatteriet är endast avsett att skydda inställningarna vid kortare strömavbrott. Vid längre strömavbrott kan batteriet laddas ur och/eller klockinställningen bli felaktig. Ta ur urladdade batterier ur apparaten för att förhindra läckage. Reservbatteriet är inte nödvändigt för apparatens funktion, men utan batteri måste du ställa in klockan på nytt efter varje strömavbrott.

- Anslut ett 9 V batteri (6F22/6LR61) (ingår inte) till plintarna i batterifacket.
- Dra ut sladden vid isättning och byte av batteri.

UNDERHÅLL

- Dra ut sladden före rengöring. Rengör höljet med en fuktad trasa.
- Utsätt inte apparaten för direkt solljus och använd inte apparaten i varma, dammiga eller fuktiga miljöer.
- Håll apparaten borta från värmekällor och apparater som genererar radiofrekvent brus, som lysrörslampor och motorer.

Med reservation för tryckfel och konstruktionsändringar som vi ej kan råda över. Vid eventuella problem, kontakta vår serviceavdelning på telefon: 0200-88 55 88.

Jula AB, Box 363, 532 24 SKARA

www.jula.se



SIKKERHETSANVISNINGER**Les bruksanvisningen nøye før bruk!**

VIKTIG! Ikke ta av dekslet på baksiden av apparatet – fare for el-ulykker. Ingen komponenter i apparatet kan repareres av brukeren. Service må bare utføres av kvalifisert personell.

Et utropstegn i en trekant markerer viktige anvisninger for bruk og vedlikehold i bruksanvisningen som følger med produktet.

ADVARSEL!

- Ikke utsett apparatet for regn eller fukt – fare for el-ulykker.
- Ikke utsett apparatet for sprut/dråper av vann eller andre væsker.
- Ikke koble antennen på baksiden av apparatet til utendørsantennen.
- Apparatet har ikke strømbryter. Dra ut støpslet for å slå av apparatet.

Symboler

Lynsymbolet i trekanten advarer deg om at det er uisolert, farlig spenning inni produktet.



OBS! Slik reduserer du faren for elektrisk støt: Ikke fjern dekselet (på baksiden). Det finnes ingen deler inne i apparatet som kan vedlikeholdes av brukeren. Vedlikehold bør utføres av godkjent servicepersonell.

TEKNISKE DATA

Merkespenning	230 V ~ 50 Hz
Batteri (ikke inkludert)	9 V
Radiofrekvens	AM 530 – 1600 kHz
	FM 88 – 108 MHz
Effektforbruk	3W

BESKRIVELSE

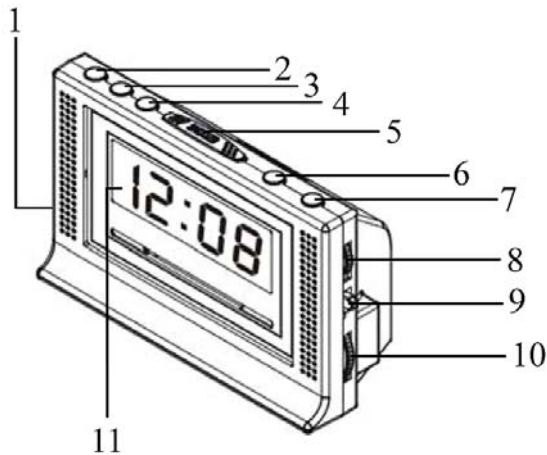

1. På/av/Auto
2. Instilling av klokkeslett
3. Instilling/avstenging av alarm
4. Innsøvningsfunksjon
5. Snooze-knapp
6. Time
7. Minutt
8. Volumbryter/summer
9. Båndvelger
10. Instilling av radio
11. Indikeringslampe AUTO

Underside: Batterilomme for 9 V reservebatteri (6F22/6LR61) (ikke inkludert) for innstillingsminne.

BRUK

1. Sett i ledningen. Apparatet må bare kobles til nettuttak 230 VAC.
2. Tallene blinker.
3. Still inn klokkeslett ved å holde inne knappen for innstilling av klokkeslett (2) og timeknappen (6) samtidig. Slipp knappene når korrekt time vises. Hold inne knappen for innstilling av klokkeslett (2) og minuttknappen (7) samtidig for å stille inn korrekt klokkeslett.

Radiofunksjon

1. Flytt strømbryteren (ON/OFF/AUTO) (1) til posisjonen ON.
2. Sett båndvelgeren (9) i posisjonen FM eller AM.
3. Vri volumbryteren (8) til ønsket volum.
4. Vri radioinnstillingsbryteren (10) til ønsket stasjon.
5. Antenne
Apparatet har en følsom stavantenne med ferritkjerne for AM-mottaking og en kabelantenne for FM-mottaking. Dra ut kabelantennen helt for best mottaking.

Radiovekking

Følg anvisningene nedenfor for å stille inn radiovekking.

1. Flytt strømbryteren (ON/OFF/AUTO) (1) til posisjonen AUTO.
2. Hold inne knappen for alarminnstilling (3) og trykk på timeknappen (6) og deretter på minuttknappen (7) for å stille inn ønsket klokkeslett for vekking. Vekkingstiden lagres i minnet. Du kan vise innstilt vekketidspunkt ved å trykke på knappen for alarminnstilling (3). Radioen slår seg på hver dag ved innstilt tidspunkt. Slå av radioen ved å trykke på knappen for alarminnstilling (3).

Vekking med summer

Sett vekkingsselgeren (8) i posisjonen BUZZER. Når summeren høres ved innstilt klokkeslett kan du slå den av med knappen for alarminnstilling (3) eller bytte til radio ved å flytte strømbryteren (1) til posisjonen ON.

Innsøvningsfunksjon til radio

Du kan stille inn innsøvningsfunksjonen slik at radioen spiller mellom 1 minutt og 1 time og 59 minutter. Velg posisjonen for radiovekking, hold inne knappen for innsøvningsmodus (4) og trykk på minuttknappen (7) for å stille inn ønsket innsøvningsmodus. Du kan slå av radioen før innstilt tid er utløpt ved å trykke på snooze-knappen (5).

Snooze

Snooze-knappen (5) slår av radio- eller summeralarmen etter ca. 9 minutter.

Reservebatteri (kun for lagring av innstilt klokkeslett)

Denne funksjonen gjør at du slipper å stille klokken på nytt hvis du f.eks. flytter apparatet til et annet nettuttak. Reservebatteriet er kun beregnet til å beskytte innstillingene ved kortere strømbrudd. Ved lengre strømbrudd kan batteriet lades ut og/eller klokkeinnstillingen bli feil. Ta ut utladete batterier fra apparatet for å hindre lekkasje. Reservebatteriet er ikke nødvendig for at apparatet skal fungere, men uten batteri må du stille klokken på nytt etter hvert strømavbrudd.

- Koble et 9 V batteri (6F22/6LR61) (ikke inkludert) til splintene i batterilommen.
- Dra ut støpslet når du setter inn og bytter batteri.

VEDLIKEHOLD

- Trekk ut støpselet før rengjøring. Rengjør dekslet med en fuktig klut.
- Ikke utsett apparatet for direkte sollys og ikke bruk apparatet i varme, støvete eller fuktige omgivelser.
- Hold apparatet borte fra varmekilder og apparater som genererer radiofrekvent bråk, som f.eks. lysrør-lamper og motorer.

Med forbehold om trykkfeil og konstruksjonsendringer utenfor vår kontroll. Ved eventuelle problemer, kontakt vår serviceavdeling på telefon 67 90 01 34.

Jula Norge AS, Solheimsveien 6–8, 1471 LØRENSKOG

www.jula.no



ZASADY BEZPIECZEŃSTWA

Przed użyciem uważnie przeczytaj instrukcję obsługi!

WAŻNE! Nie zdejmuj obudowy z tylnej części urządzenia – ryzyko porażenia prądem. Żadne elementy urządzenia nie mogą być naprawiane przez użytkownika. Napraw może dokonywać tylko wykwalifikowany personel.

Wykrzyknik wewnątrz trójkąta oznacza ważne wskazówki dotyczące użytkowania i konserwacji produktu zawarte w dołączonej instrukcji obsługi.

OSTRZEŻENIE!

- Nie narażaj urządzenia na działanie deszczu ani wilgoci – ryzyko porażenia prądem.
- Nie narażaj urządzenia na rozlanie/kapanie wody lub innych cieczy.
- Nie przyłączaj umieszczonej z tyłu urządzenia anteny do anteny zewnętrznej.
- Urządzenie nie posiada przełącznika. Aby wyłączyć urządzenie, wyciągnij kabel z gniazdka.

Symbole



Zakończona strzałką błyskawica wpisana w trójkąt stanowi symbol ostrzegający przed „niebezpiecznym napięciem” wewnątrz produktu.



UWAGA! Aby zmniejszyć ryzyko wstrząsów elektrycznych, nie zdejmuj tylnej obudowy urządzenia. Wewnątrz urządzenia nie ma żadnych części, które użytkownik mógłby naprawić. Naprawę należy zlecić wykwalifikowanemu personelowi serwisowemu.

DANE TECHNICZNE

Napięcie znamionowe	230 V ~ 50 Hz
Bateria (nie wchodzi w skład zestawu)	9 V
Pasma przenoszenia	AM 530–1600 kHz FM 88–108 MHz
Zużycie mocy	3 W

OPIS

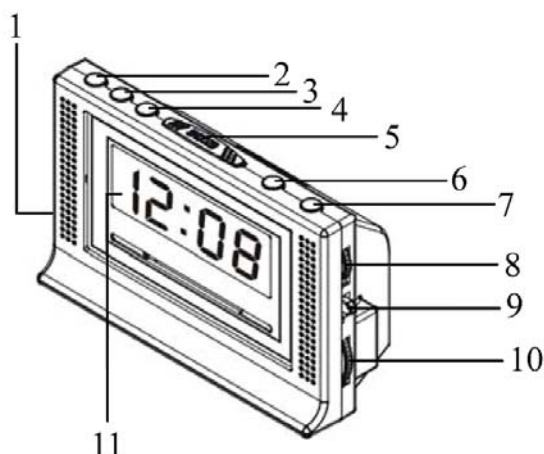

1. Wł/wył/Auto
2. Ustawianie czasu
3. Ustawianie/wyłączanie alarmu
4. Funkcja wyłącznika czasowego
5. Przycisk drzemki
6. Godzina
7. Minuta
8. Pokrętko głośności / brzęczyk
9. Przełącznik wyboru pasma (AM/FM)
10. Strojenie radia
11. Lampka kontrolna AUTO

Spód: Komora baterii na baterię podtrzymującą 9 V (6F22/6LR61) (nie wchodzi w skład zestawu), zasilającą pamięć ustawień.

OBSŁUGA

1. Podłącz kabel. Urządzenie należy podłączać wyłącznie do gniazda ściennego 230 VAC.
2. Cyfry zaczną migać.
3. Ustaw czas, przytrzymując jednocześnie wciśnięte przyciski ustawiania czasu (2) i godziny (6). Puść przyciski tuż przed tym, gdy pokazana zostanie właściwa godzina. Aby ustawić poprawny czas, przytrzymaj jednocześnie wciśnięte przyciski ustawiania godziny (2) i minuty (6).

Funkcja radia

1. Przesuń przełącznik (ON/OFF/AUTO (WŁ/WYŁ/AUTO)) (1) do pozycji ON (WŁ).
2. Ustaw przełącznik wyboru pasma (9) w pozycji FM lub AM.
3. Za pomocą pokrętki regulacyjnego (8) ustaw odpowiednią głośność.
4. Za pomocą pokrętki strojenia radia (10) wybierz żadaną stację.
5. Antena
Urządzenie wyposażone jest w antenę prętową z rdzeniem ferrytowym o dużej czułości do odbioru pasma AM oraz antenę przewodową do odbioru pasma FM. W celu zapewnienia optymalnego odbioru należy ją maksymalnie rozwinąć.

Budzenie radiem

Postępuj według poniższych wskazówek, aby ustawić budzenie radiem.

1. Przesuń przełącznik (ON/OFF/AUTO (WŁ/WYŁ/AUTO)) (1) do pozycji AUTO.
2. Trzymaj wciśnięty przycisk ustawienia alarmu (3), naciśnij przycisk godziny (6), a następnie minuty (7), aby ustawić czas budzenia. Czas budzenia zostanie zapisany w pamięci. Ustawiony czas budzenia pokazuje się po naciśnięciu przycisku ustawiania alarmu (3). Radio będzie włączać się codziennie o wybranej porze. Wyłączysz je, naciskając przycisk ustawiania alarmu (3).

Budzenie brzęczykiem

Ustaw przełącznik wyboru budzenia (8) w położeniu BUZZER (BRZĘCZYK). Gdy brzęczyk włączy się o wybranej porze, możesz wyłączyć go przyciskiem ustawiania alarmu (3) lub przełączyć na odbiór radia, przesuując przełącznik (1) do pozycji ON (WŁ).

Wyłącznik czasowy radia

Możesz ustawić funkcję wyłącznika czasowego, aby radio grało przez 1 minutę do 1 godziny 59 minut. Wybierz tryb budzenia radiem, przytrzymaj wciśnięty przycisk wyłącznika czasowego (4) i naciśnij przycisk minuty (7), aby ustawić żądane opóźnienie wyłącznika czasowego. Możesz wyłączyć radio przed upływem ustawionego czasu, wciskając przycisk drzemki (5).

Drzemka

Przycisk drzemki (5) wyłącza alarm podczas budzenia radiem lub brzęczykiem na około 9 minut.

Bateria podtrzymująca (wyłącznie do przechowywania zapisanego czasu)

Dzięki tej funkcji nie musisz przestawiać zegarka, kiedy przenosisz urządzenie, na przykład w celu podłączenia go do innego gniazdka. Bateria podtrzymująca zasilanie pozwala zapamiętać ustawienia tylko w przypadku krótszych przerw w dostawie prądu. Jeśli przerwa jest dłuższa, bateria może się rozładować i/lub wskazywana godzina może być nieprawidłowa. Jeśli bateria się rozładuje, należy wyjąć ją z urządzenia, tak by się nie rozlała. Urządzenie działa także bez baterii podtrzymującej, jednak wówczas po każdej przerwie w dostawie prądu konieczne jest ustawienie zegarka.

- Podłącz baterię 9 V (6F22/6LR61) (nie wchodzi w skład zestawu) do zacisków w komorze baterii.
- Wyciągnij kabel zasilający z gniazdka przed włożeniem lub wymianą baterii.

KONSERWACJA

- Przed czyszczeniem wyciągnij kabel zasilający z gniazdka. Obudowę czyść wilgotną szmatką.
- Nie narażaj urządzenia na bezpośrednie działanie promieni słonecznych, nie używaj urządzenia w ciepłym, zakurzonej lub wilgotnym otoczeniu.
- Trzymaj urządzenie z daleka od źródeł ciepła i urządzeń generujących szumy o częstotliwości radiowej, np. świetlówek czy silników.

Z zastrzeżeniem prawa do błędów w druku i zmian konstrukcyjnych, które są od nas niezależne. W razie ewentualnych problemów skontaktuj się telefonicznie z naszym działem obsługi klienta pod numerem: 801 600 500.

Jula Poland Sp. z o.o., ul. Malborska 49, 03-286 Warszawa, Polska

www.jula.pl

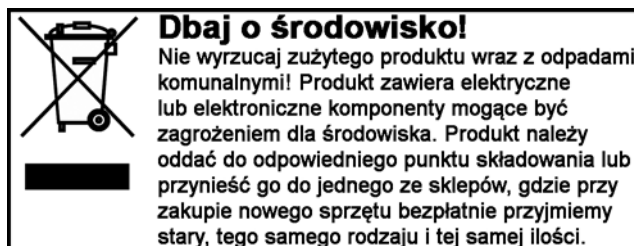

SAFETY INSTRUCTIONS

Read these instructions carefully before use!

IMPORTANT! Do not remove the cover on the back of the appliance – risk of electric shock. No components in this appliance can be repaired by the user. Service must only be carried out by qualified personnel.

An exclamation mark in a triangle indicates important instructions for use and maintenance in the instructions included with the product.

WARNING!

- Do not expose the appliance to rain or damp conditions– risk of electric shock.
- Do not expose the appliance to splashing or dripping water, or other liquids.
- Do not connect the aerial on the back of the appliance to an outdoor aerial.
- The appliance does not have a power switch. Unplug the cord to switch off the appliance.

Symbols



The thunderbolt and arrowhead within the triangle are a warning sign alerting you to “dangerous voltage” inside the product.



CAUTION! To reduce the risk of electric shock. Do not remove cover (on back). No user-serviceable parts inside. Refer servicing to qualified service personnel.

TECHNICAL DATA

Rated voltage	230 V ~ 50 Hz
Battery (not included)	9V
Radio frequency	AM 530 – 1600 kHz FM 88 – 108 MHz
Power consumption	3W

DESCRIPTION

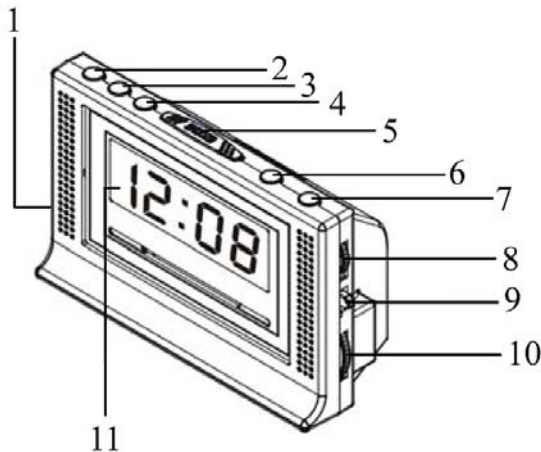

1. On/Off/Auto
2. Setting the time
3. Setting/switching off the alarm
4. Sleep function
5. Snooze button
6. Hour
7. Minutes
8. Volume knob/buzzer
9. Band selector (AM/FM)
10. Radio setting
11. Status lamp AUTO

Bottom: Battery compartment for 9V back-up battery (6F22/6LR61) (not included) for memory.

OPERATION

1. Plug in the power cord. The appliance must only be connected to a 230 VAC power outlet.
2. The digits flash.
3. Set the time by pressing the button to set the time (2) and the hour button (6) at the same time. Release the buttons just before the correct hour is shown. Press the button to set the time (2) and the minutes button (6) at the same time to set the correct time.

Radio function

1. Move the power switch (ON/OFF/AUTO) (1) to ON.
2. Set the band selector (9) to FM or AM.
3. Turn the volume knob (8) to the required volume.
4. Turn the radio knob (10) to the required station.
5. Aerial
The appliance has a sensitive rod aerial with ferrite core for AM reception and a cable aerial for FM reception. Fully extend the cable aerial for best reception.

Radio alarm

Follow the instructions below to set the radio alarm.

1. Move the power switch (ON/OFF/AUTO) (1) to AUTO.
2. Press the alarm setting button (3) down, then press the hour button (6) and then the minutes button (7) to set the required alarm time. The alarm time is saved in the memory. You can show the set alarm time by pressing the alarm button (3). The radio will start playing every day at the set time. Switch off the radio by pressing the alarm button (3).

Buzzer alarm

Set the alarm selector (8) to BUZZER. When the buzzer goes off at the set time, you can switch it off with the alarm button (3) or switch to radio by moving the power switch (1) to ON.

Falling asleep to the radio

You can set the sleep function so that the radio plays from 1 minute to 1 hour and 59 minutes. Select the position for radio alarm, press and hold the button for sleep mode (4) and then press the minutes button (7) to set the required sleep time. You can switch off the radio before the set time has run out by pressing the snooze button (5).

Snooze

The snooze button (5) switches off the radio or buzzer alarm in about 9 minutes.

Back-up battery (only for saving set time)

This function means you won't have to reset the clock if you move it to another power outlet, for example. The stand-by battery is only intended to save the settings during short power cuts. During longer power cuts the battery can be discharged and/or the time settings can become incorrect. Remove discharged batteries from the appliance to prevent leakage. The stand-by battery is not necessary for operation, but without a battery you will need to reset the clock after every power cut.

- Connect a 9V battery (6F22/6LR61) (not included) to the terminals in the battery compartment.
- Pull out the plug when inserting and replacing the battery.

MAINTENANCE

- Unplug the power cord before cleaning. Clean the casing with a damp cloth.
- Do not expose to direct sunlight and do not use in hot, dusty or damp conditions.
- Keep the device away from heat sources and devices that generate radio frequency noise, such as fluorescent lamps and motors.

Subject to printing errors and design changes over which we have no control. In the event of problems, please contact our service department.
www.jula.com

