

# KAYOBA

944-077 / 944-078

944-079 / 944-080



**SE**

Bruksanvisning för resväska

**NO**

Bruksanvisning for reiseveske

**PL**

Instrukcja obsługi walizki

**EN**

User instructions for suitcase

**SE** - Bruksanvisning i original

Date of production: 2014-10-22

**NO** - Bruksanvisning i original

© Jula AB

**PL** - Instrukcja obsługi w oryginale

**EN** - Operating instructions in original

## HANDHAVANDE

---

Gör så här för att ställa in en ny låskombination:

1. Öppna låset genom att ställa sifferhjulen på inställd kombination. Den fabriksinställda kombinationen är 0-0-0. Tryck sedan in låsknappen (1) och se till att låset är upplåst.
2. Tryck ner inställningsknappen (2) med t.ex. en penna.
3. Ställ in önskad ny låskombination genom att vrida på sifferhjulen (3), t.ex. 1-2-3.
4. Släpp inställningsknappen (2) så att den går tillbaka till utgångsläget igen.

Den nya kombinationen har nu sparats. Lär dig kombinationen utantill. Gör om steg 1 till 4 om du vill ändra kombinationen.

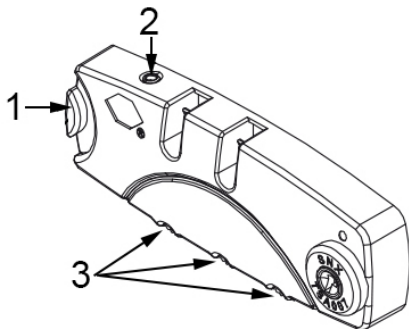

## BRUK

---

Gjør følgende for å stille inn en ny låskombinasjon:

1. Åpne låsen ved å stille sifferhjulene på innstilt kombinasjon. Den fabrikkinnstilte kombinasjonen er 0-0-0. Trykk deretter inn låseknappen (1) og sjekk at låsen er åpnet.
2. Trykk inn innstillingsknappen (2) med f.eks. en penn.
3. Still inn ønsket ny låskombinasjon ved å dreie på sifferhjulene (3), f.eks. 1-2-3.
4. Slipp innstillingsknappen (2) slik at den går tilbake til startpunktet igjen.

Den nye kombinasjonen er blitt lagret. Lær deg kombinasjonen utenat. Endre på trinnene 1 til 4 hvis du vil endre kombinasjonen.

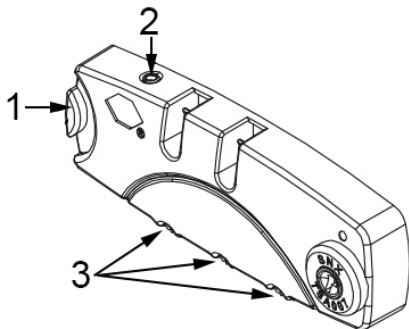

## OBSŁUGA

---

Aby ustawić nową kombinację szyfru, wykonaj poniższe czynności:

1. Otwórz zamek, ustawiając właściwą kombinację cyfr.  
Ustawiona fabrycznie kombinacja to 0-0-0. Następnie wciśnij przycisk blokujący (1) i sprawdź, czy zamek jest zamknięty.
2. Wciśnij przycisk regulacyjny (2) za pomocą np. długopisu.
3. Ustaw nową kombinację szyfru, przekręcając pokrętło (3), na przykład 1-2-3.
4. Zwolnij przycisk regulacyjny (2), by powrócił do położenia wyjściowego.

Nowa kombinacja została zapisana. Naucz się kombinacji na pamięć.  
W celu zmiany kombinacji wykonaj kroki od 1 do 4.

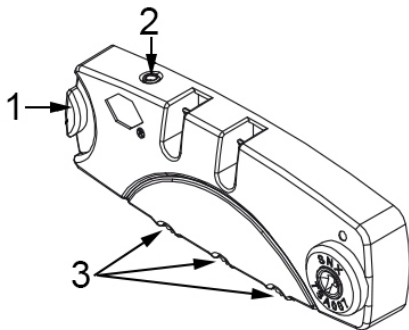

## OPERATION

---

To set your combination lock, follow these steps:

1. Open the lock by setting the dials to the set combination. The factory setting is 0-0-0. Then press the lock button (1) and ensure that the lock is unlocked.
2. Press down the reset button (2) with e.g. a pen.
3. Set your new combination by turning the dials (3) to, for example 1-2-3.
4. Release the reset button (2) so that it returns to its original position again.

Your new combination has now been saved. Please remember your personal combination by heart. If you want to change to a new combination please repeat steps 1 to 4.

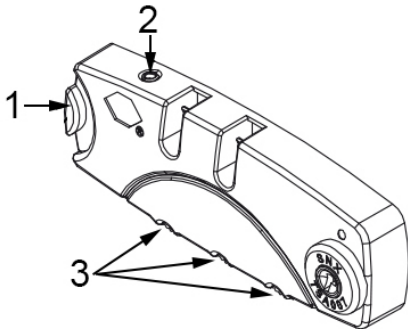

Rätten till ändringar förbehålles. Vid eventuella problem, kontakta vår serviceavdelning på telefon 0200-88 55 88.

Jula AB, Box 363, 532 24 SKARA

[www.jula.se](http://www.jula.se)

Med forbehold om endringer. Ved eventuelle problemer kan du kontakte vår serviceavdeling på telefon 67 90 01 34.

Jula Norge AS, Solheimsveien 6-8, 1471 LØRENSKOG

[www.jula.no](http://www.jula.no)

Z zastrzeżeniem prawa do zmian. W razie ewentualnych problemów skontaktuj się telefonicznie z naszym działem obsługi klienta pod numerem 22 338 88 88.

Jula Poland Sp. z o.o., ul. Malborska 49, 03-286 Warszawa, Polska

[www.jula.pl](http://www.jula.pl)

Jula reserves the right to make changes. In the event of problems, please contact our service department.

[www.jula.com](http://www.jula.com)