



Bruksanvisning för radiostyrd hjullastare

Bruksanvisning for radiostyrt hjullaster

Instrukcja obsługi ładowarki zdalnie sterowanej

Operating Instructions for Radio Controlled Wheel Loader

960-196

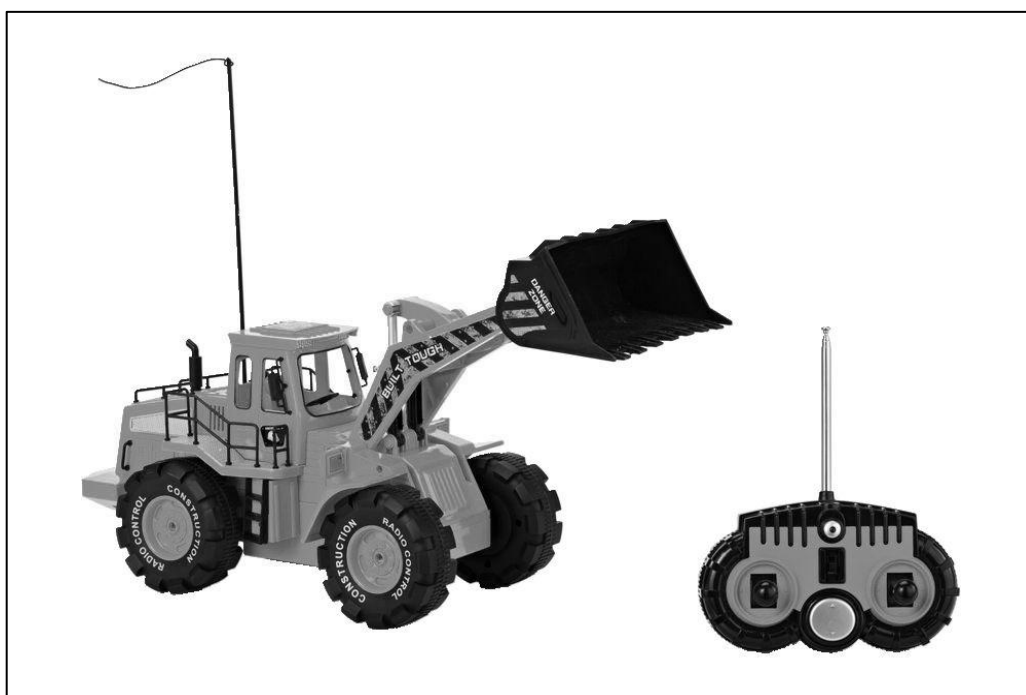

SV Bruksanvisning i original
NO Bruksanvisning i original
PL Instrukcja obsługi w oryginale
EN Operating instructions in original

SÄKERHETSANVISNINGAR

Läs bruksanvisningen noggrant innan användning!

Spara bruksanvisningen för framtida referens.

VARNING!

- Lek bara på säker plats. Kör aldrig på gator eller vägar.
- Produkten använder radiovågor med låg energi, vilket innebär att räckvidden kan påverkas av möbler, väggar etc. Prova på annan plats.
- Demontera inte produkten och försök inte ändra eller reparera den.
- Kör inte i vatten eller på mjuka mattor. Utsätt inte produkten för regn och/eller starkt solljus.
- Undvik att tappa produkten och utsätt den inte för slag eller stötar – risk för egendomsskada.
- Placera inte produkten nära eller ovanför värmekällor.
- Stäng av fordonet efter användning.
- Övuntade rörelser kan förekomma om flera fordon används nära varandra. Håll tillräckligt avstånd för att undvika störningar.
- När batterierna är urladdade kan radiostyrningen fungera sämre. Byt ut alla batterier mot nya batterier av samma typ.

VIKTIGT!

- Får inte användas av personer under 6 år utan övervakning av vuxen. Kvävningrisk – smådelar!
- Försök inte ladda icke laddningsbara batterier. Ta ut uttjänta batterier.
- Kortslut inte batterikontaktblecken.
- Blanda inte gamla och nya batterier eller batterier av olika typ.
- Sätt i batterierna med rätt polaritet enligt märkningen i batterifacket.
- Stäng av fordonet och ta ut batterierna efter användning.
- Om fordonet blir vått, stäng av det och ta ut batterierna och låt fordonet torka helt innan det används igen. Annars finns risk för kortslutning.
- Utsätt inte produkten för vatten eller annan vätska. Bränn inte fordonet. Demontera inte produkten och försök inte ändra eller reparera den.
- Utsätt inte produkten för värme och/eller fukt.
- Undvik att vika antennen, det kan göra att vassa spetsar bildas.
- Håll hår, kläder, händer, smycken och andra främmande föremål borta från rörliga delar.
- Lek bara på säker plats.
- Om fordonet stöter mot ett hinder, stoppa fordonet och ta bort hindret.
- Fordonets prestanda påverkas av underlaget.

MONTERING

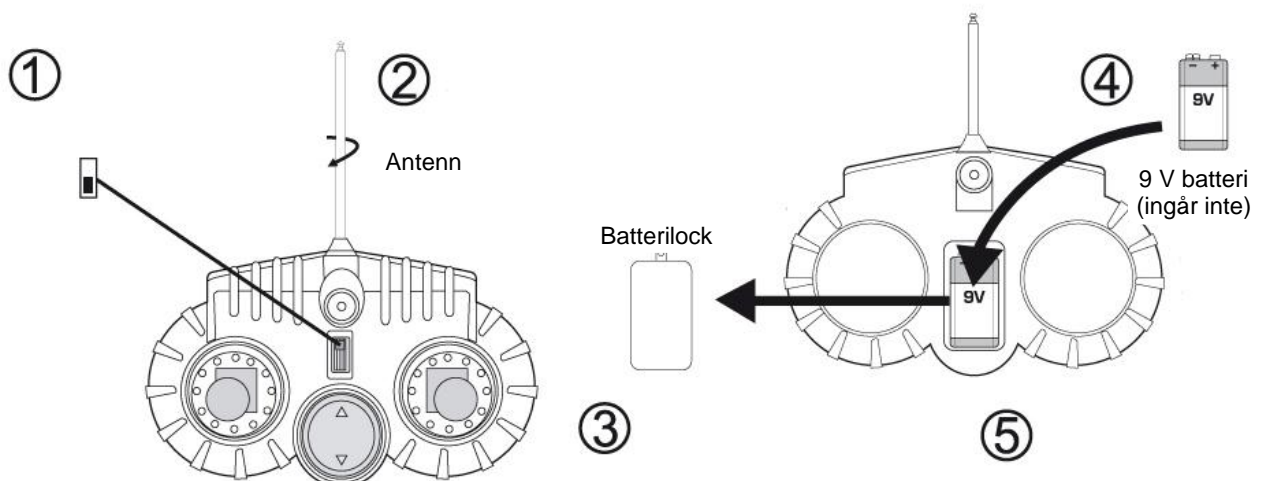

1. Skruva fast antennen på sändaren.
2. Skruva fast antennen på sändaren.
3. Avlägsna skruven och lossa batterilocket.
4. Sätt i ett 9 V batteri med rätt polaritet enligt märkningen i batterifacket.
5. Sätt tillbaka batterilocket och dra åt skruven.

Sätt i batterierna med rätt polaritet enligt märkningen i batterifacket.

4 st 1,5 V batteri
(ingår inte)

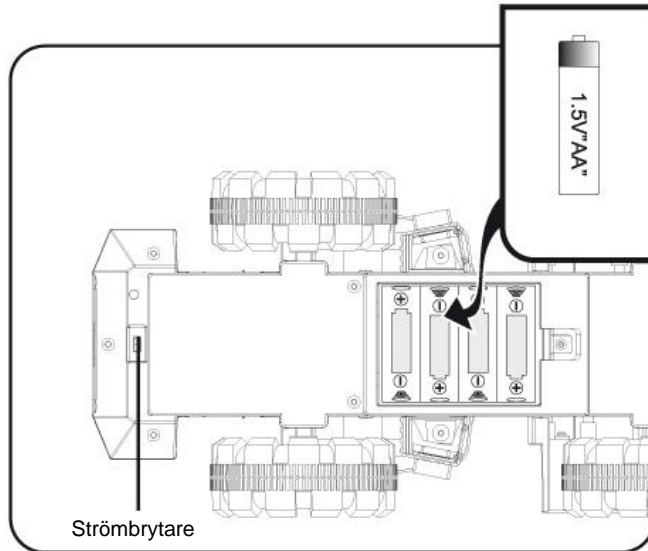

HANDHAVANDE

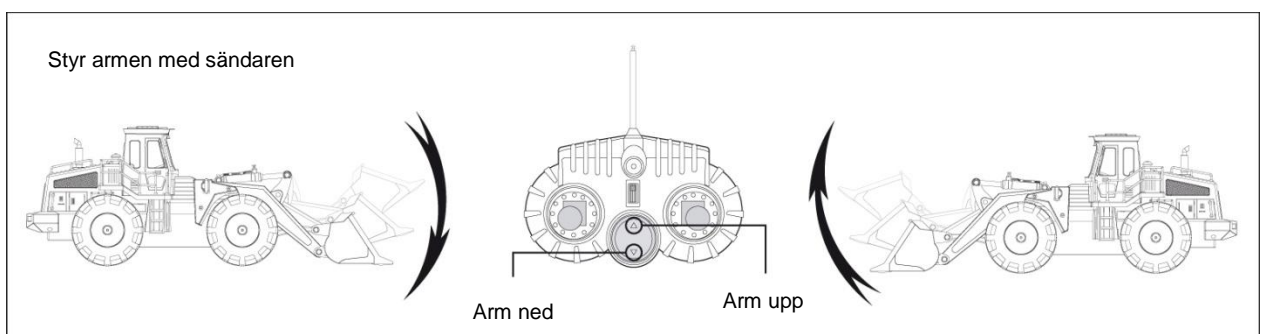
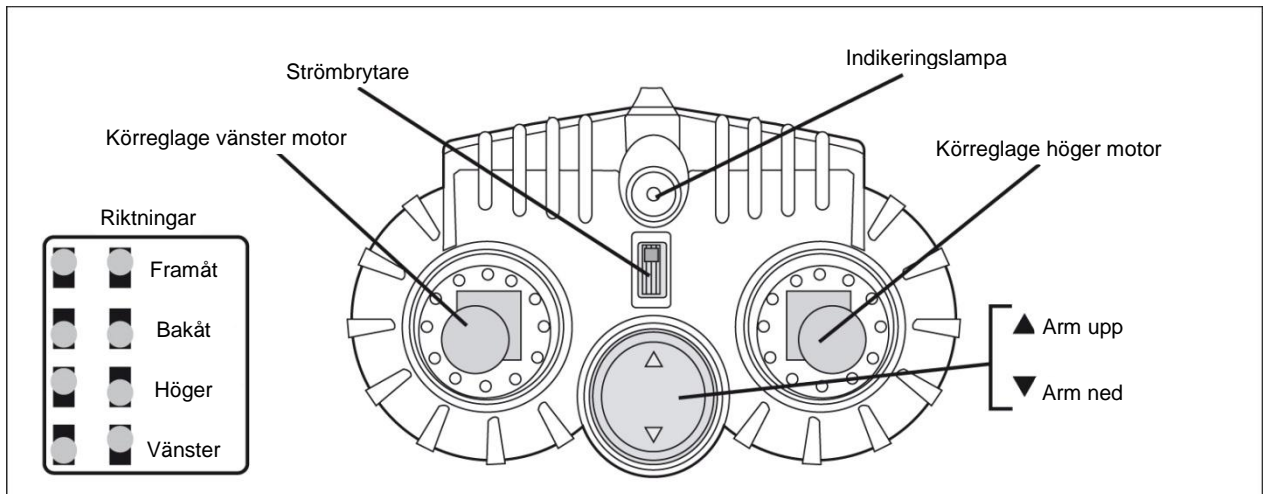

FELSÖKNING		
PROBLEM	ORSAK	ÅTGÄRD
Fordonet går långsamt.	<ul style="list-style-type: none"> Batterierna är urladdade. 	<ul style="list-style-type: none"> Byt batterier.
Fordonet är svårt att styra.	<ul style="list-style-type: none"> Batteriet i sändaren är urladdat eller underlaget är halt eller dammigt. 	<ul style="list-style-type: none"> Byt batterier. Prova att köra på asfalt eller betong.
Radiostyrningen fungerar inte.	<ul style="list-style-type: none"> Batteriet är fel isatt. Batterikontaktblecken är korroderade. Batterikontaktblecken har fel vinkel. Strömbrytaren är i frånslaget läge. 	<ul style="list-style-type: none"> Kontrollera batteriets polaritet och anslutning. Slipa kontaktblecken med sandpapper. Bänd kontaktblecken till lämplig vinkel med en skruvmejsel. Kontrollera strömbrytaren på fordonet.
Liten räckvidd.	<ul style="list-style-type: none"> Batterierna i sändaren eller fordonet är urladdade. Störningar. Sändarens antenn är inte korrekt fastskruvad. Sändarens antenn är inte helt utdragen. 	<ul style="list-style-type: none"> Byt batterier i sändaren och/eller fordonet. Flytta till ett område utan störningar. Skruva fast antennen korrekt. Dra ut antennen helt.

Rätten till ändringar förbehålles. Vid eventuella problem, kontakta vår serviceavdelning på telefon 0200-88 55 88.

Jula AB, Box 363, 532 24 SKARA

www.jula.se



SIKKERHETSANVISNINGER

Les bruksanvisningen nøye før bruk!

Ta vare på bruksanvisningen for fremtidig referanse.

ADVARSEL!

- Lek bare på en sikker plass. Kjør aldri i gater eller på veier.
- Produktet bruker radiobølger med lav energi, og rekkevidden kan derfor bli påvirket av møbler, vegger etc. Forsøk et annet sted.
- Ikke demonter produktet og ikke forsøk å endre eller reparere det.
- Ikke kjør i vann eller på myke tepper. Produktet må ikke utsettes for regn og/eller sterkt sollys.
- Unngå å miste apparatet i gulvet, og ikke utsett det for slag eller støt – fare for materielle skader.
- Produktet må ikke plasseres i nærheten av eller over varmekilder.
- Slå av kjøretøyet etter bruk.
- Det kan forekomme uventede bevegelser hvis flere kjøretøy brukes i nærheten av hverandre. Hold god avstand for å unngå forstyrrelser.
- Når batteriene er utladet, kan radiostyringen fungere dårligere. Bytt ut alle batterier mot nye av samme type.

VIKTIG!

- Må ikke brukes av personer under 6 år uten tilsyn av en voksen. Kvelningsfare – smådeler!
- Ikke prøv å lade engangsbatterier. Ta ut brukte batterier.
- Batterikontaktplatene må ikke kortsluttes.
- Ikke bland gamle og nye batterier eller batterier av forskjellig type.
- Sett batteriene inn med riktig polaritet i henhold til merkingen i batterirommet.
- Slå av kjøretøyet og ta ut batteriene etter bruk.
- Hvis kjøretøyet blir vått, må du slå det av, ta ut batteriene og la det tørke helt før du bruker det igjen. Ellers er det fare for kortslutning.
- Produktet må ikke eksponeres for vann eller annen væske. Kjøretøyet må ikke brennes. Ikke demonter produktet og ikke forsøk å endre eller reparere det.
- Produktet må ikke utsettes for varme og/eller fuktighet.
- Unngå å bøye antennen, det kan føre til at det dannes skarpe spisser.
- Hold hår, klær, hender, smykker og andre fremmedlegemer borte fra bevegelige deler.
- Lek bare på en sikker plass.
- Hvis kjøretøyet støter mot et hinder, må du stoppe kjøretøyet og fjerne hinderet.
- Kjøretøyet ytelse påvirkes av underlaget.

MONTERING

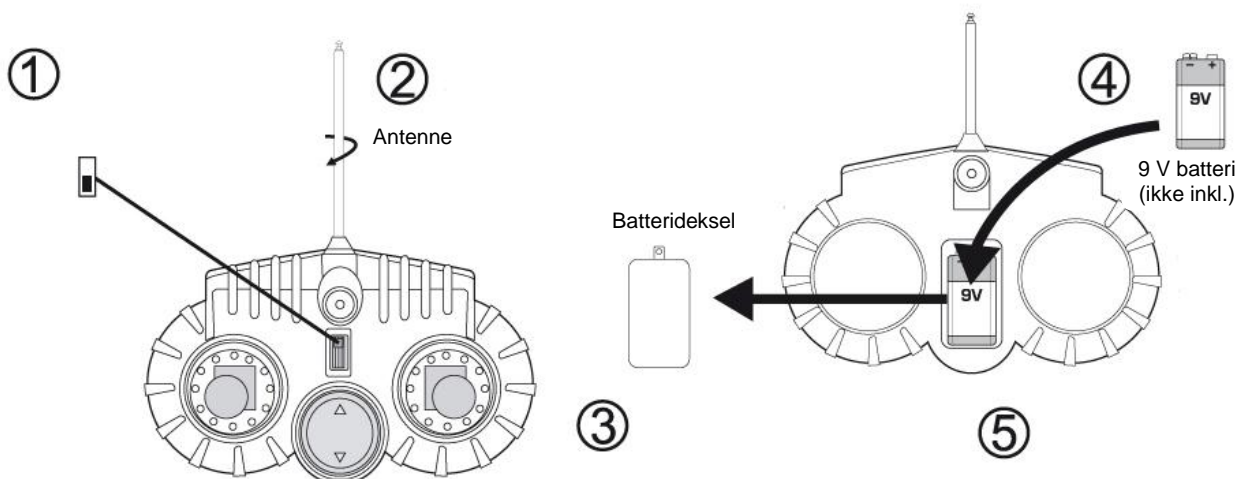

1. Skru fast antennen på senderen.
2. Skru fast antennen på senderen.
3. Fjern skruen og løsne batteridekselet.
4. Sett inn et 9 V-batteri med riktig polaritet i henhold til merkingen i batterirommet.
5. Sett batteridekselet på plass igjen, og stram til skruen.

Sett batteriene inn med riktig polaritet i henhold til merkingen i batterirommet.

4 stk. 1,5 V-batterier (ikke inkl.)

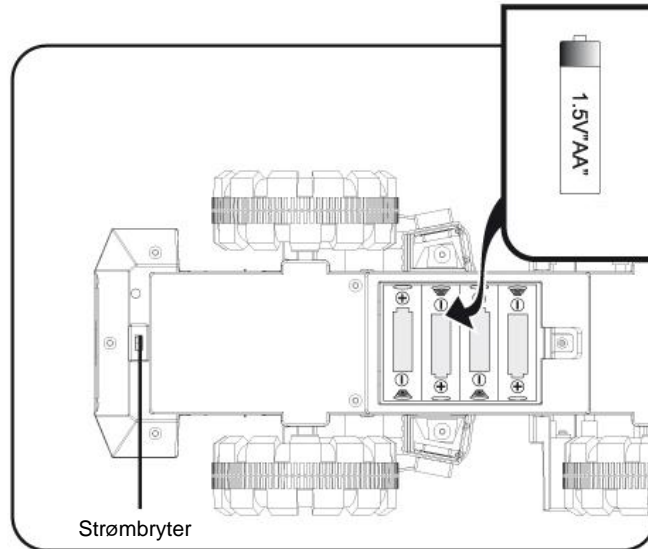

BRUK

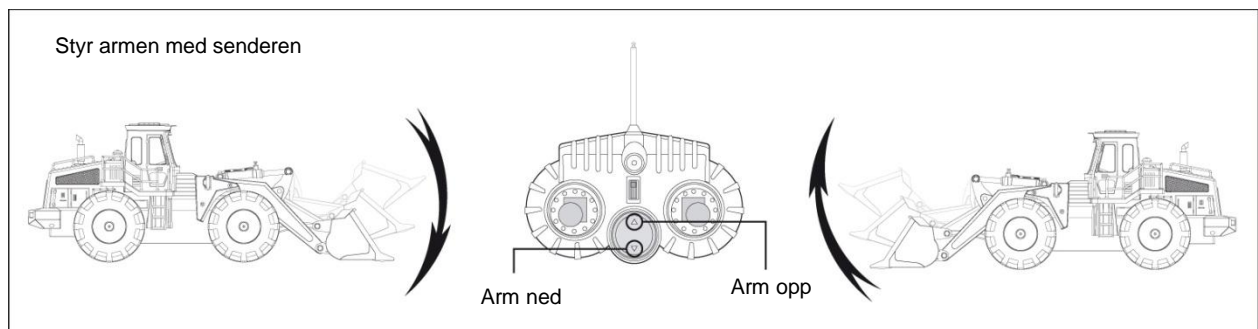
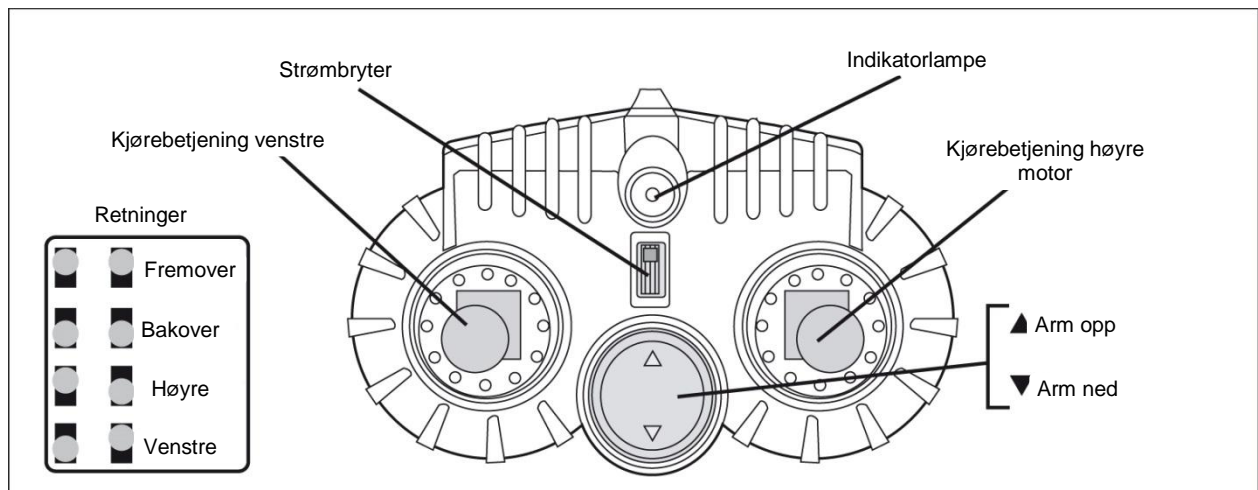

FEILSØKING

PROBLEM	ÅRSAK	TILTAK
Kjøretøyet går sakte.	<ul style="list-style-type: none"> Batteriene er utladet. 	<ul style="list-style-type: none"> Bytt batterier.
Kjøretøyet er vanskelig å styre.	<ul style="list-style-type: none"> Batteriet i senderen er utladet, eller underlaget er glatt eller støvete. 	<ul style="list-style-type: none"> Bytt batterier. Prøv å kjøre på asfalt eller betong.
Radiostyringen virker ikke.	<ul style="list-style-type: none"> Batteriet er satt inn feil. Batterikontaktplatene er korrodert. Batterikontaktplatene har feil vinkel. Strømbryteren er slått av. 	<ul style="list-style-type: none"> Kontroller batteriets polaritet og tilkobling. Slip kontaktplatene med sandpapir. Bøy kontaktplatene til riktig vinkel med en skrutrekker. Kontroller strømbryteren på kjøretøyet.
Liten rekkevidde.	<ul style="list-style-type: none"> Batteriene i senderen eller kjøretøyet er utladet. Forstyrrelser. Antennen på senderen er ikke riktig skrudd fast. Antennen på senderen er ikke trukket helt ut. 	<ul style="list-style-type: none"> Bytt batterier i senderen og/eller kjøretøyet. Flytt til et område uten forstyrrelser. Skru antennen riktig fast. Trekk antennen helt ut.

Med forbehold om endringer. Ved eventuelle problemer kan du kontakte vår serviceavdeling på telefon 67 90 01 34.

Jula Norge AS, Solheimsveien 6–8, 1471 LØRENSKOG

www.jula.no



ZASADY BEZPIECZEŃSTWA**Przed użyciem uważnie przeczytaj instrukcję obsługi!**

Zachowaj niniejszą instrukcję obsługi w celu przyszłego użycia.

OSTRZEŻENIE!

- Baw się tylko w bezpiecznym miejscu. Unikaj jazdy po ulicach i drogach.
- Produkt wykorzystuje fale radiowe niskiej mocy, co oznacza, że wpływ na zasięg mogą mieć meble, ściany itp. Spróbuj w innym miejscu.
- Nie demontuj produktu i nie próbuj go modyfikować ani naprawiać.
- Nie próbuj jeździć po wodzie ani miękkich dywanach. Nie narażaj produktu na deszcz i/lub mocne światło słoneczne.
- Unikaj upuszczenia produktu i nie narażaj go na mocne uderzenia lub wstrząsy.
- Nie umieszczaj produktu w pobliżu źródeł ciepła ani nad nimi.
- Po użyciu wyłącz pojazd.
- Mogą wystąpić niespodziewane ruchy, jeżeli kilka pojazdów używanych jest blisko siebie. Zachowaj dostateczną odległość, aby uniknąć zakłóceń.
- Jeśli baterie są rozładowane, zdalne sterowanie działa gorzej. Wymień wszystkie baterie na nowe tego samego rodzaju.

WAŻNE!

- Produkt nie może być używany przez osoby poniżej 6 roku życia bez nadzoru osoby dorosłej. Ryzyko uduszenia – drobne elementy!
- Nie podejmuj próby ładowania baterii jednorazowych. Wyjmij zużyte baterie.
- Nie zwieraj blaszek styków baterii.
- Nie łącz starych i nowych baterii ani baterii różnego typu.
- Włóż baterie odpowiednimi biegunami zgodnie z oznaczeniem wewnątrz przegródki na baterie.
- Po użyciu wyłącz pojazd i wyjmij baterie.
- Jeżeli pojazd zostanie zamoczony, należy go wyłączyć, wyjąć baterie i odczekać, aż całkowicie wyschnie, zanim ponownie się go użyje. W przeciwnym razie istnieje ryzyko zwarcia.
- Nie narażaj produktu na działanie wody ani innych cieczy. Nie spalaj pojazdu. Nie demontuj produktu i nie próbuj go modyfikować ani naprawiać.
- Nie narażaj produktu na działanie ciepła i/lub wilgoci.
- Unikaj zginania anteny, może to spowodować powstanie ostrych czubków.
- Trzymaj włosy, ubrania, dłonie, biżuterię i inne przedmioty obce z dala od ruchomych części.
- Baw się tylko w bezpiecznym miejscu.
- Jeżeli pojazd napotka przeszkodę, zatrzymaj pojazd i usuń ją.
- Wydajność pojazdu zależy od podłoża.

MONTAŻ

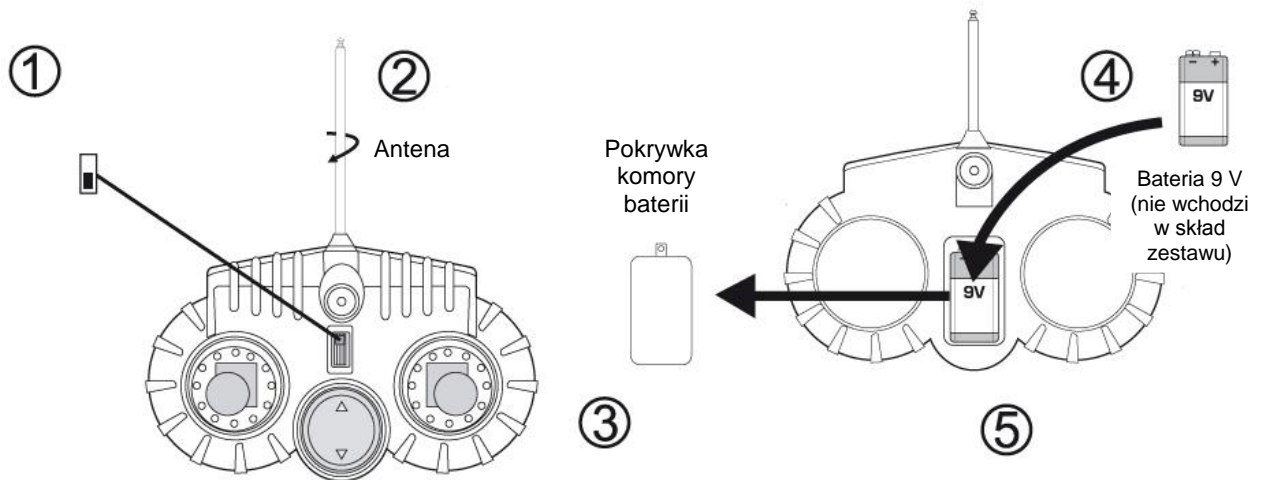

1. Przykręć antenę do nadajnika.
2. Przykręć antenę do nadajnika.
3. Wyjmij śrubkę i otwórz pokrywę komory baterii.
4. Włóż baterię 9 V odpowiednimi biegunami zgodnie z oznaczeniem wewnątrz komory baterii.
5. Załóż ponownie pokrywę komory baterii i dokręć śrubkę.

Włóż baterie odpowiednimi biegunami zgodnie z oznaczeniem wewnątrz przegródki na baterie.

4 baterie 1,5 V (nie wchodzą w skład zestawu)

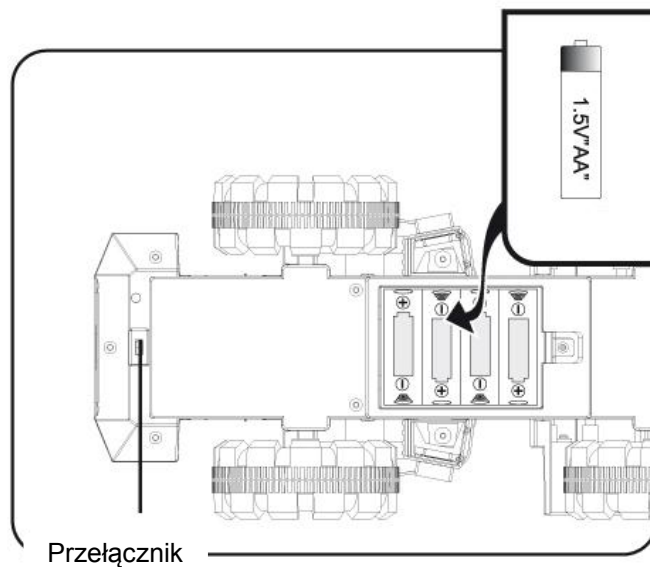

OBSŁUGA

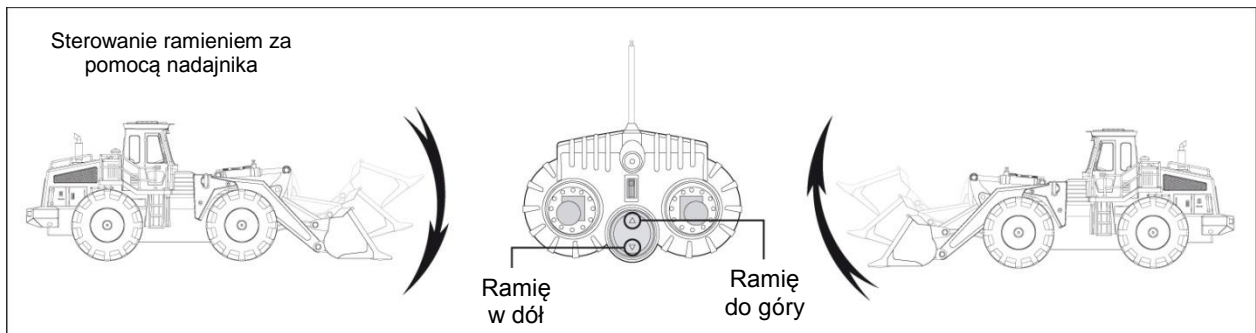
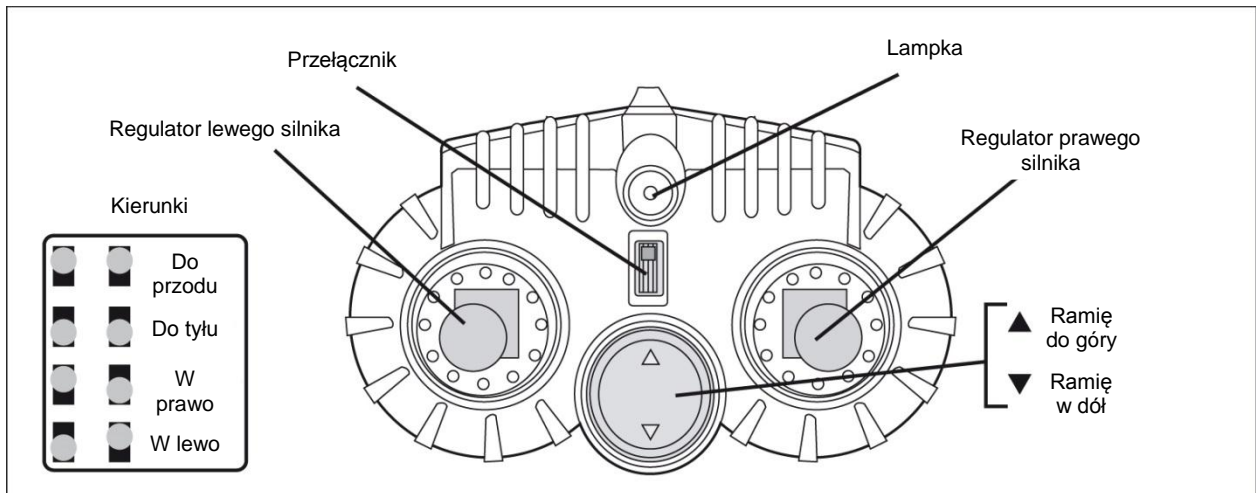

WYKRYWANIE USTEREK

PROBLEM	PRZYCZYNA	SPOSÓB USUNIĘCIA
Pojazd porusza się powoli.	<ul style="list-style-type: none"> Baterie są rozładowane. 	<ul style="list-style-type: none"> Wymień baterie.
Pojazdem trudno sterować.	<ul style="list-style-type: none"> Baterie w nadajniku są rozładowane lub podłoże jest śliskie lub zakurzone. 	<ul style="list-style-type: none"> Wymień baterie. Spróbuj pojechać na asfalcie lub betonie.
Sterowanie radiowe nie działa.	<ul style="list-style-type: none"> Baterie są źle włożone. Błyszki stykowe są skorodowane. Błyszki stykowe są pod złym kątem. Przelącznik jest w pozycji wyłączonej. 	<ul style="list-style-type: none"> Sprawdź bieguny akumulatora i połączenia. Zeszlifuj blaszki stykowe papierem ściernym. Wygnij blaszki stykowe pod odpowiednim kątem przy pomocy śrubokręta. Sprawdź przelącznik na pojeździe.
Mały zasięg.	<ul style="list-style-type: none"> Baterie w nadajniku lub pojeździe są rozładowane. Zakłócenia. Antena nadajnika nie jest prawidłowo przykręcona. Antena nadajnika nie jest całkowicie wysunięta. 	<ul style="list-style-type: none"> Wymień baterie w nadajniku i/lub pojeździe. Przenieś w miejsce bez zakłóceń. Dokładnie przykręć antenę. Wysuń antenę całkowicie.

Z zastrzeżeniem prawa do zmian. W razie ewentualnych problemów skontaktuj się telefonicznie z naszym działem obsługi klienta pod numerem 801 600 500.

Jula Poland Sp. z o.o., ul. Malborska 49, 03-286 Warszawa, Polska

www.jula.pl

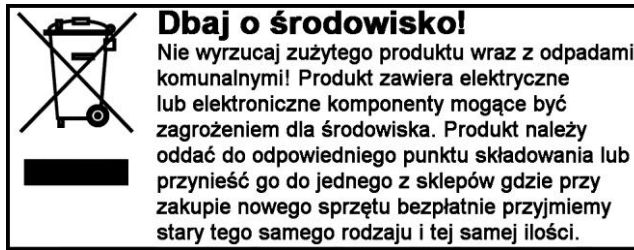

SAFETY INSTRUCTIONS

Read the Operating Instructions carefully before use.

Save these instructions for future reference.

WARNING:

- Only play in a safe place. Never drive on streets or roads.
- The product uses low energy radio waves, which means that furniture and walls etc. can affect the range. Try another place.
- Do not dismantle the product or attempt to modify, or repair it.
- Do not drive in water or on soft carpets. Do not expose the product to rain and/or strong sunlight.
- Avoid dropping the product and do not expose it to knocks and blows – risk of material damage.
- Do not place the product near or above sources of heat.
- Switch off the vehicle after use.
- Unexpected movements can occur if several vehicles are used near to each other. Keep enough distance between them to avoid interference.
- The radio control can start to stop working properly when the batteries become discharged. Replace all the batteries with new batteries of the same type.

IMPORTANT:

- Must not be used by anyone under the age of 6 unless supervised by an adult. Risk of suffocation – small parts.
- Do not attempt to charge non-rechargeable batteries. Remove spent batteries.
- Do not short circuit the battery terminals.
- Do not mix old and new batteries, or different types of batteries.
- Insert the batteries with the correct polarity in accordance with the markings inside the battery compartment.
- Switch off the vehicle and remove the batteries after use.
- If the vehicle gets wet, switch it off and remove the batteries and allow the vehicle to dry before using it again. Otherwise there is a risk of short circuiting.
- Do not expose the product to water or any other liquid. Do not burn the vehicle. Do not dismantle the product or attempt to modify, or repair it.
- Do not expose the product to heat and/or moisture.
- Avoid bending the antenna.
- Keep your hair, clothing, hands, jewellery and other foreign objects away from moving parts.
- Only play in a safe place.
- If the vehicle collides with an obstruction, stop the vehicle and remove the obstruction.
- The surface on which the vehicle is used will affect its performance.

ASSEMBLY

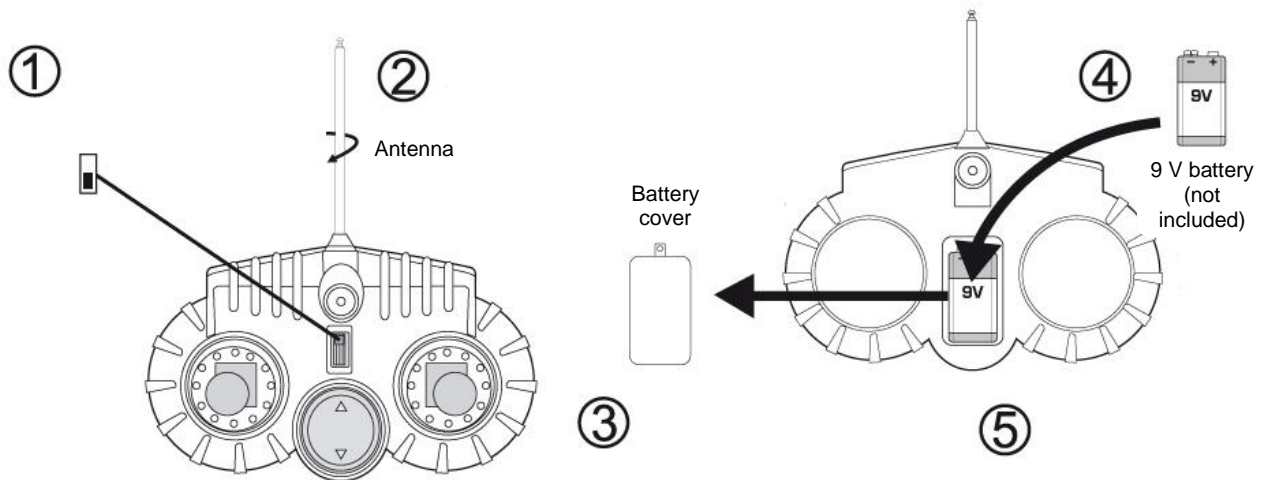

1. Screw the antenna onto the transmitter.
2. Screw the antenna onto the transmitter.
3. Remove the screw and release the battery cover.
4. Insert a 9 V battery with the correct polarity as shown by the markings in the battery compartment.
5. Replace the battery cover and tighten the screw.

Insert the batteries with the correct polarity in accordance with the markings inside the battery compartment.

4 x 1.5 V batteries
(not included)

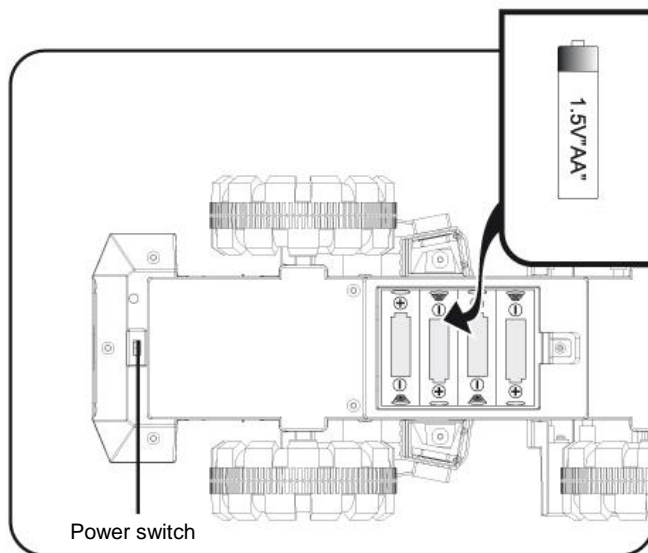

USE

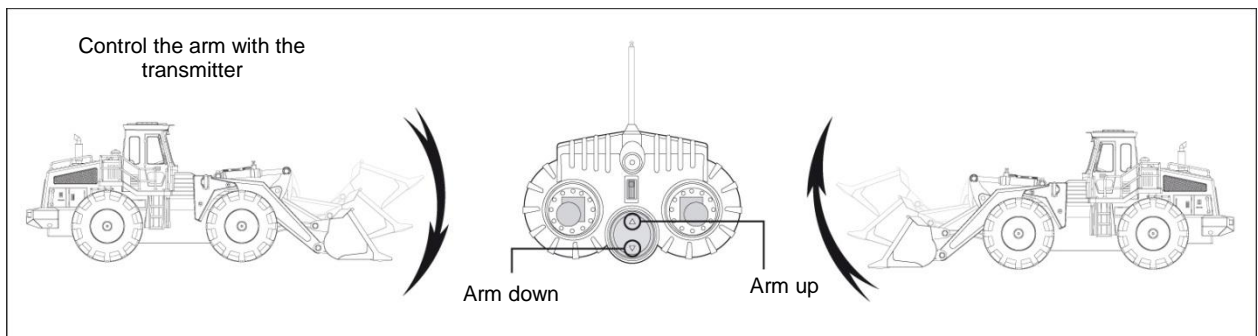
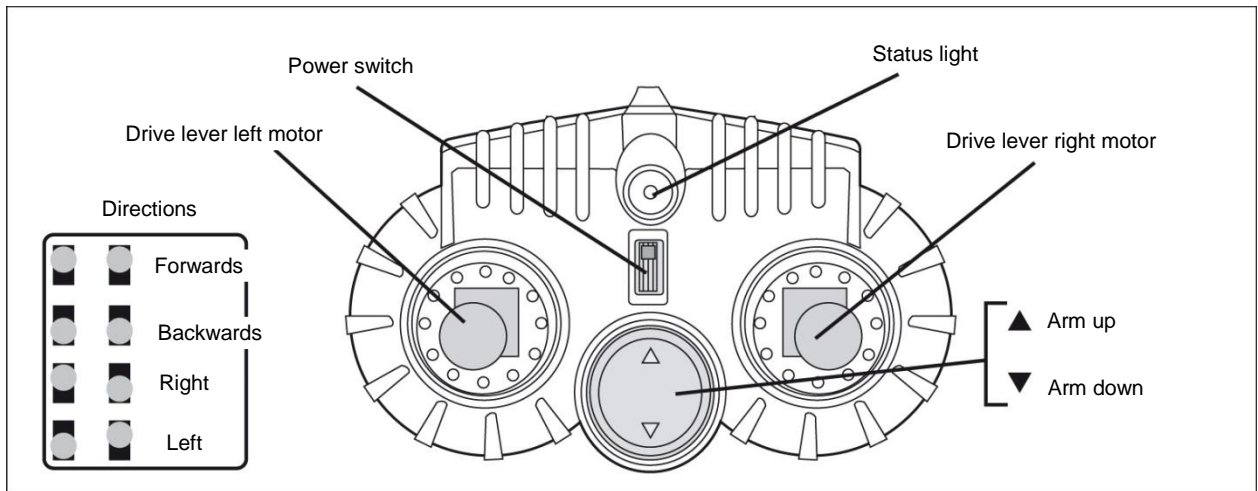

TROUBLESHOOTING

PROBLEM	CAUSE	ACTION
The vehicle goes slowly.	<ul style="list-style-type: none"> • The batteries are discharged. 	<ul style="list-style-type: none"> • Replace the batteries.
The vehicle is difficult to control.	<ul style="list-style-type: none"> • The battery in the transmitter is discharged, or the surface is slippery or dusty. 	<ul style="list-style-type: none"> • Replace the batteries. • Try driving on asphalt or concrete.
The radio control is not working.	<ul style="list-style-type: none"> • The battery is not inserted properly. • The battery contact plate is corroded. • The battery contact plate is at the wrong angle. • The power switch is in the OFF position. 	<ul style="list-style-type: none"> • Check the battery polarity and connection. • Rub the contact plate with sandpaper. • Bend the contact plate to a suitable angle with a screwdriver. • Check the power switch on the vehicle.
Out of range.	<ul style="list-style-type: none"> • The batteries in vehicle or transmitter are discharged. • Interference. • The transmitter antenna is not screwed on properly. • The transmitter antenna is not fully extended. 	<ul style="list-style-type: none"> • Replace the batteries in the transmitter and/or vehicle. • Move to an area without interference. • Screw the antenna properly onto the transmitter. • Pull out the antenna all the way.

Jula reserves the right to make changes. In the event of problems, please contact our service department.
www.jula.com

