



SNOWBLOWER

OPERATING INSTRUCTIONS - Original instructions

**SV SNÖSLUNGA
BRUKSANVISNING**
Översättning av originalinstruktioner

**DE SCHNEEFRÄSE
BEDIENUNGSANLEITUNG**
Übersetzung der Originalanleitung

**NO SNØFRESER
BETJENINGSANVISNINGER**
Oversættelse av originalinstruksjonene

**FI SÄHKÖLUMILINKO
KÄYTTÖOHJE**
Alkuperäisten ohjeiden käännös

**DA SNESLYNGE
BETJENINGSVEJLEDNING**
Oversættelse af den originale vejledning

**FR FRAISE À NEIGE
INSTRUCTIONS D'UTILISATION**
Traduction des instructions d'origine

**PL ODŚNIEŻARKA
INSTRUKCJA OBSŁUGI**
Przekład instrukcji oryginalnej

**NL SNEEUWBLAZER
BEDIENINGSINSTRUCTIES**
Vertaling van de originele instructies

Jula AB förbehåller sig rätten att göra ändringar på produkten. Jula AB innehar upphovsrätten till denna dokumentation. Det är inte tillåtet att modifiera eller ändra denna dokumentation på något sätt och bruksanvisningen ska skrivas ut och användas som den är i förhållande till produkten. Se Julas webbplats för den senaste versionen av bruksanvisningen.

Jula AB forbeholder seg retten til å endre produktet. Jula AB innehar opphavsretten til denne dokumentasjonen. Det er ikke tillatt å modifisere eller endre denne dokumentasjonen på noen som helst måte, og håndboken skal trykkes og brukes som den er i forhold til produktet. For siste versjon av betjeningsanvisningene, se Julas nettsider.

Jula AB forbeholder sig retten til at ændre produktet. Jula AB har ophavsretten til denne dokumentation. Det er ikke tilladt at modificere eller ændre denne dokumentation på nogen måde, og manualen skal printes og bruges som den er i forhold til produktet. For den seneste version af betjeningsvejledningen, se Julas hjemmeside.

Jula AB zastrzega sobie prawo do wprowadzania zmian w produkcie. Jula AB zastrzega sobie prawa autorskie do niniejszej dokumentacji. Dokumentacji nie wolno w żaden sposób modyfikować ani zmieniać, a instrukcję należy drukować i używać ją w odniesieniu do produktu w stanie niezmiennym. Najnowszą wersję instrukcji obsługi można znaleźć na stronie internetowej Jula.

Jula AB reserves the right to make changes to the product. Jula AB claims copyright on this documentation. It is not allowed to modify or alter this documentation in any way and the manual shall be printed and used as it is in relation to the product. For the latest version of operating instructions, refer to the Jula website.

Jula AB behält sich das Recht vor, Änderungen am Produkt vorzunehmen. Jula AB beansprucht die Urheberrechte an dieser Dokumentation. Es ist nicht zulässig, diese Dokumentation in irgendeiner Weise zu verändern oder umzugestalten. Die Anleitung muss gedruckt und so verwendet werden, wie sie in Bezug zum Produkt steht. Die aktuellste Version der Bedienungsanleitung finden Sie auf der Website von Jula.

Jula AB pidättää oikeuden tehdä tuotteeseen muutoksia. Jula AB:llä on tämän dokumentaation tekijänoikeus. Tätä dokumentaatiota ei saa muuttaa millään tavalla ja käyttöopas on tulostettava ja sitä on käytettävä sellaisena kuin se on tämän tuotteen kanssa. Käyttöohjeiden uusin versio löytyy Julan verkkosivustolta.

Jula AB se réserve le droit d'apporter des modifications au produit. Jula AB revendique les droits d'auteur sur cette documentation. Il est interdit de modifier ou d'altérer cette documentation de quelque manière que ce soit et le manuel doit être imprimé et utilisé tel quel en relation avec le produit. Pour obtenir la dernière version des instructions d'utilisation, consultez le site Web de Jula.

Jula AB behoudt zich het recht voor om wijzigingen aan het product aan te brengen. Jula AB claimt het copyright op deze documentatie. Het is niet toegestaan om deze documentatie op welke manier dan ook te wijzigen of te veranderen. De handleiding moet worden afgedrukt en gebruikt zoals deze in relatie tot het product staat. Raadpleeg de Jula-website voor de laatste versie van de bedieningsinstructies.

WWW.JULA.COM

© JULA AB 2026-01-16

**JULA AB
BOX 363, 532 24 SKARA, SWEDEN**

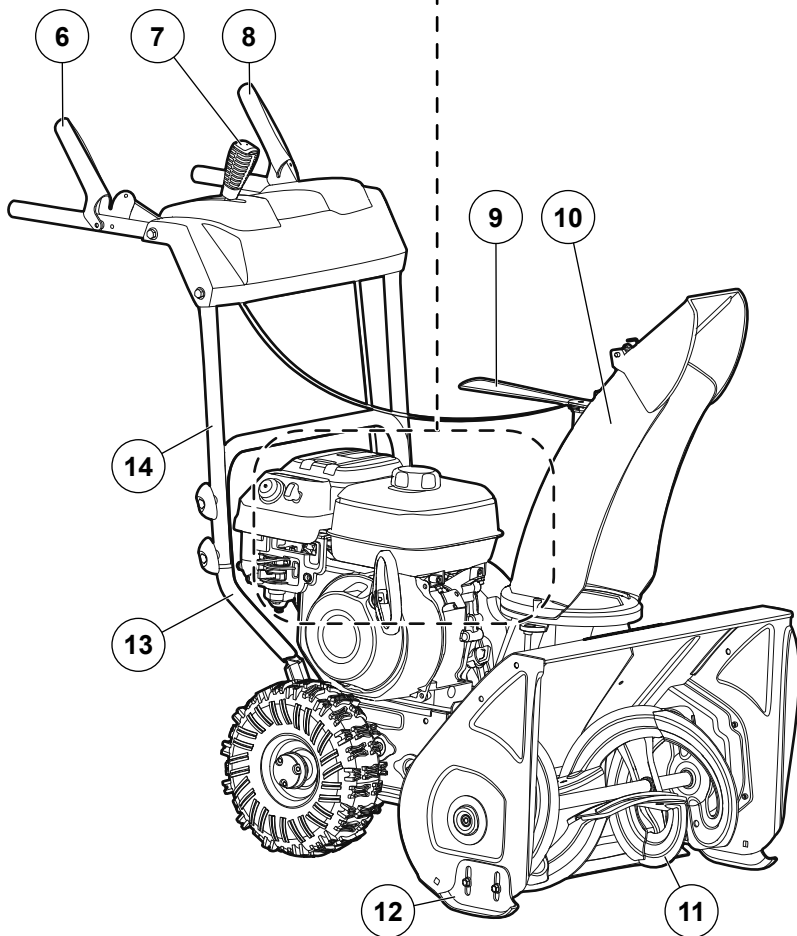
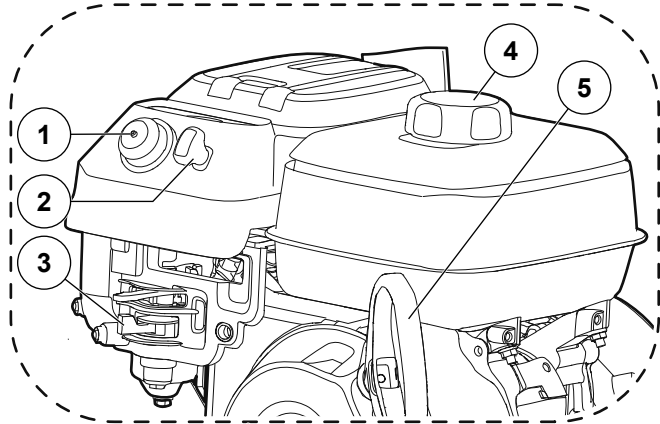

2

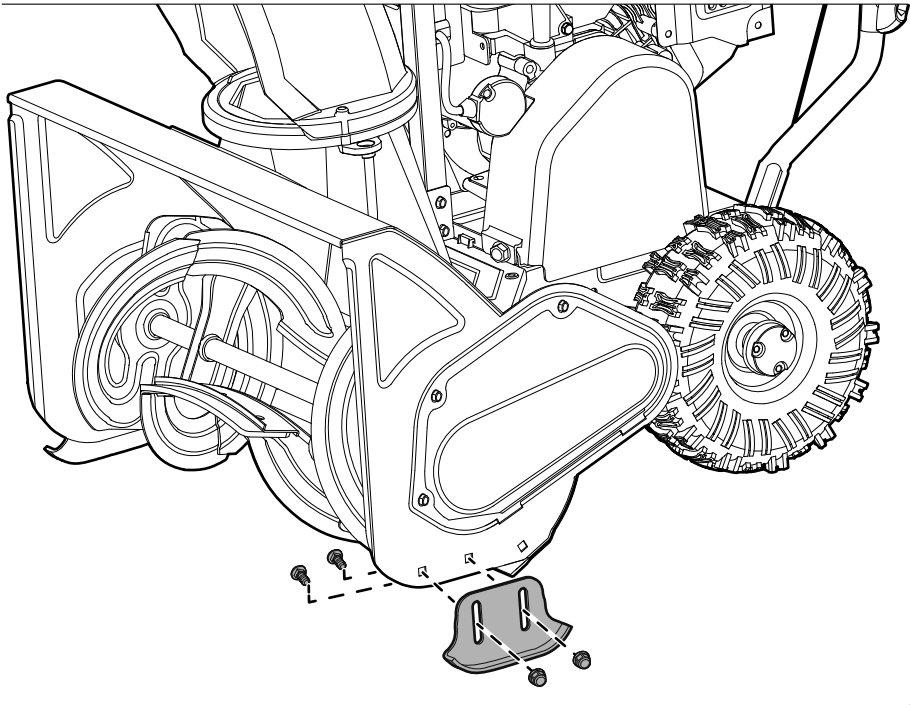

3

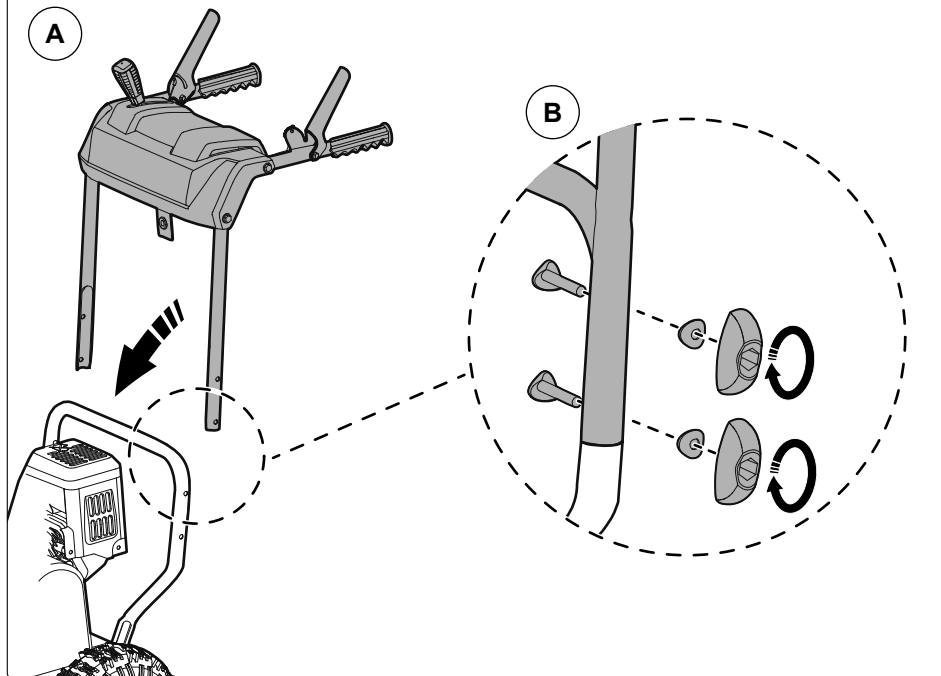

4

A

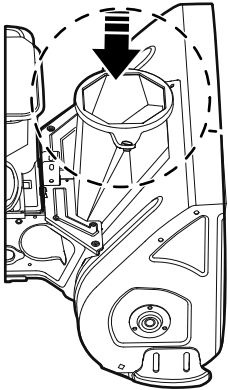
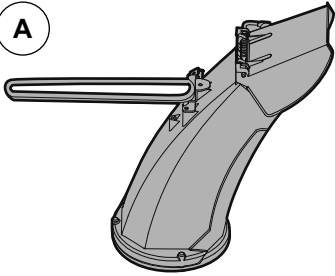

B

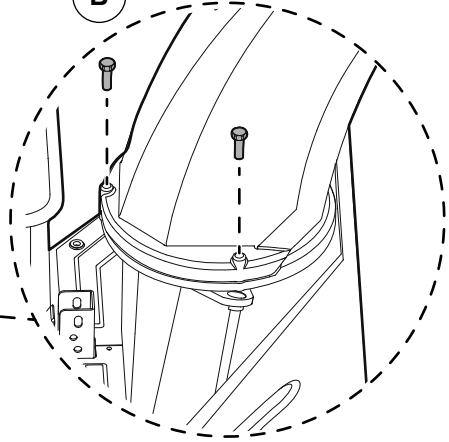

5

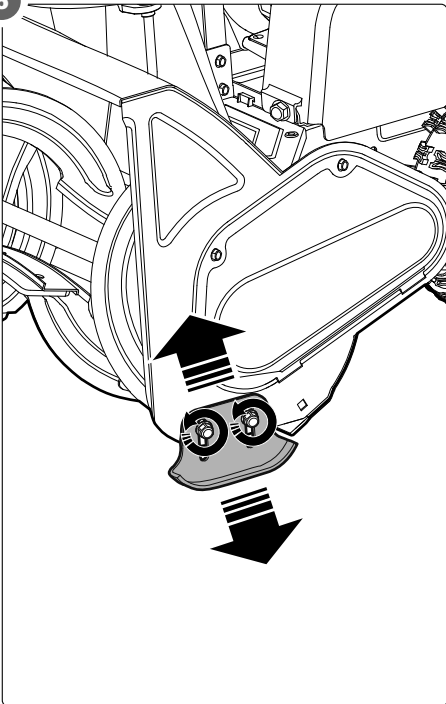

6

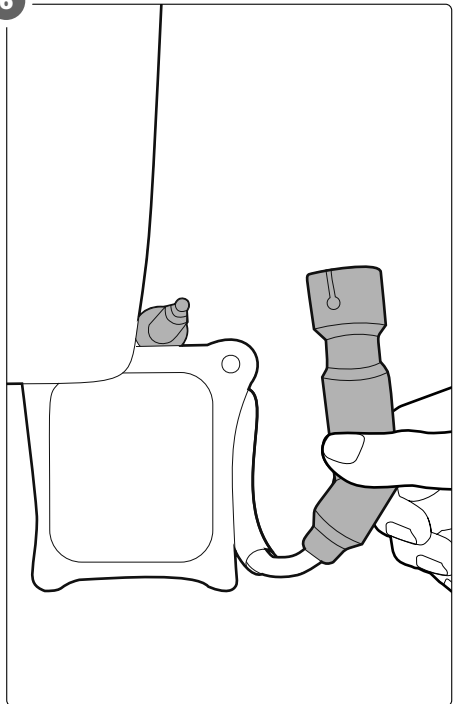

7

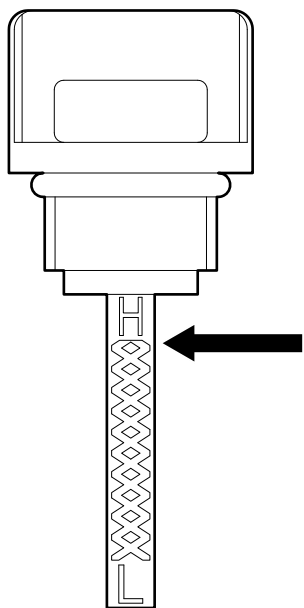

8

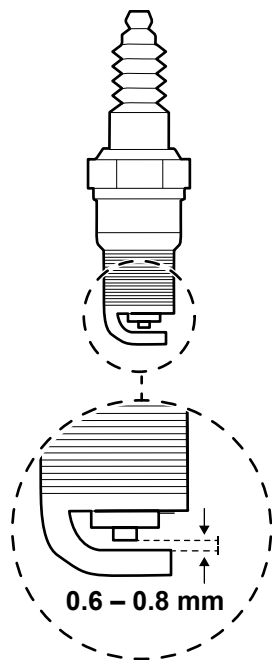

9

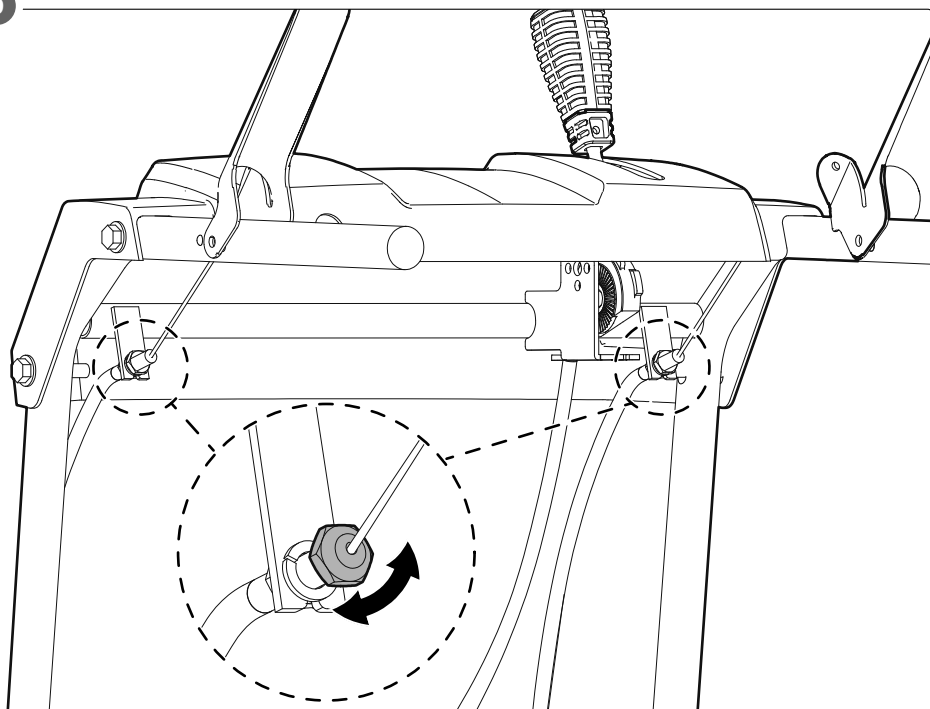

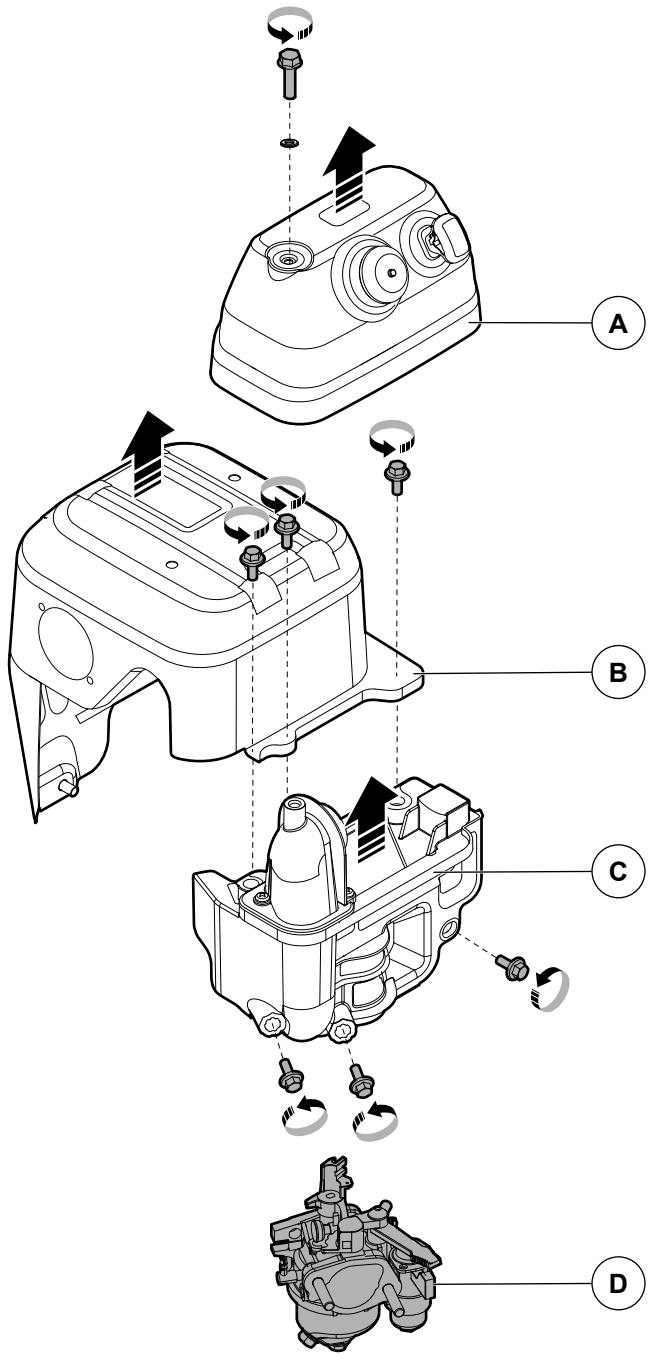

11

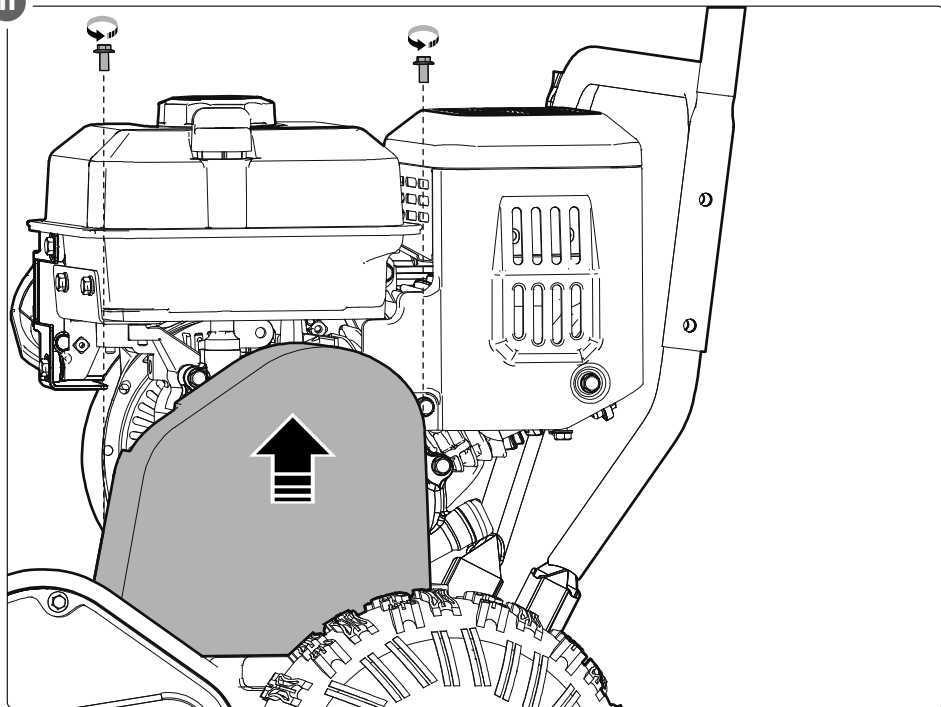

12

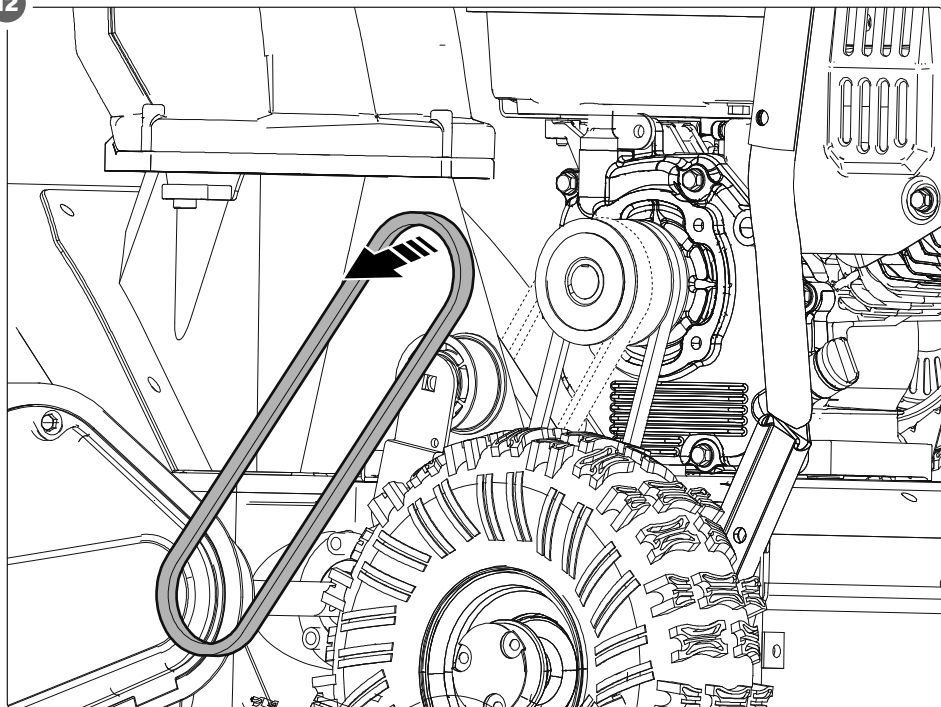

13

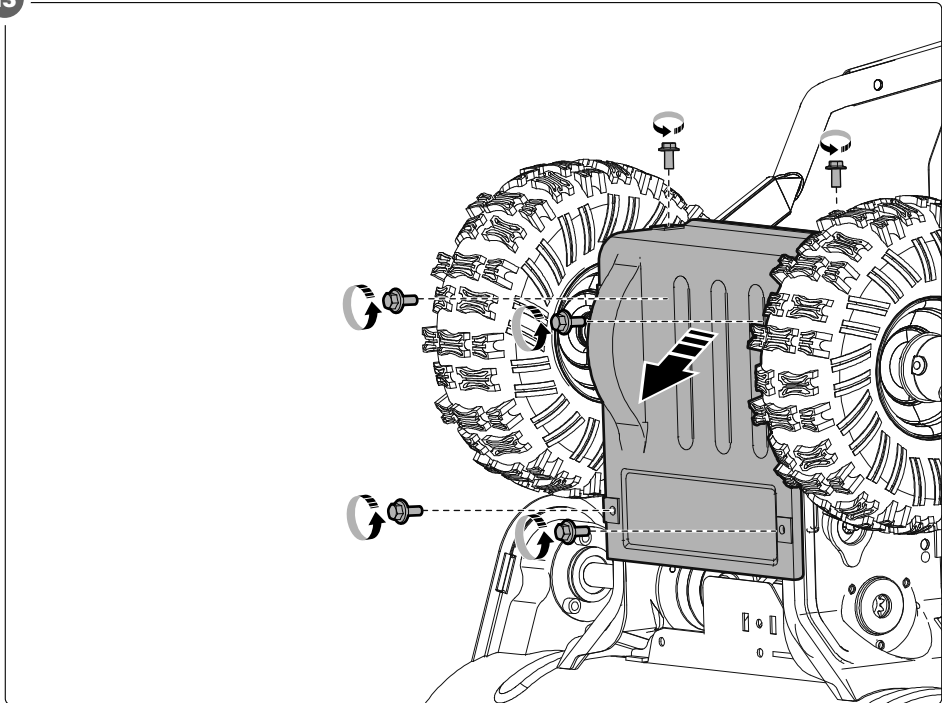

14

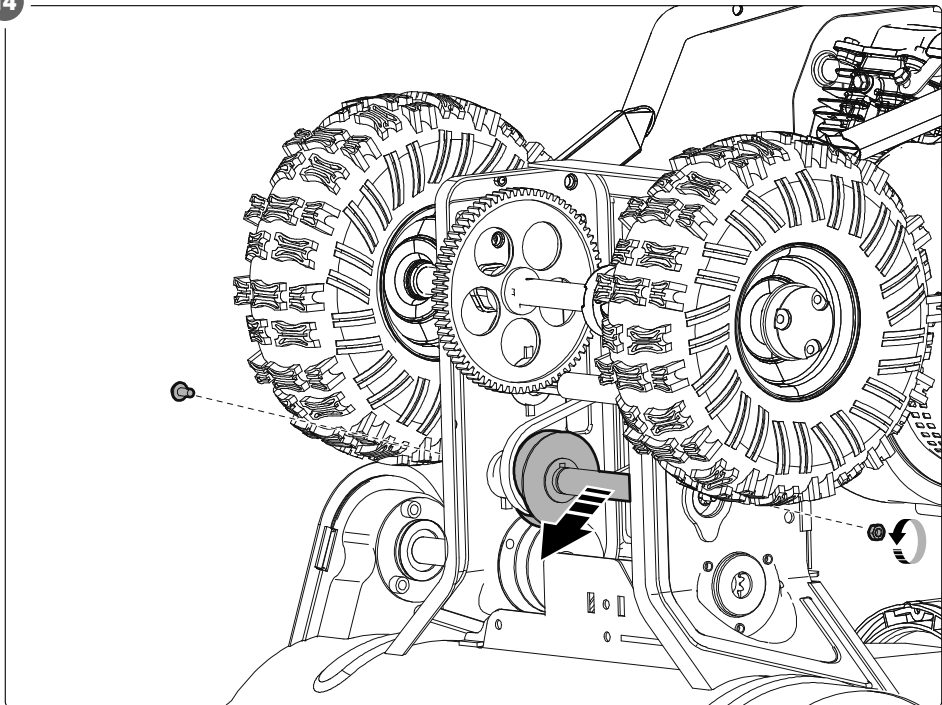

15

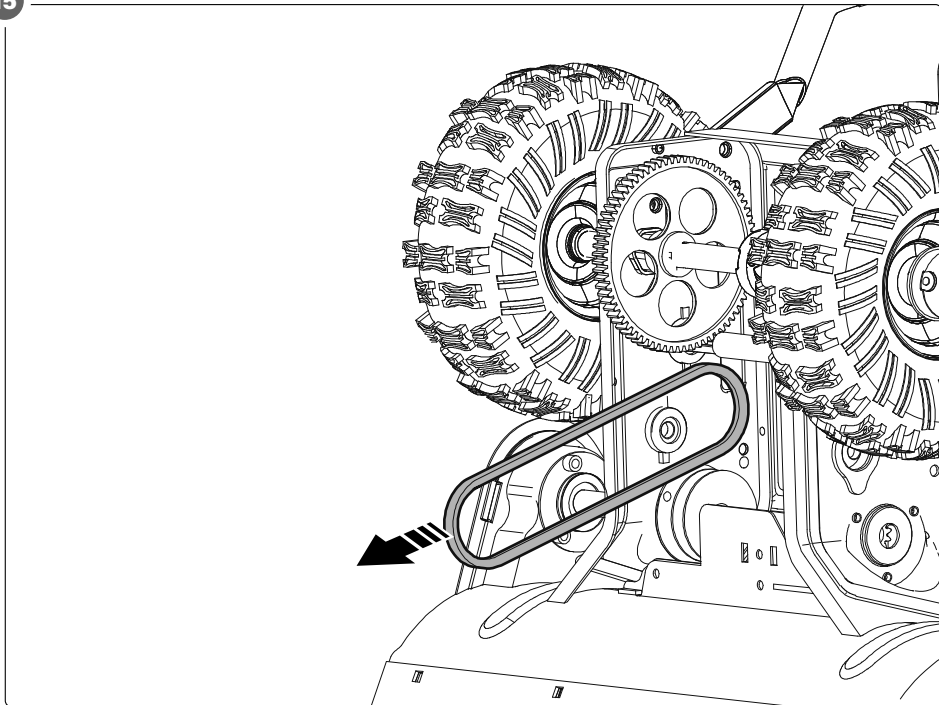

16

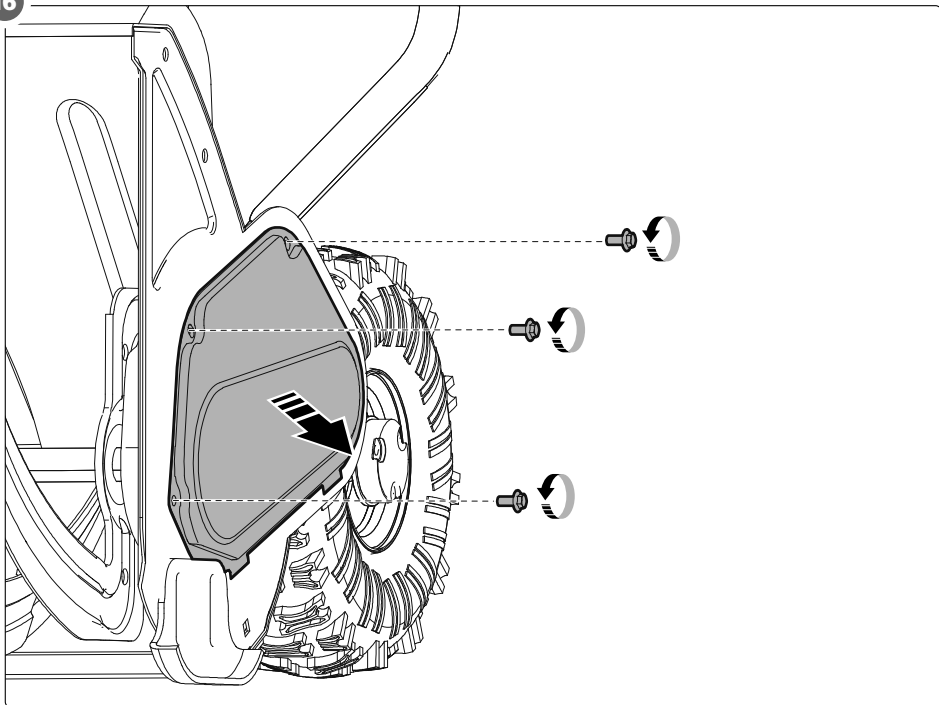

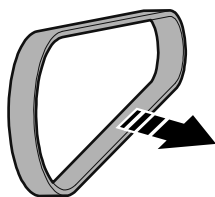
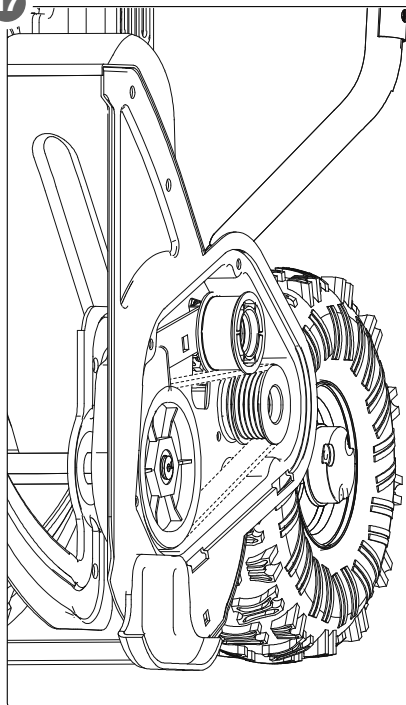

Table of contents

1	Introduction	12
1.1	The product.....	12
1.2	Dedicated use.....	12
1.3	Symbols	12
1.4	Product overview	13
2	Safety	13
2.1	Safety definitions.....	13
2.2	Safety instructions.....	13
3	Assembly	15
3.1	To assemble the product.....	15
4	Operation	15
4.1	To do before the first use of the product.....	15
4.2	To do before each use.....	16
4.3	To adjust the height of the auger housing....	16
4.4	To start the product.....	16
4.5	To use the product.....	16
4.6	To do if the product has frozen.....	17
4.7	To refuel the product	17
4.8	To remove a blockage in the ejector	17
4.9	To stop the product	17
4.10	To do after each use of the product	17
5	Storage	17
5.1	To prepare the product before it is put into a storage	17
6	Maintenance	18
6.1	To remove the fuel from the fuel system	18
6.2	To fill the engine oil tank.....	18
6.3	To change the engine oil	18
6.4	To clean the spark plug	19
6.5	To do a function test of the auger lever	19
6.6	To adjust the auger lever wire.....	19
6.7	To fill the wheels with air.....	19
6.8	To replace the carburetor.....	19
6.9	To replace the drive belt	20
6.10	To replace the auger drive belt.....	20
6.11	To clean the product.....	20
6.12	Maintenance schedule.....	21
7	Troubleshooting	22
8	Discard	23
9	Technical data	24

1 Introduction

1.1 The product

The product is a snowblower with automatic drive.

1.2 Dedicated use

The product is only for outdoor use.

1.3 Symbols

	Read the operating instructions carefully and make sure that you understand the instructions before you use the product. Save the instructions for future reference.
	WARNING!
	Sound power level. Refer to " <u>9 Technical data</u> " on page 24.
	Wear ear protection.
	Wear eye protection.
	Warning! Keep your hands an feet away from the rotating parts.
	Warning! Wait for moving parts to stop before you do adjustments.
	Warning! Risk of ejected objects.
	Warning! Keep your hands and feet away from the openings of the product during operation. There are rotating blades inside.
	Keep children and pets at a distance of at least 20 meters from the from the work area.
	Discarded product must be recycled according to current regulations.
	This product complies with applicable EU directives and regulations.

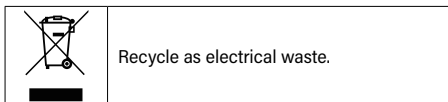

1.4 Product overview

Figure 1

1. Primer pump
2. Safety key
3. Choke lever
4. Fuel cap
5. Start cable handle
6. Drive lever
7. Ejector adjustment lever
8. Auger lever
9. Ejector angle adjustment lever
10. Ejector
11. Auger
12. Skid shoe
13. Bottom handle
14. Top handle

2 Safety

2.1 Safety definitions

⚠ WARNING! If you do not obey these instructions, there is a risk of death or injury.

⚠ CAUTION! If you do not obey these instructions, there is a risk of damage to the product, other materials or the adjacent area.

NOTE! Information that is necessary in a given situation.

2.2 Safety instructions

⚠ WARNING! If you do not obey these instructions, there is a risk of death or injury.

2.2.1 Training

- Read all the instructions and safety instructions and all the warning labels on the product before you assemble and use it. Save these instructions for future reference.
- Make sure that you know the controls and functions of the product and how they are used before operation. Know how to stop the product quickly and how to disengage the drive.

- Make sure that these persons do not operate the product independently:
 - Children less than 14 years.
 - Persons who do not know the product sufficiently.
 - Persons with disabilities.

- Children must not play with the product.
- Children must not clean or do maintenance on the product independently.
- Ejected objects can cause personal injury. Make sure that objects cannot be ejected toward roads or persons.
- Do not use the product when other persons, specially children, or pets are closer the work area than 20 meters. Stop the product if persons or pets come into the work area.
- Be careful during operation to prevent accidents, specially when you go backwards or pull the product towards you.

2.2.2 Before use

- Examine the work area and remove all objects that can be caught or ejected by the product. For example stones, doormats, sledges and wires.
- Use safety glasses and other personal protection, for example ear protection, during operation.
- Use tight winter clothing and slip-resistant shoes during use of the product.
- Products with electric start motors must only be connected to earthed power outlets.
- Adjust the impeller housing to an applicable height to prevent contact with gravel and stones.
- Disengage the drive and set all controls to neutral mode before you start the product.
- Stop the product before you do adjustments on it.
- Let the product adjust to the outdoor temperature before you start to remove the snow.

2.2.3 Fuel

- Be careful with fuel because of the risk of personal injury and material damage.
- Fuel is highly flammable and can be explosive, thus make sure to:
 - Only use an approved fuel container.
 - Keep petrol at a safe distance from sparks, naked flames, heat, and ignition sources.
 - Refuel outdoors.

- Use a fuel container when you refuel. Do not refuel the product from a gasoline dispenser nozzle.
- Put the fuel container on the ground when you fill it.
- Keep the nozzle of the fuel container close to the rim of the fuel tank when you refuel.
- Close the cap of the fuel tank tightly.
- Wipe up spilled fuel immediately.
- Move the product from the refuel area before you start it.
- Wait for 5 minutes before you start the product after you have refueled it.
- Change clothes immediately if you have gotten fuel on them.
- Do not add fuel to the fuel tank when the product operates or the engine is hot.
- Do not smoke when you refuel the product.
- Do not fill the fuel tank too much. Fill it not more than 1 cm below the filler pipe so that the fuel can expand.
- Do not keep the product or the fuel container indoors in an area with heat sources, for example boilers, water heaters, tumble dryers or items that can emit sparks. Fuel vapor can ignite.
- Make sure to have a correct footing during operation, specially on slopes.
- Operate the product across slopes, not up and down them.
- Do not operate the product on slopes steeper than 20%.
- Do not remove too much snow too quickly to prevent the product to become too hot.
- The product must only be used in daylight, or in good artificial lighting.
- Hold the handle tightly with both hands during operation.
- Do not run with the product.
- Disengage the auger drive when you move the product between different work areas and when the product is not in use.
- Stop the product and let the moving parts come to a complete stop before you remove debris or a blockage in the ejector. Do not clean the product with your hands.

2.2.4 Operation

- Keep your hands, feet, and clothing at a safe distance from the moving parts and the ejection opening of the product.
- Do not bypass or deactivate the auger lever to prevent personal injury.
- Make sure that the control levers of the product can be moved in 2 directions and that they automatically returns to their neutral position when they are released. Adjust if necessary.
- Do not use the product without the ejector chute and other correct safety devices or if they are damaged.
- Do not start the product indoors. The fumes from the engine contains carbon monoxide, which is a dangerous gas that you cannot smell.
- Let the product become completely cool before you touch it or put it into storage.
- Stop the product before you move it over areas where snow is not to be removed.
- Do not point the ejector at other persons or pets.
- If the product is operated near glass, vehicles, windows and equivalent, adjust the ejector to an applicable angle.
- Operate the product slowly and carefully, specially on ground that is not level, paved, or if it is slippery.
- To prevent accidental start of the product, stop the product, remove the spark plug cap and keep it at a safe distance from the spark plug.
- Stop the product, let the moving parts come to a complete stop, and disconnect the spark plug wire in the following situations:
 - Before you clean the ejector or impeller housing from a blockage.
 - Before you adjust, examine, clean, or do maintenance on the product.
 - If the product vibrates unusually.
 - If there is an unusual noise from the product.
 - Before you go away from the product.
- If the product has hit an foreign object, stop it immediately, remove the spark plug wire, and examine the product for damage. Do not use the product if it is damaged.
- Do not use the product to remove frozen snow and ice.
- Do not use the product in an explosive environment, near flammable liquids, gas, or dust.
- Snow can only be removed from paths with a roof or high walls if this can be done without risks.
- If the product overturns, stop the product, let the moving parts come to a complete stop, and do a check for damage and cracks. Do not use the product if it is damaged.

2.2.5 Maintenance and storage

- Use only spare parts and accessories recommended by the supplier.
- Regularly check the shear pins and bolts for damage. Replace them if necessary.
- Regularly do a check of all screw unions for tightness.
- Do not change the settings of the speed governor.
- Regularly examine the rubber pads for wear. Replace them if necessary.
- The safety labels must be easy to read. Replace them if necessary.
- Obey local regulations, for example for fuel and oil.
- Wait a few minutes after operation before you stop the product to prevent the moving parts of the product from freezing.
- Remove the fuel from the fuel tank before you put the product into a storage where there are heat sources.

2.2.6 Noise and vibration

- Operate the product in intervals to prevent heavy vibrations for long periods of time.
- Operate the product in low-power mode when possible.
- Wear ear protection.
- Keep the product in good working condition.
- Do maintenance on the product and lubricate it regularly.

2.2.7 Additional safety instructions

- The user of the product is responsible for injury and material damage to third parties caused by the use of the product.
- Do not use the product if you are tired, ill, or intoxicated. This will decrease your vision, alertness, coordination and judgement.
- Do not use the product if it is damaged.
- Do not make changes to the product.
- Use the product only for its specified function.

3 Assembly

3.1 To assemble the product

⚠ WARNING! If you do not obey these instructions, there is a risk of death or injury.

⚠ WARNING! 2 persons are necessary for the assembly because of the weight of the product.

- 1 Attach the skid shoes loosely with the screws and hex nuts on each side of the auger housing. (Figure 2)

NOTE! Make sure that the curved part of the skid shoe is pointing outwards.

- 2 Put the product on a horizontal and stable surface.
- 3 Put a board under the shave plate of the auger housing, but not under the skid shoes.
- 4 Make sure that the shave plate is at the applicable height over the ground.
- 5 Move the skid shoes down to the ground and tighten the screws fully.
- 6 Attach the top handle to the bottom handle (A) and tighten the screws (B). (Figure 3)
- 7 Align the holes of the ejector to the holes of the ejector fastener (A) and tighten the screws (B). (Figure 4)

4 Operation

⚠ WARNING! Keep other persons, specially children, and pets at a safe distance during operation. The noise from the snowblower can make it difficult to hear if someone comes near.

⚠ WARNING! Do not point the ejector at persons, pets, or objects that can be damaged by ejected objects.

⚠ CAUTION! Do not apply more force than necessary to the product to prevent material damage.

4.1 To do before the first use of the product

- Fill the oil tank. Refer to [“6.2 To fill the engine oil tank” on page 18](#).
- Refuel the product. Refer to [“4.7 To refuel the product” on page 17](#).
- Do a function test of the auger lever. Refer to [“4 Fill the oil tank with new oil. Refer to “6.2 To fill the engine oil tank” on page 18.” on page 19](#).

4.2 To do before each use

⚠ WARNING! Examine the work area and remove objects that can be ejected by the product to prevent personal injury and material damage.

- Make sure that the product is correctly assembled.
- Make sure that no parts are missing or damaged.
- Do a check of the oil level and add more oil if necessary. Refer to [“6.2 To fill the engine oil tank” on page 18](#).
- Adjust the height of the auger housing if necessary. Refer to [“4.3 To adjust the height of the auger housing” on page 16](#).
- Do a check of the tire pressure, and fill the wheels with air if necessary. Refer to [“6.7 To fill the wheels with air” on page 19](#).

4.3 To adjust the height of the auger housing

The distance from the ground to the shave plate of the auger housing is adjusted with the skid shoes.

Figure 5

- 1 Loosen the screws of the skid shoes.
- 2 Adjust the skid shoes to applicable height for the ground from which you remove snow:
 - Concrete, asphalt and other smooth surfaces - adjust the height so that the shave plate is immediately above the ground.
 - Gravel and other rough surfaces - increase the distance between the shave plate and the ground to prevent stones and other objects to be pulled into the auger.
- 3 Tighten the screws.

4.4 To start the product

⚠ WARNING! Hold the starter handle tightly when the starter cable pulls in after the product has started. If the starter cable pulls in too quickly, the starter handle can cause personal injury and material damage.

⚠ WARNING! The product must only be started outdoors.

- 1 Make sure that the auger lever and the drive lever are in their neutral positions, pointed upwards.
- 2 Put the safety key into the key hole.
- 3 Set the choke lever to the high revs position.

- 4 Push the primer bulb:
 - 3-5 times if the engine is cold.
 - 1 time if the engine is warm.

- 5 Pull the starter cable slowly until it engages and then pull it quickly.

- 6 Let the product idle for a few minutes before operation.

4.5 To use the product

⚠ WARNING! The drive lever must be released before you change the speed of the product or the direction of the ejector.

NOTE! Clear a path in the middle of the work area first and then operate the product so that there is an overlap between the paths.

NOTE! If possible, eject the snow in the same direction as the wind.

NOTE! For best results, remove the snow before it thaws or freezes. Heavy, wet snow can be difficult or impossible to remove with the product.

NOTE! If possible, do not stop the auger when you remove wet snow to prevent blockages. Wet snow easily sticks to the auger and the chute.

NOTE! If the snow is deeper than the height of the auger housing, remove the snow in narrow paths. Operate the product at low speed and make sure that there is an overlap between the paths.

- 1 Start the product. Refer to [“4.4 To start the product” on page 16](#).
- 2 Turn the ejector by hand to the applicable angle.
- 3 Turn the ejector adjustment lever to adjust the distance the snow will be thrown.
- 4 Push the auger lever towards the handle to start the auger.
- 5 Adjust the speed with the throttle lever.
- 6 Push the drive lever towards the handle to make the product move forward.

4.6 To do if the product has frozen

⚠ WARNING! Do not use an open flame to thaw frozen parts of the product because of the risk of fire and explosion.

⚠ CAUTION! Do not start the product if a part of it is frozen.

⚠ CAUTION! Do not use force on parts or controls that is frozen.

At very low temperatures, parts of the product can freeze.

- 1 Stop the product.
- 2 Do a check of all parts and controls.
- 3 Thaw the frozen parts.

4.7 To refuel the product

⚠ WARNING! Refuel the product outdoors.

⚠ CAUTION! Use only unleaded petrol with 87 octane or more.

NOTE! The capacity of the fuel tank is 2.6 liter.

- Do not use old, contaminated fuel, or fuel mixed with oil.
- Petrol is perishable goods, old petrol can make the product difficult to start.
- Make sure that no water or debris gets into the fuel tank.

- 1 Put the product on a horizontal and stable surface.
- 2 Remove the fuel cap.
- 3 Carefully fill the tank with unleaded petrol.

NOTE! Do not fill the fuel tank too much. Fuel expands during use and can flow over even if the fuel cap is closed.

- 4 Tighten the fuel cap.
- 5 Wipe up spilled fuel with a dry cloth if necessary.

4.8 To remove a blockage in the ejector

⚠ WARNING! Stop the product, wait until all moving parts has come to a complete stop, and remove the spark plug cap from the spark plug before you remove a blockage from the ejector.

⚠ WARNING! Do not use your hands to remove a blockage in the ejector.

⚠ WARNING! Do not go in front of the product when it operates.

- Use the clearing tool or another applicable object to remove the blockage.

4.9 To stop the product

- 1 Release the drive lever.
- 2 Run the auger for 30 seconds to remove all snow from the auger.
- 3 Release the auger lever.
- 4 Remove the safety key.

4.10 To do after each use of the product

- Remove all snow and ice from the surface of the product, the auger, and the ejector.

5 Storage

⚠ WARNING! Do not keep the product or the fuel container indoors in an area where there are sources of heat or ignition to prevent ignition of fuel vapor. For example boilers, water heaters, tumble dryers, or motors that can make sparks.

- If the product is not going to be used for a long period of time, keep the product in a clean and dry area, where children and pets do not have access to it.

5.1 To prepare the product before it is put into a storage

⚠ WARNING! Let the engine become completely cool before you start the procedure.

⚠ WARNING! Do the procedure outdoors, at a safe distance from sources of heat and ignition.

⚠ WARNING! Do not smoke near the fuel.

NOTE! The fuel in the engine breaks down in hot conditions which can make the product difficult to start.

Follow these instructions if the product is not going to be used for 30 days or more.

- 1 Remove the fuel from the fuel system. Refer to ["7.1 To remove the fuel from the fuel system" on page 7](#).
- 2 Change the engine oil. Refer to ["6.3 To change the engine oil" on page 18](#).
- 3 Remove the cap from the spark plug and loosen the spark plug with a spark plug wrench. (Figure 6)
- 4 Pour 2 tablespoons of engine oil into the cylinder through the spark plug hole.
- 5 Cover the spark plug hole with a cloth.
- 6 Pull the starter cable again and again to supply the engine oil into the engine.
- 7 Clean the spark plug and put it back. Refer to ["6.7 To clean the spark plug" on page 19](#).
- 8 Clean the engine and the area around the muffler.
- 9 Rub the bare metal surfaces with an oily cloth to prevent corrosion.
- 10 Lubricate the auger bearings on the side of the frame with a thin oil.

6 Maintenance

! WARNING! Before you do maintenance, repairs or inspections on the product: Release all levers, stop the product, let moving parts come to a complete stop, remove the spark plug cap from the spark plug, and earth the start plug against the engine.

! CAUTION! To keep the product in good work condition do the recommended maintenance on the product. Refer to ["6.12 Maintenance schedule" on page 21](#).

- Do a check of the shave plate and the skid shoes for wear regularly and replace them if necessary.
- Do a function test of the auger lever before you use the product for the first time of the season. Refer to ["4. Fill the oil tank with new oil. Refer to "6.2 To fill the engine oil tank" on page."](#) on page 19.

6.1 To remove the fuel from the fuel system

! WARNING! Let the engine become cool before you start the procedure.

! WARNING! Do the procedure outdoors, at a safe distance from sources of heat and ignition.

! WARNING! Do not smoke near the fuel.

- 1 Use a fuel pump to remove the fuel from the fuel tank. Put the fuel into an applicable container.
- 2 Operate the product until it stops to remove all fuel from the fuel system.

6.2 To fill the engine oil tank

! CAUTION! The oil tank must be filled with the correct amount and quality of engine oil before the first use. Use 4-stroke 5W-30 oil.

NOTE! Do not fill the oil tank more than to below the "H" on the dipstick. (Figure 7)

- 1 Put the product on horizontal ground.
- 2 Remove the dipstick and wipe it with a clean cloth.
- 3 Slowly put oil into the oil tank.
- 4 Put the dipstick into the oil tank and remove it to do a check of the oil level.
- 5 If necessary, put more oil into the oil tank and do checks of the oil level until the oil level is immediately below the "H" mark on the dipstick.
- 6 Make sure that there is no oil leakage.
- 7 Tighten the dipstick.

6.3 To change the engine oil

! WARNING! Wash your hands with soap and water after you have changed oil.

- 1 Remove the fuel from the fuel tank. Refer to ["6.1 To remove the fuel from the fuel system" on page 18](#).
- 2 Remove the drain plug from the oil tank.

3 Use an oil change pump to remove the old oil from the oil tank.

4 Fill the oil tank with new oil. Refer to "6.2 To fill the engine oil tank" on page 18.

6.4 To clean the spark plug

! WARNING! The muffler becomes very hot during operation. Make sure that it has become cool before you clean the spark plug to prevent burn injuries.

! CAUTION! Tighten the spark plug correctly to prevent it to be too hot and damage the engine.

- 1** Remove the cap from the spark plug. (Figure 6)
- 2** Use a spark plug wrench to loosen the spark plug.
- 3** Examine the spark plug and replace it if it is worn, cracked, or broken.
- 4** If it is not necessary to replace the spark plug, clean it with a steel brush.
- 5** Measure the spark gap with a feeler gauge. (Figure 8)

NOTE! The spark gap must be 0.6–0.8 mm.

- 6** If necessary, bend the electrode carefully to adjust the spark gap.
- 7** Make sure that the sealing washer is in good condition. If not, replace it.
- 8** Tighten the spark plug by hand.
- 9** Use the supplied socket to compress the sealing washer:
 - New spark plug - tighten a 1/2 turn
 - Old spark plug- tighten 1/8–1/4 turn.

6.5 To do a function test of the auger lever

NOTE! When the auger lever is fully up, there must be very little movement in the wire, but the wire must not be too tight.

NOTE! Do a function test of the auger lever before the first use and before you use the product for the first time of the season.

- 1** Stand in the operating position behind the product and push down the auger lever to the handle for approximately 10 seconds.
- 2** Push down the auger lever and release it again and again.
- 3** With the auger lever in neutral position, let the product operate.

! WARNING! Go back to the operation position immediately and stop the product if the auger starts to move.

- 4** Go to the front of the product and do a check that the auger has come to a complete stop.
- 5** Push down the auger lever and make sure that it engages and disengages correctly.
- 6** If necessary, let the moving parts of the product come to a complete stop and then adjust the auger wire.

6.6 To adjust the auger lever wire

Figure 9

- Use 2 open wrenches to adjust the auger lever wire:
 - Turn the nut upwards to tighten the wire.
 - Turn the nut downwards to loosen the wire.

6.7 To fill the wheels with air

! WARNING! Do not fill the wheels with too much air to prevent that they burst, which can cause personal injury and material damage.

NOTE! The recommended tire pressure is 1.4–1.7 bar.

- Use a tire pressure gauge to do a check of the tire pressure.
- Use a small compressor to fill the wheels with air.
 - New spark plug- tighten a 1/2 turn.
 - Old spark plug- tighten 1/8–1/4 turn.

6.8 To replace the carburetor

! CAUTION! Do not operate the product without the air filter installed to prevent damage to the engine.

Figure 10

- 1 Loosen the bolt and remove the air guide cover (A).
- 2 Loosen the bolts and remove the muffler (B).
- 3 Loosen the nuts and remove the air filter housing (C).
- 4 Replace the carburetor (D).
- 5 Put back the air filter housing, the muffler, and the air guide cover.

6.9 To replace the drive belt

- 1 Remove the skid shoes.
- 2 Loosen the screws and remove the drive belt cover. (Figure 11)
- 3 Remove the drive belt. (Figure 12)
- 4 Lay the product down.
- 5 Loosen the 6 screws and remove the bottom plate. (Figure 13)
- 6 Loosen the bolts and remove the transmission shaft. (Figure 14)
- 7 Remove the drive belt. (Figure 15)
- 8 Install the new drive belt.
- 9 Put back the transmission shaft and the bottom plate.
- 10 Put the product upright.
- 11 Put back the drive belt cover.

6.10 To replace the auger drive belt

- 1 Loosen the 3 bolts and remove the auger drive belt cover. (Figure 16)
- 2 Remove the auger drive belt. (Figure 17)
- 3 Install the new auger drive belt.
- 4 Put back the auger drive belt cover.

6.11 To clean the product

⚠ WARNING! Let the product become cool for approximately 30 minutes before you clean it.

⚠ WARNING! Do not spray water on the engine to prevent contamination of the fuel and damage on the engine.

- Clean the product from snow and ice with a brush after each use.
- Remove dirt from the engine regularly.

6.12 Maintenance schedule



CAUTION! In hard work conditions it can be necessary to do maintenance on the product at shorter intervals.

Task	Before the season and if necessary:					
	Before each use and every 5 operation hours	After each use	Every 25 operation hours	Every 50 operation hours	Every 100 operation hours	When necessary
Do a check of the engine oil level.	X					
Clean the product from snow and ice.		X				
Clean the exhaust area.		X				
Clean the exhaust area.		X				
Do a check of the spark plug.			X			X
Change the engine oil.				X		
Clean the spark plug.					X	X
Lubricate the auger bearings with a thin oil.					X	
Do a function test of the auger lever.					X	
Do a check of the tire pressure.					X	X
Replace the drive belt.					X	X
Adjust the auger lever.						X
Adjust the carburetor.						X
Replace the shear pins.						X
Replace the auger drive belt.						X
Replace the skid shoes and the shave plate.						X

7 Troubleshooting

Problem	Possible cause	Task
The product does not start.	There is no fuel in the fuel tank or the fuel is old.	Refuel the product with fresh fuel.
	There is a blockage in the fuel line.	Remove the blockage from the fuel line.
	The spark plug cap is loose.	Attach the spark plug cap correctly to the spark plug.
	The spark plug is dirty or damaged.	Clean or replace the spark plug. Refer to "6.7 To clean the spark plug" on page 19 .
	The safety key is not in the key hole.	Put the start key into the key hole.
	There is too much fuel in the engine.	NOTE! Do not push the fuel primer bulb. 1. Put the choke lever in the high revs position and pull the starter cable again and again. 2. If necessary, clean or replace the spark plug. Refer to "6.7 To clean the spark plug" on page 19
The engine does not operate smoothly.	The choke lever is in the high revs position.	Put the choke lever in the fully closed position.
	The fuel is old.	Refuel the product with fresh fuel.
	There is water or dirt in the fuel system.	Remove the fuel from the fuel system and refuel the product. Refer to "7.1 To remove the fuel from the fuel system" on page 7 .
	There is a blockage in the fuel line.	Remove the blockage from the fuel line.
	There is not sufficient of engine oil in the engine oil tank.	Add more engine oil. Refer to "6.2 To fill the engine oil tank" on page 18 .
	The carburetor is not correctly adjusted.	Adjust the carburetor.
	The spark plug is dirty or damaged.	Clean or replace the spark plug. Refer to "6.7 To clean the spark plug" on page 19 .
The engine is too hot.	The carburetor is not correctly adjusted.	Adjust the carburetor.
The power is low.	The spark plug cap is loose.	Attach the spark plug cap correctly to the spark plug.
	The ventilation hole in the fuel cap is clogged.	Clean the ventilation hole in the fuel cap.

The product vibrates unusually.	Parts of the product are loose or the auger is damaged	<ol style="list-style-type: none"> 1. Stop the product immediately, remove the safety key and let all moving parts come to a complete stop. 2. Do a check for damage. 3. Tighten all screws. 4. If the product continues to vibrate, refer to an approved service center for repairation.
The product does not move forward.	The drive belt is loose or damaged.	Replace the drive belt. Refer to “6.9 To replace the drive belt” on page 20.
The auger does not stop when the auger lever is released.	The auger lever wire is not adjusted correctly.	Adjust the auger lever wire. Refer to “6.6 To adjust the auger lever wire” on page 19.
The product does not throw the snow.	There is a blockage in the ejector.	Clean the blockage. Refer to “4.8 To remove a blockage in the ejector” on page 17.
	One or more shear pins are damaged.	Replace the damaged shear pins.
	There is a blockage of the auger.	<ol style="list-style-type: none"> 1. Stop the product immediately, remove the safety key and let all moving parts come to a complete stop. 2. Remove the blockage from the auger.
	The auger lever wire is not adjusted correctly.	Adjust the auger lever wire. “6.6 To adjust the auger lever wire” on page 19.
	The auger drive belt is loose or damaged.	Replace the auger drive belt. Refer to “6.10 To replace the auger drive belt” on page 20

8 Discard

- Make sure that you follow local regulations when you discard the product. Do not burn the product.

9 Technical data

Specification	Value
Working width	60 cm
Max. snow depth	40.6 cm
Wheel size	10"
Max. ejection length	10 m
Engine type	1 cylinder, 4 stroke
Output	4.2 kW
Displacement	196 cm ³
Fuel	Petrol
Fuel tank volume	2.6 l
Recommended oil at ambient temperature above -18°C	5W-30
Oil tank volume	0.6 l
Ejector type	1 stage
Ejector chute, swivel	175°
Ejector chute, deflector	70°
Weight	54.5 kg
Noise levels	
Sound pressure level, L _{PA}	83 dB(A), K=3 dB
Measured sound power level, L _{WA}	96.4 dB(A), K=3 dB
Guaranteed sound power level, L _{WA}	100 dB(A), K=3dB
Maximum vibrations level ¹	13.5m/s ² , K=1.5m/s ²

⚠ WARNING! Always wear hearing protection!

⚠ WARNING! The actual vibration and noise level when using tools may differ from the specified maximum value, depending on how the tool is used and the material. It is therefore necessary to determine which safety precautions are required to protect the user, based on an estimate of exposure in actual operating conditions (taking into account all stages of the work cycle, e.g. the time when the tool is switched off and when it is idling, in addition to the start-up time).

¹ The declared values for vibration and noise, which have been measured according to a standardized test method, can be used to compare different tools with each other and for a preliminary assessment of exposure. The measurement values have been determined in accordance with ISO 8437:2008

Innehållsförteckning

1	Inledning	25
1.1	Produkten.....	25
1.2	Avsedd användning	25
1.3	Symboler	25
1.4	Produktöversikt.....	26
2	Säkerhet	26
2.1	Säkerhetsdefinitioner.....	26
2.2	Säkerhetsinstruktioner.....	26
3	Montering	28
3.1	Att montera ihop produkten	28
4	Användning	28
4.1	Att göra före första användningen.....	28
4.2	Att göra före varje användning.....	28
4.3	Att justera höjden på snöskruvens hölje	29
4.4	Att starta produkten.....	29
4.5	Att använda produkten.....	29
4.6	Att göra om produkten har frusit.....	29
4.7	Att fylla på bränsle i produkten.....	30
4.8	Att ta bort en blockering i utkastaren.....	30
4.9	Att stänga av produkten	30
4.10	Att göra efter varje användning av produkten 30	
5	Förvaring	30
5.1	Att förbereda produkten innan den läggs i förvaring.....	30
6	Underhåll	31
6.1	Töm ut bränslet från bränslesystemet	31
6.2	Att fylla på motoroljetanken.....	31
6.3	Att byta motorolja	31
6.4	Att rengöra tändstiftet.....	31
6.5	Att göra ett funktionstest av snöskruvspaken.....	32
6.6	Att justera snöskruvspakens kabel	32
6.7	Att fylla på luft i hjulen.....	32
6.8	Att byta ut förgasaren	32
6.9	Att byta drivrem	33
6.10	Att byta snöskruvens drivrem	33
6.11	Att rengöra produkten	33
6.12	Underhållsschema.....	34
7	Felsökning	35
8	Kassering	36

1 Inledning

1.1 Produkten

Produkten är en snöslunga med automatisk drivning.

1.2 Avsedd användning

Produkten är endast avsedd för utomhusbruk.

1.3 Symboler

	Läs bruksanvisningen noggrant och se till att du förstår instruktionerna innan du börjar använda produkten. Spara bruksanvisningen för framtida bruk.
	VARNING!
	Ljudeffektnivå. Se "9 Tekniska data" på sida 37.
	Använd hörselskydd.
	Använd ögonskydd.
	Varning! Håll händer och fötter borta från rörliga delar.
	Varning! Vänta tills de rörliga delarna har stannat helt innan du gör några justeringar.
	Varning! Risk för utslungade föremål.
	Varning! Håll händer och fötter borta från produktens öppningar under användning. Det finns roterande knivblad inuti.
	Håll barn och husdjur på ett avstånd av minst 20 meter från arbetsområdet.
	Kasserad produkt måste återvinnas i enlighet med gällande föreskrifter.
	Denna produkt uppfyller tillämpliga EU-direktiv och -förfordningar.



Återvinns som elektroniskt avfall.

1.4 Produktöversikt

(Bild 1)

1. Pumpblåsa
2. Säkerhetsnyckel
3. Chokespak
4. Tanklock
5. Startkabelhandtag
6. Körspak
7. Justeringsspak för utkastaren
8. Snöskruvsspak
9. Spak för justering av utkastarvinkel
10. Utkastare
11. Snöskruv
12. Glidsko
13. Nedre handtag
14. Övre handtag

2 Säkerhet

2.1 Säkerhetsdefinitioner

⚠ VARNING! Om du inte följer dessa instruktioner finns det risk för personskada eller dödsfall.

⚠ FÖRSIKTIGHET! Om du inte följer dessa instruktioner finns det risk för att du skadar produkten, andra material eller det närliggande området.

OBS! Information som är nödvändig i en specifik situation.

2.2 Säkerhetsinstruktioner

⚠ VARNING! Om du inte följer dessa instruktioner finns det risk för personskada eller dödsfall.

2.2.1 Utbildning

- Läs alla instruktioner och säkerhetsinstruktioner samt alla varningsetiketter på produkten före montering och användning. Spara denna bruksanvisning för framtida bruk.
- Se till att du känner till produktens funktioner och reglage samt hur de används innan du börjar använda produkten. Lär dig hur du stannar produkten snabbt och hur du kopplar ur framåt-/bakåt-drivningen.

- Se till att följande personer inte använder produkten på egen hand:
 - Barn under 14 år.
 - Personer som inte känner till produkten tillräckligt.
 - Personer med funktionshinder.

- Barn får inte leka med produkten.

- Barn får inte rengöra eller utföra underhåll på produkten på egen hand.

- Utslungade föremål kan orsaka personsador. Se till att föremål inte kan slungas ut mot vägar eller personer.

- Använd inte produkten när andra personer, särskilt barn, eller husdjur befinner sig närmare arbetsområdet än 20 meter. Stäng av produkten om personer eller husdjur kommer in i arbetsområdet.

- Var försiktig under användningen för att förhindra olyckor, särskilt när du går baklänges eller drar produkten mot dig.

2.2.2 Före användning

- Undersök arbetsområdet och ta bort alla föremål som kan fastna i eller slungas iväg av produkten, t.ex. stenar, dörrmattor, verktyg och kablar.
- Använd skyddsglasögon och andra personliga skydd, t.ex. hörselskydd, under användningen.
- Använd åtsittande vinterkläder och halksäkra skor när du använder produkten.
- Produkter med elektriska startmotorer får endast anslutas till jordade eluttag.
- Justera höjlet över fläkthjulet till lämplig höjd för att förhindra kontakt med grus och stenar.
- Koppla ur drivningen och ställ alla reglage i neutralläge innan du startar produkten.
- Stäng av produkten innan du gör några justeringar på den.
- Låt produkten anpassa sig till utomhustemperaturen innan du börjar ta bort snö.

2.2.3 Bränsle

- Var försiktig med bränsle på grund av risken för personsador och materiella skador.
- Bränsle är mycket brandfarligt och kan vara explosivt. Se därför till:
 - Att endast använda en godkänd bränslebehållare.
 - Att förvara bensinen på säkert avstånd från gnistor, öppen eld, värme och antändningskällor.
 - Att fylla på bränsle utomhus.

- Att använda en bränslebehållare när du fyller på bränsle. Att inte tanka produkten direkt från ett pumpmunstycke på t.ex. bensinstation.
- Att ställa bränslebehållaren på marken när du fyller på den.
- Att hålla bränslebehållarens munstycke nära bränsletankens kant när du fyller på bränsle.
- Att stänga locket på bränsletanken ordentligt.
- Att torka upp spillt bränsle omedelbart.
- Att flytta produkten bort från platsen för bränslepåfyllning innan du startar den.
- Att vänta i fem minuter innan du startar produkten efter att du har fyllt på bränsle i den.
- Att genast byta kläder om du har fått bränsle på dem.
- Fyll inte på bränsle i bränsletanken när produkten är igång eller när motorn är varm.
- Rök inte när du fyller på bränsle i produkten.
- Fyll inte på för mycket i bränsletanken. Fyll inte på mer än till 1 cm under påfyllningsröret så att bränslet kan expandera.
- Förvara inte produkten eller bränslebehållaren inomhus i ett utrymme med värmekällor, t.ex. värmepannor, varmvattenberedare, torktumlare eller andra föremål som kan avge gnistor. Bränsleångor kan antändas.
- Se till att ha ordentligt fotfäste vid användning, särskilt i slutningar.
- Använd produkten tvärs över slutningar, inte uppåt och nedåt.
- Använd inte produkten i slutningar som är brantare än 20 %.
- Ta inte bort för mycket snö för snabbt för att förhindra att produkten blir för varm.
- Produkten får endast användas i dagsljus eller i bra artificiellt ljus.
- Håll produkten i ett stadigt grepp med båda händerna under användning.
- Spring inte med produkten.
- Koppla ur drivningen av snöskruven när du flyttar produkten mellan olika arbetsområden och när produkten inte används.
- Stäng av produkten och låt de rörliga delarna stanna helt innan du avlägsnar skräp eller blockeringar från utkastaren. Rengör inte produkten med händerna.
- För att förhindra oavsiktlig start av produkten ska du stänga av produkten, ta bort tändstiftshatten och hålla den på ett säkert avstånd från tändstiftet.
- Stäng av produkten, låt de rörliga delarna stanna helt och koppla bort tändkabel i följande situationer:
 - Innan du rengör utkastaren eller fläkthjulets hölje från en blockering.
 - Innan du undersöker, rengör eller utför underhåll på produkten.
 - Om produkten vibrerar mer än vanligt.
 - Om det kommer något ovanligt ljud från produkten.
 - Innan du går bort från produkten.
- Om produkten har träffat ett främmande föremål ska du omedelbart stänga av den, ta bort tändkabeln och undersöka produkten för skador. Använd inte produkten om den är skadad.
- Använd inte produkten för att avlägsna frusen snö och is.
- Använd inte produkten i en explosiv miljö eller nära brandfarliga vätskor, gaser eller damm.
- Snöslungning på vägar som har tak eller höga väggar omkring får endast göras om det kan ske utan risk.
- Om produkten välter, stäng av produkten, låt de rörliga delarna stanna helt och kontrollera om det finns skador eller sprickor. Använd inte produkten om den är skadad.

2.2.4 Användning

- Håll händer, fötter och kläder på säkert avstånd från produktens rörliga delar och utkastarens öppning.
- Förbikoppla eller inaktivera inte snöskruvspaken för att undvika personskadorna.
- Se till att produktens reglagespakar kan flyttas i två riktningar och att de automatiskt återgår till sitt neutralläge när de släpps. Justera vid behov.
- Använd inte produkten utan utkastarränna eller andra korrekta säkerhetsanordningar, eller om de är skadade.
- Starta inte produkten inomhus. Avgaserna från motorn innehåller kolmonoxid, vilket är en farlig gas som du inte kan känna någon lukt av.
- Låt produkten svalna helt innan du lägger undan den för förvaring.
- Stäng av produkten innan du kör den över områden där snö inte ska avlägsnas.
- Rikta inte utkastaren mot andra personer eller husdjur.
- Om produkten används i närheten av glas, fordon, fönster och liknande måste utkastaren justeras till lämplig vinkel.
- Använd produkten långsamt och försiktigt, särskilt på mark som inte är jämn, asfalterad eller om den är hal.
- Använd endast reservdelar och tillbehör som rekommenderas av leverantören.

2.2.5 Underhåll och förvaring

- Använd endast reservdelar och tillbehör som rekommenderas av leverantören.

- Kontrollera regelbundet att saxsprintar och bultar inte är skadade. Byt ut dem, vid behov.
- Kontrollera regelbundet att alla skruvanslutningar är ordentligt åtdragna.
- Ändra inte inställningarna för varvtalsregulatorn.
- Kontrollera regelbundet om gummidynorna är slitna. Byt ut dem, vid behov.
- Säkerhetsetiketterna måste gå lätt att läsa. Byt ut dem, vid behov.
- Följ lokala föreskrifter, t.ex. beträffande bränsle och olja.
- Vänta några minuter efter användningen innan du stänger av produkten för att förhindra att produktens rörliga delar fryser fast.
- Töm ut bränslet från bränsletanken innan du placerar produkten i en förvaring där det finns värmekällor.

2.2.6 Buller och vibrationer

- Använd produkten i intervaller för att undvika kraftiga vibrationer under långa tidsperioder.
- Använd produkten i lågeffektligt läge när så är möjligt.
- Använd hörselskydd.
- Håll produkten i gott skick.
- Utför underhåll på produkten och smörj den regelbundet.

2.2.7 Ytterligare säkerhetsinstruktioner

- Användaren av produkten är ansvarig för personskador eller materiella skador mot tredje part som orsakas av användningen av produkten.
- Använd inte produkten om du är trött, sjuk eller berusad. Dessa försämrar din syn, uppmärksamhet, koordination och omdömesförmåga.
- Använd inte produkten om den är skadad.
- Gör inga ändringar på produkten.
- Använd endast produkten för dess avsedda ändamål.

3 Montering

3.1 Att montera ihop produkten

! WARNING! Om du inte följer dessa instruktioner finns det risk för personskada eller dödsfall.

! WARNING! Det krävs två personer för monteringen på grund av produktens vikt.

- 1** Fäst glidskorna löst med skruvarna och sexkantsmuttrarna på vardera sidan av snöskruvens hölje. (Bild 2)

OBS! Se till att den böjda delen av glidskon pekar utåt.

- 2** Placera produkten på ett horisontellt och stabilt underlag.
- 3** Placera en bräda under skrapplattan på snöskruvens hölje, men inte under glidskorna.
- 4** Se till att skrapplattan befinner sig på rätt höjd över marken.
- 5** Flytta ned glidskorna mot marken och dra åt skruvarna helt.
- 6** Fäst det övre handtaget på det undre handtaget (A) och dra åt skruvarna (B). (Bild 3)
- 7** Rikta in hålen i utkastaren mot hålen i utkastarens fästansordning (A) och dra åt skruvarna (B). (Bild 4)

4 Användning

! WARNING! Håll andra personer, särskilt barn, och husdjur på säkert avstånd under användningen. Ljudet från snöslungan kan göra det svårt att höra om någon kommer i närheten.

! WARNING! Rikta inte utkastaren mot personer, husdjur eller föremål som kan skadas av föremål som slungas ut.

! FÖRSIKTIGHET! Använd inte mer kraft än nödvändigt på produkten för att förhindra materiella skador.

4.1 Att göra före första användningen

- Fyll på oljetanken. Se "[6.2 Att fylla på motoroljetanken](#)" på sida 31.
- Fyll på bränsle i produkten. Se "[4.7 Att fylla på bränsle i produkten](#)" på sida 30.
- Gör ett funktionstest av snöskruvspaken. Se "[4 Fyll på ny olja i oljetanken](#)". Se "[6.2 Att fylla på motoroljetanken](#)" på sida 31.

4.2 Att göra före varje användning

! WARNING! Undersök arbetsområdet och ta bort föremål som kan slungas iväg av produkten för att förhindra personskador och materiella skador.

- Se till att produkten är korrekt monterad.
- Kontrollera att inga delar saknas eller är skadade.
- Kontrollera oljenivån och fyll på mer olja, vid behov. Se "[6.2 Att fylla på motoroljetanken](#)" på sida 31.
- Justera höjden på snöskruvens hölje, vid behov. Se "[4.3 Att justera höjden på snöskruvens hölje](#)" på sida 29.
- Kontrollera däcktrycket och fyll på hjulen med luft, vid behov. Se "[6.7 Att fylla på luft i hjulen](#)" på sida 32.

4.3 Att justera höjden på snöskruvens hölje

Avståndet från marken till skrapplattan på snöskruvens hölje justeras med hjälp av glidskorna.

(Bild 5)

- 1 Lossa skruvarna till glidskorna.
- 2 Justera glidskorna till lämplig höjd för den mark där snöröjningen ska utföras:
 - Betong, asfalt och andra släta ytor: Justera höjden så att skrapplattan befinner sig precis över marken.
 - Grus och andra ojämna ytor: Öka avståndet mellan skrapplattan och marken för att förhindra att stenar och andra föremål dras in i snöskruven.
- 3 Dra åt skruvarna.

4.4 Att starta produkten

⚠ WARNING! Håll i starthandtaget ordentligt när startkabeln dras in efter att produkten har startat. Om startkabeln dras in för snabbt kan starthandtaget orsaka personskador och materiella skador.

⚠ WARNING! Produkten får endast startas utomhus.

- 1 Se till att snöskruvspaken och körspaken är i neutralläge och är riktade uppåt.
- 2 Sätt in säkerhetsnyckeln i nyckelhålet.
- 3 Sätt chokespaken i läget för höga varvtal.
- 4 Tryck på pumpblåsan:
 - 3-5 gånger om motorn är kall.
 - 1 gång om motorn är varm.
- 5 Dra långsamt i startkabeln tills den går i ingrepp (nyper tag) och dra/ryck sedan snabbt i den.
- 6 Låt produkten gå på tomgång i några minuter före användning.

4.5 Att använda produkten

⚠ WARNING! Körspaken måste släppas innan du ändrar produktens hastighet eller utkastarens riktning.

OBS! Rensa först en bana i mitten av arbetsområdet och använd sedan produkten så att det blir en viss överlappning mellan banorna.

OBS! Om möjligt ska snön kastas ut i samma riktning som vinden.

OBS! Bästa resultat får du om du tar bort snön innan den tinar eller fryser. Tung, våt snö kan vara svår eller omöjlig att avlägsna med produkten.

OBS! Om möjligt ska du inte stoppa snöskruven när du tar bort blöt snö för att förhindra blockering. Våt snö fastnar lätt på snöskruven och i utkastarrännan.

OBS! Om snön är djupare än höjden på snöskruvens hölje måste snön avlägsnas i smala rader. Använd produkten på låg hastighet och se till att det finns en viss överlappning mellan banorna.

- 1 Starta produkten. Se "[4.4 Att starta produkten](#)" på sida 29.
- 2 Vrid utkastaren till rätt vinkel för hand.
- 3 Vrid justeringsspaken för utkastaren för att justera det avstånd som snön ska kastas iväg.
- 4 Tryck snöskruvspaken mot handtaget för att starta snöskruven.
- 5 Justera hastigheten med körspaken.
- 6 Tryck körspaken mot handtaget för att få produkten att röra sig framåt.

4.6 Att göra om produkten har frusit

⚠ WARNING! Använd inte en öppen låga för att tina upp frysta delar av produkten på grund av risken för brand och explosion.

⚠ FÖRSIKTIGHET! Starta inte produkten om en del av den är frusen.

⚠ FÖRSIKTIGHET! Använd inte våld på delar eller reglage som är frusna.

Vid mycket låga temperaturer kan delar av produkten frysa.

- 1 Stäng av produkten.
- 2 Gör en kontroll av alla delar och reglage.
- 3 Tina de frysta delarna.

4.7 Att fylla på bränsle i produkten

! **WARNING!** Fyll alltid på bränsle i produkten utomhus.

! **FÖRSIKTIGHET!** Använd endast blyfri bensin med 87 oktän eller högre.

OBS! Bränsletankens kapacitet är 2,6 liter.

- Använd inte gammalt, förorenat bränsle eller bränsle blandat med olja.
- Bensin är en färskvara. Gammal bensin kan göra att produkten blir svår att starta.
- Se till att det inte kommer in vatten eller skräp i bränsletanken.

- 1 Placera produkten på ett horisontellt och stabilt underlag.
- 2 Ta bort tanklocket.
- 3 Fyll försiktigt på blyfri bensin i tanken.

OBS! Fyll inte på för mycket i bränsletanken. Bränslet expanderar under användning och kan rinna över även om tanklocket är stängt.

- 4 Dra åt tanklocket.
- 5 Torka upp utspillt bränsle med en torr trasa, vid behov.

4.8 Att ta bort en blockering i utkastaren

! **WARNING!** Stäng av produkten, vänta tills alla rörliga delar har stannat helt och ta bort tändstiftslocket från tändstiftet innan du tar bort en blockering från utkastaren.

! **WARNING!** Använd inte händerna för att avlägsna en blockering i utkastaren.

! **WARNING!** Gå inte framför produkten när den är igång.

- Använd rensningsverktyget eller ett annat lämpligt föremål för att avlägsna blockeringen.

4.9 Att stänga av produkten

- 1 Släpp körspaken.
- 2 Kör snöskruven i 30 sekunder för att få bort all snö från snöskruven.
- 3 Släpp snöskruvspaken.
- 4 Ta bort säkerhetsnyckeln.

4.10 Att göra efter varje användning av produkten

- Avlägsna all snö och is från produktens yta, snöskruven och utkastaren.

5 Förvaring

! **WARNING!** Förvara inte produkten eller bränslebehållaren inomhus i ett utrymme där det finns värme- eller antändningskällor, för att förhindra användning av bränsleångor, t.ex. värmepannor, varmvattenberedare, torktumlare eller motorer som kan skapa gnistor.

- Om produkten inte ska användas under en längre tid ska den förvaras på en ren och torr plats, utom räckhåll för barn och husdjur.

5.1 Att förbereda produkten innan den läggs i förvaring

! **WARNING!** Låt motorn svalna helt innan du påbörjar proceduren.

! **WARNING!** Utför proceduren utomhus, på säkert avstånd från värme- och antändningskällor.

! **WARNING!** Rök inte i närheten av bränslet.

OBS! Bränslet i motorn bryts ned under varma förhållanden, vilket kan göra det svårt att starta produkten.

Följ dessa anvisningar om produkten inte ska användas på 30 dagar eller mer.

- 1 Töm ut bränslet från bränslesystemet. Se ["6.1 Töm ut bränslet från bränslesystemet"](#) på sida 31.
- 2 Byt motorolja. Se ["6.3 Att byta motorolja"](#) på sida 31.

- 3 Ta bort tändstiftslocket från tändstiftet och lossa tändstiftet med en tändstiftsnyckel. (Bild 6)
- 4 Håll två matskedar motorolja i cylindern genom tändstiftshålet.
- 5 Täck över tändstiftshålet med en trasa.
- 6 Dra i startkabeln om och om igen för att tillföra motorolja till motorn.
- 7 Rengör tändstiftet och sätt tillbaka det. Se "[6.7 Att fylla på luft i hjulen](#)" på sida 32.
- 8 Rengör motorn och området runt ljuddämparen.
- 9 Gnugga de nakna metalltorna med en oljig trasa för att förhindra korrosion.
- 10 Smörj snöskruvens lager på sidan av ramen med en tunn olja.

6 Underhåll

⚠ VARNING! Innan du utför underhåll, reparationer eller inspektioner på produkten: Släpp alla spakar, stäng av produkten, låt rörliga delar stanna helt, ta bort tändstiftslocket från tändstiftet och jorda tändstiftet mot motorn.

⚠ FÖRSIKTIGHET! För att hålla produkten i gott skick ska du utföra det rekommenderade underhållet på produkten. Se "[6.12 Underhållsschema](#)" på sida 34.

- Kontrollera regelbundet efter slitage på skrapplattan och glidskorna, och byt ut dem vid behov.
- Gör ett funktionstest av snöskruvspaken innan du använder produkten för första gången på säsongen. Se "[4 Fyll på ny olja i oljetanken](#)". Se "[6.2 Att fylla på motoroljetanken](#)" på sida 31.

6.1 Töm ut bränslet från bränslesystemet

⚠ VARNING! Låt motorn svalna helt innan du påbörjar proceduren.

⚠ VARNING! Utför proceduren utomhus, på säkert avstånd från värme- och antändningskällor.

⚠ VARNING! Rök inte i närheten av bränslet.

- 1 Använd en bränslepump för att tömma ut bränslet från bränsletanken Placera bränslet i en lämplig behållare.
- 2 Använd produkten tills den stannar för att få bort allt bränsle från bränslesystemet.

6.2 Att fylla på motoroljetanken

⚠ FÖRSIKTIGHET! Oljetanken måste fyllas med rätt mängd motorolja av rätt kvalitet före första användningstillfället. Använd 4-taktsolja 5W-30.

OBS! Fyll inte oljetanken mer än till under "H" på oljestickan. (Bild 7)

- 1 Placera produkten på ett horisontellt underlag.
- 2 Ta bort oljestickan och torka av den med en ren trasa.
- 3 Fyll långsamt på olja i oljetanken.
- 4 Sätt oljestickan i oljetanken och ta ut den för att kontrollera oljenivån.
- 5 Fyll vid behov på mer olja i oljetanken och gör kontroller av oljenivån tills oljenivån ligger omedelbart under "H"-markeringen på oljestickan.
- 6 Se till att det inte finns något oljeläckage.
- 7 Dra åt oljestickan/oljelocket.

6.3 Att byta motorolja

⚠ VARNING! Tvätta händerna med tvål och vatten efter att du har bytt olja.

- 1 Töm ut bränslet från bränsletanken. Se "[6.1 Töm ut bränslet från bränslesystemet](#)" på sida 31.
- 2 Ta bort avtappningspluggen från oljetanken.
- 3 Använd en oljebyttespump för att avlägsna den gamla oljan från oljetanken.
- 4 Fyll på ny olja i oljetanken. Se "[6.2 Att fylla på motoroljetanken](#)" på sida 31.

6.4 Att rengöra tändstiftet

⚠ VARNING! Ljuddämparen blir mycket varm under användningen. Se till att den har svalnat innan du rengör tändstiftet för att undvika brännskador.

! **FÖRSIKTIGHET!** Dra åt tändstiftet ordentligt för att förhindra att det blir för varmt och skadar motorn.

- 1 Ta bort tändstiftslocket från tändstiftet. (Bild 6)
- 2 Använd en tändstiftsnyckel för att lossa tändstiftet.
- 3 Undersök tändstiftet och byt ut det om det är slitet, sprucket eller trasigt.
- 4 Om det inte är nödvändigt att byta ut tändstiftet, rengör det med en stålborste.
- 5 Mät gnistavståndet med ett bladmått. (Bild 8)

OBS! Gnistavståndet måste vara 0,6–0,8 mm.

- 6 Vid behov kan du försiktigt böja elektroden för att justera gnistavståndet.
- 7 Se till att tätningsbrickan är i gott skick. Om inte, byt ut den.
- 8 Dra åt tändstiftet för hand.
- 9 Använd den medföljande hylsan för att pressa ihop tätningsbrickan:
 - Nytt tändstift: Dra åt 1/2 varv
 - Gammalt tändstift: Dra åt 1/8–1/4 varv.

6.5 Att göra ett funktionstest av snöskruvspaken

OBS! När snöskruvspaken är helt uppfälld ska det vara mycket liten rörelse i kabeln, men kabeln får inte vara för hårt spänd.

OBS! Gör ett funktionstest av snöskruvspaken före den första användningen och innan du använder produkten för första gången på säsongen.

- 1 Ställ dig i arbetsläge bakom produkten och tryck ned snöskruvspaken mot handtaget i ca. 10 sekunder.
- 2 Tryck ner snöskruvspaken och släpp den upprepade gånger.
- 3 Låt produkten arbeta med snöskruvspaken i neutralläge.

! **VARNING!** Gå omedelbart tillbaka till arbetsläget och stäng av produkten om snöskruven börjar röra sig.

- 4 Gå till framsidan av produkten och kontrollera att snöskruven har stannat helt.
- 5 Tryck ner snöskruvspaken och se till att den kopplas in och ur korrekt.
- 6 Vid behov, låt produktens rörliga delar stanna helt och justera sedan snöskruvens kabel.

6.6 Att justera snöskruvspakens kabel

(Bild 9)

- Använd två öppna skiftnycklar för att justera snöskruvspakens kabel:
 - Vrid muttern uppåt för att dra åt kabeln.
 - Vrid muttern nedåt för att lossa kabeln.

6.7 Att fylla på luft i hjulen

! **VARNING!** Fyll inte hjulen med för mycket luft för att undvika att de spricker, vilket kan leda till personskador och materiella skador.

OBS! Det rekommenderade däcktrycket är 1,4–1,7 bar.

- Använd en däcktrycksmätare för att kontrollera däcktrycket.
- Använd en liten kompressor för att fylla hjulen med luft.
 - Nytt tändstift: Dra åt ett 1/2 varv.
 - Gammalt tändstift: Dra åt 1/8–1/4 varv.

6.8 Att byta ut förgasaren

! **FÖRSIKTIGHET!** Använd inte produkten utan att luftfiltret är installerat för att förhindra skador på motorn.

(Bild 10)

- 1 Lossa bulten och ta bort luftledningsskyddet (A).
- 2 Lossa bultarna och ta bort ljuddämparen (B).
- 3 Lossa muttrarna och ta bort luftfiltrets hölje (C).
- 4 Byt ut förgasaren (D).
- 5 Sätt tillbaka luftfiltrets hölje, ljuddämparen och luftledningsskyddet.

6.9 Att byta drivrem

- 1 Ta bort glidskorna.
- 2 Lossa skruvarna och ta bort drivremmens skydd. (Bild 11)
- 3 Ta bort drivremmen. (Bild 12)
- 4 Lägg ned produkten på sidan.
- 5 Lossa de sex skruvarna och ta bort bottenplattan. (Bild 13)
- 6 Lossa skruvarna och ta bort kraftöverföringsaxeln. (Bild 14)
- 7 Ta bort drivremmen. (Bild 15)
- 8 Montera den nya drivremmen.
- 9 Sätt tillbaka kraftöverföringsaxeln och bottenplattan.
- 10 Vänd produkten i upprätt läge.
- 11 Sätt tillbaka drivremmens skydd.

6.10 Att byta snöskruvens drivrem

- 1 Lossa de tre bultarna och ta bort skyddet på snöskruvens drivrem. (Bild 16)
- 2 Ta bort snöskruvens drivrem. (Bild 17)
- 3 Montera den nya drivremmen för snöskruven.
- 4 Sätt tillbaka skyddet på snöskruvens drivrem.

6.11 Att rengöra produkten

⚠ WARNING! Låt produkten svalna i ca. 30 minuter innan du rengör den.

⚠ WARNING! Spruta inte vatten på motorn för att förhindra kontaminering av bränslet och skador på motorn.

- Rengör produkten från snö och is med en borste efter varje användningstillfälle.
- Avlägsna smuts från motorn regelbundet.

6.12 Underhållsschema

⚠ FÖRSIKTIGHET! Vid hårda arbetsförhållanden kan det vara nödvändigt att utföra underhåll på produkten med kortare intervall.

Åtgärd	Före varje användning och var 5:e driftimme	Efter varje användningstillfälle	Före säsongen och vid behov:			Vid behov
			Var 25:e driftimme	Var 50:e driftimme	Var 100:e driftimme	
Kontrollera motoroljenivån.	X					
Rengör produkten från snö och is.		X				
Rengör avgasområdet.		X				
Rengör avgasområdet.		X				
Kontrollera tändstiftet.			X			X
Byt motorolja.				X		
Rengör tändstiftet.					X	X
Smörj in snöskruvens lager med en tunn olja.					X	
Gör ett funktionstest av snöskruvsspaken.					X	
Kontrollera däcktrycket.					X	X
Byt ut drivremmen.					X	X
Justera snöskruvsspaken.						X
Justera förgasaren.						X
Byt ut skjuvstiften.						X
Byt ut snöskruvens drivrem.						X
Byt ut glidskorna och skrapplattan.						X

7 Felsökning

Problem	Möjlig orsak	Åtgärd
Produkten startar inte.	Det finns inget bränsle i bränsletanken eller bränslet är gammalt.	Fyll på nytt bränsle i produkten.
	Det finns en blockering i bränsleslangen.	Avlägsna blockeringen från bränsleslangen.
	Tändstiftslocket sitter löst.	Sätt fast tändstiftslocket ordentligt på tändstiftet.
	Tändstiftet är smutsigt eller defekt.	Rengör eller byt ut tändstiftet. Se " 6.7 Att fylla på luft i hjulen " på sida 32.
	Säkerhetsnyckeln sitter inte i nyckelhålet.	Sätt in startnyckeln i nyckelhålet.
	Det finns för mycket bränsle i motorn.	OBS! Tryck inte på pumpblåsan för bränsle. 1. Sätt chokespaken i läget för högt varvtal och dra/ryck i startkabeln om och om igen. 2. Rengör eller byt ut tändstiftet, vid behov. Se " 6.7 Att fylla på luft i hjulen " på sida 32.
Motorn arbetar inte jämnt och smidigt.	Chokespaken är i läget för höga varvtal.	Sätt chokespaken till helt stängt läge.
	Bränslet är gammalt.	Fyll på nytt bränsle i produkten.
	Det finns vatten eller smuts i bränslesystemet.	Töm ut bränslet från bränslesystemet och fyll på nytt bränsle i produkten. Se " 6.1 Töm ut bränslet från bränslesystemet " på sida 31.
	Det finns en blockering i bränsleslangen.	Avlägsna blockeringen från bränsleslangen.
	Det finns inte tillräckligt med motorolja i motoroljetanken.	Fyll på mer motorolja. Se " 6.2 Att fylla på motoroljetanken " på sida 31.
	Förgasaren är inte korrekt justerad.	Justera förgasaren.
	Tändstiftet är smutsigt eller defekt.	Rengör eller byt ut tändstiftet. Se " 6.7 Att fylla på luft i hjulen " på sida 32.
Motorn är för varm.	Förgasaren är inte korrekt justerad.	Justera förgasaren.
Effekten är låg.	Tändstiftslocket sitter löst.	Sätt fast tändstiftslocket ordentligt på tändstiftet.
	Ventilationshålet i tanklocket är igensatt.	Rengör ventilationshålet i tanklocket.

EN

SV

NO

DA

PL

DE

FI

FR

NL

Produkten vibrerar ovanligt mycket.	Delar av produkten sitter löst eller snöskruven är skadad	<ol style="list-style-type: none"> 1. Stäng omedelbart av produkten, ta bort säkerhetsnyckeln och låt alla rörliga delar stanna helt. 2. Kontrollera att det inte finns några skador. 3. Dra åt alla skruvar. 4. Om produkten fortsätter att vibrera ska du vända dig till ett auktoriserat servicecenter för reparation.
Produkten går inte att köra framåt.	Drivremmen är lös eller skadad.	Byt ut drivremmen. Se " 6.9 Att byta drivrem " på sida 33.
Snöskruven stannar inte när snöskruvsspaken släpps.	Snöskruvspakens kabel är inte korrekt justerad.	Justera snöskruvsspakens kabel. Se " 6.6 Att justera snöskruvsspakens kabel " på sida 32.
Produkten slungar inte ut någon snö.	Det finns en blockering i utkastaren.	Avlägsna blockeringen. Se " 4.8 Att ta bort en blockering i utkastaren " på sida 30.
	En eller flera brytpinnar är skadade.	Byt ut de skadade brytpinnarna.
	Snöskruven är blockerad.	<ol style="list-style-type: none"> 1. Stäng omedelbart av produkten, ta bort säkerhetsnyckeln och låt alla rörliga delar stanna helt. 2. Avlägsna blockeringen från snöskruven.
	Snöskruvspakens kabel är inte korrekt justerad.	Justera snöskruvsspakens kabel. " 6.6 Att justera snöskruvsspakens kabel " på sida 32.
	Snöskruvens drivrem är lös eller skadad.	Byt ut snöskruvens drivrem. Se " 6.10 Att byta snöskruvens drivrem " på sida 33.

8 Kassering

- Se till att du följer lokala bestämmelser när du kasserar produkten. Elda inte upp produkten.

9 Tekniska data

Specifikation	Värde
Arbetsbredd	60 cm
Max. snödjup	40,6 cm
Hjulstorlek	10 tum
Max utkastningslängd	10 m
Motortyp	1 cylinder, 4-takt
Uteffekt	4,2 kW
Cylindervolym	196 cm ³
Bränsle	Bensin
Bränsletankens volym	2,6 l
Rekommenderad olja vid omgivningstemperatur över -18°C	5W-30
Oljetankens volym	0,6 l
Typ av utkastare	1-stegs
Utkastarränna, svängbar	175°
Utkastarränna, deflektor	70°
Vikt	54,5 kg
Bullernivåer	
Ljudtrycksnivå, L _{PA}	83 dB(A), K=3 dB
Uppmätt ljudeffektnivå, L _{WA}	96,4 dB(A), K = 3 dB
Garanterad ljudeffektnivå, L _{WA}	100 db(A), K=3 dB
Maximal vibrationsnivå ¹	13,5 m/s ² , K = 1,5 m/s ²

⚠ VARNING! Använd alltid hörselskydd!

⚠ VARNING! Den faktiska vibrations- och bullernivån kan skilja sig från det angivna maxvärdet beroende på hur produkten används och materialet. Därför måste du avgöra vilka säkerhetsåtgärder som krävs för att skydda användaren, baserat på en beräkning av exponering under faktiska driftförhållanden (med hänsyn till alla faser i arbetscykeln, t.ex. tiden när verktyget är avstängt och när det går på tomgång, utöver uppstartstiden).

¹ De angivna värdena för vibrationer och buller, som har uppmätts enligt en standardiserad testmetod, kan användas för att jämföra olika elverktyg med varandra och för att få en preliminär bedömning av ljudexponeringen. Mätvärdena har fastställts i enlighet med SS-EN 8437:2008.

Innholdsfortegnelse

1	Introduksjon	38
1.1	Produktet.....	38
1.2	Tiltentk bruk.....	38
1.3	Symboler	38
1.4	Produktoversikt.....	39
2	Sikkerhet	39
2.1	Sikkerhetsspesifikasjoner	39
2.2	Sikkerhetsinstruksjoner	39
3	Montering	41
3.1	Montering av produktet	41
4	Bruk	41
4.1	Før produktet tas i bruk	41
4.2	Følgende gjøres før hver bruk	41
4.3	Slik justerer du høyden på innmaterskruehuset 42	
4.4	Starting av produktet	42
4.5	Bruk av produktet	42
4.6	Slik gjør du hvis produktet har frosset	42
4.7	For å fylle drivstoff på produktet.....	43
4.8	Slik fjerner du en blokkering fra utkasteren	43
4.9	For å stanse produktet	43
4.10	Slik gjør du etter hver bruk av produktet	43
5	Oppbevaring	43
5.1	For å klargjøre produktet før det settes til oppbevaring	43
6	Vedlikehold	44
6.1	Fjerning av drivstoff fra drivstoffsystemet ...	44
6.2	Slik fyller du motoroljetanken	44
6.3	Slik skifter du motorolje	44
6.4	Rengjøring av tennpluggen.....	45
6.5	For å utføre en funksjonstest av innmater- skruespaken	45
6.6	Juster vaieren til innmaterskruespaken.	45
6.7	For å fylle hjulene med luft.....	45
6.8	Slik bytter du forgasser	45
6.9	Utskifting av drivreim	46
6.10	Utskifting av drivreimen til innmaterskruen	46
6.11	Rengjøring av produktet.....	46
6.12	Vedlikeholdsplan	47
7	Feilsøking	48
8	Avhending	49
9	Tekniske data	50

1 Introduksjon

1.1 Produktet

Produktet er en snøfreser med automatisk drift.

1.2 Tiltentk bruk

Produktet er kun til utendørs bruk.

1.3 Symboler

	Les bruksanvisningen nøye og sørg for at du forstår instruksjonene før du bruker produktet. Ta vare på bruksanvisningen til senere bruk.
	ADVARSEL!
	Lydeffektnivå. Se "9 Tekniske data" på side 50.
	Bruk hørselvern.
	Bruk øyeskyttelse.
	Advarsel! Hold hender og føtter unna de roterende delene.
	Advarsel! Vent til de bevegelige delene har stanset før du foretar justeringer.
	Advarsel! Risiko for gjenstander som slynges ut.
	Advarsel! Hold hender og føtter borte fra åpningene på produktet under bruk. Det er roterende kniver inne i produktet.
	Hold barn og kjæledyr på minst 20 meters avstand fra arbeidsområdet.
	Kassert produkt skal gjenvinnes i henhold til gjeldende lovgivning.
	Dette produktet er i samsvar med gjeldende EU-direktiver og -forskrifter.

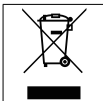

Gjenvinnes som elektrisk avfall.

1.4 Produktoversikt

Figur 1

1. Primer-pumpe
2. Sikkerhetsnøkkel
3. Choke-spak
4. Drivstoffkanne
5. Håndtak for startkabel
6. Drivspak
7. Spak for justering av utkasteren
8. Spak for innmaterskrue
9. Spak for justering av utkasterens vinkel
10. Utkaster
11. Skrue
12. Slepesco
13. Bunnhåndtak
14. Øvre håndtak

2 Sikkerhet

2.1 Sikkerhetsspesifikasjoner

⚠ ADVARSEL! Hvis du ikke følger disse instruksjonene, er det fare for død eller personskade.

⚠ FORSIKTIG! Hvis du ikke følger disse instruksjonene, er det fare for skade på produktet, annet materiell eller på omgivelsene.

MERK! Informasjon som er nødvendig i en gitt situasjon.

2.2 Sikkerhetsinstruksjoner

⚠ ADVARSEL! Hvis du ikke følger disse instruksjonene, er det fare for død eller personskade.

2.2.1 Opplæring

- Les alle instruksjoner og sikkerhetsanvisninger og alle advarsler på produktet før montering og bruk. Ta vare på disse instruksjonene til senere bruk.
- Sørg for at du kjenner produktets funksjoner og hvordan de brukes før du tar produktet i bruk. Vit hvordan du stopper produktet raskt og hvordan du kobler ut drevet.
- Pass på at disse personene ikke bruker produktet uten tilsyn:

- Barn under 14 år.
- Personer som ikke kjenner produktet tilstrekkelig.
- Personer med nedsatt funksjonsevne.

- Barn må ikke leke med produktet.
- Barn må ikke rengjøre eller utføre vedlikehold på produktet på egen hånd.
- Utslyngede gjenstander kan forårsake personskade. Sørg for at gjenstander ikke kan slynges ut mot veier eller personer.
- Ikke bruk produktet når andre personer, spesielt barn eller kjæledyr, befinner seg nærmere arbeidsområdet enn 20 meter. Stopp produktet hvis personer eller kjæledyr kommer inn i arbeidsområdet.
- Vær forsiktig under bruk for å unngå ulykker, spesielt når du går bakover eller trekker produktet mot deg.

2.2.2 Før bruk

- Undersøk arbeidsområdet og fjern alle gjenstander som kan bli fanget opp eller slynges ut av produktet. For eksempel steiner, dørmatter, kjelker og vaiere.
- Bruk vernebriller og annen personlig beskyttelse, f.eks. hørselsvern, under bruk.
- Bruk tettsittende vinterklær og sklisikre sko under bruk av produktet.
- Produkter med elektrisk startmotor må kun kobles til jordede stikkontakter.
- Juster pumpehjulhuset til en passende høyde for å unngå kontakt med grus og stein.
- Koble fra og sett alle kontroller i nøytral modus før du starter produktet.
- Stopp produktet før du gjør justeringer på det.
- La produktet tilpasse seg utetemperaturen før du begynner å fjerne snøen.

2.2.3 Drivstoff

- Vær forsiktig med drivstoff på grunn av faren for personskader og materielle skader.
- Drivstoff er svært brannfarlig og kan være eksplosivt, så sørg for følgende:
 - Bruk kun en godkjent drivstoffbeholder.
 - Hold bensinen på trygg avstand fra gnister, åpen ild, varme og antennelseskilder.
 - Fyll drivstoff utendørs.
 - Bruk en drivstoffbeholder når du fyller drivstoff. Ikke fyll drivstoff på produktet fra et bensindispensermunnstykke.

- Sett drivstoffbeholderen på bakken når du fyller den.
- Hold munnstykket på drivstoffbeholderen nær kanten av drivstofftanken når du fyller drivstoff.
- Lukk lokket på drivstofftanken godt igjen.
- Tørk opp sølt drivstoff umiddelbart.
- Flytt produktet fra påfyllingsområdet før du starter det.
- Vent i 5 minutter før du starter produktet etter at du har fylt på drivstoff.
- Skift klær umiddelbart hvis du har fått drivstoff på dem.
- Ikke fyll drivstoff på tanken når produktet er i drift eller motoren er varm.
- Ikke røyk når du fyller drivstoff på produktet.
- Ikke fyll drivstofftanken for mye. Fyll den ikke mer enn 1 cm under påfyllingsrøret, men gi drivstoffet plass til å utvide seg.
- Ikke oppbevar produktet eller drivstoffbeholderen innendørs i et område med varmekilder, f.eks. kjeler, varmtvannsberedere, tørketromler eller gjenstander som kan avgir gnister. Drivstoffdamp kan antennes.
- Sørg for å ha riktig fotfeste under bruk, spesielt i skråninger.
- Kjør produktet på tvers av skråninger, ikke opp og ned.
- Ikke bruk produktet i skråninger som er brattere enn 20 %.
- Ikke fjern for mye snø for raskt. Dette for å unngå at produktet blir for varmt.
- Produktet må kun brukes i dagslys eller godt kunstig lys.
- Hold håndtaket stødig med begge hender under drift.
- Ikke løp med produktet.
- Koble ut innmaterskruedriften når du flytter produktet mellom ulike arbeidsområder og når produktet ikke er i bruk.
- Stopp produktet og la de bevegelige delene stoppe helt før du fjerner rusk eller blokkeringer i utkasteren. Ikke rengjør produktet med hendene.
- For å forhindre utilsiktet start av produktet, må du stoppe produktet, fjerne tennpluggen og holde den på trygg avstand fra tennpluggen.
- Stopp produktet, la de bevegelige delene stoppe helt, og koble fra tennpluggledningen i følgende situasjoner:
 - Før du rengjør utkasteren eller pumpehjulhuset fra en blokkering.
 - Før du undersøker, rengjør eller utfører vedlikehold på produktet.
 - Hvis produktet vibrerer uvanlig mye.
 - Hvis det kommer en uvanlig lyd fra produktet.
 - Før du går vekk fra produktet.

2.2.4 Bruk

- Hold hender, føtter og klær på trygg avstand fra de bevegelige delene og utkasteråpningen på produktet.
 - Ikke forbikoble eller deaktiver innmaterskruespaken. Dette for å unngå personskader.
 - Sørg for at produktets betjeningsspaker kan beveges i to retninger, og at de automatisk går tilbake til nøytral stilling når de slippes opp. Juster om nødvendig.
 - Ikke bruk produktet uten utkastsjakten og andre korrekte sikkerhetsanordninger, eller dersom de er skadet.
 - Ikke start produktet innendørs. Dampen fra motoren inneholder karbonmonoksid, som er en farlig gass som du ikke kan lukte.
 - La produktet avkjøles før du tar på det eller setter det til oppbevaring.
 - Stopp produktet før du flytter det over områder der snøen ikke skal fjernes.
 - Ikke rett utkasteren mot personer eller kjæledyr.
 - Hvis produktet brukes i nærheten av glass, kjøretøyer, vinduer og lignende, må du justere utkasteren til en passende vinkel.
 - Bruk produktet sakte og forsiktig, spesielt på underlag som ikke er jevne, asfalterte underlag eller hvis det er glatt.
 - Hvis produktet har truffet et fremmedlegeme, må du stoppe det umiddelbart, fjerne tennpluggledningen og undersøke produktet for skader. Ikke bruk produktet hvis det er skadet.
 - Ikke bruk produktet til å fjerne frossen snø og is.
 - Ikke bruk produktet i eksplosjonsfarlige omgivelser eller i nærheten av brennbare væsker, gass eller støv.
 - Snø kan bare fjernes fra veier med tak eller høye murer hvis dette kan gjøres uten risiko.
 - Hvis produktet velter, må du stoppe produktet, la de bevegelige delene stoppe helt opp og se etter skader og sprekker. Ikke bruk produktet hvis det er skadet.
- #### 2.2.5 Vedlikehold og oppbevaring
- Det må kun brukes reservedeler og tilbehør som er anbefalt av leverandøren.

- Kontroller brytepipene og boltene regelmessig for skader. Skift dem ut om nødvendig.
- Kontroller regelmessig at alle skruerforbindelser er stramme.
- Ikke endre innstillingene til hastighetsregulatoren.
- Undersøk gummiputene regelmessig for slitasje. Skift dem ut om nødvendig.
- Sikkerhetsmerkingen må være lett å lese. Skift ut sikkerhetsmerkingen om nødvendig.
- Følg lokale forskrifter, for eksempel for drivstoff og olje.
- Vent noen minutter etter bruk før du stopper produktet for å forhindre at de bevegelige delene av produktet fryser.
- Fjern drivstoffet fra drivstofftanken før du setter produktet inn i et lager der det finnes varmekilder.

2.2.6 Støy og vibrasjoner

- Bruk produktet i intervaller for å unngå kraftige vibrasjoner over lengre tidsperioder.
- Bruk produktet i strømsparingsmodus når det er mulig.
- Bruk hørselvern.
- Hold produktet i god arbeidstilstand.
- Utfør vedlikehold på produktet og smør det regelmessig.

2.2.7 Instruksjoner for personlig sikkerhet

- Brukeren av produktet er ansvarlig for personskader eller materielle skader på tredjeparter som skyldes bruk av produktet.
- Ikke bruk produktet hvis du er trett, syk eller beruset. Dette vil redusere synet, årvåkenheten, koordinasjonen og dømmekraften.
- Ikke bruk produktet hvis det er skadet.
- Ikke gjør endringer på produktet.
- Bruk produktet kun til det som det er beregnet til.

3 Montering

3.1 Montering av produktet

⚠ ADVARSEL! Hvis du ikke følger disse instruksjonene er det fare for død eller skade.

⚠ ADVARSEL! 2 personer er nødvendig for monteringen på grunn av produktets vekt.

- 1 Fest slepeskoene løst med skruene og sekskantmutrene på hver side av innmaterskruehuset. (Figur 2)

MERK! Pass på at den buede delen av slepeskoen peker utover.

- 2 Sett produktet på et horisontalt og stabilt underlag.
- 3 Legg en planke under skjæreplaten på innmaterskruehuset, men ikke under slepeskoene.
- 4 Sørg for at skjæreplaten er i riktig høyde over bakken.
- 5 Flytt slepeskoene ned på bakken, og stram skruene helt til.
- 6 Fest det øvre håndtaket til det nedre håndtaket (A), og stram skruene (B). (Figur 3)
- 7 Rett inn hullene på utkasteren mot hullene på utkasterfestet (A), og stram til skruene (B). (Figur 4)

4 Bruk

⚠ ADVARSEL! Hold andre personer, spesielt barn og kjæledyr, på trygg avstand under bruk. Støyen fra snøfreseren kan gjøre det vanskelig å høre om noen kommer i nærheten.

⚠ ADVARSEL! Ikke rett utkasteren mot personer, kjæledyr eller gjenstander som kan skades av gjenstander som slynges ut.

⚠ FORSIKTIG! Ikke bruk mer kraft på produktet enn nødvendig. Dette for å unngå materielle skader.

4.1 Før produktet tas i bruk

- Fyll oljetanken. Se ["6.2 Slik fyller du motoroljetanken" på side 44.](#)
- Fyll drivstoff på produktet. Se ["4.7 For å fylle drivstoff på produktet" på side 43.](#)
- Utfør en funksjonstest av innmaterskruespaken. Se ["4. Fyll oljetanken med ny olje. Se "6.2 Slik fyller du motoroljetanken" på side ." på side 44.](#)

4.2 Følgende gjøres før hver bruk

⚠ ADVARSEL! Undersøk arbeidsområdet og fjern gjenstander som kan slynges ut av produktet, for å unngå personskader og materielle skader.

- Sørg for at produktet er riktig montert.
- Kontroller at ingen deler mangler eller er skadet.
- Kontroller oljenivået, og fyll på mer olje hvis det er nødvendig. Se ["6.2 Slik fyller du motoroljetanken" på side 44.](#)
- Juster høyden på innmaterskruehuset om nødvendig. Se ["4.3 Slik justerer du høyden på innmaterskruehuset" på side 42.](#)
- Kontroller dekktrykket, og fyll luft på hjulene hvis det er nødvendig. Se ["6.7 For å fylle hjulene med luft" på side 45.](#)

4.3 Slik justerer du høyden på innmaterskruehuset

Avstanden fra bakken til innmaterskruehusets skjæreplate justeres med slespeskoene.

Figur 5

- 1 Løsne skruene på slespeskoene.
- 2 Juster slespeskoene til riktig høyde for underlaget du skal fjerne snø fra:
 - Betong, asfalt og andre glatte overflater: Juster høyden slik at skjæreplaten er rett over bakken.
 - Grus og andre ujevne overflater: Øk avstanden mellom skjæreplaten og underlaget for å unngå at stein og andre gjenstander trekkes inn i innmaterskruen.
- 3 Stram til skruene.

4.4 Starting av produktet

! **ADVARSEL!** Hold godt fast i starthåndtaket når startkabelen trekkes inn etter at produktet har startet. Hvis startkabelen trekkes inn for raskt, kan starthåndtaket forårsake personskader og materielle skader.

! **ADVARSEL!** Produktet må kun startes utendørs.

- 1 Sørg for at innmaterskruespaken og drivspaken er i nøytral stilling, med spissen pekende oppover.
- 2 Sett sikkerhetsnøkkelen inn i nøkkelhullet.
- 3 Sett choke-spaken i posisjonen for høyt turtall.
- 4 Trykk på primer-belgen:
 - 3-5 ganger hvis motoren er kald.
 - 1 gang hvis motoren er varm.

- 5 Trekk startkabelen sakte til den går i inngrep, og trekk den deretter raskt.
- 6 La produktet gå på tomgang i noen minutter før bruk.

4.5 Bruk av produktet

! **ADVARSEL!** Drivspaken må slippes før du endrer hastigheten på produktet eller retningen på utkasteren.

MERK! Rydd først en bane i midten av arbeidsområdet, og bruk deretter produktet slik at det er overlapp mellom banene.

MERK! Hvis det er mulig, bør snøen kastes ut i samme retning som vinden.

MERK! Det beste resultatet oppnår du ved å fjerne snøen for den tiner eller fryser. Tung, våt snø kan være vanskelig eller umulig å fjerne med produktet.

MERK! Hvis det er mulig, må du ikke stoppe innmaterskruen når du fjerner våt snø. Dette for å unngå blokkeringer. Våt snø fester seg lett til innmaterskruen og utkastsjakten.

MERK! Hvis snøen er dypere enn høyden på innmaterskruehuset, må du fjerne snøen i smale baner. Bruk produktet på lav hastighet, og sørg for at det er overlapp mellom banene.

- 1 Start produktet. Se ["4.4 Starting av produktet" på side 42.](#)
- 2 Vri utkasteren for hånd til egnet vinkel.
- 3 Drei utkasterjusteringsspaken for å justere avstanden snøen skal kastes ut.
- 4 Skyv innmaterskruespaken mot håndtaket for å starte skruen.
- 5 Juster hastigheten med gasshåndtaket.
- 6 Skyv drivspaken mot håndtaket for å få produktet til å bevege seg fremover.

4.6 Slik gjør du hvis produktet har frosset

! **ADVARSEL!** På grunn av brann- og eksplosjonsfare må du ikke bruke åpen flamme for å tine frosne deler av produktet.

⚠ FORSIKTIG! Ikke start produktet hvis en del av det er frosset.

⚠ FORSIKTIG! Ikke bruk kraft på deler eller kontroller som er frosne.

Ved svært lave temperaturer kan deler av produktet fryse.

- 1 Stans produktet.
- 2 Kontroller alle deler og kontroller.
- 3 Tin de frosne delene.

4.7 For å fylle drivstoff på produktet

⚠ ADVARSEL! Fyll alltid drivstoff på produktet utendørs.

⚠ FORSIKTIG! Bruk kun blyfri bensin med 87 oktan eller mer.

MERK! Drivstofftanken har en kapasitet på 2,6 liter.

- Ikke bruk gammelt, forurenset drivstoff eller drivstoff blandet med olje.
- Bensin er ferskvare, og gammel bensin kan gjøre produktet vanskelig å starte.
- Sørg for at det ikke kommer vann eller rusk inn i drivstofftanken.

- 1 Sett produktet på et horisontalt og stabilt underlag.
- 2 Ta av tanklokket.
- 3 Fyll tanken forsiktig med blyfri bensin.

MERK! Ikke overfyll drivstofftanken. Drivstoffet utvider seg under bruk og kan renne over selv om tanklokket er lukket.

- 4 Trekk til tanklokket.
- 5 Tørk opp sølt drivstoff med en tørr klut hvis det er nødvendig.

4.8 Slik fjerner du en blokkering fra utkasteren

⚠ ADVARSEL! Stopp produktet, vent til alle bevegelige deler har stanset helt, og fjern tennpluggen fra tennpluggen før du fjerner en blokkering fra utkasteren.

⚠ ADVARSEL! Ikke bruk hendene for å fjerne en blokkering fra utkasteren.

⚠ ADVARSEL! Ikke gå foran produktet når det er i drift.

- Bruk ryddeverktøyet eller et annet egnet objekt for å fjerne blokkeringen.

4.9 For å stanse produktet

- 1 Slipp drivspaken.
- 2 Kjør innmaterskruen i 30 sekunder for å fjerne all snø fra skruen.
- 3 Slipp innmaterskruespaken.
- 4 Fjern sikkerhetsnøkkelen.

4.10 Slik gjør du etter hver bruk av produktet

- Fjern all snø og is fra overflaten på produktet, innmaterskruen og utkasteren.

5 Oppbevaring

⚠ ADVARSEL! Ikke oppbevar produktet eller drivstoffbeholderen innendørs i et område der det finnes varme- eller antennelseskilder, for å hindre at drivstoffdampene antennes. For eksempel kjeler, varmtvannsberedere, tørketromler eller motorer som kan lage gnister.

- Hvis produktet ikke skal brukes på lang tid, oppbevar det på et rent og tørt sted, utilgjengelig for barn og kjæledyr.

5.1 For å klargjøre produktet før det settes til oppbevaring

⚠ ADVARSEL! La motoren bli helt kald før du starter prosedyren.

⚠ ADVARSEL! Utfør prosedyren utendørs, i trygg avstand fra varme- og antennelseskilder.

⚠ ADVARSEL! Ikke røyk i nærheten av drivstoffet.

MERK! Drivstoffet i motoren brytes ned under varme forhold, noe som kan gjøre produktet vanskelig å starte.

Følg disse instruksjonene hvis produktet ikke skal brukes på 30 dager eller mer.

- 1 Fjern drivstoffet fra drivstoffsystemet. Se "[6.1 Fjerning av drivstoff fra drivstoffsystemet](#)" på side 44.
- 2 Skift motoroljen. Se "[6.3 Slik skifter du motorolje](#)" på side 44.
- 3 Fjern hetten fra tennpluggen og løsne tennpluggen med en tennpluggnøkkel. (Figur 6)
- 4 Hell 2 ss motorolje inn i sylindere gjennom tennplugghullet.
- 5 Dekk til tennplugghullet med en klut.
- 6 Trekk i startkabelen igjen og igjen for å tilføre motorolje til motoren.
- 7 Rengjør tennpluggen og sett den tilbake. Se "[6.7 For å fylle hjulene med luft](#)" på side 45.
- 8 Rengjør motoren og området rundt lyddempere.
- 9 Gni de nakne metalloverflatene med en oljet klut for å forhindre korrosjon.
- 10 Smør innmeterskruelagrene på siden av rammen med en tynn olje.

6 Vedlikehold

⚠ ADVARSEL! Før du utfører vedlikehold, reparasjoner eller inspeksjoner på produktet: Slipp alle spaker, stopp produktet, la bevegelige deler stoppe helt, fjern tennpluggen fra tennpluggen, og jord startpluggen mot motoren.

⚠ FORSIKTIG! For å holde produktet i god stand må du utføre det anbefalte vedlikeholdet på produktet. Se "[6.12 Vedlikeholdsplan](#)" på side 47.

- Kontroller jevnlig slitasje på skjæreplaten og slepeskoene, og skift dem ut om nødvendig.
- Utfør en funksjonstest av innmeterskruespaken før du bruker produktet for første gang i sesongen. Se "[4 Fyll oljetanken med ny olje](#)". Se "[6.2 Slik fyller du motoroljetanken](#)" på side 44." på side 44.

6.1 Fjerning av drivstoff fra drivstoffsystemet

⚠ ADVARSEL! La motoren kjøle seg ned før du starter prosedyren.

⚠ ADVARSEL! Utfør prosedyren utendørs, i trygg avstand fra varme- og antennelseskilder.

⚠ ADVARSEL! Ikke røyk i nærheten av drivstoffet.

- 1 Bruk en drivstoffpumpe for å fjerne drivstoffet fra drivstofftanken. Fyll drivstoffet i en egnet beholder.
- 2 Kjør produktet til det stopper for å fjerne alt drivstoffet fra drivstoffsystemet.

6.2 Slik fyller du motoroljetanken

⚠ FORSIKTIG! Oljetanken må fylles med riktig mengde og kvalitet motorolje før første gangs bruk. Bruk 4-takts 5W-30-olje.

MERK! Ikke fyll oljetanken mer enn til under "H" på peilepinnen. (Figur 7)

- 1 Sett produktet på et horisontalt underlag.
- 2 Ta ut peilepinnen og tørk den av med en ren klut.
- 3 Fyll olje i oljetanken sakte.
- 4 Sett peilepinnen inn i oljetanken og ta den ut for å kontrollere oljenivået.
- 5 Fyll om nødvendig på mer olje i oljetanken og kontroller oljenivået til det er rett under "H"-merket på peilepinnen.
- 6 Kontroller at det ikke er noen oljelekkasje.
- 7 Stram til peilepinnen.

6.3 Slik skifter du motorolje

⚠ ADVARSEL! Vask hendene med såpe og vann etter at du har skiftet olje.

- 1 Fjern drivstoffet fra drivstofftanken. Se "[6.1 Fjerning av drivstoff fra drivstoffsystemet](#)" på side 44.
- 2 Fjern tappepluggen fra oljetanken.
- 3 Bruk en oljeskiftpumpe til å fjerne den gamle oljen fra oljetanken.
- 4 Fyll oljetanken med ny olje. Se "[6.2 Slik fyller du motoroljetanken](#)" på side 44.

6.4 Rengjøring av tennpluggen

⚠ ADVARSEL! Lyddempere blir svært varm under drift. Forsikre deg om at tennpluggen er avkjølt før du rengjør den, slik at du unngår brannskader.

⚠ FORSIKTIG! Stram tennpluggen riktig for å unngå at den blir for varm og skader motoren.

- 1 Fjern hetten fra tennpluggen. (Figur 6)
- 2 Bruk en tennpluggnøkkel til å løse tennpluggen.
- 3 Undersøk tennpluggen, og skift den ut hvis den er slitt, sprukket eller ødelagt.
- 4 Hvis det ikke er nødvendig å skifte tennpluggen, kan du rengjøre den med en stålborste.
- 5 Mål gnistavstanden med en bladsøker. (Figur 8)

MERK! Gnistgapet må være 0,6-0,8 mm.

- 6 Bøy om nødvendig elektroden forsiktig for å justere gnistgapet.
- 7 Kontroller at tetningsskiven er i god stand. Hvis ikke, må du bytte den ut.
- 8 Trekk til tennpluggen for hånd.
- 9 Bruk den medfølgende tennpluggnøgkelen til å presse sammen tetningsskiven:
 - Ny tennplugg - stram en 1/2 omdreining
 - Gammel tennplugg - stram 1/8-1/4 omdreining.

6.5 For å utføre en funksjonstest av innmaterskruespaken

MERK! Når innmaterskruespaken er helt oppe, må det være svært liten bevegelse i vaieren, men vaieren må ikke være for stram.

MERK! Utfør en funksjonstest av innmaterskruespaken for første gangs bruk og for du bruker produktet for første gang i sesongen.

- 1 Stå i arbeidsposisjon bak produktet og trykk innmaterskruespaken ned mot håndtaket i ca. 10 sekunder.
- 2 Trykk ned innmaterskruespaken og slipp den opp igjen og igjen.

- 3 La produktet arbeide med innmaterskruespaken i nøytral stilling.

⚠ ADVARSEL! Gå umiddelbart tilbake til driftsposisjon, og stopp produktet hvis innmaterskruen begynner å bevege seg.

- 4 Gå til fronten av produktet og kontroller at innmaterskruen har stanset helt.
- 5 Skyv innmaterskruespaken ned og kontroller at den går riktig i inngrep og ut av inngrep.
- 6 Hvis nødvendig, la de bevegelige delene av produktet stoppe helt opp og juster deretter vaieren.

6.6 Juster vaieren til innmaterskruespaken.

Figur 9

- Bruk 2 åpne skiftenøkler til å justere vaieren på innmaterskruespaken:
 - Vri mutteren oppover for å stramme vaieren.
 - Vri mutteren nedover for å løsne vaieren.

6.7 For å fylle hjulene med luft

⚠ ADVARSEL! Ikke fyll hjulene med for mye luft. Dette for å unngå at de sprekker, noe som kan føre til personskader og materielle skader.

MERK! Det anbefalte dekktrykket er 1,4-1,7 bar.

- Bruk en dekktrykkmåler for å kontrollere dekktrykket.
- Bruk en liten kompressor til å fylle hjulene med luft.
 - Ny tennplugg - stram en 1/2 omdreining.
 - Gammel tennplugg - stram 1/8-1/4 omdreining.

6.8 Slik bytter du forgasser

⚠ FORSIKTIG! Ikke bruk produktet uten at luftfilteret er montert, for å unngå skade på motoren.

Figur 10

- 1 Løsne boltene og ta av dekelet på luftfilteret (A).
- 2 Løsne boltene og ta av lyddempere (B).
- 3 Løsne mutrene og ta av luftfilterhuset (C).
- 4 Skift ut forgasser (D).
- 5 Sett tilbake luftfilterhuset, lyddempere og luftfilterdekelet.

6.9 Utskifting av drivreim

- 1 Fjern slepeskoene.
- 2 Løsne skruene og ta av dekselet til drivreimen. (Figur 11)
- 3 Fjern drivreimen. (Figur 12)
- 4 Legg produktet ned.
- 5 Løsne de 6 skruene og fjern bunnplaten. (Figur 13)
- 6 Løsne boltene og ta av girakselen. (Figur 14)
- 7 Fjern drivreimen. (Figur 15)
- 8 Monter den nye drivreimen.
- 9 Sett tilbake girakselen og bunnplaten.
- 10 Snu produktet til oppreist stilling.
- 11 Sett tilbake drivreimdekselet.

6.10 Utskifting av drivreimen til innmaterskruen

- 1 Løsne de tre boltene og ta av dekselet til drivreimen til innmaterskruen. (Figur 16)
- 2 Fjern drivreimen til innmaterskruen. (Figur 17)
- 3 Monter den nye drivreimen til innmaterskruen.
- 4 Sett på plass dekselet til drivreimen til innmaterskruen.

6.11 Rengjøring av produktet

⚠ ADVARSEL! La produktet avkjøles i ca. 30 minutter før du rengjør det.

⚠ ADVARSEL! Ikke spray vann på motoren. Dette for å unngå forurensning av drivstoffet og skader på motoren.

- Rengjør produktet for snø og is med en børste etter hver bruk.
- Fjern skitt fra motoren regelmessig.

6.12 Vedlikeholdsplan

⚠ FORSIKTIG! Under vanskelige arbeidsforhold kan det være nødvendig å utføre vedlikehold på produktet med kortere intervaller.

Tiltak	Før hver bruk og hver 5. driftstime	Etter hver bruk	Før sesongen og når det er nødvendig:			Når det er nødvendig
			Hver 25. driftstime	Hver 50. driftstime	Hver 100. driftstime	
Kontroller motoroljenivået.	X					
Rengjør produktet for snø og is.		X				
Rengjør eksosområdet.		X				
Rengjør eksosområdet.		X				
Kontroller tennpluggen.			X			X
Skift motoroljen.				X		
Rengjør tennpluggen.					X	X
Smør innmaterskruelagrene med en tynn olje.					X	
Utfør en funksjonstest av innmaterskruespaken.					X	
Kontroller dekktrykket.					X	X
Skift ut drivremmen.					X	X
Juster vaieren til innmaterskruespaken.						X
Juster forgasseren.						X
Skift ut brytepinnene.						X
Skift ut drivremmen til innmaterskruen.						X
Skift ut slepeskoene og skjæreplaten.						X

EN

SV

NO

DA

PL

DE

FI

FR

NL

Problem	Mulig årsak	Oppgave
Produktet starter ikke.	Det er ikke drivstoff i tanken, eller drivstoffet er gammelt.	Fyll på nytt drivstoff på produktet.
	Det er en blokkering i drivstoffrøret.	Fjern blokkeringen fra drivstoffrøret.
	Tennpluggheten er løs.	Fest tennpluggheten riktig til tennpluggen.
	Tennpluggen er skitten eller defekt.	Rengjør eller skift tennpluggen. Se "6.7 For å fylle hjulene med luft" på side 45.
	Sikkerhetsnøkkelen sitter ikke i nøkkelhullet.	Sett startnøkkelen inn i nøkkelhullet.
	Det er for mye drivstoff i motoren.	MERK! Ikke trykk på drivstoff-primmer-belgen. 1. Sett choke-spaken i høy turtall posisjon og trekk i startkabelen igjen og igjen. 2. Rengjør eller skift ut tennpluggen om nødvendig. Se "6.7 For å fylle hjulene med luft" på side 45
Motoren går ikke jevnt.	Choke-spaken er i posisjonen for høyt turtall.	Sett choke-spaken i helt lukket posisjon.
	Drivstoffet er gammelt.	Fyll på nytt drivstoff på produktet.
	Det er vann eller smuss i drivstoffsystemet.	Fjern drivstoffet fra drivstoffsystemet og fyll på nytt drivstoff på produktet. Se "6.1 Fjerning av drivstoff fra drivstoffsystemet" på side 44
	Det er en blokkering i drivstoffrøret.	Fjern blokkeringen fra drivstoffrøret.
	Det er ikke tilstrekkelig med motorolje i motoroljetanken.	Tilsett mer motorolje. Se "6.2 Slik fyller du motoroljetanken" på side 44.
	Forgasseren er ikke riktig justert.	Juster forgasseren.
	Tennpluggen er skitten eller defekt.	Rengjør eller skift tennpluggen. Se "6.7 For å fylle hjulene med luft" på side 45.
Motoren er for varm.	Forgasseren er ikke riktig justert.	Juster forgasseren.
Lav effekt.	Tennpluggheten er løs.	Fest tennpluggheten riktig til tennpluggen.
	Ventilasjonsklokket i tankklokke er tilstoppet.	Rengjør ventilasjonsklokket i tankklokke.

Produktet vibrerer uvanlig mye.	Deler av produktet er løse eller innmaterskruen er skadet	<ol style="list-style-type: none"> 1. Stopp produktet umiddelbart, ta ut sikkerhetsnøkkelen og la alle bevegelige deler stoppe helt. 2. Sjekk om det er skader. 3. Trekk til alle skruene. 4. Hvis produktet fortsetter å vibrere, må du henvende deg til et godkjent servicesenter for reparasjon.
Produktet kjører ikke fremover.	Drivreimen er løs eller skadet.	Skift ut drivreimen. Se " 6.9 Utskifting av drivreim " på side 46.
Innmaterskruen stopper ikke når innmaterskruespaken slippes.	Vaieren til innmaterskruespaken er ikke riktig justert.	Juster vaieren til innmaterskruespaken. Se " 6.6 Juster vaieren til innmaterskruespaken " på side 45.
Produktet kaster ikke snø.	Det er en blokkering i utkasteren.	Fjern blokkeringen. Se " 4.8 Slik fjerner du en blokkering fra utkasteren " på side 43.
	En eller flere brytepinner er skadet.	Skift ut de skadede brytepinnene.
	Innmaterskruen er blokkert.	<ol style="list-style-type: none"> 1. Stopp produktet umiddelbart, ta ut sikkerhetsnøkkelen og la alle bevegelige deler stoppe helt. 2. Fjern blokkeringen fra innmaterskruen.
	Vaieren til innmaterskruespaken er ikke riktig justert.	Juster vaieren til innmaterskruespaken. " 6.6 Juster vaieren til innmaterskruespaken " på side 45.
	Innmaterskrueskrus drivreim er løs eller skadet.	Skift ut drivreimen til innmaterskruen. Se " 6.10 Utskifting av drivreimen til innmaterskruen " på side 46

8 Avhending

- Sorg for at du følger lokale forskrifter når du avhender produktet. Produktet må ikke brennes.

9 Tekniske data

Spesifikasjon	Verdi
Arbeidsbredde	60 cm
Maks. snødybde	40,6 cm
Hjulstørrelse	10"
Maks. utkastingslengde	10 m
Motortype	1 sylinder, 4 takt
Effekt	4,2 kW
Displacement	196 cm ³
Drivstoff	Bensin
Drivstofftankvolum	2,6 l
Anbefalt olje ved omgivelsestemperatur over -18 °C	5W-30
Oljetankvolum	0,6 l
Utkastertype	1-trinns
Utkastsjakt, svingbar	175°
Utkastsjakt, deflektor	70°
Vekt	54,5 kg
Støynivåer	
Lydtrykksnivå, L _{pA}	83 dB(A), K=3 dB
Målt lydeffektnivå, L _{WA}	96,4 dB(A), K=3 dB
Garantert lydeffektnivå, L _{WA}	100 db(A), K=3 dB
Maksimalt vibrasjonsnivå ¹	13,5 m/s ² , K=1,5 m/s ²

⚠ ADVARSEL! Bruk alltid hørselvern!

⚠ ADVARSEL! Det faktiske vibrasjons- og støynivået ved bruk av verktøy kan avvike fra den angitte maksimalverdien, avhengig av hvordan verktøyet brukes og materialet. Det er derfor nødvendig å bestemme hvilke sikkerhetstiltak som kreves for å beskytte brukeren, basert på et estimat av eksponering under faktiske driftsforhold (som tar i betraktning alle stadier av arbeidssyklusen, for eksempel når verktøyet er slått av og når det går på tomgang, i tillegg til oppstartstiden).

¹ De oppgitte verdiene for vibrasjon og støy, som er målt i henhold til en standardisert testmetode, kan brukes til å sammenligne forskjellige verktøy med hverandre og til en foreløpig vurdering av eksponering. Måleverdiene er fastsatt i henhold til ISO 8437:2008

Indholdsfortegnelse

1	Indledning	51
1.1	Produktet.....	51
1.2	Anvendelse.....	51
1.3	Symboler	51
1.4	Produktoversigt.....	52
2	Sikkerhed	52
2.1	Sikkerhedsdefinitioner.....	52
2.2	Sikkerhedsanvisninger.....	52
3	Samlevejledning	54
3.1	Sådan samles produktet	54
4	Brug	54
4.1	Før produktet tages i brug.....	54
4.2	Før hver brug.....	54
4.3	Sådan justeres højden på sneglehuset.....	55
4.4	Sådan tændes produktet	55
4.5	Sådan bruges produktet.....	55
4.6	Sådan gør du, hvis produktet er frosset	55
4.7	Sådan tankes produktet op.....	56
4.8	Sådan fjernes en blokering i udkasteren.....	56
4.9	Sådan stoppes produktet.....	56
4.10	Det skal du gøre efter hver brug af produktet.....	56
5	Opbevaring	56
5.1	Sådan forberedes produktet, før det stilles til opbevaring	56
6	Vedligeholdelse	57
6.1	Sådan fjernes brændstoffet fra brændstoftsystemet.....	57
6.2	Sådan fyldes olietanken op.....	57
6.3	Motorolieskift	57
6.4	Sådan renses tændrøret.....	58
6.5	Sådan laver du en funktionstest af sneglehandtaget.....	58
6.6	Sådan justeres sneglehandtagets kabel.....	58
6.7	Sådan fyldes hjulene med luft	58
6.8	Sådan udskiftes karburatoren	58
6.9	Sådan udskiftes drivremmen	59
6.10	Sådan udskiftes sneglens drivrem	59
6.11	Sådan rengøres produktet	59
6.12	Vedligeholdelsesplan	60
7	Fejlfinding	61

1 Indledning

1.1 Produktet

Produktet er en sneslyng med automatisk drev.

1.2 Anvendelse

Produktet er kun til udendørs brug.

1.3 Symboler

	Læs betjeningsvejledningen omhyggeligt, og vær sikker på, du forstår den, før du tager produktet i brug. Gem betjeningsvejledningen til senere brug.
	ADVARSEL!
	Lydeffektniveau. Se "9 Tekniske data" på side 63.
	Brug altid høreværn.
	Brug beskyttelsesbriller.
	Advarsel! Hold hænder og fødder væk fra de roterende dele.
	Advarsel! Vent på, at de bevægelige dele stopper, før du foretager justeringer.
	Advarsel! Risiko for udkastet materiale.
	Advarsel! Hold hænder og fødder væk fra produktets åbninger under brug. Der er roterende blade indei.
	Hold børn og kæledyr på mindst 20 meters afstand fra arbejdsområdet.
	Bortskaffet produkt skal genbruges i henhold til gældende regler.
	Produktet overholder gældende EU-direktiver og -forordninger.

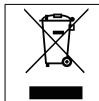

Skal bortskaffes som elektronikkaffald.

1.4 Produktoversigt

Figur 1

1. Håndpumpe
2. Sikkerhedsnøgle
3. Chokergreb
4. Brændstofdæksel
5. Håndtag til startkabel
6. Driftskobling
7. Udkasterens justeringshåndtag
8. Sneglehåndtag
9. Håndtag til vinkeljustering af udkaster
10. Udkaster
11. Snegl
12. Glidesko
13. Nederste håndtag
14. Øverste håndtag

2 Sikkerhed

2.1 Sikkerhedsdefinitioner

⚠ ADVARSEL! Manglende overholdelse af denne vejledning kan medføre død eller personskade.

⚠ FORSIGTIG! Manglende overholdelse af denne vejledning kan medføre skader på produktet, andre materialer eller det omgivende område.

BEMÆRK! Information der er nødvendig i bestemte situationer.

2.2 Sikkerhedsanvisninger

⚠ ADVARSEL! Manglende overholdelse af denne vejledning kan medføre fare for død eller personskade.

2.2.1 Instruktion

- Læs alle vejledninger og sikkerhedsanvisninger og alle advarselsmærkater på produktet, før du monterer og bruger den. Gem disse instruktioner til senere brug.
- Sørg for, at du er bekendt med produktets kontrolelementer og funktioner, og hvordan de bruges før brug. Kend til, hvordan du stopper produktet hurtigt, og hvordan du kobler drivenheden fra.

- Følgende personer må kun bruge produktet under opsyn:
 - Børn under 14 år.
 - Personer, der ikke kender produktet tilstrækkeligt.
 - Personer med handicap.

- Børn må ikke lege med produktet.
- Børn må ikke rengøre eller vedligeholde produktet uden opsyn.
- Udkastet materiale kan forårsage personskade. Sørg for, at genstande ikke kan blive slynget ud mod veje eller personer.
- Brug ikke produktet, når andre personer, især børn, eller kæledyr er tættere på arbejdsområdet end 20 meter. Stop produktet, hvis der kommer personer eller kæledyr ind i arbejdsområdet.
- Vær forsigtig under brug for at undgå ulykker, især når du går baglæns eller trækker produktet hen mod dig.

2.2.2 Før brug

- Undersøg arbejdsområdet, og fjern alle genstande, der kan blive fanget eller slynget ud af produktet. For eksempel sten, dørmåtter, kælke og wirer.
- Brug sikkerhedsbriller og andre personlige værnemidler, fx høreværn, under brug.
- Brug tætsiddende vintertøj og skridsikre sko under brug.
- Produkter med elektriske startmotorer må kun tilsluttes kontakter med jordforbindelse.
- Juster vingehjulhuset til en passende højde for at forhindre kontakt med grus og sten.
- Frakobl drevet, og sæt alle betjeningselementer i neutral tilstand, før du starter produktet.
- Stop produktet, før du foretager justeringer på det.
- Lad produktet tilpasse sig udendørs temperaturen, før du begynder at rydde sneen.

2.2.3 Brændstof

- Vær forsigtig med brændstof på grund af risikoen for personskade og materielle skader.
- Brændstof er meget brandfarligt og kan være eksplosivt, så sørg for følgende:
 - Brug kun en godkendt brændstofbeholder.
 - Hold benzinen på sikker afstand af gnister, åben ild, varme og antændelseskilder.
 - Tank op udendørs.

- Brug en brændstofbeholder, når du tanker op. Tank ikke benzin på produktet fra en benzintankpistol.
- Stil brændstofbeholderen på jorden, når du fylder den.
- Hold dysen på brændstofbeholderen tæt på kanten af brændstoftanken, når du tanker op.
- Luk låget godt på brændstoftanken.
- Tør straks spildt brændstof op.
- Flyt produktet væk fra optankningsområdet, før du starter det.
- Vent 5 minutter, før du starter produktet, efter at du har tanket det op.
- Skift straks tøj, hvis du har fået brændstof på det.
- Fyld ikke brændstof på brændstoftanken, når produktet er i brug, eller motoren er varm.
- Ryg ikke, når du tanker produktet op.
- Fyld ikke for meget i brændstoftanken. Fyld den højst 1 cm under påfyldningsrøret, så brændstoffet kan udvide sig.
- Opbevar ikke produktet eller brændstofbeholderen indendørs i et område med varmekilder, for eksempel kedler, vandvarmere, tørretumbler eller genstande, der kan udsende gnister. Brændstofdamp kan antændes.
- Sørg for at have et ordentligt fodfæste under brug, især på skråninger.
- Brug produktet på tværs af skråninger, ikke op og ned på dem.
- Brug ikke produktet på skråninger, der er stejlere end 20 %.
- Ryd ikke for meget sne for hurtigt for at undgå, at produktet bliver for varmt.
- Brug kun produktet i dagslys eller i godt kunstigt lys.
- Hold godt fast i produktet med begge hænder under brug.
- Du må ikke løbe med produktet.
- Frakobl snegledrevet, når du flytter produktet mellem forskellige arbejdsområder, og når produktet ikke er i brug.
- Stop produktet, og lad de bevægelige dele standse helt, før du fjerner snavs eller en blokering i udkasteren. Rengør ikke produktet med hænderne.
- For at forhindre utilsigtet start af produktet skal du stoppe produktet, fjerne tændrørshætten og holde den på sikker afstand af tændrøret.
- Stop produktet, lad de bevægelige dele standse helt, og frakobl tændrørskablet i følgende situationer:
 - For du renser udkasteren eller vingehjulshuset for en blokering.
 - For du undersøger, rengør eller foretager vedligeholdelse på produktet.
 - Hvis produktet vibrerer unormalt.
 - Hvis produktet afgiver usædvanlig støj.
 - For du efterlader produktet.
- Hvis produktet har ramt et fremmedlegeme, skal du straks stoppe det, fjerne tændrørskablet og undersøge produktet for skader. Brug ikke produktet, hvis det er beskadiget.
- Brug ikke produktet til at fjerne frossen sne og is.
- Brug ikke produktet i et eksplosivt miljø eller i nærheden af brandfarlige væsker, gas eller støv.
- Sne kan kun fjernes fra stier under tag eller med høje mure, hvis det kan gøres uden risiko.
- Hvis produktet vælter, skal du stoppe det, lade de bevægelige dele standse helt og kontrollere, om der er skader eller revner. Brug ikke produktet, hvis det er beskadiget.

2.2.4 Brug

- Hold hænder, fødder og tøj på sikker afstand af de bevægelige dele og produktets udkastningsåbning.
- Sneglehåndtaget må ikke omgås eller deaktiveres for at undgå personskade.
- Sørg for, at produktets betjeningsgreb kan bevæges i to retninger, og at de automatisk vender tilbage til deres neutrale position, når de slippes. Juster ved behov.
- Brug ikke produktet uden udkasterrøret og andre korrekte sikkerhedsanordninger, eller hvis de er beskadigede.
- Start ikke produktet indendørs. Røgen fra motoren indeholder kullite, som er en farlig gas, man ikke kan lugte.
- Lad produktet køle helt af, før du rører ved det eller stiller det til opbevaring.
- Stop produktet, før du kører det hen over områder, hvor der ikke skal fjernes sne.
- Ret ikke udkasteren mod andre personer eller kæledyr.
- Hvis produktet bruges i nærheden af glas, køretøjer, vinduer og lignende, skal udkasteren indstilles i en passende vinkel.
- Brug produktet langsomt og forsigtigt, især på underlag, der ikke er jævnt eller asfalteret, eller hvis det er glat.

2.2.5 Vedligeholdelse og opbevaring

- Brug kun dele og tilbehør, der anbefales af leverandøren.

- Kontroller regelmæssigt bolte og stifter for skader. Udskift dem om nødvendigt.
- Kontroller regelmæssigt, at alle skrueforbindelser er tætte.
- Ændr ikke hastighedsregulatorens indstillinger.
- Undersøg regelmæssigt gummipuderne for slid. Udskift dem om nødvendigt.
- Sikkerhedsmærkaterne skal være lette at læse. Udskift dem om nødvendigt.
- Overhold de lokale regler, fx for brændstof og olie.
- Vent et par minutter efter brug, før du stopper produktet for at forhindre, at produktets bevægelige dele fryser til.
- Fjern brændstoffet fra tanken, før du sætter produktet til opbevaring på et sted, hvor der er varmekilder.

2.2.6 Støj og vibration

- Brug produktet i intervaller for at undgå kraftige vibrationer i lange perioder.
- Brug produktet i strømbesparende tilstand, når det er muligt.
- Brug altid høreværn.
- Hold produktet i god arbejdsstand.
- Udfør vedligeholdelse på produktet, og smør det regelmæssigt.

2.2.7 Yderligere sikkerhedsanvisninger

- Brugeren af produktet er ansvarlig for skade eller materielle skader på tredjeparter som følge af brugen af produktet.
- Brug ikke produktet, hvis du er træt, syg eller påvirket. Det vil påvirke dit syn, din opmærksomhed, din koordination og din dømmekraft.
- Brug ikke produktet, hvis det er beskadiget.
- Foretag ikke ændringer på produktet.
- Brug kun produktet til den angivne funktion.

3 Samlevejledning

3.1 Sådan samles produktet

! **ADVARSEL!** Manglende overholdelse af disse anvisninger og sikkerhedsmeddelelser kan medføre død eller personskade.

! **ADVARSEL!** Til monteringen kræves der to personer på grund af produktets vægt.

- 1 Sæt glideskoene løst på med skrueerne og sekskantmøtrikkerne på hver side af sneglehuset. (Figur 2)

BEMÆRK! Sørg for, at den buede del af glideskoen peger udad.

- 2 Stil produktet på et vandret og stabilt underlag.
- 3 Læg et bræt under sneglehusets skrabeplade, men ikke under glideskoene.
- 4 Sørg for, at skrabepladen er i en passende højde over jorden.
- 5 Flyt glideskoene ned på jorden, og stram skrueerne helt.
- 6 Fastgør det øverste håndtag på det nederste håndtag (A), og spænd skrueerne (B). (Figur 3)
- 7 Ret udkasterens huller ind efter hullerne i udkasterfastgørelsen (A), og spænd skrueerne (B). (Figur 4)

4 Brug

! **ADVARSEL!** Hold andre personer, især børn, og kæledyr på sikker afstand under brug. Støjen fra sneslyngen kan gøre det svært at høre, hvis nogen kommer i nærheden.

! **ADVARSEL!** Ret ikke udkasteren mod personer, kæledyr eller genstande, der kan blive skadet af udkastet materiale.

! **FORSIGTIG!** Påfør ikke mere kraft end nødvendigt på produktet for at undgå materielle skader.

4.1 Før produktet tages i brug

- Fyld olietanken. Se "[6.2 Sådan fyldes olietanken op](#)" på [side 57](#).
- Fyld brændstof på produktet. Se "[4.7 Sådan tankes produktet op](#)" på [side 56](#).
- Foretag en funktionstest af sneglehåndtaget. Se "[4 Fyld ny olie i olietanken](#)". Se "[6.2 Sådan fyldes olietanken op](#)" på [side 57](#)".

4.2 Før hver brug

! **ADVARSEL!** Undersøg arbejdsområdet, og fjern materiale, produktet kan udkaste, for at undgå personskade og materielle skader.

- Sørg for, at produktet er korrekt samlet.
- Sørg for, at ingen dele mangler eller er beskadigede.
- Kontroller oliestanden, og fyld mere olie på, hvis det er nødvendigt. Se "[6.2 Sådan fyldes olietanken op](#)" på side 57.
- Juster højden på sneglehuset, hvis det er nødvendigt. Se "[4.3 Sådan justeres højden på sneglehuset](#)" på side 55.
- Foretag en kontrol af dæktrykket, og fyld luft på hjulene, hvis det er nødvendigt. Se "[6.7 Sådan fyldes hjulene med luft](#)" på side 58.

4.3 Sådan justeres højden på sneglehuset

Afstanden fra jorden til sneglehusets skabeplade justeres med glideskoene.

Figur 5

- 1 Løsn skruerne på glideskoene.
- 2 Juster glideskoene til den højde, der passer til det underlag, du rydder sne fra:
 - Beton, asfalt og andre glatte overflader – juster højden, så skrabepladen er lige over jorden.
 - Grus og andre ujævne overflader – øg afstanden mellem skrabepladen og jorden for at forhindre, at sten og andre genstande trækkes ind i sneglen.
- 3 Spænd skruerne.

4.4 Sådan tændes produktet

⚠ ADVARSEL! Hold godt fast i starthåndtaget, når startkablet trækkes ind, efter at produktet er startet. Hvis startkablet trækkes for hurtigt ind, kan starthåndtaget forårsage personskade og materielle skader.

⚠ ADVARSEL! Produktet må kun startes udendørs.

- 1 Sørg for, at sneglehåndtaget og driftskoblingen er i deres neutrale positioner og peger opad.
- 2 Sæt sikkerhedsnøglen ind i nøglehullet.
- 3 Sæt chokergrebet i positionen for høje omdrejninger.
- 4 Tryk på brændstofhåndpumpe:
 - 3-5 gange, hvis motoren er kold.
 - 1 gang, hvis motoren er varm.

- 5 Træk langsomt i startkablet, indtil det tilkobles, og træk derefter hurtigt i det.
- 6 Lad produktet gå i tomgang i et par minutter før brug.

4.5 Sådan bruges produktet

⚠ ADVARSEL! Driftskoblingen skal slippes, før du ændrer produktets hastighed eller udkasterens retning.

BEMÆRK! Ryd først en sti i midten af arbejdsområdet, og brug derefter produktet, så der er en overlappning mellem stierne.

BEMÆRK! Kast sneen ud i samme retning som vinden, hvis det er muligt.

BEMÆRK! Du opnår det bedste resultat, hvis du rydder sneen, før den tør eller fryser. Tung, våd sne kan være vanskelig eller umulig at rydde med produktet.

BEMÆRK! Stop ikke sneglen, hvis det er muligt, når du rydder våd sne, for at undgå blokeringer. Våd sne sætter sig let fast i sneglen og røret.

BEMÆRK! Hvis sneen er dybere end sneglehusets højde, skal du rydde sneen i smalle stier. Brug produktet ved lav hastighed, og sørg for, at der er en overlappning mellem stierne.

- 1 Tænd produktet. Se "[4.4 Sådan tændes produktet](#)" på side 55.
- 2 Drej udkasteren med hånden til den relevante vinkel.
- 3 Drejudkasterens justeringshåndtag på for at justere den afstand, sneen skal kastes.
- 4 Skub sneglehåndtaget mod håndtaget for at starte sneglen.
- 5 Juster hastigheden med gashåndtaget.
- 6 Skub driftskoblingen mod håndtaget for at få produktet til at bevæge sig fremad.

4.6 Sådan gør du, hvis produktet er frosset

⚠ ADVARSEL! Brug ikke åben ild til at optø frosne dele af produktet på grund af risikoen for brand og eksplosion.

⚠ FORSIGTIG! Start ikke produktet, hvis en del af det er frosset.

⚠ FORSIGTIG! Brug ikke kraft på dele eller betjeningslementer, der er frosne.

Ved meget lave temperaturer kan dele af produktet fryse.

- 1 Stands produktet.
- 2 Foretag en kontrol af alle dele og betjeningslementer.
- 3 Tø de frosne dele op.

4.7 Sådan tankes produktet op

⚠ ADVARSEL! Tank produktet op udendørs.

⚠ FORSIGTIG! Brug kun blyfri benzin med 87 oktan eller mere.

BEMÆRK! Brændstoftankens kapacitet er 2,6 liter.

- Brug ikke gammelt, forurenede brændstof eller brændstof blandet med olie.
- Benzin er en fordærvelig vare, og gammel benzin kan gøre produktet svært at starte.
- Sørg for, at der ikke kommer vand eller snavs ind i brændstoftanken.

- 1 Stil produktet på et vandret og stabilt underlag.
- 2 Fjern brændstofdækslet.
- 3 Fyld forsigtigt blyfri benzin i tanken.

BEMÆRK! Fyld ikke brændstoftanken for meget. Brændstof udvider sig under brug og kan flyde over, selvom brændstofdækslet er lukket.

- 4 Stram brændstofdækslet.
- 5 Tør spildt brændstof op med en tør klud, hvis det er nødvendigt.

4.8 Sådan fjernes en blokering i udkasteren

⚠ ADVARSEL! Stop produktet, vent til alle bevægelige dele er standset helt, og fjern tændrørshætten fra tændrøret, før du fjerner en blokering fra udkasteren.

⚠ ADVARSEL! Brug ikke hænderne til at fjerne en blokering i udkasteren.

⚠ ADVARSEL! Gå ikke ind foran produktet, når det er i brug.

- Brug rens værktøjet eller en anden relevant genstand til at fjerne blokeringen.

4.9 Sådan stoppes produktet

- 1 Slip driftskoblingen.
- 2 Lad sneglen køre i 30 sekunder for at fjerne al sne fra sneglen.
- 3 Slip sneglens håndtag.
- 4 Fjern sikkerhedsnøglen.

4.10 Det skal du gøre efter hver brug af produktet

- Fjern al sne og is fra produktets overflade, sneglen og udkasteren.

5 Opbevaring

⚠ ADVARSEL! Opbevar ikke produktet eller brændstofbeholderen indendørs i et område, hvor der er varme- eller antændelseskilder, for at forhindre antændelse af brændstofdamp. For eksempel kedler, vandvarmere, tørretumblere eller motorer, der kan lave gnister.

- Hvis produktet ikke skal bruges i længere tid, skal det opbevares et rent og tørt sted utilgængeligt for børn og kæledyr.

5.1 Sådan forberedes produktet, før det stilles til opbevaring

⚠ ADVARSEL! Lad motoren blive helt kold, før du starter proceduren.

⚠ ADVARSEL! Udfør proceduren udendørs i sikker afstand fra varme- og antændelseskilder.

⚠ ADVARSEL! Ryg ikke i nærheden af brændstoffet.

BEMÆRK! Brændstoffet i motoren nedbrydes under varme forhold, hvilket kan gøre produktet vanskeligt at starte.

Følg denne vejledning, hvis produktet ikke skal bruges i 30 dage eller mere.

- 1 Fjern brændstoffet fra brændstofsyste­met. Se "[6.1 Sådan fjernes brændstoffet fra brændstofsyste­met](#)" på side 57.
- 2 Skift motorolie. Se "[6.3 Motorolieskift](#)" på side 57.
- 3 Fjern hætt­en fra tændrøret, og løsn tændrøret med en tændrør­snøgle. (Figur 6)
- 4 Hæld 2 spiseskefulde motorolie i cylinderen gennem tændrørshullet.
- 5 Dæk tændrørshullet med en klud.
- 6 Træk i startkablet igen og igen for at tilfø­re motorolie til motoren.
- 7 Rengør tændrøret, og sæt det tilbage. Se "[6.7 Sådan fyldes hjulene med luft](#)" på side 58.
- 8 Rengør motoren og området omkring lyddæmperen.
- 9 Gnid de bare metaloverflader med en fedtet klud for at forhindre korrosion.
- 10 Smør sneglelejerne på siden af rammen med en tynd olie.

6 Vedligeholdelse

⚠ ADVARSEL! Før du udfører vedligeholdelse, reparationer eller inspektioner på produktet: Slip alle håndtag, stop produktet, lad de bevægelige dele standse helt, fjern tændrørshætten fra tændrøret, og jordforbind startstikket mod motoren.

⚠ FORSIGTIG! For at holde produktet i god arbejds­stand skal du foretage den anbefalede vedligeholdelse af produktet. Se "[6.12 Vedligeholdelsesplan](#)" på side 60.

- Foretag jævnligt en kontrol af skrabepladen og glideskoene for slid, og udskift dem om nødvendigt.
- Foretag en funktionstest af sneglehåndtaget, før du bruger produktet for første gang i sæsonen. Se "[4 Fyld ny olie i olietanken](#)". Se "[6.2 Sådan fyldes olietanken op](#)" på side 57." på side 57.

6.1 Sådan fjernes brændstoffet fra brændstofsyste­met

⚠ ADVARSEL! Lad motoren køle af, før du starter proceduren.

⚠ ADVARSEL! Udfør proceduren udendørs i sikker afstand fra varme- og antændelseskilder.

⚠ ADVARSEL! Ryg ikke i nærheden af brændstoffet.

- 1 Brug en brændstofpumpe til at fjerne brændstoffet fra brændstoff­tanken. Fyld brændstoffet i en passende beholder.
- 2 Brug produktet, indtil det stopper, for at fjerne alt brændstof fra brændstofsyste­met.

6.2 Sådan fyldes olietanken op

⚠ FORSIGTIG! Olietanken skal fyldes med den korrekte mængde og kvalitet af motorolie før første brug. Brug 4-takts 5W-30 olie.

BEMÆRK! Fyld ikke olietanken mere end til under "H" på olie­pinden. (Figur 7)

- 1 Stil produktet på et vandret underlag.
- 2 Tag olie­pinden ud, og tør den af med en ren klud.
- 3 Fyld langsomt olie i olietanken.
- 4 Sæt olie­pinden i olietanken, og tag den ud for at kontrollere oliestanden.
- 5 Fyld om nødvendigt mere olie i olietanken, og kontroller oliestanden, indtil den er lige under "H"-mærket på olie­pinden.
- 6 Sørg for, at der ikke er nogen olielækage.
- 7 Stram olie­pinden.

6.3 Motorolieskift

⚠ ADVARSEL! Vask dine hænder med vand og sæbe, efter at du har skiftet olie.

- 1 Fjern brændstoffet fra brændstoff­tanken. Se "[6.1 Sådan fjernes brændstoffet fra brændstofsyste­met](#)" på side 57.
- 2 Fjern aftapnings­proppen fra olietanken.
- 3 Brug en olieskiftepumpe til at fjerne den gamle olie fra olietanken.
- 4 Fyld ny olie i olietanken. Se "[6.2 Sådan fyldes olietanken op](#)" på side 57.

6.4 Sådan renses tændrøret

⚠ ADVARSEL! Lyddæmperen bliver meget varm under brug. Sørg for, at den er afkølet, før du renses tændrøret for at undgå forbrændinger.

⚠ FORSIGTIG! Spænd tændrøret korrekt for at undgå, at det bliver for varmt og beskadiger motoren.

- 1 Fjern hættten fra tændrøret. (Figur 6)
- 2 Brug en tændrørnsøgle til at løsne tændrøret.
- 3 Undersøg tændrøret, og udskift det, hvis det er slidt, revnet eller ødelagt.
- 4 Hvis det ikke er nødvendigt at udskifte tændrøret, skal du rengøre det med en stålborste.
- 5 Mål afstanden mellem tændrørene med en søger. (Figur 8)

BEMÆRK! Gnistgabets skal være 0,6-0,8 mm.

- 6 Bøj om nødvendigt elektroden forsigtigt for at justere gnistgabets.
- 7 Sørg for, at tætningskiven er i god stand. Hvis ikke, så udskift den.
- 8 Stram tændrøret med hånden.
- 9 Brug den medfølgende sokkel til at sammenpresse tætningskiven:
 - Nyt tændrør - stram en 1/2 omgang
 - Gammelt tændrør - spænd 1/8-1/4 omgang.

6.5 Sådan laver du en funktionstest af sneglehåndtaget

BEMÆRK! Når sneglehåndtaget er helt oppe, skal der være meget lidt bevægelse i kablet, men den må ikke være for stram.

BEMÆRK! Foretag en funktionstest af sneglehåndtaget for første brug, og før du bruger produktet første gang i sæsonen.

- 1 Stil dig i betjeningsposition bag produktet, og tryk sneglehåndtaget ned mod håndtaget i cirka 10 sekunder.

- 2 Tryk sneglehåndtaget ned, og slip det igen og igen.

- 3 Lad produktet arbejde med sneglehåndtaget i neutral position.

⚠ ADVARSEL! Gå straks tilbage til betjeningspositionen, og stop produktet, hvis sneglen begynder at bevæge sig.

- 4 Gå hen til forsiden af produktet, og kontroller, at sneglen er stoppet helt.
- 5 Skub snegleniveauet ned, og sørg for, at det til- og frakobles korrekt.
- 6 Lad om nødvendigt produktets bevægelige dele standse helt, og juster derefter sneglekablet.

6.6 Sådan justeres sneglehåndtagets kabel

Figur 9

- Brug to åbne skruenøgler til at justere sneglehåndtagets kabel:
 - Drej møtrikken opad for at stramme kablet.
 - Drej møtrikken nedad for at løsne kablet.

6.7 Sådan fyldes hjulene med luft

⚠ ADVARSEL! Fyld ikke for meget luft i hjulene for at undgå, at de sprænger, hvilket kan medføre personskader og materielle skader.

BEMÆRK! Det anbefalede dæktryk er 1,4-1,7 bar.

- Brug en dæktrykmåler til at kontrollere dæktrykket.
- Brug en lille kompressor til at fylde hjulene med luft.
 - Nyt tændrør - stram en 1/2 omgang.
 - Gammelt tændrør - spænd 1/8-1/4 omgang.

6.8 Sådan udskiftes karburatoren

⚠ FORSIGTIG! Brug ikke produktet, uden at luftfilteret er installeret for at undgå skader på motoren.

Figur 10

- 1 Løsn boltene, og fjern luftgidedækslet (A).
- 2 Løsn boltene, og fjern lyddæmperen (B).
- 3 Løsn møtrikkerne, og fjern luftfilterhuset (C).

- 4 Udskift karburatoren (D).
- 5 Sæt luftfilterhuset, lyddæmperen og luftguedækslet på plads igen.

6.9 Sådan udskiftes drivremmen

- 1 Fjern glideskoene.
- 2 Løsn skruerne, og fjern dækslet til drivremmen. (Figur 11)
- 3 Fjern drivremmen. (Figur 12)
- 4 Læg produktet ned.
- 5 Løsn de 6 skruer, og fjern bundpladen. (Figur 13)
- 6 Løsn boltene, og fjern transmissionsakslen. (Figur 14)
- 7 Fjern drivremmen. (Figur 15)
- 8 Monter den nye drivrem.
- 9 Sæt transmissionsakslen og bundpladen på plads igen.
- 10 Stil produktet lodret.
- 11 Sæt dækslet til drivremmen på plads igen.

6.10 Sådan udskiftes sneglens drivrem

- 1 Løsn de 3 bolte, og fjern dækslet til sneglens drivrem. (Figur 16)
- 2 Fjern sneglens drivrem. (Figur 17)
- 3 Monter den nye sneglelivrem.
- 4 Sæt dækslet til sneglens drivrem tilbage.

6.11 Sådan rengøres produktet

⚠ ADVARSEL! Lad produktet køle af i cirka 30 minutter, før du rengør det.

⚠ ADVARSEL! Sprøjt ikke vand på motoren for at undgå forurening af brændstoffet og skader på motoren.

- Rengør produktet for sne og is med en børste efter hver brug.
- Fjern regelmæssigt snavs fra motoren.

6.12 Vedligeholdelsesplan

⚠ FORSIGTIG! Under hårde arbejdsforhold kan det være nødvendigt at foretage vedligeholdelse af produktet med kortere intervaller.

Løsning	Før hver brug og hver 5. driftstime	Efter hver brug	Før sæsonen, og hvis det er nødvendigt:		Før hver 100. driftstime	Når det er nødvendigt
			Hver 25. driftstime	Hver 50. driftstime		
Kontroller motoroliestanden.	X					
Rengør produktet for sne og is.		X				
Rengør udstødningsområdet.		X				
Rengør udstødningsområdet.		X				
Foretag en kontrol af tændrøret.			X			X
Skift motorolie.				X		
Rengør tændrøret.					X	X
Smør sneglejerne med en tynd olie.					X	
Foretag en funktionstest af snelehåndtaget.					X	
Kontroller dæktrykket.					X	X
Udskift drivremmen.					X	X
Juster kablet til snelehåndtaget.						X
Juster karburatoren.						X
Udskift forskydningsstifterne.						X
Udskift sneglens drivrem.						X
Udskift glideskoene og skrabepladen.						X

7 Fejlfinding

Problem	Mulig årsag	Løsning
Produktet starter ikke.	Der er ikke noget brændstof i tanken, eller brændstoffet er gammelt.	Fyld frisk brændstof på produktet.
	Der er en blokering i brændstofflinjen.	Fjern blokeringen fra brændstofflinjen.
	Tændrørshætten er løs.	Sæt tændrørshætten korrekt på tændrøret.
	Tændrøret er snavset eller beskadiget.	Rengør eller udskift tændrøret. Se "6.7 Sådan fyldes hjulene med luft" på side 58.
	Sikkerhedsnøglen sidder ikke i nøglehullet.	Sæt startnøglen i nøglehullet.
	Der er for meget brændstof i motoren.	BEMÆRK! Tryk ikke på brændstoffhåndpumpen. 1. Sæt chokergrebet i positionen for høje omdrejninger, og træk i startkablet igen og igen. 2. Rens eller udskift om nødvendigt tændrøret. Se "6.7 Sådan fyldes hjulene med luft" på side 58
Motoren kører ikke jævnt.	Chokergrebet er i positionen for høje omdrejninger.	Stil chokergrebet i helt lukket position.
	Brændstoffet er gammelt.	Fyld frisk brændstof på produktet.
	Der er vand eller snavs i brændstofsyste­met.	Fjern brændstoffet fra brændstofsyste­met, og tank produktet op. Se "6.1 Sådan fjernes brændstoffet fra brændstofsyste­met" på side 57.
	Der er en blokering i brændstofflinjen.	Fjern blokeringen fra brændstofflinjen.
	Der er ikke nok motorolie i motorolietanken.	Tilføj mere motorolie. Se "6.2 Sådan fyldes olietanken op" på side 57.
	Karburatoren er ikke justeret korrekt.	Juster karburatoren.
	Tændrøret er snavset eller beskadiget.	Rengør eller udskift tændrøret. Se "6.7 Sådan fyldes hjulene med luft" på side 58.
Motoren er for varm.	Karburatoren er ikke justeret korrekt.	Juster karburatoren.
Strømmen er lav.	Tændrørshætten er løs.	Sæt tændrørshætten korrekt på tændrøret.
	Ventilationshullet i brændstofdækslet er tilstoppet.	Rengør ventilationshullet i brændstofdækslet.

EN

SV

NO

DA

PL

DE

FI

FR

NL

Produktet vibrerer unormalt.	Dele af produktet sidder løst, eller sneglen er beskadiget	<ol style="list-style-type: none"> 1. Stop straks produktet, fjern sikkerhedsnøglen, og lad alle bevægelige dele standse helt. 2. Kontroller for skader. 3. Spænd alle skruer. 4. Hvis produktet fortsætter med at vibrere, skal du henvende dig til et godkendt servicecenter for reparation.
Produktet bevæger sig ikke fremad.	Drivremmen er løs eller beskadiget.	Udskift drivremmen. Se " 6.9 Sådan udskiftes drivremmen " på side 59.
Sneglen stopper ikke, når sneglehåndtaget slippes.	Sneglehandtagets kabel er ikke justeret korrekt.	Juster kablet til sneglehåndtaget. Se " 6.6 Sådan justeres sneglehåndtagets kabel " på side 58.
Produktet slynger ikke sneen ud.	Der er en blokering i udkastet.	Fjern blokeringen. Se " 4.8 Sådan fjernes en blokering i udkasteren " på side 56.
	En eller flere forskydningsstifter er beskadigede.	Udskift de beskadigede forskydningsstifter.
	Der er en blokering på sneglen.	<ol style="list-style-type: none"> 1. Stop straks produktet, fjern sikkerhedsnøglen, og lad alle bevægelige dele standse helt. 2. Fjern blokeringen fra sneglen.
	Sneglehandtagets kabel er ikke justeret korrekt.	Juster kablet til sneglehåndtaget. " 6.6 Sådan justeres sneglehåndtagets kabel " på side 58.
	Sneglens drivrem er løs eller beskadiget.	Udskift sneglens drivrem. Henvi til " 6.10 Sådan udskiftes sneglens drivrem " på side 59

8 Bortskaffelse

- Følg de lokale regler ved bortskaffelse af produktet.
Brænd ikke produktet.

9 Tekniske data

Specifikation	Værdi
Arbejdsbredde	60 cm
Maks. snedybde	40,6 cm
Hjulstørrelse	10"
Maks. udkastningslængde	10 m
Motortype	1 cylinder, 4 takt
Effekt	4,2 kW
Slagvolumen	196 cm ³
Brændstof	Benzin
Brændstoftankens kapacitet	2,6 l
Anbefalet olie ved omgivelsestemperatur over -18 °C	5W-30
Olietankens kapacitet	0,6 l
Udkastertype	1-trins
Udkasterrør, drejemekanisme	175°
Udkasterrør, deflektor	70°
Vægt	54,5 kg
Støjniveau	
Lydtrykniveau, L _{pA}	83 dB(A), K=3 dB
Målt lydeffektniveau, L _{WA}	96,4 dB(A), K=3 dB
Garanteret lydeffektniveau, L _{WA}	100 db(A), K=3dB
Maksimalt vibrationsniveau ¹	13,5 m/s ² , K=1,5 m/s ²

 **ADVARSEL!** Brug altid høreværn!

 **ADVARSEL!** Det faktiske vibrations- og støjniveau ved brug af værktøj kan afvige fra den angivne maksimale værdi, afhængigt af hvordan værktøjet bruges og af materialet. Det er derfor nødvendigt at bestemme, hvilke sikkerhedsforanstaltninger der er nødvendige for at beskytte brugeren, baseret på et skøn over eksponering under faktiske arbejdsforhold (under hensyntagen til alle faser af arbejdsacyklussen, fx den tid, hvor værktøjet er slukket, og hvor det kører i tomgang, ud over opstartstiden).

¹ De deklarerede værdier for vibrationer og støj, som er målt i henhold til en standardiseret testmetode, kan bruges til at sammenligne forskellige værktøjer med hinanden og til en foreløbig vurdering af eksponeringen. Måleværdierne er fastsat i overensstemmelse med EN 8437:2008

Spis treści

1	Wprowadzenie	64
1.1	Produkt.....	64
1.2	Przeznaczenie.....	64
1.3	Symbole.....	64
1.4	Przegląd produktu.....	65
2	Bezpieczeństwo	65
2.1	Definicje dotyczące bezpieczeństwa.....	65
2.2	Zasady bezpieczeństwa.....	65
3	Montaż	67
3.1	Sposób montażu.....	67
4	Obsługa	67
4.1	Czynności do wykonania przed pierwszym użyciem	68
4.2	Przed każdym użyciem wykonaj następujące czynności.....	68
4.3	Regulacja wysokości obudowy wirnika.....	68
4.4	Włączanie produktu.....	68
4.5	Używanie produktu.....	68
4.6	Co zrobić, jeśli produkt zamarzł.....	69
4.7	Tankowanie produktu.....	69
4.8	Usuwanie blokad w wyrzutniku.....	69
4.9	Zatrzymywanie produktu.....	69
4.10	Co należy zrobić po każdym użyciu produktu	69
5	Przechowywanie	70
5.1	Przygotowanie produktu przed odłożeniem do przechowywania.....	70
6	Konserwacja	70
6.1	Usuń paliwo z układu paliwowego.....	70
6.2	Aby napełnić zbiornik oleju silnikowego.....	70
6.3	Wymiana oleju silnikowego	71
6.4	Czyszczenie świecy zapłonowej.....	71
6.5	Test działania dźwigni wirnika.....	71
6.6	Regulacja linki dźwigni wirnika.....	72
6.7	Pompowanie kół.....	72
6.8	Wymiana gaźnika.....	72
6.9	Wymiana paska napędowego	72
6.10	Wymiana paska napędowego wirnika.....	72
6.11	Czyszczenie produktu.....	72
6.12	Schemat konserwacji.....	73
7	Usuwanie usterek	74

1 Wprowadzenie

1.1 Produkt

Produkt to odśnieżarka z automatycznym napędem.

1.2 Przeznaczenie

Produkt przeznaczony wyłącznie do użytku na zewnątrz.

1.3 Symbole

	Przed użyciem produktu należy dokładnie i ze zrozumieniem przeczytać tę instrukcję obsługi. Zachowaj instrukcję na przyszłość.
	OSTRZEŻENIE!
	Poziom mocy akustycznej. Patrz " 9 Dane techniczne " na stronie 76.
	Używaj środków ochrony słuchu.
	Stosuj środki ochrony oczu.
	Ostrzeżenie! Nie zbliżaj rąk ani stóp do obracających się części urządzenia.
	Ostrzeżenie! Przed przystąpieniem do regulacji poczekaj, aż ruchome części się zatrzymają.
	Ostrzeżenie! Ryzyko wyrzucenia przedmiotów w powietrze.
	Ostrzeżenie! Podczas obsługi trzymaj ręce i stopy z dala od otworów w urządzeniu. Wewnątrz znajdują się obrotowe ostrza.
	Dzieci i zwierzęta domowe powinny przebywać w odległości co najmniej 20 metrów od miejsca pracy.
	Zużyty produkt należy przetworzyć na surowce wtórne zgodnie z obowiązującymi aktualnie przepisami.
	Niniejszy produkt spełnia wymagania stosownych dyrektyw i rozporządzeń unijnych.



Utylizuj jak odpady elektryczne.

1.4 Przegląd produktu

Rysunek 1

1. Pompka paliwa
2. Kluczyk bezpieczeństwa
3. Dźwignia ssania
4. Korek wlewu paliwa
5. Uchwyt linki rozrusznika
6. Dźwignia napędu
7. Dźwignia regulacji wyrzutnika
8. Dźwignia wirnika
9. Dźwignia regulacji kąta wyrzutnika
10. Wyrzutnik
11. Wirnik
12. Płoza
13. Uchwyt dolny
14. Górny uchwyt

2 Bezpieczeństwo

2.1 Definicje dotyczące bezpieczeństwa

! **OSTRZEŻENIE!** W razie niestosowania się do niniejszej instrukcji zachodzi ryzyko śmierci lub obrażeń ciała.

! **PRZESTROGA!** W razie niestosowania się do niniejszej instrukcji zachodzi ryzyko uszkodzenia produktu lub innych przedmiotów w jego pobliżu.

UWAGA! Informacje dotyczące postępowania w określonych sytuacjach.

2.2 Zasady bezpieczeństwa

! **OSTRZEŻENIE!** W razie niestosowania się do niniejszej instrukcji zachodzi ryzyko śmierci lub obrażeń ciała.

2.2.1 Szkolenie

- Przed montażem i użytkowaniem produktu przeczytaj wszystkie instrukcje, w tym instrukcje bezpieczeństwa, oraz wszystkie etykiety ostrzegawcze umieszczone na produkcie. Zachowaj instrukcję na przyszłość.
- Przed przystąpieniem do obsługi produktu upewnij się, że znasz jego elementy sterujące i funkcje oraz sposób ich działania. Dowiedz się, jak szybko zatrzymać produkt i jak odłączyć napęd.

- Upewnij się, że niżej wymienione osoby nie obsługują produktu samodzielnie:
 - Dzieci w wieku poniżej 14 lat.
 - Osoby, które nie są zaznajomione z produktem w wystarczającym stopniu.
 - Osoby z niepełnosprawnościami.
- Dzieciom nie wolno bawić się produktem.
- Dzieciom nie wolno samodzielnie czyścić ani konserwować produktu.
- Przedmioty wyrzucane w powietrze mogą spowodować obrażenia ciała. Upewnij się, że przedmioty nie mogą zostać wyrzucone na drogę lub w kierunku osób.
- Nie używaj produktu, gdy inne osoby, zwłaszcza dzieci, lub zwierzęta domowe znajdują się bliżej obszaru pracy niż 20 metrów. Wstrzymaj używanie produktu, jeśli na obszar pracy wejdą osoby lub zwierzęta domowe.
- Podczas obsługi zachowaj ostrożność, aby zapobiec wypadkom, zwłaszcza podczas prowadzenia produktu tyłem lub przyciągania go do siebie.

2.2.2 Przed użyciem

- Sprawdź miejsce pracy i usuń wszystkie przedmioty, które mogą zostać wciągnięte lub wyrzucone przez produkt. Na przykład kamienie, wycieraczki, sanki i linki.
- Podczas obsługi należy używać okularów ochronnych i innych środków ochrony indywidualnej, np. ochronników słuchu.
- Podczas użytkowania produktu nos ciepłą odzież zimową i obuwie antypoślizgowe.
- Produkty z rozrusznikami elektrycznymi należy podłączać wyłącznie do uziemionych gniazdek elektrycznych.
- Ustaw obudowę wirnika na odpowiedniej wysokości, aby zapobiec kontaktowi z żywirem i kamieniami.
- Przed uruchomieniem produktu odłącz napęd i ustaw wszystkie elementy sterujące w pozycji neutralnej.
- Przed przystąpieniem do zmiany ustawień produktu należy go wyłączyć.
- Przed rozpoczęciem odśnieżania poczekaj, aż produkt dostosuje się do temperatury zewnętrznej.

2.2.3 Paliwo

- Zachowaj ostrożność podczas obchodzenia się z paliwem ze względu na ryzyko obrażeń ciała i szkód materialnych.
- Paliwo jest wysoce łatwopalne i może być wybuchowe, dlatego pamiętaj o następujących kwestiach:

- Używaj wyłącznie atestowanych pojemników na paliwo.
- Benzynę należy przechowywać w bezpiecznej odległości od iskier, otwartego ognia, źródeł ciepła i zapłonu.
- Tankuj na świeżym powietrzu.
- Podczas tankowania używaj pojemnika na paliwo. Nie tankuj produktu za pomocą dyszy dystrybutora na stacji benzynowej.
- Podczas napełniania pojemnika z paliwem postaw go na ziemi.
- Podczas tankowania trzymaj dyszę kanistra blisko krawędzi zbiornika paliwa.
- Dokładnie zamknij pokrywę zbiornika paliwa.
- Natychmiast wytrzyj rozlane paliwo.
- Produktu nie należy uruchamiać w miejscu, gdzie został zatankowany.
- Po zatankowaniu produktu odczekaj 5 minut przed jego uruchomieniem.
- Jeśli ubranie zostało poplamione paliwem, należy je natychmiast zmienić.
- Nie dodawaj paliwa do zbiornika paliwa, gdy produkt pracuje lub silnik jest gorący.
- Nie pal tytoniu podczas tankowania produktu.
- Nie napełniaj zbiornika zbyt dużą ilością paliwa. Napełnij zbiornik nie więcej niż 1 cm poniżej rury wlewu, aby paliwo mogło się rozszerzać.
- Nie przechowuj produktu ani pojemnika z paliwem w pomieszczeniach zamkniętych, w pobliżu źródeł ciepła, takich jak kotły, podgrzewacze wody, suszarki bębnowe lub urządzenia, które mogą emitować iskry. Opary paliwa mogą się zapalić.
- Zatrzymaj produkt przed przetoczeniem go przez miejsca, gdzie nie planujesz usuwać śniegu.
- Nie kieruj wyrzutnika w stronę innych osób ani zwierząt domowych.
- Jeśli produkt jest obsługiwany w pobliżu powierzchni szklanych, pojazdów, okien i podobnych obiektów, należy ustawić wyrzutnik pod odpowiednim kątem.
- Używaj produkt powoli i ostrożnie, zwłaszcza na podłożu, które nie jest równe, utwardzone lub jeśli jest śliskie.
- Podczas pracy na pochyłym terenie upewnij się, że masz prawidłowe oparcie.
- Na pochyłym terenie pracuj w poprzek, a nie w górę lub w dół.
- Nie obsługuj produktu na zboczach o nachyleniu większym niż 20%.
- Nie usuwaj zbyt szybko zbyt dużej ilości śniegu, aby produkt nie nagrzał się zbyt szybko.
- Produkt może być używany tylko w świetle dziennym lub przy dobrym świetle sztucznym.
- Podczas pracy trzymaj produkt za uchwyt mocno obiema rękami.
- Nie biegaj z produktem.
- Wyłącz napęd wirnika podczas przenoszenia produktu między różnymi obszarami roboczymi oraz gdy produkt nie jest używany.
- Przed przystąpieniem do usuwania zanieczyszczeń lub blokad z wyrzutnika należy wyłączyć urządzenie i poczekać, aż ruchome części całkowicie się zatrzymają. Nie czyść produktu rękami.
- Aby zapobiec przypadkowemu uruchomieniu produktu, zatrzymaj go, zdejmij fajkę świecy zapłonowej i trzymaj ją w bezpiecznej odległości od niej.
- W następujących sytuacjach należy wyłączyć produkt, poczekać, aż ruchome części całkowicie się zatrzymają, a następnie odłączyć przewód świecy zapłonowej:
 - Przed usunięciem blokady z wyrzutnika lub obudowy wirnika.
 - Przed regulacją, sprawdzeniem, czyszczeniem lub konserwacją produktu.
 - Jeśli produkt wibruje w nietypowy sposób.
 - Jeśli produkt wydaje nietypowy dźwięk.
 - Zanim odejdziesz od produktu.
- Jeśli produkt uderzył w inny przedmiot, należy go natychmiast zatrzymać, odłączyć przewód świecy zapłonowej i sprawdzić, czy nie uległ uszkodzeniu. Nie używaj produktu, jeśli jest uszkodzony.
- Nie używaj produktu do usuwania zamrożonego śniegu i lodu.

2.2.4 Obsługa

- Trzymaj ręce, stopy i ubranie w bezpiecznej odległości od ruchomych części i otworu wyrzutowego produktu.
- Aby zapobiec obrażeniom ciała, nie wykonuj obejść ani nie odłączaj dźwigni wirnika.
- Upewnij się, że dźwignie sterujące produktu można poruszać w dwóch kierunkach i że po zwolnieniu automatycznie powracają do pozycji neutralnej. W razie potrzeby wyreguluj.
- Nie używaj produktu bez ryzny wyrzutowej i innych odpowiednich zabezpieczeń lub jeśli są one uszkodzone.
- Nie uruchamiaj produktu w pomieszczeniach zamkniętych. Spaliny z silnika zawierają tlenek węgla, który jest niebezpiecznym, niewyczuwalnym przez człowieka gazem.
- Przed dotknięciem lub odłożeniem produktu do przechowywania poczekać, aż całkowicie ostygnie.

- Nie używaj produktu w środowisku wybuchowym ani w pobliżu łatwopalnych cieczy, gazów lub pyłów.
- Śnieg można usuwać z chodników z dachem lub wysokimi ścianami tylko wtedy, gdy nie stanowi to zagrożenia.
- Jeśli produkt się przewróci, należy go zatrzymać, poczekać, aż ruchome części całkowicie się zatrzymają, a następnie sprawdzić, czy nie ma uszkodzeń i pęknięć. Nie używaj produktu, jeśli jest uszkodzony.

2.2.5 Konserwacja i przechowywanie

- Używaj tylko części zamiennych i akcesoriów zalecanych przez dostawcę.
- Regularnie sprawdzaj, czy śruby ścinane i kotki nie są uszkodzone. W razie potrzeby wymień je.
- Regularnie sprawdzaj dokręcenie wszystkich połączeń śrubowych.
- Nie zmieniaj ustawień regulatora prędkości.
- Regularnie sprawdzaj zużycie gumowych podkładek. W razie potrzeby wymień je.
- Etykiety bezpieczeństwa muszą być czytelne. W razie potrzeby wymień je.
- Przestrzegaj lokalnych przepisów, na przykład dotyczących paliwa i oleju.
- Przed wyłączeniem produktu po zakończeniu pracy odczekaj kilka minut, aby zapobiec zamarznięciu ruchomych części produktu.
- Przed umieszczeniem produktu w miejscu przechowywania, w którym znajdują się źródła ciepła, usuń paliwo ze zbiornika paliwa.

2.2.6 Hałas i drgania

- Używaj produktu w krótkich, wielokrotnych sesjach zamiast jednej długiej, aby zapobiec narażeniu na silne drgania przez długi czas.
- W miarę możliwości korzystaj z produktu w trybie niskiego zużycia energii.
- Używaj środków ochrony słuchu.
- Utrzymuj produkt w stanie zapewniającym dobre warunki pracy.
- Konserwuj i smaruj produkt regularnie.

2.2.7 Dodatkowe instrukcje bezpieczeństwa

- Będąc użytkownikiem produktu, ponosisz odpowiedzialność za obrażenia ciała lub szkody materialne wyrządzone osobom trzecim w wyniku pracy z produktem.

- Nie używaj produktu w stanie zmęczenia, choroby lub pod wpływem środków odurzających. Powoduje to pogorszenie wzroku, koncentracji, koordynacji i oceny sytuacji.
- Nie używaj produktu, jeśli jest uszkodzony.
- Nie modyfikuj produktu.
- Produktu można używać wyłącznie zgodnie z jego przeznaczeniem.

3 Montaż

3.1 Sposób montażu

! **OSTRZEŻENIE!** W razie niestosowania się do niniejszej instrukcji zachodzi ryzyko śmierci lub obrażeń ciała.

! **OSTRZEŻENIE!** Ze względu na ciężar produktu do montażu potrzebne są dwie osoby.

- 1 Przymocuj płożę luźno za pomocą śrub i nakrętek sześciokątnych po obu stronach obudowy wirnika. (Rysunek 2)

UWAGA! Upewnij się, że zakrzywiona część płoży jest skierowana na zewnątrz.

- 2 Postaw produkt na poziomym i stabilnym podłożu.
- 3 Umieść deskę pod listwą zgarniającą obudowy wirnika, ale nie pod płozami.
- 4 Upewnij się, że listwa zgarniająca znajduje się na odpowiedniej wysokości nad podłożem.
- 5 Przesuń płoży do dołu i dokręć śruby do końca.
- 6 Przymocuj górny uchwyt do dolnego uchwytu (A) i dokręć śruby (B). (Rysunek 3)
- 7 Wyrównaj otwory wyrzutnika z otworami elementu mocującego wyrzutnik (A) i dokręć śruby (B). (Rysunek 4)

4 Obsługa

! **OSTRZEŻENIE!** Podczas obsługi należy utrzymywać bezpieczną odległość od innych osób, zwłaszcza dzieci, i zwierząt domowych. Hałas generowany przez odśnieżarkę może utrudniać usłyszenie zbliżającej się osoby.

! **OSTRZEŻENIE!** Nie kieruj wyrzutnika w stronę osób, zwierząt domowych ani przedmiotów, które mogą zostać uszkodzone przez wyrzucane przedmioty.

! **PRZESTROGA!** Nie należy wywierać na produkt większej siły niż to konieczne, aby zapobiec uszkodzeniu.

4.1 Czynności do wykonania przed pierwszym użyciem

- Napełnij zbiornik oleju. Patrz "6.2 Aby napełnić zbiornik oleju silnikowego" na stronie 70.
- Zatankuj produkt. Patrz "4.7 Tankowanie produktu" na stronie 69.
- Przeprowadź test działania dźwigni wirnika. Patrz "4. Napełnij zbiornik nowym olejem". Patrz "6.2 Aby napełnić zbiornik oleju silnikowego" na stronie 71.

4.2 Przed każdym użyciem wykonaj następujące czynności

! **OSTRZEŻENIE!** Sprawdź miejsce pracy i usuń przedmioty, które mogą zostać wyrzucone przez produkt, aby zapobiec obrażeniom ciała i szkodom materialnym.

- Upewnij się, że produkt jest prawidłowo zmontowany.
- Upewnij się, że nie brakuje żadnej części ani że żadna nie jest uszkodzona.
- Sprawdź poziom oleju i w razie potrzeby dodaj więcej. Patrz "6.2 Aby napełnić zbiornik oleju silnikowego" na stronie 70.
- W razie potrzeby wyreguluj wysokość obudowy wirnika. Patrz "4.3 Regulacja wysokości obudowy wirnika" na stronie 68.
- Sprawdź ciśnienie w oponach i w razie potrzeby napompuj koła. Patrz "6.7 Pompowanie kół" na stronie 72.

4.3 Regulacja wysokości obudowy wirnika

Odległość od podłoża do listwy zgarniającej obudowy wirnika reguluje się za pomocą płóz.

Rysunek 5

- 1** Odkręć śruby płóz.
- 2** Ustaw płozy na odpowiedniej wysokości względem podłoża, z którego usuwasz śnieg.
 - Beton, asfalt i inne gładkie powierzchnie – wyreguluj wysokość tak, aby listwa zgarniająca znajdowała się bezpośrednio nad podłożem.

- Żwir i inne nierówne powierzchnie – zwiększ odległość między listwą zgarniającą a podłożem, aby zapobiec wciąganiu kamieni i innych przedmiotów do wirnika.

- 3** Dokręć śruby.

4.4 Włączanie produktu

! **OSTRZEŻENIE!** Trzymaj mocno uchwyt rozrusznika, gdy linka rozrusznika zostaje wciągnięta po uruchomieniu produktu. Jeśli linkę rozrusznika pociągniesz zbyt szybko, uchwyt rozrusznika może spowodować obrażenia ciała i szkody materialne.

! **OSTRZEŻENIE!** Produkt można uruchamiać wyłącznie na zewnątrz.

- 1** Upewnij się, że dźwignia wirnika i dźwignia napędu znajdują się w pozycji neutralnej, skierowane do góry.
- 2** Włóż kluczyk bezpieczeństwa do stacyjki.
- 3** Ustaw dźwignię ssania w pozycji wysokich obrotów.
- 4** Naciśnij pompkę paliwa:
 - 3–5 razy, jeśli silnik jest zimny.
 - 1 raz, jeśli silnik jest rozgrzany.
- 5** Powoli pociągnij linkę rozrusznika, aż się zablokuje, a następnie pociągnij ją szybko.
- 6** Przed rozpoczęciem pracy odczekaj kilka minut po uruchomieniu produktu.

4.5 Używanie produktu

! **OSTRZEŻENIE!** Przed zmianą prędkości produktu lub kierunku wyrzutnika zwolnij dźwignię napędu.

UWAGA! Najpierw wykonaj jeden przejazd na środku obszaru roboczego, a następnie pracuj tak, aby pasy pojawiające się po usunięciu śniegu nakładały się na siebie.

UWAGA! Jeśli to możliwe, wyrzucaj śnieg z wiatrem, a nie pod wiatr.

UWAGA! Aby uzyskać najlepsze efekty, usuwaj śnieg, zanim zacznie topnieć lub zamarzać. Usuwanie tym produktem ciężkiego, mokrego śniegu może być trudne lub niemożliwe.

UWAGA! Jeśli to możliwe, nie zatrzymuj wirnika podczas usuwania mokrego śniegu, aby zapobiec blokadom. Mokry śnieg łatwo przykleja się do wirnika i ryny.

UWAGA! Jeśli śnieg jest głębszy niż wysokość obudowy wirnika, należy usuwać śnieg w wąskich pasach. Obsługuj produkt przy niskiej prędkości i upewnij się, że pasy zachodzą na siebie.

- 1 Włącz produkt. Patrz "[4.4 Włączanie produktu](#)" na stronie 68.
- 2 Ustaw wyrzutnik ręcznie pod odpowiednim kątem.
- 3 Aby wyregulować odległość wyrzutu śniegu, obróć dźwignię regulacyjną wyrzutnika.
- 4 Aby uruchomić wirnik, przesunij jego dźwignię w kierunku uchwytu.
- 5 Reguluj prędkość za pomocą dźwigni przepustnicy.
- 6 Pchnij dźwignię napędu w kierunku uchwytu, aby produkt ruszył do przodu.

4.6 Co zrobić, jeśli produkt zamrzeł

⚠ OSTRZEŻENIE! Nie używaj otwartego ognia do rozmrażania zamrożonych części produktu ze względu na ryzyko pożaru i wybuchu.

⚠ PRZESTROGA! Nie uruchamiaj produktu, jeśli któraś część jest zamrożona.

⚠ PRZESTROGA! Nie używaj siły na zamrożonych częściach lub elementach sterujących.

W bardzo niskich temperaturach części produktu mogą zamarznąć.

- 1 Wyłącz produkt.
- 2 Sprawdź wszystkie części i elementy sterujące.
- 3 Rozmroź zamrożone części.

4.7 Tankowanie produktu

⚠ OSTRZEŻENIE! Zawsze tankuj produkt na zewnątrz.

⚠ PRZESTROGA! Używaj wyłącznie benzyny bezołowiowej o liczbie oktanowej 87 lub wyższej.

UWAGA! Pojemność zbiornika paliwa wynosi 2,6 litra.

- Nie używaj starego, zanieczyszczonego paliwa lub paliwa zmieszanego z olejem.
- Benzyna jest towarem łatwo ulegającym degradacji, stara benzyna może utrudniać uruchomienie produktu.
- Upewnij się, że do zbiornika paliwa nie może dostać się woda ani zanieczyszczenia.

- 1 Postaw produkt na poziomym i stabilnym podłożu.
- 2 Odkręć korek wlewu paliwa.
- 3 Ostrożnie napełnij zbiornik benzyną bezołowiową.

UWAGA! Nie napełniaj zbiornika zbyt dużą ilością paliwa. Paliwo rozszerza się podczas użytkowania i może przelać się nawet wtedy, gdy korek wlewu paliwa jest zamknięty.

- 4 Dokręć korek wlewu paliwa.
- 5 W razie potrzeby wytrzyj rozlane paliwo suchą szmatką.

4.8 Usuwanie blokad w wyrzutniku

⚠ OSTRZEŻENIE! Zatrzymaj produkt, poczekaj, aż wszystkie ruchome części całkowicie się zatrzymają, a następnie zdejmij fajkę świecy zapłonowej ze świecy. Dopiero teraz możesz usunąć blokadę z wyrzutnika.

⚠ OSTRZEŻENIE! Nie używaj rąk do usuwania blokad w wyrzutniku.

⚠ OSTRZEŻENIE! Nie stawaj przed produktem podczas jego pracy.

- Użyj narzędzia do czyszczenia lub innego odpowiedniego przedmiotu, aby usunąć blokadę.

4.9 Zatrzymywanie produktu

- 1 Zwolnij dźwignię napędu.
- 2 Uruchom wirnik na 30 sekund, aby usunąć z niego cały śnieg.
- 3 Zwolnij dźwignię wirnika.
- 4 Wyjmij kluczyk bezpieczeństwa.

4.10 Co należy zrobić po każdym użyciu produktu

- Usuń cały śnieg i lód z powierzchni produktu, wirnika i wyrzutnika.

5 Przechowywanie

⚠ OSTRZEŻENIE! Nie przechowuj produktu ani pojemnika z paliwem w pomieszczeniach zamkniętych, w pobliżu źródeł ciepła lub zapłonu, aby zapobiec zapaleniu się oparów paliwa. Takimi źródłami są na przykład kotły, podgrzewacze wody, suszarki bębnowe lub silniki, które mogą wytwarzać iskry.

- Produkt, który nie będzie używany przez długi czas, należy przechowywać w czystym i suchym miejscu niedostępnym dla dzieci i zwierząt.

5.1 Przygotowanie produktu przed odłożeniem do przechowywania

⚠ OSTRZEŻENIE! Przed rozpoczęciem całej procedury poczekaj, aż silnik całkowicie ostygnie.

⚠ OSTRZEŻENIE! Procedurę należy przeprowadzać na zewnątrz, w bezpiecznej odległości od źródeł ciepła i zapłonu.

⚠ OSTRZEŻENIE! Nie pal w pobliżu produktu.

UWAGA! W wysokich temperaturach paliwo w silniku ulega rozkładowi, co może utrudniać uruchomienie produktu.

Postępuj zgodnie z poniższymi instrukcjami, jeśli produkt nie będzie używany przez 30 dni lub dłużej.

- 1 Usuń paliwo z układu paliwowego. Patrz sekcja "[6.1 Usuń paliwo z układu paliwowego](#)" na stronie [70](#).
- 2 Wymień olej silnikowy. Patrz "[6.3 Wymiana oleju silnikowego](#)" na stronie [71](#).
- 3 Zdejmij fajkę ze świecy zapłonowej i wykręć świecę za pomocą klucza do świec zapłonowych. (Rysunek 6)
- 4 Wlej 2 łyżki oleju silnikowego do cylindra przez otwór świecy zapłonowej.
- 5 Zakryj otwór świecy zapłonowej szmatką.
- 6 Pociągnij ponownie za linkę rozrusznika, aby doprowadzić olej silnikowy do silnika.
- 7 Wyczyść świecę zapłonową i włóż ją z powrotem na miejsce. Patrz "[6.7 Pompowanie kół](#)" na stronie [72](#).
- 8 Oczyszcz silnik i powierzchnię wokół tłumika.

- 9 Przetrzyj gołe powierzchnie metalowe szmatką z olejem, aby zapobiec korozji.

- 10 Nasmaruj łożyska wirnika po bokach ramy cienką warstwą oleju.

6 Konserwacja

⚠ OSTRZEŻENIE! Przed przystąpieniem do konserwacji, napraw lub przeglądów produktu: Zwolnij wszystkie dźwignie, zatrzymaj urządzenie i poczekaj, aż wszystkie ruchome części całkowicie się zatrzymają. Następnie zdejmij fajkę świecy zapłonowej ze świecy i uziem ją, opierając o blok silnika.

⚠ PRZESTROGA! Aby produkt działał prawidłowo, należy wykonywać zalecaną konserwację. Patrz "[6.12 Schemat konserwacji](#)" na stronie [73](#).

- Regularnie sprawdzaj zużycie listwy zgarniającej i płóz i w razie potrzeby wymień je.
- Przed pierwszym użyciem produktu w sezonie przeprowadź test działania dźwigni wirnika. Patrz "[4. Napełnij zbiornik nowym olejem](#)". Patrz "[6.2 Aby napełnić zbiornik oleju silnikowego](#)" na stronie." na stronie [71](#).

6.1 Usuń paliwo z układu paliwowego.

⚠ OSTRZEŻENIE! Przed rozpoczęciem procedury poczekaj, aż silnik ostygnie.

⚠ OSTRZEŻENIE! Procedurę należy przeprowadzać na zewnątrz, w bezpiecznej odległości od źródeł ciepła i zapłonu.

⚠ OSTRZEŻENIE! Nie pal w pobliżu produktu.

- 1 Usuń paliwo ze zbiornika paliwa za pomocą pompki paliwowej. Wlej paliwo do odpowiedniego pojemnika.
- 2 Używaj produktu do momentu jego zatrzymania, aby usunąć całe paliwo z układu paliwowego.

6.2 Aby napełnić zbiornik oleju silnikowego

⚠ PRZESTROGA! Przed pierwszym użyciem zbiornik oleju należy napełnić odpowiednią ilością oleju silnikowego o odpowiedniej jakości. Używaj oleju 5W-30 do 4-suwów.

UWAGA! Nie napełniaj zbiornika oleju powyżej poziomu „H” na bagnecie. (Rysunek 7)

- 1 Postaw produkt na poziomej powierzchni.
- 2 Wyjmij bagnet i wytrzyj go czystą szmatką.
- 3 Powoli wlewaj olej do zbiornika oleju.
- 4 Włóż bagnet do zbiornika oleju i wyjmij go, aby sprawdzić poziom oleju.
- 5 W razie potrzeby dodaj olej do zbiornika oleju i sprawdzaj poziom oleju, aż osiągnie poziom tuż poniżej znaku „H” na bagnecie.
- 6 Upewnij się, że olej nie cieknie.
- 7 Dokręć bagnet.

6.3 Wymiana oleju silnikowego

! **OSTRZEŻENIE!** Po wymianie oleju umyj ręce wodą z mydłem.

- 1 Usuń paliwo ze zbiornika paliwa. Patrz sekcja [“6.1 Usuń paliwo z układu paliwowego.” na stronie 70.](#)
- 2 Odkręć korek spustowy ze zbiornika oleju.
- 3 Użyj pompy do wymiany oleju, aby usunąć stary olej ze zbiornika oleju.
- 4 Napełnij zbiornik nowym olejem. Patrz [“6.2 Aby napełnić zbiornik oleju silnikowego” na stronie 70.](#)

6.4 Czyszczenie świecy zapłonowej

! **OSTRZEŻENIE!** Podczas obsługi tłumik bardzo się nagrzewa. Aby uniknąć poparzeń, przed czyszczeniem świecy zapłonowej upewnij się, że ostygła.

! **PRZESTROGA!** Dokręć świecę zapłonową prawidłowo, aby zapobiec jej przegrzaniu i uszkodzeniu silnika.

- 1 Zdejmij fajkę ze świecy zapłonowej. (Rysunek 6)
- 2 Użyj klucza do świec zapłonowych, aby poluzować świecę.

- 3 Sprawdź świecę zapłonową i wymień ją, jeśli jest zużyta, pęknięta lub uszkodzona.
- 4 Jeśli nie ma konieczności wymiany świecy zapłonowej, wyczyść ją stalową szcztoką.
- 5 Zmierz odległość między elektrodami za pomocą szczerlinomierza. (Rysunek 8)

UWAGA! Odstęp pomiędzy elektrodami świecy zapłonowej musi wynosić 0,6–0,8 mm.

- 6 W razie potrzeby ostrożnie wygnij elektrodę, aby wyregulować odstęp.
- 7 Upewnij się, że podkładka uszczelniająca jest w dobrym stanie. Jeśli nie, wymień ją.
- 8 Dokręć świecę zapłonową ręką.
- 9 Użyj dołączonego klucza nasadowego, aby docisnąć podkładkę uszczelniającą:
 - Nowa świeca zapłonowa – dokręć o 1/2 obrotu
 - Stara świeca zapłonowa – dokręć o 1/8–1/4 obrotu.

6.5 Test działania dźwigni wirnika

UWAGA! Gdy dźwignia wirnika jest całkowicie podniesiona, linka powinna mieć bardzo niewielki luz, ale nie może być zbyt napięta.

UWAGA! Przed pierwszym użyciem w ogóle i w sezonie przeprowadź test działania dźwigni wirnika.

- 1 Stań w pozycji obsługi za produktem i przytrzymaj dźwignię wirnika w dole przez około 10 sekund.
- 2 Naciśnij dźwignię wirnika i wielokrotnie ją zwalnij.
- 3 Ustaw dźwignię wirnika w pozycji neutralnej i uruchom urządzenie.

! **OSTRZEŻENIE!** Wróć natychmiast do pozycji obsługi i zatrzymaj produkt, jeśli wirnik zacznie się poruszać.

- 4 Podejdź od przodu do produktu i sprawdź, czy wirnik całkowicie się zatrzymał.
- 5 Naciśnij do dołu dźwignię wirnika i upewnij się, że prawidłowo się włącza i wyłącza.

- 6** W razie potrzeby poczekaj, aż ruchome części produktu całkowicie się zatrzymają, a następnie wyreguluj linkę wirnika.

6.6 Regulacja linki dźwigni wirnika

Rysunek 9

- Użyj 2 kluczy płaskich, aby wyregulować linkę dźwigni wirnika:
 - Aby napiąć linkę, obróć nakrętkę do góry.
 - Aby poluzować, obróć nakrętkę w dół.

6.7 Pompowanie kół

⚠ OSTRZEŻENIE! Nie napompuj kół zbyt mocno, aby zapobiec ich pęknięciu, co może spowodować obrażenia ciała i szkody materialne.

UWAGA! Zalecane ciśnienie w oponach wynosi 1,4–1,7 bara.

- Użyj manometru, aby sprawdzić ciśnienie w oponach.
- Użyj małego kompresora, aby napompować koła.
 - Nowa świeca zapłonowa – dokręć o 1/2 obrotu.
 - Stara świeca zapłonowa – dokręć o 1/8–1/4 obrotu.

6.8 Wymiana gaźnika

⚠ PRZESTROGA! Nie używaj produktu bez zainstalowanego filtra powietrza, aby zapobiec uszkodzeniu silnika.

Rysunek 10

- 1** Odkręć śrubę i wyciągnij pokrywę przewodnicy powietrza (A).
- 2** Odkręć śrubę i wyciągnij tłumik (B).
- 3** Odkręć nakrętki i wyciągnij obudowę filtra powietrza (C).
- 4** Wymień gaźnik (D).
- 5** Włóż z powrotem obudowę filtra powietrza, tłumik i osłonę przewodnicy powietrza.

6.9 Wymiana paska napędowego

- 1** Zdejmij płozy.
- 2** Odkręć śruby i zdejmij pokrywę paska napędowego. (Rysunek 11)
- 3** Zdejmij pasek napędowy. (Rysunek 12)

- 4** Połóż produkt.
- 5** Odkręć 6 śrub i zdejmij dolną płytę. (Rysunek 13)
- 6** Odkręć śruby i wyjmij wałek przekładniowy. (Rysunek 14)
- 7** Zdejmij pasek napędowy. (Rysunek 15)
- 8** Załóż nowy pasek napędowy.
- 9** Włóż z powrotem wałek przekładniowy i dolną płytę.
- 10** Połóż produkt w prawidłowej pozycji.
- 11** Załóż z powrotem osłonę paska napędowego.

6.10 Wymiana paska napędowego wirnika

- 1** Odkręć 3 śruby i zdejmij pokrywę paska napędowego ślimaka. (Rysunek 16)
- 2** Zdejmij pasek napędowy wirnika. (Rysunek 17)
- 3** Załóż nowy pasek napędowy wirnika.
- 4** Włóż pokrywę paska napędowego wirnika.

6.11 Czyszczenie produktu

⚠ OSTRZEŻENIE! Przed czyszczeniem produktu należy pozostawić do ostygnięcia na około 30 minut.

⚠ OSTRZEŻENIE! Nie spryskuj silnika wodą, aby zapobiec zanieczyszczeniu paliwa i uszkodzeniu silnika.

- Po każdym użyciu oczyść produkt ze śniegu i lodu za pomocą szczotki.
- Regularnie usuwaj brud z silnika.

6.12 Schemat konserwacji

⚠ PRZESTROGA! W trudnych warunkach pracy może być konieczne przeprowadzanie konserwacji produktu częściej.

Czynność	Przed sezonem i w razie potrzeby:					
	Przed każdym użyciem i co 5 godzin pracy	Po każdym użyciu	Co 25 godzin pracy	Co 50 godzin pracy	Co 100 godzin pracy	W razie potrzeby
Sprawdź poziom oleju silnikowego.	X					
Oczyść produkt ze śniegu i lodu.		X				
Oczyść wylot układu wydechowego.		X				
Oczyść wylot układu wydechowego.		X				
Sprawdź świecę zapłonową.			X			X
Wymień olej silnikowy.				X		
Wyczyść świecę zapłonową.					X	X
Nasmaruj łożyska wirnika cienką warstwą oleju.					X	
Przeprowadź test działania dźwigni wirnika.					X	
Sprawdź ciśnienie w oponach.					X	X
Wymień pasek napędowy.					X	X
Wyreguluj dźwignię wirnika.						X
Wyreguluj gaźnik.						X
Wymień śruby ścinane.						X
Wymień pasek napędowy wirnika.						X
Wymień płyty i listwę zgarniającą.						X

EN

SV

NO

DA

PL

DE

FI

FR

NL

7 Usuwanie usterek

Problem	Możliwa przyczyna	Czynność
Produkt nie włącza się.	W zbiorniku paliwa nie ma paliwa lub paliwo jest stare.	Napełnij produkt świeżym paliwem.
	Przewód paliwowy jest niedrożny.	Usuń blokadę z przewodu paliwowego.
	Fajka świecy zapłonowej się poluzowała.	Prawidłowo zamocuj fajkę świecy zapłonowej na świecy.
	Świeca zapłonowa jest brudna lub uszkodzona.	Wyczyść świecę zapłonową lub ją wymień. Patrz "6.7 Pompowanie kół" na stronie 72.
	Kluczyk bezpieczeństwa nie znajduje się w stacyjce.	Włóż kluczyk do stacyjki.
	W silniku jest za dużo paliwa.	UWAGA! Nie naciskaj pompki paliwowej. 1. Ustaw dźwignię ssania w pozycji wysokich obrotów i pociągnij kilkakrotnie za linkę rozrusznika. 2. W razie potrzeby wyczyść lub wymień świecę zapłonową. Patrz "6.7 Pompowanie kół" na stronie 72
Silnik nie pracuje płynnie.	Dźwignia ssania znajduje się w pozycji wysokich obrotów.	Ustaw dźwignię ssania w pozycji całkowicie zamkniętej.
	Paliwo jest stare.	Napełnij produkt świeżym paliwem.
	W układzie paliwowym znajduje się woda lub brud.	Należy usunąć paliwo z układu paliwowego i ponownie zatankować produkt. Patrz "6.1 Usunąć paliwo z układu paliwowego" na stronie 70.
	Przewód paliwowy jest niedrożny.	Usuń blokadę z przewodu paliwowego.
	W zbiorniku oleju silnikowego nie ma wystarczającej ilości oleju.	Uzupełnij olej silnikowy. Patrz "6.2 Aby napełnić zbiornik oleju silnikowego" na stronie 70.
	Gaźnik nie jest prawidłowo wyregulowany.	Wyreguluj gaźnik.
	Świeca zapłonowa jest brudna lub uszkodzona.	Wyczyść świecę zapłonową lub ją wymień. Patrz "6.7 Pompowanie kół" na stronie 72.
Silnik jest zbyt gorący.	Gaźnik nie jest prawidłowo wyregulowany.	Wyreguluj gaźnik.
Moc jest niska.	Fajka świecy zapłonowej się poluzowała.	Prawidłowo zamocuj fajkę świecy zapłonowej na świecy.
	Otwór wentylacyjny w korku zbiornika paliwa jest niedrożny.	Wyczyść otwór wentylacyjny w korku zbiornika paliwa.

Produkt wibruje w nietypowy sposób.	Części produktu są luźne lub wirnik jest uszkodzony.	<ol style="list-style-type: none"> Natychmiast wyłącz produkt, wyjmij kluczyk bezpieczeństwa i poczekaj, aż wszystkie ruchome części całkowicie się zatrzymają. Sprawdź, czy nie ma uszkodzeń. Dokręć wszystkie śruby. Jeśli produkt nadal wibruje, należy zwrócić się do autoryzowanego serwisu w celu naprawy.
Produkt nie jedzie do przodu.	Pasek napędowy jest luźny lub uszkodzony.	Wymień pasek napędowy. Patrz " 6.9 Wymiana paska napędowego " na stronie 72.
Wirnik nie zatrzymuje się po zwolnieniu dźwigni wirnika.	Linka dźwigni wirnika nie jest prawidłowo wyregulowana.	Wyreguluj linkę dźwigni wirnika. Patrz " 6.6 Regulacja linki dźwigni wirnika " na stronie 72.
Produkt nie wyrzuca śniegu.	Wyrzutnik jest niedrożny.	Usuń blokadę. Patrz " 4.8 Usuwanie blokad w wyrzutniku " na stronie 69.
	Przynajmniej jedna śruba ścinana jest uszkodzona.	Wymień uszkodzoną śrubę ścinaną.
	Wirnik jest zablokowany.	<ol style="list-style-type: none"> Natychmiast wyłącz produkt, wyjmij kluczyk bezpieczeństwa i poczekaj, aż wszystkie ruchome części całkowicie się zatrzymają. Usuń blokadę z wirnika.
	Linka dźwigni wirnika nie jest prawidłowo wyregulowana.	Wyreguluj linkę dźwigni wirnika " 6.6 Regulacja linki dźwigni wirnika " na stronie 72.
	Pasek napędowy wirnika jest luźny lub uszkodzony.	Wymień pasek napędowy wirnika. Patrz sekcja " 6.10 Wymiana paska napędowego wirnika " na stronie 72

8 Utylizacja

- Pamiętaj, aby postępować zgodnie z lokalnymi przepisami dotyczącymi utylizacji. Nie spalaj produktu.

9 Dane techniczne

Specyfikacja	Wartość
Szerokość robocza	60 cm
Maks. głębokość śniegu	40,6 cm
Rozmiar kół	10"
Maks. odległość wyrzutu	10 m
Rodzaj silnika	1 cylinder, 4 suwy
Moc wyjściowa	4,2 kW
Pojemność skokowa	196 cm ³
Paliwo	Benzyna
Pojemność zbiornika paliwa	2,6 l
Zalecany olej w temperaturze otoczenia powyżej -18°C	5W-30
Pojemność zbiornika oleju	0,6 l
Typ wyrzutnika	1-stopniowy
Rynna wyrzutowa, obrotowa	175°
Rynna wyrzutowa, deflektor	70°
Masa	54,5 kg
Poziom hałasu	
Poziom ciśnienia akustycznego, L _{pA}	83 dB(A), K=3 dB
Zmierzony poziom mocy akustycznej, L _{WA}	96,4 dB(A), K = 3 dB
Gwarantowany poziom mocy akustycznej, L _{WA}	100 dB(A), K=3dB
Maksymalny poziom drgań ¹	13,5 m/s ² , K=1,5 m/s ²

! **OSTRZEŻENIE!** Zawsze stosuj środki ochrony słuchu!

! **OSTRZEŻENIE!** W zależności od sposobu korzystania z narzędzi i stosowanego materiału rzeczywisty poziom drgań i hałasu podczas pracy może różnić się od podanej wartości maksymalnej. Dlatego należy określić, w oparciu o ocenę narażenia na oddziaływanie szkodliwych czynników w warunkach rzeczywistych (przy wzięciu pod uwagę wszystkich części cyklu roboczego, jak również czasu, w którym narzędzie jest wyłączone lub pracuje na biegu jałowym, poza czasem rozruchowym), które środki zabezpieczające są wymagane, aby chronić użytkownika.

¹ Podana wartość emisji drgań została zmierzona znormalizowaną metodą badania i może zostać wykorzystana do porównywania elektronarzędzi oraz przygotowania wstępnej oceny narażenia. Zmierzone wartości zostały ocenione zgodnie z normą ISO 8437:2008.

Inhaltsverzeichnis

1	Einführung	77
1.1	Das Produkt.....	77
1.2	Zweckgebundene Nutzung.....	77
1.3	Symbole.....	77
1.4	Produktübersicht.....	78
2	Sicherheit	78
2.1	Sicherheitshinweise.....	78
2.2	Sicherheitshinweise.....	78
3	Montage	80
3.1	So montieren Sie das Produkt.....	80
4	Betrieb	81
4.1	Das müssen Sie vor der Verwendung des Produkts tun.....	81
4.2	Was Sie vor jeder Verwendung tun müssen	81
4.3	So stellen Sie die Höhe des Schneckengehäuses ein	81
4.4	So starten Sie das Produkt.....	81
4.5	So verwenden Sie das Produkt.....	81
4.6	So gehen Sie vor, wenn das Produkt gefroren ist.....	82
4.7	So betanken Sie das Produkt.....	82
4.8	So beseitigen Sie eine Verstopfung im Auswerfer.....	82
4.9	So stoppen Sie das Produkt	82
4.10	Nach jeder Verwendung des Produkts:.....	83
5	Aufbewahrung	83
5.1	So bereiten Sie das Produkt für die Lagerung vor.....	83
6	Wartung und Pflege	83
6.1	So entfernen Sie den Kraftstoff aus dem Kraftstofftank	83
6.2	So befüllen Sie den Motoröltank.....	84
6.3	Zum Wechseln des Motoröls	84
6.4	So reinigen Sie die Zündkerze.....	84
6.5	So führen Sie einen Funktionstest des Schneckenhebels durch	84
6.6	So stellen Sie den Schneckenhebeldraht ein	85
6.7	So füllen Sie die Räder mit Luft.....	85
6.8	So tauschen Sie den Vergaser aus.....	85
6.9	So tauschen Sie den Antriebsriemen aus. ..	85
6.10	So tauschen Sie den Antriebsriemen der Schnecke aus	85
6.11	So reinigen Sie das Produkt	86

1 Einführung

1.1 Das Produkt



Bei dem Produkt handelt es sich um eine Schneefräse mit automatischem Antrieb.

1.2 Zweckgebundene Nutzung

Das Produkt ist nur für den Gebrauch im Freien bestimmt.

1.3 Symbole

	Lesen Sie die Betriebsanleitung sorgfältig durch und stellen Sie sicher, dass Sie die Anweisungen verstanden haben, bevor Sie das Produkt verwenden. Bewahren Sie die Anleitung zum späteren Nachschlagen auf.
	WARNUNG!
	Geräuschpegel. Siehe „9 Technische Daten“ auf Seite 90.
	Gehörschutz tragen.
	Schutzbrille tragen.
	Warnung! Halten Sie Ihre Hände und Füße von den rotierenden Teilen fern.
	Warnung! Warten Sie, bis die beweglichen Teile zum Stillstand gekommen sind, bevor Sie Einstellungen vornehmen.
	Warnung! Gefahr durch herausgeschleuderte Objekte.
	Warnung! Halten Sie Ihre Hände und Füße während des Betriebs von den Öffnungen des Produkts fern. Im Inneren befinden sich rotierende Klingen.
	Halten Sie Kinder und Haustiere mindestens 20 Meter vom Arbeitsbereich entfernt.
	Das Produkt muss gemäß den geltenden Vorschriften recycelt werden.

	Dieses Produkt entspricht den geltenden EU-Richtlinien und -Vorschriften.
	Als Elektroschrott entsorgen.

1.4 Produktübersicht

Abbildung 1

1. Primer-Pumpe
2. Sicherheitsschlüssel
3. Chochebel
4. Tankdeckel
5. Startkabelgriff
6. Antriebshebel
7. Auswerfer-Einstellhebel
8. Schneckenhebel
9. Auswerferwinkel-Einstellhebel
10. Auswerfer
11. Schneckenbohrer
12. Gleitschuh
13. Unterer Griff
14. Oberer Griff

2 Sicherheit

2.1 Sicherheitshinweise

⚠️ WARNUNG! Wenn Sie diese Anweisungen nicht befolgen, besteht Lebens- und Verletzungsgefahr.

⚠️ ACHTUNG! Wenn Sie diese Anweisungen nicht befolgen, besteht die Gefahr, dass das Produkt, andere Materialien oder der angrenzende Bereich beschädigt werden.

HINWEIS! Informationen, die in einer bestimmten Situation notwendig sind.

2.2 Sicherheitshinweise

⚠️ WARNUNG! Wenn Sie diese Anweisungen nicht befolgen, besteht Lebens- und Verletzungsgefahr.

2.2.1 Einweisung

- Lesen Sie vor dem Zusammenbau und der Verwendung alle Anweisungen und Sicherheitshinweise sowie alle Warnhinweise auf dem Produkt. Bewahren Sie diese Anleitung zum späteren Nachschlagen auf.

- Machen Sie sich vor der Inbetriebnahme mit den Bedienelementen und Funktionen des Produkts sowie deren Anwendung vertraut. Stellen Sie sicher, dass Sie wissen, wie Sie das Produkt schnell stoppen und den Antrieb auskuppeln.
- Stellen Sie sicher, dass folgende Personen das Produkt nicht selbstständig bedienen:
 - Kinder unter 14 Jahren.
 - Personen, die nicht ausreichend mit dem Produkt vertraut sind.
 - Menschen mit Behinderungen.
- Kinder dürfen nicht mit dem Produkt spielen.
- Kinder dürfen das Produkt nicht selbstständig reinigen oder warten.
- Herausgeschleuderte Gegenstände können zu Verletzungen führen. Stellen Sie sicher, dass keine Gegenstände auf Straßen oder Personen geschleudert werden können.
- Verwenden Sie das Produkt nicht, wenn sich andere Personen, insbesondere Kinder oder Haustiere, näher als 20 Meter vom Arbeitsbereich aufhalten. Stoppen Sie das Produkt, wenn sich Personen oder Haustiere im Arbeitsbereich aufhalten.
- Seien Sie während des Betriebs vorsichtig, um Unfälle zu vermeiden, insbesondere beim Rückwärtsgehen oder beim Heranziehen des Produkts.

2.2.2 Vor der Verwendung

- Untersuchen Sie den Arbeitsbereich und entfernen Sie alle Gegenstände, die vom Produkt erfasst oder herausgeschleudert werden können. Zum Beispiel Steine, Fußmatten, Hämmer und Drahtseile.
- Verwenden Sie während des Betriebs eine Schutzbrille und andere persönliche Schutzausrüstung, z. B. einen Gehörschutz.
- Tragen Sie bei der Verwendung des Produkts enge Winterkleidung und rutschfeste Schuhe.
- Produkte mit elektrischen Anlassermotoren dürfen nur an geerdete Steckdosen angeschlossen werden.
- Stellen Sie das Laufradgehäuse auf eine geeignete Höhe ein, um den Kontakt mit Kies und Steinen zu vermeiden.
- Schalten Sie den Antrieb und alle Bedienelemente aus und stellen Sie sie in den neutralen Modus, bevor Sie das Produkt starten.
- Schalten Sie das Produkt ab, bevor Sie irgendwelche Einstellungen daran vornehmen.
- Warten Sie, bis sich das Produkt an die Außentemperatur gewöhnt hat, bevor Sie mit dem Schneeräumen beginnen.

2.2.3 Kraftstoff

- Seien Sie vorsichtig im Umgang mit Kraftstoff, da die Gefahr von Personen- und Sachschäden besteht.
- Kraftstoff ist leicht entzündlich und kann explosiv sein, achten Sie daher auf Folgendes:
 - Verwenden Sie nur einen zugelassenen Kraftstoffbehälter.
 - Halten Sie Benzin in sicherer Entfernung von Funken, offenen Flammen, Hitze und Zündquellen.
 - Tanken Sie im Freien.
 - Verwenden Sie zum Tanken einen Kraftstoffbehälter. Betanken Sie das Produkt nicht über eine Zapfsäule.
 - Stellen Sie den Kraftstoffbehälter auf den Boden, wenn Sie ihn befüllen.
 - Halten Sie die Zapfpistole des Kraftstoffbehälters beim Tanken dicht an den Rand des Kraftstofftanks.
 - Den Deckel des Kraftstofftanks fest verschließen.
 - Verschütteten Kraftstoff sofort aufwischen.
 - Entfernen Sie das Produkt aus dem Tankbereich, bevor Sie es starten.
 - Warten Sie nach dem Auftanken 5 Minuten, bevor Sie das Produkt starten.
 - Wechseln Sie sofort die Kleidung, wenn Sie mit Kraftstoff in Berührung gekommen sind.
- Füllen Sie keinen Kraftstoff in den Kraftstofftank, wenn das Produkt in Betrieb oder der Motor heiß ist.
- Rauchen Sie nicht, wenn Sie das Produkt auftanken.
- Füllen Sie nicht zu viel Kraftstoff auf. Füllen Sie den Kraftstofftank nicht mehr als 1 cm unterhalb des Einfüllrohrs, damit sich der Kraftstoff ausdehnen kann.
- Bewahren Sie das Produkt oder den Kraftstoffbehälter nicht in geschlossenen Räumen in der Nähe von Wärmequellen auf, wie z. B. Heizkesseln, Warmwasserbereitern, Wäschetrocknern oder Gegenständen, die Funken erzeugen können. Kraftstoffdampf kann sich entzünden.

2.2.4 Betrieb

- Halten Sie Ihre Hände, Füße und Kleidung in einem sicheren Abstand zu den beweglichen Teilen und der Auswurföffnung des Produkts.
- Um Verletzungen zu vermeiden, darf der Schneckenhebel nicht umgangen oder deaktiviert werden.
- Stellen Sie sicher, dass die Bedienhebel des Produkts in zwei Richtungen bewegt werden können und dass sie nach dem Loslassen automatisch in ihre neutrale Position zurückkehren. Bei Bedarf anpassen.
- Benutzen Sie das Produkt nicht ohne die Auswurfrutsche und andere korrekte Sicherheitsvorrichtungen oder wenn diese beschädigt sind.

- Starten Sie das Produkt nicht in Innenräumen. Die Abgase des Motors enthalten Kohlenmonoxid, ein gefährliches Gas, das man nicht riechen kann.
- Lassen Sie das Produkt abkühlen, bevor Sie es berühren oder lagern.
- Halten Sie das Produkt an, bevor Sie es über Flächen bewegen, die nicht vom Schnee befreit werden sollen.
- Richten Sie den Auswerfer nicht auf andere Personen oder Haustiere.
- Wenn das Produkt in der Nähe von Glas, Fahrzeugen, Fenstern und dergleichen betrieben wird, stellen Sie den Auswerfer in einem geeigneten Winkel ein.
- Bedienen Sie das Produkt langsam und vorsichtig, insbesondere auf unebenem, gepflastertem oder rutschigem Boden.
- Achten Sie beim Betrieb an Hängen auf einen sicheren Stand.
- Fräsen Sie quer zum Hang, nicht rauf und runter.
- Setzen Sie das Produkt nicht an Hängen ein, die steiler als 20 % sind.
- Entfernen Sie nicht zu viel Schnee zu schnell, damit das Produkt nicht zu heiß wird.
- Das Produkt darf nur bei Tageslicht oder guter Beleuchtung verwendet werden.
- Halten Sie den Hebel während des Betriebs mit beiden Händen fest.
- Rennen Sie nicht mit dem Produkt.
- Schalten Sie den Schneckenantrieb aus, wenn Sie das Produkt zwischen verschiedenen Arbeitsbereichen hin- und herbewegen und wenn das Produkt nicht in Gebrauch ist.
- Halten Sie das Produkt an und lassen Sie die beweglichen Teile vollständig zum Stillstand kommen, bevor Sie Fremdkörper oder eine Verstopfung im Auswurf entfernen. Reinigen Sie das Produkt nicht mit Ihren Händen.
- Um ein versehentliches Starten des Produkts zu verhindern, halten Sie das Produkt an, entfernen Sie die Zündkerzenkappe und halten Sie sie in einem sicheren Abstand zur Zündkerze.
- Halten Sie das Produkt an, nehmen Sie die Zündkerzenkappe ab und lassen Sie alle beweglichen Teile zum Stillstand kommen, wenn die folgenden Situationen eintreten:
 - Bevor Sie den Auswerfer oder das Laufradgehäuse von einer Verstopfung befreien.
 - Bevor Sie das Produkt einstellen, untersuchen, reinigen oder warten.
 - Wenn das Produkt ungewöhnlich vibriert.
 - Wenn das Produkt ein ungewöhnliches Geräusch von sich gibt.
 - Bevor Sie das Produkt verlassen.

- Wenn das Produkt auf einen Fremdkörper gestoßen ist, halten Sie es sofort an, entfernen Sie die Zündkerzenkappe und untersuchen Sie das Produkt auf Schäden. Verwenden Sie das Produkt niemals, wenn es defekt ist.
- Verwenden Sie das Produkt nicht, um gefrorenen Schnee und Eis zu entfernen.
- Verwenden Sie das Produkt nicht in einer explosiven Umgebung oder in der Nähe von brennbaren Flüssigkeiten, Gasen oder Staub.
- Schnee kann nur von Wegen mit einem Dach oder hohen Mauern entfernt werden, wenn dies ohne Risiko möglich ist.
- Wenn das Produkt umkippt, halten Sie es an, lassen Sie die beweglichen Teile zum Stillstand kommen und überprüfen Sie es auf Schäden und Risse. Verwenden Sie das Produkt niemals, wenn es defekt ist.

2.2.5 Wartung und Lagerung

- Es dürfen nur die vom Lieferanten empfohlenen Ersatzteile und Zubehörteile verwendet werden.
- Überprüfen Sie die Scherstifte und Bolzen regelmäßig auf Schäden. Ersetzen Sie sie bei Bedarf.
- Überprüfen Sie regelmäßig alle Verschraubungen auf festen Sitz.
- Ändern Sie die Einstellungen des Geschwindigkeitsreglers nicht.
- Untersuchen Sie die Gummipads regelmäßig auf Verschleiß. Ersetzen Sie sie bei Bedarf.
- Die Sicherheitsetiketten müssen gut lesbar sein. Ersetzen Sie sie bei Bedarf.
- Beachten Sie die örtlichen Vorschriften, beispielsweise für Kraftstoff und Öl.
- Warten Sie nach dem Betrieb einige Minuten, bevor Sie das Produkt abstellen, damit die beweglichen Teile des Produkts nicht einfrieren.
- Entfernen Sie den Kraftstoff aus dem Kraftstofftank, bevor Sie das Produkt an einem Ort mit Wärmequellen aufbewahren.

2.2.6 Lärm und Vibration

- Betreiben Sie das Produkt in Intervallen, um starke Vibrationen über längere Zeiträume zu vermeiden.
- Betreiben Sie das Produkt wenn möglich im Energiesparmodus.
- Gehörschutz tragen.
- Sorgen Sie dafür, dass das Produkt in einwandfreiem Zustand bleibt.
- Das Produkt sollte regelmäßig gewartet und geschmiert werden.

2.2.7 Zusätzliche Sicherheitshinweise

- Der Benutzer des Produkts ist für Personen- oder Sachschäden an Dritten verantwortlich, die durch die Verwendung des Produkts verursacht werden.
- Verwenden Sie das Produkt nicht, wenn Sie müde, krank oder berauscht sind. Dadurch werden Ihr Sehvermögen, Ihre Wachsamkeit, Ihre Koordination und Ihr Urteilsvermögen beeinträchtigt.
- Verwenden Sie das Produkt niemals, wenn es defekt ist.
- Nehmen Sie keine Änderungen an dem Produkt vor.
- Verwenden Sie das Produkt nur für die angegebene Funktion.

3 Montage

3.1 So montieren Sie das Produkt

! WARNUNG! Wenn Sie diese Anweisungen nicht befolgen, besteht Lebens- und Verletzungsgefahr.

! WARNUNG! Aufgrund des Gewichts des Produkts sind für die Montage 2 Personen erforderlich.

- 1** Befestigen Sie die Gleitschuhe lose mit den Schrauben und Sechskantmuttern auf jeder Seite des Schneckengehäuses. (Abbildung 2)

HINWEIS! Achten Sie darauf, dass der gebogene Teil des Gleitschuhs nach außen zeigt.

- 2** Stellen Sie das Produkt auf einen waagerechten und stabilen Untergrund.
- 3** Legen Sie ein Brett unter die Räumplatte des Schneckengehäuses, aber nicht unter die Gleitschuhe.
- 4** Vergewissern Sie sich, dass sich die Räumplatte in der richtigen Höhe über dem Boden befindet.
- 5** Bewegen Sie die Gleitschuhe zum Boden und ziehen Sie die Schrauben fest an.
- 6** Befestigen Sie den oberen Griff am unteren Griff (A) und ziehen Sie die Schrauben (B) fest. (Abbildung 3)
- 7** Richten Sie die Löcher des Auswerfers an den Löchern der Auswerferbefestigung (A) aus und ziehen Sie die Schrauben (B) fest. (Abbildung 4)

4 Betrieb

! WARNUNG! Halten Sie andere Personen, insbesondere Kinder und Haustiere, während des Betriebs in sicherer Entfernung. Der Lärm der Schneefräse kann es erschweren, sich nähernde Personen zu hören.

! WARNUNG! Richten Sie den Auswerfer nicht auf Personen, Haustiere oder Gegenstände, die durch herausgeschleuderte Gegenstände beschädigt werden könnten.

! ACHTUNG! Wenden Sie nicht mehr Kraft als nötig an, um Materialschäden zu vermeiden.

4.1 Das müssen Sie vor der Verwendung des Produkts tun

- Füllen Sie den Öltank. Siehe [„6.2 So befüllen Sie den Motoröltank“ auf Seite 84.](#)
- Tanken Sie das Produkt auf. Siehe [„4.7 So betanken Sie das Produkt“ auf Seite 82.](#)
- Führen Sie einen Funktionstest des Schneckenhebels durch. Siehe [„4 Befüllen Sie den Öltank mit neuem Öl. Siehe „6.2 So befüllen Sie den Motoröltank“ auf Seite „ auf Seite 84.](#)

4.2 Was Sie vor jeder Verwendung tun müssen

! WARNUNG! Untersuchen Sie den Arbeitsbereich und entfernen Sie Gegenstände, die durch das Produkt herausgeschleudert werden können, um Verletzungen und Sachschäden zu vermeiden.

- Stellen Sie sicher, dass das Produkt korrekt montiert ist.
- Stellen Sie sicher, dass keine Teile fehlen oder beschädigt sind.
- Prüfen Sie den Ölstand und füllen Sie bei Bedarf mehr Öl nach. Siehe [„6.2 So befüllen Sie den Motoröltank“ auf Seite 84.](#)
- Passen Sie die Höhe des Schneckengehäuses bei Bedarf an. Siehe [„4.3 So stellen Sie die Höhe des Schneckengehäuses ein“ auf Seite 81.](#)
- Prüfen Sie den Reifendruck und füllen Sie die Räder bei Bedarf mit Luft. Siehe [„6.7 So füllen Sie die Räder mit Luft“ auf Seite 85.](#)

4.3 So stellen Sie die Höhe des Schneckengehäuses ein

Der Abstand vom Boden zur Räumplatte des Schneckengehäuses wird mit den Gleitschuhen eingestellt. Abbildung 5

- 1 Lösen Sie die Schrauben der Gleitschuhe.
- 2 Stellen Sie die Gleitschuhe auf die für den zu räumenden Untergrund geeignete Höhe ein:
 - Beton, Asphalt und andere glatte Oberflächen – stellen Sie die Höhe so ein, dass sich die Räumplatte direkt über dem Boden befindet.
 - Kies und andere raue Oberflächen – vergrößern Sie den Abstand zwischen der Räumplatte und dem Boden, um zu verhindern, dass Steine und andere Gegenstände in die Schnecke gezogen werden.
- 3 Drehen Sie die Schrauben fest.

4.4 So starten Sie das Produkt

! WARNUNG! Halten Sie den Anlassergriff fest, wenn das Starterkabel nach dem Starten des Produkts eingezogen wird. Ein zu schnelles Einziehen des Starterkabels am Anlassergriff kann zu Personen- und/oder Sachschäden führen.

! WARNUNG! Das Produkt darf nur im Freien gestartet werden.

- 1 Vergewissern Sie sich, dass sich der Schneckenhebel und der Antriebshebel in der neutralen Position (nach oben) befinden.
- 2 Stecken Sie den Sicherheitsschlüssel in das Schlüsselloch.
- 3 Stellen Sie den Chokehebel in die Position für hohe Drehzahlen .
- 4 Drücken Sie auf die Zündkapsel:
 - 3–5 Mal, wenn der Motor kalt ist.
 - 1 Mal, wenn der Motor warm ist.
- 5 Ziehen Sie langsam am Starterkabel, bis es einrastet, und ziehen Sie es dann schnell.
- 6 Lassen Sie das Produkt vor dem Betrieb einige Minuten ruhen.

4.5 So verwenden Sie das Produkt

! WARNUNG! Der Antriebshebel muss losgelassen werden, bevor Sie die Geschwindigkeit des Produkts oder die Richtung des Auswurfs ändern.

HINWEIS! Schaffen Sie zunächst einen Weg in der Mitte des Arbeitsbereichs und bedienen Sie das Produkt dann so, dass sich die Wege überlappen.

HINWEIS! Werfen Sie den Schnee nach Möglichkeit in die gleiche Richtung wie der Wind.

HINWEIS! Die besten Ergebnisse erzielen Sie, wenn Sie den Schnee entfernen, bevor er auftaut oder gefriert. Schwerer, nasser Schnee kann mit diesem Produkt schwer oder gar nicht zu entfernen sein.

HINWEIS! Halten Sie die Schnecke möglichst nicht an, wenn Sie nassen Schnee entfernen, um Verstopfungen zu vermeiden. Nasser Schnee bleibt leicht an der Schnecke und der Rutsche hängen.

HINWEIS! Wenn der Schnee tiefer als die Höhe des Schneckengehäuses ist, entfernen Sie den Schnee in schmalen Bahnen. Betreiben Sie das Produkt mit niedriger Geschwindigkeit und achten Sie darauf, dass sich die Bahnen überlappen.

- 1 Starten Sie das Produkt. Siehe „4.4 So starten Sie das Produkt“ auf Seite 81.
- 2 Drehen Sie den Auswerfer von Hand in den entsprechenden Winkel.
- 3 Drehen Sie den Auswurf-Einstellhebel, um die Wurfweite des Schnees einzustellen.
- 4 Drücken Sie den Schneckenhebel in Richtung des Griffs, um die Schnecke zu starten.
- 5 Stellen Sie die Geschwindigkeit mit dem Gashebel ein.
- 6 Drücken Sie den Fahrhebel in Richtung des Griffs, damit sich das Produkt vorwärts bewegt.

4.6 So gehen Sie vor, wenn das Produkt gefroren ist.

! WARNUNG! Verwenden Sie keine offene Flamme, um gefrorene Teile des Produkts aufzutauen, da sonst Brand- und Explosionsgefahr besteht.

! ACHTUNG! Starten Sie das Produkt nicht, wenn ein Teil davon gefroren ist.

! ACHTUNG! Wenden Sie keine Kraft auf eingefrorene Teile oder Bedienelemente an.

Bei sehr niedrigen Temperaturen können Teile des Produkts einfrieren.

- 1 Stoppen Sie das Produkt.
- 2 Überprüfen Sie alle Teile und Bedienelemente.
- 3 Tauen Sie die gefrorenen Teile auf.

4.7 So betanken Sie das Produkt

! WARNUNG! Tanken Sie das Produkt im Freien auf.

! ACHTUNG! Verwenden Sie nur bleifreies Benzin mit 87 Oktan oder mehr.

HINWEIS! Der Kraftstofftank hat ein Fassungsvermögen von 2,6 Litern.

- Verwenden Sie keinen alten, verunreinigten oder mit Öl vermischten Kraftstoff.
- Benzin ist ein verderbliches Produkt. Altes Benzin kann das Starten des Produkts erschweren.
- Achten Sie darauf, dass kein Wasser oder Schmutz in den Kraftstofftank gelangt.

- 1 Stellen Sie das Produkt auf einen waagerechten und stabilen Untergrund.
- 2 Entfernen Sie den Tankdeckel.
- 3 Füllen Sie den Tank vorsichtig mit bleifreiem Benzin.

HINWEIS! Füllen Sie nicht zu viel Kraftstoff auf. Kraftstoff dehnt sich während des Gebrauchs aus und kann bei geschlossenem Tankdeckel überlaufen.

- 4 Ziehen Sie den Tankdeckel fest.
- 5 Wischen Sie verschütteten Kraftstoff bei Bedarf mit einem trockenen Tuch auf.

4.8 So beseitigen Sie eine Verstopfung im Auswerfer

! WARNUNG! Halten Sie das Produkt an, warten Sie, bis alle beweglichen Teile zum Stillstand gekommen sind, und entfernen Sie die Zündkerzenkappe von der Zündkerze, bevor Sie eine Verstopfung des Auswerfers entfernen.

! WARNUNG! Versuchen Sie nicht, eine Verstopfung im Auswerfer mit den Händen zu entfernen.

! WARNUNG! Begeben Sie sich nicht vor das Produkt, wenn es in Betrieb ist.

- Verwenden Sie das Reinigungswerkzeug oder einen anderen geeigneten Gegenstand, um die Verstopfung zu entfernen.

4.9 So stoppen Sie das Produkt

- 1 Lassen Sie den Antriebshebel los.

- 2 Lassen Sie die Schnecke 30 Sekunden lang laufen, um den gesamten Schnee aus der Schnecke zu entfernen.
- 3 Lassen Sie den Schneckenhebel los.
- 4 Entfernen Sie den Sicherheitsschlüssel.

4.10 Nach jeder Verwendung des Produkts:

- Entfernen Sie Schnee und Eis von der Oberfläche des Produkts, der Schnecke und des Auswerfers.

5 Aufbewahrung

! WARNUNG! Bewahren Sie das Produkt oder den Kraftstoffbehälter nicht in Innenräumen auf, in denen sich Wärme- oder Zündquellen befinden, um eine Entzündung der Kraftstoffdämpfe zu verhindern. Zum Beispiel Heizkessel, Warmwasserbereiter, Wäschetrockner oder Motoren, die Funken erzeugen können.

- Wenn das Produkt über einen längeren Zeitraum nicht verwendet wird, bewahren Sie es an einem sauberen und trockenen Ort auf, zu dem Kinder und Haustiere keinen Zugang haben.

5.1 So bereiten Sie das Produkt für die Lagerung vor

! WARNUNG! Lassen Sie den Motor vollständig abkühlen, bevor Sie den Vorgang starten.

! WARNUNG! Führen Sie den Vorgang im Freien durch, in sicherem Abstand von Hitze- und Zündquellen.

! WARNUNG! Rauchen Sie nicht in der Nähe des Kraftstoffs.

HINWEIS! Bei hohen Temperaturen zersetzt sich der Kraftstoff im Motor, was das Starten des Produkts erschweren kann.

Befolgen Sie diese Anweisungen, wenn das Produkt 30 Tage oder länger nicht verwendet wird.

- 1 Entfernen Sie den Kraftstoff aus dem Kraftstofftank. Siehe [„6.1 So entfernen Sie den Kraftstoff aus dem Kraftstofftank“](#) auf Seite 83.
- 2 Motoröl wechseln. Siehe [„6.3 Zum Wechseln des Motoröls“](#) auf Seite 84.
- 3 Entfernen Sie die Kappe von der Zündkerze und lösen Sie die Zündkerze mit einem Zündkerzenschlüssel. (Abbildung 6)

- 4 Gießen Sie 2 Esslöffel Motoröl durch das Zündkerzenloch in den Zylinder.
- 5 Decken Sie das Zündkerzenloch mit einem Tuch ab.
- 6 Ziehen Sie immer wieder am Starterkabel, um das Motoröl in den Motor zu leiten.
- 7 Reinigen Sie die Zündkerze und setzen Sie sie wieder ein. Siehe [„6.7 So füllen Sie die Räder mit Luft“](#) auf Seite 85.
- 8 Reinigen Sie den Motor und den Bereich um den Schalldämpfer.
- 9 Reiben Sie die blanken Metallflächen mit einem öligen Tuch ab, um Korrosion zu verhindern.
- 10 Schmieren Sie die Schneckenlager an der Seite des Rahmens mit einem dünnen Öl.

6 Wartung und Pflege

! WARNUNG! Bevor Sie Wartungs-, Reparatur- oder Inspektionsarbeiten am Produkt vornehmen: Lassen Sie alle Hebel los, halten Sie das Produkt an, lassen Sie alle beweglichen Teile zum Stillstand kommen, entfernen Sie die Zündkerzenkappe von der Zündkerze und erden Sie die Zündkerze am Motor.

! ACHTUNG! Führen Sie die empfohlenen Reinigungs- und Wartungsarbeiten durch, um das Produkt in einem guten Zustand zu halten. Siehe [„6.12 Wartungsintervalle“](#) auf Seite 87.

- Überprüfen Sie die Räumplatte und die Gleitschuhe regelmäßig auf Verschleiß und ersetzen Sie sie bei Bedarf.
- Führen Sie einen Funktionstest des Schneckenhebels durch, bevor Sie das Produkt zum ersten Mal in der Saison verwenden. Siehe [„4 Befüllen Sie den Öltank mit neuem Öl. Siehe „6.2 So befüllen Sie den Motoröltank“ auf Seite „ auf Seite 84.](#)

6.1 So entfernen Sie den Kraftstoff aus dem Kraftstofftank

! WARNUNG! Lassen Sie den Motor abkühlen, bevor Sie den Vorgang starten.

! WARNUNG! Führen Sie den Vorgang im Freien durch, in sicherem Abstand von Hitze- und Zündquellen.

! WARNUNG! Rauchen Sie nicht in der Nähe des Kraftstoffs.

1 Entfernen Sie den Kraftstoff mit einer Kraftstoffpumpe aus dem Kraftstofftank. Füllen Sie den Kraftstoff in einen geeigneten Behälter.

2 Lassen Sie das Produkt bis zum Stillstand laufen, um den gesamten Kraftstoff aus dem Kraftstofftank zu entfernen.

6.2 So befüllen Sie den Motoröltank

! **ACHTUNG!** Vor der ersten Inbetriebnahme muss der Öltank mit der richtigen Menge und Qualität an Motoröl befüllt werden. Verwenden Sie 4-Takt-Öl 5W-30.

HINWEIS! Füllen Sie den Öltank nicht über die Markierung „H“ am Ölmesstab hinaus. (Abbildung 7)

1 Stellen Sie das Produkt auf einen ebenen Untergrund.

2 Entfernen Sie den Ölmesstab und wischen Sie ihn mit einem sauberen Tuch ab.

3 Füllen Sie langsam Öl in den Öltank.

4 Stecken Sie den Ölmesstab in den Öltank und nehmen Sie ihn heraus, um den Ölstand zu prüfen.

5 Füllen Sie bei Bedarf mehr Öl in den Öltank und kontrollieren Sie den Ölstand, bis der Ölstand direkt unter der Markierung „H“ am Ölmesstab liegt.

6 Stellen Sie sicher, dass kein Öl austritt.

7 Ziehen Sie den Ölmesstab fest.

6.3 Zum Wechseln des Motoröls

! **WARNUNG!** Waschen Sie Ihre Hände mit Wasser und Seife, nachdem Sie einen Ölwechsel durchgeführt haben.

1 Entfernen Sie den Kraftstoff aus dem Kraftstofftank. Siehe [„6.1 So entfernen Sie den Kraftstoff aus dem Kraftstofftank“](#) auf Seite 83.

2 Entfernen Sie den Ablaufstopfen aus dem Öltank.

3 Verwenden Sie eine Ölwechelpumpe, um das alte Öl aus dem Öltank zu entfernen.

4 Befüllen Sie den Öltank mit neuem Öl. Siehe [„6.2 So befüllen Sie den Motoröltank“](#) auf Seite 84.

6.4 So reinigen Sie die Zündkerze

! **WARNUNG!** Der Schalldämpfer wird während des Betriebs sehr heiß. Vergewissern Sie sich, dass er abgekühlt ist, bevor Sie die Zündkerze reinigen, um Verbrennungen zu vermeiden.

! **ACHTUNG!** Ziehen Sie die Zündkerze richtig fest, damit sie nicht zu heiß wird und den Motor beschädigt.

1 Entfernen Sie die Kappe von der Zündkerze. (Abbildung 6)

2 Verwenden Sie einen Zündkerzenschlüssel, um die Zündkerze zu lösen.

3 Untersuchen Sie die Zündkerze und ersetzen Sie sie, wenn sie abgenutzt, gerissen oder gebrochen ist.

4 Wenn Sie die Zündkerze nicht ersetzen müssen, reinigen Sie sie mit einer Stahlbürste.

5 Messen Sie die Funkenstrecke mit einer Fühlerlehre. (Abbildung 8)

HINWEIS! Der Funkenabstand muss 0,6–0,8 mm betragen.

6 Biegen Sie die Elektrode gegebenenfalls vorsichtig, um den Funkenabstand einzustellen.

7 Vergewissern Sie sich, dass die Dichtscheibe in gutem Zustand ist. Wenn nicht, ersetzen Sie sie.

8 Ziehen Sie die Zündkerze mit der Hand fest.

9 Verwenden Sie die mitgelieferte Stecknuss, um die Dichtscheibe zusammenzudrücken:

- Neue Zündkerze – eine 1/2 Umdrehung anziehen
- Alte Zündkerze – 1/8-1/4 Umdrehung anziehen.

6.5 So führen Sie einen Funktionstest des Schneckenhebels durch

HINWEIS! Wenn der Schneckenhebel ganz oben ist, darf sich der Draht nur minimal bewegen, aber er darf auch nicht zu fest gespannt sein.

HINWEIS! Führen Sie vor dem ersten Gebrauch und vor der ersten Anwendung des Produkts in dieser Saison einen Funktionstest des Schneckenhebels durch.

1 Stellen Sie sich in Arbeitsposition hinter das Produkt und drücken Sie den Schneckenhebel etwa 10 Sekunden lang bis zum Griff nach unten.

2 Drücken Sie den Schneckenhebel immer wieder nach unten und lassen Sie ihn wieder los.

- 3 Lassen Sie das Produkt mit dem Schneckenhebel in Neutralstellung laufen.

! WARNUNG! Gehen Sie sofort in die Betriebsposition zurück, wenn sich die Schnecke zu bewegen beginnt, und stellen Sie das Produkt ab.

- 4 Begeben Sie sich zur Vorderseite des Produkts und überprüfen Sie, ob die Schnecke vollständig zum Stillstand gekommen ist.
- 5 Drücken Sie den Schneckenhebel nach unten und vergewissern Sie sich, dass er ordnungsgemäß ein- und auskuppelt.
- 6 Lassen Sie die beweglichen Teile des Produkts bei Bedarf vollständig zum Stillstand kommen und justieren Sie dann den Schneckendraht.

6.6 So stellen Sie den Schneckenhebel draht ein

Abbildung 9

- Verwenden Sie 2 Rollgabelschlüssel, um den Schneckenhebel draht einzustellen:
 - Drehen Sie die Mutter nach oben, um den Draht festzuziehen.
 - Drehen Sie die Mutter nach unten, um den Draht zu lösen.

6.7 So füllen Sie die Räder mit Luft

! WARNUNG! Füllen Sie die Räder nicht mit zu viel Luft, da sie platzen und dadurch Personen- und Sachschäden verursachen können.

HINWEIS! Der empfohlene Reifendruck beträgt 1,4-1,7 bar.

- Verwenden Sie einen Reifendruckmesser, um den Reifendruck zu prüfen.
- Verwenden Sie einen kleinen Kompressor, um die Räder mit Luft zu füllen.
 - Neue Zündkerze – eine 1/2 Umdrehung anziehen
 - Alte Zündkerze – 1/8-1/4 Umdrehung anziehen.

6.8 So tauschen Sie den Vergaser aus

! ACHTUNG! Betreiben Sie das Produkt nicht ohne eingebauten Luftfilter, um Schäden am Motor zu vermeiden.

Abbildung 10

- 1 Lösen Sie die Schraube und entfernen Sie die Luftführungsabdeckung (A).
- 2 Lösen Sie die Schrauben und entfernen Sie den Schalldämpfer (B).

- 3 Lösen Sie die Muttern und entfernen Sie das Luftfiltergehäuse (C).

- 4 Setzen Sie den Vergaser (D) wieder ein.

- 5 Bringen Sie das Luftfiltergehäuse, den Schalldämpfer und die Luftführungsabdeckung wieder an.

6.9 So tauschen Sie den Antriebsriemen aus.

- 1 Entfernen Sie die Gleitschuhe.
- 2 Lösen Sie die Schrauben und entfernen Sie die Abdeckung des Antriebsriemens. (Abbildung 11)
- 3 Entfernen Sie den Antriebsriemen. (Abbildung 12)
- 4 Legen Sie das Produkt hin.
- 5 Lösen Sie die 6 Schrauben und entfernen Sie die Bodenplatte. (Abbildung 13)
- 6 Lösen Sie die Schrauben und entfernen Sie die Getriebewelle. (Abbildung 14)
- 7 Entfernen Sie den Antriebsriemen. (Abbildung 15)
- 8 Installieren Sie den neuen Antriebsriemen.
- 9 Setzen Sie die Antriebswelle und die Bodenplatte wieder ein.
- 10 Stellen Sie das Produkt aufrecht hin.
- 11 Bringen Sie die Abdeckung des Antriebsriemens wieder an.

6.10 So tauschen Sie den Antriebsriemen der Schnecke aus

- 1 Lösen Sie die 3 Schrauben und entfernen Sie die Abdeckung des Antriebsriemens der Schnecke. (Abbildung 16)
- 2 Entfernen Sie den Antriebsriemen der Schnecke. (Abbildung 17)
- 3 Installieren Sie den neuen Antriebsriemen der Schnecke.
- 4 Bringen Sie die Abdeckung des Antriebsriemens der Schnecke wieder an.

6.11 So reinigen Sie das Produkt

 **WARNUNG!** Lassen Sie das Produkt etwa 30 Minuten abkühlen, bevor Sie es reinigen.

 **WARNUNG!** Sprühen Sie kein Wasser auf den Motor, um eine Verunreinigung des Kraftstoffs und Schäden am Motor zu vermeiden.

- Befreien Sie das Produkt nach jedem Gebrauch mit einer Bürste von Schnee und Eis.

- Entfernen Sie regelmäßig Schmutz aus dem Motor.

6.12 Wartungsintervalle

⚠ ACHTUNG! Bei starker Beanspruchung kann es erforderlich sein, die Wartung des Produkts in kürzeren Abständen durchzuführen.

Fehlerbehebung	Vor jedem Gebrauch und alle 5 Betriebsstunden		Vor der Saison und wenn nötig:			Wenn nötig
			Alle 25 Betriebsstunden	Alle 50 Betriebsstunden	Alle 100 Betriebsstunden	
Überprüfen Sie den Motorölstand.	X					
Befreien Sie das Produkt von Schnee und Eis.		X				
Reinigen Sie den Auspuffbereich.		X				
Reinigen Sie den Auspuffbereich.		X				
Überprüfen Sie die Zündkerze.			X			X
Wechseln Sie das Motoröl.				X		
Reinigen Sie die Zündkerze					X	X
Schmieren Sie die Schneckenlager mit einem dünnen Öl.					X	
Führen Sie einen Funktionstest des Schneckenhebels durch.					X	
Überprüfen Sie den Reifendruck.					X	X
Tauschen Sie den Antriebsriemen aus.					X	X
Stellen Sie den Schneckenhebel ein.						X
Stellen Sie den Vergaser ein.						X
Ersetzen Sie die Scherstifte.						X
Ersetzen Sie den Antriebsriemen der Schnecke.						X
Setzen Sie die Gleitschuhe und die Räumplatte wieder ein.						X

Problem	Mögliche Ursache	Fehlerbehebung
Das Produkt startet nicht.	Es befindet sich kein Kraftstoff im Kraftstofftank oder der Kraftstoff ist alt.	Betanken Sie das Produkt mit frischem Kraftstoff.
	Die Kraftstoffleitung ist verstopft.	Entfernen Sie die Verstopfung aus der Kraftstoffleitung.
	Die Zündkerzenkappe ist lose.	Stecken Sie die Zündkerzenkappe richtig auf die Zündkerze.
	Die Zündkerze ist verschmutzt oder beschädigt.	Reinigen oder ersetzen Sie die Zündkerze. Siehe „6.7 So füllen Sie die Räder mit Luft“ auf Seite 85.
	Der Sicherheitsschlüssel befindet sich nicht im Schlüsselloch.	Stecken Sie den Startschlüssel in das Schlüsselloch.
	Es ist zu viel Kraftstoff im Motor.	HINWEIS! Drücken Sie nicht auf die Zündkapsel. 1. Bringen Sie den Chokehebel in die Position für hohe Drehzahlen und ziehen Sie immer wieder am Starterkabel. 2. Reinigen oder ersetzen Sie gegebenenfalls die Zündkerze. Siehe „6.7 So füllen Sie die Räder mit Luft“ auf Seite 85
Der Motor läuft nicht reibungslos.	Der Chokehebel befindet sich in der Position für hohe Drehzahlen.	Bringen Sie den Chokehebel in die vollständig geschlossene Position.
	Der Kraftstoff ist alt.	Betanken Sie das Produkt mit frischem Kraftstoff.
	Im Kraftstoffsystem befindet sich Wasser oder Schmutz.	Entfernen Sie den Kraftstoff aus dem Kraftstoffsystem und tanken Sie das Produkt auf. Siehe „6.1 So entfernen Sie den Kraftstoff aus dem Kraftstofftank“ auf Seite 83
	Die Kraftstoffleitung ist verstopft.	Entfernen Sie die Verstopfung aus der Kraftstoffleitung.
	Es befindet sich nicht genügend Motoröl im Motoröltank.	Füllen Sie Motoröl auf. Siehe „6.2 So befüllen Sie den Motoröltank“ auf Seite 84.
	Der Vergaser ist nicht richtig eingestellt.	Stellen Sie den Vergaser ein.
	Die Zündkerze ist verschmutzt oder beschädigt.	Reinigen oder ersetzen Sie die Zündkerze. Siehe „6.7 So füllen Sie die Räder mit Luft“ auf Seite 85.

Der Motor ist zu heiß.	Der Vergaser ist nicht richtig eingestellt.	Stellen Sie den Vergaser ein.
Die Leistung ist gering.	Die Zündkerzenkappe ist lose.	Stecken Sie die Zündkerzenkappe richtig auf die Zündkerze.
	Die Entlüftungsöffnung im Tankdeckel ist verstopft.	Reinigen Sie die Entlüftungsöffnung im Tankdeckel.
Wenn das Produkt ungewöhnlich vibriert.	Teile des Produkts sind lose oder die Schnecke ist beschädigt	<ol style="list-style-type: none"> 1. Halten Sie das Produkt sofort an, entfernen Sie den Sicherheitsschlüssel und lassen Sie alle beweglichen Teile zum Stillstand kommen. 2. Überprüfen Sie, ob Schäden vorliegen. 3. Alle Schrauben festziehen. 4. Wenn das Produkt weiterhin vibriert, wenden Sie sich zur Reparatur an ein zugelassenes Servicezentrum.
Das Produkt fährt nicht vorwärts.	Der Antriebsriemen ist locker oder beschädigt.	Tauschen Sie den Antriebsriemen aus. Siehe „6.9 So tauschen Sie den Antriebsriemen aus.“ auf Seite 85.
Die Schnecke stoppt nicht, wenn der Schneckenhebel losgelassen wird.	Der Schneckenhebeldraht ist nicht richtig eingestellt.	Stellen Sie das Schneckenhebelkabel ein. Siehe „6.6 So stellen Sie den Schneckenhebeldraht ein“ auf Seite 85.
Das Produkt wirft keinen Schnee.	Es gibt eine Verstopfung im Auswerfer.	Beseitigen Sie die Verstopfung. Siehe „4.8 So beseitigen Sie eine Verstopfung im Auswerfer“ auf Seite 82.
	Ein oder mehrere Scherstifte sind beschädigt.	Ersetzen Sie die beschädigten Scherstifte.
	Die Schnecke ist blockiert.	<ol style="list-style-type: none"> 1. Halten Sie das Produkt sofort an, entfernen Sie den Sicherheitsschlüssel und lassen Sie alle beweglichen Teile zum Stillstand kommen. 2. Entfernen Sie die Verstopfung in der Schnecke.
	Der Schneckenhebeldraht ist nicht richtig eingestellt.	Stellen Sie das Schneckenhebelkabel ein. „6.6 So stellen Sie den Schneckenhebeldraht ein“ auf Seite 85.
	Der Antriebsriemen der Schnecke ist locker oder beschädigt.	Ersetzen Sie den Antriebsriemen der Schnecke. Siehe „6.10 So tauschen Sie den Antriebsriemen der Schnecke aus“ auf Seite 85

8 Entsorgung

- Stellen Sie sicher, dass Sie die örtlichen Vorschriften befolgen, wenn Sie das Produkt entsorgen. Produkt nicht verbrennen.

9 Technische Daten

Spezifikation	Wert
Arbeitsbreite	60 cm
Max. Schneehöhe	40,6 cm
Radgröße	10"
Maximale Auswurf länge	10 m
Motortyp	1 Zylinder, 4 Takt
Ausgangsspannung	4.2 kW
Hubraum	196 cm ³
Kraftstoff	Benzin
Volumen des Öltanks	2,6 l
Empfohlenes Öl bei Umgebungstemperaturen über -18°C	5W-30
Volumen des Öltanks	0,6 l
Auswerfertyp	1-stufig
Auswurfrutsche, schwenkbar	175°
Auswurfrutsche, Deflektor	70°
Gewicht	54,5 kg
Geräuschpegel	
Schalldruckpegel, L _{pA}	83 dB(A), K = 3 dB
Gemessener Schalleistungspegel, L _{WA}	96,4 dB(A), K=3 dB
Garantierter Schalleistungspegel, L _{WA}	100 db(A), K=3dB
Maximaler Vibrationspegel ¹	13,5m/s ² , K=1,5m/s ²

⚠️ WARNUNG! Stets Gehörschutz tragen!

⚠️ WARNUNG! Der tatsächliche Vibrations- und Lärmpegel bei der Verwendung von Werkzeugen kann je nach Art der Verwendung des Werkzeugs und des Materials vom angegebenen Höchstwert abweichen. Daher muss ermittelt werden, welche Sicherheitsvorkehrungen zum Schutz des Anwenders erforderlich sind, und zwar auf der Grundlage einer Abschätzung der Exposition unter tatsächlichen Betriebsbedingungen (unter Berücksichtigung aller Phasen des Arbeitszyklus, z. B. der Zeit, in der das Werkzeug ausgeschaltet ist und sich im Leerlauf befindet, zusätzlich zur Anlaufzeit).

¹ Die deklarierten Werte für Vibration und Lärm, die nach einem standardisierten Prüfverfahren gemessen wurden, können zum Vergleich verschiedener Werkzeuge miteinander und für eine vorläufige Expositionsbewertung verwendet werden. Die Messwerte wurden in Übereinstimmung mit ISO 8437:2008 übermittelt

Sisällysluettelo

1	Johdanto	91
1.1	Tuote	91
1.2	Käyttötarkoitus	91
1.3	Symbolit	91
1.4	Tuotteen yleiskuvaus	92
2	Turvallisuus	92
2.1	Turvallisuusmääräykset	92
2.2	Käyttämisen turvaohjeet	92
3	Kokoaminen	94
3.1	Tuotteen kokoaminen	94
4	Käyttö	94
4.1	Toimenpiteet ennen tuotteen ensimmäistä käyttökertaa	94
4.2	Ennen jokaista käyttökertaa	94
4.3	Linkkokotelon korkeuden säätäminen	95
4.4	Tuotteen käynnistäminen	95
4.5	Tuotteen käyttäminen	95
4.6	Toimi näin, jos tuote on jäänyt	95
4.7	Tuotteen tankkaaminen	96
4.8	Tukoksen poistaminen heittoputkesta	96
4.9	Tuotteen pysäyttäminen	96
4.10	Toimenpiteet tuotteen jokaisen käyttökerran jälkeen	96
5	Säilyttäminen	96
5.1	Näin valmistelet tuotteen säilytystä varten	96
6	Huoltotoimet	97
6.1	Polttoaineen tyhjentäminen polttoainejärjestelmästä	97
6.2	Moottoriöljysäiliön täyttäminen	97
6.3	Moottoriöljyn vaihtaminen	97
6.4	Sytytystulpan puhdistaminen	98
6.5	Toimintatestin tekeminen lingon kytkentävivulle	98
6.6	Säädä lingon kytkentävivun vaijeria	98
6.7	Pyörien täyttäminen ilmalla	98
6.8	Kaasuttimen vaihtaminen	98
6.9	Käyttöhihnan vaihtaminen	99
6.10	Lingon käyttöhihnan vaihtaminen	99
6.11	Tuotteen puhdistaminen	99
6.12	Huolto-ohjelma	100
7	Vianmääritys	101

1 Johdanto

1.1 Tuote

Tuote on automaattikäyttöinen lumilinko.

1.2 Käyttötarkoitus

Tuote on tarkoitettu vain ulkokäyttöön.

1.3 Symbolit

	Lue käyttöohjeet huolellisesti ja varmista ennen tuotteen käytön aloittamista, että olet ymmärtänyt ohjeet. Säilytä ohjeet myöhempiä käyttöä varten.
	VAROITUS!
	Äänitaso. Katso lisätietoja kohdasta "9 Tekniset tiedot" sivulla 103.
	Käytä kuulosuojaimia.
	Käytä suojalaseja.
	Varoitus! Pidä kädet ja jalat etäällä pyörivistä teristä.
	Varoitus! Odota, että liikkuvat osat pysähtyvät, ennen kuin teet säätöjä.
	Varoitus! Sinkoilevien esineiden vaara.
	Varoitus! Pidä kädet ja jalat etäällä tuotteen aukoista käytön aikana. Sisällä on pyöriä teriä.
	Pidä lapset ja lemmikkieläimet vähintään 20 metrin etäisyydellä työalueesta.
	Hävitä tuote kierrättämällä se voimassa olevien määräysten mukaisesti.
	Tämä tuote on sovellettavien EU:n direktiivien ja säädösten mukainen.



Kierrätetään sähkö- ja elektroniikkalajajätteen mukana.

1.4 Tuotteen yleiskuvaus

Kuva 1

1. Käynnistyspumppu
2. Turva-avain
3. Kuristinvipu
4. Polttoainesäiliön tulppa
5. Käynnistyskaapelin kahva
6. Käyttövipu
7. Heittoputken säätövipu
8. Lingon kytkentävipu
9. Heittoputken kulman säätövipu
10. Heittoputki
11. Linko
12. Liukulevykenkä
13. Pohjakahva
14. Yläkahva

2 Turvallisuus

2.1 Turvallisuusmääräykset

! **VAROITUS!** Jos näitä ohjeita ei noudateta, seurauksena voi olla kuoleman tai vamman vaara.

! **HUOMIO!** Jos näitä ohjeita ei noudateta, tuote, muut materiaalit tai ympäröivä alue voivat vahingoittua.

HUOM. Tilannekohtaiset välttämättömät tiedot.

2.2 Käyttämisen turvaohjeet

! **VAROITUS!** Jos näitä ohjeita ei noudateta, seurauksena voi olla kuoleman tai vamman vaara.

2.2.1 Koulutus

- Lue kaikki ohjeet ja turvallisuusohjeet sekä kaikki tuotteessa olevat varoitusmerkinät ennen kokoamista ja käyttöä. Säilytä ohjeet myöhempää käyttöä varten.
- Varmista, että tunnet tuotteen toiminnot ja niiden käytön ennen kuin käytät tuotetta. Opettele, miten tuote pysäytetään nopeasti ja miten voimansiirto poiskytketään.
- Varmista, että nämä henkilöt eivät käytä tuotetta itsenäisesti:

- Alle 14-vuotiaat lapset.
- Henkilöt, jotka eivät tunne tuotetta riittävän hyvin.
- Toimintarajoitteiset henkilöt.

- Lapset eivät saa leikkiä tuotteella.
- Lapset eivät saa puhdistaa tai huoltaa tuotetta itsenäisesti.
- Sinkoilevat esineet voivat aiheuttaa henkilövahinkoja. Varmista, että esineitä ei voi sinkoutua kohti tietä tai ihmisiä.
- Älä käytä tuotetta, kun muut henkilöt, erityisesti lapset tai lemmikkieläimet, ovat 20 metriä lähempänä työskentelyaluetta. Pysäytä tuote, jos työalueelle tulee ihmisiä tai lemmikkejä.
- Ole varovainen käytön aikana tapaturmien välttämiseksi, erityisesti kun liikut taaksepäin tai vedät tuotetta itseäsi kohti.

2.2.2 Ennen käyttöä

- Tarkastele työskentelyaluetta ja poista kaikki esineet, jotka voivat jäädä kiinni tuotteeseen tai sinkoutua siitä, esimerkiksi kivet, kynnykset, pulkat ja narut.
- Käytä suojalaseja ja muita henkilökohtaisia suojaimeja, esimerkiksi kuulosuojaimia, käytön aikana.
- Käytä vartalonmyötäisiä talvivaatteita ja liukastumista estäviä kenkiä tuotteen käytön aikana.
- Tuotteet, joissa on sähkökäynnistin, saa kytkeä vain maadoitettuihin pistorasioihin.
- Säädä juoksupyörän kotelo sopivalle korkeudelle, jotta se ei pääse kosketuksiin soran ja kivien kanssa.
- Poiskytkä hallintalaitteet ja aseta ne neutraalitalaan ennen tuotteen käynnistämistä.
- Pysäytä tuote, ennen kuin teet siihen säätöjä.
- Anna tuotteen sopeutua ulkolämpötilaan ennen kuin aloitat lumen poistamisen.

2.2.3 Polttoaine

- Ole varovainen polttoaineen kanssa henkilövahinkojen ja aineellisten vahinkojen vaaran vuoksi.
- Polttoaine on helposti syttyvää ja voi olla räjähtävää, joten varmista, että:
 - Käytä vain hyväksyttyä polttoaineastiaa.
 - Pidä bensiini turvallisen välimatkan päässä kipinöistä, avotulesta, lämmöstä ja syttymislähteistä.
 - Tankkaa tuote ulkona.
 - Käytä polttoaineastiaa tankatessasi. Älä tankkaa tuotetta bensiinin jakelusuuttimesta.

- Aseta polttoaineastia maahan, kun täytät sitä.
 - Pidä polttoaineastian suutin lähellä polttoainesäiliön reunaa, kun tankkaat.
 - Sulje polttoainesäiliön korkki tiiviisti.
 - Puhdista roiskunut polttoaine välittömästi.
 - Siirrä tuote pois tankkausalueelta ennen sen käynnistämistä.
 - Odota 5 minuuttia, ennen kuin käynnistät tuotteen tankkauksen jälkeen.
 - Vaihda vaatteet välittömästi, jos niihin on joutunut polttoainetta.
- Älä lisää polttoainetta polttoainesäiliöön, kun tuote on käytössä tai moottori on kuuma.

- Älä tupakoi, kun tankkaat tuotetta.

- Älä täytä polttoainesäiliötä liikaa. Täytä säiliö enintään 1 cm täyttöputken alapuolelle, jotta polttoaine pääsee laajenemaan.

- Älä pidä tuotetta tai polttoainesäiliötä sisätiloissa alueella, jossa on lämmönlähteitä, esimerkiksi kattiloita, vedenlämmittimiä, kuivausrumpuja tai kipinälähteitä. Polttoainehöyry voi syttyä.

2.2.4 Käyttö

- Pidä kädet, jalat ja vaatteet turvallisella etäisyydellä tuotteen liikkuvista osista ja ulosheittouukosta.
- Älä ohita tai kytke pois käytöstä lingon kytkentävipua henkilövahinkojen välttämiseksi.
- Varmista, että tuotteen ohjausvipuja voidaan liikuttaa kahteen suuntaan ja että ne palautuvat automaattisesti neutraaliasentoonsa, kun ne vapautetaan. Säädä tarvittaessa.
- Älä käytä tuotetta ilman heittokourua ja asianmukaisia turvallisuuslaitteita tai jos ne ovat vaurioituneet.
- Älä käynnistä tuotetta sisätiloissa. Moottorin savukaasut sisältävät hiilimonoksidia, joka on hajuton, vaarallinen kaasu.
- Anna tuotteen jäähtyä ennen sen varastointia.
- Pysäytä tuote, ennen kuin siirrät sen alueille, joilta lunta ei ole tarkoitus poistaa.
- Älä suuntaa heittoputkea muita henkilöitä tai lemmikkejä kohti.
- Jos tuotetta käytetään lasin, ajoneuvojen, ikkunoiden ja vastaavien lähellä, säädä heittoputki sopivaan kulmaan.
- Käytä laitetta hitaasti ja varovasti, erityisesti jos maa ei ole tasainen, päällystetty tai jos se on liukas.
- Varmista oikea jalansija, kun käytät laitetta etenkin rinteessä.

- Käytä tuotetta rinnettä pitkin, ei ylös ja alas.
- Älä käytä tuotetta rinteillä, joiden kaltevuus on yli 20 %.
- Älä poista lunta liian nopeasti, jotta tuote ei kuumene liikaa.
- Tuotetta saa käyttää vain päivänvalossa tai hyvässä keinovalossa.
- Pitele tuotetta tiukasti molemmilla käsillä käytön aikana.
- Älä juokse tuotteen kanssa.
- Poiskytko lingon käyttöhihna, kun siirrät tuotetta eri työalueiden välillä ja kun tuote ei ole käytössä.
- Pysäytä tuote ja anna liikkuvien osien pysähtyä kokonaan, ennen kuin poistat roskaa tai tukoksen heittoputkesta. Älä puhdista tuotetta käsilläsi.
- Estääksesi tuotteen tahattoman käynnistymisen pysäytä tuote, irrota sytytystulpan korkki ja pidä se turvallisella etäisyydellä sytytystulpasta.
- Pysäytä tuote, anna liikkuvien osien pysähtyä kokonaan ja irrota sytytystulpan johto seuraavissa tilanteissa:

- Ennen kuin puhdistat tukoksen heittoputkesta tai juoksupyörän kotelosta.
- Ennen kuin tutkit, puhdistat tai huollat tuotetta.
- Jos tuote tärisee epätavallisen voimakkaasti.
- Jos tuotteesta kuuluu epätavallista ääntä.
- Ennen kuin siirryt kauemmaksi tuotteesta.

- Jos tuote on osunut vieraaseen esineeseen, pysäytä se välittömästi, irrota sytytystulpan johto ja tutki tuote vaurioiden varalta. Älä käytä tuotetta, jos se on vahingoittunut.

- Älä käytä tuotetta jäätyneen lumen ja jään poistamiseen.

- Älä käytä tuotetta räjähdysvaarallisessa ympäristössä tai syttyvien nesteiden, kaasun tai pölyn lähellä.

- Lumi voidaan poistaa katetuilta tai korkeiden seinien ympäröimiltä poluilta vain, jos se voidaan tehdä ilman riskejä.

- Jos tuote kaatuu, pysäytä tuote, anna liikkuvien osien pysähtyä kokonaan ja tarkista, onko tuote vaurioitunut ja onko siinä halkeamia. Älä käytä tuotetta, jos se on vahingoittunut.

2.2.5 Huolto ja säilytys

- Käytä vain toimittajan suosittelemia varaosia ja lisävarusteita.
- Tarkista säännöllisesti, että leikkaustapit ja pultit eivät ole vaurioituneet. Vaihda ne tarvittaessa.
- Tarkasta säännöllisesti kaikkien ruuviliitosten kireys.

- Älä muuta nopeudensäätimen asetuksia.
- Tarkasta kumityyny säännöllisesti kulumisen varalta. Vaihda ne tarvittaessa.
- Turvallisuusmerkkien on oltava helppolukuisia. Vaihda ne tarvittaessa.
- Noudata paikallisia määräyksiä, esimerkiksi polttoaineen ja öljyn osalta.
- Odota muutama minuutti käytön jälkeen, ennen kuin pysäytät tuotteen, jotta tuotteen liikkuvat osat eivät pääse jäätymään.
- Poista polttoaine polttoainesäiliöstä ennen kuin siirät tuotteen säilytyspaikkaan, jossa on lämmönlähteitä.

2.2.6 Melu ja värinä

- Käytä tuotetta jaksoissa, jotta vältät voimakkaat värinat pitkiä aikoja.
- Käytä tuotetta mahdollisuuksien mukaan matalavirtatilassa.
- Käytä kuulosuojaimia.
- Pidä tuote turvallisessa käyttökunnossa.
- Huolehdi tuotteen ylläpidosta ja voitele se säännöllisesti.

2.2.7 Muut turvaohjeet

- Tuotteen käyttäjä on vastuussa tuotteen käytöstä kolmansille osapuolille aiheutuneista henkilövahingoista tai aineellisista vahingoista.
- Älä käytä tuotetta, jos olet väsynyt, sairas tai päihtynyt. Nämä seikat heikentävät näkökykyäsi, valppauttasi, koordinaatiokykyäsi ja harkintakykyäsi.
- Älä käytä tuotetta, jos se on vahingoittunut.
- Älä tee tuotteeseen muutoksia.
- Käytä tuotetta vain käyttötarkoituksensa mukaisesti.

3 Kokoaminen

3.1 Tuotteen kokoaminen

VAROITUS! Jos näitä ohjeita ei noudateta, seurauksena voi olla kuoleman tai vammautumisen vaara.

VAROITUS! Tuotteen painon vuoksi kokoonpanoon tarvitaan 2 henkilöä.

- 1 Kiinnitä liukulevykengät löysästi ruuveilla ja kuusiomuttereilla ruuvikotelon kummaltakin puolelta. (Kuva 2)

HUOM.! Varmista, että liukulevykengien kaareva osa osoittaa ulospäin.

- 2 Aseta tuote vaakasuoraan asentoon ja tukevalle alustalle.
- 3 Aseta lauta linkkoteloa ajolevyn alle, mutta älä liukulevykengien alle.
- 4 Varmista, että ajolevy on sopivalla korkeudella maanpinnan yläpuolella.
- 5 Siirrä liukulevykengät maahan ja kiristä ruuvit kokonaan.
- 6 Kiinnitä yläkahva alakahvaan (A) ja kiristä ruuvit (B). (Kuva 3)
- 7 Kohdista heittoputken aukot heittoputken kiinnikkeen aukkoihin (A) ja kiristä ruuvit (B). (Kuva 4)

4 Käyttö

VAROITUS! Pidä muut henkilöt, erityisesti lapset ja lemmikkieläimet turvallisesti etäisyyden päässä käytön aikana. Lumilingon melu voi vaikeuttaa läheistyvien henkilöiden havaitsemista.

VAROITUS! Älä suuntaa heittoputkea kohti henkilöitä, lemmikkieläimiä tai esineitä, jotka voivat vahingoittua sinkoavista esineistä.

HUOMIO! Älä käytä enempää voimaa kuin on tarpeen materiaali- ja vaurioiden välttämiseksi.

4.1 Toimenpiteet ennen tuotteen ensimmäistä käyttökertaa

- Täytä öljysäiliö. Katso lisätietoja kohdasta "[6.2 Moottoriöljysäiliön täyttäminen](#)" sivulla [97](#).
- Tankkaa tuote. Katso lisätietoja kohdasta "[4.7 Tuotteen tankkaaminen](#)" sivulla [96](#).
- Tee toimintatesti lingon kytkentäviivulle. Katso lisätietoja kohdasta "[4 Täytä öljysäiliö uudella öljyllä. Katso lisätietoja kohdasta "6.2 Moottoriöljysäiliön täyttäminen" sivulla " sivulla 97](#).

4.2 Ennen jokaista käyttökertaa

VAROITUS! Tutki työalue ja poista esineet, jotka voisivat sinkoutua ulos tuotteesta, jotta vältät henkilö- ja materiaali- ja vahingot.

- Varmista, että tuote on koottu oikein.
- Varmista, että osia ei puutu tai ole vaurioitunut.
- Tarkista öljytaso ja lisää tarvittaessa öljyä. Katso lisätietoja kohdasta "[6.2 Moottoriöljysäiliön täyttäminen](#)" sivulla 97.
- Säädä linkkoteloa korkeutta tarvittaessa. Katso lisätietoja kohdasta "[4.3 Linkkoteloa korkeuden säätäminen](#)" sivulla 95.
- Tarkista rengaspaine ja täytä renkaat tarvittaessa ilmalla. Katso lisätietoja kohdasta "[6.7 Pyörien täyttäminen ilmalla](#)" sivulla 98.

4.3 Linkkoteloa korkeuden säätäminen

Etäisyys maasta ja linkkoteloa ajolevystä säädetään liukulevykengillä.

Kuva 5

- 1 Löysää liukulevykengien ruuvit.
- 2 Säädä liukulevykengät sopivalle korkeudelle sen maanpinnan mukaan, jolta poistat lunta:
 - Betoni, asfaltti ja muut sileät pinnat – säädä korkeus niin, että ajolevy on välittömästi maanpinnan yläpuolella.
 - Sora ja muut karkeat pinnat – lisää ajolevyn ja maan välistä etäisyyttä, jotta kivet ja muut esineet eivät imeydy lingon sisään.
- 3 Kiristä ruuvit.

4.4 Tuotteen käynnistäminen

VAROITUS! Pidä tiukasti kiinni käynnistyskahvasta, kun käynnistysvaijeri vetää sisään, kun tuote on käynnistynyt. Jos käynnistysvaijeri vetää sisään liian nopeasti, käynnistyskahva voi aiheuttaa henkilövahinkoja ja aineellisia vahinkoja.

VAROITUS! Tuote on käynnistettävä vain ulkona.

- 1 Varmista, että lingon kytkentävipu ja käyttövipu ovat neutraaliasennossaan, ylöspäin.
- 2 Aseta turva-avain avaimenreikään.
- 3 Aseta kuristinvipu korkeille kierroksille.
- 4 Paina käynnistuspumpua:
 - 3–5 kertaa, jos moottori on kylmä.
 - 1 kerran, jos moottori on lämmin.

- 5 Vedä käynnistysvaijeri hitaasti, kunnes se kytkeytyy, ja vedä sitten nopeasti.
- 6 Anna tuotteen olla tyhjäkäynnillä muutaman minuutin ajan ennen käyttöä.

4.5 Tuotteen käyttäminen

VAROITUS! Käyttövipu on vapautettava, ennen kuin muut tuotteen nopeutta tai heittoputken suuntaa.

HUOM. Raivaa ensin polku työalueen keskelle ja käytä sitten tuotetta niin, että polut menevät limittäin.

HUOM.! Linkkoa lumi mahdollisuuksien mukaan tuulen suuntaan.

HUOM. Parhaat tulokset saat, kun poistat lumen ennen kuin se sulaa tai jäätyy. Raskasta, märkää lunta voi olla vaikea tai mahdoton poistaa tuotteella.

HUOM. Jos mahdollista, älä pysäytä linkoa, kun poistat märkää lunta, jotta estät tukkeutumisen. Märkä lumi tarttuu helposti kiinni linkoon ja kouruun.

HUOM. Jos lumikerros on paksumpi kuin linkkoteloa korkeus, poista lumi kapeina kaistaleina. Käytä tuotetta alhaisella nopeudella ja varmista, että poistourat menevät päällekkäin.

- 1 Käynnistä tuote. Katso lisätietoja kohdasta "[4.4 Tuotteen käynnistäminen](#)" sivulla 95.
- 2 Käännä heittoputki käsin sopivaan kulmaan.
- 3 Käännä heittoputken säätövipua säätääksesi lumen heittoetäisyyttä.
- 4 Paina lingon kytkentävipua kahvaa kohti käynnistääksesi lingon.
- 5 Säädä nopeutta kaasuvivulla.
- 6 Työnnä käyttövipua kahvaa kohti, jotta tuote liikkuu eteenpäin.

4.6 Toimi näin, jos tuote on jäänytynyt

VAROITUS! Älä käytä avotulta tuotteen jäätyneiden osien sulattamiseen tulipalo- ja räjähdysvaaran vuoksi.

HUOMIO! Älä käynnistä tuotetta, jos jokin osa siitä on jäässä.

! **HUOMIO!** Älä käytä voimaa irrottaaksesi jäätyneitä osia tai hallintalaitteita.

Hyvin alhaisissa lämpötiloissa tuotteen osat voivat jäätyä.

1 Pysäytä tuote.

2 Tarkasta kaikki osat ja hallintalaitteet.

3 Sulata jäätyneet osat.

4.7 Tuotteen tankkaaminen

! **VAROITUS!** Tankkaa tuote aina ulkona.

! **HUOMIO!** Käytä vain lyijyttöntä bensiiniä, jonka oktaaniluku on vähintään 87.

HUOM. Polttoainesäiliön tilavuus on 2,6 litraa.

- Älä käytä vanhaa, saastunutta tai öljyn kanssa sekoitettua polttoainetta.
- Bensiini on pilaantuvaa tavaraa, ja vanha bensiini voi vaikeuttaa tuotteen käynnistämistä.
- Varmista, ettei polttoainesäiliöön pääse vettä tai roskaa.

1 Aseta tuote vaakasuoraan asentoon ja tukevalle alustalle.

2 Irrota polttoainesäiliön korkki.

3 Täytä säiliö varovasti lyijyttömällä bensiinillä.

HUOM! Älä täytä polttoainesäiliötä liikaa. Polttoaine laajenee käytön aikana ja voi valua yli, vaikka polttoainekorkki olisi kiinni.

4 Kiristä polttoainesäiliön korkki.

5 Pyyhi roiskunut polttoaine tarvittaessa kuivalla liinalla.

4.8 Tukoksen poistaminen heittoputkesta

! **VAROITUS!** Pysäytä tuote, odota, että liikkuvat osat ovat pysähtyneet kokonaan, ja irrota sytytystulpan korkki sytytystulpasta ennen kuin poistat tukoksen heittoputkesta.

! **VAROITUS!** Älä käytä käsiäsi poistaaksesi tukosta heittoputkesta.

! **VAROITUS!** Älä mene tuotteen eteen, kun se on käytössä.

- Käytä puhdistusvälikalua tai muuta sopivaa esinettä tukoksen poistamiseen.

4.9 Tuotteen pysäyttäminen

1 Vapauta käyttövipu.

2 Käytä linkoa 30 sekunnin ajan, jotta kaikki lumi poistuu lingosta.

3 Vapauta lingon kytkentävipu.

4 Irrota turva-avain.

4.10 Toimenpiteet tuotteen jokaisen käyttökerran jälkeen

- Poista lumi ja jää tuotteen pinnalta, lingosta ja heittoputkesta.

5 Säilyttäminen

! **VAROITUS!** Älä pidä tuotetta tai polttoainesäiliötä sisätiloissa alueella, jossa on lämpö- tai syttymislähteitä polttoainehöyryn syttymisen estämiseksi. Esimerkiksi lämmityskattilat, vedenlämmittimet, kuivausrummut tai moottorit voivat aiheuttaa kipinöintiä.

- Jos tuotetta ei käytetä pitkään aikaan, säilytä sitä puhtaassa ja kuivassa paikassa lasten ja lemmikkieläinten ulottumattomissa.

5.1 Näin valmistelet tuotteen säilytystä varten

! **VAROITUS!** Anna moottorin jäähtyä täysin ennen toimenpiteen aloittamista.

! **VAROITUS!** Suorita toimenpide ulkona, turvallisen välimatkan päässä lämpö- ja syttymislähteistä.

! **VAROITUS!** Älä tupakoi polttoaineen läheisyydessä.

HUOM. Moottorissa oleva polttoaine hajoaa kuumissa olosuhteissa, mikä voi vaikeuttaa tuotteen käynnistämistä.

Noudata näitä ohjeita, jos tuote on poissa käytöstä vähintään 30 päivää.

- 1** Tyhjennä polttoaine polttoainesäiliöstä. Katso lisätietoja kohdasta ["6.1 Polttoaineen tyhjentäminen polttoainejärjestelmästä"](#) sivulla [97](#).

- 2 Vaihda moottoriöljy. Katso lisätietoja kohdasta ["6.3 Moottoriöljyn vaihtaminen"](#) sivulla 97.
- 3 Irrota sytytystulpan korkki ja irrota sytytystulppa sytytystulppa-avaimella. (Kuva 6)
- 4 Kaada kaksi ruokalusikallista moottoriöljyä sylinteriin sytytystulpan aukon kautta.
- 5 Peitä sytytystulpan aukko liinalla.
- 6 Vedä käynnistysvaijerista useita kertoja, jotta moottoriöljy pääsee moottoriin.
- 7 Puhdista sytytystulppa ja aseta se takaisin paikoilleen. Katso lisätietoja kohdasta ["6.7 Pyörien täyttäminen ilmalla"](#) sivulla 98.
- 8 Puhdista moottori ja äänenvaimentimen ympäristö.
- 9 Hiero paljaat metallipinnat öljytyllä liinalla korroosion estämiseksi.
- 10 Voitele lingon sivussa olevat ruuvilaakerit ohuella öljyllä.

6 Huoltotoimet

VAROITUS! Ennen tuotteen ylläpitöitä, korjaus- tai tarkastustöitä: Vapauta kaikki vivut, pysäytä tuote, anna liikkuvien osien pysähtyä kokonaan, irrota sytytystulpan korkki sytytystulpasta ja maadoita käynnistystulppa moottoria vasten.

HUOMIO! Jotta tuote pysyisi hyvässä käyttökunnossa, noudata tuotteelle suositeltua ylläpito-ohjelmaa. Katso lisätietoja kohdasta ["6.12 Huolto-ohjelma"](#) sivulla 100.

- Tarkista ajolevy ja liukulevykengät säännölliset kulumisen varalta, ja vaihda ne tarvittaessa.
- Tee lingon kytkentävivun toimintatesti ennen kuin käytät tuotetta kauden ensimmäistä kertaa. Katso lisätietoja kohdasta ["4 Täytä öljysäiliö uudella öljyllä"](#). [Katso lisätietoja kohdasta "6.2 Moottoriöljysäiliön täyttäminen" sivulla " sivulla 97.](#)

6.1 Polttoaineen tyhjentäminen polttoainejärjestelmästä

VAROITUS! Anna moottorin jäähtyä ennen toimenpiteen aloittamista.

VAROITUS! Suorita toimenpide ulkona, turvallisen välimatkan päässä lämpö- ja syttymislähteistä.

VAROITUS! Älä tupakoi polttoaineen läheisyydessä.

- 1 Tyhjennä polttoaine polttoainesäiliöstä polttoainepumulla. Laita polttoaine soveltuvaan astiaan.
- 2 Käytä laitetta, kunnes se pysähtyy, jotta kaikki polttoaine poistuu polttoainejärjestelmästä.

6.2 Moottoriöljysäiliön täyttäminen

HUOMIO! Öljysäiliö on täytettävä oikealla määrällä oikeanlaatuista moottoriöljyä ennen ensimmäistä käyttökertaa. Käytä 4-tahtiöljyä 5W-30.

HUOM. Täytä öljysäiliö enintään mittatikun "H"-merkintään asti. (Kuva 7)

- 1 Aseta tuote vaakasuoralle alustalle.
- 2 Poista mittatikku ja pyyhi se puhtaalla liinalla.
- 3 Kaada öljyä hitaasti öljysäiliöön.
- 4 Laita mittatikku öljysäiliöön ja poista se öljytason tarkistamista varten.
- 5 Lisää tarvittaessa öljyä öljysäiliöön ja tarkista öljytaso, kunnes öljytaso on välittömästi mittatikun H-merkin alapuolella.
- 6 Varmista, ettei öljyvuoja ole.
- 7 Kiristä mittatikku.

6.3 Moottoriöljyn vaihtaminen

VAROITUS! Pese kätesi saippualla ja vedellä öljynvaihdon jälkeen.

- 1 Poista polttoaine polttoainesäiliöstä. Katso lisätietoja kohdasta ["6.1 Polttoaineen tyhjentäminen polttoainejärjestelmästä"](#) sivulla 97.
- 2 Irrota öljysäiliön tyhjennystulppa.
- 3 Käytä öljynvaihtopumppua vanhan öljyn tyhjentämiseen öljysäiliöstä.
- 4 Täytä öljysäiliö uudella öljyllä. Katso lisätietoja kohdasta ["6.2 Moottoriöljysäiliön täyttäminen"](#) sivulla 97.

6.4 Sytytystulpan puhdistaminen

! **VAROITUS!** Äänenvaimennin kuumenee erittäin voimakkaasti käytön aikana. Varmista, että se on jäähtynyt ennen sytytystulpan puhdistamista palovammojen välttämiseksi.

! **HUOMIO!** Kiristä sytytystulppa oikein, jotta se ei kuumene liikaa ja vahingoita moottoria.

- 1 Irrota korkki sytytystulpasta. (Kuva 6)
- 2 Irrota sytytystulppa sytytystulpan avaimella.
- 3 Tutki sytytystulppa ja vaihda se, jos se on kulunut, halkeillut tai rikki.
- 4 Jos sytytystulppaa ei tarvitse vaihtaa, puhdista se teräsharjalla.
- 5 Mittaa sytytysväli rakotulkilla. (Kuva 8)

HUOM.! Kipinävälin on oltava 0,6–0,8 mm.

- 6 Taivuta tarvittaessa elektrodia varovasti kipinävälin säätämiseksi.
- 7 Varmista, että tiivisteiden aluslevy on hyvässä kunnossa. Jos aluslevyssä on vaurioita, vaihda se.
- 8 Kiristä sytytystulppa käsin.
- 9 Käytä mukana toimitettua hylsyä tiivisteiden aluslevyn tiivistämiseen:
 - Uusi sytytystulppa – kiristä 1/2 kierrosta
 - Vanha sytytystulppa – kiristä 1/8–1/4 kierrosta.

6.5 Toimintatestin tekeminen lingon kytkenävivulle

HUOM.! Kun lingon kytkenävivu on täysin ylhäällä, vaijerin liikkeen on oltava hyvin vähäistä, mutta vaijeri ei saa olla liian kireällä.

HUOM. Tee lingon kytkenävivun toimintatesti ennen ensimmäistä käyttökertaa ja ennen kuin käytät tuotetta kauden ensimmäisen kerran.

- 1 Asetu käyttöasentoon tuotteen taakse ja paina lingon kytkenävivua kohti kahvaa noin 10 sekunnin ajan.

- 2 Paina lingon kytkenävivu alas ja vapauta se useita kertoja.

- 3 Anna tuotteen käydä, kun lingon kytkenävivu on vapaa-asennossa.

! **VAROITUS!** Palaa välittömästi takaisin käyttöasentoon ja pysäytä tuote, jos linko alkaa liikkua.

- 4 Mene tuotteen eteen ja tarkista, että linko on pysähtynyt kokonaan.
- 5 Työnnä lingon kytkenävivu alas ja varmista, että se kytkeytyy ja poiskeytyy oikein.
- 6 Anna tarvittaessa tuotteen liikkuvien osien pysähtyä kokonaan ja säädä sitten lingon kytkenävivun vaijeria.

6.6 Säädä lingon kytkenävivun vaijeria.

Kuva 9

- Säädä lingon kytkenävivun vaijeria kahdella jakoavaimella:
 - Kierrä mutteria ylöspäin vaijerin kiristämiseksi.
 - Kierrä mutteria alaspäin vaijerin löysäämiseksi.

6.7 Pyörien täyttäminen ilmalla

! **VAROITUS!** Älä täytä pyöriin liikaa ilmaa, jotta ne eivät puhkea, mikä voi aiheuttaa henkilövahinkoja ja aineellisia vahinkoja.

HUOM. Suositeltava rengaspaine on 1,4–1,7 baaria.

- Tarkista rengaspaine rengaspainemittarilla.
- Täytä pyöriin ilmaa pienellä kompressorilla.
 - Uusi sytytystulppa – kiristä 1/2 kierrosta.
 - Vanha sytytystulppa – kiristä 1/8–1/4 kierrosta.

6.8 Kaasuttimen vaihtaminen

! **HUOMIO!** Älä käytä tuotetta ilman asennettua ilmansuodatinta moottorivaurioiden estämiseksi.

Kuva 10

- 1 Löysää pultti ja irrota ilmaohjaimen suojuus (A).
- 2 Löysää pultit ja irrota äänenvaimennin (B).
- 3 Löysää mutterit ja irrota ilmansuodatinkotelo (C).

4 Vaihda kaasutin (D).

5 Aseta ilmansuodatinkotelo, äänenvaimennin ja ilmanohjaimen suojus takaisin paikalleen.

- Puhdista tuote lumesta ja jäästä harjalla jokaisen käytön jälkeen.
- Poista lika moottorista säännöllisesti.

6.9 Käyttöhihnan vaihtaminen

1 Irrota liukulevykengät.

2 Löysää ruuvit ja irrota käyttöhihnan suojus. (Kuva 11)

3 Irrota vetohihna. (Kuva 12)

4 Aseta tuote kyljelleen.

5 Löysää kuusi ruuvia ja irrota pohjalevy. (Kuva 13)

6 Löysää pultit ja irrota voimansiirtoakseli. (Kuva 14)

7 Irrota vetohihna. (Kuva 15)

8 Asenna uusi käyttöhihna.

9 Asenna voimansiirtoakseli ja pohjalevy takaisin paikalleen.

10 Käännä tuote pystyyn.

11 Aseta käyttöhihnan suojus takaisin paikoilleen.

6.10 Lingon käyttöhihnan vaihtaminen

1 Löysää kolmea pulttia ja irrota lingon käyttöhihnan suojus. (Kuva 16)

2 Irrota lingon käyttöhihna. (Kuva 17)

3 Asenna uusi lingon käyttöhihna.

4 Aseta lingon käyttöhihnan suojus takaisin paikoilleen.

6.11 Tuotteen puhdistaminen

! **VAROITUS!** Anna tuotteen jäähtyä noin 30 minuuttia ennen sen puhdistamista.

! **VAROITUS!** Älä suihkuta vettä moottoriin, jotta polttoaine ei saastuisi ja moottori ei vaurioituisi.

6.12 Huolto-ohjelma



HUOMIO! Haastavissa käyttöolosuhteissa voi olla tarpeen tehdä tuotteelle ylläpito lyhyemmin väliajoin.

Ratkaisu	Ennen jokaista käyttökertoa ja viiden käyttötuntin välein	Jokaisen käytön jälkeen	Ennen kauden alkua ja tarvittaessa:			Tarvittaessa
			25 käyttötuntin välein	50 käyttötuntin välein	100 käyttötuntin välein	
Tarkasta moottoriöljyn taso.	X					
Puhdista tuote lumesta ja jäästä.		X				
Puhdista pakoputken alue.		X				
Puhdista pakoputken alue.		X				
Tarkista sytytystulppa.			X			X
Vaihda moottoriöljy.				X		
Puhdista sytytystulppa.					X	X
Voitele lingon laakerit ohuella öljyllä.					X	
Tee toimintatesti lingon kytkentävivulle.					X	
Tarkista rengaspaine.					X	X
Vaihda käyttöhihna.					X	X
Säädä lingon kytkentävivun vaijeria.						X
Säädä kaasutin.						X
Vaihda varopultit.						X
Vaihda lingon käyttöhihna.						X
Vaihda liukulevykengät ja ajolevy.						X

7 Vianmääritys

Ongelma	Mahdollinen syy	Ratkaisu
Tuote ei käynnisty.	Polttoainesäiliössä ei ole polttoainetta tai polttoaine on vanhaa.	Täytä tuote tuoreella polttoaineella.
	Polttoaineletkussa on tukos.	Poista tukos polttoaineletkusta.
	Sytytystulpan korkki on löysällä.	Kiinnitä sytytystulpan korkki paikoilleen sytytystulppaan.
	Sytytystulppa on likainen tai viallinen.	Puhdista tai vaihda sytytystulppa. Katso lisätietoja kohdasta " 6.7 Pyörien täyttäminen ilmalla " sivulla 98 .
	Turva-avain ei ole avaimenreiässä.	Aseta käynnistysavain avaimenreikään.
	Moottorissa on liikaa polttoainetta.	HUOM.! Älä paina polttoainejärjestelmän käynnistyspumpua. 1. Aseta kuristinvipu korkeille kierroksille ja vedä käynnistysvaijerista useita kertoja. 2. Puhdista sytytystulppa tai vaihda se tarvittaessa. Katso lisätietoja kohdasta " 6.7 Pyörien täyttäminen ilmalla " sivulla 98
Moottori ei toimi tasaisesti.	Kuristinvipu on korkeiden kierrosten asennossa.	Aseta kuristinvipu täysin suljettuun asentoon.
	Polttoaine on vanhaa.	Täytä tuote tuoreella polttoaineella.
	Polttoainejärjestelmässä on vettä tai likaa.	Tyhjennä polttoaine polttoainejärjestelmästä ja tankkaa tuote. Katso lisätietoja kohdasta " 6.1 Polttoaineen tyhjentäminen polttoainejärjestelmästä " sivulla 97
	Polttoaineletkussa on tukos.	Poista tukos polttoaineletkusta.
	Moottoriöljysäiliössä ei ole riittävästi moottoriöljyä.	Lisää säiliöön moottoriöljyä. Katso lisätietoja kohdasta " 6.2 Moottoriöljysäiliön täyttäminen " sivulla 97 .
	Kaasutinta ei ole säädetty oikein.	Säädä kaasutin.
	Sytytystulppa on likainen tai viallinen.	Puhdista tai vaihda sytytystulppa. Katso lisätietoja kohdasta " 6.7 Pyörien täyttäminen ilmalla " sivulla 98 .
Moottori on liian kuuma.	Kaasutinta ei ole säädetty oikein.	Säädä kaasutin.
Teho on alhainen.	Sytytystulpan korkki on löysällä.	Kiinnitä sytytystulpan korkki paikoilleen sytytystulppaan.
	Polttoainekorkin tuuletusaukko on tukkeutunut.	Puhdista polttoainekorkin tuuletusaukko.

EN

SV

NO

DA

PL

DE

FI

FR

NL

<p>Tuote tarvitsee epätavallisen voimakkaasti.</p>	<p>Tuotteen osat ovat irronneet tai linko on vaurioitunut.</p>	<ol style="list-style-type: none"> 1. Pysäytä tuote välittömästi, irrota turva-avain ja anna liikkuvien osien pysähtyä kokonaan. 2. Tarkista se vaurioiden varalta. 3. Kiristä kaikki ruuvit. 4. Jos tuote tarvitsee edelleen, käänny valtuutetun huoltokeskuksen puoleen korjausta varten.
<p>Tuote ei kulje eteenpäin.</p>	<p>Käyttöhihna on löysä tai vaurioitunut.</p>	<p>Vaihda käyttöhihna. Katso lisätietoja kohdasta "6.9 Käyttöhihnan vaihtaminen" sivulla 99.</p>
<p>Linko ei pysähdy, kun lingon kytkentävipu vapautetaan.</p>	<p>Lingon kytkentävivun vaijeria ei ole säädetty oikein.</p>	<p>Sääädä lingon kytkentävivun vaijeria. Katso lisätietoja kohdasta "6.6 Sääädä lingon kytkentävivun vaijeria" sivulla 98.</p>
<p>Tuote ei heitä lunta.</p>	<p>Heittoputkessa on tukos.</p>	<p>Puhdista tukos. Katso lisätietoja kohdasta "4.8 Tukoksen poistaminen heittoputkesta" sivulla 96.</p>
	<p>Yksi tai useampi varopultti on vaurioitunut.</p>	<p>Vaihda vaurioituneet varopultit.</p>
	<p>Lingossa on tukos.</p>	<ol style="list-style-type: none"> 1. Pysäytä tuote välittömästi, irrota turva-avain ja anna liikkuvien osien pysähtyä kokonaan. 2. Poista tukos lingosta.
	<p>Lingon kytkentävivun vaijeria ei ole säädetty oikein.</p>	<p>Sääädä lingon kytkentävivun vaijeria. "6.6 Sääädä lingon kytkentävivun vaijeria" sivulla 98.</p>
	<p>Lingon vetohihna on löysä tai vaurioitunut.</p>	<p>Vaihda lingon käyttöhihna. Katso lisätietoja kohdasta "6.10 Lingon käyttöhihnan vaihtaminen" sivulla 99.</p>

8 Hävittäminen

- Varmista, että hävität tuotteen paikallisten määräysten mukaisesti. Älä polta tuotetta.

9 Tekniset tiedot

Tiedot	Arvo
Työskentelyleveys	60 cm
Lumen enimmäissyvyys	40,6 cm
Pyörän koko	10"
Suurin heittopituus	10 m
Moottorin tyyppi	1 sylinteri, 4-tahtinen
Teho	4,2 kW
Iskutilavuus	196 cm ³
Polttoaine	Bensiini
Öljysäiliön tilavuus	2,6 l
Suositteltu öljy yli -18 °C:n ympäristön lämpötilassa.	5W-30
Öljysäiliön tilavuus	0,6 l
Heittoputken tyyppi	1-vaiheinen
Heittokouru, kääntyvä	175°
Heittokouru, deflektori	70°
Paino	54,5 kg
Melutasot	
Äänenpainetaso, L _{PA}	83 dB (A), K = 3 dB
Mitattu äänitehotaso, L _{WA}	96,4 dB(A), K=3 dB
Taattu äänitehotaso, L _{WA}	100 db(A), K=3dB
Suurin värinän taso ¹	13,5 m/s ² , K=1,5 m/s ²

! **VAROITUS!** Käytä aina kuulosuojaimia!

! **VAROITUS!** Todellinen värinä- ja melutaso työkalun käytön aikana voi poiketa määritetystä enimmäisarvosta käytettävän ja materiaalin mukaan. Sen vuoksi on välttämätöntä määrittää, mitä turvatoimenpiteitä tarvitaan käyttäjän suojaamiseen todellisissa käyttöolosuhteissa syntyvän arvioidun altistumisen mukaisesti (huomioiden kaikki työvaiheet, kuten työkalun virrankatkaisuaajan, tyhjäkäyntiajan ja käynnistysajan).

¹ Ilmoitettuja värinä- ja meluarvoja, jotka on mitattu standardoidulla testimenetelmällä, voidaan käyttää eri työkalujen vertailuun ja alustavaan altistumisarviointiin. Mittausarvot on määritetty standardin ISO 8437:2008 mukaisesti.

Sommaire

1	Introduction	104
1.1	Le produit.....	104
1.2	Utilisation prévue.....	104
1.3	Symboles.....	104
1.4	Présentation du produit.....	105
2	Sécurité	105
2.1	Définitions relatives à la sécurité.....	105
2.2	Consignes de sécurité.....	105
3	Montage	107
3.1	Pour monter le produit.....	107
4	Utilisation	107
4.1	Avant la première utilisation du produit	108
4.2	À faire avant chaque utilisation.....	108
4.3	Réglage de la hauteur du logement de la vis sans fin.....	108
4.4	Démarrage du produit.....	108
4.5	Utilisation du produit.....	108
4.6	Si le produit a gelé.....	109
4.7	Plein en carburant du produit.....	109
4.8	Déblocage de l'éjecteur.....	109
4.9	Arrêt du produit.....	109
4.10	À faire après chaque utilisation du produit	110
5	Remisage	110
5.1	Préparation du produit avant son remisage	110
6	Maintenance	110
6.1	Retirez le carburant du système de carburant.	110
6.2	Remplissage du réservoir d'huile moteur....	111
6.3	Vidange de l'huile moteur	111
6.4	Nettoyage de la bougie d'allumage	111
6.5	Test de fonctionnement du levier de la vis sans fin.....	111
6.6	Ajustement du câble du levier de la vis sans fin	112
6.7	Pour gonfler les roues.....	112
6.8	Remplacement du carburateur	112
6.9	Remplacement de la courroie d'entraînement	112
6.10	Remplacement de la courroie d'entraînement de la vis sans fin.....	112
6.11	Nettoyage du produit.....	113
6.12	Calendrier de maintenance.....	114

1 Introduction

1.1 Le produit

Le produit est une souffleuse à neige à entraînement automatique.

1.2 Utilisation prévue

Le produit est uniquement destiné à un usage en extérieur.

1.3 Symboles

	Lisez attentivement le mode d'emploi et veillez à bien en comprendre les instructions avant d'utiliser le produit. Conservez ces instructions pour toute référence future.
	AVERTISSEMENT !
	Niveau de puissance sonore. Voir "9 Données techniques" à la page 117.
	Portez une protection auditive.
	Portez des lunettes de protection.
	Avertissement ! Gardez vos mains et vos pieds à l'écart des pièces rotatives.
	Avertissement ! Attendez que les pièces mobiles s'immobilisent avant d'effectuer des réglages.
	Avertissement ! Risque d'éjection d'objets.
	Avertissement ! Tenez vos mains et vos pieds à l'écart des ouvertures du produit pendant l'utilisation. Il y a des lames rotatives à l'intérieur du produit.
	Maintenez les enfants et les animaux à une distance d'au moins 20 mètres de la zone de travail.
	Le produit mis au rebut doit être recyclé conformément à la réglementation en vigueur.
	Ce produit est conforme aux directives et réglementations européennes en vigueur.

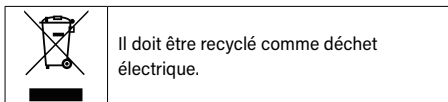

1.4 Présentation du produit

Figure 1

1. Pompe d'amorçage
2. Clé de sécurité
3. Manette de starter
4. Bouchon de carburant
5. Poignée du câble de démarrage
6. Levier d'entraînement
7. Levier de réglage de l'éjecteur
8. Levier de tarière
9. Levier de réglage de l'angle de l'éjecteur
10. Éjecteur
11. Tarière
12. Sabot antidérapant
13. Poignée inférieure
14. Poignée supérieure

2 Sécurité

2.1 Définitions relatives à la sécurité

⚠ AVERTISSEMENT ! Le non-respect de ces instructions fait courir un risque de mort ou de blessure.

⚠ ATTENTION ! Le non-respect des présentes instructions crée un risque d'endommagement du produit, de tout autre matériel ou de la zone adjacente.

REMARQUE ! Informations nécessaires dans une situation donnée.

2.2 Consignes de sécurité

⚠ AVERTISSEMENT ! Le non-respect de ces instructions peut faire courir un risque de mort ou de blessures.

2.2.1 Formation

- Lisez toutes les instructions et consignes de sécurité ainsi que toutes les étiquettes d'avertissement sur le produit avant l'assemblage et l'utilisation. Conservez le présent mode d'emploi pour toute référence ultérieure.
- Assurez-vous de connaître les commandes et les fonctions ainsi que leur utilisation avant d'utiliser le produit. Sachez comment arrêter rapidement le produit et comment débrayer l'entraînement.

- Assurez-vous que ces personnes n'utilisent pas le produit de façon indépendante :
 - Enfants de moins de 14 ans.
 - Personnes qui ne connaissent pas suffisamment le produit.
 - Personnes handicapées.
- Les enfants ne doivent pas jouer avec le produit.
- Les enfants ne peuvent en aucun cas nettoyer le produit ou en effectuer l'entretien seuls.
- Les objets éjectés peuvent provoquer des blessures corporelles. Assurez-vous que les objets ne peuvent pas être éjectés en direction des routes ou des personnes.
- N'utilisez pas le produit quand d'autres personnes, en particulier des enfants, ou des animaux se trouvent à moins de 20 mètres de la zone de travail. Arrêtez le produit si des personnes ou des animaux pénètrent dans la zone de travail.
- Soyez prudent à l'utilisation afin d'éviter les accidents, en particulier lorsque vous reculez ou que vous tirez le produit vers vous.

2.2.2 Avant l'utilisation

- Examinez la zone de travail et retirez tous les objets susceptibles d'être happés ou éjectés par le produit. Par exemple, des pierres, des paillassons, des luges et des câbles.
- Utilisez des lunettes de sécurité et d'autres protections personnelles, par exemple des protections auditives, pendant l'utilisation.
- Portez des vêtements d'hiver serrés et des chaussures antidérapantes pendant l'utilisation du produit.
- Les produits équipés de démarreurs électriques doivent être connectés uniquement à des prises de courant mises à la terre.
- Réglez le logement de l'hélice à une hauteur appropriée pour éviter tout contact avec les graviers et les pierres.
- Débrayez l'entraînement et mettez toutes les commandes en mode neutre avant de démarrer le produit.
- Arrêtez le produit avant de procéder à un quelconque ajustement.
- Laissez le produit s'adapter à la température extérieure avant de commencer à déneiger.

2.2.3 Combustible

- Soyez prudent avec le carburant, car vous pourriez vous blesser et endommager le matériel.

- Le carburant est hautement inflammable et peut être explosif. Veillez dès lors à :
 - Utiliser exclusivement un bidon homologué pour le carburant.
 - Tenir l'essence à distance des étincelles, des flammes nues, des sources de chaleur et des sources d'inflammation.
 - Faire le plein à l'extérieur.
 - Utiliser un bidon de carburant lorsque vous faites le plein. Ne pas faire le plein du produit à partir d'un distributeur d'essence.
 - Poser le bidon de carburant au sol lorsque vous le remplissez.
 - Maintenir la buse du réservoir près du bord du réservoir lorsque vous faites le plein.
 - Fermer hermétiquement le bouchon du réservoir de carburant.
 - Nettoyer immédiatement tout déversement de carburant.
 - Éloigner le produit de la zone de ravitaillement avant de le démarrer.
 - Attendre 5 minutes avant de démarrer le produit après avoir fait le plein.
 - Changer immédiatement de vêtements si vous y avez renversé du carburant.
- Ne pas ajouter de carburant dans le réservoir quand le produit fonctionne ou que le moteur est chaud.
- Ne pas fumer lorsque vous faites le plein du produit.
- Ne pas trop remplir le réservoir de carburant. Ne pas le remplir à plus de 1 cm au-dessous du tuyau de remplissage afin que le carburant puisse se dilater.
- Ne pas garder le produit ou le réservoir de carburant à l'intérieur dans un endroit où se trouvent des sources de chaleur, par exemple des chaudières, des chauffe-eau, des sèche-linge ou des objets susceptibles de produire des étincelles. Les vapeurs de carburant peuvent s'enflammer.
- Ne mettez pas le produit en marche à l'intérieur. Les fumées du moteur contiennent du monoxyde de carbone, un gaz dangereux tout à fait inodore.
- Laissez totalement refroidir le produit avant de le toucher ou de le remiser.
- Arrêtez le produit avant de le déplacer sur des zones où la neige ne doit pas être enlevée.
- Ne dirigez pas l'éjecteur vers d'autres personnes ou des animaux domestiques.
- Si le produit est utilisé à proximité de vitres, de véhicules, de fenêtres et d'éléments équivalents, réglez l'éjecteur à un angle approprié.
- Utilisez le produit lentement et avec précaution, en particulier sur un sol inégal, pavé ou glissant.
- Assurez-vous d'avoir une assise correcte lors de l'utilisation, en particulier dans des pentes.
- Dans des pentes, utilisez le produit transversalement, pas de haut en bas.
- N'utilisez pas le produit sur des pentes supérieures à 20 %.
- Ne déneigez pas trop rapidement pour éviter que le produit ne devienne trop chaud.
- Le produit ne doit être utilisé qu'à la lumière du jour ou sous un bon éclairage artificiel.
- Tenez le produit fermement des deux mains pendant les travaux.
- Ne courez pas avec le produit.
- Débrayez l'entraînement de la vis sans fin quand vous déplacez le produit entre deux zones de travail et quand le produit n'est pas utilisé.
- Arrêtez le produit et laissez les pièces mobiles s'immobiliser avant de retirer des débris ou un blocage dans l'éjecteur. Ne nettoyez pas le produit avec les mains.
- Afin d'éviter tout démarrage accidentel du produit, arrêtez le produit, retirez le capuchon de la bougie d'allumage et maintenez-le à une distance sûre de la bougie d'allumage.
- Arrêtez le produit, laissez les pièces mobiles s'immobiliser et débranchez le fil de la bougie dans les situations suivantes :
 - Avant de nettoyer l'éjecteur ou le logement de l'hélice d'une obstruction.
 - Avant de régler, d'examiner, de nettoyer ou de faire la maintenance du produit.
 - Si le produit vibre de façon inhabituelle.
 - Si le produit émet un bruit inhabituel.
 - Avant de vous éloigner du produit.

2.2.4 Utilisation

- Gardez vos mains, vos pieds et vos vêtements à une distance sûre des pièces mobiles et de l'ouverture d'éjection du produit.
- Ne contournez pas ou ne désactivez pas le levier de la vis sans fin afin d'éviter les blessures corporelles.
- Assurez-vous que les leviers de commande du produit peuvent être déplacés dans les 2 sens et qu'ils reviennent automatiquement en position neutre une fois relâchés. Ajustez si nécessaire.
- N'utilisez pas le produit sans la goulotte d'éjection et les autres dispositifs de sécurité appropriés ou s'ils sont endommagés.

- Si le produit a heurté un objet, arrêtez-le immédiatement, retirez le fil de la bougie et examinez le produit pour vérifier qu'il est intact. N'utilisez pas le produit s'il est endommagé.
- N'utilisez pas le produit pour enlever la neige et la glace gelées.
- N'utilisez pas le produit dans un environnement explosif ou à proximité de liquides, de gaz ou de poussières inflammables.
- Le déneigement des chemins à côté d'un toit ou de hauts murs n'est possible que s'il peut être effectué sans risque.
- Si le produit se retourne, arrêtez le produit, laissez les pièces mobiles s'immobiliser et vérifiez qu'elles ne sont pas endommagées ou fissurées. N'utilisez pas le produit s'il est endommagé.

2.2.5 Entretien et remisage

- Seuls les pièces de rechange et les accessoires recommandés par le fournisseur doivent être utilisés.
- Vérifiez régulièrement que les goupilles de sécurité et les boulons sont intacts. Remplacez-les si nécessaire.
- Vérifiez régulièrement l'étanchéité de tous les raccords à vis.
- Ne modifiez pas les réglages du régulateur de vitesse.
- Examinez régulièrement l'usure des tampons en caoutchouc. Remplacez-les si nécessaire.
- Les étiquettes de sécurité doivent être faciles à lire. Remplacez-les si nécessaire.
- Respectez la réglementation locale, notamment en matière de carburant et d'huile.
- Attendez quelques minutes après l'utilisation avant d'arrêter le produit afin d'éviter que les pièces mobiles du produit ne gèlent.
- Retirez le carburant du réservoir avant de remettre le produit dans un endroit où se trouvent des sources de chaleur.

2.2.6 Bruit et vibrations

- Utilisez le produit par intervalles afin d'éviter les fortes vibrations pendant de longues périodes.
- Utilisez le produit en mode basse consommation dans la mesure du possible.
- Portez une protection auditive.
- Maintenez le produit en bon état de fonctionnement.
- Effectuez la maintenance du produit et lubrifiez-le régulièrement.

2.2.7 Consignes de sécurité supplémentaires

- L'utilisateur du produit est responsable des blessures corporelles ou des dommages matériels causés à des tiers par l'utilisation du produit.
- N'utilisez pas le produit si vous êtes fatigué(e), malade ou en état d'ébriété. Cela diminuera votre vision, votre vigilance, votre coordination et votre jugement.
- N'utilisez pas le produit s'il est endommagé.
- N'apportez aucune modification au produit.
- Utilisez le produit uniquement pour sa fonction prévue.

3 Montage

3.1 Pour monter le produit

⚠ AVERTISSEMENT ! Si vous ne respectez pas ces instructions, vous courez un risque de mort ou de blessure.

⚠ AVERTISSEMENT ! 2 personnes sont nécessaires pour l'assemblage en raison du poids du produit.

- 1 Fixez les patins sans les serrer à l'aide des vis et des écrous hexagonaux situés de chaque côté du logement de la vis sans fin. (Figure 2)

REMARQUE ! Veillez à ce que la partie incurvée du patin soit orientée vers l'extérieur.

- 2 Placez le produit sur une surface horizontale et stable.
- 3 Placez une planche sous la lame racleuse du logement de la vis sans fin, mais pas sous les patins.
- 4 Assurez-vous que la lame racleuse se trouve à la hauteur appropriée par rapport au sol.
- 5 Placez les patins vers le sol et serrez les vis au maximum.
- 6 Fixez la poignée supérieure à la poignée inférieure (A) et serrez les vis (B). (Figure 3)
- 7 Alignez les trous de l'éjecteur sur les trous de la fixation de l'éjecteur (A) et serrez les vis (B). (Figure 4)

4 Utilisation

⚠ AVERTISSEMENT ! Maintenez les autres personnes, en particulier les enfants, et les animaux à une distance de sécurité pendant l'utilisation. Le bruit de la souffleuse à neige peut vous empêcher d'entendre si quelqu'un s'approche.

⚠ AVERTISSEMENT ! Ne dirigez pas l'éjecteur en direction de personnes, d'animaux ou d'objets susceptibles d'être endommagés par les objets éjectés.

⚠ ATTENTION ! N'appliquez pas plus de force que nécessaire au produit afin d'éviter tout dommage matériel.

4.1 Avant la première utilisation du produit

- Remplissez le réservoir d'huile. Reportez-vous à "[6.2 Remplissage du réservoir d'huile moteur](#)" à la page [111](#).
- Faites-le plein du produit. Reportez-vous à "[4.7 Plein en carburant du produit](#)" à la page [109](#).
- Effectuez un test de fonctionnement du levier de la vis sans fin. Voir "[4 Remplissez le réservoir d'huile avec de l'huile neuve. Voir "6.2 Remplissage du réservoir d'huile moteur" à la page "](#) à la page [111](#).

4.2 À faire avant chaque utilisation

⚠ AVERTISSEMENT ! Examinez la zone de travail et retirez les objets susceptibles d'être éjectés par le produit afin d'éviter les blessures corporelles et les dommages matériels.

- Assurez-vous que le produit est assemblé correctement.
- Assurez-vous qu'aucune pièce ne manque ou n'est endommagée.
- Vérifiez le niveau d'huile et ajoutez-en si nécessaire. Reportez-vous à "[6.2 Remplissage du réservoir d'huile moteur](#)" à la page [111](#).
- Ajustez la hauteur du logement de la vis sans fin si nécessaire. Reportez-vous à "[4.3 Réglage de la hauteur du logement de la vis sans fin](#)" à la page [108](#).
- Vérifiez la pression des pneus et remplissez les roues d'air si nécessaire. Voir "[6.7 Pour gonfler les roues](#)" à la page [112](#).

4.3 Réglage de la hauteur du logement de la vis sans fin

La distance entre le sol et la lame racleuse du logement de la vis sans fin se règle à l'aide des patins.

Figure 5

- 1 Desserrez les vis des patins.
- 2 Réglez les patins à la hauteur appropriée pour le terrain sur lequel vous déblayez la neige :

- Béton, asphalte et autres surfaces lisses : réglez la hauteur de manière à ce que la lame racleuse frôle le sol.
- Gravier et autres surfaces brutes : augmentez la distance entre la lame racleuse et le sol pour éviter que des pierres et d'autres objets ne soient entraînés dans la vis sans fin.

- 3 Serrez les vis.

4.4 Démarrage du produit

⚠ AVERTISSEMENT ! Tenez fermement la poignée du starter lorsque le câble du démarreur s'enroule après le démarrage du produit. Si le câble du starter s'enroule trop rapidement, sa poignée peut provoquer des blessures corporelles et des dommages matériels.

⚠ AVERTISSEMENT ! Le produit ne doit être démarré qu'à l'extérieur.

- 1 Assurez-vous que le levier de la vis sans fin et le levier d'entraînement sont en position neutre, pointés vers le haut.
- 2 Insérez la clé de sécurité dans le trou qui lui correspond.
- 3 Placez le levier du starter en position haut régime .
- 4 Appuyez sur la poire d'amorçage :
 - 3 à 5 fois si le moteur est froid.
 - 1 fois si le moteur est chaud.
- 5 Tirez lentement sur le câble du starter jusqu'à ce qu'il s'enclenche, puis tirez rapidement.
- 6 Laissez le produit tourner au ralenti pendant quelques minutes avant de l'utiliser.

4.5 Utilisation du produit

⚠ AVERTISSEMENT ! Le levier d'entraînement doit être relâché avant de modifier la vitesse du produit ou la direction de l'éjecteur.

REMARQUE ! Dégagez d'abord un chemin au milieu de la zone de travail, puis utilisez le produit de manière à ce que les chemins se chevauchent.

REMARQUE ! Si possible, éjectez la neige dans la même direction que le vent.

REMARQUE ! Pour obtenir les meilleurs résultats, enlevez la neige avant qu'elle ne dégèle ou ne gèle. La neige lourde et mouillée peut être difficile voire impossible à dégager avec le produit.

REMARQUE ! Dans la mesure du possible, n'arrêtez pas la vis sans fin lorsque vous enlevez de la neige mouillée afin d'éviter qu'elle ne se bloque. La neige mouillée adhère facilement à la vis sans fin et à la goulotte.

REMARQUE ! Si la neige est plus épaisse que la hauteur du logement de la vis sans fin, déblayez la neige en empruntant des chemins étroits. Utilisez le produit à faible vitesse et veillez à ce que les chemins se chevauchent.

- 1 Démarrez le produit. Voir "[4.4 Démarrage du produit](#)" à la page 108.
- 2 Tournez l'éjecteur à la main jusqu'à l'angle approprié.
- 3 Tournez le levier de réglage de l'éjecteur pour régler la distance à laquelle la neige sera projetée.
- 4 Poussez le levier de la vis sans fin vers la poignée pour démarrer la vis sans fin.
- 5 Réglez la vitesse à l'aide de la manette des gaz.
- 6 Poussez le levier d'entraînement vers la poignée pour faire avancer le produit.

4.6 Si le produit a gelé

⚠ AVERTISSEMENT ! N'utilisez pas de flamme nue pour dégeler les parties gelées du produit en raison du risque d'incendie et d'explosion.

⚠ ATTENTION ! Ne mettez pas le produit en marche si une partie de celui-ci est gelée.

⚠ ATTENTION ! Ne forcez pas sur les pièces ou les commandes qui sont gelées.

À des températures très basses, certaines parties du produit peuvent geler.

- 1 Arrêtez le produit.
- 2 Vérifiez toutes les pièces et toutes les commandes.
- 3 Dégelez les pièces gelées.

4.7 Plein en carburant du produit

⚠ AVERTISSEMENT ! Faites toujours le plein du produit à l'extérieur.

⚠ ATTENTION ! Utilisez uniquement de l'essence sans plomb 87 octanes ou plus.

REMARQUE ! La capacité du réservoir de carburant est de 2,6 litres.

- N'utilisez pas de carburant ancien, contaminé ou mélangé à de l'huile.
- L'essence est un produit périssable et l'essence usagée peut rendre le produit difficile à démarrer.
- Veillez à ce que de l'eau ou des débris ne pénètrent pas dans le réservoir de carburant.

- 1 Placez le produit sur une surface horizontale et stable.
- 2 Retirez le bouchon du réservoir.
- 3 Remplissez soigneusement le réservoir avec de l'essence sans plomb.

REMARQUE ! Ne remplissez pas trop le réservoir de carburant. Le carburant se dilate pendant l'utilisation et peut déborder même si le bouchon est fermé.

- 4 Serrez le bouchon du réservoir.
- 5 Essayez tout déversement de carburant à l'aide d'un chiffon sec si nécessaire.

4.8 Déblocage de l'éjecteur

⚠ AVERTISSEMENT ! Arrêtez le produit, attendez l'arrêt complet de toutes les pièces mobiles et retirez le capuchon de la bougie d'allumage avant de débloquer l'éjecteur.

⚠ AVERTISSEMENT ! N'utilisez pas vos mains pour éliminer un blocage de l'éjecteur.

⚠ AVERTISSEMENT ! Ne passez pas devant le produit quand il est en cours d'utilisation.

- Utilisez l'outil de déblaiement ou un autre objet approprié pour éliminer le blocage.

4.9 Arrêt du produit

- 1 Relâchez le levier d'entraînement.

- 2 Faites fonctionner la vis sans fin pendant 30 secondes pour en évacuer toute la neige.

- 3 Relâchez le levier de la vis sans fin.

- 4 Retirez la clé de sécurité.

4.10 À faire après chaque utilisation du produit

- Enlevez toute la neige et la glace de la surface du produit, de la vis sans fin et de l'éjecteur.

5 Remisage

⚠ AVERTISSEMENT ! Ne gardez pas le produit ou le bidon de carburant à l'intérieur dans un endroit où il y a des sources de chaleur ou d'inflammation afin d'éviter l'inflammation des vapeurs de carburant. Par exemple, les chaudières, les chauffe-eau, les sèche-linge ou les moteurs qui peuvent produire des étincelles.

- Si le produit n'est pas utilisé pendant une période prolongée, rangez-le dans un endroit propre et sec, hors de portée des enfants et des animaux.

5.1 Préparation du produit avant son remisage

⚠ AVERTISSEMENT ! Laissez le moteur refroidir complètement avant de commencer la procédure.

⚠ AVERTISSEMENT ! Effectuez la procédure à l'extérieur, à une distance sûre des sources de chaleur et d'inflammation.

⚠ AVERTISSEMENT ! Ne fumez pas à proximité du produit.

REMARQUE ! Le carburant du moteur se décompose à chaud, ce qui peut rendre le produit difficile à démarrer.

Suivez ces instructions si le produit n'est pas utilisé pendant 30 jours ou plus.

- 1 Retirez le carburant du système de carburant. Reportez-vous à "[6.1 Retirez le carburant du système de carburant](#)" à la page 110.
- 2 Changez l'huile moteur. Reportez-vous à "[6.3 Vidange de l'huile moteur](#)" à la page 111.
- 3 Retirez le capuchon de la bougie d'allumage et desserrez la bougie d'allumage avec une clé à bougie. (Figure 6)

- 4 Versez 2 cuillères à soupe d'huile moteur dans le cylindre par le trou de la bougie.

- 5 Couvrez le trou de la bougie d'allumage à l'aide d'un chiffon.

- 6 Tirez plusieurs fois sur le câble du starter pour faire pénétrer l'huile dans le moteur.

- 7 Nettoyez la bougie et remettez-la en place. Reportez-vous à "[6.7 Pour gonfler les roues](#)" à la page 112.

- 8 Nettoyez le moteur et la zone autour du silencieux.

- 9 Frottez les surfaces métalliques nues à l'aide d'un chiffon gras pour éviter la corrosion.

- 10 Lubrifiez les roulements de la vis sans fin sur le côté du cadre avec une huile fine.

6 Maintenance

⚠ AVERTISSEMENT ! Avant de procéder à la maintenance, aux réparations ou aux inspections du produit : Relâchez tous les leviers, arrêtez le produit, laissez les pièces mobiles s'arrêter complètement, retirez le capuchon de la bougie d'allumage et mettez la bougie de démarrage à la terre contre le moteur.

⚠ ATTENTION ! Pour maintenir le produit en bon état de fonctionnement, effectuez les opérations de maintenance recommandées. Reportez-vous à "[6.12 Calendrier de maintenance](#)" à la page 114.

- Vérifiez régulièrement l'usure de la lame racleuse et des patins. Remplacez-les si nécessaire.
- Faites un test de fonctionnement du levier de la vis sans fin avant d'utiliser le produit pour la première fois de la saison. Reportez-vous à "[4 Remplissez le réservoir d'huile avec de l'huile neuve. Voir "6.2 Remplissage du réservoir d'huile moteur" à la page " à la page 111.](#)"

6.1 Retirez le carburant du système de carburant.

⚠ AVERTISSEMENT ! Laissez le moteur refroidir avant de commencer la procédure.

⚠ AVERTISSEMENT ! Effectuez la procédure à l'extérieur, à une distance sûre des sources de chaleur et d'inflammation.

⚠ AVERTISSEMENT ! Ne fumez pas à proximité du produit.

1 Retirez le carburant du réservoir à l'aide d'une pompe à carburant. Mettez le carburant dans un bidon approprié.

2 Faites fonctionner le produit jusqu'à ce qu'il s'arrête pour éliminer tout le carburant du système d'alimentation.

6.2 Remplissage du réservoir d'huile moteur

⚠ ATTENTION ! Le réservoir d'huile doit être rempli avec la bonne quantité et la bonne qualité d'huile moteur avant la première utilisation. Utilisez de l'huile 4 temps 5W-30.

REMARQUE ! Ne remplissez pas le réservoir d'huile plus haut que le « H » sur la jauge. (Figure 7)

- 1** Placez le produit sur un sol horizontal.
- 2** Retirez la jauge et essuyez-la à l'aide d'un chiffon propre.
- 3** Versez lentement de l'huile dans le réservoir.
- 4** Placez la jauge dans le réservoir d'huile et retirez-la pour en vérifier le niveau.
- 5** Si nécessaire, ajoutez de l'huile dans le réservoir et vérifiez le niveau d'huile jusqu'à ce qu'il soit immédiatement inférieur au repère « H » de la jauge.

6 Assurez-vous qu'il n'y a pas de fuite.

7 Serrez la jauge.

6.3 Vidange de l'huile moteur

⚠ AVERTISSEMENT ! Lavez-vous les mains à l'eau et au savon après avoir effectué une vidange.

1 Retirez le carburant du réservoir. Reportez-vous à "6.1 Retirez le carburant du système de carburant." à la page 110.

2 Retirez le bouchon de vidange du réservoir d'huile.

3 Utilisez une pompe de vidange pour évacuer l'huile usagée du réservoir d'huile.

4 Remplissez le réservoir d'huile avec de l'huile neuve. Voir "6.2 Remplissage du réservoir d'huile moteur" à la page 111.

6.4 Nettoyage de la bougie d'allumage

⚠ AVERTISSEMENT ! Le silencieux devient très chaud pendant l'utilisation. Veillez à ce qu'il ait refroidi avant de nettoyer la bougie d'allumage afin d'éviter les brûlures.

⚠ ATTENTION ! Serrez bien la bougie d'allumage pour éviter qu'elle ne soit trop chaude et n'endommage le moteur.

1 Retirez le capuchon de la bougie d'allumage. (Figure 6)

2 Utilisez une clé à bougie pour desserrer la bougie.

3 Examinez la bougie d'allumage et remplacez-la si elle est usée, fissurée ou cassée.

4 S'il n'est pas nécessaire de remplacer la bougie, nettoyez-la avec une brosse en acier.

5 Mesurez l'écartement de la bougie avec une jauge d'épaisseur. (Figure 8)

REMARQUE ! L'écartement de la bougie doit être compris entre 0,6 et 0,8 mm.

6 Si nécessaire, pliez l'électrode avec précaution pour ajuster l'écartement de la bougie.

7 Assurez-vous que la rondelle d'étanchéité est en bon état. Si ce n'est pas le cas, remplacez-le.

8 Installez la bougie d'allumage à la main.

9 Utilisez la douille fournie pour comprimer la rondelle d'étanchéité :

- Nouvelle bougie d'allumage - serrez de 1/2 tour.
- Ancienne bougie d'allumage - serrez de 1/8 à 1/4 de tour.

6.5 Test de fonctionnement du levier de la vis sans fin

REMARQUE ! Lorsque le levier de la vis sans fin est complètement relevé, le câble doit bouger très peu, mais il ne doit pas être trop tendu.

REMARQUE ! Effectuez un test de fonctionnement du levier de la vis sans fin avant la première utilisation et avant d'utiliser le produit pour la première fois de la saison.

- 1 Placez-vous en position d'utilisation derrière le produit et poussez sur le levier de la vis sans fin jusqu'à la poignée pendant environ 10 secondes.
- 2 Poussez le levier de la vis sans fin et relâchez-le plusieurs fois.
- 3 Le levier de la vis sans fin étant en position neutre, laissez le produit fonctionner.

⚠ AVERTISSEMENT ! Revenez immédiatement à la position d'utilisation et arrêtez le produit si la vis sans fin commence à bouger.

- 4 Allez à l'avant du produit et vérifiez que la vis sans fin s'est complètement arrêtée.
- 5 Poussez la vis sans fin vers le bas et assurez-vous qu'elle embraye et débraye correctement.
- 6 Si nécessaire, laissez les pièces mobiles du produit s'immobiliser complètement, puis ajustez la vis sans fin.

6.6 Ajustement du câble du levier de la vis sans fin

Figure 9

- Utilisez 2 clés ouvertes pour ajuster le câble du levier de la vis sans fin :
 - Tournez l'écrou vers le haut pour serrer le câble.
 - Tournez l'écrou vers le bas pour desserrer le câble.

6.7 Pour gonfler les roues

⚠ AVERTISSEMENT ! Ne gonflez pas trop les roues pour éviter qu'elles n'éclatent, ce qui pourrait provoquer des blessures corporelles et des dommages matériels.

REMARQUE ! La pression recommandée pour les pneus est de 1,4 à 1,7 bar.

- Utilisez un manomètre pour vérifier la pression des pneus.
- Utilisez un petit compresseur pour gonfler les roues.
 - Nouvelle bougie d'allumage - serrez de 1/2 tour.
 - Ancienne bougie d'allumage - serrez de 1/8 à 1/4 de tour.

6.8 Remplacement du carburateur

⚠ ATTENTION ! N'utilisez pas le produit si le filtre à air n'est pas installé afin d'éviter d'endommager le moteur.

Figure 10

- 1 Desserrez le boulon et retirez le couvercle du guide d'air (A).
- 2 Desserrez les boulons et retirez le silencieux (B).
- 3 Desserrez les écrous et retirez le carter du filtre à air (C).
- 4 Remplacez le carburateur (D).
- 5 Remettez en place le carter du filtre à air, le silencieux et le couvercle du guide d'air.

6.9 Remplacement de la courroie d'entraînement

- 1 Déposez les patins.
- 2 Desserrez les vis et déposez le couvercle de la courroie d'entraînement. (Figure 11)
- 3 Déposez la courroie d'entraînement. (Figure 12)
- 4 Posez le produit.
- 5 Desserrez les 6 vis et déposez la plaque inférieure. (Figure 13)
- 6 Desserrez les boulons et déposez l'arbre de transmission. (Figure 14)
- 7 Déposez la courroie d'entraînement. (Figure 15)
- 8 Installez la nouvelle courroie d'entraînement.
- 9 Remettez en place l'arbre de transmission et la plaque inférieure.
- 10 Mettez le produit à l'endroit.
- 11 Remettez en place le couvercle de la courroie d'entraînement.

6.10 Remplacement de la courroie d'entraînement de la vis sans fin

- 1 Desserrez les 3 boulons et déposez le couvercle de la courroie d'entraînement de la vis sans fin. (Figure 16)
- 2 Déposez la courroie d'entraînement de la vis sans fin. (Figure 17)
- 3 Installez la nouvelle courroie d'entraînement de la vis sans fin.
- 4 Remettez en place le couvercle de la courroie d'entraînement de la vis sans fin.

6.11 Nettoyage du produit

⚠ AVERTISSEMENT ! Laissez le produit refroidir pendant environ 30 minutes avant de le nettoyer.

⚠ AVERTISSEMENT ! Ne vaporisez pas d'eau sur le moteur pour éviter de contaminer le carburant et d'endommager le moteur.

- Après chaque utilisation, nettoyez le produit de la neige et de la glace à l'aide d'une brosse.
- Enlevez régulièrement la saleté du moteur.

6.12 Calendrier de maintenance

⚠ ATTENTION ! Dans des conditions de travail difficiles, il peut être nécessaire d'effectuer la maintenance du produit à des intervalles plus courts.

Solution	Avant chaque utilisation et toutes les 5 heures d'utilisation		Avant la saison et si nécessaire :			Si nécessaire
		Après chaque utilisation	Toutes les 25 heures d'utilisation	Toutes les 50 heures d'utilisation	Toutes les 100 heures d'utilisation	
Vérifiez le niveau d'huile moteur.	X					
Nettoyez le produit de la neige et de la glace.		X				
Nettoyez la zone d'échappement.		X				
Nettoyez la zone d'échappement.		X				
Vérifiez la bougie d'allumage.			X			X
Changez l'huile moteur.				X		
Nettoyez la bougie d'allumage.					X	X
Lubrifiez les roulements de la vis sans fin avec une huile fine.					X	
Effectuez un test de fonctionnement du levier de la vis sans fin.					X	
Vérifiez la pression des pneus.					X	X
Remplacez la courroie d'entraînement.					X	X
Ajustez le levier de la vis sans fin.						X
Réglez le carburateur.						X
Remplacez les goupilles de sécurité.						X
Remplacez la courroie d'entraînement de la vis sans fin.						X
Remettez en place les patins et la lame racleuse.						X

7 Dépannage

Problème	Cause possible	Solution
Le produit ne se met pas en marche.	Il n'y a pas de carburant dans le réservoir ou le carburant est ancien.	Réapprovisionnez le produit en carburant frais.
	Le tuyau de carburant est obstrué.	Débloquez le tuyau de carburant.
	Le capuchon de la bougie est desserré.	Fixez correctement le capuchon de la bougie d'allumage sur la bougie.
	La bougie d'allumage est sale ou défectueuse.	Nettoyez ou remplacez la bougie d'allumage. Voir " 6.7 Pour gonfler les roues " à la page 112.
	La clé de sécurité n'est pas dans le trou.	Insérez la clé de sécurité dans le trou qui lui correspond.
	Il y a trop de carburant dans le moteur.	REMARQUE ! Ne poussez pas la poire d'amorçage de carburant. 1. Mettez le levier de starter en position haut régime et tirez sur le câble du starter à plusieurs reprises. 2. Si nécessaire, nettoyez ou remplacez la bougie d'allumage. Voir " 6.7 Pour gonfler les roues " à la page 112
Le moteur ne fonctionne pas en douceur.	Le levier du starter est en position haut régime.	Placez le levier du starter en position complètement fermée.
	Le carburant est ancien.	Réapprovisionnez le produit en carburant frais.
	Il y a de l'eau ou de la saleté dans le système de carburant.	Retirez le carburant du système d'alimentation et faites le plein du produit. Voir " 6.1 Retirez le carburant du système de carburant " à la page 110
	Le tuyau de carburant est obstrué.	Débloquez le tuyau de carburant.
	Il n'y a pas suffisamment d'huile moteur dans le réservoir d'huile moteur.	Ajoutez de l'huile moteur. Voir " 6.2 Remplissage du réservoir d'huile moteur " à la page 111.
	Le carburateur n'est pas réglé correctement.	Réglez le carburateur.
	La bougie d'allumage est sale ou défectueuse.	Nettoyez ou remplacez la bougie d'allumage. Voir " 6.7 Pour gonfler les roues " à la page 112.
Le moteur est trop chaud.	Le carburateur n'est pas réglé correctement.	Réglez le carburateur.
La puissance est basse.	Le capuchon de la bougie est desserré.	Fixez correctement le capuchon de la bougie d'allumage sur la bougie.
	L'orifice d'aération du bouchon du réservoir est obstrué.	Nettoyez l'orifice d'aération du bouchon du réservoir.

EN

SV

NO

DA

PL

DE

FI

FR

NL

Le produit vibre de façon inhabituelle.	Des pièces du produit sont desserrées ou la vis sans fin est endommagée.	<ol style="list-style-type: none"> 1. Arrêtez immédiatement le produit, retirez la clé de sécurité et laissez toutes les pièces mobiles s'arrêter complètement. 2. Vérifiez qu'il n'y a pas de dommages. 3. Serrez toutes les vis. 4. Si le produit continue de vibrer, adressez-vous à un centre de service agréé pour le faire réparer.
Le produit n'avance pas.	La courroie d'entraînement est desserrée ou endommagée.	Remplacez la courroie d'entraînement. Voir " 6.9 Remplacement de la courroie d'entraînement " à la page 112.
La vis sans fin ne s'arrête pas quand le levier de la vis sans fin est relâché.	Le câble du levier de la vis sans fin n'est pas réglé correctement.	Ajustez le câble du levier de la vis sans fin. Voir " 6.6 Ajustement du câble du levier de la vis sans fin " à la page 112.
Le produit ne projette pas de neige.	L'éjecteur est obstrué.	Retirez l'obstruction. Voir " 4.8 Déblocage de l'éjecteur " à la page 109.
	Une ou plusieurs goupilles de sécurité sont endommagées.	Remplacez les goupilles de sécurité endommagées.
	La vis sans fin est bloquée	<ol style="list-style-type: none"> 1. Arrêtez immédiatement le produit, retirez la clé de sécurité et laissez toutes les pièces mobiles s'arrêter complètement. 2. Retirez l'obstruction de la vis sans fin.
	Le câble du levier de la vis sans fin n'est pas réglé correctement.	Ajustez le câble du levier de la vis sans fin. " 6.6 Ajustement du câble du levier de la vis sans fin " à la page 112.
	La courroie d'entraînement de la vis sans fin est desserrée ou endommagée.	Remplacez la courroie d'entraînement de la vis sans fin. Reportez-vous à " 6.10 Remplacement de la courroie d'entraînement de la vis sans fin " à la page 112.

8 Mise au rebut

- Veuillez à respecter la réglementation locale quand vous mettez le produit au rebut. Ne brûlez pas le produit.

9 Données techniques

Spécifications	Valeur
Largeur de travail	60 cm
Épaisseur de neige max.	40,6 cm
Taille des roues	10"
Longueur d'éjection max.	10 m
Type de moteur	1 cylindre, 4 temps
Sortie	4,2 kW
Cylindrée	196 cm ³
Combustible	Essence
Volume du réservoir d'essence	2,6 l
Huile recommandée à une température ambiante supérieure à -18°C	5W-30
Volume du réservoir d'huile	0,6 l
Type d'éjecteur	1 étape
Goulotte d'éjection, pivotante	175°
Goulotte d'éjection, déflecteur	70°
Poids	54,5 kg
Niveaux de bruit	
Niveau de pression acoustique, L _{pA}	83 dB(A), K=3 dB
Niveau de puissance acoustique mesuré, L _{WA}	96,4 dB(A), K=3 dB
Niveau de puissance acoustique garanti, L _{WA}	100 dB(A), K=3 dB
Niveau de vibrations maximal ¹	13,5 m/s ² , K=1,5 m/s ²

⚠ AVERTISSEMENT ! Portez toujours une protection auditive !

⚠ AVERTISSEMENT ! Le niveau réel de vibration et de bruit lors de l'utilisation des outils peut différer de la valeur maximale spécifiée, selon la manière dont l'outil est utilisé et le matériau. Il convient dès lors de déterminer les mesures de sécurité nécessaires pour protéger l'utilisateur, sur la base d'une estimation de l'exposition dans les conditions réelles de fonctionnement (en tenant compte de toutes les étapes du cycle de travail, par exemple le moment où l'outil est éteint et celui où il est au point mort, en plus du temps de démarrage).

¹ Les valeurs déclarées pour les vibrations et le bruit, mesurées selon une méthode de test normalisée, peuvent être utilisées pour une comparaison de différents outils et une évaluation préliminaire de l'exposition. Les valeurs de mesure ont été déterminées conformément à la norme ISO 8437:2008

Inhoud

1	Inleiding	118
1.1	Het product	118
1.2	Beoogd gebruik.....	118
1.3	Symbolen	118
1.4	Productoverzicht	119
2	Veiligheid	119
2.1	Definities van veiligheid.....	119
2.2	Veiligheidsvoorschriften	119
3	Montage	121
3.1	Het product in elkaar zetten.....	121
4	Gebruik	121
4.1	Wat u moet doen voordat u het product voor het eerst gebruikt	122
4.2	Voorafgaand aan ieder gebruik.....	122
4.3	De hoogte van de vizelbehuizing aanpassen 122	
4.4	Het product starten.....	122
4.5	Het product gebruiken	122
4.6	Wat u moet doen als het product bevroren is 123	
4.7	Het product bijtanken.....	123
4.8	Een verstopping in de ejector verwijderen	123
4.9	Het product uitschakelen.....	123
4.10	Te doen na elk gebruik van het product.....	123
5	Opslag	123
5.1	Het product gereedmaken voor opslag.....	124
6	Onderhoud	124
6.1	De brandstof verwijderen uit het brandstofsysteem	124
6.2	De motorolietank vullen.....	124
6.3	De motorolie verversen	125
6.4	De bougie schoonmaken	125
6.5	Een functietest van de vizelhendel uitvoeren 125	
6.6	Stel de draad van de vizelhendel af.....	125
6.7	De wielen met lucht vullen.....	125
6.8	De carburateur vervangen	126
6.9	De aandrijfriem vervangen.....	126
6.10	De aandrijfriem van de vizel vervangen	126
6.11	Het product schoonmaken	126
6.12	Onderhoudsschema.....	127
7	Problemen oplossen	128

1 Inleiding

1.1 Het product

Het product is een sneeuwblazer met automatische aandrijving.

1.2 Beoogd gebruik

Het product is alleen voor buitengebruik.

1.3 Symbolen

	Lees de gebruiksaanwijzing zorgvuldig door en zorg ervoor dat u de instructies begrijpt voordat u het product gebruikt. Bewaar de gebruiksaanwijzing voor toekomstig gebruik.
	WAARSCHUWING!
	Niveau geluidsvermogen. Zie '9 Technische gegevens ' op pagina 130.
	Draag gehoorbeschermers.
	Draag oogbescherming.
	Waarschuwing! Houd uw handen en voeten uit de buurt van de draaiende delen.
	Waarschuwing! Wacht tot bewegende delen tot stilstand zijn gekomen voordat u aanpassingen doet.
	Waarschuwing! Risico dat voorwerpen worden uitgeworpen.
	Waarschuwing! Houd uw handen en voeten tijdens het gebruik uit de buurt van de openingen van het product. Binnenin zitten roterende messen.
	Houd kinderen en huisdieren op een afstand van ten minste 20 meter van het werkgebied.
	Een afgedankt product moet worden gerecycled volgens de actuele regelgeving.
	Dit product voldoet aan de geldende EU-richtlijnen en -regelgeving.

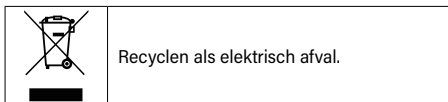

1.4 Productoverzicht

Afbeelding 1

1. Primerpomp
2. Veiligheidssleutel
3. Chokehendel
4. Tankdop
5. Startkabelgreep
6. Aandrijfhendel
7. Stelhendel ejector
8. Vijzelhendel
9. Stelhendel voor uitwerphoek
10. Ejector
11. Vijzel
12. Remschoen
13. Onderste handgreep
14. Handgreep bovenaan

2 Veiligheid

2.1 Definities van veiligheid

⚠ WAARSCHUWING! Als u zich niet aan deze voorschriften houdt, kan dat leiden tot (dodelijk) letsel.

⚠ VOORZICHTIG! Als u zich niet aan deze voorschriften houdt, kan dat leiden tot schade aan het product, overige materialen of de nabije omgeving.

LET OP! Informatie die in bepaalde situaties noodzakelijk is.

2.2 Veiligheidsvoorschriften

⚠ WAARSCHUWING! Als u zich niet aan deze voorschriften houdt, kan dat leiden tot (dodelijk) letsel.

2.2.1 Trainen

- Lees voor u het monteert en gebruikt alle instructies en veiligheidsinstructies en alle waarschuwingslabels op het product. Bewaar deze gebruiksaanwijzing voor toekomstig gebruik.
- Zorg ervoor dat u de bedieningselementen en functies van het product en het gebruik ervan kent voordat u het in gebruik neemt. Weet hoe u het product snel kunt stoppen en hoe u de aandrijving kunt loskoppelen.

- Zorg ervoor dat deze personen het product niet zelfstandig bedienen:
 - Kinderen jonger dan 14 jaar.
 - Personen die het product onvoldoende kennen.
 - Personen met een beperking.

- Kinderen mogen niet met het product spelen.
- Kinderen mogen het product niet zelfstandig schoonmaken of onderhouden.
- Weggeslingerde voorwerpen kunnen lichamelijk letsel veroorzaken. Zorg ervoor dat er geen voorwerpen in de richting van wegen of personen kunnen worden geslingerd.
- Gebruik het product niet wanneer andere personen, met name kinderen, of huisdieren zich dichterbij dan 20 meter bij het werkgebied bevinden. Zet het product uit als er zich mensen of huisdieren in het werkgebied bevinden.
- Wees voorzichtig tijdens het gebruik om ongelukken te voorkomen, vooral als u achteruit loopt of het product naar u toe trekt.

2.2.2 Vóór gebruik

- Check het werkgebied en verwijder alle voorwerpen die door het product gegrepen of uitgeworpen kunnen worden. Bijvoorbeeld stenen, deurmatten, sleeën en kabels.
- Gebruik tijdens het gebruik een veiligheidsbril en andere persoonlijke beschermingsmiddelen, zoals gehoorbescherming.
- Draag strakke winterkleding en slipvaste schoenen tijdens het gebruik van het product.
- Producten met elektrische startmotoren mogen alleen worden aangesloten op gearde stopcontacten.
- Stel de waaierbehuizing in op een geschikte hoogte om contact met grind en stenen te voorkomen.
- Schakel de aandrijving uit en zet alle bedieningselementen in de neutrale stand voordat u het product start.
- Zet het product uit voordat u aanpassingen doet.
- Laat het product aan de buitentemperatuur wennen voordat u begint met sneeuwruimen.

2.2.3 Brandstof

- Wees voorzichtig met brandstof vanwege het risico op lichamelijk letsel en materiële schade.
- Brandstof is zeer ontvlambaar en kan explosief zijn, dus zorg ervoor dat u:

- Alleen een goedgekeurde brandstofhouder gebruikt.
- Benzine op een veilige afstand van vonken, open vuur, hitte en ontstekingsbronnen houdt.
- Buiten tankt.
- Een brandstofhouder gebruikt wanneer u tankt. Het product niet tankt vanuit een benzinepomp.
- De brandstofhouder op de grond zet wanneer u deze vult.
- Het mondstuk van de brandstofhouder dicht bij de rand van de brandstoftank houdt wanneer u tankt.
- De dop van de brandstoftank goed afsluit.
- Gemorste brandstof onmiddellijk opruimt.
- Het product uit het tankgebied verplaatst voordat u het start.
- 5 minuten wacht voordat u het product start nadat u het hebt bijgetankt.
- Onmiddellijk andere kleren aantrekt als u brandstof op uw kleren hebt gekregen.
- Vul de brandstoftank niet bij wanneer het product in werking is of de motor heet is.
- Rook niet als u het product bijtankt.
- Vul de brandstoftank niet te vol. Vul de tank niet meer dan tot 1 cm onder de vulpijp, zodat de brandstof kan uitzetten.
- Bewaar het product of de brandstofhouder niet binnenshuis in een ruimte met warmtebronnen, zoals boilers, waterverwarmers, wasdrogers of voorwerpen die vonken kunnen afgeven. Brandstofdamp kan ontbranden.

2.2.4 Gebruik

- Houd uw handen, voeten en kleding op een veilige afstand van de bewegende delen en de uitwerpopening van het product.
- Om lichamelijk letsel te voorkomen, mag u de vizelhendel niet omzeilen of deactiveren.
- Zorg ervoor dat de bedieningshendels van het product in 2 richtingen kunnen worden bewogen en dat ze automatisch terugkeren naar hun neutrale positie wanneer ze worden losgelaten. Pas aan indien nodig.
- Gebruik het product niet zonder de uitwergoot en andere correcte veiligheidsvoorzieningen en ook niet deze beschadigd zijn.
- Start het product niet binnenshuis. De dampen van de motor bevatten koolmonoxide, een gevaarlijk gas dat u niet kunt ruiken.
- Laat het product volledig afkoelen voordat u het aanraakt of opbergt.
- Zet het product uit voordat u het over terreinen beweegt waar sneeuw niet verwijderd mag worden.
- Richt de ejector niet op andere personen of huisdieren.
- Als u het product in de buurt van glas, voertuigen, ramen en dergelijke gebruikt, moet u de ejector instellen op een geschikte hoek.
- Gebruik het product langzaam en voorzichtig, vooral op een ondergrond die niet vlak of verhard is, of als deze glad is.
- Zorg voor een goed houvast, met name tijdens gebruik op hellingen.
- Beweeg het product op hellingen in zijdelingse richting, niet omhoog en omlaag.
- Gebruik het product niet op hellingen die steiler zijn dan 20%.
- Verwijder niet te snel te veel sneeuw om te voorkomen dat het product te heet wordt.
- Het product mag alleen bij daglicht of goed kunstlicht worden gebruikt.
- Houd de handgreep tijdens het gebruik stevig met beide handen vast.
- Ga niet rennen met het product.
- Schakel de aandrijving van de vijzel uit wanneer u het product tussen verschillende werkgebieden verplaatst en wanneer het product niet in gebruik is.
- Zet het product uit en laat de bewegende delen volledig tot stilstand komen voordat u vuil of een verstopping in de ejector verwijdert. Maak het product niet schoon met uw handen.
- Om te voorkomen dat het product per ongeluk gestart wordt, zet u het product uit, verwijdert u de bougiekop en bewaart deze op een veilige afstand van de bougie.
- Zet het product uit, laat de bewegende delen volledig tot stilstand komen en ontkoppel de bougiekabel in de volgende situaties:
 - Voordat u de ejector of het waaierhuis van een verstopping ontdoet.
 - Voordat u het product afstelt, schoonmaakt of er onderhoud aan uitvoert.
 - Als het product ongewoon trilt.
 - Als het product een ongewoon geluid maakt.
 - Voordat u het product achterlaat.
- Zet het product onmiddellijk uit, verwijder de bougiekabel en onderzoek het product op schade, als het een vreemd voorwerp heeft geraakt. Gebruik het product niet als het is beschadigd.
- Gebruik het product niet om bevroren sneeuw en ijs te verwijderen.
- Gebruik het product niet in een explosieve omgeving of in de buurt van brandbare vloeistoffen, gas of stof.

- Sneeuw kan alleen van paden met een dak of van hoge muren worden verwijderd als dit zonder risico's kan.
- Zet het product uit, laat de bewegende delen volledig tot stilstand komen en controleer het product op schade en scheuren, als het is omgevallen. Gebruik het product niet als het is beschadigd.

2.2.5 Onderhoud en opslag

- Gebruik alleen reserveonderdelen en accessoires die door de leverancier worden aanbevolen.
- Controleer de breekpennen en bouten regelmatig op beschadiging. Vervang ze indien nodig.
- Controleer regelmatig of alle schroefverbindingen goed vastzitten.
- Verander de instellingen van de snelheidsregelaar niet.
- Controleer de rubberpads regelmatig op slijtage. Vervang ze indien nodig.
- De veiligheidslabels moeten goed leesbaar zijn. Vervang ze indien nodig.
- Houd u aan plaatselijke voorschriften, bijvoorbeeld voor brandstof en olie.
- Wacht na gebruik een paar minuten voordat u het product uitzet om te voorkomen dat de bewegende delen van het product bevroren.
- Verwijder de brandstof uit de brandstoftank voordat u het product opbergt in een ruimte met warmtebronnen.

2.2.6 Geluid en trillingen

- Gebruik het product met tussenpozen om hevige trillingen gedurende lange perioden te voorkomen.
- Gebruik het product zo mogelijk in de spaarstand.
- Draag gehoorbeschermers.
- Houd het product in goede staat.
- Onderhoud het product en smeer het regelmatig.

2.2.7 Aanvullende veiligheidsvoorschriften

- De gebruiker van het product is verantwoordelijk voor letsel en materiële schade van derden veroorzaakt door het gebruik van het product.
- Gebruik het product niet als u moe, ziek of onder invloed bent. Dat vermindert uw gezichtsvermogen, alertheid en coördinatie- en beoordelingsvermogen.
- Gebruik het product niet als het is beschadigd.
- Breng geen wijzigingen aan in het product.
- Gebruik het product alleen voor de beoogde functie.

3 Montage

3.1 Het product in elkaar zetten

! **WAARSCHUWING!** Als u zich niet aan deze voorschriften houdt, kan dat leiden tot (dodelijk) letsel.

! **WAARSCHUWING!** Er zijn 2 personen nodig voor de montage vanwege het gewicht van het product.

- 1 Bevestig de remschoenen losjes met de schroeven en zeskantmoeren aan elke kant van de vijzelbehuizing. (Afbeelding 2)

LET OP! Zorg ervoor dat het gebogen deel van de remschoen naar buiten wijst.

- 2 Zet het product op een horizontaal en stabiel oppervlak.
- 3 Leg een plank onder de scheerplaat van de vijzelbehuizing, maar niet onder de remschoenen.
- 4 Zorg ervoor dat de scheerplaat zich op de juiste hoogte boven de grond bevindt.
- 5 Beweeg de remschoenen naar de grond en draai de schroeven volledig vast.
- 6 Bevestig de bovenste handgreep aan de onderste handgreep (A) en draai de schroeven (B) vast. (Afbeelding 3)
- 7 Lijn de gaten van de ejector uit met de gaten van de ejectorbevestiging (A) en draai de schroeven (B) vast. (Afbeelding 4)

4 Gebruik

! **WAARSCHUWING!** Houd andere mensen, met name kinderen, en huisdieren tijdens het gebruik op een veilige afstand. Het lawaai van de sneeuwrees kan het moeilijk maken om te horen of er iemand dichterbij komt.

! **WAARSCHUWING!** Richt de ejector niet op personen, huisdieren of voorwerpen die door uitgeworpen voorwerpen beschadigd kunnen worden.

! **VOORZICHTIG!** Oefen niet meer dan de noodzakelijke kracht op het product uit om materiële schade te voorkomen.

4.1 Wat u moet doen voordat u het product voor het eerst gebruikt

- Vul de olietank. Zie '[6.2 De motorolietank vullen](#)' op [pagina 124](#).
- Het product bijtanken. Zie '[4.7 Het product bijtanken](#)' op [pagina 123](#).
- Voer een functietest van de vijzelhendel uit. Zie '[4 Vul de olietank met nieuwe olie](#)'. Zie '[6.2 De motorolietank vullen](#)' op [pagina 124](#)' op [pagina 125](#).

4.2 Voorafgaand aan ieder gebruik

! **WAARSCHUWING!** Onderzoek het werkgebied en verwijder voorwerpen die door het product weggeslingerd kunnen worden om lichamelijk letsel en materiële schade te voorkomen.

- Zorg ervoor dat het product correct gemonteerd is.
- Controleer of er geen onderdelen ontbreken of beschadigd zijn.
- Controleer het oliepeil en voeg indien nodig meer olie toe. Zie '[6.2 De motorolietank vullen](#)' op [pagina 124](#).
- Pas indien nodig de hoogte van de vijzelbehuizing aan. Zie '[4.3 De hoogte van de vijzelbehuizing aanpassen](#)' op [pagina 122](#).
- Controleer de bandenspanning en vul de wielen indien nodig met lucht. Zie '[6.7 De wielen met lucht vullen](#)' op [pagina 125](#).

4.3 De hoogte van de vijzelbehuizing aanpassen

De afstand van de grond tot de scheerplaat van de vijzelbehuizing wordt afgestemd op de remschoenen.

Afbeelding 5

- 1 Draai de schroeven van de remschoenen los.
- 2 Stel de remschoenen in op de hoogte die van toepassing is voor de ondergrond waarop u sneeuw verwijdert:
 - Beton, asfalt en andere gladde oppervlakken - stel de hoogte zo in dat de scheerplaat zich direct boven de grond bevindt.
 - Grind en andere ruwe oppervlakken - vergroot de afstand tussen de scheerplaat en de grond om te voorkomen dat er stenen en andere voorwerpen in de vijzel worden getrokken.
- 3 Draai de schroeven vast.

4.4 Het product starten

! **WAARSCHUWING!** Houd de starthendel stevig vast wanneer de startkabel naar binnen wordt getrokken nadat het product is gestart. Als de startkabel te snel naar binnen wordt getrokken, kan de starthendel lichamelijk letsel en materiële schade veroorzaken.

! **WAARSCHUWING!** Het product mag alleen buiten worden opgestart.

- 1 Zorg ervoor dat de vijzelhendel en de aandrijfhendel in hun neutrale stand staan, omhoog wijzend.
- 2 Steek de veiligheidssleutel in het sleutelgat.
- 3 Zet de chokehendel in de hoge toerenstand .
- 4 Druk de brandstofpomp in:
 - 3-5 keer als de motor koud is.
 - 1 keer als de motor warm is.
- 5 Trek langzaam aan de startkabel totdat de startmotor draait en trek er dan snel aan.
- 6 Laat het product een paar minuten stationair draaien voordat u het gebruikt.

4.5 Het product gebruiken

! **WAARSCHUWING!** U moet de aandrijfhendel loslaten voordat u de snelheid van het product of de richting van de ejector verandert.

LET OP! Maak eerst een pad vrij in het midden van het werkgebied en bedien het product dan zo dat er een overlapping is tussen de paden.

LET OP! Werp de sneeuw indien mogelijk in dezelfde richting uit als de wind.

LET OP! Voor optimale resultaten verwijdert u de sneeuw voordat het dooit of vriest. Zware, natte sneeuw is wellicht moeilijk of onmogelijk te verwijderen met het product.

LET OP! Stop de vijzel indien mogelijk niet wanneer u natte sneeuw verwijdert om verstoppingen te voorkomen. Natte sneeuw blijft gemakkelijk aan de vijzel en de goot plakken.

LET OP! Als de sneeuw dieper is dan de hoogte van de vijzelbehuizing, verwijdert u de sneeuw in smalle paden. Gebruik het product op lage snelheid en zorg ervoor dat de paden elkaar overlappen.

- 1 Start het product. Zie '[4.4 Het product starten](#)' op [pagina 122](#).

- 2 Draai de ejector met de hand in de juiste hoek.
- 3 Draai aan de stelhendel van de ejector om de afstand in te stellen waarmee de sneeuw wordt weggeslingerd.
- 4 Duw de vijzelhendel naar de handgreep om de vijzel te starten.
- 5 Pas de snelheid aan met de gashendel.
- 6 Duw de aandrijfhendel naar de hendel toe om het product vooruit te laten bewegen.

4.6 Wat u moet doen als het product bevroren is

! **WAARSCHUWING!** Gebruik geen open vuur om bevroren delen van het product te ontdooien vanwege het risico op brand en explosie.

! **VOORZICHTIG!** Start het product niet als een deel ervan bevroren is.

! **VOORZICHTIG!** Zet geen kracht op delen of bedieningselementen die bevroren zijn.

Bij zeer lage temperaturen kunnen delen van het product bevriezen.

- 1 Stop het product.
- 2 Controleer alle delen en bedieningselementen.
- 3 Ontdooi de bevroren delen.

4.7 Het product bijtanken

! **WAARSCHUWING!** Tank het product altijd buiten bij.

! **VOORZICHTIG!** Gebruik alleen loodvrije benzine met 87 octaan of meer.

LET OP! De inhoud van de brandstoftank is 2,6 liter.

- Gebruik geen oude, vervuilde brandstof of brandstof vermengd met olie.
 - Benzine kan bederven, door oude benzine start het product wellicht moeilijk.
 - Zorg ervoor dat er geen water of vuil in de brandstoftank komt.
- 1 Zet het product op een horizontaal en stabiel oppervlak.
 - 2 Verwijder de tankdop.

- 3 Vul de tank voorzichtig met loodvrije benzine.

LET OP! Vul de brandstoftank niet te vol. Brandstof zet uit tijdens gebruik en kan overlopen, zelfs als de tankdop gesloten is.

- 4 Draai de tankdop vast.
- 5 Veeg indien nodig gemorste brandstof op met een droge doek.

4.8 Een verstopping in de ejector verwijderen

! **WAARSCHUWING!** Zet het product uit, wacht tot alle bewegende delen volledig tot stilstand zijn gekomen en verwijder de bougiekop van de bougie voordat u een verstopping uit de ejector verwijdert.

! **WAARSCHUWING!** Gebruik uw handen niet om een verstopping in de ejector te verwijderen.

! **WAARSCHUWING!** Ga niet voor het product staan wanneer het in gebruik is.

- Gebruik het ruimgereedschap of een ander geschikt voorwerp om de verstopping te verwijderen.

4.9 Het product uitschakelen

- 1 Laat de aandrijfhendel los.
- 2 Laat de vijzel 30 seconden draaien om alle sneeuw uit de vijzel te verwijderen.
- 3 Laat de vijzelhendel los.
- 4 Verwijder de veiligheidssleutel.

4.10 Te doen na elk gebruik van het product

- Verwijder alle sneeuw en ijs van het oppervlak van het product, de vijzel en de ejector.

5 Opslag

! **WAARSCHUWING!** Bewaar het product of de brandstofhouder niet binnenshuis in een ruimte waar zich warmte- of ontstekingsbronnen bevinden om ontsteking van brandstofdampen te voorkomen. Bijvoorbeeld boilers, waterverwarmers, wasdrogers of motoren die vonken kunnen veroorzaken.

- Als het product gedurende lange tijd niet wordt gebruikt, berg het dan op een schone en droge plaats op waar kinderen en huisdieren geen toegang hebben.

5.1 Het product gereedmaken voor opslag

⚠ WAARSCHUWING! Laat de motor volledig afkoelen voordat u met de procedure begint.

⚠ WAARSCHUWING! Voer de procedure buitenshuis uit, op veilige afstand van warmte- en ontstekingsbronnen.

⚠ WAARSCHUWING! Rook niet in de buurt van de brandstof.

LET OP! De brandstof in de motor breekt in hete omstandigheden af, waardoor het product wellicht moeilijk start.

Volg deze instructies als het product 30 dagen of langer niet wordt gebruikt.

- 1 Verwijder de brandstof uit het brandstofsysteem. Zie '[6.1 De brandstof verwijderen uit het brandstofsysteem](#)' op pagina 124.
- 2 Ververs de motorolie. Zie '[6.3 De motorolie verversen](#)' op pagina 125.
- 3 Verwijder de dop van de bougie en draai de bougie los met een bougiesleutel. (Afbelding 6)
- 4 Giet via het bougiegat 2 eetlepels motorolie in de cilinder.
- 5 Dek het bougiegat af met een doek.
- 6 Trek steeds opnieuw aan de startkabel om de motorolie in de motor te brengen.
- 7 Maak de bougie schoon en zet hem terug. Zie '[6.7 De wielen met lucht vullen](#)' op pagina 125.
- 8 Maak de motor en het gebied rond de uitlaatdemper schoon.
- 9 Wrijf de kale metalen oppervlakken in met een olieachtige doek om corrosie te voorkomen.
- 10 Smeer de vijzellagers aan de zijkant van het frame in met een dunne olie.

6 Onderhoud

⚠ WAARSCHUWING! Voordat u onderhoud, reparaties of inspecties aan het product uitvoert: Laat alle hendels los, zet het product uit, laat de bewegende delen volledig tot stilstand komen, verwijder de bougiedop van de bougie en aard de startplug aan de motor.

⚠ VOORZICHTIG! Verricht het aanbevolen onderhoud aan het product om het in goede staat te houden. Zie '[6.12 Onderhoudsschema](#)' op pagina 127.

- Controleer de scheerplaat en de remschoenen regelmatig op slijtage en vervang ze indien nodig.
- Voer een functietest van de vijzelhendel uit voordat u het product voor de eerste keer in het seizoen gebruikt. Zie '[4 Vul de olietank met nieuwe olie](#)'. Zie '[6.2 De motorolietank vullen](#)' op pagina 125.

6.1 De brandstof verwijderen uit het brandstofsysteem

⚠ WAARSCHUWING! Laat de motor afkoelen voordat u met de procedure begint.

⚠ WAARSCHUWING! Voer de procedure buitenshuis uit, op veilige afstand van warmte- en ontstekingsbronnen.

⚠ WAARSCHUWING! Rook niet in de buurt van de brandstof.

- 1 Gebruik een brandstofpomp om de brandstof uit de brandstoftank te verwijderen. Doe de brandstof in een geschikte houder.
- 2 Gebruik het product totdat het stopt om alle brandstof uit het brandstofsysteem te verwijderen.

6.2 De motorolietank vullen

⚠ VOORZICHTIG! De olietank moet voor het eerste gebruik met de juiste hoeveelheid en kwaliteit motorolie gevuld worden. Gebruik 4-takt 5W-30 olie.

LET OP! Vul de olietank niet verder dan tot onder de "H" op de peilstok. (Afbelding 7)

- 1 Zet het product op een horizontale ondergrond.
- 2 Verwijder de peilstok en veeg deze af met een schone doek.
- 3 Doe langzaam olie in de olietank.
- 4 Steek de peilstok in de olietank en verwijder deze om het oliepeil te controleren.
- 5 Doe indien nodig meer olie in de olietank en controleer het oliepeil totdat het oliepeil direct onder de "H"-markering op de peilstok staat.

6 Zorg ervoor dat er geen olie lekt.

7 Zet de peilstok vast.

6.3 De motorolie verversen

⚠ WAARSCHUWING! Was uw handen met water en zeep nadat u olie hebt verversd.

1 Verwijder de brandstof uit de brandstoftank. Zie '6.1 De brandstof verwijderen uit het brandstofsysteem' op pagina 124.

2 Verwijder de aftappplug uit de olietank.

3 Gebruik een olieversingspomp om de oude olie uit de olietank te verwijderen.

4 Vul de olietank met nieuwe olie. Zie '6.2 De motorolietank vullen' op pagina 124.

6.4 De bougie schoonmaken

⚠ WAARSCHUWING! De geluiddemper wordt tijdens gebruik zeer heet. Zorg ervoor dat de bougie is afgekoeld voordat u hem schoonmaakt om brandwonden te voorkomen.

⚠ VOORZICHTIG! Draai de bougie goed vast om te voorkomen dat deze te heet wordt en de motor beschadigt.

1 Verwijder de dop van de bougie. (Afbeelding 6)

2 Gebruik een bougiesleutel om de bougie los te draaien.

3 Controleer de bougie en vervang deze als deze versleten, gebarsten of kapot is.

4 Reinig de bougie met een staalborstel, als het niet nodig is om deze te vervangen.

5 Meet de vonkbrug met een voelermeter. (Afbeelding 8)

LET OP! De vonkbrug moet 0,6-0,8 mm zijn.

6 Buig indien nodig de elektrode voorzichtig om de vonkbrug aan te passen.

7 Controleer of de afdichtring in goede staat is. Zo niet, vervang deze dan.

8 Draai de bougie met de hand vast.

9 Gebruik de bijgeleverde mof om de afdichtring samen te drukken:

- Nieuwe bougie - 1/2 slag vastdraaien
- Oude bougie - 1/8-1/4 slag vastdraaien.

6.5 Een functietest van de vijzelhendel uitvoeren

LET OP! Als de vijzelhendel helemaal omhoog staat, mag er weinig beweging in de draad zitten, maar de draad mag ook niet te strak gespannen zijn.

LET OP! Voer voor het eerste gebruik en voordat u het product voor de eerste keer in het seizoen gebruikt een functietest van de vijzelhendel uit.

1 Ga in de werkpositie achter het product staan en duw de vijzelhendel ongeveer 10 seconden tegen de handgreep.

2 Druk de vijzelhendel omlaag en laat hem steeds opnieuw los.

3 Laat het product werken met de vijzelhendel in de neutrale stand.

⚠ WAARSCHUWING! Ga onmiddellijk terug naar de gebruikpositie en zet het product uit als de vijzel begint te bewegen.

4 Ga naar de voorkant van het product en controleer of de vijzel volledig tot stilstand is gekomen.

5 Druk de vijzelhendel omlaag en controleer of hij goed vast- en losklikt.

6 Laat indien nodig de bewegende delen van het product volledig tot stilstand komen en stel dan de vijzelraad af.

6.6 Stel de draad van de vijzelhendel af

Afbeelding 9

- Gebruik 2 steeksleutels om de draad van de vijzelhendel af te stellen:
 - Draai de moer omhoog om de draad vast te zetten.
 - Draai de moer omlaag om de draad los te maken.

6.7 De wielen met lucht vullen

⚠ WAARSCHUWING! Vul de wielen niet met te veel lucht om te voorkomen dat ze barsten, wat lichamelijke letsels en materiële schade kan veroorzaken.

LET OP! De aanbevolen bandenspanning is 1,4-1,7 bar.

- Gebruik een bandenspanningsmeter om de bandenspanning te controleren.
- Gebruik een kleine compressor om de wielen met lucht te vullen.
 - Nieuwe bougie - 1/2 slag vastdraaien.
 - Oude bougie - 1/8-1/4 slag vastdraaien.

6.8 De carburateur vervangen

! **VOORZICHTIG!** Gebruik het product niet als het luchtfilter niet is geïnstalleerd om schade aan de motor te voorkomen.

Afbeelding 10

- 1 Draai de bout los en verwijder de afdekking van de luchtgeleider (A).
- 2 Draai de bouten los en verwijder de uitlaatdemper (B).
- 3 Draai de moeren los en verwijder het luchtfilterhuis (C).
- 4 Vervang de carburateur (D).
- 5 Plaats het luchtfilterhuis, de uitlaatdemper en de afdekking van de luchtgeleider terug.

6.9 De aandrijfriem vervangen

- 1 Verwijder de remschoenen.
- 2 Draai de schroeven los en verwijder de afdekking van de aandrijfriem. (Afbeelding 11)
- 3 Verwijder de aandrijfriem. (Afbeelding 12)
- 4 Leg het product neer.
- 5 Draai de 6 schroeven los en verwijder de bodemplaat. (Afbeelding 13)
- 6 Draai de bouten los en verwijder de transmissieas. (Afbeelding 14)
- 7 Verwijder de aandrijfriem. (Afbeelding 15)
- 8 Installeer de nieuwe aandrijfriem.
- 9 Plaats de transmissieas en de bodemplaat terug.

- 10 Zet het product rechtop.

- 11 Plaats de afdekking van de aandrijfriem terug.

6.10 De aandrijfriem van de vijzel vervangen

- 1 Draai de 3 bouten los en verwijder de afdekking van de aandrijfriem van de vijzel. (Afbeelding 16)
- 2 Verwijder de aandrijfriem van de vijzel. (Afbeelding 17)
- 3 Installeer de nieuwe aandrijfriem van de vijzel.
- 4 Plaats de afdekking van de aandrijfriem van de vijzel terug.

6.11 Het product schoonmaken

! **WAARSCHUWING!** Laat het product ongeveer 30 minuten afkoelen voordat u het schoonmaakt.

! **WAARSCHUWING!** Spuit geen water op de motor om verontreiniging van de brandstof en schade aan de motor te voorkomen.

- Maak het product na elk gebruik met een borstel vrij van sneeuw en ijs.
- Verwijder regelmatig vuil van de motor.

6.12 Onderhoudsschema

! **VOORZICHTIG!** In veeleisende werkomstandigheden kan het nodig zijn om het product met kortere tussenpozen te onderhouden.

Oplossing	Voor elk gebruik en elke 5 bedrijfsuren	Na elk gebruik	Voor het seizoen en indien nodig:			Indien nodig
			Elke 25 bedrijfsuren	Elke 50 bedrijfsuren	Elke 100 bedrijfsuren	
Controleer het oliepeil van de motor.	X					
Verwijder sneeuw en ijs van het product.		X				
Reinig het gebied rond de uitlaat.		X				
Reinig het gebied rond de uitlaat.		X				
Controleer de bougie.			X			X
Ververs de motorolie.				X		
Maak de bougie schoon.					X	X
Smeer de vijzellagers met een dunne olie.					X	
Voer een functietest van de vijzelhendel uit.					X	
Controleer de bandenspanning.					X	X
Vervang de aandrijfriem.					X	X
Stel de vijzelhendel af.						X
Stel de carburateur af.						X
Vervang de breekpennen.						X
Vervang de aandrijfriem van de vijzel.						X
Vervang de remschoenen en de scheerplaat.						X

EN

SV

NO

DA

PL

DE

FI

FR

NL

7 Problemen oplossen

Probleem	Mogelijke oorzaak	Oplossing
Het product start niet.	Er zit geen brandstof in de brandstoftank of de brandstof is oud.	Tank het product bij met verse brandstof.
	Er zit een verstopping in de brandstofleiding.	Verwijder de verstopping uit de brandstofleiding.
	De bougiekop zit los.	Bevestig de bougiekop correct op de bougie.
	De bougie is vuil of beschadigd.	Reinig of vervang de bougie. Zie '6.7 De wielen met lucht vullen ' op pagina 125.
	De veiligheidssleutel zit niet in het sleutelgat.	Steek de start sleutel in het sleutelgat.
	Er zit te veel brandstof in de motor.	LET OP! Druk niet op de brandstofpomp. 1. Zet de chokehendel in de hoge toerenstand en trek steeds opnieuw aan de startkabel. 2. Reinig of vervang indien nodig de bougie. Zie '6.7 De wielen met lucht vullen ' op pagina 125
De motor loopt niet soepel.	De chokehendel staat in de hoge toerenstand.	Zet de chokehendel in volledig gesloten positie.
	De brandstof is oud.	Tank het product bij met verse brandstof.
	Er zit water of vuil in het brandstofsysteem.	Verwijder de brandstof uit het brandstofsysteem en vul het product bij. Zie '6.1 De brandstof verwijderen uit het brandstofsysteem ' op pagina 124
	Er zit een verstopping in de brandstofleiding.	Verwijder de verstopping uit de brandstofleiding.
	Er zit niet voldoende motorolie in de motorolietank.	Vul motorolie bij. Zie '6.2 De motorolietank vullen ' op pagina 124.
	De carburateur is niet goed afgesteld.	Stel de carburateur af.
	De bougie is vuil of beschadigd.	Reinig of vervang de bougie. Zie '6.7 De wielen met lucht vullen ' op pagina 125.
De motor is te heet.	De carburateur is niet goed afgesteld.	Stel de carburateur af.
Het vermogen is laag.	De bougiekop zit los.	Bevestig de bougiekop correct op de bougie.
	Het ventilatiegat in de tankdop is verstopt.	Maak het ventilatiegat in de tankdop schoon.

Het product trilt ongewoon.	Onderdelen van het product zitten los of de vijzel is beschadigd	<ol style="list-style-type: none"> 1. Zet het product onmiddellijk uit, verwijder de veiligheidssleutel en laat alle bewegende delen volledig tot stilstand komen. 2. Controleer op schade. 3. Draai alle schroeven vast. 4. Neem contact op met een erkend servicecentrum voor reparatie, als het product blijft trillen.
Het product beweegt niet vooruit.	De aandrijfriem zit los of is beschadigd.	Vervang de aandrijfriem. Zie ' 6.9 De aandrijfriem vervangen ' op pagina 126 .
De vijzel stopt niet wanneer de vijzelhendel wordt losgelaten.	De draad van de vijzelhendel is niet goed afgesteld.	Stel de draad van de vijzelhendel af. Zie ' 6.6 Stel de draad van de vijzelhendel af ' op pagina 125 .
Het product werpt de sneeuw niet uit.	Er zit een verstopping in de ejector.	Verwijder de verstopping. Zie ' 4.8 Een verstopping in de ejector verwijderen ' op pagina 123 .
	Een of meer breekpennen zijn beschadigd.	Vervang de beschadigde breekpennen.
	De vijzel blokkeert.	<ol style="list-style-type: none"> 1. Zet het product onmiddellijk uit, verwijder de veiligheidssleutel en laat alle bewegende delen volledig tot stilstand komen. 2. Verwijder de verstopping uit de vijzel.
	De draad van de vijzelhendel is niet goed afgesteld.	Stel de draad van de vijzelhendel af. ' 6.6 Stel de draad van de vijzelhendel af ' op pagina 125
	De aandrijfriem van de vijzel zit los of is beschadigd.	Vervang de aandrijfriem van de vijzel. Zie ' 6.10 De aandrijfriem van de vijzel vervangen ' op pagina 126

8 Afvoeren

- Volg de lokale voorschriften wanneer u het product afvoert. Verbrand het product niet.

9 Technische gegevens

Specificaties	Waarde
Werkbreedte	60 cm
Max. sneeuwhoogte	40,6 cm
Wielmaat	10"
Maximale uitwerpafstand	10 m
Motortype	1 cilinder, 4-takt
Vermogen	4,2 kW
Verplaatsing	196 cm ³
Brandstof	Benzine
Volume olietank	2,6 l
Aanbevolen olie bij omgevingstemperatuur boven -18 °C	5W-30
Inhoud olietank	0,6 l
Type ejector	Eentraps
Uitwerpgoot, draaibaar	175°
Uitwerpgoot, deflector	70°
Gewicht	54,5 kg
Geluidsniveaus	
Geluidsdrukniveau, L _{PA}	83 dB(A), K=3 dB
Gemeten geluidsvermogniveau, L _{WA}	96,4 dB(A), K = 3 dB
Gegarandeerd geluidsvermogniveau, L _{WA}	100 dB(A), K = 3 dB
Maximaal trillingsniveau ¹	13,5 m/s ² , K = 1,5 m/s ²

⚠ WAARSCHUWING! Draag altijd gehoorbeschermers!

⚠ WAARSCHUWING! De werkelijke trillings- en geluidsniveaus bij het gebruik van gereedschap kunnen verschillen van de opgegeven maximumwaarden, afhankelijk van hoe het gereedschap wordt gebruikt en van het materiaal waarmee het gebruikt wordt. Daarom is het noodzakelijk om vast te stellen welke veiligheidsmaatregelen vereist zijn om de gebruiker te beschermen, gebaseerd op een schatting van de blootstelling in feitelijke werkomstandigheden (rekening houdend met alle fases van de werkcyclus, bijv. de tijd dat het gereedschap is uitgeschakeld en wanneer dit stationair loopt, in aanvulling op de opstarttijd).

¹ De opgegeven waarden voor trillingen en geluid gemeten volgens een gestandaardiseerde testmethode, kunnen worden gebruikt om verschillend gereedschap met elkaar te vergelijken en om de blootstelling vooraf te beoordelen. De meetwaarden zijn vastgesteld in overeenstemming met ISO 8437:2008



**EU DECLARATION OF CONFORMITY
EU FÖRSÄKRAN OM ÖVERENSSTÄMMELSE
EU SAMSVARSERKLÄRING
DEKLARACJA ZGODNOŚCI UE**



Jula AB, Box 363, SE-532 24 SKARA, SWEDEN

This declaration of conformity is issued under the sole responsibility of the manufacturer
Denna försäkran om överensstämmelse utfärdas på tillverkarens eget ansvar
Denne samsvarserklæring er utstedt under ansvaret til produsenten
Niniejsza deklaracja zgodności wydana zostaje na wyłączną odpowiedzialność producenta



**SNOW THROWER / SNÖSLUNGA
SNØFRESER / ODŚNIEŻARKA**

196CC, 600mm

Item number / Artikelnummer / Artikelnummer / Numer artykułu

016360

conforms to the following directives and standards / överensstämmer med följande direktiv och standarder:
er i samsvar med følgende direktiver og standarder / są zgodne z następującymi dyrektywami i normami:

**Machinery Directive 2006/42/EC
EN ISO 12100:2010, ISO 8437:1989+Amd 1**

**Electromagnetic Compatibility Directive 2014/30/EU
EN ISO 14982:2009**

Outdoor Noise Directive 2000/14/EC, amended by 2005/88/EC

<small>Measured sound power level on an equipment representative for this type: Uppmått ljudeffektivnivå på en utrustning som är representativ för denna typ: Mått lydeffektivnivå for utstyr som er representativt for vedkommende type: zmierzony poziom mocy akustycznej urządzenia reprezentatywnego dla danego typu:</small>	<small>Guaranteed sound power level: Garanterad ljudeffektivnivå: Garantert lydeffektivnivå: Gwarantowana moc akustyczna:</small>	<small>Conformity assessment procedure according to 2000/14/EC: Förfarande för bedömning av överensstämmelse enligt 2000/14/EC: Framgangsmåter for samsvarsvurdering iht. 2000/14/EC: Procedura oceny zgodności na podstawie dyrektywy 2000/14/WE:</small>
96,4 dB(A)	100 dB(A)	Annex V / Bilaga V Vedlegg V / Załącznik V

This product was CE marked in year -21

Name and address of the person authorised to compile the technical file:
Imię i nazwisko osoby odpowiedzialnej za przygotowanie dokumentacji technicznej:

Jonas Backstad
Box 363, SE-532 24 Skara, Sweden

Skara 2021-03-10

Mattias Lif
BUSINESS AREA MANAGER

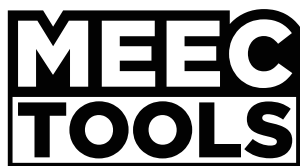

www.jula.com