



## CORNER CABINET

OPERATING INSTRUCTIONS - Original instructions

### **SV** HÖRNSKÅP

#### BRUKSANVISNING

Översättning av originalinstruktioner

### **DE** ECKSCHRANK

#### BEDIENUNGSANLEITUNG

Übersetzung der Originalanleitung

### **NO** HJØRNESKA

#### BETJENINGSANVISNINGER

Oversettelse av originalinstruksjonene

### **FI** KULMAKAAPI

#### KÄYTTÖOHJE

Alkuperäisten ohjeiden käännös

### **DA** HJØRNESKAB

#### BETJENINGSVEJLEDNING

Oversættelse af den originale vejledning

### **FR** PLACARD D'ANGLE

#### INSTRUCTIONS D'UTILISATION

Traduction des instructions d'origine

### **PL** SZAFKA NAROŻNA

#### INSTRUKCJA OBSŁUGI

Przekład instrukcji oryginalnej

### **NL** HOEKKAST

#### BEDIENINGSINSTRUCTIES

Vertaling van de originele instructies

Jula AB reserves the right to make changes to the product. Jula AB claims copyright on this documentation. It is not allowed to modify or alter this documentation in any way and the manual shall be printed and used as it is in relation to the product. For the latest version of operating instructions, refer to the Jula website.

Jula AB förbehåller sig rätten att göra ändringar på produkten. Jula AB innehar upphovsrätten till denna dokumentation. Det är inte tillåtet att modifiera eller ändra denna dokumentation på något sätt och bruksanvisningen ska skrivas ut och användas som den är i förhållande till produkten. Se Julas webbplats för den senaste versionen av bruksanvisningen.

Jula AB forbeholder seg retten til å endre produktet. Jula AB innehar opphavsretten til denne dokumentasjonen. Det er ikke tillatt å modifisere eller endre denne dokumentasjonen på noen som helst måte, og håndboken skal trykkes og brukes som den er i forhold til produktet. For siste versjon av betjeningsanvisningene, se Julas nettsider.

Jula AB forbeholder sig retten til at ændre produktet. Jula AB har ophavsretten til denne dokumentation. Det er ikke tilladt at modificere eller ændre denne dokumentation på nogen måde, og manualen skal printes og bruges som den er i forhold til produktet. For den seneste version af betjeningsvejledningen, se Julas hjemmeside.

Jula AB zastrzega sobie prawo do wprowadzania zmian w produkcie. Jula AB zastrzega sobie prawa autorskie do niniejszej dokumentacji. Dokumentacji nie wolno w żaden sposób modyfikować ani zmieniać, a instrukcję należy drukować i używać ją w odniesieniu do produktu w stanie niezmienionym. Najnowszą wersję instrukcji obsługi można znaleźć na stronie internetowej Jula.

Jula AB behält sich das Recht vor, Änderungen am Produkt vorzunehmen. Jula AB beansprucht die Urheberrechte an dieser Dokumentation. Es ist nicht zulässig, diese Dokumentation in irgendeiner Weise zu verändern oder umzugestalten. Die Anleitung muss gedruckt und so verwendet werden, wie sie in Bezug zum Produkt steht. Die aktuellste Version der Bedienungsanleitung finden Sie auf der Website von Jula.

Jula AB pidättää oikeuden tehdä tuotteeseen muutoksia. Jula AB:llä on tämän dokumentaation tekijänoikeus. Tätä dokumentaatiota ei saa muuttaa millään tavalla ja käyttöopas on tulostettava ja sitä on käytettävä sellaisena kuin se on tämän tuotteen kanssa. Käyttöohjeiden uusien versio löytyy Julan verkkosivustolta.

Jula AB se réserve le droit d'apporter des modifications au produit. Jula AB revendique les droits d'auteur sur cette documentation. Il est interdit de modifier ou d'altérer cette documentation de quelque manière que ce soit et le manuel doit être imprimé et utilisé tel quel en relation avec le produit. Pour obtenir la dernière version des instructions d'utilisation, consultez le site Web de Jula.

Jula AB behoudt zich het recht voor om wijzigingen aan het product aan te brengen. Jula AB claimt het copyright op deze documentatie. Het is niet toegestaan om deze documentatie op welke manier dan ook te wijzigen of te veranderen. De handleiding moet worden afgedrukt en gebruikt zoals deze in relatie tot het product staat. Raadpleeg de Jula-website voor de laatste versie van de bedieningsinstructies.

**WWW.JULA.COM**

© JULA AB 2025-05-26

**JULA AB  
BOX 363, 532 24 SKARA, SWEDEN**

1

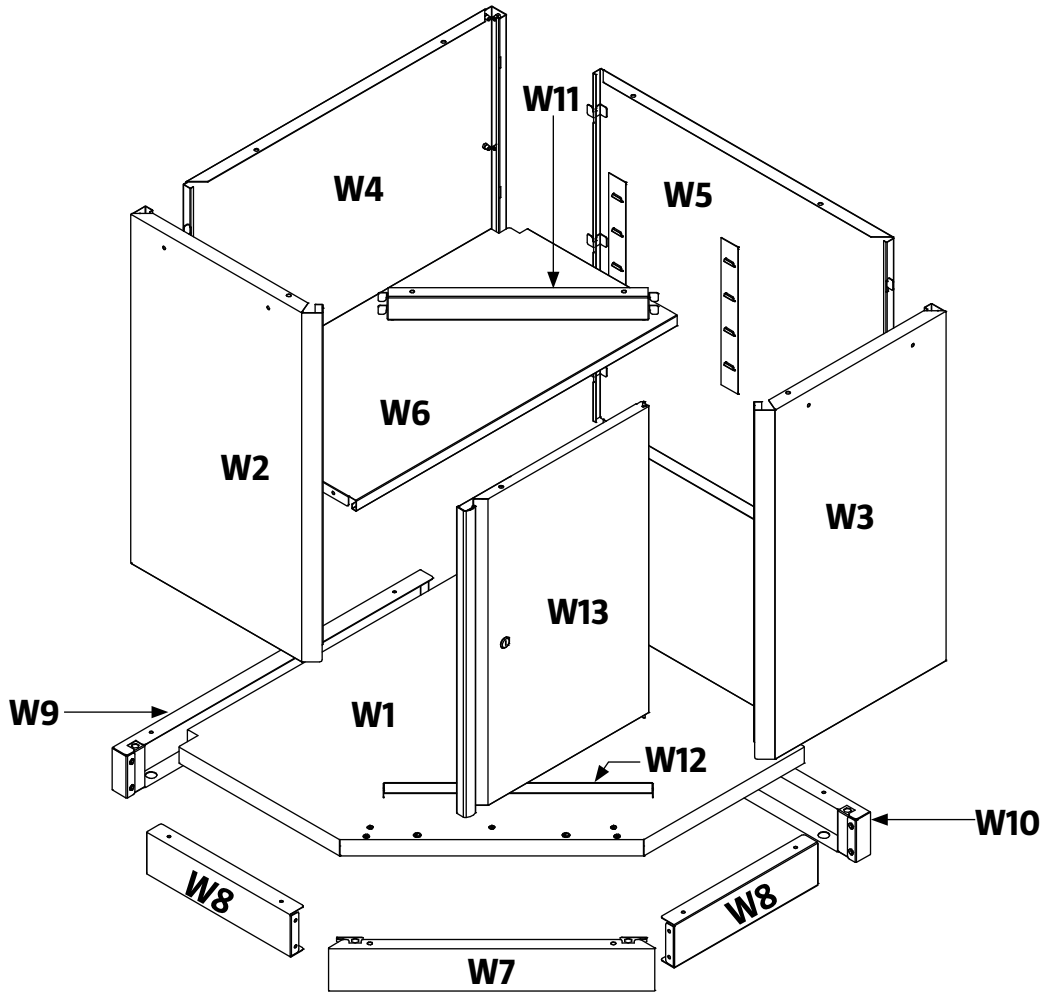

2

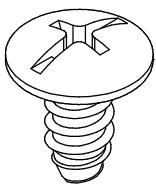

**A**  
(ST6x12)

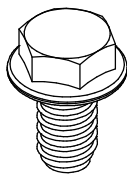

**B**  
(M6x16)

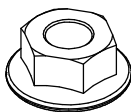

**C**  
(M6)

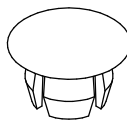

**D**

3

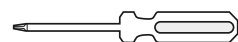
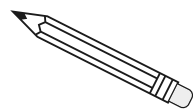

4

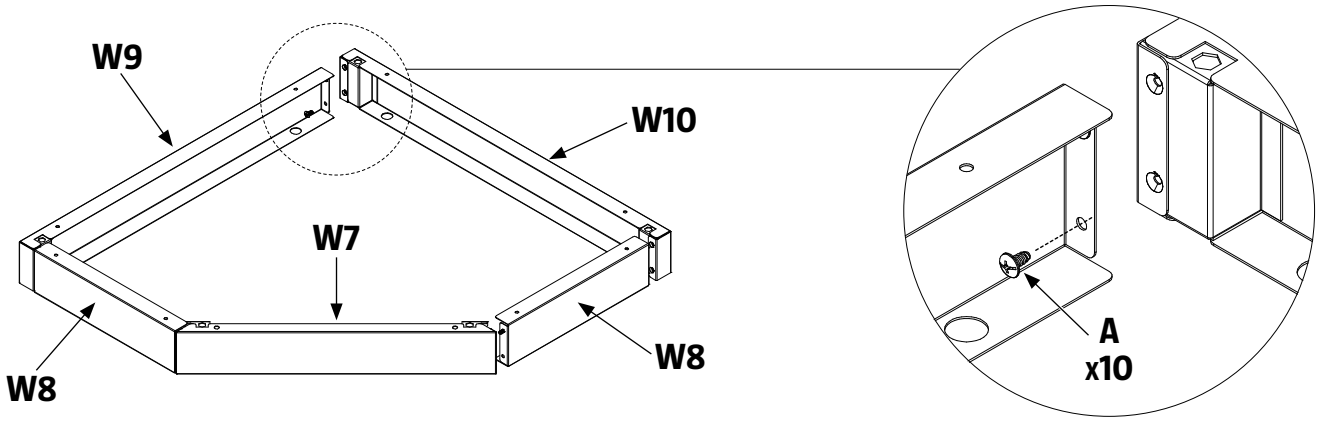

5

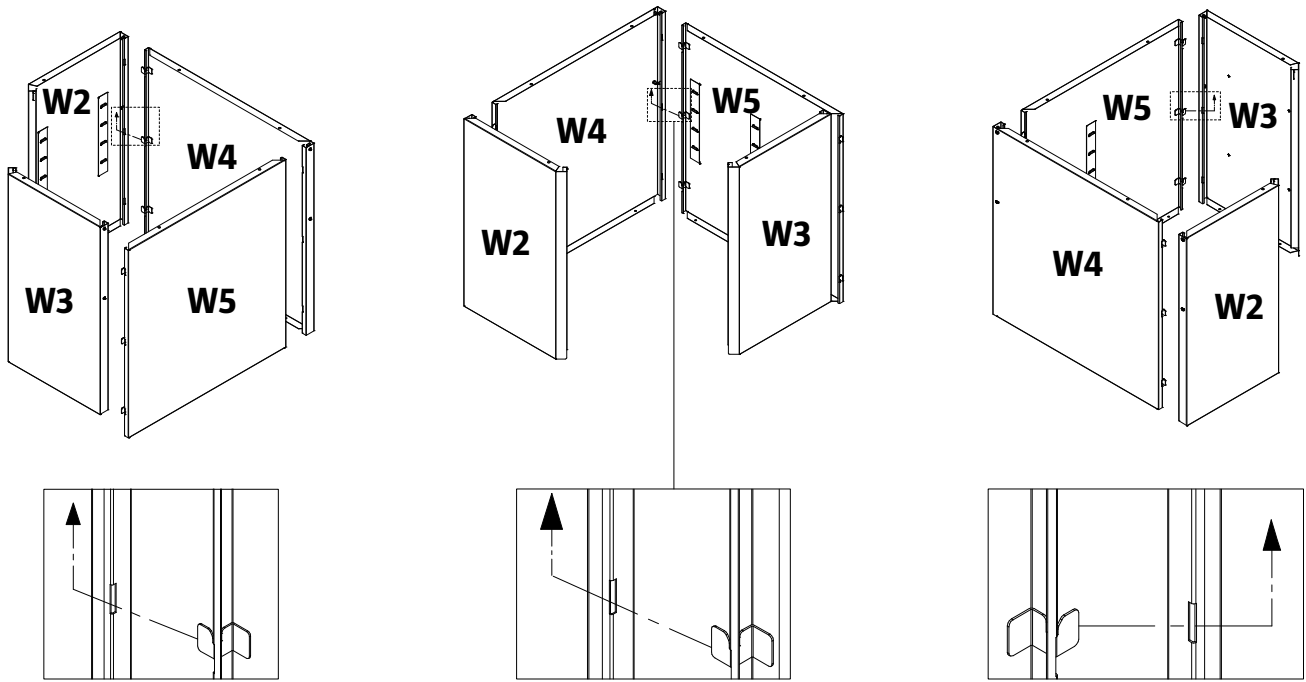

6

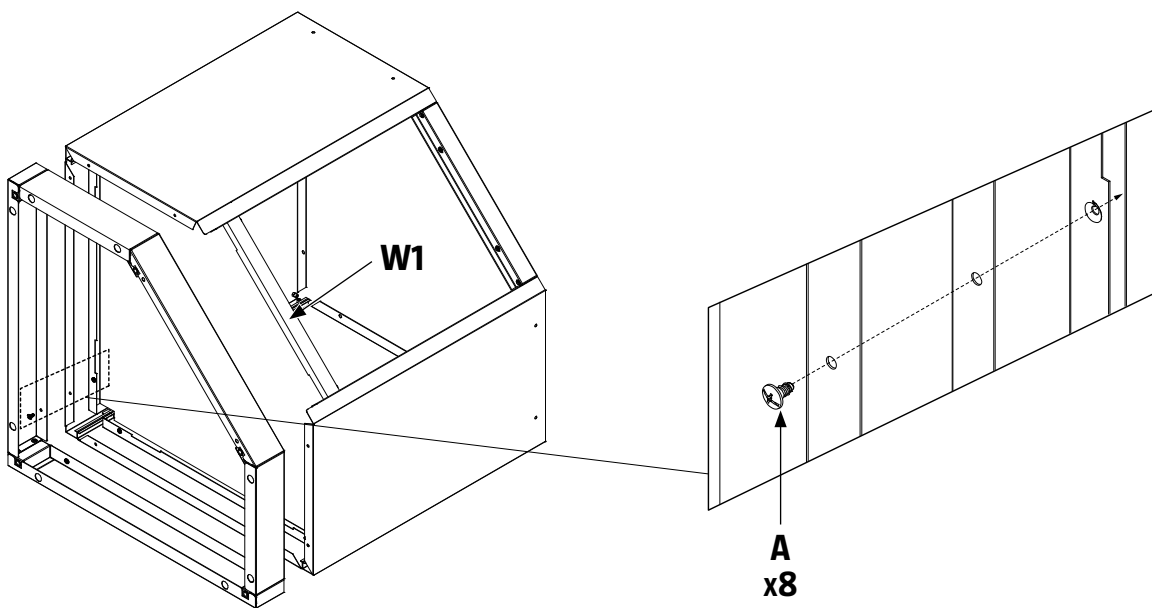

7

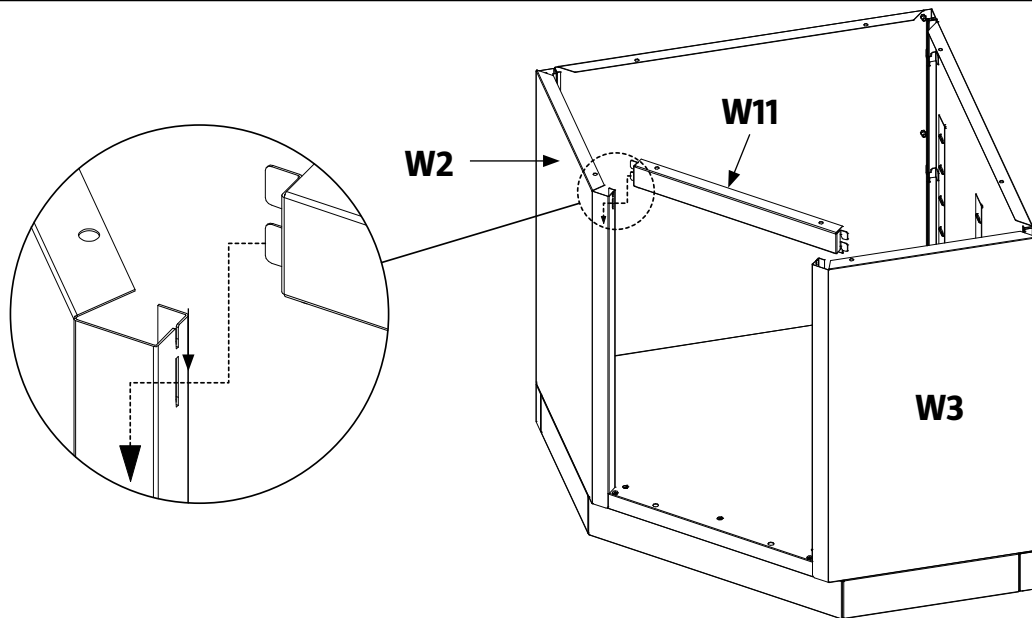

8

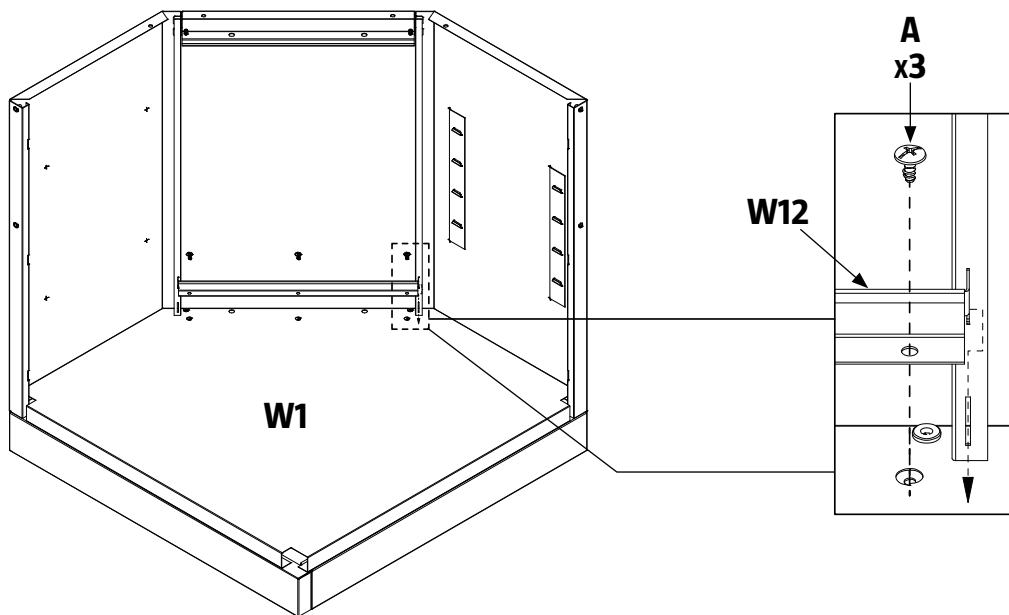

9

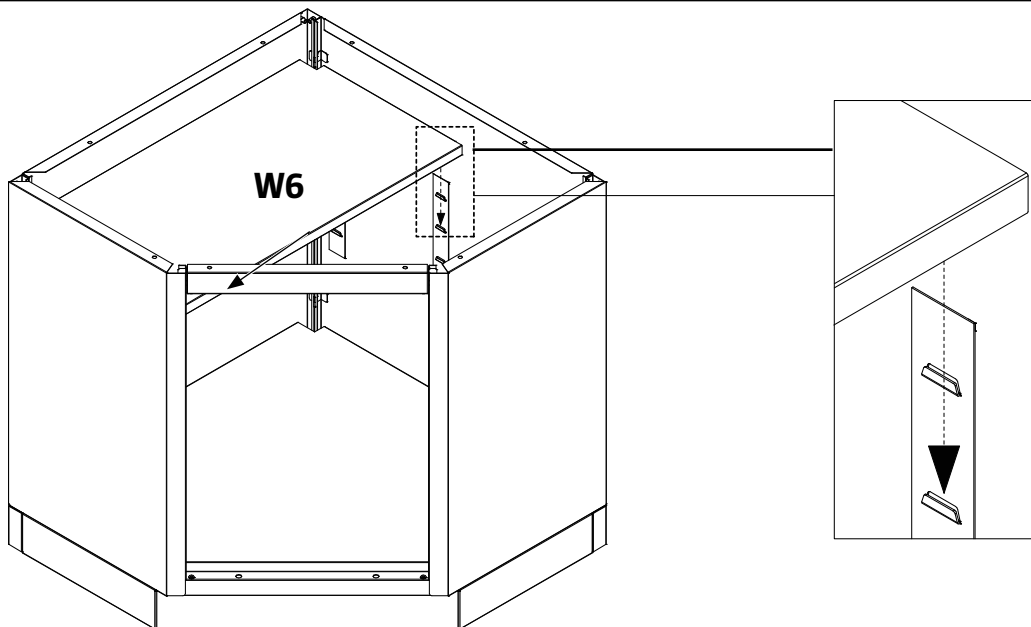

10

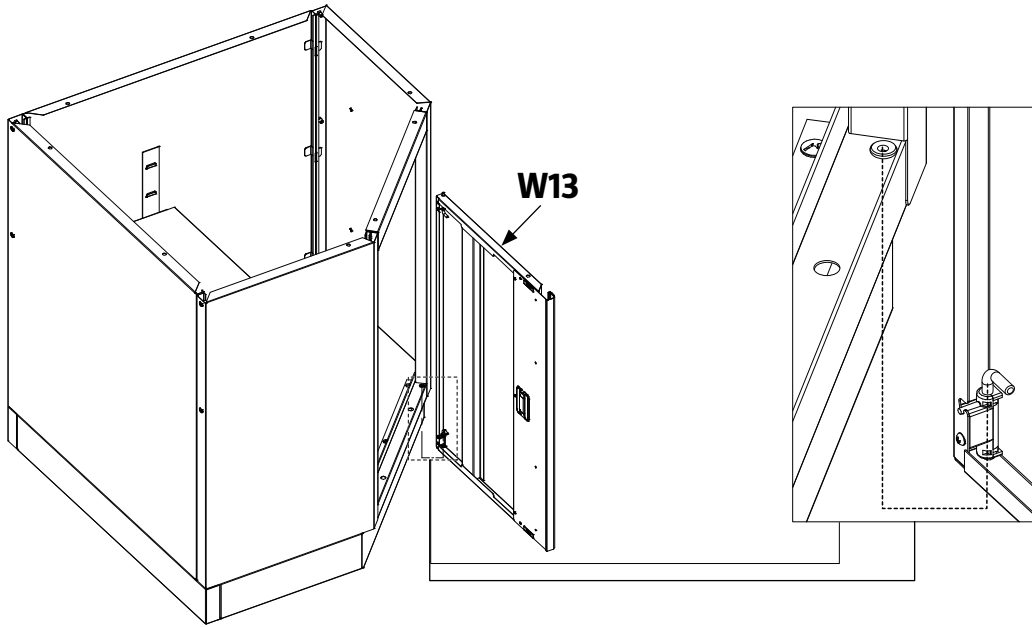

## SÄKERHETSANVISNINGAR

### VIKTIG!

Läs dessa anvisningar noga före montering och spara dem för framtida behov.

### SYMBOLER



### TEKNISKA DATA

Mått B86,4xH91xD86,4 cm  
Max. belastning 60 kg

### BESKRIVNING

#### DELAR

|     | Antal |
|-----|-------|
| W1  | 1     |
| W2  | 1     |
| W3  | 1     |
| W4  | 1     |
| W5  | 1     |
| W6  | 1     |
| W7  | 1     |
| W8  | 2     |
| W9  | 1     |
| W10 | 1     |
| W11 | 1     |
| W12 | 1     |
| W13 | 1     |

BILD 1

### TILLBEHÖR FÖR FASTSÄTTNING/MONTERING

|   | Beskrivning    | Antal |
|---|----------------|-------|
| A | Skruv (ST6x12) | 21+1  |
| B | Bult (M6x16)   | 18    |
| C | Mutter (M6)    | 2     |
| D | Plastpropp     | 2     |

BILD 2

### MONTERING

#### VERKTYG SOM KRÄVS FÖR KORREKT MONTERING

- Sladdlös bormaskin
- Penna
- Krysskruvmejsel

BILD 3

### HÖRNSKÅP

BILD 4-10

## SIKKERHETSANVISNINGER

### VIKTIG!

Les disse anvisningene nøye før montering, og ta vare på dem for fremtidig bruk.

### SYMBOLER

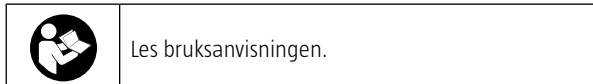

### TEKNISKE DATA

Mål B86,4xH91xD86,4 cm  
Maks. belastning 60 kg

### BESKRIVELSE

#### DELER

|     | Antall |
|-----|--------|
| W1  | 1      |
| W2  | 1      |
| W3  | 1      |
| W4  | 1      |
| W5  | 1      |
| W6  | 1      |
| W7  | 1      |
| W8  | 2      |
| W9  | 1      |
| W10 | 1      |
| W11 | 1      |
| W12 | 1      |
| W13 | 1      |

BILDE 1

### TILBEHØR FOR FESTING/MONTERING

|   | Beskrivelse    | Antall |
|---|----------------|--------|
| A | Skrue (ST6x12) | 21+1   |
| B | Bolt (M6x16)   | 18     |
| C | Mutter (M6)    | 2      |
| D | Plastpropp     | 2      |

BILDE 2

### MONTERING

#### VERKTØY SOM KREVES FOR KORREKT MONTERING

- Trådløs boremaskin
- Penn
- Stjerneskrutrekker

BILDE 3

### HJØRNEKAP

BILDE 4-10

## SIKKERHEDSINSTRUKTIONER

### VIGTIGT!

Læs disse instruktioner omhyggeligt før installation, og gem dem til senere brug.

### SYMBOLER

|   |                             |
|---|-----------------------------|
|  | Læs betjeningsvejledningen. |
|---|-----------------------------|

### TEKNISKE DATA

|                     |                    |
|---------------------|--------------------|
| Dimensioner         | B86,4xH91xD86,4 cm |
| Maksimal belastning | 60 kg              |

### BESKRIVELSE

#### DELE

|     | Antal |
|-----|-------|
| W1  | 1     |
| W2  | 1     |
| W3  | 1     |
| W4  | 1     |
| W5  | 1     |
| W6  | 1     |
| W7  | 1     |
| W8  | 2     |
| W9  | 1     |
| W10 | 1     |
| W11 | 1     |
| W12 | 1     |
| W13 | 1     |

FIGUR 1

### TILBEHØR TIL FASTGØRELSE/MONTERING

|   | Beskrivelse    | Antal |
|---|----------------|-------|
| A | Skrue (ST6x12) | 21+1  |
| B | Bolt (M6x16)   | 18    |
| C | Møtrik (M6)    | 2     |
| D | Plastikprop    | 2     |

FIGUR 2

### MONTERING

#### NØDVENDIGT VÆRKTØJ TIL KORREKT MONTERING

- Batteridrevet boremaskine
- Blyant
- Stjerneskruetrækker

FIGUR 3

### HJØRNESKAB

FIGUR 4-10

## ZASADY BEZPIECZEŃSTWA

### WAŻNE!

Przed montażem uważnie zapoznaj się z niniejszą instrukcją i zachowaj ją do przyszłego użytku.

### SYMBOLE

|   |                                |
|---|--------------------------------|
|  | Przeczytaj instrukcję obsługi. |
|---|--------------------------------|

### DANE TECHNICZNE

|                       |                                    |
|-----------------------|------------------------------------|
| Wymiary               | Szer. 86,4 x wys. 91 x gł. 86,4 cm |
| Maksymalne obciążenie | 60 kg                              |

### OPIS

#### CZĘŚCI

|     | Liczba |
|-----|--------|
| W1  | 1      |
| W2  | 1      |
| W3  | 1      |
| W4  | 1      |
| W5  | 1      |
| W6  | 1      |
| W7  | 1      |
| W8  | 2      |
| W9  | 1      |
| W10 | 1      |
| W11 | 1      |
| W12 | 1      |
| W13 | 1      |

RYS. 1

### AKCESORIA DO MOCOWANIA/MONTAŻU

|   | Opis             | Liczba |
|---|------------------|--------|
| A | Wkręt (ST6x12)   | 21+1   |
| B | Śruba (M6x16)    | 18     |
| C | Nakrętka (M6)    | 2      |
| D | Plastikowy korek | 2      |

RYS. 2

### MONTAŻ

#### NARZĘDZIA WYMAGANE DO POPRAWNEGO MONTAŻU

- Wiertarka bezprzewodowa
- Ołówek
- Śrubokręt krzyżakowy

RYS. 3

### SZAFKA NAROŻNA

RYS. 4-10

## SAFETY INSTRUCTIONS

### IMPORTANT:

Read these instructions carefully before installation and save them for future reference.

### SYMBOLS

|   |                        |
|---|------------------------|
|  | Read the instructions. |
|---|------------------------|

## TECHNICAL DATA

|          |                    |
|----------|--------------------|
| Size     | W86.4xH91xD86.4 cm |
| Max load | 60 kg              |

## DESCRIPTION

### PARTS

|     | Number |
|-----|--------|
| W1  | 1      |
| W2  | 1      |
| W3  | 1      |
| W4  | 1      |
| W5  | 1      |
| W6  | 1      |
| W7  | 1      |
| W8  | 2      |
| W9  | 1      |
| W10 | 1      |
| W11 | 1      |
| W12 | 1      |
| W13 | 1      |

FIG. 1

### ACCESSORIES FOR ATTACHMENT/INSTALLATION

|   | Description    | Number |
|---|----------------|--------|
| A | Screw (ST6x12) | 21+1   |
| B | Bolt (M6x16)   | 18     |
| C | Nut (M6)       | 2      |
| D | Plastic plug   | 2      |

FIG. 2

## INSTALLATION

### TOOLS NEEDED FOR CORRECT INSTALLATION

- Cordless drill
- Pen
- Phillips screwdriver

FIG. 3

### CORNER CUPBOARD

FIG. 4-10

## SICHERHEITSHINWEISE

### WICHTIG!

Diese Anleitung vor der Montage aufmerksam durchlesen und zum späteren Nachschlagen aufbewahren.

### SYMBOLE

|   |                                |
|---|--------------------------------|
|  | Die Bedienungsanleitung lesen. |
|---|--------------------------------|

## TECHNISCHE DATEN

|           |                           |
|-----------|---------------------------|
| Maße      | B 86,4 x H 91 x T 86,4 cm |
| Max. Last | 60 kg                     |

## BESCHREIBUNG

### TEILE

|     | Anzahl |
|-----|--------|
| W1  | 1      |
| W2  | 1      |
| W3  | 1      |
| W4  | 1      |
| W5  | 1      |
| W6  | 1      |
| W7  | 1      |
| W8  | 2      |
| W9  | 1      |
| W10 | 1      |
| W11 | 1      |
| W12 | 1      |
| W13 | 1      |

ABB. 1

### ZUBEHÖR ZUR BEFESTIGUNG/MONTAGE

|   | Beschreibung      | Anzahl |
|---|-------------------|--------|
| A | Schraube (ST6x12) | 21+1   |
| B | Schraube (M6x16)  | 18     |
| C | Mutter (M6)       | 2      |
| D | Kunststoffstopfen | 2      |

ABB. 1

## MONTAGE

### ERFORDERLICHES WERKZEUG FÜR DIE KORREKTE MONTAGE

- Akku-Bohrmaschine
- Stift
- Kreuzschraubenzieher

ABB. 2

### ECKSCHRANK

ABB. 3-10

**TURVALISUUSOHJEET****TÄRKEÄÄ!**

Lue nämä ohjeet huolellisesti ennen asennusta ja säilytä ne myöhempää käyttöä varten.

**SYMBOLIT**

|   |                 |
|---|-----------------|
|  | Lue käyttöohje. |
|---|-----------------|

**TEKNISET TIEDOT**

|                  |                 |
|------------------|-----------------|
| Mitat            | 86,4x91x86,4 cm |
| Suurin kuormitus | 60 kg           |

**KUVAUS****OSAT**

|     | Määrä |
|-----|-------|
| W1  | 1     |
| W2  | 1     |
| W3  | 1     |
| W4  | 1     |
| W5  | 1     |
| W6  | 1     |
| W7  | 1     |
| W8  | 2     |
| W9  | 1     |
| W10 | 1     |
| W11 | 1     |
| W12 | 1     |
| W13 | 1     |

**KUVA 1****KIINNITYS-/ASENNUSTARVIKKEET**

|   | Kuvaus         | Määrä |
|---|----------------|-------|
| A | Ruuvi (ST6x12) | 21+1  |
| B | Ruuvi (M6x16)  | 18    |
| C | Mutteri (M6)   | 2     |
| D | Muovitulppa    | 2     |

**KUVA 2****ASENNUS****ASENNUKSESSA TARVITTAVAT TYÖKALUT**

- Akkuporakone
- Kynä
- Ristipääruuvimeisseli

**KUVA 3****KULMAKAAPPI****KUVA 4-10****CONSIGNES DE SÉCURITÉ****IMPORTANT !**

Veillez lire attentivement ces instructions avant le montage et les conserver pour pouvoir les consulter ultérieurement.

**PICTOGRAMMES**

|   |                         |
|---|-------------------------|
|  | Lisez le mode d'emploi. |
|---|-------------------------|

**CARACTÉRISTIQUES TECHNIQUES**

|             |                         |
|-------------|-------------------------|
| Dimensions  | 86,4 x H 91 x P 86,4 cm |
| Charge max. | 60 kg                   |

**DESCRIPTION****PIÈCES**

|     | Quantité |
|-----|----------|
| W1  | 1        |
| W2  | 1        |
| W3  | 1        |
| W4  | 1        |
| W5  | 1        |
| W6  | 1        |
| W7  | 1        |
| W8  | 2        |
| W9  | 1        |
| W10 | 1        |
| W11 | 1        |
| W12 | 1        |
| W13 | 1        |

**FIG. 1****ACCESSOIRES POUR LA FIXATION/LE MONTAGE**

|   | Description          | Quantité |
|---|----------------------|----------|
| A | Vis (ST6x12)         | 21+1     |
| B | Boulon (M6x16)       | 18       |
| C | Écrou (M6)           | 2        |
| D | Bouchon en plastique | 2        |

**FIG. 2****MONTAGE****OUTILS NÉCESSAIRES POUR UN MONTAGE CORRECT**

- Perceuse sans fil
- Crayon
- Tournevis cruciforme

**FIG. 3****ARMOIRE D'ANGLE****FIG. 4-10**

## VEILIGHEIDSINSTRUCTIES

### BELANGRIJK!

Lees deze instructies door vóór montage en bewaar ze voor later gebruik.

### SYMBOLEN



Lees de gebruiksaanwijzing.

## TECHNISCHE GEGEVENS

Afmetingen B86,4xH91xD86,4 cm

Max. belasting 60 kg

## BESCHRIJVING

### ONDERDELEN

|     | Aantal |
|-----|--------|
| W1  | 1      |
| W2  | 1      |
| W3  | 1      |
| W4  | 1      |
| W5  | 1      |
| W6  | 1      |
| W7  | 1      |
| W8  | 2      |
| W9  | 1      |
| W10 | 1      |
| W11 | 1      |
| W12 | 1      |
| W13 | 1      |

### AFB. 1

### ACCESSOIRES VOOR BEVESTIGEN/MONTEREN

|   | Beschrijving     | Aantal |
|---|------------------|--------|
| A | Schroef (ST6x12) | 21+1   |
| B | Bout (M6x16)     | 18     |
| C | Moer (M6)        | 2      |
| D | Kunststof stop   | 2      |

### AFB. 2

## MONTEREN

### BENODIGD GEREEDSCHAP VOOR CORRECT MONTEREN

- Snoerloze boormachine
- Pen
- Kruiskopschroevendraaier

### AFB. 3

## HOEKKAST

### AFB. 4-10

