



## MITRE SAW

**EN MITRE SAW**  
**OPERATING INSTRUCTIONS**  
Original instructions

**SV KAP- OCH GERSÅG**  
**BRUKSANVISNING**  
Översättning av originalinstruktioner

**NO KAPP- OG GJÆRSAG**  
**BETJENINGSANVISNINGER**  
Oversettelse av originalinstruksjonene

**PL PILARKA UKOSOWA**  
**INSTRUKCJA OBSŁUGI**  
Przekład instrukcji oryginalnej

**DE TRENN- UND GEHRUNGSSÄGE**  
**BEDIENUNGSANLEITUNG**  
Übersetzung der Originalanleitung

**FI KATKAISU- JA JIIRISAHA**  
**KÄYTTÖOHJE**  
Alkuperäisten ohjeiden käännös

**FR SCIE À ONGLETS RADIALE**  
**INSTRUCTIONS D'UTILISATION**  
Traduction des instructions d'origine

**NL TAFELCIRKELZAAG OCH DECOUPEERZAAG**  
**BEDIENINGSINSTRUCTIES**  
Vertaling van de originele instructies

Jula AB förbehåller sig rätten att göra ändringar på produkten. Jula AB innehar upphovsrätten till denna dokumentation. Det är inte tillåtet att modifiera eller ändra denna dokumentation på något sätt och bruksanvisningen ska skrivas ut och användas som den är i förhållande till produkten. Se Julas webbplats för den senaste versionen av bruksanvisningen.

Jula AB forbeholder seg retten til å endre produktet. Jula AB innehar opphavsretten til denne dokumentasjonen. Det er ikke tillatt å modifisere eller endre denne dokumentasjonen på noen som helst måte, og håndboken skal trykkes og brukes som den er i forhold til produktet. For siste versjon av betjeningsanvisningene, se Julas nettsider.

Jula AB zastrzega sobie prawo do wprowadzania zmian w produkcie. Jula AB zastrzega sobie prawa autorskie do niniejszej dokumentacji. Dokumentacji nie wolno w żaden sposób modyfikować ani zmieniać, a instrukcję należy drukować i używać ją w odniesieniu do produktu w stanie niezmienionym. Najnowszą wersję instrukcji obsługi można znaleźć na stronie internetowej Jula.

Jula AB reserves the right to make changes to the product. Jula AB claims copyright on this documentation. It is not allowed to modify or alter this documentation in any way and the manual shall be printed and used as it is in relation to the product. For the latest version of operating instructions, refer to the Jula website.

Jula AB behält sich das Recht vor, Änderungen am Produkt vorzunehmen. Jula AB beansprucht die Urheberrechte an dieser Dokumentation. Es ist nicht zulässig, diese Dokumentation in irgendeiner Weise zu verändern oder umzugestalten. Die Anleitung muss gedruckt und so verwendet werden, wie sie in Bezug zum Produkt steht. Die aktuellste Version der Bedienungsanleitung finden Sie auf der Website von Jula.

Jula AB pidättää oikeuden tehdä tuotteeseen muutoksia. Jula AB:llä on tämän dokumentaation tekijänoikeus. Tätä dokumentaatiota ei saa muuttaa millään tavalla ja käyttöopas on tulostettava ja sitä on käytettävä sellaisena kuin se on tämän tuotteen kanssa. Käyttöohjeiden uusin versio löytyy Julan verkkosivustolta.

Jula AB se réserve le droit d'apporter des modifications au produit. Jula AB revendique les droits d'auteur sur cette documentation. Il est interdit de modifier ou d'altérer cette documentation de quelque manière que ce soit et le manuel doit être imprimé et utilisé tel quel en relation avec le produit. Pour obtenir la dernière version des instructions d'utilisation, consultez le site Web de Jula.

Jula AB behoudt zich het recht voor om wijzigingen aan het product aan te brengen. Jula AB claimt het copyright op deze documentatie. Het is niet toegestaan om deze documentatie op welke manier dan ook te wijzigen of te veranderen. De handleiding moet worden afgedrukt en gebruikt zoals deze in relatie tot het product staat. Raadpleeg de Jula-website voor de laatste versie van de bedieningsinstructies.

**WWW.JULA.COM**

**© JULA AB 2025-09-22**

**JULA AB  
BOX 363, 532 24 SKARA, SWEDEN**

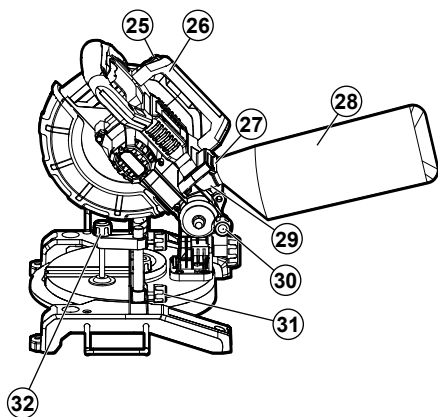
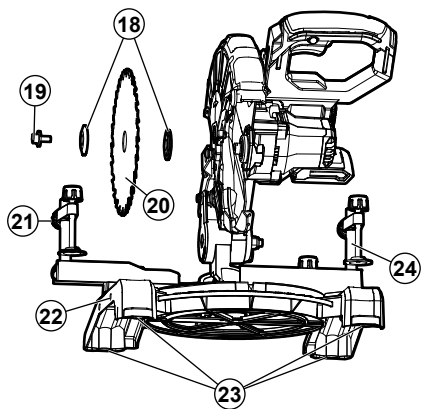
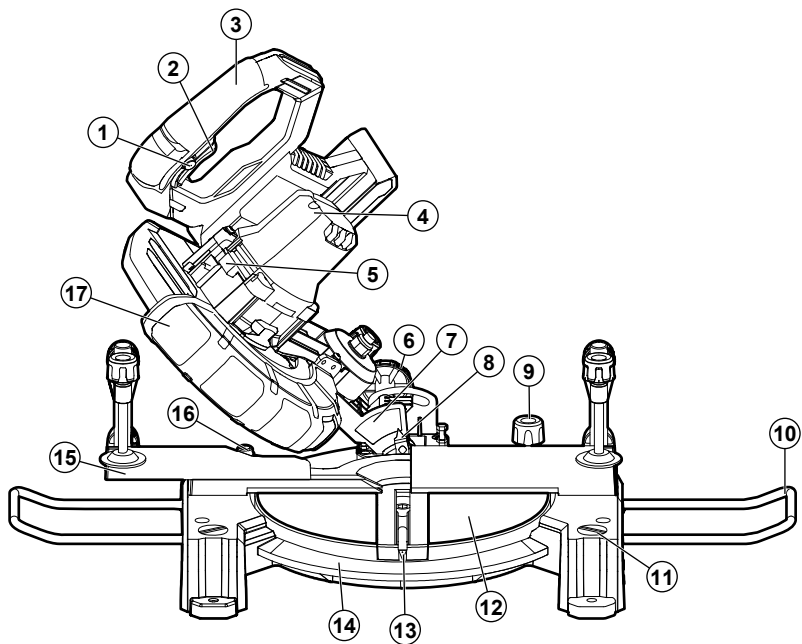

## Table of contents

<b>1 Introduction</b>	<b>4</b>
1.1 Product description.....	4
1.2 Intended use.....	4
1.3 Symbols.....	4
1.4 Product overview.....	5
<b>2 Safety</b>	<b>5</b>
2.1 Safety definitions.....	5
2.2 Safety instructions for operation.....	5
2.3 Work area safety.....	5
2.4 Electrical safety.....	5
2.5 Personal safety.....	6
2.6 Power tool use and care.....	6
2.7 Battery tool use and care.....	6
2.8 Service.....	7
2.9 Specific safety instructions for mitre saw.7	
<b>3 Installation</b>	<b>8</b>
3.1 To install the product.....	8
<b>4 Operation</b>	<b>8</b>
4.1 To do before you operate the product.....	8
4.2 To do a check of the blade guard.....	8
4.3 To attach and change the saw blade.....	8
4.4 To install the workpiece rests.....	8
4.5 To install the tension clamps.....	8
4.6 To clamp the workpiece.....	9
4.7 To install the dust collection bag.....	9
4.8 To set the table.....	9
4.9 To make cuts without a mitre angle.....	9
4.10 To make mitre and bevel cuts.....	9
<b>5 Storage</b>	<b>10</b>
<b>6 Transportation</b>	<b>10</b>
6.1 To install and remove the lock pin for transportation.....	10
<b>7 Maintenance</b>	<b>10</b>
7.1 To clean the product.....	10
<b>8 Troubleshooting</b>	<b>10</b>
<b>9 Disposal</b>	<b>11</b>
9.1 To discard the product.....	11
<b>10 Technical data</b>	<b>11</b>

## 1 Introduction

### 1.1 Product description









The product is a mitre saw with a brushless motor, dust extraction and collector.

**Note!** Battery and battery charger are sold separately.

### 1.2 Intended use

The product is used to cut wood, similar materials and plastics. The product must be used in dry indoor environments.

### 1.3 Symbols

	Read the operating instructions carefully and make sure that you understand the instructions before you use the product. Save the instructions for future reference.
	Only intended for indoor use.
	Double insulation (safety class II), does not need to be earthed.
	Fuse must be replaced with rating specified on the product label.
	Wear ear protection.
	Wear eye protection.
	Wear breathing mask.
	This product complies with applicable EU directives and regulations.
	Recycle as electrical waste.

## 1.4 Product overview

Figure 1

1. Trigger lockout
2. Trigger
3. Handle
4. Motor
5. Spindle lock
6. Lock screw for the bevel angle
7. Scale for bevel angle
8. Bevel angle indicator
9. Lock screw for the table
10. Workpiece rest
11. Screw for the workpiece rest
12. Table
13. Display arrow
14. Mitre scale
15. Adjustable fence
16. Lock nut
17. Blade guard
18. Clamping flange for the saw blade
19. Screw for the saw blade
20. Saw blade
21. Screw for the tension clamp
22. Holes for the workpiece rest
23. Holes for installation
24. Tension clamp
25. Hex key
26. Carry handle
27. Fastening clip
28. Dust collection bag
29. Connection for the dust extractor
30. Lock pin for transportation
31. Lock knob for the tension clamp
32. Threaded rod for the tension clamp

## 2 Safety

### 2.1 Safety definitions

**Warning!** If you do not obey these instructions, there is a risk of death or injury.

**Caution!** If you do not obey these instructions, there is a risk of damage to the product, other materials or the adjacent area.

**Note!** Information that is necessary in a given situation.

### 2.2 Safety instructions for operation

**Warning!** If you do not obey these instructions, there is a risk of death or injury.

- **Warning!** Read all safety warnings, instructions, illustrations and specifications provided with this power tool. Failure to follow all instructions listed below may result in electric shock, fire and/or serious injury.
- Save all warnings and instructions for future reference.
- The term "power tool" in the warnings refers to your mains-operated (corded) power tool or battery-operated (cordless) power tool.
- Do not allow any children or anyone who is unfamiliar with the product to use it.
- Do not use the product if it is damaged.
- Do not modify the product.
- The product must only be used for its intended purpose.

### 2.3 Work area safety

- Keep work area clean and well lit. Cluttered or dark areas invite accidents.
- Do not operate power tools in explosive atmospheres, such as in the presence of flammable liquids, gases or dust. Power tools create sparks which may ignite the dust or fumes.
- Keep children and bystanders away while operating a power tool. Distractions can cause you to lose control.

### 2.4 Electrical safety

- Power tool plugs must match the outlet. Never modify the plug in any way. Do not use any adapter plugs with earthed (grounded) power tools. Unmodified plugs and matching outlets will reduce risk of electric shock.

- Avoid body contact with earthed or grounded surfaces, such as pipes, radiators, ranges and refrigerators. There is an increased risk of electric shock if your body is earthed or grounded.
- Do not expose power tools to rain or wet conditions. Water entering a power tool will increase the risk of electric shock.

## 2.5 Personal safety

- Stay alert, watch what you are doing and use common sense when operating a power tool. Do not use a power tool while you are tired or under the influence of drugs, alcohol or medication. A moment of inattention while operating power tools may result in serious personal injury.
- Use personal protective equipment. Always wear eye protection. Protective equipment such as a dust mask, non-skid safety shoes, hard hat or hearing protection used for appropriate conditions will reduce personal injuries.
- Prevent unintentional starting. Ensure the switch is in the off-position before connecting to power source and/or battery pack, picking up or carrying the tool. Carrying power tools with your finger on the switch or energising power tools that have the switch on invites accidents.
- Remove any adjusting key or wrench before turning the power tool on. A wrench or a key left attached to a rotating part of the power tool may result in personal injury.
- Do not overreach. Keep proper footing and balance at all times. This enables better control of the power tool in unexpected situations.
- Dress properly. Do not wear loose clothing or jewellery. Keep your hair and clothing away from moving parts. Loose clothes, jewellery or long hair can be caught in moving parts.
- If devices are provided for the connection of dust extraction and collection facilities, ensure these are connected and properly used. Use of dust collection can reduce dust-related hazards.
- Do not let familiarity gained from frequent use of tools allow you to become complacent and ignore tool safety principles. A careless action can cause severe injury within a fraction of a second.

## 2.6 Power tool use and care

- Do not force the power tool. Use the correct power tool for your application. The correct power tool will do the job better and safer at the rate for which it was designed.

- Do not use the power tool if the switch does not turn it on and off. Any power tool that cannot be controlled with the switch is dangerous and must be repaired.
- Disconnect the plug from the power source and/or remove the battery pack, if detachable, from the power tool before making any adjustments, changing accessories, or storing power tools. Such preventive safety measures reduce the risk of starting the power tool accidentally.
- Store idle power tools out of the reach of children and do not allow persons unfamiliar with the power tool or these instructions to operate the power tool. Power tools are dangerous in the hands of untrained users.
- Maintain power tools and accessories. Check for misalignment or binding of moving parts, breakage of parts and any other condition that may affect the power tool's operation. If damaged, have the power tool repaired before use. Many accidents are caused by poorly maintained power tools.
- Keep cutting tools sharp and clean. Properly maintained cutting tools with sharp cutting edges are less likely to bind and are easier to control.
- Use the power tool, accessories and tool bits etc. in accordance with these instructions, taking into account the working conditions and the work to be performed. Use of the power tool for operations different from those intended could result in a hazardous situation.
- Keep handles and grasping surfaces dry, clean and free from oil and grease. Slippery handles and grasping surfaces do not allow for safe handling and control of the tool in unexpected situations.

## 2.7 Battery tool use and care

- Recharge only with the charger specified by the manufacturer. A charger that is suitable for one type of battery pack may create a risk of fire when used with another battery pack.
- Use power tools only with specifically designated battery packs. Use of any other battery packs may create a risk of injury and fire.
- When battery pack is not in use, keep it away from other metal objects, like paper clips, coins, keys, nails, screws or other small metal objects, that can make a connection from one terminal to another. Shorting the battery terminals together may cause burns or a fire.
- Under abusive conditions, liquid may be ejected from the battery; avoid contact. If contact accidentally occurs, flush with water. If liquid contacts eyes, additionally seek medical help. Liquid ejected from the battery may cause irritation or burns.

- Do not use a battery pack or tool that is damaged or modified. Damaged or modified batteries may exhibit unpredictable behaviour resulting in fire, explosion or risk of injury.
- Do not expose a battery pack or tool to fire or excessive temperature. Exposure to fire or temperature above 130 °C may cause explosion.
- Follow all charging instructions and do not charge the battery pack or tool outside the temperature range specified in the instructions. Charging improperly or at temperatures outside the specified range may damage the battery and increase the risk of fire.
- Do not reach behind the fence with either hand closer than 100 mm from either side of the saw blade, to remove wood scraps, or for any other reason while the blade is spinning. The proximity of the spinning saw blade to your hand may not be obvious and you may be seriously injured.
- Inspect your workpiece before cutting. If the workpiece is bowed or warped, clamp it with the outside bowed face toward the fence. Always make certain that there is no gap between the workpiece, fence and table along the line of the cut. Bent or warped workpieces can twist or shift and may cause binding on the spinning saw blade while cutting. There should be no nails or foreign objects in the workpiece.

## 2.8 Service

- Have your power tool serviced by a qualified repair person using only identical replacement parts. This will ensure that the safety of the power tool is maintained.
- Never service damaged battery packs. Service of battery packs should only be performed by the manufacturer or authorized service providers.

## 2.9 Specific safety instructions for mitre saw

- Mitre saws are intended to cut wood or wood-like products, they cannot be used with abrasive cut-off wheels for cutting ferrous material such as bars, rods, studs, etc. Abrasive dust causes moving parts such as the lower guard to jam. Sparks from abrasive cutting will burn the lower guard, the kerf insert and other plastic parts.
- Use clamps to support the workpiece whenever possible. If supporting the workpiece by hand, you must always keep your hand at least 100 mm from either side of the saw blade. Do not use this saw to cut pieces that are too small to be securely clamped or held by hand. If your hand is placed too close to the saw blade, there is an increased risk of injury from blade contact.
- The workpiece must be stationary and clamped or held against both the fence and the table. Do not feed the workpiece into the blade or cut "freehand" in any way. Unrestrained or moving workpieces could be thrown at high speeds, causing injury.
- Never cross your hand over the intended line of cutting either in front or behind the saw blade. Supporting the workpiece "cross handed" i.e. holding the workpiece to the right of the saw blade with your left hand or vice versa is very dangerous.
- Do not use the saw until the table is clear of all tools, wood scraps, etc., except for the workpiece. Small debris or loose pieces of wood or other objects that contact the revolving blade can be thrown with high speed.
- Cut only one workpiece at a time. Stacked multiple workpieces cannot be adequately clamped or braced and may bind on the blade or shift during cutting.
- Ensure the mitre saw is mounted or placed on a level, firm work surface before use. A level and firm work surface reduces the risk of the mitre saw becoming unstable.
- Plan your work. Every time you change the bevel or mitre angle setting, make sure the adjustable fence is set correctly to support the workpiece and will not interfere with the blade or the guarding system. Without turning the tool "ON" and with no workpiece on the table, move the saw blade through a complete simulated cut to assure there will be no interference or danger of cutting the fence.
- Provide adequate support such as table extensions, saw horses, etc. for a workpiece that is wider or longer than the table top. Workpieces longer or wider than the mitre saw table can tip if not securely supported. If the cut-off piece or workpiece tips, it can lift the lower guard or be thrown by the spinning blade.
- Do not use another person as a substitute for a table extension or as additional support. Unstable support for the workpiece can cause the blade to bind or the workpiece to shift during the cutting operation pulling you and the helper into the spinning blade.
- The cut-off piece must not be jammed or pressed by any means against the spinning saw blade. If confined, i.e. using length stops, the cut-off piece could get wedged against the blade and thrown violently.

- Always use a clamp or a fixture designed to properly support round material such as rods or tubing. Rods have a tendency to roll while being cut, causing the blade to “bite” and pull the work with your hand into the blade.
- Let the blade reach full speed before contacting the workpiece. This will reduce the risk of the workpiece being thrown.
- If the workpiece or blade becomes jammed, turn the mitre saw off. Wait for all moving parts to stop and disconnect the plug from the power source and/or remove the battery pack. Then work to free the jammed material. Continued sawing with a jammed workpiece could cause loss of control or damage to the mitre saw.
- After finishing the cut, release the switch, hold the saw head down and wait for the blade to stop before removing the cut-off piece. Reaching with your hand near the coasting blade is dangerous.

## 3 Installation

### 3.1 To install the product

**Warning!** The product must be placed in a stable set-up location.

- Install the product with bolts through the holes for installation.

## 4 Operation

**Warning!** Always wear personal protective equipment when you operate the product.

### 4.1 To do before you operate the product

- Remove the lock pin for transportation. Refer to [“6.1 To install and remove the lock pin for transportation” on page 10.](#)

### 4.2 To do a check of the blade guard

**Warning!** The product must be stopped and the battery removed before any work is done on the product.

**Warning!** Keep your hands and other parts of the body at a safe distance from the swivel range of the saw.

- 1 Push the handle and let the blade guard slide upwards.
- 2 Release the handle and make sure that the blade guard moves freely back to its start position.

### 4.3 To attach and change the saw blade

**Warning!** Wear gloves when the saw blade is handled.

**Note!** The arrow on the saw blade must correspond to the running direction arrow on the product.

- 1 Push the handle downwards.
- 2 Slide the blade guard upwards and hold it in that position with one of your hands. Make sure that you can get access to the screw for the saw blade.
- 3 Push and hold the spindle lock down with the hand that holds the blade guard.
- 4 If necessary, rotate the saw blade with your free hand.
- 5 Loosen the screw for the saw blade with the hex key.
- 6 Remove the external clamping flange and the saw blade.
- 7 Attach the new saw blade and the external clamping flange and then firmly tighten the screw for the saw blade.
- 8 Release the spindle lock and the blade guard.
- 9 Start the product and let it run for 60 seconds. Make sure that there is no unusual vibration and that the saw blade is fitted correctly.

### 4.4 To install the workpiece rests

- 1 Loosen the 2 screws for the workpiece rests with a screwdriver.
- 2 Push the workpiece rests as far as possible into the drilled holes on each side of the product.
- 3 Tighten the screws for the workpiece rests. Make sure that the workpiece rests remains horizontal.

### 4.5 To install the tension clamps

- 1 Loosen the lock knobs for the tension clamps and put the shaft of the tension clamps into the hole.

**Note!** Put the shaft of the tension clamp only so far into the hole so that the adjustable fence can move freely.

- 2 Tighten the lock knobs for the tension clamps.

#### 4.6 To clamp the workpiece

- 1 Put the workpiece under the tension clamp and push the workpiece against the fence.
- 2 Loosen the screw for the tension clamp and adjust the tension clamp to fit the workpiece.
- 3 Tighten the screw for the tension clamp and then tighten the threaded rod clockwise.

**Note!** Long and heavy workpieces must be underlaid or supported at the free end to make sure it is stable.

#### 4.7 To install the dust collection bag

**Warning!** Wood dust in the dust collection bag can ignite spontaneously under unfavorable conditions. The risk of ignition increases if the wood dust is mixed with chemical substances.

- Make sure that the workpiece does not overheat.
- Be aware of sparks from metal residues in wood.
- Empty the dust collection bag before you leave the product for a break.

- 1 Push the 2 fastening clips of the opening on the dust collection bag to widen the opening.
- 2 Push the dust collection bag onto the connection for dust extraction and release the fastening clips. Make sure that the zip on the dust collection bag is facing downwards.

#### 4.8 To set the table

- 1 Loosen the lock screw for the table.
- 2 Turn the handle to the applicable position.

**Note!** Use the mitre scale to see the set angle.

- 3 Tighten the lock screw for the table.

#### 4.9 To make cuts without a mitre angle

- 1 If needed, adjust the table. Refer to ["4.8 To set the table" on page 9](#).

- 2 Loosen the lock nut with the hex key. Slide the adjustable fence inwards as far as possible and then tighten the lock nut.

- 3 Put the workpiece against the adjustable fence and clamp it. Refer to ["4.6 To clamp the workpiece" on page 9](#).

- 4 Push the trigger lockout and push and hold the trigger. The product starts.

- 5 Push the handle down with a moderate pressure to lower the saw blade onto the workpiece.

- 6 When the cut is completed, release the trigger. Let the saw blade come to a complete stop and then move it back to the start position.

#### 4.10 To make mitre and bevel cuts

- 1 If needed, adjust the table. Refer to ["4.8 To set the table" on page 9](#).

- 2 Loosen the lock screw for the bevel angle and tilt the saw to the applicable bevel inclination. Then tighten the lock screw for the bevel angle.

**Note!** Use the bevel scale to see the set bevel inclination.

- 3 Loosen the lock nut with the hex key. Set the adjustable fence. The distance to the saw blade must not exceed 8 mm.

**Note!** Lower the saw to do a check of the distance between the adjustable fence and the saw blade.

- 4 Tighten the lock nut.

- 5 If needed, adapt the tension clamp to the adjustable fence.

- 6 Put the workpiece against the adjustable fence and clamp it. Refer to ["4.6 To clamp the workpiece" on page 9](#).

- 7 Push the trigger lockout and push and hold the trigger. The product starts.

- 8 Push the handle down with a moderate pressure to lower the saw blade onto the workpiece.

- 9** When the cut is completed, release the trigger. Let the saw blade come to a complete stop and then move it back to the start position.

## 5 Storage

**Warning!** The product must be stopped and the battery removed before the product is stored.

- Clean the product before it is stored. Refer to [“7.1 To clean the product” on page 10](#).
- Store the product in a dark, dry, frost-free and well-ventilated area.
- Store the product out of the reach of children.
- Store the product in its original package.

## 6 Transportation

**Warning!** The product must be stopped and the battery removed before the product is transported.

- Make sure that the lock pin for transport is in place before the product is transported.
- Only carry the product in the carry handle.
- Protect the product from heavy impact and strong vibrations when it is transported in a vehicle.
- When transported, secure the product to prevent it to slip or fall.

### 6.1 To install and remove the lock pin for transportation

- 1** Push the handle and put the transport pin into the product.
- 2** To remove the transport pin, push the handle and pull out the transport pin as far as possible.

## 8 Troubleshooting

**Warning!** Any inspection, maintenance and repair work that is not described in the manual must be done by an authorized service center. If the product does not operate correctly after the checks below are done, refer to an authorized service center.

Problem	Possible cause	Action
The product does not start.	The battery is discharged.	Recharge the battery.
	There is no battery is installed to the product.	Install a battery.
	The trigger is defective.	Refer to an authorized service center.
	The motor is defective.	

## 7 Maintenance

**Warning!** The product must be stopped and the battery removed before any work or maintenance is done to the product.

**Warning!** Only accessories and additional equipment adapted for the product must be used. Other accessories and additional equipment can cause a risk of injury.

- Any other repair and service work than described in the manual must be done by an authorized service center.
- The product must be kept clean, dry and free from oil and grease

### 7.1 To clean the product

**Caution!** Make sure that no liquids get into the product.

- Clean the housing of the product with a damp cloth after each use.
- Remove dust and chips from the chip ejector after each use. If needed use compressed air to clean the chip ejector.
- Do not use petrol, solvents or detergents that can damage the plastic parts of the product.

Problem	Possible cause	Action
The product does not cut.	The saw blade is worn or damaged.	Replace the saw blade. Refer to "4.3 To attach and change the saw blade" on page 8.
The result of the cut is unsatisfactory.	The saw blade is dull or damaged.	Replace the saw blade. Refer to "4.3 To attach and change the saw blade" on page 8.
	The cutting angle is not correct.	Adjust the bevel and mitre cutting angle.
	The saw blade is not suitable for the material.	Change to a correct saw blade.
	The saw blade is overheated.	Let the saw blade become cool.
There is excessive noise or vibration.	The saw blade is dull or damaged.	Replace the saw blade. Refer to "4.3 To attach and change the saw blade" on page 8.
	There are loose bolts or nuts.	Tighten loose bolts and nuts.

## 9 Disposal

### 9.1 To discard the product

- Make sure that you follow local regulations when you discard the product. Do not burn the product.

## 10 Technical data

Specification	Value
Voltage	18 V
Speed	4500/min
Saw capacity 45°/90°	80 x 60 mm
Saw capacity 90°/45°	120 x 30 mm
Saw capacity 45°/45°	80 x 30 mm
Saw capacity 90°/90°	120 x 60 mm
Blade capacity	Ø210 mm
<b>Noise levels<sup>1</sup></b>	
Sound pressure level, LpA	91.7 dB(A), K=3 dB
Sound power level, LwA	104.7 dB(A), K=3 dB

**Warning!** Always wear hearing protection!

**Warning!** The actual vibration and noise level when using tools may differ from the specified maximum value, depending on how the tool is used and the material. It is therefore necessary to determine which safety precautions are required to protect the user, based on an estimate of exposure in actual operating conditions (taking into account all stages of the work cycle, e.g. the time when the tool is switched off and when it is idling, in addition to the start-up time).

<sup>1</sup> The declared values for vibration and noise, which have been measured according to a standardized test method, can be used to compare different tools with each other and for a preliminary assessment of exposure. The measurement values have been determined in accordance with EN 62841-3-9:2015.

# Innehållsförteckning

<b>1 Inledning</b>	<b>12</b>
1.1 Produktbeskrivning .....	12
1.2 Avsedd användning.....	12
1.3 Symboler.....	12
1.4 Produktöversikt .....	13
<b>2 Säkerhet</b>	<b>13</b>
2.1 Säkerhetsdefinitioner .....	13
2.2 Säkerhetsinstruktioner för användning....	13
2.3 Säkerhet i arbetsområdet.....	13
2.4 Elsäkerhet.....	13
2.5 Personlig säkerhet.....	14
2.6 Användning och skötsel av elverktyg .....	14
2.7 Användning och skötsel av batteriverktyg .....	14
2.8 Service .....	15
2.9 Särskilda säkerhetsanvisningar för geringssåg .....	15
<b>3 Installation</b>	<b>16</b>
3.1 Att installera produkten.....	16
<b>4 Användning</b>	<b>16</b>
4.1 Innan du använder produkten .....	16
4.2 Att kontrollera bladskyddet .....	16
4.3 Att montera och byta sågblad.....	16
4.4 Att installera arbetsstyckesstöden .....	16
4.5 Att montera spännklämmorna .....	16
4.6 Att klämma fast arbetsstycket .....	16
4.7 Att installera dammuppsamlingspåsen....	17
4.8 Att duka bordet.....	17
4.9 Att göra kapningar utan geringsvinkel .....	17
4.10 Att göra gerings- och avfasningskapningar .....	17
<b>5 Förvaring</b>	<b>17</b>
<b>6 Transport</b>	<b>18</b>
6.1 Att installera och ta bort låssprinten för transport.....	18
<b>7 Underhåll</b>	<b>18</b>
7.1 Att rengöra produkten.....	18
<b>8 Felsökning</b>	<b>18</b>
<b>9 Kassering</b>	<b>19</b>
9.1 Att kassera produkten.....	19
<b>10 Tekniska data</b>	<b>19</b>

## 1 Inledning

### 1.1 Produktbeskrivning

Produkten är en geringssåg med borstlös motor, dammutsug och uppsamlare.

**Obs!** Batteri och batteriladdare säljs separat.

### 1.2 Avsedd användning

Produkten används för kapning av trä, liknande material och plast. Produkten ska användas i torra inomhusmiljöer.

### 1.3 Symboler

	Läs bruksanvisningen noggrant och se till att du förstår instruktionerna innan du börjar använda produkten. Spara bruksanvisningen för framtida bruk.
	Endast avsedd för inomhusbruk.
	Dubbelisolering (säkerhetsklass II), behöver inte jordas.
	Säkringens måste bytas ut mot den typ av säkring som anges på produktetiketten.
	Använd hörselskydd.
	Använd ögonskydd.
	Använd andningsmask.
	Denna produkt uppfyller tillämpliga EU-direktiv och -bestämmelser.
	Återvinns som elektroniskt avfall.

## 1.4 Produktöversikt

Bild 1

1. Låsning av utlösare
2. Utlösare
3. Handtag
4. Motor
5. Spindellås
6. Låsskruv för fasvinkeln
7. Skala för fasvinkel
8. Indikator för fasvinkel
9. Låsskruv för bordet
10. Stöd för arbetsstycke
11. Skruv för arbetsstyckets stöd
12. Tabell
13. Visa pil
14. Geringskala
15. Justerbart anhåll
16. Låsmutter
17. Bladskydd
18. Klämfläns för sågbladet
19. Skruv för sågbladet
20. Sågblad
21. Skruv för spänklämma
22. Hål för arbetsstyckets stöd
23. Hål för installation
24. Spänklämma
25. Insexnyckel
26. Bärhandtag
27. Fästklämma
28. Dammuppsamlingspåse
29. Anslutning för spåsugare
30. Låssprint för transport
31. Låsknapp för spänklämma
32. Gångstång för spänklämma

## 2 Säkerhet

### 2.1 Säkerhetsdefinitioner

**! Varning!** Om du inte följer dessa instruktioner finns det risk för personskador eller dödsfall.

**! Försiktighet!** Om du inte följer dessa instruktioner finns det risk att du skadar produkten, andra material eller det närliggande området.

**Obs!** Information som är nödvändig i en specifik situation.

### 2.2 Säkerhetsinstruktioner för användning

**! Varning!** Om du inte följer dessa instruktioner finns det risk för personskador eller dödsfall.

- Varning! Läs alla säkerhetsvarningar, instruktioner, illustrationer och specifikationer som medföljer detta elverktyg. Om du inte följer alla instruktioner ovan kan det leda till elchock, brand och/eller allvarlig personskada.
- Spara alla varningar för framtida bruk.
- Begreppet "elverktyg" i varningarna syftar på ditt verktyg som drivs via elnätet (med sladd) eller ditt batteridrivna elverktyg (sladdlöst).
- Låt aldrig barn eller någon som inte känner till produkten använda den.
- Använd inte produkten om den är skadad.
- Gör inga ändringar på produkten.
- Produkten får endast användas för sitt avsedda ändamål.

### 2.3 Säkerhet i arbetsområdet

- Håll arbetsområdet rent och väl upplyst. Stökiga eller mörka områden bäddar för olyckor.
- Använd inte elverktyg i explosiva miljöer, t.ex. där det finns brandfarliga vätskor, gaser eller damm. Elverktyg alstrar gnistor som kan antända damm och ångor.
- Barn och andra ska hållas på avstånd när ett elverktyg används. Distractioner kan få dig att förlora kontrollen.

### 2.4 Elsäkerhet

- Elverktygets kontakt måste passa eluttaget. Stickproppen får aldrig ändras på något sätt. Använd inte stickproppsadapter med jordade elverktyg. Stickproppar som inte ändrats och matchande uttag minskar risken för elstöt.

- Undvik kroppskontakt med jordade ytor, som rör, element, spisar och kylskåp. Risken för elchock ökar om din kropp är jordad.
- Elverktyg får inte utsättas för regn eller våta förhållanden. Om vatten tränger in i ett elverktyg ökar risken för elstöt.

## 2.5 Personlig säkerhet

- Var uppmärksam, ha koll på det du gör och använd sunt förnuft när du använder ett elverktyg. Använd inte elverktyg när du är trött eller påverkad av droger, alkohol eller läkemedel. Ett ögonblicks uppmärksamhet medan du använder ett elverktyg kan leda till allvarlig personskada.
- Använd personlig skyddsutrustning. Använd alltid skyddsglasögon. Skyddsutrustning, som dammskyddsmask, halkfria skyddsskor, hjälm eller hörselskydd, som används vid lämpliga förhållanden minskar personskadorna.
- Förhindra oavsiktlig start Se till att strömbrytaren är i avstängt läge innan du ansluter till en strömkälla och/eller ett batteripaket eller när du plockar upp eller bär verktuget. En olycka kan lätt hända om du bär ett elverktyg med fingret på startknappen eller om du ansluter ett påslaget elverktyg till elnätet.
- Ta bort justeringsnyckeln eller skiftnyckeln innan du startar elverktuget. Om du lämnar en justeringsnyckel eller skiftnyckel kvar på en roterande del på elverktuget kan det leda till personskador.
- Sträck dig inte för långt när du använder produkten. Se till att alltid stå stadigt och ha balans. Detta gör att du har bättre kontroll på elverktuget om något oväntat skulle inträffa.
- Ha lämplig klädsel. Bär inte löst sittande kläder eller smycken. Håll hår och kläder borta från alla rörliga delar. Löst sittande kläder, smycken och långt hår kan fastna i rörliga delar.
- Om verktuget är försedda med en anslutning för dammsugnings- och dammuppsamlingsystem ska du se till att dessa ansluts och används på rätt sätt. Om du använder dammuppsamling kan det minska dammrelaterade faror.
- Det är lätt att känna sig säkra på hur ett verktyg används efter att ha använt det många gånger och därmed ignorera säkerhetsprinciperna för verktuget. En oförsiktig handling kan orsaka allvarlig skada på bräkdelen av en sekund.

## 2.6 Användning och skötsel av elverktyg

- Överbelasta inte elverktuget. Använd rätt elverktyg för det arbete du ska utföra. Rätt elverktyg gör jobbet bättre och säkrare i den hastighet som det är avsett för.

- Använd inte elverktuget om startknappen inte fungerar som den ska. Ett elverktyg utan en fungerande startknapp är farligt och måste repareras.
- Dra ut stickkontakten från elnätet och/eller ta bort batteripaketet (om det är löstagbart) från elverktuget innan du gör några justeringar, byter tillbehör eller lägger undan det för förvaring. Dessa förebyggande säkerhetsåtgärder minskar risken för att elverktuget startas oavsiktligen.
- Elverktyg som inte används ska förvaras utom räckhåll för barn. Låt inte personer som inte känner till elverktuget eller dessa instruktioner använda elverktuget. Elverktyg är farliga i händerna på oerfarna användare.
- Underhåll elverktyg och tillbehör. Se efter om elverktuget har sneda eller rörliga delar som fastnat, skadade delar eller annat som kan påverka elverktugets funktion. Om elverktuget är skadat ska det repareras före användning. Många olyckor orsakas av dåligt underhållna elverktyg.
- Håll kapverktuget vassa och rena. Ordentligt underhållna kapverktyg med vassa skäreggar fastnar inte lika lätt och är lättare att kontrollera.
- Använd elverktuget, tillbehör och verktygbits i enlighet med dessa instruktioner, och med hänsyn till rådande arbetsförhållandena och det arbete som ska utföras. Om elverktuget används för annat än de avsedda uppgifterna kan det leda till farliga situationer.
- Håll handtag och greppytor torra, rena och utan olja och fett. Glatta handtag och greppytor gör att du inte kan hantera och kontrollera verktuget på ett säkert sätt i oväntade situationer.

## 2.7 Användning och skötsel av batteriverktyg

- Ladda endast med den laddare som tillverkaren har angett. En laddare som är lämplig för ett slags batteripaket kan skapa en brandrisk om den används med ett annat batteripaket.
- Elverktyg får endast användas med för dessa särskilt avsedda batteripaket. Om andra batteripaket används kan det skapa en risk för skada eller brand.
- När ett batteripaket inte används får det inte förvaras i närheten av andra metallföremål, som metallklämmor, mynt, nycklar, spik, skruvar eller andra små metallföremål, som kan göra en anslutning mellan två poler. Kortslutning av batteripolerna kan orsaka brännskador eller brand.
- Under felaktiga förhållanden kan vätska läcka ut från batteriet; undvik kroppskontakt. Om du skulle komma i kontakt med vätskan ska du spola området med vatten. Kontaktad dessutom sjukvården om du får vätskan i ögonen. Vätska som läckt från batteriet kan orsaka irritation och brännskador.

- Använd inte ett batteripaket eller verktyg som har skadats eller ändrats. Skadade eller ändrade batterier kan uppvisa oförutsägbart beteende, vilket kan leda till brand, explosion eller risk för personskada.
- Exponera inte ett batteripaket eller verktyg för brand eller alltför hög temperatur. Exponering för brand eller temperaturer högre än 130 °C kan orsaka en explosion.
- Följ laddningsinstruktionerna och ladda inte batteripaketet eller verktyget utanför det temperaturintervall som anges i instruktionerna. En laddning som sker inkorrekt eller vid temperaturer utanför angivet intervall kan skada batteriet och öka risken för brand.
- Inspektera arbetsstycket före kapning. Om arbetsstycket är böjt eller skevt, spänn fast det med den böjda utsidan mot anhållet. Se alltid till att det inte finns något mellanrum mellan arbetsstycket, anhållet och bordet längs kaplinjen. Böjda eller skeva arbetsstycken kan vridas eller förskjutas och kan blockera det roterande sågbladet under kapning. Det får inte finnas några spikar eller främmande föremål i arbetsstycket.
- Använd inte sågen förrän bordet är fritt från alla verktyg, träspån etc. förutom arbetsstycket. Små skräpbitar eller lösa träbitar eller andra föremål som kommer i kontakt med det roterande bladet kan slungas iväg med hög hastighet.

## 2.8 Service

- Utför service på ditt elverktyget hos en behörig reparatör som endast använder reservdelar som är identiska med originaldelarna. Detta garanterar att elverktygets säkerhet bevaras.
- Utför aldrig service på skadade batteripaket. Service av batteripaket får endast utföras av tillverkaren eller auktoriserad serviceleverantör.

## 2.9 Särskilda säkerhetsanvisningar för geringssåg

- Geringssågar är avsedda för kapning av trä eller träliknande produkter. De får inte användas med slipande kapskivor för kapning av järnhaltiga material som stänger, stavar, bultar etc. Slipdamm gör att rörliga delar, t.ex. det nedre skyddet, kan fastna. Gnistor från slipningen kan bränna det nedre skyddet, såginsatsen och andra plastdelar.
- Använd klämmor för att stödja arbetsstycket när det är möjligt. Om du stöder arbetsstycket för hand måste du alltid hålla handen minst 100 mm från sågbladets båda sidor. Använd inte sågen för att kapa delar som är för små för att spännas fast ordentligt eller hållas för hand. Om handen placeras för nära sågbladet ökar risken för skador på grund av kontakt med bladet.
- Arbetsstycket måste vara stillastående och spännas eller hållas mot både anhållet och bordet. För inte in arbetsstycket i bladet och kapa inte "på fri hand" på något sätt. Icke-fastspända eller rörliga arbetsstycken kan slungas iväg i hög hastighet och orsaka personsador.
- Korsa aldrig handen över den avsedda kaplinjen, varken framför eller bakom sågbladet. Att hålla arbetsstycket med "korsande händer", dvs. att hålla arbetsstycket till höger om sågbladet med vänster hand eller tvärtom, är mycket farligt.
- Stick inte in handen bakom anhållet närmare än 100 mm från vardera sida av sågbladet, för att ta bort träbitar eller av någon annan anledning medan bladet snurrar. Det snurrande sågbladets närhet till din hand är kanske inte uppenbar och du kan bli allvarligt skadad.
- Kapa endast ett arbetsstycke åt gången. Staplade arbetsstycken kan inte klämmas fast eller stagas på lämpligt sätt och kan fastna i bladet eller förskjutas under kapningen.
- Se till att geringssågen är monterad eller placerad på en jämn och fast arbetsyta före användning. En jämn och fast arbetsyta minskar risken för att geringssågen blir instabil.
- Planera ditt arbete. Varje gång du ändrar inställningen för fas- eller geringvinkeln ska du kontrollera att det justerbara anhållet är korrekt inställt för att stödja arbetsstycket och inte kommer i konflikt med bladet eller skyddssystemet. Utan att sätta verktyget på "ON" och utan något arbetsstycke på bordet, för sågbladet genom en komplett simulerad kapning för att säkerställa att det inte blir några störningar eller risk för kapning av anslaget.
- Se till att arbetsstycken som är bredare eller längre än bordskivan stöds på lämpligt sätt, t.ex. med bordsförlängningar, sågbockar etc. Arbetsstycken som är längre eller bredare än geringssågbordet kan tippa om de inte har tillräckligt med stöd. Om kapstycket eller arbetsstycket tippar kan det lyfta upp det nedre skyddet eller slungas iväg av det snurrande bladet.
- Använd inte en annan person som ersättning för en bordsförlängning eller som extra stöd. Instabil stöd för arbetsstycket kan leda till att bladet fastnar eller att arbetsstycket förskjuts under kapningen och drar in dig och medhjälparen i det snurrande bladet.
- Kapstycket får inte klämmas eller på något sätt pressas mot det snurrande sågbladet. Vid begränsning, t.ex. med längdstopp, kan den avkapade delen komma i kläm mot bladet och slungas iväg med stor kraft.
- Använd alltid en klämma eller en fixtur som är utformad för att stödja runda material som stänger eller rör. Stänger börjar lätt rulla när de kapas, vilket gör att bladet "biter" och drar in arbetet med handen i bladet.
- Låt bladet komma upp i full hastighet innan det kommer i kontakt med arbetsstycket. Detta minskar risken för att arbetsstycket slungas iväg.

- Stäng av geringssågen om arbetsstycket eller bladet fastnar. Vänta tills alla rörliga delar har stannat och dra ut kontakten från strömkällan och/eller ta ut batteripaketet. Arbeta sedan med att frigöra det fastklämda materialet. Om du fortsätter att såga med ett arbetsstycke som fastnat kan du tappa kontrollen eller skada geringssågen.
- När kapningen är klar släpper du strömbrytaren, håller ner såghuvudet och väntar tills bladet stannar innan du tar bort den avkapade delen. Det är farligt att sträcka sig med handen nära bladet.

### 3 Installation

#### 3.1 Att installera produkten

**⚠ Varning!** Produkten måste placeras på en stabil uppställningsplats.

- Fäst produkten med bultar genom monteringshålen.

### 4 Användning

**⚠ Varning!** Använd alltid godkänd personlig skyddsutrustning när du använder produkten.

#### 4.1 Innan du använder produkten

- Ta bort låssprinten för transport. Se "[6.1 Att installera och ta bort låssprinten för transport](#)" på sida 18.

#### 4.2 Att kontrollera bladskyddet

**⚠ Varning!** Produkten måste stoppas och batteriet tas ut innan något arbete utförs på produkten.

**⚠ Varning!** Håll händer och andra kroppsdelar på säkert avstånd från sågens svängområde.

- 1 Tryck på handtaget och låt bladskyddet glida uppåt.
- 2 Släpp handtaget och kontrollera att bladskyddet rör sig fritt tillbaka till startläget.

#### 4.3 Att montera och byta sågblad

**⚠ Varning!** Använd handskar vid hantering av sågbladet.

**Obs!** Pilen på sågbladet måste överensstämma med pilen för körriktningen på produkten.

- 1 Tryck handtaget nedåt.
- 2 Skjut klingskyddet uppåt och håll det i det läget med ena handen. Se till att du kan komma åt skruven för sågbladet.

- 3 Tryck och håll ned spindellåset med den hand som håller i bladskyddet.
- 4 Roter vid behov sågbladet med din fria hand.
- 5 Lossa skruven för sågbladet med insexnyckeln.
- 6 Ta bort den yttre spännflänsen och sågbladet.
- 7 Montera den nya sågbladet och den yttre spännflänsen och dra sedan åt skruven för sågbladet ordentligt.
- 8 Lossa spindellåset och bladskyddet.
- 9 Starta produkten och låt den köras i 60 sekunder. Kontrollera att det inte förekommer några ovanliga vibrationer och att sågbladet är korrekt monterat.

#### 4.4 Att installera arbetsstyckesstöden

- 1 Lossa de 2 skruvarna till arbetsstyckenas stöd med en skruvmejsel.
- 2 Skjut in arbetsstyckenas stöd så långt som möjligt i de borrade hålen på vardera sida av produkten.
- 3 Dra åt skruvarna till arbetsstyckenas stöd. Se till att arbetsstycket ligger horisontellt.

#### 4.5 Att montera spännklämmorna

- 1 Lossa låsknapparna för spännklämmorna och för in spännklämmornas axel i hålet.

**Obs!** Sätt endast in spännklämmans axel så långt i hålet att det justerbara anhållet kan röra sig fritt.

- 2 Dra åt låsknapparna till spännklämmorna.

#### 4.6 Att klämma fast arbetsstycket

- 1 Lägg arbetsstycket under spännklämman och tryck arbetsstycket mot anhållet.
- 2 Lossa skruven för spännklämman och justera spännklämman så att den passar arbetsstycket.
- 3 Dra åt skruven för spännklämman och sedan gångstången medurs.

**Obs!** Långa och tunga arbetsstycken måste understödjas eller stödjas i den fria änden för att säkerställa att de står stabilt.

## 4.7 Att installera dammuppsamlingspåsen

**! Varning!** Träspån i dammuppsamlingspåsen kan självantända under ogynnsamma förhållanden. Risken för antändning ökar om träspånet blandas med kemiska ämnen.

- Se till att arbetsstycket inte överhettas.
- Var uppmärksam på gnistbildning från metallrester i trä.
- Töm dammuppsamlingspåsen innan du tar en paus och går iväg.

- 1 Tryck på de 2 fästklämmorna i öppningen på dammuppsamlingspåsen för att vidga öppningen.
- 2 Skjut på dammsugarpåsen till anslutningen för dammsugning och lossa fästklämmorna. Se till att dragkedjan på dammuppsamlingspåsen är vänd nedåt.

## 4.8 Att duka bordet

- 1 Lossa låsskruven för bordet.
- 2 Vrid handtaget till tillämpligt läge.

**Obs!** Använd geringsskalan för att se den inställda vinkeln.

- 3 Dra åt låsskruven för bordet.

## 4.9 Att göra kapning utan geringsvinkel

- 1 Justera tabellen om det behövs. Se "[4.8 Att duka bordet](#)" på sida 17.
- 2 Lossa låsmuttern med sexkantnyckeln. Skjut det justerbara anhället så långt inåt som möjligt och dra sedan åt låsmuttern.
- 3 Lägg arbetsstycket mot det justerbara anhället och kläm fast det. Se "[4.6 Att klämma fast arbetsstycket](#)" på sida 16.
- 4 Tryck på utlösarspärren och tryck och håll in utlösaren. Produkten startar.
- 5 Tryck handtaget nedåt med ett måttligt tryck för att sänka ned sågbladet på arbetsstycket.
- 6 Släpp utlösaren när kapningen är klar. Låt sågbladet stanna helt och för sedan tillbaka den till startpositionen.

## 4.10 Att göra gerings- och avfasningskapningar

- 1 Justera tabellen om det behövs. Se "[4.8 Att duka bordet](#)" på sida 17.
- 2 Lossa låsskruven för avfasningsvinkeln och luta sågen till rätt avfasningsvinkel. Dra sedan åt låsskruven för avfasningsvinkeln.

**Obs!** Använd avfasningsskalan för att se den inställda avfasningsvinkeln.

- 3 Lossa låsmuttern med sexkantnyckeln. Ställ in det justerbara anhället. Avståndet till sågbladet får inte överstiga 8 mm.

**Obs!** Sänk sågen för att kontrollera avståndet mellan det justerbara anhället och sågbladet.

- 4 Dra åt låsmuttern.
- 5 Anpassa vid behov spännklämman till det justerbara anhället.
- 6 Lägg arbetsstycket mot det justerbara anhället och kläm fast det. Se "[4.6 Att klämma fast arbetsstycket](#)" på sida 16.
- 7 Tryck på utlösarspärren och tryck och håll in utlösaren. Produkten startar.
- 8 Tryck handtaget nedåt med ett måttligt tryck för att sänka ned sågbladet på arbetsstycket.
- 9 Släpp utlösaren när kapningen är klar. Låt sågbladet stanna helt och för sedan tillbaka den till startpositionen.

## 5 Förvaring

**! Varning!** Produkten måste stoppas och batteriet avlägsnas innan produkten förvaras.

- Rengör produkten innan den förvaras. Se "[7.1 Att rengöra produkten](#)" på sida 18.
- Förvara produkten i ett mörkt, torrt, frostfritt och väl ventilerat utrymme.
- Håll produkten utom räckhåll för barn.
- Förvara produkten i originalförpackningen.

## 6 Transport

**! Varning!** Produkten måste stoppas och batteriet avlägsnas innan produkten transporteras.

- Se till att låsstiftet för transport är på plats innan produkten transporteras.
- Bär endast produkten i bärhandtaget.
- Skydda produkten från kraftiga stötar och kraftiga vibrationer när den transporteras i ett fordon.
- Fäst produkten under transport så att den inte kan glida eller falla.

### 6.1 Att installera och ta bort låssprinten för transport

- 1 Tryck på handtaget och sätt in transportstiftet i produkten.
- 2 För att ta bort transportstiftet tryck på handtaget och dra ut transportstiftet så långt som möjligt.

## 8 Felsökning

**! Varning!** Alla inspektions-, underhålls- och reparationsarbeten som inte beskrivs i bruksanvisningen måste utföras av en auktoriserad serviceverkstad. Om produkten inte fungerar korrekt efter att nedanstående kontroller har utförts ska du kontakta en auktoriserad serviceverkstad.

Problem	Möjlig orsak	Åtgärd
Produkten startar inte.	Batteriet är urladdat.	Ladda batteriet.
	Det finns inget batteri insatt i produkten.	Sätt i ett batteri.
	Utlösaren är defekt.	Kontakta ett auktoriserat servicecenter.
	Motorn är defekt.	
Produkten kappar inte.	Sågbladet är slitet eller skadat.	Byt ut sågbladet. Se <a href="#">"4.3 Att montera och byta sågblad"</a> på sida 16.
	Sågbladet är slött eller skadat.	
Resultatet av kapningen är otillfredsställande.	Kapvinkeln är inte korrekt.	Justera vinkeln för vinkel- och geringssågning.
	Sågbladet är inte lämpligt för materialet.	Byt till ett korrekt sågblad.
	Sågbladet är överhettat.	Låt sågbladet svalna.
Det förekommer överdrivet buller eller vibrationer.	Sågbladet är slött eller skadat.	Byt ut sågbladet. Se <a href="#">"4.3 Att montera och byta sågblad"</a> på sida 16.
	Det finns lösa bultar eller muttrar.	

## 7 Underhåll

**! Varning!** Produkten måste stoppas och batteriet tas ut innan något arbete eller underhåll utförs på produkten.

**! Varning!** Endast tillbehör och extrautrustning som är anpassade för produkten får användas. Andra tillbehör och extrautrustning kan medföra risk för personskador.

- Alla andra reparations- och servicearbeten än de som beskrivs i bruksanvisningen måste utföras av en auktoriserad serviceverkstad.
- Produkten måste hållas ren, torr och fri från olja och fett

### 7.1 Att rengöra produkten

**! Försiktighet!** Se till att inga vätskor kommer in i produkten.

- Rengör alltid produktens hölje med en fuktig trasa efter användning.
- Avlägsna damm och spån från spånutkastaren efter varje användning. Använd vid behov tryckluft för att rengöra spånutmataren.
- Använd inte bensin, lösningsmedel eller rengöringsmedel som kan skada produktens plastdelar.

## 9 Kassering

### 9.1 Att kassera produkten

- Se till att du följer lokala bestämmelser när du kasserar produkten. Bränn inte produkten.

## 10 Tekniska data

Specifikation	Värde
Spänning	18 V
Hastighet	4500/min
Sågkapacitet 45°/90°	80 x 60 mm
Sågkapacitet 90°/45°	120 x 30 mm
Sågkapacitet 45°/45°	80 x 30 mm
Sågkapacitet 90°/90°	120 x 60 mm
Bladkapacitet	Ø210 mm
<b>Bullernivåer<sup>1</sup></b>	
Ljudtrycksnivå, LpA	91,7 dB(A), K=3 dB
Ljudeffektnivå, LwA	104,7 dB(A), K=3 dB

**!** **Varning!** Använd alltid hörselskydd!

**!** **Varning!** Den faktiska vibrations- och bullernivån när du använder verktyg kan skilja sig från det angivna maxvärdet beroende på hur verktyget används och materialet. Därför måste du avgöra vilka säkerhetsåtgärder som krävs för att skydda användaren, baserat på en beräkning av exponering under faktiska driftförhållanden (med beaktande av alla faser i arbetscykeln, t.ex. tiden när verktyget är avstängt och när det går på tomgång, utöver uppstartstiden).

<sup>1</sup> De angivna värdena för vibrationer och buller, som har uppmätts enligt en standardiserad testmetod, kan användas för att jämföra olika verktyg med varandra och för att få en preliminär bedömning av ljudexponeringen. Mätvärdena har fastställts i enlighet med SS-EN 62841-3-9:2015.

# Innholdsfortegnelse

<b>1 Innledning</b>	<b>20</b>
1.1 Produktbeskrivelse .....	20
1.2 Tiltentkt bruk .....	20
1.3 Symboler .....	20
1.4 Produktoversikt .....	21
<b>2 Sikkerhet</b>	<b>21</b>
2.1 Sikkerhetsdefinisjoner .....	21
2.2 Sikkerhetsinstruksjoner for bruk.....	21
2.3 Sikkerhet i arbeidsområdet .....	21
2.4 Elektrisk sikkerhet .....	21
2.5 Personlig sikkerhet .....	22
2.6 Bruk og stell av elektroverktøy .....	22
2.7 Bruk og vedlikehold av batteriverktøy ....	22
2.8 Service .....	23
2.9 Spesifikke sikkerhetsinstruksjoner for gjærings sag.....	23
<b>3 Installasjon</b>	<b>24</b>
3.1 Installasjon av produktet .....	24
<b>4 Drift</b>	<b>24</b>
4.1 Før du bruker produktet.....	24
4.2 Slik kontrollerer du sagbladbeskyttelsen	24
4.3 Slik monterer og skifter du sagblad .....	24
4.4 Slik monterer du arbeidsstykkestøttene.	24
4.5 Slik monterer du spennklemmene.....	24
4.6 Slik klemmer du fast arbeidsstykket.....	24
4.7 Slik installerer du støvoppsamlingsposen .....	25
4.8 Slik setter du opp bordet .....	25
4.9 Utføre kutt uten gjæringsvinkel.....	25
4.10 For å utføre gjærkutt og fasettsnitt.....	25
<b>5 Oppbevaring</b>	<b>25</b>
<b>6 Transport</b>	<b>26</b>
6.1 Slik monterer og fjerner du låsepinnen for transport.....	26
<b>7 Vedlikehold</b>	<b>26</b>
7.1 Slik rengjøres produktet.....	26
<b>8 Feilsøking</b>	<b>26</b>
<b>9 Avhending</b>	<b>27</b>
9.1 Slik kasseres produktet .....	27
<b>10 Tekniske data</b>	<b>27</b>

## 1 Innledning

### 1.1 Produktbeskrivelse

Produktet er en gjærings sag med børsteløs motor, støvavsug og oppsamler.

**Merk!** Batteri og batterilader selges separat.

### 1.2 Tiltentkt bruk

Produktet brukes til å skjære i tre, lignende materialer og plast. Produktet skal kun brukes i tørre innemiljøer.

### 1.3 Symboler

	Les bruksanvisningen nøye og forsikre deg om at du har forstått den før du tar produktet i bruk. Lagre instruksjonene for fremtidig bruk.
	Kun beregnet for innendørs bruk.
	Dobbeltisolert (sikkerhetsklasse II), trenger ikke å jordes.
	Sikringen må skiftes ut med den merkingen som er angitt på produktetiketten.
	Bruk hørselvern.
	Bruk øyebeskyttelse.
	Bruk åndedrettsvern.
	Dette produktet er i samsvar med gjeldende EU-direktiver og -forskrifter.
	Gjenvinnes som elektrisk avfall.

## 1.4 Produktoversikt

Figur 1

1. Avtrekkerlås
2. Avtrekker
3. Håndtak
4. Motor
5. Spindellås
6. Låseskrue for fasvinkelen
7. Skala for fasvinkel
8. Fasvinkelindikator
9. Låseskrue for bordet
10. Støtte for arbeidsstykke
11. Skrue for arbeidsstykkets støtte
12. Tabell
13. Pål
14. Gjæringsskala
15. Justerbart anlegg
16. Låsemutter
17. Bladbeskyttelse
18. Klemmefflens for sagbladet
19. Skrue for sagbladet
20. Sagblad
21. Skrue for spenningsklemmen
22. Hull for arbeidsstykkestøtte
23. Hull for installasjon
24. Spenningsklemme
25. Sekskantnøkkel
26. Bærehåndtak
27. Festeklips
28. Støvoppsamlingspose
29. Tilkobling for støvavsug
30. Låsepinne for transport
31. Låseknott for spenningsklemmen
32. Gjenget stang for spenningsklemmen

## 2 Sikkerhet

### 2.1 Sikkerhetsdefinisjoner

**⚠ Advarsel!** Hvis du ikke følger disse instruksjonene, er det fare for død eller personskafe.

**⚠ Forsiktig!** Hvis du ikke følger disse instruksjonene, er det fare for skade på produktet, annet materiell eller på omgivelsene.

**Merk!** Informasjon som er nødvendig i en gitt situasjon.

### 2.2 Sikkerhetsinstruksjoner for bruk

**⚠ Advarsel!** Hvis du ikke følger disse instruksjonene er det fare for død eller skade.

- Advarsel! Les alle sikkerhetsadvarsler, instruksjoner, illustrasjoner og spesifikasjoner som følger med dette elektroverktøyet. Unnløtelse av å følge alle instruksjonene nedenfor kan føre til elektrisk støt, brann og/eller alvorlig skade.
- Lagre alle advarsler og instruksjoner for fremtidig referanse.
- Begrepet "elektrisk verktøy" i advarslene refererer til ditt nettdrevne (ledningsbaserte) elektroverktøy eller batteridrevne (trådløse) elektroverktøy.
- Ikke la barn eller noen som ikke er kjent med produktet, bruke det.
- Ikke bruk produktet hvis det er skadet.
- Ikke modifier eller endre produktet.
- Produktet skal bare brukes til dets tiltenkte formål.

### 2.3 Sikkerhet i arbeidsområdet

- Hold arbeidsområdet ryddig og godt opplyst. Rotete eller mørke områder inviterer til ulykker.
- Ikke bruk elektroverktøy i eksplosive atmosfærer, for eksempel i nærvær av brennbare væsker, gasser eller støv. Elektroverktøy lager gnister som kan antenne støv eller røyk.
- Hold barn og tilskuere unna mens du bruker et elektroverktøy. Distraksjoner kan føre til at du mister kontrollen.

### 2.4 Elektrisk sikkerhet

- El-verktøypluggen må passe til stikkkontakten. Modifier aldri støpselet på noen måte. Ikke bruk noen adapterpluggen med jordet elektroverktøy. Umodifiserte støpsler og matchende stikkontakter vil redusere risikoen for elektrisk støt.

- Unngå kroppskontakt med jordede overflater, som rør, radiatorer, komfyrer og kjøleskap. Det er en økt risiko for elektrisk støt hvis kroppen din er jordet.
- Ikke utsett elektroverktøy for regn eller våte forhold. Vann som kommer inn i et elektroverktøy vil øke risikoen for elektrisk støt.

## 2.5 Personlig sikkerhet

- Vær på vakt, se hva du gjør og bruk sunn fornuft når du bruker et elektroverktøy. Ikke bruk et elektroverktøy mens du er trøtt eller påvirket av narkotika, alkohol eller medisiner. Et øyeblikks uoppmerksomhet mens du bruker elektroverktøy kan føre til alvorlig personskade.
- Bruk personlig verneutstyr. Bruk alltid øyevern. Verneutstyr som støvmaske, sklisikre vernesko, sikkerhetshjelm, som brukes når det er nødvendig, vil redusere personskader.
- Forhindre utilsiktet start. Sørg for at bryteren er i av-posisjon før du kobler til strømkilden og/eller batteripakken, plukker opp eller bærer verktøyet. Å bære elektroverktøy med fingeren på bryteren eller å sette strøm på elektroverktøy som har bryteren på, inviterer til ulykker.
- Fjern eventuell justeringsnøkkel eller skiftenøkkel før du slår på elektroverktøyet. En skiftenøkkel eller en nøkkel som er festet til en roterende del av elektroverktøyet kan føre til personskade.
- Ikke len deg over. Hold riktig fotfeste og balanse til enhver tid. Dette gir bedre kontroll over elektroverktøyet i uventede situasjoner.
- Kle deg skikkelig. Ikke bruk løse klær eller smykker. Hold håret og klærne unna bevegelige deler. Løse klær, smykker eller langt hår kan sette seg fast i bevegelige deler.
- Hvis det leveres enheter for tilkobling av støvavsug og oppsamlingsanlegg, sørg for at disse er tilkoblet og riktig brukt. Bruk av støvoppsamling kan redusere støvrelaterte farer.
- Ikke la kjennskap oppnådd ved hyppig bruk av verktøy tillate deg å bli selvtilfreds og ignorere prinsipper for verktøysikkerhet. En uforsiktig handling kan forårsake alvorlig skade i løpet av en brøkdell av et sekund.

## 2.6 Bruk og stell av elektroverktøy

- Ikke overbelast elektroverktøyet. Bruk riktig elektroverktøy for din bruk. Riktig elektroverktøy vil gjøre jobben bedre og sikrere med den hastigheten det ble designet for.
- Ikke bruk elektroverktøyet hvis bryteren ikke slår det av og på. Ethvert elektroverktøy som ikke kan kontrolleres med bryteren er farlig og må repareres.

- Koble støpselet fra strømkilden og/eller fjern batteripakken, hvis den kan tas av, fra elektroverktøyet før du foretar justeringer, skifter tilbehør eller setter elektroverktøyet til oppbevaring. Slike forebyggende sikkerhetstiltak reduserer risikoen for å starte elektroverktøyet ved et uhell.
- Oppbevar inaktivt elektroverktøy utilgjengelig for barn, og la ikke personer som ikke er kjent med elektroverktøyet eller disse instruksjonene bruke elektroverktøyet. Elektroverktøy er farlig i hendene på utrente brukere.
- Vedlikehold elektroverktøy og tilbehør. Sjekk for feiljustering eller hindring av bevegelige deler, brudd på deler og andre forhold som kan påvirke elektroverktøets funksjon. Hvis det er skadet, få elektroverktøyet reparert før bruk. Mange ulykker er forårsaket av dårlig vedlikeholdt elektroverktøy.
- Hold skjæreverktøy skarpe og rene. Riktig vedlikeholdt skjæreverktøy med skarpe skjærekanter har mindre sannsynlighet for å sette seg fast og er lettere å kontrollere.
- Bruk elektroverktøyet, tilbehør og verktøytips etc. i samsvar med disse instruksjonene, og ta hensyn til arbeidsforholdene og arbeidet som skal utføres. Bruk av elektroverktøyet til andre operasjoner enn det som er tiltenkt, kan føre til en farlig situasjon.
- Hold håndtak og gripeflater tørre, rene og fri for olje og fett. Glatte håndtak og gripeflater tillater ikke sikker håndtering og kontroll av verktøyet i uventede situasjoner.

## 2.7 Bruk og vedlikehold av batteriverktøy

- Lad kun med lader som er spesifisert av produsenten. En lader som er egnet for én type batteripakke kan skape brannfare når den brukes med en annen batteripakke.
- Bruk kun elektroverktøy med spesifikt utpekte batteripakker. Bruk av andre batteripakker kan skape risiko for skade og brann.
- Når batteripakken ikke er i bruk, hold den unna andre metallgjenstander, som binders, mynter, nøkler, spiker, skruer eller andre små metallgjenstander, som kan koble fra en terminal til en annen. Kortslutning av batteripolene kan føre til brannskader eller brann.
- Under dårlige forhold kan væske strømme ut fra batteriet; unngå kontakt. Hvis kontakt oppstår ved et uhell, skyll med vann. Hvis væske kommer i kontakt med øynene, søk i tillegg medisinsk hjelp. Væske som kommer ut av batteriet kan forårsake irritasjon eller brannskader.
- Ikke bruk en batteripakke eller et verktøy som er skadet eller modifisert. Skadede eller modifiserte batterier kan vise uforutsigbar oppførsel som resulterer i brann, eksplosjon eller fare for skade.

- Ikke utsett en batteripakke eller et verktøy for ild eller høy temperatur. Eksponering for brann eller temperatur over 130 °C kan forårsake eksplosjon.
- Følg alle ladeinstruksjoner og ikke lad batteripakken eller verktøyet utenfor temperaturområdet spesifisert i instruksjonene. Feil lading eller lading ved temperaturer utenfor spesifisert område kan skade batteriet og øke risikoen for brann.

## 2.8 Service

- Få utført service på elektroverktøyet ditt av en kvalifisert reparatør/fagperson som kun bruker identiske reservedeler. Dette vil sikre at sikkerheten til elektroverktøyet opprettholdes.
- Utfør aldri service på skadede batteripakker. Service på batteripakker skal kun utføres av produsenten eller autoriserte serviceleverandører.

## 2.9 Spesifikke sikkerhetsinstruksjoner for gjærings sag

- Gjæringsager er beregnet for kapping av tre eller trelignende produkter, og kan ikke brukes med slipende kappeskiver for kapping av jernholdige materialer som stenger, staver, stendere osv. Slipestøv kan føre til at bevegelige deler, som f.eks. den nedre beskyttelsen, setter seg fast. Gnister fra slipende skjæring vil brenne det nedre beskyttelsesskjermen, skjærinnsatsen og andre plastdeler.
- Bruk klemmer til å feste arbeidsstykket når det er mulig. Hvis du støtter arbeidsstykket for hånd, må du alltid holde hånden minst 100 mm fra hver side av sagbladet. Ikke bruk denne saken til å skjære i deler som er for små til at de kan klemmes fast eller holdes for hånd. Hvis hånden er plassert for nær sagbladet, øker risikoen for skader på grunn av kontakt med sagbladet.
- Arbeidsstykket må stå stille og være fastspent eller holdes mot både anlegget og bordet. Ikke før arbeidsstykket inn i bladet eller skjær "på frihånd" på noen måte. Usikrede eller bevegelige arbeidsstykker kan slynges ut i høy hastighet og forårsake personskader.
- Kryss aldri hånden over den tiltenkte saglinjen, verken foran eller bak sagbladet. Det er svært farlig å støtte arbeidsstykket "på tvers", dvs. å holde arbeidsstykket til høyre for sagbladet med venstre hånd eller omvendt.
- Du må ikke strekke hånden bak anlegget nærmere enn 100 mm fra hver side av sagbladet for å fjerne trerester eller av andre grunner mens sagbladet snurrer. Det er ikke alltid så tydelig at det roterende sagbladet er nær hånden din, og du kan bli alvorlig skadet.
- Inspiser arbeidsstykket før du skjærer. Hvis arbeidsstykket er bøyd eller skjevt, spenner du det fast med den utvendige bøyd siden mot anlegget. Sørg alltid for at det ikke er noe

mellomrom mellom arbeidsstykket, anlegget og bordet langs snittlinjen. Bøyde eller skjeve arbeidsstykker kan vri eller forskyve seg og kan føre til at det roterende sagbladet setter seg fast under sagingen. Det skal ikke være spiker eller fremmedlegemer i arbeidsstykket.

- Bruk ikke saken før bordet er fritt for verktøy, trerester osv. med unntak av arbeidsstykket. Små rester eller løse trebiter eller andre gjenstander som kommer i kontakt med den roterende kniven, kan slynges ut med høy hastighet.
- Skjær bare ett arbeidsstykke om gangen. Stablede arbeidsstykker som består av flere deler, kan ikke klemmes fast eller avstives tilstrekkelig og kan sette seg fast på kniven eller forskyve seg under skjæring.
- Sørg for at gjærings saken er montert eller plassert på et jevnt og fast underlag før bruk. En jevn og fast arbeidsflate reduserer risikoen for at gjærings saken blir ustabil.
- Planlegg arbeidet ditt. Hver gang du endrer innstillingen for skrå- eller gjæringsvinkel, må du kontrollere at det justerbare anlegget er riktig innstilt slik at det støtter arbeidsstykket og ikke kommer i konflikt med kniven eller beskyttelsessystemet. Beveg sagbladet gjennom et fullstendig simulert snitt uten å slå verktøyet "PÅ" og uten at arbeidsstykket ligger på bordet, for å forsikre deg om at det ikke oppstår forstyrrelser eller fare for å kutte anlegget.
- Sørg for tilstrekkelig støtte i form av bordforlengere, sagbukker osv. for arbeidsstykker som er bredere eller lengre enn bordplaten. Arbeidsemner som er lengre eller bredere enn gjærings sagsbordet, kan velte hvis de ikke støttes godt nok. Hvis avkappingsstykket eller arbeidsstykket tipper, kan det løfte den nedre beskyttelsen eller slynges ut av den roterende kniven.
- Ikke bruk en annen person som erstatning for en bordforlenger eller som ekstra støtte. Ustabil støtte for arbeidsstykket kan føre til at kniven setter seg fast eller at arbeidsstykket forskyver seg under kappingen og trekker deg og hjelperen inn i den roterende kniven.
- Avkappingsstykket må ikke klemmes eller presses mot det roterende sagbladet på noen måte. Hvis det er trangt, f.eks. ved bruk av lengdeanlegg, kan det avkappede stykket komme i klem mot kniven og slynges voldsomt ut.
- Bruk alltid en klemme eller et feste som er konstruert for å støtte runde materialer som stenger eller rør. Staver har en tendens til å rulle mens de kappes, noe som fører til at bladet kjører seg fast og trekker arbeidsstykket med hånden inn i bladet.
- La bladet nå full hastighet før det kommer i kontakt med arbeidsstykket. Dette reduserer risikoen for at arbeidsstykket kastes.
- Slå av gjærings saken hvis arbeidsstykket eller bladet setter seg fast. Vent til alle bevegelige deler har stanset, og koble støpselet fra strømkilden og/eller ta ut

batteripakken. Deretter arbeider du med å frigjøre det fastkjørte materialet. Hvis du fortsetter å sage med et fastklemt emne, kan du miste kontrollen over sagen eller skade gjæringsagen.

- Når du er ferdig med kuttet, slipper du bryteren, holder saghodet nede og venter til sagbladet stopper før du fjerner det avkuttete stykket. Det er farlig å gripe med hånden i nærheten av sagbladet.

## 3 Installasjon

### 3.1 Installasjon av produktet

**⚠ Advarsel!** Produktet må plasseres på et stabilt sted.

- Monter produktet med bolter gjennom monteringshullene.

## 4 Drift

**⚠ Advarsel!** Bruk alltid godkjent personlig verneutstyr når du bruker produktet:

### 4.1 Før du bruker produktet

- Fjern låsepinnen for transport. Se "[6.1 Slik monterer og fjerner du låsepinnen for transport](#)" på side 26.

### 4.2 Slik kontrollerer du sagbladbeskyttelsen

**⚠ Advarsel!** Produktet må stoppes og batteriet må tas ut før det utføres arbeid på produktet.

**⚠ Advarsel!** Hold hendene og andre kroppsdeler på sikker avstand fra sagens svingområde.

- 1 Trykk på håndtaket og la knivbeskyttelsen gli oppover.
- 2 Slipp håndtaket og kontroller at knivbeskyttelsen beveger seg fritt tilbake til startposisjonen.

### 4.3 Slik monterer og skifter du sagblad

**⚠ Advarsel!** Bruk hansker når sagbladet håndteres.

**Merk!** Pilen på sagbladet må stemme overens med kjøreretningspilen på produktet.

- 1 Skyv håndtaket nedover.
- 2 Skyv bladbeskyttelsen oppover og hold den i denne posisjonen med den ene hånden. Sørg for at du får tilgang til skruen for sagbladet.
- 3 Trykk og hold spindellåsen nede med hånden som holder bladbeskyttelsen.

- 4 Roter om nødvendig sagbladet med den frie hånden.
- 5 Løsne skruen til sagbladet med sekskantnøkkelen.
- 6 Fjern den utvendige klemflensen og sagbladet.
- 7 Sett på det nye sagbladet og den utvendige klemflensen, og trekk deretter til skruen for sagbladet.
- 8 Løsne spindellåsen og knivbeskyttelsen.
- 9 Start produktet og la det gå i 60 sekunder. Kontroller at det ikke forekommer uvanlige vibrasjoner og at sagbladet er riktig montert.

### 4.4 Slik monterer du arbeidsstykkestøttene

- 1 Løsne de 2 skruene til arbeidsstykkestøttene med en skrutrekker.
- 2 Skyv arbeidsstykkestøttene så langt som mulig inn i de borede hullene på hver side av produktet.
- 3 Trekk til skruene for arbeidsstykkestøttene. Forsikre deg om at arbeidsstykkestøttene ligger vannrett.

### 4.5 Slik monterer du spennklemmene

- 1 Løsne låseknottene for spennklemmene og sett spennklemmenes skaft inn i hullet.

**Merk!** Sett akselen på spennklemmen bare så langt inn i hullet at det justerbare anlegget kan bevege seg fritt.

- 2 Stram til låseknottene for spennklemmene.

### 4.6 Slik klemmer du fast arbeidsstykket

- 1 Legg arbeidsstykket under spennklemmen og skyv arbeidsstykket mot anlegget.
- 2 Løsne skruen til spennklemmen og juster spennklemmen slik at den passer til arbeidsstykket.
- 3 Stram til skruen for spennklemmen og stram deretter gjengestangen med klokken.

**Merk!** Lange og tunge arbeidsstykker må understøttes eller støttes i den frie enden for å sikre at de står stabilt.

## 4.7 Slik installerer du støvoppsamlingsposen

**⚠ Advarsel!** Trestøv i støvoppsamlingsposen kan antennes spontant under ugunstige forhold. Risikoen for antennelse øker hvis trestøvet blandes med kjemiske stoffer.

- Pass på at arbeidsstykket ikke blir overopphetet.
- Vær oppmerksom på gnister fra metallrester i treverket.
- Tøm støvoppsamlingsposen før du folater produktet for en pause.

- 1 Skyv de 2 festeklemmene til åpningen på støvoppsamlingsposen for å utvide åpningen.
- 2 Skyv støvoppsamlingsposen på tilkoblingen for støvavsug og løsne festeklemmene. Pass på at glidelåsen på støvoppsamlingsposen vender nedover.

## 4.8 Slik setter du opp bordet

- 1 Løsne låseskruen til bordet.
- 2 Vri håndtaket til ønsket posisjon.

**Merk!** Bruk gjæringssskalaen for å se den innstilte vinkelen.

- 3 Trekk til låseskruen for bordet.

## 4.9 Utføre kutt uten gjæringsvinkel

- 1 Juster bordet om nødvendig. Se ["4.8 Slik setter du opp bordet" på side 25](#).
- 2 Løsne låsemutteren med sekskantnøkkelen. Skyv det justerbare anlegget så langt inn som mulig og stram deretter til låsemutteren.
- 3 Legg arbeidsstykket mot det justerbare anlegget og klem det fast. Se ["4.6 Slik klemmer du fast arbeidsstykket" på side 24](#).
- 4 Trykk på avtrekkerlåsen og hold avtrekkeren inne. Produktet starter.
- 5 Skyv håndtaket ned med et moderat trykk for å senke sagbladet ned på arbeidsstykket.
- 6 Når snittet er fullført, slipper du avtrekkeren. La sagbladet stoppe helt, og før det deretter tilbake til startposisjonen.

## 4.10 For å utføre gjærkutt og fasettsnitt

- 1 Juster bordet om nødvendig. Se ["4.8 Slik setter du opp bordet" på side 25](#).
- 2 Løsne låseskruen for skråvinkelen og vipp sagen til den aktuelle skråvinkelen. Trekk deretter til låseskruen for skråvinkelen.

**Merk!** Bruk faseskalaen for å se den innstilte fasevinkelen.

- 3 Løsne låsemutteren med sekskantnøkkelen. Still inn det justerbare anlegget. Avstanden til sagbladet må ikke overstige 8 mm.

**Merk!** Senk sagen for å kontrollere avstanden mellom det justerbare anlegget og sagbladet.

- 4 Trekk til låsemutteren.
- 5 Tilpass om nødvendig spennklemmen til det justerbare anlegget.
- 6 Legg arbeidsstykket mot det justerbare anlegget og klem det fast. Se ["4.6 Slik klemmer du fast arbeidsstykket" på side 24](#).
- 7 Trykk på avtrekkerlåsen og hold avtrekkeren inne. Produktet starter.
- 8 Skyv håndtaket ned med et moderat trykk for å senke sagbladet ned på arbeidsstykket.
- 9 Når snittet er fullført, slipper du avtrekkeren. La sagbladet stoppe helt, og før det deretter tilbake til startposisjonen.

## 5 Oppbevaring

**⚠ Advarsel!** Produktet må stoppes og batteriet må tas ut før produktet lagres.

- Inspiser produktet før du legger det til oppbevaring. Se ["7.1 Slik rengjøres produktet" på side 26](#).
- Oppbevar produktet på et mørkt, tørt, frostfritt og godt ventilert sted.
- Produktet skal oppbevares utenfor barns rekkevidde.
- Oppbevar produktet i originalemballasjen.

## 6 Transport

**⚠ Advarsel!** Produktet må stoppes og batteriet må tas ut før produktet transporteres.

- Sørg for at låsepinnen for transport er på plass før produktet transporteres.
- Bær produktet kun etter bærehåndtaket.
- Beskytt produktet mot kraftige støt og vibrasjoner når det transporteres i et kjøretøy.
- Når produktet transporteres, må det sikres slik at det ikke sklir eller faller.

### 6.1 Slik monterer og fjerner du låsepinnen for transport

- 1 Trykk på håndtaket og sett transportpinnen inn i produktet.
- 2 For å fjerne transportpinnen trykker du på håndtaket og trekker transportpinnen så langt ut som mulig.

## 8 Feilsøking

**⚠ Advarsel!** Alt inspeksjons-, vedlikeholds- og reparasjonsarbeid som ikke er beskrevet i håndboken, må utføres av et autorisert servicesenter. Hvis produktet ikke fungerer som det skal etter at kontrollene nedenfor er utført, må du kontakte et autorisert servicesenter.

Problem	Mulig årsak	Handling
Produktet starter ikke.	Batteriet er utladet.	Lad batteriet.
	Det er ikke installert noe batteri i produktet.	Installer et batteri.
	Avtrekkeren er defekt.	Kontakt et autorisert servicesenter.
	Motoren er defekt.	
Produktet virker ikke. Resultatet av kuttet er utilfredsstillende.	Sagbladet er slitt eller skadet.	Skift ut sagbladet. Se " <a href="#">4.3 Slik monterer og skifter du sagblad</a> " på side 24.
	Sagbladet er sløvt eller skadet.	
	Skjærevinkelen er ikke riktig.	Juster skrå- og gjærkuttvinkelen.
	Sagbladet er ikke egnet for materialet som skal sages.	Bytt til riktig sagblad.
Det er for mye støy eller vibrasjoner.	Sagbladet er overopphetet.	La sagbladet avkjøles.
	Sagbladet er sløvt eller skadet.	Skift ut sagbladet. Se " <a href="#">4.3 Slik monterer og skifter du sagblad</a> " på side 24.
	Det er løse bolter eller muttere.	

## 7 Vedlikehold

**⚠ Advarsel!** Produktet må stoppes og batteriet må tas ut før det utføres arbeid eller vedlikehold på produktet.

**⚠ Advarsel!** Det må kun brukes tilbehør og tilleggsutstyr som er tilpasset produktet. Annet tilbehør og tilleggsutstyr kan medføre risiko for personskader.

- Alt annet reparasjons- og servicearbeid enn det som er beskrevet i håndboken, må utføres av et autorisert servicesenter.
- Produktet må holdes rent, tørt og fritt for olje og fett

### 7.1 Slik rengjøres produktet

**⚠ Forsiktig!** Sørg for at det ikke kommer væske inn i produktet.

- Rengjør produkthuset med en fuktig klut etter hver bruk.
- Fjern støv og spon fra sponutkastet etter hver bruk. Bruk om nødvendig trykkluft til å rengjøre sponutkastet.
- Ikke bruk bensin, løsemidler eller rengjøringsmidler som kan skade plastdelene på produktet.

## 9 Avhending

### 9.1 Slik kasseres produktet

- Sørg for at du følger lokale forskrifter når du kasserer produktet. Produktet må ikke brennes.

## 10 Tekniske data

Spesifikasjoner	Verdi
Spenning	18 V
Hastighet	4500/min
Sagekapasitet 45°/90°	80 x 60 mm
Sagekapasitet 90°/45°	120 x 30 mm
Sagekapasitet 45°/45°	80 x 30 mm
Sagekapasitet 90°/90°	120 x 60 mm
Bladkapasitet	Ø210 mm
<b>Støynivåer<sup>1</sup></b>	
Lydtrykksnivå, LpA	91,7 dB(A), K=3 dB
Lydeffektnivå, LwA	104,7 dB(A), K=3 dB

**!** **Advarsel!** Bruk alltid hørselvern!

**!** **Advarsel!** Det faktiske vibrasjons- og støynivået ved bruk av verktøy kan avvike fra den angitte maksimalverdien, avhengig av hvordan verktøyet brukes og materialet. Det er derfor nødvendig å bestemme hvilke sikkerhetstiltak som kreves for å beskytte brukeren, basert på et estimat av eksponering under faktiske driftsforhold (som tar i betraktning alle stadier av arbeidssyklusen, for eksempel når verktøyet er slått av og når det er tomgang, i tillegg til oppstartstiden).

<sup>1</sup> De deklarerte verdiene for vibrasjon og støy, som er målt i henhold til en standardisert testmetode, kan brukes til å sammenligne forskjellige verktøy med hverandre og for en foreløpig vurdering av eksponering. Måleverdiene er fastsatt i henhold til EN 62841-3-9:2015.

# Spis treści

<b>1 Wprowadzenie</b>	<b>28</b>
1.1 Opis produktu.....	28
1.2 Przeznaczenie .....	28
1.3 Symbole.....	28
1.4 Przegląd produktu.....	29
<b>2 Bezpieczeństwo</b>	<b>29</b>
2.1 Definicje bezpieczeństwa.....	29
2.2 Instrukcja bezpiecznej obsługi .....	29
2.3 Bezpieczeństwo w miejscu pracy .....	29
2.4 Bezpieczeństwo elektryczne .....	30
2.5 Bezpieczeństwo osobiste.....	30
2.6 Obsługa i czyszczenie elektronarzędzia.....	30
2.7 Obsługa i czyszczenie narzędzia zasilanego akumulatorowo.....	31
2.8 Serwisowanie .....	31
2.9 Szczegółowe instrukcje bezpieczeństwa pracy pilarką ukosową.....	31
<b>3 Montaż</b>	<b>32</b>
3.1 Montaż produktu .....	32
<b>4 Obsługa</b>	<b>32</b>
4.1 Czynności do wykonania przed rozpoczęciem użytkowania urządzenia ..	32
4.2 Kontrola osłony tarczy .....	32
4.3 Mocowanie i wymiana tarczy tnącej .....	32
4.4 Montaż podpór obrabianego przedmiotu.....	33
4.5 Montaż ścisków.....	33
4.6 Mocowanie obrabianego przedmiotu .....	33
4.7 Montaż worka na pył .....	33
4.8 Ustawianie stołu.....	33
4.9 Wykonywanie cięć bez kąta cięcia po skosie.....	33
4.10 Wykonywanie cięć pod kątem i po skosie.....	33
<b>5 Przechowywanie</b>	<b>34</b>
<b>6 Transport</b>	<b>34</b>
6.1 Montaż i demontaż sworznia blokującego na czas transportu .....	34
<b>7 Konserwacja</b>	<b>34</b>
7.1 Czyszczenie produktu .....	34
<b>8 Usuwanie usterek</b>	<b>35</b>
<b>9 Utylizacja</b>	<b>35</b>
9.1 Utylizowanie produktu.....	35
<b>10 Dane techniczne</b>	<b>35</b>

## 1 Wprowadzenie

### 1.1 Opis produktu

Produkt to pilarka ukosowa z silnikiem bezszczotkowym, odciąganiem pyłu i kolektorem.

**Uwaga!** Akumulator i ładowarka są do kupienia osobno.

### 1.2 Przeznaczenie

Produkt służy do cięcia drewna, materiałów drewnopodobnych i tworzyw sztucznych. Produkt musi być używany w suchych pomieszczeniach.

### 1.3 Symbole

	Przed użyciem produktu należy dokładnie i ze zrozumieniem przeczytać tę instrukcję obsługi. Instrukcję tę należy zachować do wykorzystania w przyszłości.
	Produkt przeznaczony wyłącznie do użytku w pomieszczeniach.
	Podwójna izolacja (klasa bezpieczeństwa II), nie wymaga uziemienia.
	Bezpiecznik należy wymienić na inny o klasie określonej na etykiecie produktu.
	Używaj środków ochrony słuchu.
	Stosuj środki ochrony oczu.
	Używaj maski oddechowej
	Niniejszy produkt spełnia wymagania stosownych dyrektyw i rozporządzeń unijnych.
	Utylizuj jak odpady elektryczne.

## 1.4 Przegląd produktu

Rysunek 1

1. Blokada spustu
2. Spust
3. Uchwyt
4. Silnik
5. Blokada wrzeczona
6. Śruba blokująca kąt nachylenia
7. Skala kąta nachylenia
8. Wskaźnik kąta nachylenia
9. Śruba blokująca do stół
10. Podpora obrabianego przedmiotu
11. Śruba podpory obrabianego przedmiotu
12. Stół
13. Strzałka wyświetlacza
14. Skala kąta cięcia po skosie
15. Regulowany ogranicznik
16. Nakrętka zabezpieczająca
17. Osłona tarczy tnącej
18. Kotłierz mocujący do tarczy
19. Śruba do tarczy
20. Tarcza tnąca
21. Śruba ścisku
22. Otwory na podpory obrabianego przedmiotu
23. Otwory montażowe
24. Ścisk
25. Klucz imbusowy
26. Uchwyt do przenoszenia
27. Klips mocujący
28. Worek na pył
29. Złącze odciągu pyłu
30. Sworzeń blokujący na czas transportu
31. Pokrętko blokady ścisku
32. Pręt gwintowany do ścisku

## 2 Bezpieczeństwo

### 2.1 Definicje bezpieczeństwa

**!** **Ostrzeżenie!** W razie niestosowania się do niniejszej instrukcji zachodzi ryzyko śmierci lub obrażeń ciała.

**!** **Przestroga!** W razie niestosowania się do niniejszej instrukcji zachodzi ryzyko uszkodzenia produktu lub innych materiałów w pobliżu.

**Uwaga!** Informacje istotne w konkretnej sytuacji.

### 2.2 Instrukcja bezpiecznej obsługi

**!** **Ostrzeżenie!** W razie niestosowania się do niniejszej instrukcji zachodzi ryzyko śmierci lub obrażeń ciała.

- **Ostrzeżenie!** Zapoznaj się ze wszystkimi ostrzeżeniami dotyczącymi bezpieczeństwa, instrukcjami, ilustracjami i specyfikacjami dołączonymi do tego elektronarzędzia. Nieprzestrzeganie wszystkich instrukcji zamieszczonych poniżej może spowodować porażenie prądem, pożar lub/i ciężkie obrażenia ciała.
- Zachowaj wszystkie ostrzeżenia i instrukcja na przyszłość.
- Termin „elektronarzędzie” pojawiający się w ostrzeżeniach odnosi się do tego konkretnego elektronarzędzia zasilanego z sieci elektrycznej (za pośrednictwem przewodu) lub akumulatorem (bez użycia przewodu).
- Produktu nie mogą obsługiwać osoby niepełnoletnie lub nieobeznane z nim.
- Nie wolno używać produktu, jeśli jest uszkodzony.
- Nie modyfikuj konstrukcji produktu.
- Produktu wolno używać wyłącznie zgodnie z jego zamierzonym przeznaczeniem.

### 2.3 Bezpieczeństwo w miejscu pracy

- Zadbaj o porządek i dobre oświetlenie w miejscu pracy. Nieuporządkowane lub ciemne miejsca pracy zwiększają ryzyko wypadku.
- Nie używaj elektronarzędzi w atmosferze wybuchowej, np. w obecności łatwopalnych płynów, gazów lub pyłów. Elektronarzędzia generują iskry, które mogą spowodować zapłon pyłów lub oparów.
- Używając elektronarzędzia, zachowaj odpowiednią odległość od dzieci i osób postronnych. Rozpraszony użytkownik może stracić panowanie nad narzędziem.

## 2.4 Bezpieczeństwo elektryczne

- Wtyczka przewodu musi pasować do gniazda. Nie wolno w żaden sposób modyfikować wtyczki. Z uziemionymi elektronarzędziami nie używaj żadnych przejściówek. Niezmodyfikowane wtyczki i dopasowane gniazda zmniejszają ryzyko porażenia prądem.
- Unikaj kontaktu ciała z uziemionymi powierzchniami, takimi jak rury, kaloryfery, piece czy lodówki. Istnieje zwiększone ryzyko porażenia prądem, jeśli ciało jest uziemione.
- Nie wystawiaj elektronarzędzia na działanie deszczu ani wilgoci. Wniknięcie wody do wnętrza elektronarzędzia zwiększa ryzyko porażenia prądem.

## 2.5 Bezpieczeństwo osobiste

- Podczas obsługi elektronarzędzia zachowaj czujność, obserwuj swoje działanie i zachowaj zdrowy rozsądek. Nie używaj elektronarzędzia w stanie zmęczenia lub pod wpływem narkotyków, alkoholu lub leków. Chwila nieuwagi podczas obsługi elektronarzędzia może skutkować ciężkimi obrażeniami ciała.
- Stosuj środki ochrony indywidualnej. Zawsze używaj środków ochrony oczu. Środki ochrony indywidualnej, takie jak maska przeciwpyłowa, antypoślizgowe obuwie ochronne, kask lub środki ochrony słuchu odpowiednie do danej sytuacji, zmniejszają zakres ewentualnych obrażeń ciała.
- Zapobiegaj przypadkowemu uruchomieniu. Zanim podłączysz elektronarzędzie do źródła zasilania lub/i akumulatora, podniesiesz elektronarzędzie lub je przeniesiesz, upewnij się, że przełącznik jest w pozycji wyłączonej. Przenoszenie elektronarzędzia z palcem na przełączniku lub podłączanie do zasilania elektronarzędzi z przełącznikiem w pozycji włączonej zwiększają ryzyko wypadku.
- Przed włączeniem elektronarzędzia usuń z niego wszelkie klucze nastawne i inne narzędzia. Klucz lub inne narzędzia pozostawione na obracającej się części narzędzia mogą spowodować obrażenia ciała.
- Nie pochylaj się zbyt blisko nad urządzeniem. Przez cały czas utrzymuj stabilną postawę, aby nie stracić równowagi. Dzięki temu możesz lepiej kontrolować elektronarzędzie w nieoczekiwanych sytuacjach.
- Podczas obsługi urządzenia noś odpowiednią odzież. Nie noś luźnej odzieży ani biżuterii. Nie zbliżaj włosów ani odzieży do ruchomych części urządzenia. Luźne części odzieży, biżuteria i długie włosy mogą zostać wciągnięte przez ruchome części urządzenia.
- Jeśli urządzenie dostarczone w zestawie z akcesoriami / urządzeniami do odsysania pyłu, upewnij się, że zostały podłączone i są prawidłowo używane. Umywanie akcesoriów odciągających pył może zmniejszyć zagrożenia powodowane przez nadmierne zapylenie.

- Pamiętaj, że doświadczenie zdobyte w wyniku częstego stosowania urządzenia nie usprawiedliwia brawurowych zachowań i ignorowania zasad bezpieczeństwa. Nieostrożne postępowanie może doprowadzić do ciężkich obrażeń w ułamku sekundy.

## 2.6 Obsługa i czyszczenie elektronarzędzia

- Nie przeciążaj elektronarzędzia. Używaj elektronarzędzia odpowiedniego do danego zastosowania. Elektronarzędzie działa optymalnie i bezpiecznie przy obciążeniu, pod kątem którego je skonstruowano.
- Nie używaj narzędzia, jeśli nie można go włączyć i wyłączyć przy użyciu przełącznika. Elektronarzędzia, których nie można włączyć lub wyłączyć przełącznikiem stwarzają zagrożenie i wymagają naprawy.
- Przed rozpoczęciem regulacji, wymiany akcesoriów lub przechowywaniem elektronarzędzia należy odłączyć wtyczkę od źródła zasilania i/lub wyjąć akumulator, jeśli można go odłączyć. Te zapobiegawcze środki ostrożności zmniejszają ryzyko niezamierzonego uruchomienia narzędzia.
- Przechowuj elektronarzędzie, z którego nie korzystasz, w miejscu niedostępnym dla dzieci. Nie pozwól, aby elektronarzędzie było używane przez dzieci lub osoby, które go nie są z nim zaznajomione i nie zapoznały się z zaleceniami dotyczącymi jego bezpiecznej obsługi. Elektronarzędzia są niebezpieczne w przypadku użycia przez nieprzeszkolonych osób.
- Konserwuj elektronarzędzia i ich akcesoria. Sprawdź, czy ruchome części nie są nieprawidłowo ustawione lub zakleszczone, czy nie są pęknięte i czy nie występują inne nieprawidłowości, które mogą mieć negatywny wpływ na działanie elektronarzędzia. W razie uszkodzenia elektronarzędzia należy je naprawić przed ponownym użyciem. Niedostateczna konserwacja elektronarzędzi jest częstą przyczyną wypadków.
- Utrzymuj elektronarzędzia tnące w czystości i dbaj o to, aby ich elementy tnące były odpowiednio ostre. Narzędzia tnące, które są prawidłowo konserwowane i mają odpowiednio ostre elementy tnące, rzadziej się zacinają i są łatwiejsze w obsłudze.
- Używaj elektronarzędzia, akcesoriów itp. w sposób zgodny z zaleceniami i z uwzględnieniem warunków pracy oraz przewidzianego zadania. Zastosowanie elektronarzędzi do celów innych niż te, do których są przeznaczone, może powodować zagrożenia.
- Dbaj o to, aby uchwyt i inne powierzchnie, które chwytny były suche, czyste i niezabrudzone olejem czy smarem. Śliskie uchwyty i powierzchnie chwytny utrudniają bezpieczną obsługę i zapanowanie nad narzędziem w nieoczekiwanej sytuacji.

## 2.7 Obsługa i czyszczenie narzędzia zasilanego akumulatorem

- Akumulator można ładować wyłącznie ładowarką zalecaną przez producenta. Ładowarka przeznaczona do jednego rodzaju akumulatora może spowodować pożar, jeśli zostanie użyta z akumulatorem innego rodzaju.
- Używaj elektronarzędzia wyłącznie z dołączonymi akumulatorami. W przypadku użycia innych akumulatorów istnieje ryzyko odniesienia obrażeń ciała lub wystąpienia pożaru.
- Jeśli nie korzystasz z akumulatora, przechowuj go z dala od spinaczy, monet, kluczy, gwoździ, śrub i innych metalowych przedmiotów, które mogą spowodować zwarcie. Zwarcie biegunów akumulatora może spowodować oparzenia lub pożar.
- W razie niestosowania się do instrukcji obsługi akumulatora może dojść do wycieku płynu z akumulatora. Unikaj kontaktu z tym płynem. Jeśli jednak do niego dojdzie, przemyj miejsce kontaktu wodą. Jeśli płyn dostanie się do oczu, zasięgnij porady lekarza. Płyn wyciekający z akumulatora może powodować podrażnienia i oparzenia ciała.
- Nie używaj uszkodzonego lub zmodyfikowanego akumulatora i narzędzia. Uszkodzone lub poddane modyfikacjom akumulatory mogą zachowywać się w nieprzewidywalny sposób, powodując pożar, wybuch lub ryzyko obrażeń ciała.
- Nie narażaj akumulatora ani narzędzia na działanie ognia lub wysokiej temperatury. Narażenie na działanie ognia lub temperatury powyżej 130°C może spowodować wybuch.
- Postępuj zgodnie ze wszystkimi instrukcjami i nie ładuj akumulatora ani narzędzia w temperaturze wykraczającej poza zakres podany w instrukcji. Ładowanie akumulatora w niewłaściwy sposób lub w temperaturze poza wskazanym zakresem może doprowadzić do jego uszkodzenia i w efekcie zwiększyć ryzyko pożaru.

## 2.8 Serwisowanie

- Elektronarzędzie może być serwisowane wyłącznie przez wykwalifikowany personel, stosujący identyczne części zamienne. Zapewnia to bezpieczną pracę elektronarzędzia.
- Nigdy nie serwisuj uszkodzonego akumulatora. Akumulator może serwisować wyłącznie jego producent lub autoryzowany punkt serwisowy.

## 2.9 Szczegółowe instrukcje bezpieczeństwa pracy pilarką ukosową

- Pilarki ukosowe są przeznaczone do cięcia drewna lub produktów drewnopodobnych i dlatego nie mogą być używane z tarczami ściernymi do cięcia materiałów żelaznych, takich jak pręty, drążki, gwoździe itp. Pył ścierny powoduje zacinanie się ruchomych części,

takich jak dolna osłona. Iskry powstające podczas cięcia tarczami ściernymi mogą spalić osłonę dolną, wkładkę szczelinową i inne plastikowe części.

- W miarę możliwości używaj ścisków do przytrzymania obrabianego przedmiotu. Przytrzymując obrabiany element ręcznie, należy zawsze trzymać dłoń w odległości co najmniej 100 mm od tarczy tnącej. Nie używaj pilarki do cięcia elementów, które są zbyt małe, aby można je było bezpiecznie zamocować lub przytrzymać ręcznie. Jeśli dłoń znajduje się zbyt blisko tarczy pilarki, istnieje zwiększone ryzyko obrażeń spowodowanych kontaktem z tarczą.
- Obrabiany przedmiot musi być nieruchomy i umocowany ściskami lub przytrzymany zarówno na ograniczniku, jak i na stole. Nie przysuwaj do tarczy ani nie tnij obrabianego przedmiotu w nieprzemysłowy sposób. Niezabezpieczone lub ruchome elementy mogą zostać wyrzucone z dużą prędkością, powodując obrażenia.
- Nigdy nie przekraczaj ręką zamierzonej linii cięcia, ani z przodu, ani z tyłu tarczy tnącej. Przytrzymywanie przedmiotu obrabianego „na krzyż”, tj. trzymanie przedmiotu obrabianego po prawej stronie tarczy tnącej lewą ręką lub odwrotnie, jest bardzo niebezpieczne.
- Nie sięgaj ręką za ogranicznik w odległości mniejszej niż 100 mm z każdej strony tarczy tnącej, aby usunąć skrawki drewna lub z jakiegokolwiek innego powodu, jeśli tarcza się obraca. Bliskość obracającej się tarczy może być mniejsza niż się wydaje, a kontakt z nią grozi ciężkimi obrażeniami.
- Przed rozpoczęciem cięcia dokładnie obejrzyj obrabiany przedmiot. Jeśli obrabiany przedmiot jest wygięty lub wypaczony, należy zacisnąć go zewnętrzną, wygiętą stroną do ogranicznika. Zawsze upewnij się, że nie ma przerwy między obrabianym przedmiotem, ogranicznikiem i stołem wzdłuż linii cięcia. Wygięte lub wypaczone elementy mogą się skręcać lub przesuwać i powodować zakleszczanie się obracającej się tarczy podczas cięcia. W obrabianym przedmiocie nie powinny znajdować się żadne gwoździe ani inne przedmioty.
- Nie używaj pilarki, dopóki ze stołu nie zostaną usunięte wszystkie narzędzia, skrawki drewna itp. z wyjątkiem obrabianego przedmiotu. Małe oddzielne kawałki drewna lub inne przedmioty, które zetkną się z obracającą się tarczą, mogą zostać wyrzucone z dużą prędkością.
- Tnij tylko jeden element na raz. Może się zdarzyć, że nie da rady odpowiednio zacisnąć lub umocować kilku elementów ułożonych jeden na drugim, co może skutkować zakleszczeniem któregoś na tarczy lub przesunięciem podczas cięcia.
- Przed użyciem pilarki ukosowej należy upewnić się, że jest zamontowana lub ustawiona na równej, stabilnej powierzchni roboczej. Równa i stabilna powierzchnia robocza zmniejsza ryzyko niestabilności pilarki ukosowej.

- Zaplanuj pracę. Za każdym razem, gdy zmieniasz ustawienie kąta nachylenia lub cięcia po skosie, upewnij się, że ogranicznik jest ustawiony prawidłowo, aby przytrzymać obrabiany przedmiot i że nie koliduje z tarczą lub systemem zabezpieczającym. Bez włączania narzędzia i bez przedmiotu obrabianego na stole, przesunij tarczę o cały obrót, aby upewnić się, że nie będzie żadnych zakłóceń ani niebezpieczeństwa przecięcia ogranicznika.
- W przypadku gdy obrabiany przedmiot jest szerszy lub dłuższy niż blat stołu, zapewnij mu odpowiednie podparcie, takie jak wydłużenie stołu, koziółki do cięcia drewna itp. Przedmioty dłuższe lub szersze niż stół pilarki ukosowej mogą się przewrócić, jeśli nie są bezpiecznie podparte. Jeśli odcięty element lub obrabiany przedmiot przechylił się, może podnieść dolną osłonę lub zostać odrzucony przez obracającą się tarczę.
- Nie korzystaj z pomocy innej osoby zamiast wydłużenia stołu lub dodatkowego wsparcia. Niestabilne podparcie obrabianego przedmiotu może spowodować zakleszczenie tarczy lub przesunięcie obrabianego przedmiotu podczas cięcia, skutkując pociągnięciem użytkownika i pomocnika w stronę obracającej się tarczy.
- Odcinany element nie może być przymocowany ani w jakikolwiek sposób dociśnięty do obracającej się tarczy tnącej. W przypadku stosowania ograniczników długości, odcięty element może zaklinować się w tarczy i zostać gwałtownie odrzucony.
- Zawsze używaj ścisku lub uchwytu zaprojektowanego do prawidłowego przytrzymywania okrągłych materiałów, takich jak pręty lub rury. Pręty mają tendencję do toczenia się podczas cięcia, powodując „wgrzyzanie się” tarczy i wciąganie przedmiotu obrabianego razem z ręką w stronę tarczy.
- Zanim przyłożysz obrabiany przedmiot do tarczy, poczekaj aż osiągnie pełną prędkość. Zmniejszy to ryzyko wyrzucenia obrabianego przedmiotu w powietrze.
- Wyłącz pilarkę, jeśli obrabiany przedmiot lub tarcza się zakleszczy. Poczekaj, aż wszystkie ruchome części zatrzymają się, i odłącz wtyczkę od źródła zasilania i/lub wyjmij akumulator. Następnie uwolnij zakleszczony przedmiot. Kontynuowanie cięcia z zakleszczonym elementem może spowodować utratę kontroli lub uszkodzenie pilarki.
- Po zakończeniu cięcia, przed wyjęciem odciętego elementu zwolnij przełącznik, przytrzymaj głowicę pilarki i poczekaj, aż tarcza zatrzyma się. Sięganie ręką w pobliżu tarczy jest niebezpieczne.

## 3 Montaż

### 3.1 Montaż produktu

**⚠ Ostrzeżenie!** Produkt należy umieścić w stabilnym miejscu.

- Zamontuj produkt za pomocą śrub przechodzących przez otwory montażowe.

## 4 Obsługa

**⚠ Ostrzeżenie!** Podczas obsługi produktu należy zawsze używać środków ochrony słuchu.

### 4.1 Czynności do wykonania przed rozpoczęciem użytkowania urządzenia

- Wyciągnij sworzeń blokujący na czas transportu. Patrz "6.1 Montaż i demontaż sworznia blokującego na czas transportu" na stronie 34.

### 4.2 Kontrola osłony tarczy

**⚠ Ostrzeżenie!** Przed przystąpieniem do jakichkolwiek prac przy produkcji należy go wyłączyć i wyjąć z niego akumulator.

**⚠ Ostrzeżenie!** Trzymaj ręce i inne części ciała w bezpiecznej odległości od poruszającej się tarczy pilarki.

- 1 Naciśnij uchwyt i poczekaj, aż osłona tarczy przesunie się w górę.
- 2 Zwolnij uchwyt i upewnij się, że osłona tarczy swobodnie powraca do pozycji wyjściowej.

### 4.3 Mocowanie i wymiana tarczy tnącej

**⚠ Ostrzeżenie!** Na czas pracy z tarczą tnącą należy założyć rękawice.

**Uwaga!** Strzałka na tarczy pilarki musi być zgodna ze strzałką kierunku pracy na produkcie.

- 1 Popchnij uchwyt w dół.
- 2 Przesuń osłonę tarczy do góry i przytrzymaj ją w tej pozycji jedną ręką. Upewnij się, że masz dostęp do śruby mocującej tarczę.
- 3 Naciśnij i przytrzymaj blokadę wrzeczona ręką, która trzyma osłonę tarczy.
- 4 W razie potrzeby obróć tarczę wolną ręką.
- 5 Odkręć śrubę tarczy za pomocą klucza imbusowego.
- 6 Zdejmij zewnętrzny kołnierz mocujący i tarczę.
- 7 Załóż nową tarczę tnącą i zewnętrzny kołnierz mocujący, a następnie mocno dokręć śrubę tarczy tnącej.
- 8 Zwolnij blokadę wrzeczona i osłonę tarczy.

- 9 Uruchoom produkt i obserwuj go przez 60 sekund podczas pracy bez obciążenia. Upewnij się, że nie występują nietypowe wibracje i że tarcza tnąca jest prawidłowo zamocowana.

#### 4.4 Montaż podpór obrabianego przedmiotu

- 1 Odkręć śrubokrętem dwie śruby podpór obrabianego przedmiotu.
- 2 Wciśnij podpory możliwie najgłębiej w wywiercone otwory po obu stronach produktu.
- 3 Dokręć śruby podpór obrabianego przedmiotu. Upewnij się, że obrabiany przedmiot pozostał w poziomej pozycji.

#### 4.5 Montaż ścisków

- 1 Odkręć pokrętła blokady ścisków i wsuń wałek ścisków do otworu.

**Uwaga!** Wsuń wałek ścisku do otworu na tyle, aby ogranicznik mógł się swobodnie poruszać.

- 2 Dokręć pokrętła blokujące ścisków.

#### 4.6 Mocowanie obrabianego przedmiotu

- 1 Umieść obrabiany przedmiot pod ściskiem i dociśnij go do ogranicznika.
- 2 Odkręć śrubę ścisku i dopasuj go do obrabianego przedmiotu.
- 3 Dokręć śrubę ścisku, a następnie dokręć pręt gwintowany w prawo.

**Uwaga!** Jeśli planujesz pracować z długim i ciężkim przedmiotem, musisz go podeprzeć na drugim końcu, aby zapewnić mu stabilność.

#### 4.7 Montaż worka na pył

**⚠ Ostrzeżenie!** W pewnych warunkach pył drzewny w worku na pył może ulec samozapłonowi. Ryzyko zapłonu wzrasta w przypadku zmieszania pyłu drzewnego z substancjami chemicznymi.

- Upewnij się, że obrabiany przedmiot nie nagrzewa się nadmiernie podczas obróbki.
- Uważaj na iskry z resztek metalu w drewnie.
- Opróżnij worek na pył przed pozostawieniem produktu bez nadzoru podczas przerwy w pracy.

- 1 Naciśnij 2 klipsy mocujące przy otworze worka na pył, aby powiększyć otwór.
- 2 Nasuń worek na złącze odciągu pyłu i zwolnij klipsy. Upewnij się, że zamek błyskawiczny na worku na kurz jest skierowany w dół.

#### 4.8 Ustawianie stołu

- 1 Poluzuj śrubę blokującą stołu.
- 2 Ustaw uchwyt do odpowiedniej pozycji.

**Uwaga!** Użyj skali, aby sprawdzić ustawiony kąt cięcia po skosie.

- 3 Dokręć śrubę blokującą stołu.

#### 4.9 Wykonywanie cięć bez kąta cięcia po skosie

- 1 W razie potrzeby zmień ustawienie stołu. Patrz ["4.8 Ustawianie stołu"](#) na stronie 33.
- 2 Odkręć nakrętkę zabezpieczającą za pomocą klucza imbusowego. Przesuń regulowany ogranicznik do wewnątrz możliwie najgłębiej, a następnie dokręć nakrętkę zabezpieczającą.
- 3 Przyłóż obrabiany przedmiot do regulowanego ogranicznika i umocuj go ściskiem. Patrz ["4.6 Mocowanie obrabianego przedmiotu"](#) na stronie 33.
- 4 Naciśnij blokadę spustu, a następnie naciśnij i przytrzymaj spust. Produkt uruchomi się.
- 5 Popchnij uchwyt w dół z umiarkowaną siłą, aby opuścić tarczę na obrabiany przedmiot.
- 6 Po zakończeniu cięcia zwolnij spust. Poczekał, aż tarcza zatrzyma się całkowicie, a następnie przesuw ją z powrotem do pozycji wyjściowej.

#### 4.10 Wykonywanie cięć pod kątem i po skosie

- 1 W razie potrzeby zmień ustawienie stołu. Patrz ["4.8 Ustawianie stołu"](#) na stronie 33.
- 2 Odkręć śrubę blokującą kąt nachylenia i ustaw pilarkę pod odpowiednim kątem. Następnie dokręć śrubę blokującą, aby ustawić kąt nachylenia.

**Uwaga!** Użyj skali, aby sprawdzić ustawione nachylenie.

- 3** Odkręć nakrętkę zabezpieczającą za pomocą klucza imbusowego. Ustaw ogranicznik. Odległość do tarczy nie może przekraczać 8 mm.

**Uwaga!** Opuść pilarkę, aby sprawdzić odległość między ogranicznikiem a tarczą pilarki.

- 4** Dokręć nakrętkę zabezpieczającą.
- 5** W razie potrzeby dostosuj ścisk do ogranicznika.
- 6** Przyłóż obrabiany przedmiot do regulowanego ogranicznika i umocuj go ściskiem. Patrz "[4.6 Mocowanie obrabianego przedmiotu](#)" na stronie 33.
- 7** Naciśnij blokadę spustu, a następnie naciśnij i przytrzymaj spust. Produkt uruchomi się.
- 8** Popchnij uchwyt w dół z umiarkowaną siłą, aby opuścić tarczę na obrabiany przedmiot.
- 9** Po zakończeniu cięcia zwolnij spust. Poczekaj, aż tarcza zatrzyma się całkowicie, a następnie przesuń ją z powrotem do pozycji wyjściowej.

## 5 Przechowywanie

**!** **Ostrzeżenie!** Przed odłożeniem produktu do przechowywania wyłącz go i wyciągnij z niego akumulator.

- Wyczyść produkt przed odłożeniem do przechowywania. Patrz "[7.1 Czyszczenie produktu](#)" na stronie 34.
- Produkt należy przechowywać w ciemnym, suchym, zabezpieczonym przed mrozem i dobrze wentylowanym miejscu.
- Przechowuj produkt poza zasięgiem dzieci.
- Przechowuj produkt w oryginalnym opakowaniu.

## 6 Transport

**!** **Ostrzeżenie!** Przed transportem produktu należy go wyłączyć i wyjąć z niego akumulator.

- Przed transportem produktu należy upewnić się, że sworzeń blokady transportowej znajduje się na swoim miejscu.
- Produkt wolno przenosić wyłącznie trzymając go za uchwyt.
- Chronić produkt przed silnymi uderzeniami i wibracjami podczas transportu w pojeździe.
- Zabezpieczyć produkt na czas transportu tak, aby się nie ześlizgnął ani nie upadł.

## 6.1 Montaż i demontaż sworznia blokującego na czas transportu

- 1** Naciśnij uchwyt i włóż sworzeń transportowy do produktu.
- 2** Aby wyjąć sworzeń transportowy, naciśnij uchwyt i jak najmocniej wyciągnij sworzeń transportowy.

## 7 Konserwacja

**!** **Ostrzeżenie!** Przed przystąpieniem do jakichkolwiek prac lub konserwacji produktu należy wyłączyć urządzenie i wyjąć z niego akumulator.

**!** **Ostrzeżenie!** Używaj wyłącznie akcesoriów i dodatkowego wyposażenia kompatybilnych z produktem. Inne akcesoria i dodatkowe wyposażenie mogą powodować ryzyko obrażeń.

- Wszelkie naprawy i czynności serwisowe inne niż opisane w instrukcji muszą być wykonywane przez autoryzowany serwis.
- Produkt powinien być czysty, suchy i niezabrudzony olejem lub smarem.

### 7.1 Czyszczenie produktu

**!** **Przeostroga!** Upewnij się, że do wnętrza produktu nie dostają się żadne płyny.

- Obudowę produktu należy czyścić wilgotną ściereczką po każdym użyciu.
- Po każdym użyciu z wyrzutnika wiórów należy usunąć pył i wióry. W razie potrzeby wyczyść wyrzutnik wiórów sprężonym powietrzem.
- Nie używaj benzyny, rozpuszczalników ani detergentów, które mogą uszkodzić plastikowe części produktu.

## 8 Usuwanie usterek

**! Ostrzeżenie!** Wszelkie czynności kontrolne, konserwacyjne i naprawcze, które nie zostały opisane w instrukcji, muszą być wykonywane przez autoryzowany serwis. Jeśli po wykonaniu poniższych czynności kontrolnych produkt nie działa prawidłowo, należy skontaktować się z autoryzowanym serwisem.

Problem	Możliwa przyczyna	Działanie
Produkt nie włącza się.	Akumulator jest rozładowany.	Naładuj akumulator.
	W produkcie nie ma akumulatora.	Włóż akumulator.
	Spust jest uszkodzony.	Skontaktuj się z autoryzowanym punktem serwisowym.
	Silnik jest uszkodzony.	
Produkt nie tnie.	Tarcza jest zużyta lub uszkodzona.	Wymień tarczę. Patrz "4.3 Mocowanie i wymiana tarczy tnącej" na stronie 32.
	Tarcza jest tępa lub uszkodzona.	
Efekt cięcia jest niezadowolający.	Kąt cięcia jest nieprawidłowy.	Ustaw kąt cięcia pod kątem i po kosie.
	Tarcza jest niedostosowana do cięcia danego materiału.	Wymień tarczę na prawidłową.
	Tarcza jest przegrzana.	Pozostaw tarczę do ostygnięcia.
Pojawia się nadmierny hałas lub wibracje.	Tarcza jest tępa lub uszkodzona.	Wymień tarczę. Patrz "4.3 Mocowanie i wymiana tarczy tnącej" na stronie 32.
	Obluzowane śruby lub nakrętki.	Dokręć poluzowane śruby i nakrętki.

## 9 Utylizacja

### 9.1 Utylizowanie produktu

- Pamiętaj, aby postępować zgodnie z lokalnymi przepisami dotyczącymi utylizacji. Nie spalaj produktu.

## 10 Dane techniczne

Specyfikacja	Wartość
Napięcie	18 V
Prędkość	4500/min
Zakres pracy pilarki 45°/90°	80 x 60 mm
Zakres pracy pilarki 90°/45°	120 x 30 mm
Zakres pracy pilarki 45°/45°	80 x 30 mm
Zakres pracy pilarki 90°/90°	120 x 60 mm
Wymiary tarczy	Ø210 mm
<b>Poziom hałas<sup>1</sup></b>	
Poziom ciśnienia akustycznego, LpA	91,7 dB(A), K=3 dB
Poziom mocy akustycznej, LwA	104,7 dB(A), K=3 dB

**! Ostrzeżenie!** Zawsze stosuj środki ochrony słuchu!

**! Ostrzeżenie!** W zależności od sposobu korzystania z narzędzi i stosowanego materiału rzeczywisty poziom drgań i hałasu podczas pracy może różnić się od podanej wartości maksymalnej. Dlatego należy określić, w oparciu o ocenę narażenia na oddziaływanie szkodliwych czynników w warunkach rzeczywistych (przy wzięciu pod uwagę wszystkich części cyklu roboczego, jak również czasu, w którym narzędzie jest wyłączone lub pracuje na biegu jałowym, poza czasem rozruchowym), które środki zabezpieczające są wymagane, aby chronić użytkownika.

<sup>1</sup> Podana wartość emisji drgań została zmierzona znormalizowaną metodą badania i może zostać wykorzystana do porównywania elektronarzędzi oraz przygotowania wstępnej oceny narażenia. Zmierzone wartości zostały ocenione zgodnie z normą EN 62841-3-9:2015.

# Inhaltsverzeichnis

<b>1 Einführung</b>	<b>36</b>
1.1 Produktbeschreibung.....	36
1.2 Verwendungszweck.....	36
1.3 Symbole.....	36
1.4 Produktübersicht.....	37
<b>2 Sicherheit</b>	<b>37</b>
2.1 Sicherheitshinweise.....	37
2.2 Sicherheitshinweise zum Betrieb.....	37
2.3 Sicherheit im Arbeitsbereich.....	37
2.4 Elektrische Sicherheit.....	37
2.5 Persönliche Sicherheit.....	38
2.6 Verwendung und Pflege von Elektrowerkzeugen.....	38
2.7 Verwendung und Pflege von Akku-Geräten.....	38
2.8 Wartung.....	39
2.9 Spezifische Sicherheitshinweise für Gehrungssägen.....	39
<b>3 Installation</b>	<b>40</b>
3.1 So installieren Sie das Produkt.....	40
<b>4 Anwendung</b>	<b>40</b>
4.1 Das müssen Sie tun, bevor Sie das Produkt verwenden.....	40
4.2 So überprüfen Sie den Sägeblattschutz.....	40
4.3 Anbringen und Wechseln des Sägeblattes.....	40
4.4 Installation der Werkstückauflagen.....	41
4.5 So montieren Sie die Spannklemmen.....	41
4.6 Spannen des Werkstücks.....	41
4.7 So installieren Sie den Staubsammelbeutel.....	41
4.8 Einstellung des Tisches.....	41
4.9 So führen Sie Schnitte ohne Gehrungswinkel aus.....	41
4.10 Ausführung von Gehrungs- und Fasenschnitten.....	41
<b>5 Lagerung</b>	<b>42</b>
<b>6 Transport</b>	<b>42</b>
6.1 So installieren und entfernen Sie den Sicherungsstift für den Transport.....	42
<b>7 Wartung und Pflege</b>	<b>42</b>
7.1 So reinigen Sie das Produkt.....	42
<b>8 Fehlersuche</b>	<b>43</b>
<b>9 Entsorgung</b>	<b>43</b>
9.1 So entsorgen Sie das Produkt.....	43
<b>10 Technische Daten</b>	<b>43</b>

## 1 Einführung

### 1.1 Produktbeschreibung









Bei dem Produkt handelt es sich um eine Gehrungssäge mit bürstenlosem Motor, Staubabsaugung und Auffangbehälter.

**Hinweis!** Akku und Ladegerät sind separat erhältlich.

### 1.2 Verwendungszweck

Das Produkt wird zum Schneiden von Holz, ähnlichen Materialien und Kunststoffen verwendet. Das Produkt darf nur in trockenen Innenräumen verwendet werden.

### 1.3 Symbole

	Lesen Sie die Bedienungsanleitung sorgfältig durch und stellen Sie sicher, dass Sie die Anweisungen verstanden haben, bevor Sie das Produkt verwenden. Bewahren Sie die Anweisungen zum späteren Nachschlagen auf.
	Nur für den Innenbereich bestimmt.
	Doppelt isoliert (Schutzklasse II), muss nicht geerdet werden.
	Die Sicherung muss durch die auf dem Produktetikett angegebene Nennleistung ersetzt werden.
	Gehörschutz tragen.
	Schutzbrille tragen.
	Atemmaske tragen.
	Dieses Produkt entspricht den geltenden EU-Richtlinien und -Vorschriften.
	Als Elektroschrott entsorgen.

## 1.4 Produktübersicht

Abbildung 1

1. Verriegelung des Auslösers
2. Auslöser
3. Griff
4. Motor
5. Spindelarretierung
6. Feststellschraube für den Gehrungswinkel
7. Skala für Gehrungswinkel
8. Anzeige des Gehrungswinkels
9. Feststellschraube für den Tisch
10. Werkstückauflage
11. Schraube für die Werkstückauflage
12. Tisch
13. Pfeilanzeige
14. Gehrungsskala
15. Verstellbarer Zaun
16. Kontermutter
17. Sägeblattschutz
18. Spannflansch für das Sägeblatt
19. Schraube für das Sägeblatt
20. Sägeblatt
21. Schraube für die Spannklemme
22. Löcher für die Werkstückauflage
23. Löcher für die Installation
24. Spannklemme
25. Inbusschlüssel
26. Tragegriff
27. Befestigungsclip
28. Staubsammelbeutel
29. Anschluss für den Staubabsauger
30. Sicherungsstift für den Transport
31. Feststellknopf für die Spannklemme
32. Gewindestange für die Spannklemme

## 2 Sicherheit

### 2.1 Sicherheitshinweise

**! Warnung!** Wenn Sie diese Anweisungen nicht befolgen, besteht Lebens- und Verletzungsgefahr.

**! Vorsicht!** Wenn Sie diese Anweisungen nicht befolgen, besteht die Gefahr, dass das Produkt, andere Materialien oder der angrenzende Bereich beschädigt werden.

**Hinweis!** Informationen, die in einer bestimmten Situation notwendig sind.

### 2.2 Sicherheitshinweise zum Betrieb

**! Warnung!** Wenn Sie diese Anweisungen nicht befolgen, besteht Lebens- und Verletzungsgefahr.

- **Warnung!** Lesen Sie alle Sicherheitshinweise, Anweisungen, Abbildungen und Spezifikationen, die diesem Elektrowerkzeug beiliegen. Die Nichtbeachtung aller unten aufgeführten Anweisungen kann zu einem elektrischen Schlag, Brand und/oder schweren Verletzungen führen.
- Bewahren Sie alle Warnhinweise und Anweisungen zum späteren Nachschlagen auf.
- Der Begriff „Elektrowerkzeug“ in den Warnhinweisen bezieht sich auf Ihr netzbetriebenes (kabelgebundenes) Elektrowerkzeug oder Ihr batteriebetriebenes (kabelloses) Elektrowerkzeug.
- Erlauben Sie niemals Kindern oder Personen, die mit dem Produkt nicht vertraut sind, es zu benutzen.
- Verwenden Sie das Produkt niemals, wenn es defekt ist.
- Das Produkt darf nicht modifiziert werden.
- Das Produkt darf nur für den vorgesehenen Zweck verwendet werden.

### 2.3 Sicherheit im Arbeitsbereich

- Halten Sie den Arbeitsbereich sauber und gut beleuchtet. Unaufgeräumte oder dunkle Bereiche sind unfallträchtig.
- Arbeiten Sie nicht mit Elektrowerkzeugen in explosionsgefährdeten Bereichen, z. B. in der Nähe von brennbaren Flüssigkeiten, Gasen oder Staub. Elektrowerkzeuge erzeugen Funken, die den Staub oder die Dämpfe entzünden können.
- Halten Sie Kinder und Unbeteiligte fern, während Sie ein Elektrowerkzeug bedienen. Ablenkungen können dazu führen, dass Sie die Kontrolle verlieren.

### 2.4 Elektrische Sicherheit

- Die Stecker von Elektrowerkzeugen müssen mit der Steckdose kompatibel sein. Modifizieren Sie niemals den Stecker in irgendeiner Weise. Verwenden Sie keine

Adapterstecker mit (geerdeten) Elektrowerkzeugen. Nicht modifizierte Stecker und kompatible Steckdosen verringern das Risiko eines Stromschlags.

- Vermeiden Sie Körperkontakt mit geerdeten Oberflächen, wie Rohren, Heizkörpern, Herden und Kühlschränken. Es besteht ein erhöhtes Risiko eines Stromschlags, wenn Ihr Körper geerdet ist.
- Setzen Sie Elektrowerkzeuge nicht dem Regen oder Nässe aus. Wenn Wasser in ein Elektrowerkzeug eindringt, erhöht sich die Gefahr eines Stromschlags.

## 2.5 Persönliche Sicherheit

- Seien Sie wachsam, achten Sie darauf, was Sie tun, und nutzen Sie Ihren gesunden Menschenverstand, wenn Sie ein Elektrowerkzeug bedienen. Verwenden Sie ein Elektrowerkzeug nicht, wenn Sie müde sind oder unter dem Einfluss von Drogen, Alkohol oder Medikamenten stehen. Ein Moment der Unachtsamkeit bei der Bedienung von Elektrowerkzeugen kann zu schweren Verletzungen führen.
- Verwenden Sie persönliche Schutzausrüstung. Tragen Sie immer eine Schutzbrille. Schutzausrüstungen wie Staubmaske, rutschfeste Sicherheitsschuhe, Schutzhelm oder Gehörschutz, die unter geeigneten Bedingungen verwendet werden, verringern Verletzungen.
- Verhindern Sie ein unbeabsichtigtes Starten. Vergewissern Sie sich, dass der Schalter in der Aus-Stellung ist, bevor Sie das Gerät an die Stromquelle und/oder den Akku anschließen, es in die Hand nehmen oder tragen. Das Tragen von Elektrowerkzeugen mit dem Finger auf dem Schalter oder die Stromzufuhr von Elektrowerkzeugen, bei denen der Schalter eingeschaltet ist, kann leicht Unfälle verursachen.
- Entfernen Sie vor dem Einschalten des Elektrowerkzeugs alle Einstell- oder Schraubenschlüssel. Ein Schlüssel, der an einem rotierenden Teil des Elektrowerkzeugs verbleibt, kann zu Verletzungen führen.
- Halten Sie das Gerät nur am vorgesehenen Griff fest. Achten Sie stets auf einen festen Stand und ein gutes Gleichgewicht. Dies ermöglicht eine bessere Kontrolle des Elektrowerkzeugs in unerwarteten Situationen.
- Tragen Sie sichere Kleidung. Tragen Sie keine weite Kleidung und keinen Schmuck. Halten Sie Ihre Haare und Kleidung von beweglichen Teilen fern. Lose Kleidung, Schmuck oder lange Haare können sich in beweglichen Teilen verfangen.
- Wenn Vorrichtungen für den Anschluss von Staubabsaug- und Auffangzubehör vorhanden sind, stellen Sie sicher, dass diese angeschlossen sind und ordnungsgemäß verwendet werden. Die Verwendung eines Staubsaugers kann staubbedingte Gefahren verringern.
- Lassen Sie nicht zu, dass Sie aufgrund der Vertrautheit, die Sie durch den häufigen Gebrauch von Werkzeugen erlangt haben, selbstgefällig werden und die Grundsätze der Werkzeugsicherheit ignorieren. Eine unvorsichtige

Handlung kann im Bruchteil einer Sekunde zu schweren Verletzungen führen.

## 2.6 Verwendung und Pflege von Elektrowerkzeugen

- Setzen Sie das Elektrowerkzeug nicht mit Gewalt ein. Verwenden Sie das richtige Elektrowerkzeug für Ihre Anwendung. Das richtige Elektrowerkzeug erledigt die Arbeit besser, sicherer und in der Geschwindigkeit, für die es entwickelt wurde.
- Verwenden Sie das Elektrowerkzeug nicht, wenn der Schalter es nicht ein- und ausschaltet. Jedes Elektrowerkzeug, das sich nicht mit dem Schalter bedienen lässt, ist gefährlich und muss repariert werden.
- Ziehen Sie den Stecker aus der Steckdose und/oder entfernen Sie den Akku, falls er abnehmbar ist, bevor Sie Einstellungen vornehmen, Zubehörteile austauschen oder das Elektrowerkzeug lagern. Solche vorbeugenden Sicherheitsmaßnahmen verringern das Risiko einer unbeabsichtigten Inbetriebnahme des Elektrowerkzeugs.
- Bewahren Sie ungenutzte Elektrowerkzeuge außerhalb der Reichweite von Kindern auf und lassen Sie Personen, die mit dem Elektrowerkzeug oder dieser Anleitung nicht vertraut sind, das Elektrowerkzeug nicht bedienen. Elektrowerkzeuge sind in den Händen von ungeschulten Benutzern gefährlich.
- Pflegen Sie Elektrowerkzeuge und das Zubehör. Prüfen Sie, ob bewegliche Teile falsch ausgerichtet sind oder klemmen, ob Teile beschädigt sind oder ob andere Bedingungen vorliegen, die den Betrieb des Elektrowerkzeugs beeinträchtigen könnten. Lassen Sie das Elektrowerkzeug bei Beschädigungen vor der Verwendung reparieren. Viele Unfälle werden durch schlecht gewartete Elektrowerkzeuge verursacht.
- Halten Sie Schneidwerkzeuge scharf und sauber. Ordnungsgemäß gewartete Schneidwerkzeuge mit scharfen Klingen verklemmen sich seltener und sind leichter zu kontrollieren.
- Verwenden Sie das Elektrowerkzeug, das Zubehör, die Bits usw. gemäß dieser Anleitung und unter Berücksichtigung der Arbeitsbedingungen und der auszuführenden Arbeiten. Die Verwendung des Elektrowerkzeugs für andere als die vorgesehenen Arbeiten kann zu gefährlichen Situationen führen.
- Halten Sie Griffe und Griffflächen trocken, sauber und frei von Öl und Fett. Rutschige Griffe und Griffflächen ermöglichen keine sichere Handhabung und Kontrolle des Geräts in unerwarteten Situationen.

## 2.7 Verwendung und Pflege von Akku-Geräten

- Laden Sie das Gerät nur mit dem vom Hersteller angegebenen Ladegerät auf. Ein Ladegerät, das für einen bestimmten Akkutyp geeignet ist, kann bei Verwendung mit einem anderen Akkutyp eine Brandgefahr darstellen.

- Verwenden Sie Elektrowerkzeuge nur mit den speziell dafür vorgesehenen Akkus. Die Verwendung anderer Akkus kann zu Verletzungs- und Brandgefahr führen.
- Wenn der Akku nicht benutzt wird, halten Sie ihn von anderen Metallgegenständen wie Büroklammern, Münzen, Schlüsseln, Nägeln, Schrauben oder anderen kleinen Metallgegenständen fern, die eine Verbindung von einem Anschluss zum anderen herstellen können. Das Kurzschließen der Batteriepole kann zu Verbrennungen oder einem Brand führen.
- Unter ungünstigen Bedingungen kann Flüssigkeit aus der Batterie austreten; vermeiden Sie den Kontakt. Sollte es versehentlich zu einem Kontakt kommen, spülen Sie mit Wasser. Wenn Flüssigkeit in die Augen gelangt, suchen Sie zusätzlich einen Arzt auf. Flüssigkeit, die aus dem Akku austritt, kann Reizungen oder Verbrennungen verursachen.
- Verwenden Sie keine beschädigten oder modifizierten Akkus oder Werkzeuge. Beschädigte oder modifizierte Akkus können ein unvorhersehbares Verhalten zeigen, das zu Feuer, Explosion oder Verletzungsgefahr führen kann.
- Setzen Sie einen Akku oder ein Werkzeug keinem Feuer oder übermäßigen Temperaturen aus. Bei Feuer oder Temperaturen über 130 °C besteht Explosionsgefahr.
- Befolgen Sie alle Ladeanweisungen und laden Sie den Akku oder das Werkzeug nicht außerhalb des in den Anweisungen angegebenen Temperaturbereichs. Unsachgemäßes Laden oder Laden bei Temperaturen außerhalb des angegebenen Bereichs kann den Akku beschädigen und die Brandgefahr erhöhen.

## 2.8 Wartung

- Lassen Sie Ihr Elektrowerkzeug von einem qualifizierten Reparaturwart, der nur identische Ersatzteile verwendet. Dadurch wird sichergestellt, dass die Sicherheit des Elektrowerkzeugs erhalten bleibt.
- Warten Sie niemals beschädigte Akkueinheiten. Die Wartung von Akkueinheiten sollte nur vom Hersteller oder von autorisierten Dienstleistern durchgeführt werden.

## 2.9 Spezifische Sicherheitshinweise für Gehrungssägen

- Gehrungssägen sind zum Schneiden von Holz oder holzähnlichen Produkten bestimmt, sie können nicht mit Trennscheiben zum Schneiden von Eisenmaterial wie Stangen, Stäben, Bolzen usw. verwendet werden. Abrasiver Staub führt dazu, dass bewegliche Teile wie die untere Schutzvorrichtung klemmen. Durch abrasives Schneiden entstehende Funken verbrennen die untere Schutzvorrichtung, die Schnittfuge und andere Kunststoffteile.
- Verwenden Sie nach Möglichkeit Klammern, um das Werkstück zu stützen. Wenn Sie das Werkstück von Hand abstützen, müssen Sie Ihre Hand immer mindestens 100 mm von beiden Seiten des Sägeblattes entfernt halten.

Verwenden Sie diese Säge nicht, um Teile zu schneiden, die zu klein sind, um sicher eingespannt oder von Hand gehalten zu werden. Liegt die Hand zu nah am Sägeblatt, besteht ein erhöhtes Verletzungsrisiko durch Blattkontakt.

- Das Werkstück muss stationär sein und sowohl gegen den Zaun als auch gegen den Tisch gespannt oder gehalten werden. Führen Sie das Werkstück nicht in das Sägeblatt ein und schneiden Sie in keiner Weise „freihändig“. Ungehinderte oder bewegliche Werkstücke können mit hoher Geschwindigkeit geschleudert werden, was zu Verletzungen führen kann.
- Kreuzen Sie niemals die Hand über die vorgesehene Schnittlinie, weder vor noch hinter dem Sägeblatt. Das Abstützen des Werkstücks „mit der linken Hand“ ist sehr gefährlich, d. h. das Werkstück mit der linken Hand rechts vom Sägeblatt zu halten oder umgekehrt.
- Greifen Sie nicht mit einer Hand näher als 100 mm von beiden Seiten des Sägeblattes hinter den Zaun, um Holzreste zu entfernen oder aus anderen Gründen, während sich das Sägeblatt dreht. Die Nähe des sich drehenden Sägeblattes zu Ihrer Hand ist möglicherweise nicht offensichtlich und Sie können sich schwer verletzen.
- Prüfen Sie Ihr Werkstück vor dem Schneiden. Wenn das Werkstück gebogen oder verzogen ist, spannen Sie es mit der gebogenen Außenseite in Richtung Zaun. Achten Sie immer darauf, dass entlang der Schnittlinie kein Spalt zwischen Werkstück, Zaun und Tisch vorhanden ist. Gebogene oder verzogene Werkstücke können sich verdrehen oder verschieben und können beim Schneiden zu einem Einklemmen des sich drehenden Sägeblattes führen. Es sollten sich keine Nägel oder Fremdkörper im Werkstück befinden.
- Verwenden Sie die Säge erst, wenn der Tisch von allen Werkzeugen, Holzresten usw. befreit ist, mit Ausnahme des Werkstücks. Kleine Rückstände oder lose Holzstücke oder andere Gegenstände, die mit dem rotierenden Sägeblatt in Berührung kommen, können mit hoher Geschwindigkeit geschleudert werden.
- Schneiden Sie jeweils nur ein Werkstück. Mehrere übereinander gestapelte Werkstücke können nicht ausreichend geklemmt oder abgestützt werden und können beim Schneiden am Sägeblatt hängen bleiben oder sich verschieben.
- Stellen Sie sicher, dass die Gehrungssäge vor dem Gebrauch auf einer ebenen, festen Arbeitsfläche montiert oder platziert ist. Eine ebene und feste Arbeitsfläche verringert das Risiko, dass die Gehrungssäge instabil wird.
- Planen Sie Ihre Arbeit. Stellen Sie jedes Mal, wenn Sie die Einstellung für die Fase oder den Gehrungswinkel ändern, sicher, dass der verstellbare Zaun richtig eingestellt ist, um das Werkstück zu stützen und das Sägeblatt oder die Schutzvorrichtung nicht zu beeinträchtigen. Bewegen Sie das Sägeblatt, ohne das Werkzeug einzuschalten und ohne Werkstück auf dem Tisch, durch einen vollständig simulierten Schnitt, um sicherzustellen, dass keine Behinderungen vorliegen oder die Gefahr besteht, dass der Zaun durchtrennt wird.

- Sorgen Sie für ausreichende Stützen wie Tischverlängerungen, Sägeböcke usw. für ein Werkstück, das breiter oder länger als die Tischplatte ist. Werkstücke, die länger oder breiter als der Sägertisch sind, können kippen, wenn sie nicht sicher abgestützt werden. Wenn das abgeschnittene Stück oder Werkstück kippt, kann es die untere Schutzvorrichtung anheben oder von dem sich drehenden Sägeblatt geschleudert werden.
- Verwenden Sie keine andere Person als Ersatz für eine Tischverlängerung oder als zusätzliche Stütze. Eine instabile Abstützung des Werkstücks kann dazu führen, dass das Sägeblatt klemmt oder das Werkstück während des Schneidvorgangs verrutscht, wodurch Sie und die helfende Person in das sich drehende Sägeblatt gezogen werden.
- Das abgeschnittene Stück darf nicht eingeklemmt und auf keinen Fall gegen das sich drehende Sägeblatt gedrückt werden. Beim Einklemmen, d. h. mit Längenanschlägen, könnte sich das abgeschnittene Stück am Sägeblatt verklemmen und heftig weggeschleudert werden.
- Verwenden Sie immer eine Klemme oder eine Vorrichtung, die für die richtige Unterstützung von rundem Material wie Stäbe oder Schläuche ausgelegt ist. Stäbe neigen dazu, beim Schneiden zu rollen, was dazu führt, dass das Sägeblatt „beißt“ und das Werkstück mit der Hand in das Sägeblatt zieht.
- Lassen Sie das Sägeblatt die volle Geschwindigkeit erreichen, bevor Sie das Werkstück berühren. Dadurch wird das Risiko verringert, dass das Werkstück weggeschleudert wird.
- Wenn sich das Werkstück oder das Sägeblatt verklemmt, schalten Sie die Gehrungssäge aus. Warten Sie, bis alle beweglichen Teile gestoppt sind, und ziehen Sie den Stecker von der Stromquelle und/oder entfernen Sie den Akku. Lösen Sie anschließend das eingeklemmte Material. Weiteres Sägen mit einem eingeklemmten Werkstück kann zum Verlust der Kontrolle oder zur Beschädigung der Gehrungssäge führen.
- Lassen Sie nach Abschluss des Schnitts den Schalter los, halten Sie den Sägekopf gedrückt und warten Sie, bis das Sägeblatt zum Stillstand kommt, bevor Sie das abgeschnittene Stück entfernen. Das Greifen mit der Hand in die Nähe des Segelblattes ist gefährlich.

## 3 Installation

### 3.1 So installieren Sie das Produkt

**⚠ Warnung!** Das Produkt muss an einem stabilen Ort platziert werden.

- Installieren Sie das Produkt mit Schrauben durch die Löcher für die Installation.

## 4 Anwendung

**⚠ Warnung!** Verwenden Sie immer zugelassene persönliche Schutzausrüstung, wenn Sie das Produkt bedienen:

### 4.1 Das müssen Sie tun, bevor Sie das Produkt verwenden

- Entfernen Sie den Sicherungsstift für den Transport. Siehe [„6.1 So installieren und entfernen Sie den Sicherungsstift für den Transport“ auf Seite 42.](#)

### 4.2 So überprüfen Sie den Sägeblattschutz

**⚠ Warnung!** Das Produkt muss gestoppt und der Akku entfernt werden, bevor Arbeiten am Produkt durchgeführt werden.

**⚠ Warnung!** Halten Sie Ihre Hände und andere Körperteile in sicherem Abstand zum Schwenkbereich der Säge.

- 1 Drücken Sie den Griff und lassen Sie den Sägeblattschutz nach oben gleiten.
- 2 Lassen Sie den Griff los und achten Sie darauf, dass sich der Sägeblattschutz frei in seine Ausgangsposition zurückbewegt.

### 4.3 Anbringen und Wechseln des Sägeblattes

**⚠ Warnung!** Tragen Sie Handschuhe, wenn das Sägeblatt angefasst wird.

**Hinweis!** Der Pfeil auf dem Sägeblatt muss mit dem Laufrichtungspfeil auf dem Produkt übereinstimmen.

- 1 Drücken Sie den Griff nach unten.
- 2 Schieben Sie den Sägeblattschutz nach oben und halten Sie ihn mit einer Hand in dieser Position. Achten Sie darauf, dass Sie auf die Schraube des Sägeblattes zugreifen können.
- 3 Drücken Sie die Spindelarreterierung, die den Sägeblattschutz hält, mit der Hand nach unten.
- 4 Drehen Sie das Sägeblatt bei Bedarf mit der freien Hand.
- 5 Lösen Sie die Schraube für das Sägeblatt mit dem Inbusschlüssel.
- 6 Entfernen Sie den externen Spannflansch und das Sägeblatt.
- 7 Befestigen Sie das neue Sägeblatt und den externen Spannflansch und ziehen Sie anschließend die Schraube für das Sägeblatt fest an.
- 8 Lösen Sie die Spindelarreterierung und den Sägeblattschutz.

- Starten Sie das Produkt und lassen Sie es 60 Sekunden lang laufen. Achten Sie darauf, dass keine ungewöhnlichen Vibrationen auftreten und das Sägeblatt richtig eingesetzt ist.

#### 4.4 Installation der Werkstückauflagen

- Lösen Sie die 2 Schrauben für die Werkstückauflagen mit einem Schraubendreher.
- Schieben Sie die Werkstückauflagen so weit wie möglich in die Bohrungen auf jeder Seite des Produkts.
- Ziehen Sie die Schrauben für die Werkstückauflagen fest. Achten Sie darauf, dass das Werkstück waagrecht aufliegt.

#### 4.5 So montieren Sie die Spannklemmen

- Lösen Sie die Verriegelungsknöpfe für die Spannklemmen und stecken Sie den Schaft der Spannklemmen in das Loch.

**Anmerkung!** Setzen Sie den Schaft der Spannklemme nur so weit in das Loch ein, dass sich der verstellbare Zaun frei bewegen kann.

- Ziehen Sie die Verriegelungsknöpfe für die Spannklemmen fest.

#### 4.6 Spannen des Werkstücks

- Legen Sie das Werkstück unter die Spannklemme und drücken Sie das Werkstück gegen den Zaun.
- Lösen Sie die Schraube für die Spannklemme und stellen Sie die Spannklemme auf das Werkstück ein.
- Ziehen Sie die Schraube für die Spannklemme fest und ziehen Sie dann die Gewindestange im Uhrzeigersinn fest.

**Anmerkung!** Lange und schwere Werkstücke müssen am freien Ende unterlegt oder abgestützt werden, um eine stabile Position zu gewährleisten.

#### 4.7 So installieren Sie den Staubsammelbeutel

**! Warnung!** Holzstaub im Staubsammelbeutel kann sich unter ungünstigen Bedingungen spontan entzünden. Die Entzündungsgefahr steigt, wenn der Holzstaub mit chemischen Substanzen in Kontakt kommt.

- Achten Sie darauf, dass das Werkstück nicht überhitzt.
- Achten Sie auf Funkenbildung durch Metallreste im Holz.

- Entleeren Sie den Staubsammelbeutel, bevor Sie das Produkt für eine Pause stehen lassen.

- Drücken Sie die 2 Befestigungsclips der Öffnung auf dem Staubsammelbeutel um die Öffnung zu erweitern.
- Schieben Sie den Staubsammelbeutel auf den Anschluss zur Staubabsaugung und lösen Sie die Befestigungsclips. Achten Sie darauf, dass der Reißverschluss des Staubsammelbeutels nach unten zeigt.

#### 4.8 Einstellung des Tisches

- Lösen Sie die Feststellschraube für den Tisch.
- Drehen Sie den Griff in die entsprechende Position.

**Hinweis!** Verwenden Sie die Gehrungsskala, um den eingestellten Winkel zu sehen.

- Ziehen Sie die Feststellschraube für den Tisch fest.

#### 4.9 So führen Sie Schnitte ohne Gehrungswinkel aus

- Passen Sie die Tabelle bei Bedarf an. Siehe [„4.8 Einstellung des Tisches“](#) auf Seite 41.
- Lösen Sie die Kontermutter mit dem Inbusschlüssel. Schieben Sie den verstellbaren Zaun so weit wie möglich nach innen und ziehen Sie dann die Kontermutter fest.
- Legen Sie das Werkstück an den verstellbaren Zaun und spannen Sie es ein. Siehe [„4.6 Spannen des Werkstücks“](#) auf Seite 41.
- Drücken Sie die Verriegelung des Auslösers und halten Sie den Auslöser gedrückt. Das Produkt startet.
- Drücken Sie den Griff mit mäßigem Druck nach unten, um das Sägeblatt auf das Werkstück abzusenken.
- Wenn der Schnitt erfolgt ist, lassen Sie den Auslöser los. Lassen Sie das Sägeblatt vollständig zum Stillstand kommen und fahren Sie es dann wieder in die Ausgangsposition zurück.

#### 4.10 Ausführung von Gehrungs- und Fasenschnitten

- Passen Sie die Tabelle bei Bedarf an. Siehe [„4.8 Einstellung des Tisches“](#) auf Seite 41.
- Lösen Sie die Feststellschraube für den Fasenwinkel und kippen Sie die Säge auf die entsprechende Fasenneigung. Ziehen Sie dann die Feststellschraube für den Fasenwinkel fest.

**Hinweis!** Verwenden Sie die Fasenskala, um die eingestellte Fasenneigung anzuzeigen.

- 3 Lösen Sie die Kontermutter mit dem Inbusschlüssel. Stellen Sie den verstellbaren Zaun ein. Der Abstand zum Sägeblatt darf 8 mm nicht überschreiten.

**Hinweis!** Senken Sie die Säge ab, um den Abstand zwischen dem verstellbaren Zaun und dem Sägeblatt zu überprüfen.

- 4 Ziehen Sie die Kontermutter fest.
- 5 Passen Sie bei Bedarf die Spannklemme an den verstellbaren Zaun an.
- 6 Legen Sie das Werkstück an den verstellbaren Zaun und spannen Sie es ein. Siehe „4.6 Spannen des Werkstücks“ auf Seite 41.
- 7 Drücken Sie die Verriegelung des Auslösers und halten Sie den Auslöser gedrückt. Das Produkt startet.
- 8 Drücken Sie den Griff mitmäßigem Druck nach unten, um das Sägeblatt auf das Werkstück abzusinken.
- 9 Wenn der Schnitt erfolgt ist, lassen Sie den Auslöser los. Lassen Sie das Sägeblatt vollständig zum Stillstand kommen und fahren Sie es dann wieder in die Ausgangsposition zurück.

## 5 Lagerung

**⚠️ Warnung!** Das Produkt muss gestoppt und der Akku entfernt werden, bevor es gelagert wird.

- Reinigen Sie das Produkt vor der Aufbewahrung. Siehe „7.1 So reinigen Sie das Produkt“ auf Seite 42.
- Lagern Sie das Produkt an einem dunklen, trockenen, frostfreien und gut belüfteten Ort.
- Bewahren Sie das Produkt außerhalb der Reichweite von Kindern auf.
- Bewahren Sie das Produkt in seiner Originalverpackung auf.

## 6 Transport

**⚠️ Warnung!** Das Produkt muss gestoppt und der Akku entfernt werden, bevor das Produkt transportiert wird.

- Vergewissern Sie sich, dass der Sicherungsstift für den Transport angebracht ist, bevor das Produkt transportiert wird.
- Tragen Sie das Produkt nur mit dem Tragegriff.

- Schützen Sie das Produkt vor starken Stößen und starken Vibrationen, wenn es in einem Fahrzeug transportiert wird.
- Sichern Sie das Produkt beim Transport, um ein Verrutschen oder Herunterfallen zu verhindern.

## 6.1 So installieren und entfernen Sie den Sicherungsstift für den Transport

- 1 Drücken Sie den Griff und stecken Sie den Transportstift in das Produkt.
- 2 Um den Transportstift zu entfernen, drücken Sie den Griff und ziehen Sie den Transportstift so weit wie möglich heraus.

## 7 Wartung und Pflege

**⚠️ Warnung!** Das Produkt muss gestoppt und der Akku entfernt werden, bevor Arbeiten oder Wartungsarbeiten am Produkt durchgeführt werden.

**⚠️ Warnung!** Es dürfen nur für das Produkt angepasstes Zubehör und Zusatzausrüstung verwendet werden. Anderes Zubehör und andere Zusatzausrüstung können eine Verletzungsgefahr darstellen.

- Alle anderen Reparatur- und Servicearbeiten, die nicht in der Bedienungsanleitung beschrieben sind, müssen von einem autorisierten Kundendienst durchgeführt werden.
- Das Produkt muss sauber, trocken und frei von Öl und Fett gehalten werden

### 7.1 So reinigen Sie das Produkt

**⚠️ Achtung!** Achten Sie darauf, dass keine Flüssigkeiten in das Produkt gelangen.

- Reinigen Sie das Gehäuse des Produkts nach jedem Gebrauch mit einem feuchten Tuch.
- Entfernen Sie nach jedem Gebrauch Staub und Späne vom Späneauswerfer. Verwenden Sie bei Bedarf Druckluft, um den Späneauswerfer zu reinigen.
- Verwenden Sie kein Benzin, Lösungsmittel oder Reinigungsmittel, die die Kunststoffteile des Produkts beschädigen können.

## 8 Fehlersuche

**! Warnung!** Alle Inspektions-, Wartungs- und Reparaturarbeiten, die nicht im Handbuch beschrieben sind, müssen von einem autorisierten Kundendienst durchgeführt werden. Wenn das Produkt nach den folgenden Überprüfungen nicht ordnungsgemäß funktioniert, wenden Sie sich an einen autorisierten Kundendienst.

Problem	Mögliche Ursache	Maßnahme
Das Produkt funktioniert nicht.	Der Akku ist entladen.	Laden Sie den Akku auf.
	Es ist kein Akku im Produkt vorhanden.	Setzen Sie einen Akku ein.
	Der Auslöser ist defekt.	Wenden Sie sich an einen autorisierten Kundendienst.
	Der Motor ist defekt.	
Das Produkt schneidet nicht.	Das Sägeblatt ist abgenutzt oder beschädigt.	Tauschen Sie das Sägeblatt aus. Siehe „ <a href="#">4.3 Anbringen und Wechseln des Sägeblattes</a> “ auf Seite 40.
Das Schnittergebnis ist nicht zufriedenstellend.	Das Sägeblatt ist stumpf oder beschädigt.	Stellen Sie den Schnittwinkel für Fase und Gehrung ein.
	Der Schnittwinkel ist nicht korrekt.	Setzen Sie ein geeignetes Sägeblatt ein.
	Das Sägeblatt ist für das zu sägende Material nicht geeignet.	
	Das Sägeblatt ist überhitzt.	
Es sind übermäßige Geräusche oder Vibrationen zu hören.	Das Sägeblatt ist stumpf oder beschädigt.	Tauschen Sie das Sägeblatt aus. Siehe „ <a href="#">4.3 Anbringen und Wechseln des Sägeblattes</a> “ auf Seite 40.
	Es sind lose Schrauben oder Muttern vorhanden.	Ziehen Sie lose Schrauben und Muttern fest.

## 9 Entsorgung

### 9.1 So entsorgen Sie das Produkt

- Stellen Sie sicher, dass Sie die örtlichen Vorschriften befolgen, wenn Sie das Produkt entsorgen. Verbrennen Sie das Produkt nicht.

## 10 Technische Daten

Spezifikation	Wert
Spannung	18 V
Geschwindigkeit	4500 /min
Sägeleistung 45°/90°	80 x 60 mm
Sägeleistung 90°/45°	120 x 30 mm
Sägeleistung 45°/45°	80 x 30 mm
Sägeleistung 90°/90°	120 x 60 mm
Sägeblattkapazität	Ø210 mm

Spezifikation	Wert
<b>Geräuschpegel<sup>1</sup></b>	
Schalldruckpegel, LpA	91,7 dB(A), K = 3 dB
Geräuschpegel, LwA	104,7 dB(A), K = 3 dB

**! Warnung!** Stets Gehörschutz tragen!

**! Warnung!** Der tatsächliche Vibrations- und Lärmpegel bei der Verwendung von Werkzeugen kann je nach Art der Verwendung des Werkzeugs und des Materials vom angegebenen Höchstwert abweichen. Daher muss ermittelt werden, welche Sicherheitsvorkehrungen zum Schutz des Anwenders erforderlich sind, und zwar auf der Grundlage einer Abschätzung der Exposition unter tatsächlichen Betriebsbedingungen (unter Berücksichtigung aller Phasen des Arbeitszyklus, z. B. der Zeit, in der das Werkzeug ausgeschaltet ist und sich im Leerlauf befindet, zusätzlich zur Anlaufzeit).

<sup>1</sup> Die deklarierten Werte für Vibration und Lärm, die nach einem standardisierten Prüfverfahren gemessen wurden, können zum Vergleich verschiedener Werkzeuge miteinander und für eine vorläufige Bewertung der Exposition verwendet werden. Die Messwerte wurden ermittelt in Übereinstimmung mit EN 62841-3-9:2015.

# Sisällysluettelo

<b>1 Johdanto</b>	<b>44</b>
1.1 Tuotteen kuvaus .....	44
1.2 Käyttötarkoitus .....	44
1.3 Symbolit .....	44
1.4 Tuotteen yleiskuva.....	45
<b>2 Turvallisuus</b>	<b>45</b>
2.1 Turvallisuusmääräykset .....	45
2.2 Turvaohjeet käyttöä varten.....	45
2.3 Työalueen turvallisuus .....	45
2.4 Sähköturvallisuus .....	45
2.5 Henkilökohtainen turvallisuus.....	46
2.6 Sähkötökalun käyttö ja hoito .....	46
2.7 Akkukäyttöisen työkalun käyttö ja hoito	46
2.8 Huolto.....	47
2.9 Erityiset turvaohjeet katkaisu- ja jiirisaha varten.....	47
<b>3 Asennus</b>	<b>48</b>
3.1 Tuotteen asentaminen .....	48
<b>4 Käyttäminen</b>	<b>48</b>
4.1 Toimenpiteet ennen tuotteen käyttöä .....	48
4.2 Teränsuojan tarkistaminen .....	48
4.3 Sahanterän kiinnittäminen ja vaihtaminen .....	48
4.4 Työkappaleen tukien asentaminen.....	48
4.5 Kiinnityspuristimien asentaminen .....	48
4.6 Työkappaleen kiinnittäminen .....	48
4.7 Pölynkeräyspussin asentaminen.....	49
4.8 Pöydän asettaminen .....	49
4.9 Jiirikulmattomien sahausten tekeminen..	49
4.10 Jiiri- ja viistosahausten tekeminen .....	49
<b>5 Varastointi</b>	<b>49</b>
<b>6 Kuljettaminen</b>	<b>50</b>
6.1 Kuljetusta varten tarkoitetun lukitustapin asentaminen ja poistaminen.....	50
<b>7 Huolto</b>	<b>50</b>
7.1 Tuotteen puhdistaminen .....	50
<b>8 Vianetsintä</b>	<b>50</b>
<b>9 Hävittäminen</b>	<b>51</b>
9.1 Tuotteen hävittäminen .....	51
<b>10 Tekniset tiedot</b>	<b>51</b>

## 1 Johdanto

### 1.1 Tuotteen kuvaus

Tuote on katkaisu- ja jiirisaha, jossa on harjaton moottori ja pölynpoisto- ja -keräyslaite.

**Huom!** Akku ja akkulaturi myydään erikseen.

### 1.2 Käyttötarkoitus

Tuotetta käytetään puun, vastaavien materiaalien ja muovien sahaamiseen. Tuotetta on käytettävä kuivissa sisätiloissa.

### 1.3 Symbolit

	Lue käyttöohjeet huolellisesti ja varmista ennen tuotteen käytön aloittamista, että olet ymmärtänyt ohjeet. Säilytä ohjeet myöhempiä käyttöä varten.
	Tarkoitettu vain sisäkäyttöön.
	Kaksoiseristetty (suojausluokka II), ei vaadi maadoitusta.
	Sulake on vaihdettava tuotteen etiketissä ilmoitetun arvon mukaisesti.
	Käytä kuulosuojaimia.
	Käytä suojalaseja.
	Käytä hengityssuojainta.
	Tämä tuote noudattaa soveltuvia EU:n direktiivejä ja säädöksiä.
	Kierrätetään sähkö- ja elektroniikkalaiteromun mukana.

## 1.4 Tuotteen yleiskuva

Kuva 1

1. Käynnistimen salpa
2. Käynnistin
3. Kahva
4. Moottori
5. Karan lukitus
6. Lukitusruuvi viistekulmaa varten
7. Viistekulman asteikko
8. Viistekulman osoitin
9. Lukitusruuvi pöydälle
10. Työkappaleen tuki
11. Työkappaleen tuen ruuvi
12. Pöytä
13. Osoitinnuoli
14. Jiirasteikko
15. Säädettävä vaste
16. Lukitusmutteri
17. Teränsuoja
18. Sahanterän kiinnityslaippa
19. Ruuvi sahanterälle
20. Sahanterä
21. Kiinnityspuristimen ruuvi
22. Reiät työkappaleen tuelle
23. Reiät asennusta varten
24. Kiinnityspuristin
25. Kuusiokoloavain
26. Kantokahva
27. Kiinnitin
28. Pölynkeräyspussi
29. Pölynpoistoliitäntä
30. Lukitustappi kuljetusta varten
31. Kiinnityspuristimen lukitusnuppi
32. Kiinnityspuristimen kierretappi

## 2 Turvallisuus

### 2.1 Turvallisuusmääräykset

**!** **Varoitus!** Jos näitä ohjeita ei noudateta, seurauksena voi olla kuolema tai vammautuminen.

**!** **Huomio!** Jos näitä ohjeita ei noudateta, tuote, muut materiaalit tai ympäröivä alue voivat vahingoittua.

**Huom!** Tiettyä tilannetta koskevia välttämättömiä tietoja.

### 2.2 Turvaohjeet käyttöä varten

**!** **Varoitus!** Jos näitä ohjeita ei noudateta, seurauksena voi olla kuolema tai vammautuminen.

- **Varoitus!** Pehdy kaikkiin turvallisuusvaroituksiin, ohjeisiin, kuviin ja teknisiin tietoihin, jotka on toimitettu tämän sähkötyökalun mukana. Jos kaikkia alla lueteltuja ohjeita ei noudateta, seurauksena voi olla sähköisku, tulipalo ja/tai vakava vamma.
- Säilytä kaikki varoitukset ja ohjeet myöhempiä käyttöä varten.
- Varoituksissa oleva termi "sähkötyökalu" tarkoittaa verkkovirralla toimivaa (johdollista) sähkötyökalua tai akkukäyttöistä (johdotonta) sähkötyökalua.
- Älä anna lasten tai tuotteen käyttöön perehtymättömien henkilöiden käyttää tuotetta.
- Älä käytä tuotetta, jos se on vahingoittunut.
- Älä muokkaa tuotetta.
- Tuotetta saa käyttää vain sen käyttötarkoituksen mukaisesti.

### 2.3 Työalueen turvallisuus

- Pidä työalue puhtaana ja hyvin valaistuna. Sotkuiset tai pimeät alueet aiheuttavat onnettomuusriskin.
- Älä käytä sähkötyökaluja räjähdysalttiissa ympäristössä, kuten syttyvien nesteiden, kaasujen tai pölyn lähellä. Sähkötyökalu muodostaa kipinöitä, jotka voivat sytyttää pölyn tai höyryn.
- Pidä lapset ja sivulliset loitolla käyttäessäsi sähkötyökalua. Voit menettää työkalun hallinnan, mikäli suuntaat huomiosi muualle.

### 2.4 Sähköturvallisuus

- Sähkötyökalujen pistotulpan on sovittava pistorasiaan. Pistotulppaa ei saa muuttaa millään tavalla. Älä käytä sovitinpistokkeita maadoitettujen sähkötyökalujen kanssa. Muuttamattomat pistokkeet ja sopivat pistorasiat vähentävät sähköiskun vaaraa.

- Vältä kosketusta maadoitettuihin pintoihin, kuten putkiin, lämpöpattereihin, liesiin tai jääkaappiin. Sähköiskun vaara on suurempi, jos kehosi on maadoitettu.
- Älä altista sähkötyökaluja sateelle tai kosteille olosuhteille. Sähkötyökaluun pääsevä vesi lisää sähköiskun vaaraa.

## 2.5 Henkilökohtainen turvallisuus

- Pysy valppaana, katso, mitä olet tekemässä ja käytä tervettä järkeä käyttäessäsi sähkötyökaluja. Älä käytä sähkötyökaluja väsyneenä tai huumeiden, alkoholin tai lääkkeiden vaikutuksen alaisena. Jos huomiosi herpaantuu pieneksikin hetkeksi käyttäessäsi sähkötyökaluja, seurauksena voi olla vakava henkilövamma.
- Käytä henkilösuojaimia. Käytä aina suojalaseja. Asianmukaisissa olosuhteissa käytettävät henkilösuojaimet, kuten hengityssuojain, liukumattomat turvajalkineet, suojakypärä tai kuulosuojaimet, vähentävät käyttäjille aiheutuvia vammoja.
- Estä tuotteen tahaton käynnistyminen. Varmista, että kytkin on off-asennossa, ennen kuin kytket työkalun virtalähteeseen ja/tai akkuun tai nostat tai kannat työkalua. Jos kannat sähkötyökaluja sormi virtakytkimellä tai kytket sähkötyökaluun virtalähteeseen siten, että virtakytkin on päällä, seurauksena voi olla onnettomuus.
- Poista mahdolliset säätöavaimet tai jakoavaimet ennen sähkötyökaluun käynnistämistä. Jakoavain tai muu avain, joka on jätetty kiinni sähkötyökaluun pyörivään osaan, voi aiheuttaa henkilövamman.
- Älä kurota. Säilytä aina tukeva asento ja tasapaino. Tämä mahdollistaa sähkötyökaluun paremman hallinnan ylläpitävissä tilanteissa.
- Käytä asianmukaisia vaatteita. Älä käytä löysiä vaatteita tai koruja. Pidä hiukset ja vaatteet loitolla liikkuvista osista. Löysät vaatteet, korut tai pitkät hiukset voivat juuttua liikkuviin osiin.
- Jos laitteessa on kytkentämahdollisuus pölynpoisto- ja keräyslaitteelle, varmista, että se kytketään ja sitä käytetään oikein. Pölynkeräyslaitteen käyttö voi vähentää pölyn liittyviä vaaroja.
- Vaikka olisit käyttänyt työkaluja usein ja tuntisit ne hyvin, muista aina ottaa huomioon työkalun turvamääräykset. Huolimaton käyttö voi aiheuttaa vakavia vahinkoja sekunnin murto-osassa.

## 2.6 Sähkötyökaluun käyttö ja hoito

- Älä pakota sähkötyökaluja. Käytä käyttötarkoitukseen suunniteltua sähkötyökaluja. Oikean sähkötyökaluun avulla työ sujuu paremmin ja turvallisemmin sillä nopeudella, jota varten se on suunniteltu.

- Älä käytä sähkötyökaluja, jos virtakytkintä ei voi kääntää päälle ja pois. Jos sähkötyökaluja ei voi ohjata kytkimellä, se on vaarallinen ja pitää korjata.
- Irrota pistoke virtalähteestä ja/tai irrota akku (jos se on irrotettava) sähkötyökaluista, ennen kuin säädät työkalua, vaihdat lisävarusteita tai siirrä työkalun varastoon. Tällaiset varoimet vähentävät riskiä, että sähkötyökalu käynnistetään vahingossa.
- Säilytä sähkötyökalu poissa lasten ulottuvilta, äläkä anna sähkötyökaluja sellaisen henkilön käyttöön, joka ei tunne sitä tai ole perehtynyt näihin ohjeisiin. Sähkötyökalu ovat vaarallisia kouluttamattomien käyttäjien käsissä.
- Huolla sähkötyökaluja ja lisävarusteita. Tarkista etteivät liikkuvat osat ole väärin suunnattuina tai kiinni juuttuvia, ettei mikään osa ole vaurioitunut ja kaikki muut tekijät, jotka voivat vaikuttaa sähkötyökaluun toimintaan. Jos sähkötyökalu on vahingoittunut, korjauta se ennen käyttöä. Monet onnettomuudet johtuvat huonosti huolletuista sähkötyökaluista.
- Pidä leikkuutyökalu terävinä ja puhtaina. Oikein huolletut leikkuutyökalu, joissa on terävät leikkuureunat, eivät juutu kiinni niin helposti ja niitä on helpompi hallita.
- Käytä sähkötyökaluja, lisävarusteita ja työkalun teriä jne. näiden ohjeiden mukaisesti siten, että otat huomioon työolosuhteet ja suoritettavan tehtävän. Sähkötyökaluun käyttäminen muihin kuin sille tarkoitettuihin tehtäviin voi aiheuttaa vaaratilanteen.
- Pidä kahvat ja tartuntapinnat kuivina, puhtaina sekä öljyttöminä ja rasvattomina. Liukkaat kahvat ja tartuntapinnat eivät mahdollista työkalun turvallista käsittelyä ja hallintaa odottamattomissa tilanteissa.

## 2.7 Akkukäyttöisen työkalun käyttö ja hoito

- Lataa akku vain valmistajan tarkoitukseen nimeämällä laturilla. Tietyn tyyppiselle akulle sopiva laturi voi aiheuttaa tulipalon vaaran, kun sitä käytetään jonkin muun akun kanssa.
- Käytä sähkötyökaluja vain niille määritettyjen akkujen kanssa. Muiden akkujen käyttö voi aiheuttaa tapaturman tai tulipalon vaaran.
- Kun akku ei ole käytössä, pidä se loitolla muista metalliesineistä, kuten paperiliittimistä, kolikoista, avaimista, nauloista, ruuveista tai muista pienistä metalliesineistä, jotka saattavat aiheuttaa kosketuksen liittimestä toiseen. Akun napojen saattaminen keskenään oikosulkuun voi aiheuttaa palovammoja tai tulipalon.
- Akusta voi tulla ulos nestettä väärissä olosuhteissa. Vältä kosketusta akkuneesteeseen. Jos kosket siihen vahingossa, huuhtelee kosketuskohta vedellä. Jos nestettä joutuu

kosketuksiin silmien kanssa, käänny sen lisäksi myös lääkäriin puoleen. Akusta roiskuva neste voi aiheuttaa ihoärsytystä tai palovammoja.

- Älä käytä vaurioitunutta tai muutettua akkua tai työkalua. Vaurioituneet tai muutetut akut voivat käyttäytyä arvaamattomalla tavalla, mikä voi aiheuttaa tulipalon, räjähdysten tai loukkaantumisvaaran.
- Älä altista akkua tai työkalua tulelle tai korkeille lämpötiloille. Altistuminen tulelle tai yli 130 °C:n lämpötilalle voi aiheuttaa räjähdysten.
- Noudata kaikkia latausohjeita äläkä lataa akkua tai työkalua ohjeissa määritetyn lämpötila-alueen ulkopuolella. Lataaminen virheellisesti tai määritetyn lämpötila-alueen ulkopuolella voi vaurioittaa akkua ja lisätä tulipalon vaaraa.

## 2.8 Huolto

- Huollata sähkötyökalusi pätevällä korjaajalla, joka käyttää vain täysin samanlaisia varaosia. Tämä varmistaa, että sähkötyökalu pysyy turvallisena käyttäjä.
- Älä koskaan huolla vahingoittuneita akkuja. Vain valmistaja tai valtuutetut huoltoliikkeet saavat huoltaa akkuja.

## 2.9 Erityiset turvaohjeet katkaisu- ja jiirisahaan varten

- Katkaisu- ja jiirisahaan on tarkoitettu puun tai puun kaltaisten tuotteiden sahaamiseen. Niitä ei voida käyttää hiovien katkaisulaikkojen kanssa rautamateriaalin, kuten tankojen, sauvojen, tappien jne. leikkaamiseen. Hiova pöly aiheuttaa liikkuvien osien, kuten alasuojan, jumittumista. Hiovasta leikkaamisesta syntyvät kipinät polttavat alasuojaa, teräaukkolevyä ja muita muoviosia.
- Käytä kiinnitysuristimia työkalun tukemiseen aina kun mahdollista. Jos tuet työkalua käsin, sinun on aina pidettävä kättesi vähintään 100 mm:n päässä sahanterän molemmista puolista. Älä käytä tätä sahaa sellaisille kappaleille, jotka ovat liian pieniä kiinnitettäväksi kiinnitysuristimella tai pidettäväksi käsin turvallisesti. Jos kättesi on liian lähellä sahanterää, se lisää terän kosketuksesta aiheutuvan loukkaantumisen riskiä.
- Työkaluun on pysyttävä paikallaan ja se on kiinnitettävä tai sitä on pidettävä siten, että se on kiinni sekä vasteessa että pöydässä. Älä syötä työkalua terään äläkä sahaa millään tavalla "vapaalla kädellä". Vapaat tai liikkuvat työkalut voivat singota suurilla nopeuksilla aiheuttaen vammoja.
- Älä koskaan vie kättäsi aiotun sahauslinja yli sahanterän edessä tai takana. Työkalun tukeminen "ristikkäisellä kädellä" eli työkalun pitäminen sahanterän oikealla puolella vasemmalla kädellä tai päinvastoin on erittäin vaarallista.
- Kun terä pyörii, älä vie kumpaakaan kättäsi vasteen taakse alle 100 mm:n etäisyydelle sahanterästä sen kummallakaan puolella poistaaksesi puunrippeitä tai mistään muusta syystä. Pyörivän sahanterän läheisyys käteen ei välttämättä ole ilmeinen ja saatat loukkaantua vakavasti.
- Tarkasta työkalu ennen sahaamista. Jos työkalu on taipunut tai vääntynyt, kiinnitä se siten, että ulospäin taipunut pinta on vasteeseen päin. Varmista aina, että työkaluun, vasteen ja pöydän välillä ei ole rakoa sahauslinjan kohdalla. Taipuneet tai vääntyneet työkalut voivat kiertyä tai siirtyä ja voivat saada pyörivän sahanterän tarttumaan kiinni sahausajan aikana. Työkaluun ei saa olla nauloja tai vieraita esineitä.
- Älä käytä sahaa ennen kuin pöydältä on otettu pois kaikki työkalut, puunrippeet jne. työkalua lukuun ottamatta. Pienet roskat tai irtonaiset puupalat tai muut esineet, jotka koskettavat pyörivää terää, voivat singota suurella nopeudella.
- Sahaa vain yksi työkalu kerrallaan. Useita pinottuja työkaluja ei voida kiinnittää tai tukea riittävän hyvin, ja ne voivat tarttua terään tai liikkua sahaamisen aikana.
- Varmista ennen käyttöä, että katkaisu- ja jiirisaha on asennettu tai sijoitettu tasaiselle, tukevalle työtasolle. Tasainen ja tukeva työtaso vähentää katkaisu- ja jiirisahan epävakauden riskiä.
- Suunnittele työsi. Aina kun vaihdat viiste- tai jiirikulma-asetusta, varmista, että säädettävä vaste on asetettu oikein tukemaan työkalua eikä ole terän tai suojaajajärjestelmän tiellä. Älä käänny työkalua vielä "ON"-asentoon äläkä aseta työkalua pöydälle. Liikuta sahanterää jäljitellen sahausta koko sen matkalta varmistaaksesi, että vaste ei ole tiellä eikä ole vaarassa leikkaantua.
- Tue pöydän pintaa leveämpi tai pidempi työkalu sopivalla tavalla, esimerkiksi pöydän jatko-osilla tai sahapukeilla. Katkaisu- ja jiirisahan pöytä pidemmät tai leveämmät työkalut voivat kallistua, jos niitä ei tueta kunnolla. Jos katkaistu kappale tai työkalu kallistuu, se voi nostaa alasuojaa tai sinkoutua pyörivän terän voimasta.
- Älä käytä toista henkilöä korvaamaan pöydän jatko-osaa tai antamaan lisätukea. Epävakaat työkalut tuki voi aiheuttaa terän kiinni tarttumisen tai työkaluun ajuriksi sahausajan aikana, ja se voi vetää sinut ja apurisi pyörivään terään.
- Katkaistua kappaleita ei saa puristaa tai painaa millään tavalla pyörivää sahanterää vasten. Jos katkaistu kappale rajataan käyttämällä pysäyttimiä pituussuunnassa, se voi kiillautua terää vasten ja sinkoutua rajusti.
- Käytä pyöreälle materiaalille, kuten tangoille tai putkille, aina puristinta tai kiinnitystä, joka on suunniteltu tukemaan sitä oikein. Tangoilla on taipumus pyöriä sahausajan aikana, jolloin terä "puree" vetäen työtä ja kättäsi terään.

- Anna terän saavuttaa täysi nopeus ennen työkappaleen kosketusta. Tämä vähentää työkappaleen sinkoutumisen vaaraa.
- Jos työkappale tai terä juuttuu, käännä katkaisu- ja jiirisaha pois päältä. Odota, että kaikki liikkuvat osat pysähtyvät, ja irrota pistotulppa virtalähteestä ja/tai poista akku. Vapauta sitten juuttunut materiaali. Sahausten jatkaminen, kun työkappale on juuttunut, voi johtaa hallinnan menettämiseen tai katkaisu- ja jiirisahan vaurioitumiseen.
- Kun sahaus on valmis, vapauta kytkin, pidä sahapää alhaalla ja odota, että terä pysähtyy, ennen kuin otat katkaistun kappaleen pois. Käden vieminen edelleen pyörivän terän lähelle on vaarallista.

## 3 Asennus

### 3.1 Tuotteen asentaminen

**⚠ Varoitus!** Tuote on sijoitettava vakaaseen asennuspaikkaan.

- Asenna tuote kiinnittämällä pultit asennukseen tarkoitettujen reikien läpi.

## 4 Käyttäminen

**⚠ Varoitus!** Käytä aina henkilösuojaimia, kun käytät tuotetta.

### 4.1 Toimenpiteet ennen tuotteen käyttöä

- Irrota kuljetusta varten tarkoitettu lukitustappi. Katso lisätietoja kohdasta "[6.1 Kuljetusta varten tarkoitettun lukitustapin asentaminen ja poistaminen](#)" sivulla 50.

### 4.2 Teränsuojan tarkistaminen

**⚠ Varoitus!** Tuote on pysäytettävä ja akku irrotettava ennen mitään tuotteelle tehtäviä töitä.

**⚠ Varoitus!** Pidä kädet ja muut kehon osat turvallisella etäisyydellä sahan kääntöalueesta.

- 1 Paina kahvaa ja anna teränsuojan liukua ylöspäin.
- 2 Vapauta kahva ja varmista, että teränsuoja liikkuu vapaasti takaisin lähtöasentoonsa.

### 4.3 Sahanterän kiinnittäminen ja vaihtaminen

**⚠ Varoitus!** Käytä käsineitä, kun käsittelet sahanterää.

**Huom!** Sahanterän nuolen on vastattava tuotteessa olevaa pyörimissuunnan nuolta.

- 1 Paina kahvaa alaspäin.
- 2 Liu'uta teränsuojaa ylöspäin ja pidä sitä siinä asennossa yhdellä kädelläsi. Varmista, että pääset käsiksi sahanterän ruuviin.
- 3 Työnnä karan lukitusta alas ja pidä sitä alhaalla sillä kädellä, joka pitää teränsuojaa.
- 4 Pyöritä tarvittaessa sahanterää vapaalla kädelläsi.
- 5 Löysää sahanterän ruuvi kuusiokoloavaimella.
- 6 Irrota ulompi kiinnityslaippa ja sahanterä.
- 7 Kiinnitä uusi sahanterä ja ulompi kiinnityslaippa ja kiristä sitten sahanterän ruuvi tiukasti.
- 8 Vapauta karan lukitus ja teränsuoja.
- 9 Käynnistä tuote ja anna sen toimia 60 sekuntia. Varmista, että siinä ei esiinny epätavallista värinää ja että sahanterä on kiinnitetty oikein.

### 4.4 Työkappaleen tukien asentaminen

- 1 Löysää työkappaleen tukien 2 ruuvia ruuvimeisselillä.
- 2 Työnnä työkappaleen tuet niin pitkälle kuin mahdollista tuotteen kummallakin puolella oleviin porattuihin reikiin.
- 3 Kiristä työkappaleen tukien ruuvit. Varmista, että työkappaleen tuet pysyvät vaakasuorassa.

### 4.5 Kiinnityspuristimien asentaminen

- 1 Löysää kiinnityspuristimien lukitusnuppeja ja aseta puristimien varsi reikään.

**Huom!** Aseta kiinnityspuristimen varsi reikään vain niin pitkälle, että säädettävä vaste voi liikkua vapaasti.

- 2 Kiristä kiinnityspuristinten lukitusnupit.

### 4.6 Työkappaleen kiinnittäminen

- 1 Aseta työkappale kiinnityspuristimen alle ja paina työkappale vastetta vasten.

- 2 Löysää kiinnityspuristimen ruuvia ja säädä puristin työkappaleelle sopivaksi.
- 3 Kiristä kiinnityspuristimen ruuvi ja kiristä sitten kierretappi myötöpäivään.

**Huom!** Pitkät ja raskaat työkappaleet on tuettava vapaasta päästä niiden vakauden varmistamiseksi.

## 4.7 Pölynkeräysspussin asentaminen

**!** **Varoitus!** Pölynkeräysspussissa oleva puupöly voi syttyä itsestään epäsuotuisissa olosuhteissa. Syttymisriski kasvaa, jos puupölyyn sekoituu kemiallisia aineita.

- Varmista, että työkappale ei ylikuumentu.
- Huomioi, että puussa olevat metallijäämät aiheuttavat kipinöitä.
- Tyhjennä pölynkeräysspussi ennen kuin poistut tuotteen luota pitämään taukoa.

- 1 Laajenna pölynkeräysspussin aukkoa työntämällä aukon 2 kiinnittintä.
- 2 Työnnä pölynkeräysspussi pölynpoistoliihtäntään ja vapauta kiinnittimet. Varmista, että pölynkeräysspussin vetokeiju on alaspäin.

## 4.8 Pöydän asettaminen

- 1 Löysää pöydän lukitusruuvia.
- 2 Käännä kahva sopivaan asentoon.

**Huom!** Katso asetettu kulma jiiristeikosta.

- 3 Kiristä pöydän lukitusruuvi.

## 4.9 Jiirikulmattomien sahausten tekeminen

- 1 Säädä tarvittaessa pöytä. Katso lisätietoja kohdasta ["4.8 Pöydän asettaminen" sivulla 49](#).
- 2 Löysää lukitusmutteria kuusiokoloavaimella. Liu'uta säädettävää vastetta sisäänpäin niin pitkälle kuin mahdollista ja kiristä sitten lukitusmutteri.
- 3 Aseta työkappale säädettävää vastetta vasten ja kiinnitä se. Katso lisätietoja kohdasta ["4.6 Työkappaleen kiinnittäminen" sivulla 48](#).
- 4 Työnnä käynnistimen salpaa ja paina käynnistintä ja pidä se painettuna. Tuote käynnistyy.

- 5 Laske sahanterä työkappaleeseen työntämällä kahvaa alas kohtuullisella voimalla.

- 6 Kun sahaus on valmis, vapauta käynnistin. Anna sahanterän pysähtyä kokonaan ja vie se sitten takaisin lähtöasentoon.

## 4.10 Jiiri- ja viistosahausten tekeminen

- 1 Säädä tarvittaessa pöytä. Katso lisätietoja kohdasta ["4.8 Pöydän asettaminen" sivulla 49](#).
- 2 Löysää viistekulman lukitusruuvia ja kallista saha sopivaan viistekaltevuuteen. Kiristä sitten viistekulman lukitusruuvi.

**Huom!** Katso asetettu viistekaltevuus viisteasteikosta.

- 3 Löysää lukitusmutteria kuusiokoloavaimella. Aseta säädettävä vaste. Etäisyys sahanterään ei saa olla yli 8 mm.

**Huom!** Tarkista säädettävän vasteen ja sahanterän välinen etäisyys laskemalla sahaa.

- 4 Kiristä lukitusmutteri.
- 5 Sovita tarvittaessa kiinnityspuristin säädettävään vasteeseen.
- 6 Aseta työkappale säädettävää vastetta vasten ja kiinnitä se. Katso lisätietoja kohdasta ["4.6 Työkappaleen kiinnittäminen" sivulla 48](#).
- 7 Työnnä käynnistimen salpaa ja paina käynnistintä ja pidä se painettuna. Tuote käynnistyy.
- 8 Laske sahanterä työkappaleeseen työntämällä kahvaa alas kohtuullisella voimalla.
- 9 Kun sahaus on valmis, vapauta käynnistin. Anna sahanterän pysähtyä kokonaan ja vie se sitten takaisin lähtöasentoon.

## 5 Varastointi

**!** **Varoitus!** Tuote on pysäytettävä ja akku poistettava ennen tuotteen varastoimista.

- Puhdista tuote ennen sen varastoimista. Katso lisätietoja kohdasta ["7.1 Tuotteen puhdistaminen" sivulla 50](#).
- Säilytä tuotetta pimeässä, kuivassa, pakkasettomassa tilassa, jossa on hyvä ilmanvaihto.

- Säilytä tuote poissa lasten ulottuvilta.
- Säilytä tuotetta alkuperäisessä pakkauksessaan.

## 6 Kuljettaminen

**!** **Varoitus!** Tuote on pysäytettävä ja akku poistettava ennen tuotteen kuljettamista.

- Varmista ennen tuotteen kuljettamista, että kuljetusta varten tarkoitettu lukitustappi on paikallaan.
- Kanna tuotetta vain kantokahvasta.
- Suojaa tuote raskailta iskuilta ja voimakkaalta tärinältä, kun sitä kuljetetaan ajoneuvossa.
- Kun kuljetat tuotetta, kiinnitä se siten, ettei se liu'u tai putoa.

### 6.1 Kuljetusta varten tarkoitetun lukitustapin asentaminen ja poistaminen

- 1 Työnnä kahvaa ja aseta kuljetustappi tuotteeseen.
- 2 Irrota kuljetustappi työntämällä kahvaa ja vetämällä kuljetustappia niin pitkälle ulos kuin mahdollista.

## 8 Vianetsintä

**!** **Varoitus!** Kaikki tarkastus-, huolto- ja korjaustyöt, joita ei ole kuvattu tässä oppaassa, on annettava valtuutetun huollon tehtäväksi. Jos tuote ei toimi oikein alla olevien tarkastusten jälkeen, ota yhteys valtuutettuun huoltoon.

Ongelma	Mahdollinen syy	Toimenpide
Tuote ei käynnisty.	Akku on tyhjä.	Lataa akku.
	Tuotteeseen ei ole asennettu akkua.	Asenna akku.
	Käynnistimessä on vika.	Ota yhteyttä valtuutettuun huoltoon.
	Moottorissa on vika.	
Tuote ei leikkaa.	Sahanterä on kulunut tai vaurioitunut.	Vaihda sahanterä. Katso lisätietoja kohdasta "4.3 Sahanterän kiinnittäminen ja vaihtaminen" sivulla 48.
Sahaustulos on epätydyttävä.	Sahanterä on tylsä tai vaurioitunut.	Säädä viiste- ja jirisauskulmaa.
	Sahauskulma ei ole oikea.	Vaihda sopivaan sahanterään.
	Sahanterä ei sovellu materiaalille.	Anna sahanterän jäähtyä.
	Sahanterä on ylikuumentunut.	
Melua tai tärinää on liikaa.	Sahanterä on tylsä tai vaurioitunut.	Vaihda sahanterä. Katso lisätietoja kohdasta "4.3 Sahanterän kiinnittäminen ja vaihtaminen" sivulla 48.
	Pultteja tai muttereita on löysällä.	Kiristä löysät pultit ja mutterit.

## 7 Huolto

**!** **Varoitus!** Tuote on pysäytettävä ja akku irrotettava ennen kuin tuotteelle tehdään mitään töitä tai huoltoa.

**!** **Varoitus!** Tuotteelle saa käyttää vain sitä varten sopivia tarvikkeita ja lisävarusteita. Muut tarvikkeet ja lisävarusteet voivat aiheuttaa loukkaantumisaarua.

- Kaikki muut kuin tässä oppaassa kuvatut korjaus- ja huoltotyöt on teetettävä valtuutetussa huollossa.
- Tuote on pidettävä puhdistettuna, kuivana ja puhtaana öljystä ja rasvasta

### 7.1 Tuotteen puhdistaminen

**!** **Huomio!** Varmista, että tuotteeseen ei pääse nesteitä.

- Puhdista tuotteen kotelo kostealla liinalla jokaisen käytön jälkeen.
- Poista pöly ja lastut lastunpoistajasta jokaisen käytön jälkeen. Käytä tarvittaessa lastunpoistajan puhdistamiseen paineilmaa.
- Älä käytä bensiiniä, liuottimia tai pesuaineita, jotka voivat vahingoittaa tuotteen muoviosia.

## 9 Hävittäminen

### 9.1 Tuotteen hävittäminen

- Varmista, että hävität tuotteen paikallisten määräysten mukaisesti. Älä polta tuotetta.

## 10 Tekniset tiedot

Tieto	Arvo
Jännite	18 V
Nopeus	4500/min
Sahauskapasiteetti 45°/90°	80 x 60 mm
Sahauskapasiteetti 90°/45°	120 x 30 mm
Sahauskapasiteetti 45°/45°	80 x 30 mm
Sahauskapasiteetti 90°/90°	120 x 60 mm
Teräkapasiteetti	Ø 210 mm
<b>Melutasot<sup>1</sup></b>	
Äänipainetaso, LpA	91,7 dB(A) K = 3 dB
Äänitaso, LwA	104,7 dB(A) K = 3 dB

**!** **Varoitus!** Käytä aina kuulosuojaimia!

**!** **Varoitus!** Todellinen tärinä- ja melutaso työkalun käytön aikana voi poiketa määritetystä enimmäisarvosta käyttötavan ja materiaalin mukaan. Sen vuoksi on välttämätöntä määrittää, mitä turvatoimenpiteitä tarvitaan käyttäjän suojaamiseen todellisissa käyttöolosuhteissa syntyvän arvioidun altistumisen mukaisesti (huomioiden kaikki työvaiheet, esimerkiksi työkalun virrankatkaisuaika, tyhjäkäyntiaika ja käynnistysaika).

<sup>1</sup> Ilmoitettuja tärinä- ja meluarvoja, jotka on mitattu standardoidulla testimenetelmällä, voidaan käyttää eri työkalujen vertailuun ja altistumisen alustavaan arviointiin. Mittausarvot on määritetty standardin EN 62841-3-9:2015 mukaisesti.

# Sommaire

<b>1</b>	<b>Introduction</b>	<b>52</b>
1.1	Description du produit.....	52
1.2	Utilisation prévue.....	52
1.3	Symboles.....	52
1.4	Présentation du produit.....	53
<b>2</b>	<b>Sécurité</b>	<b>53</b>
2.1	Définitions relatives à la sécurité.....	53
2.2	Consignes de sécurité pour le fonctionnement.....	53
2.3	Sécurité sur le lieu de travail.....	53
2.4	Sécurité électrique.....	54
2.5	Sécurité personnelle.....	54
2.6	Utilisation et entretien des outils électriques.....	54
2.7	Utilisation et entretien des outils à batterie.....	54
2.8	Service.....	55
2.9	Consignes de sécurité spécifiques à la scie à onglets.....	55
<b>3</b>	<b>Installation</b>	<b>56</b>
3.1	Pour installer le produit.....	56
<b>4</b>	<b>Fonctionnement</b>	<b>56</b>
4.1	Avant d'utiliser le produit.....	56
4.2	Pour vérifier le protège-lame de scie.....	56
4.3	Pour fixer et remplacer la lame de scie.....	56
4.4	Pour installer les repose-pièces.....	56
4.5	Pour installer les pinces de serrage.....	57
4.6	Pour serrer la pièce.....	57
4.7	Pour installer le sac collecteur de poussière.....	57
4.8	Pour installer la table.....	57
4.9	Pour réaliser des coupes sans angle d'onglet.....	57
4.10	Pour réaliser des coupes biaisées et à onglet.....	57
<b>5</b>	<b>Stockage</b>	<b>58</b>
<b>6</b>	<b>Transport</b>	<b>58</b>
6.1	Pour installer et retirer la goupille de verrouillage pour le transport.....	58
<b>7</b>	<b>Maintenance</b>	<b>58</b>
7.1	Pour nettoyer le produit.....	58
<b>8</b>	<b>Dépannage</b>	<b>58</b>
<b>9</b>	<b>Élimination</b>	<b>59</b>
9.1	Pour éliminer le produit.....	59
<b>10</b>	<b>Données techniques</b>	<b>59</b>

# 1 Introduction

## 1.1 Description du produit

Le produit est une scie à onglets dotée d'un moteur sans balais, d'un extracteur de poussière et d'un collecteur.

**Remarque !** La batterie et le chargeur de batterie sont vendus séparément.

## 1.2 Utilisation prévue

Le produit est utilisé pour couper du bois, des matériaux similaires et des plastiques. Le produit doit être utilisé dans des environnements intérieurs secs.

## 1.3 Symboles

	Lisez attentivement le mode d'emploi et veillez à bien en comprendre les instructions avant d'utiliser le produit. Conservez le mode d'emploi pour toute référence ultérieure.
	Uniquement destiné à un usage intérieur.
	Double isolation (classe de sécurité II), ne nécessite pas de mise à la terre.
	Le fusible doit être remplacé par le calibre indiqué sur l'étiquette du produit.
	Portez une protection auditive.
	Portez des lunettes de protection.
	Portez un masque respiratoire.
	Ce produit est conforme aux directives et réglementations européennes en vigueur.
	Recycler comme déchet électrique.

## 1.4 Présentation du produit

Figure 1

1. Verrouillage de la gâchette
2. Gâchette
3. Poignée
4. Moteur
5. Blocage de broche
6. Vis de blocage pour l'angle d'inclinaison
7. Échelle pour angle d'inclinaison
8. Indicateur d'angle d'inclinaison
9. Vis de blocage de la table
10. Repose-pièce
11. Vis pour le repose-pièce
12. Table
13. Flèche d'indication
14. Échelle à ongles
15. Guide réglable
16. Contre-écrou
17. Protège-lame
18. Bride de serrage pour la lame de scie
19. Vis pour la lame de scie
20. Lame de scie
21. Vis de la pince de serrage
22. Alésages pour le repose-pièce
23. Alésages pour l'installation
24. Pince de serrage
25. Clé hexagonale
26. Poignée de transport
27. Clip de fixation
28. Sac collecteur de poussière
29. Raccordement pour extracteur de poussière
30. Goupille de verrouillage pour le transport
31. Bouton de verrouillage pour la pince de serrage
32. Tige filetée pour la pince de serrage

## 2 Sécurité

### 2.1 Définitions relatives à la sécurité

**⚠ Avertissement !** Le non-respect de ces instructions induit un risque de mort ou de blessure.

**⚠ Attention !** Le non-respect des présentes instructions induit un risque d'endommagement du produit, de tout autre matériel ou de la zone adjacente.

**Remarque !** Informations nécessaires dans une situation donnée.

### 2.2 Consignes de sécurité pour le fonctionnement

**⚠ Avertissement !** Le non-respect de ces instructions induit un risque de mort ou de blessure.

- Avertissement ! Lisez tous les avertissements de sécurité, les instructions, les illustrations et les spécifications fournis avec cet outil électrique. Tout non-respect de l'ensemble des instructions ci-dessous peut entraîner un choc électrique, un incendie et/ou des blessures graves.
- Conservez tous les avertissements et toutes les instructions pour toute référence ultérieure.
- Les termes « outil électrique » utilisés dans les avertissements font référence à votre outil électrique fonctionnant sur secteur (avec fil) ou sur batterie (sans fil).
- Ne laissez aucun enfant ni aucune personne ne connaissant pas le produit l'utiliser.
- N'utilisez pas le produit s'il est endommagé.
- Ne modifiez pas le produit.
- Le produit doit être utilisé uniquement aux fins prévues.

### 2.3 Sécurité sur le lieu de travail

- Veillez à ce que la zone de travail soit propre et bien éclairée. Les zones encombrées ou sombres sont propices aux accidents.
- N'utilisez pas d'outils électriques dans des atmosphères explosives, par exemple en présence de liquides, de gaz ou de poussières inflammables. Les outils électriques produisent des étincelles qui peuvent enflammer la poussière ou les fumées.
- Tenez les enfants et les personnes présentes à l'écart lorsque vous utilisez un outil électrique. Les distractions peuvent vous faire perdre le contrôle.

## 2.4 Sécurité électrique

- Les fiches des outils électriques doivent correspondre à la prise de courant. Ne modifiez jamais la fiche de quelque manière que ce soit. N'utilisez pas de fiches d'adaptation avec des outils électriques mis à la terre. Des fiches non modifiées et des prises de courant adaptées réduisent le risque de choc électrique.
- Évitez tout contact du corps avec des surfaces mises à la terre, telles que des tuyaux, des radiateurs, des cuisinières et des réfrigérateurs. Le risque de choc électrique est accru si votre corps est mis à la terre.
- N'exposez pas les outils électriques à la pluie ou à l'humidité. La pénétration d'eau dans un outil électrique augmente le risque d'électrocution.

## 2.5 Sécurité personnelle

- Restez vigilant, regardez ce que vous faites et faites preuve de bon sens lorsque vous utilisez un outil électrique. N'utilisez pas un outil électrique si vous êtes fatigué(e) ou sous l'influence de drogues, d'alcool ou de médicaments. Un moment d'inattention lors de l'utilisation d'outils électriques peut entraîner des blessures corporelles graves.
- Utilisez un équipement de protection individuelle. Portez toujours des lunettes de protection. Un équipement de protection, comme un masque antipoussière, des chaussures de sécurité antidérapantes, un casque de protection ou une protection auditive, utilisé dans des conditions appropriées réduira les blessures corporelles.
- Prévenez tout démarrage intempestif. Assurez-vous que l'interrupteur est en position d'arrêt avant de brancher la source d'alimentation et/ou le bloc-batterie, et de saisir ou de porter l'outil. Le fait de porter des outils électriques avec le doigt sur l'interrupteur ou mettre sous tension des outils électriques dont l'interrupteur est allumé est propice à des accidents.
- Retirez toute clé de réglage ou clé à molette avant de mettre l'outil en marche. Une clé fixée à une pièce rotative de l'outil électrique peut entraîner des blessures.
- N'allez pas trop loin. Gardez un bon appui et un bon équilibre à tout moment. Cela permet de mieux contrôler l'outil électrique dans des situations inattendues.
- Habillez-vous de façon appropriée. Ne portez pas de vêtements amples ni de bijoux. Tenez vos cheveux et vos vêtements à l'écart des pièces mobiles. Les vêtements amples, les bijoux ou les cheveux longs peuvent se prendre dans les pièces en mouvement.
- Si des dispositifs sont prévus pour le raccordement d'installations d'extraction et de collecte des poussières, veillez à ce qu'ils soient raccordés et utilisés correctement. L'utilisation d'un système de collecte des poussières peut réduire les dangers liés à la poussière.
- Ne laissez pas la familiarité acquise par l'utilisation fréquente des outils vous amener à devenir négligent(e) et à ignorer les principes de sécurité des outils. Un geste imprudent peut entraîner des blessures graves en une fraction de seconde.

## 2.6 Utilisation et entretien des outils électriques

- Ne forcez pas sur l'outil électrique. Utilisez l'outil électrique adapté à votre tâche. L'outil électrique adéquat effectuera le travail bien mieux et de façon plus sûre, à la vitesse pour laquelle il a été conçu.
- N'utilisez pas l'outil électrique si l'interrupteur ne permet pas de le mettre en marche et de l'éteindre. Tout outil électrique qui ne peut être contrôlé par l'interrupteur est dangereux et doit être réparé.
- Débranchez la fiche de la source d'alimentation et/ou retirez le bloc-batterie, s'il est amovible, de l'outil électrique avant d'effectuer tout réglage, de changer d'accessoires ou de remettre l'outil. De telles mesures de sécurité préventives réduisent le risque de démarrage accidentel de l'outil électrique.
- Remisez les outils électriques à l'arrêt hors de portée des enfants et ne permettez pas à des personnes ne connaissant pas l'outil ou les présentes instructions de l'utiliser. Les outils électriques sont dangereux entre les mains d'utilisateurs non formés.
- Entretenez les outils électriques et leurs accessoires. Vérifiez si les pièces mobiles ne sont pas mal alignées ou coincées, si les pièces ne sont pas cassées et si rien n'est susceptible d'affecter le fonctionnement de l'outil électrique. S'il est endommagé, faites réparer l'outil électrique avant de l'utiliser. De nombreux accidents sont causés par des outils électriques mal entretenus.
- Veillez à ce que les outils de coupe restent affûtés et propres. Les outils de coupe dotés d'arêtes tranchantes correctement entretenus sont moins susceptibles de se coincer et sont plus faciles à contrôler.
- Utilisez l'outil électrique, les accessoires et les embouts, etc. conformément aux présentes instructions, en tenant compte des conditions de travail et de la tâche à accomplir. L'utilisation de l'outil électrique pour des tâches autres que celles prévues peut induire une situation dangereuse.
- Gardez les poignées et les surfaces de préhension sèches, propres et exemptes d'huile et de graisse. Des poignées et des surfaces de préhension glissantes ne permettent pas de manipuler et de contrôler l'outil en toute sécurité dans des situations imprévues.

## 2.7 Utilisation et entretien des outils à batterie

- Rechargez uniquement avec le chargeur spécifié par le fabricant. Un chargeur adapté à un seul type de bloc-batterie peut présenter un risque d'incendie s'il est utilisé avec un autre type de bloc-batterie
- Utilisez les outils électriques exclusivement avec des blocs-batteries spécialement conçus à cet effet. L'utilisation d'autres blocs-batteries peut entraîner un risque de blessure et d'incendie.

- Quand le bloc-batterie n'est pas utilisé, tenez-le à l'écart d'autres objets métalliques, comme des trombones, des pièces de monnaie, des clés, des clous, des vis ou d'autres petits objets métalliques, qui peuvent établir une connexion d'une borne à l'autre. Court-circuiter les bornes de la batterie peut provoquer des brûlures ou un incendie.
- Dans des conditions abusives, du liquide peut s'écouler de la batterie. Le cas échéant, évitez tout contact. En cas de contact accidentel, rincez à l'eau. En cas de contact du liquide avec les yeux, consultez en outre un médecin. Le liquide de batterie peut provoquer des irritations ou des brûlures.
- N'utilisez pas un bloc-batterie ou un outil endommagé ou modifié. Les batteries endommagées ou modifiées peuvent avoir un comportement imprévisible et induire un incendie, une explosion ou un risque de blessure.
- N'exposez pas un bloc-batterie ou un outil au feu ou à une température excessive. Toute exposition au feu ou à une température supérieure à 130 °C peut provoquer une explosion.
- Observez toutes les instructions de chargement et ne chargez pas le bloc-batterie ou l'outil en dehors de la plage de température spécifiée dans les instructions. Une charge inappropriée ou à des températures en dehors de la plage spécifiée peut endommager la batterie et augmenter le risque d'incendie.
- La pièce doit être fixe et serrée ou maintenue contre le guide et la table N'avancez pas la pièce dans la lame ou ne coupez jamais « à main levée ». Des pièces non maintenues ou mobiles peuvent être éjectées à des vitesses élevées et provoquer dès lors des blessures.
- Ne croisez jamais la main avec la ligne de coupe prévue, que ce soit devant ou derrière la lame de scie. Soutenir la pièce « main croisée », c'est-à-dire en maintenant la pièce du côté droit de la lame de scie avec la main gauche ou inversement est très dangereux.
- Ne passez pas les mains de la partie arrière du guide à une distance de moins de 100 mm par rapport à chaque côté de la lame de scie, afin de retirer des copeaux de bois, ou pour toute autre raison, alors que la lame tourne. La proximité de la lame de scie en rotation et de la main peut ne pas être évidente et peut risquer de provoquer de graves blessures.
- Examinez votre pièce avant de la couper. Si la pièce est courbée ou gauchie, serrez-la avec la face courbée extérieure dirigée vers le guide. Assurez-vous toujours de l'absence d'espace entre la pièce, le guide et la table le long de la ligne de coupe. Les pièces pliées ou gauchies peuvent se tordre ou se décaler et entraîner un blocage de la lame de scie en rotation lors de la coupe. Il convient que la pièce ne comporte aucun clou ni aucun corps étranger.
- N'utilisez pas la scie tant que la table n'est pas dégagée de tous les outils, copeaux de bois, etc. à l'exception de la pièce. Les petits débris, les morceaux de bois détachés ou d'autres objets en contact avec la lame en rotation peuvent être éjectés à une vitesse élevée.

## 2.8 Service

- Faites réparer votre outil électrique par un réparateur qualifié en utilisant uniquement des pièces de rechange identiques. Cela permet de garantir la sécurité de l'outil électrique.
- Ne réparez jamais un bloc-batterie endommagé. L'entretien des blocs-batteries ne doit être effectué que par le fabricant ou des prestataires de services agréés.

## 2.9 Consignes de sécurité spécifiques à la scie à onglets

- Les scies à onglets sont destinées à couper le bois ou des produits assimilés et ne peuvent être utilisées avec une meule tronçonneuse pour la coupe de matériaux ferreux tels que des barres, tiges, goujons, etc. La poussière d'abrasif provoque le coincement des pièces mobiles telles que le protecteur inférieur. Les étincelles générées par une coupe abrasive provoquent l'inflammation du protecteur inférieur, de l'insert de saignée et des autres pièces en plastique.
- Utilisez, dans toute la mesure du possible, des pinces pour soutenir la pièce. En cas de soutien de la pièce à la main, il faut toujours maintenir la main à une distance d'au moins 100 mm de chaque côté de la lame de scie. N'utilisez pas cette scie pour couper des pièces trop petites pour pouvoir être serrées en toute sécurité ou tenues à la main. Une main placée trop près de la lame de scie augmente le risque de blessure par contact avec la lame.
- Planifiez votre travail. À chaque changement de réglage de l'angle d'inclinaison ou d'onglet, veillez à ce que le guide réglable soit réglé correctement afin de soutenir la pièce, et n'affecte pas la lame ou le système de protection. Sans mettre l'outil en position « MARCHÉ » et sans aucune pièce placée sur la table, déplacez la lame de scie en simulant une coupe complète afin de s'assurer de l'absence de tout obstacle ou de tout risque de sectionnement du guide.
- Prévoyez un support adéquat tel que des rallonges de table, des chevalets de sciage, etc. pour une pièce plus large ou plus longue que le plateau de la table. Des pièces plus longues ou plus larges que la table de la scie à onglets peuvent basculer si elles ne sont pas soutenues de façon sûre. Un basculement de la pièce coupée ou de la pièce à couper peut soulever le protecteur inférieur ou la pièce coupée ou à couper peut être éjectée par la lame en rotation.

- Ne recourez pas à l'aide d'une tierce personne pour faire office de rallonge de table ou de support supplémentaire. Un support instable de la pièce peut induire le blocage de la lame ou le décalage de la pièce lors de la coupe, vous entraînant, votre assistant et vous-même, vers la lame en rotation.
- La pièce coupée ne doit pas être coincée ou comprimée par quelque moyen que ce soit contre la lame de scie en rotation. Si elle devait être enserrée, c'est-à-dire à l'aide de butées longitudinales, la pièce coupée pourrait être coincée contre la lame et éjectée violemment.
- Utilisez toujours une pince ou un dispositif de serrage conçu pour soutenir correctement tout matériau rond, comme des tiges ou des tubes. Les tiges ont tendance à rouler lors de la coupe, ce qui provoque une « action de morsure » de la lame et entraîne la pièce et la main vers ladite lame.
- Laissez la lame atteindre sa vitesse maximale avant qu'elle n'entre en contact avec la pièce. Cela réduit le risque d'éjection de la pièce.
- Lorsque la pièce ou la lame est coincée, mettez la scie à onglets en position arrêt. Attendez l'arrêt complet de toutes les parties mobiles et débranchez la prise de la source d'alimentation et/ou retirez le bloc-batterie. Dégagez ensuite le matériau coincé. Un sciage continu avec une pièce coincée peut entraîner une perte de contrôle ou endommager la scie à onglets.
- Une fois la coupe terminée, relâchez l'interrupteur, abaissez la tête d'abattage et attendez l'arrêt de la lame avant de retirer la pièce coupée. Il est dangereux d'approcher la main de la lame qui continue de tourner.

## 3 Installation

### 3.1 Pour installer le produit

**⚠ Avertissement !** Le produit doit être placé sur une surface d'installation stable.

- Installez le produit à l'aide des boulons dans les trous pour l'installation.

## 4 Fonctionnement

**⚠ Avertissement !** Portez toujours un équipement de protection individuelle lorsque vous utilisez le produit :

### 4.1 Avant d'utiliser le produit

- Retirez la goupille de verrouillage pour le transport. Reportez-vous à "[6.1 Pour installer et retirer la goupille de verrouillage pour le transport](#)" on page 58.

### 4.2 Pour vérifier le protège-lame de scie

**⚠ Avertissement !** Le produit doit être arrêté et la batterie retirée avant toute intervention sur le produit.

**⚠ Avertissement !** Gardez vos mains et autres parties du corps à une distance sûre de la zone de pivotement de la scie.

- 1 Poussez la poignée et laissez le protège-lame glisser vers le haut.
- 2 Relâchez la poignée et veillez à ce que le protège-lame revienne librement à sa position initiale.

### 4.3 Pour fixer et remplacer la lame de scie

**⚠ Avertissement !** Portez des gants pour manipuler la lame de scie.

**Remarque !** La flèche sur la lame de scie doit correspondre à la flèche de sens de marche sur le produit.

- 1 Poussez la poignée vers le bas.
- 2 Faites glisser le protège-lame vers le haut et maintenez-le dans cette position d'une main. Veillez à pouvoir accéder à la vis de la lame de scie.
- 3 Poussez et maintenez le blocage de broche avec la main qui tient le protège-lame.
- 4 Si nécessaire, faites tourner la lame de scie avec votre main libre.
- 5 Desserrez la vis de la lame de scie à l'aide de la clé hexagonale.
- 6 Retirez la bride de serrage externe et la lame de scie.
- 7 Fixez la nouvelle lame de scie et la bride de serrage externe, puis serrez fermement la vis de la lame de scie.
- 8 Relâchez le blocage de la broche et le protège-lame.
- 9 Démarrez le produit et laissez-le fonctionner pendant 60 secondes. Veillez à ce qu'il n'y ait pas de vibrations inhabituelles et à ce que la lame de scie soit installée correctement.

### 4.4 Pour installer les repose-pièces

- 1 Desserrez les 2 vis des repose-pièces à l'aide d'un tournevis.
- 2 Poussez les repose-pièces le plus loin possible dans les trous percés de chaque côté du produit.
- 3 Serrez les vis des repose-pièces. Veillez à ce que les repose-pièces restent horizontaux.

## 4.5 Pour installer les pinces de serrage

- 1 Desserrez les boutons de verrouillage des pinces de serrage et glissez l'arbre des pinces de serrage dans le trou.

**Remarque !** Insérez l'arbre de la pince de serrage aussi loin dans le trou de sorte que le guide réglable puisse se déplacer librement.

- 2 Serrez les boutons de verrouillage des pinces de serrage.

## 4.6 Pour serrer la pièce

- 1 Placez la pièce sous la pince de serrage et poussez la pièce contre le guide.
- 2 Desserrez la vis de la pince de serrage et ajustez la pince de serrage pour l'adapter à la pièce.
- 3 Serrez la vis de la pince de serrage, puis serrez la tige filetée dans le sens horaire.

**Remarque !** Les pièces longues et lourdes doivent être recouvertes ou soutenues à l'extrémité libre pour garantir leur stabilité.

## 4.7 Pour installer le sac collecteur de poussière

**⚠ Avertissement !** La poussière de bois présente dans le sac collecteur de poussière peut s'enflammer spontanément dans des conditions défavorables. Le risque d'inflammation augmente si la poussière de bois est mélangée à des substances chimiques.

- Veillez à ce que la pièce ne surchauffe pas.
- Attention aux étincelles provenant de résidus métalliques dans le bois.
- Videz le sac collecteur de poussière avant de faire une pause avec le produit.

- 1 Appuyez sur les 2 clips de fixation de l'ouverture du sac collecteur de poussière pour élargir l'ouverture.
- 2 Poussez le sac collecteur de poussière sur le raccord d'aspiration de la poussière et relâchez les clips de fixation. Veillez à ce que la fermeture éclair du sac collecteur de poussière de poussière soit orientée vers le bas.

## 4.8 Pour installer la table

- 1 Desserrez la vis de blocage de la table.
- 2 Tournez la poignée dans la position appropriée.

**Remarque !** Utilisez l'échelle à onglet pour voir l'angle défini.

- 3 Serrez la vis de blocage de la table.

## 4.9 Pour réaliser des coupes sans angle d'onglet

- 1 Si nécessaire, ajustez la table. Reportez-vous à ["4.8 Pour installer la table" on page 57](#).
- 2 Desserrez le contre-écrou à l'aide de la clé hexagonale. Faites glisser le guide réglable vers l'intérieur, aussi loin que possible, puis serrez le contre-écrou.
- 3 Placez la pièce contre le guide réglable et serrez-la. Reportez-vous à ["4.6 Pour serrer la pièce" on page 57](#).
- 4 Appuyez sur le verrouillage de la gâchette puis appuyez sur la gâchette et maintenez-la enfoncée. Le produit démarre.
- 5 Poussez la poignée vers le bas d'une pression modérée pour abaisser la lame de scie sur la pièce.
- 6 Une fois la coupe terminée, relâchez la gâchette. Laissez la lame de scie s'arrêter complètement, puis remettez-la en position initiale.

## 4.10 Pour réaliser des coupes biaisées à onglet

- 1 Si nécessaire, ajustez la table. Reportez-vous à ["4.8 Pour installer la table" on page 57](#).
- 2 Desserrez la vis de blocage pour l'angle d'inclinaison et inclinez la scie à l'inclinaison applicable. Puis serrez la vis de blocage pour l'angle d'inclinaison.

**Remarque !** Utilisez l'échelle d'inclinaison pour voir l'inclinaison définie.

- 3 Desserrez le contre-écrou à l'aide de la clé hexagonale. Réglez le guide réglable. La distance par rapport à la lame de scie ne doit pas dépasser 8 mm.

**Remarque !** Abaissez la scie pour vérifier la distance entre le guide réglable et la lame de scie.

- 4 Serrez le contre-écrou.
- 5 Si nécessaire, adaptez la pince de serrage au guide réglable.
- 6 Placez la pièce contre le guide réglable et serrez-la. Reportez-vous à ["4.6 Pour serrer la pièce" on page 57](#).

- 7 Appuyez sur le verrouillage de la gâchette puis appuyez sur la gâchette et maintenez-la enfoncée. Le produit démarre.
- 8 Poussez la poignée vers le bas d'une pression modérée pour abaisser la lame de scie sur la pièce.
- 9 Une fois la coupe terminée, relâchez la gâchette. Laissez la lame de scie s'arrêter complètement, puis remettez-la en position initiale..

## 5 Stockage

**⚠ Avertissement !** Avant de remettre le produit, il convient de l'arrêter et de retirer la batterie.

- Nettoyez le produit avant de le remettre. Reportez-vous à ["7.1 Pour nettoyer le produit" on page 58.](#)
- Conserver le produit dans un endroit sombre, sec, à l'abri du gel et bien aéré.
- Tenez le produit hors de la portée des enfants.
- Remisez le produit dans son emballage d'origine.

## 6 Transport

**⚠ Avertissement !** Avant de transporter le produit, il convient de l'arrêter et de retirer la batterie.

- Veillez à ce que la goupille de verrouillage pour le transport soit en place avant le transport du produit.
- Transportez le produit uniquement par la poignée de transport.
- Protégez le produit des chocs violents et des fortes vibrations lorsqu'il est transporté dans un véhicule.
- Lors du transport, sécurisez le produit afin d'éviter qu'il ne glisse ou tombe.

## 8 Dépannage

**⚠ Avertissement !** Toute opération d'inspection, de maintenance et de réparation non décrite dans le manuel doit être effectuée par un centre de service agréé. Si le produit ne fonctionne pas correctement après les vérifications ci-dessous, contactez un centre de service agréé.

Problème	Cause possible	Action
Le produit ne s'allume pas.	La batterie est déchargée.	Pour charger la batterie
	Aucune batterie n'est installée sur le produit.	Installez une batterie.
	La gâchette est défectueuse.	Contactez un centre de service agréé.
	Le moteur est défectueux.	

## 6.1 Pour installer et retirer la goupille de verrouillage pour le transport

- 1 Poussez la poignée et insérez la goupille de transport dans le produit.
- 2 Pour retirer la goupille de transport, appuyez sur la poignée et tirez la goupille de transport aussi loin que possible.

## 7 Maintenance

**⚠ Avertissement !** Avant de procéder à tout travail ou toute opération de maintenance sur le produit, il convient de l'arrêter et de retirer la batterie.

**⚠ Avertissement !** Seuls les accessoires et équipements complémentaires adaptés au produit doivent être utilisés. Tout autre accessoire ou équipement supplémentaire peut entraîner un risque de blessure.

- Toute opération de réparation et de maintenance autre que celles décrites dans le manuel doit être effectuée par un centre de service agréé.
- Le produit doit être maintenu propre, sec et exempt d'huile et de graisse.

### 7.1 Pour nettoyer le produit

**⚠ Attention !** Veillez à ce qu'aucun liquide ne pénètre dans le produit.

- Nettoyez le boîtier du produit à l'aide d'un chiffon humide après chaque utilisation.
- Retirez la poussière et les copeaux de l'éjecteur de copeaux après chaque utilisation. Si nécessaire, utilisez de l'air comprimé pour nettoyer l'éjecteur de copeaux.
- N'utilisez pas d'essence, de solvants ou de détergents qui pourraient endommager les parties en plastique du produit.

Problème	Cause possible	Action
Le produit ne coupe pas.	La lame de scie est usée ou endommagée.	<u>Remplacez la lame de scie. Reportez-vous à "4.3 Pour fixer et remplacer la lame de scie" on page 56.</u>
Le résultat de la coupe n'est pas satisfaisant.	La lame de scie est émoussée ou endommagée.	Ajustez l'angle d'inclinaison et d'onglet.
	L'angle de coupe n'est pas correct.	Installez une lame de scie appropriée.
	La lame de scie n'est pas adaptée au matériau à scier.	Laissez la lame de scie refroidir.
Il y a des bruits ou des vibrations excessifs.	La lame de scie a surchauffé.	<u>Remplacez la lame de scie. Reportez-vous à "4.3 Pour fixer et remplacer la lame de scie" on page 56.</u>
	Certains boulons ou écrous sont desserrés.	Serrez les boulons et les écrous desserrés.

## 9 Élimination

### 9.1 Pour éliminer le produit

- Veillez à respecter les réglementations locales quand vous mettez le produit au rebut. Ne brûlez pas le produit.

## 10 Données techniques

Spécifications	Valeur
Tension	18 V
Vitesse	4 500 tr/min.
Capacité de scie 45°/90°	80 x 60 mm
Capacité de scie 90°/45°	120 x 30 mm
Capacité de scie 45°/45°	80 x 30 mm
Capacité de scie 90°/90°	120 x 60 mm
Capacité de la lame	Ø210 mm
<b>Niveaux de bruit<sup>1</sup></b>	
Niveau de pression acoustique, LpA	91,7 dB(A), K=3 dB
Niveau de puissance sonore, LWA	104,7 dB(A), K=3 dB

<sup>1</sup> Les valeurs déclarées pour les vibrations et le bruit, qui ont été mesurées selon une méthode de test normalisée, peuvent être utilisées pour une comparaison de différents outils et une évaluation préliminaire de l'exposition. Les valeurs de mesure ont été déterminées conformément à la norme EN 62841-3-9:2015.

 **Avertissement !** Portez toujours une protection auditive !

 **Avertissement !** Le niveau réel de vibration et de bruit lors de l'utilisation des outils peut différer de la valeur maximale spécifiée, en fonction de la façon dont l'outil est utilisé et du matériau. Il convient dès lors de déterminer les mesures de sécurité nécessaires pour protéger l'utilisateur, sur la base d'une estimation de l'exposition dans les conditions réelles de fonctionnement (en tenant compte de toutes les étapes du cycle de travail, par exemple le moment où l'outil est éteint et celui où il est au point mort, en plus du temps de démarrage).

# Inhoud

<b>1 Inleiding</b>	<b>60</b>
1.1 Productbeschrijving .....	60
1.2 Beoogd gebruik .....	60
1.3 Symbolen .....	60
1.4 Productoverzicht .....	61
<b>2 Veiligheid</b>	<b>61</b>
2.1 Definities van veiligheid .....	61
2.2 Veiligheidsvoorschriften voor gebruik .....	61
2.3 Veiligheid werkgebied .....	61
2.4 Elektrische veiligheid .....	62
2.5 Persoonlijke veiligheid .....	62
2.6 Gebruik en onderhoud van elektrisch gereedschap .....	62
2.7 Gebruik en onderhoud van de accu .....	63
2.8 Service .....	63
2.9 Specifieke veiligheidsinstructies voor verstekzagen .....	63
<b>3 Installatie</b>	<b>64</b>
3.1 Het product installeren .....	64
<b>4 Gebruik</b>	<b>64</b>
4.1 Doen voordat u het product gebruikt .....	64
4.2 De bladbescherming controleren .....	64
4.3 Het zaagblad bevestigen en vervangen .....	64
4.4 De werkstuksteunen installeren .....	65
4.5 De spanklemmen installeren .....	65
4.6 Het werkstuk opspannen .....	65
4.7 De stofopvangzak installeren .....	65
4.8 De tafel instellen .....	65
4.9 Zagen zonder verstekhoek .....	65
4.10 Verstek- en schuine sneden maken .....	65
<b>5 Opbergen</b>	<b>66</b>
<b>6 Transport</b>	<b>66</b>
6.1 De borgpen installeren en verwijderen voor transport .....	66
<b>7 Onderhoud</b>	<b>66</b>
7.1 Het product schoonmaken .....	66
<b>8 Problemen oplossen</b>	<b>67</b>
<b>9 Afvoeren</b>	<b>67</b>

## 1 Inleiding

### 1.1 Productbeschrijving

Het product is een verstekzaag met borstelloze motor, stofafzuiging en opvangbak.

**Let op!** Batterij en batterijlader worden apart verkocht.

### 1.2 Beoogd gebruik

Het product wordt gebruikt voor het zagen van hout, vergelijkbare materialen en kunststoffen. Het product moet worden gebruikt in droge omgevingen binnenshuis.

### 1.3 Symbolen

	Lees de gebruiksaanwijzing zorgvuldig en zorg ervoor dat u de instructies begrijpt voordat u het product gebruikt. Bewaar de instructies voor toekomstig gebruik.
	Alleen bestemd voor gebruik binnenshuis.
	Dubbele isolatie (veiligheidsklasse II), geen aarding nodig.
	De zekering moet worden vervangen volgens de zekeringswaarde die op het productlabel staat vermeld.
	Draag gehoorbeschermers.
	Draag oogbescherming.
	Draag een ademhalingsmasker.
	Dit product voldoet aan de geldende EU-richtlijnen en -verordeningen.
	Recyclen als elektrisch afval.

## 1.4 Productoverzicht

Afbeelding 1

1. Vergrendeling trekker
2. Trekker
3. Handgreep
4. Motor
5. Spilvergrendeling
6. Borgschroef voor de afkantingshoek
7. Schaal voor afkantingshoek
8. Indicator voor afkantingshoek
9. Borgschroef voor de tafel
10. Werkstuksteun
11. Schroef voor de werkstuksteun
12. Tabel
13. Weergavepijl
14. Verstekschaal
15. Verstelbare geleider
16. Borgmoer
17. Beschermkap
18. Klemflens voor het zaagblad
19. Schroef voor het zaagblad
20. Zaagblad
21. Schroef voor de spanklem
22. Gaten voor de werkstuksteun
23. Gaten voor installatie
24. Spanklem
25. Zeskantsleutel
26. Handgreep
27. Bevestigingsclip
28. Stofopvangzak
29. Aansluiting voor de stofafzuiger
30. Borgpen voor transport
31. Vergrendelknop voor de spanklem
32. Draadstang voor de spanklem

## 2 Veiligheid

### 2.1 Definities van veiligheid

**!** **Waarschuwing!** Als u zich niet aan deze voorschriften houdt, kan dat leiden tot (dodelijk) letsel.

**!** **Voorzichtig!** Als u zich niet aan deze voorschriften houdt, kan dat leiden tot schade aan het product, overige materialen of de nabije omgeving.

**Let op!** Informatie die in bepaalde situaties noodzakelijk is.

### 2.2 Veiligheidsvoorschriften voor gebruik

**!** **Waarschuwing!** Als u zich niet aan deze voorschriften houdt, kan dat leiden tot (dodelijk) letsel.

- **Waarschuwing!** Lees en bekijk alle veiligheidswaarschuwingen, instructies, afbeeldingen en specificaties bij dit elektrische gereedschap. Wanneer u dat nalaat, kan een elektrische schok, brand en/of ernstig letsel het gevolg zijn.
- Bewaar alle waarschuwingen en instructies voor toekomstig gebruik.
- De term 'elektrisch gereedschap' in de waarschuwingen verwijst naar uw met netvoeding (met snoer) of met accu (snoerloos) aangedreven elektrische gereedschap.
- Laat dit product niet gebruiken door kinderen of mensen die het niet kennen.
- Gebruik het product niet als het is beschadigd
- Pas het product niet aan.
- Het product mag uitsluitend worden gebruikt voor het beoogde doel.

### 2.3 Veiligheid werkgebied

- Houd het werkgebied schoon en goed verlicht. Rommelige of donkere terreinen nodigen uit tot ongelukken.
- Gebruik elektrische gereedschappen niet in een explosieve omgeving, zoals in de aanwezigheid van ontvlambare vloeistoffen, gassen of stof. Elektrische gereedschappen creëren vonken, waardoor het stof of de dampen zouden kunnen ontbranden.
- Houd kinderen en omstanders uit de buurt wanneer u een elektrisch gereedschap gebruikt. Wanneer u wordt afgeleid, kunt u de controle verliezen.

## 2.4 Elektrische veiligheid

- Steckers van elektrisch gereedschap moeten passen op het contact. Breng nooit wijzigingen aan in de stekker. Gebruik geen adapters bij geaard elektrisch gereedschap. Ongewijzigde Steckers en passende contacten verkleinen het gevaar van elektrische schokken.
- Vermijd lichamelijk contact met geaarde oppervlakken, zoals leidingen, radiators, fornuizen en koelkasten. Er is een groter risico op elektrische schokken als uw lichaam geaard of in contact met massa is.
- Stel elektrisch gereedschap niet bloot aan regen of vochtige omstandigheden. Wanneer er water in een elektrisch gereedschap komt, vergroot dat het risico op een elektrische schok.

## 2.5 Persoonlijke veiligheid

- Wees alert, let op wat u doet en gebruik uw gezond verstand wanneer u een elektrisch gereedschap bedient. Gebruik geen elektrische gereedschappen wanneer u moe of onder invloed van drugs, alcohol of medicijnen bent. Eén moment van onoplettendheid bij het gebruik van elektrisch gereedschap kan ernstig lichamelijk letsel veroorzaken.
- Gebruik een persoonlijke veiligheidsuitrusting. Draag altijd oogbescherming. Veiligheidsuitrusting als een stofmasker, antislip veiligheidsschoenen, een hard hoofddeksel of gehoorbescherming, gebruikt in de juiste omstandigheden, verkleint de kans op lichamelijk letsel.
- Voorkom onbedoeld starten. Zorg ervoor dat de schakelaar in de uit-stand staat voordat u het gereedschap aansluit op een stroombron en/of accupakket, het optilt of draagt. Het dragen van elektrisch gereedschap met uw vinger op de schakelaar of het activeren van elektrisch gereedschap met de schakelaar aan nodigt uit tot ongelukken.
- Verwijder eventuele stel- en moersleutels voordat u het elektrische gereedschap inschakelt. Een achtergebleven (moer)sleutel die is bevestigd aan een draaiend onderdeel van het elektrische gereedschap kan resulteren in lichamelijk letsel.
- Reik niet buiten uw macht. Zorg te allen tijde voor een goed houvast en bewaar uw evenwicht. Dan hebt u in onverwachte situaties betere controle over het elektrische gereedschap.
- Draag geschikte kleding. Draag geen losse kleding of sieraden. Houd uw haar en kleding uit de buurt van bewegende delen. Losse kleding, sieraden en lang haar kunnen verstrikt raken in bewegende delen.
- Als apparaten een aansluiting hebben voor voorzieningen voor het afzuigen en verzamelen van stof, zorg er dan voor dat deze op de juiste wijze aangesloten en gebruikt worden. Toepassing van stofafzuiging kan stofgerelateerde gevaren oplossen.

- Zorg dat u door bekendheid verkregen uit frequent gebruik van gereedschappen niet zelfgenoegzaam wordt en principes inzake gereedschapsveiligheid negeert. Een onzorgvuldige actie kan in een fractie van een seconde ernstig letsel veroorzaken.

## 2.6 Gebruik en onderhoud van elektrisch gereedschap

- Forceer het elektrische gereedschap niet. Gebruik het juiste elektrische gereedschap voor uw toepassing. Met het juiste elektrische gereedschap kunt u het karwei beter en veiliger uitvoeren in het tempo waarvoor het was ontworpen.
- Gebruik het elektrische gereedschap niet als de schakelaar het niet aan- en uitzet. Een elektrisch gereedschap dat niet kan worden bediend met de schakelaar is gevaarlijk en moet gerepareerd worden.
- Neem de stekker uit de stroombron en/of neem het accupakket, indien dit kan worden ontkoppeld, los van de energiebron alvorens afstellingen te doen, accessoires te wijzigen of elektrische gereedschappen op te slaan. Dergelijke preventieve veiligheidsmaatregelen verkleinen het risico dat het elektrische gereedschap per ongeluk wordt gestart.
- Sla inactieve elektrische gereedschappen op buiten het bereik van kinderen en laat mensen die niet bekend zijn met het elektrische gereedschap of met deze instructies het elektrische gereedschap niet gebruiken. Elektrische gereedschappen zijn gevaarlijk in de handen van ongetrainde gebruikers.
- Onderhoud elektrische gereedschappen en accessoires. Controleer op onjuiste uitlijning of vastlopen van bewegende delen, breuken in delen en enige andere toestand die van invloed kan zijn op de werking van het elektrische gereedschap. Laat een beschadigd elektrisch gereedschap vóór gebruik repareren. Ongelukken worden vaak veroorzaakt door slecht onderhouden elektrisch gereedschap.
- Houd snijgereedschappen scherp en schoon. Juist onderhouden snijgereedschappen met scherpe snijranden lopen minder gauw vast en zijn eenvoudiger te bedienen.
- Gebruik het elektrische gereedschap, accessoires, gereedschapsbitjes enz. volgens deze instructies, rekening houdend met de werkomstandigheden en het uit te voeren werk. Gebruik van het elektrische gereedschap voor werkzaamheden die afwijken van waarvoor het bedoeld is, zou tot een gevaarlijke situatie kunnen leiden.
- Houd handgrepen en grijpvlakken droog, schoon en vrij van olie en vet. Gladde handen en grijpvlakken staan het veilig hanteren en bedienen van het gereedschap in onverwachte situaties in de weg.

## 2.7 Gebruik en onderhoud van de accu

- Laad alleen op met de lader die door de fabrikant wordt gespecificeerd. Een lader die geschikt is voor het ene type accupakket kan een risico op brand creëren bij gebruik met een ander accupakket.
- Gebruik elektrisch gereedschap uitsluitend met specifiek daarvoor bestemde accupakketten. Gebruik van andere accupakketten kan leiden tot brandgevaar en de kans op letsel.
- Houd het accupakket wanneer dit niet wordt gebruikt uit de buurt van metalen voorwerpen als paperclips, munten, sleutels, spijkers, schroeven of andere kleine metalen voorwerpen die voor een verbinding van de ene pool met de andere pool kunnen zorgen. Kortsluiten van de accupolen kan brandwonden of brand veroorzaken.
- In onjuiste omstandigheden kan de accu vloeistof afgeven. Raak deze niet aan. Spoel met water als er per ongeluk contact is. Raadpleeg bovendien een arts als de vloeistof in uw ogen komt. Vloeistof die uit de accu is gelopen, kan irritatie of brandwonden veroorzaken.
- Gebruik geen accupakketten of gereedschappen die beschadigd of gewijzigd zijn. Beschadigde of gewijzigde accu's kunnen onvoorspelbaar gedrag vertonen, dat resulteert in brand, explosies of gevaar voor letsel.
- Stel een accupakket of gereedschap niet bloot aan vuur of zeer hoge temperaturen. Blootstelling aan vuur of temperaturen hoger dan 130 °C kan een explosie veroorzaken.
- Volg alle oplaadinstructies op en laad het accupakket of het gereedschap niet op buiten het temperatuurbereik dat in de instructies vermeld wordt. Onjuist opladen of bij temperaturen buiten het vermelde bereik kan de accu beschadigen en het brandgevaar vergroten.

## 2.8 Service

- Laat uw elektrische gereedschap onderhouden door een gekwalificeerd reparatiemonteur, die uitsluitend identieke vervangende onderdelen gebruikt. Dat garandeert dat het elektrische gereedschap veilig blijft.
- Verricht nooit service aan beschadigde accupakketten. Service van accupakketten mag uitsluitend worden uitgevoerd door de fabrikant of geautoriseerde serviceverleners.

## 2.9 Specifieke veiligheidsinstructies voor verstekzagen

- Verstekzagen zijn bedoeld voor het zagen van hout of houtachtige producten; ze kunnen niet worden gebruikt met afbraamschijven voor het zagen van ijzerhoudend materiaal zoals staven, staven, tapeinden enz. Schurend

stof zorgt ervoor dat bewegende onderdelen zoals de onderste beschermkap vastlopen. Vonken van het schurende snijden verbranden de onderste beschermkap, het snijmes en andere plastic onderdelen.

- Gebruik waar mogelijk klemmen om het werkstuk te ondersteunen. Als u het werkstuk met de hand ondersteunt, moet u uw hand altijd ten minste 100 mm van beide zijden van het zaagblad houden. Gebruik deze zaag niet om stukken te zagen die te klein zijn om stevig met de hand vastgeklemd of vastgehouden te worden. Als uw hand te dicht bij het zaagblad is, bestaat er een verhoogd risico op letsel door contact met het zaagblad.
- Het werkstuk moet stilstaan en zowel tegen de geleider als tegen de tafel geklemd of gehouden worden. Voer het werkstuk niet in het blad en zaag op geen enkele manier uit de vrije hand. Onbeveiligde of bewegende werkstukken kunnen met hoge snelheden worden weggeslingerd en letsel veroorzaken.
- Steek uw hand nooit over de zaaglijn voor of achter het zaagblad. Het werkstuk met gekruiste handen ondersteunen, d.w.z. het werkstuk rechts van het zaagblad vasthouden met de linkerhand of omgekeerd, is zeer gevaarlijk.
- Grijp met geen van beide handen dichter dan 100 mm van beide kanten van het zaagblad achter de geleider om houtresten te verwijderen of om een andere reden terwijl het zaagblad draait. Het kan onduidelijk zijn hoe dicht het draaiende zaagblad zich bij uw hand bevindt, waardoor u ernstig letsel kunt oplopen.
- Inspecteer het werkstuk voordat u gaat zagen. Als het werkstuk gebogen of krom is, klem het dan met de gebogen buitenkant naar de geleider toe. Zorg er altijd voor dat er langs de zaaglijn geen ruimte is tussen het werkstuk, de geleider en de tafel. Gebogen of kromgetrokken werkstukken kunnen verdraaien of verschuiven en kunnen tijdens het zagen een blokkering op het draaiende zaagblad veroorzaken. Er mogen geen spijkers of vreemde voorwerpen in het werkstuk zitten.
- Gebruik de zaag pas als de tafel vrij is van alle gereedschap, houtresten enz., behalve het werkstuk. Kleine brokstukken of losse stukken hout of andere voorwerpen die in contact komen met het draaiende blad, kunnen met hoge snelheid worden weggeslingerd.
- Zaag slechts één werkstuk tegelijk. Gestapelde meervoudige werkstukken kunnen niet goed worden vastgeklemd of geschoord en kunnen vast komen te zitten op het blad of verschuiven tijdens het zagen.
- Zorg ervoor dat de verstekzaag voor gebruik op een vlak, stevig werkoppervlak is gemonteerd of geplaatst. Een vlak en stevig werkoppervlak vermindert het risico dat de verstekzaag instabiel wordt.

- Plan uw werk. Telkens wanneer u de afkantings- of verstekhoek verandert, moet u ervoor zorgen dat de verstelbare geleider correct is ingesteld om het werkstuk te ondersteunen en te voorkomen dat het in de weg zit van het zaagblad of de afschermingen. Beweeg het zaagblad, zonder het gereedschap AAN te zetten en zonder werkstuk op de tafel, door een volledige gesimuleerde zaagsnede om er zeker van te zijn dat er geen interferentie of gevaar voor he insnijden van de geleider is.
- Zorg voor voldoende ondersteuning zoals tafelverlengstukken, zaagbokken, enz. voor een werkstuk dat breder of langer is dan het tafelblad. Werkstukken die langer of breder zijn dan de verstekzaagtafel, kunnen kantelen als ze niet goed ondersteund worden. Als het doorslijpstuk of werkstuk kantelt, kan het de onderste beschermkap optillen of door het draaiende mes worden geslingerd.
- Gebruik geen andere persoon als vervanging voor een tafelverlenging of als extra ondersteuning. Een onstabiele ondersteuning van het werkstuk kan ervoor zorgen dat het blad vast komt te zitten of dat het werkstuk verschuift tijdens het zagen, waardoor u en de helper in het draaiende blad worden getrokken.
- Het afgezaagde stuk mag op geen enkele manier tegen het draaiende zaagblad worden gedrukt of worden vastgeklemd. Als het beperkt is, bij gebruik van lengteaanslagen, kan het afgezaagde stuk tegen het zaagblad worden geklemd en met geweld worden weggeslingerd.
- Gebruik altijd een klem of een voorwerp dat ontworpen is om rond materiaal, zoals staven of buizen, correct te ondersteunen. Staven hebben tijdens het zagen de neiging om te rollen, waardoor het blad 'bijt' en het werk met uw hand het blad in trekt.
- Laat het blad op volle snelheid komen voordat het in contact komt met het werkstuk. Dit vermindert het risico dat het werkstuk wordt weggeslingerd.
- Schakel de verstekzaag uit als het werkstuk of blad vastloopt. Wacht tot alle bewegende delen stilstaan en trek de stekker uit het stopcontact en/of verwijder de accu. Maak vervolgens het vastgelopen materiaal vrij. Doorgaan met zagen met een vastgelopen werkstuk kan leiden tot controleverlies of schade aan de verstekzaag.
- Als de zaagsnede klaar is, laat u de schakelaar los, houdt u de zaagkop omlaag en wacht u tot het zaagblad is gestopt voordat u het afgezaagde stuk verwijdert. Het is gevaarlijk om met uw hand in de buurt van het vrije blad te komen.

## 3 Installatie

### 3.1 Het product installeren

**!** **Waarschuwing!** Het product moet in een stabiele opstelling worden geplaatst.

- Installeer het product met bouten door de installatiegaten.

## 4 Gebruik

**!** **Waarschuwing!** Gebruik altijd persoonlijke beschermingsmiddelen wanneer u met het product werkt.

### 4.1 Doen voordat u het product gebruikt

- Verwijder de borgpen voor transport. Zie "6.1 De borgpen installeren en verwijderen voor transport" op pagina 66.

### 4.2 De bladbescherming controleren

**!** **Waarschuwing!** Het product moet worden gestopt en de batterij moet worden verwijderd voordat er aan het product wordt gewerkt.

**!** **Waarschuwing!** Houd uw handen en andere lichaamsdelen op veilige afstand van het zwenkbereik van de zaag.

- 1 Duw op de handgreep en laat de beschermkap omhoog glijden.
- 2 Laat de handgreep los en controleer of de mesbescherming vrij teruggaat naar de uitgangspositie.

### 4.3 Het zaagblad bevestigen en vervangen

**!** **Waarschuwing!** Draag handschoenen wanneer het zaagblad wordt gehanteerd.

**Let op.** De pijl op het zaagblad moet overeenkomen met de pijl voor de loerpriching op het product.

- 1 Duw de hendel naar beneden.
- 2 Schuif de mesbescherming omhoog en houd hem met één hand in die positie. Zorg ervoor dat u bij de schroef voor het zaagblad kunt.
- 3 Duw de spilvergrendeling omlaag met de hand die de mesbescherming vasthoudt.
- 4 Draai het zaagblad indien nodig met uw vrije hand.
- 5 Draai de schroef voor het zaagblad los met de inbussleutel.
- 6 Verwijder de externe klemflens en het zaagblad.
- 7 Bevestig het nieuwe zaagblad en de externe klemflens en draai vervolgens de schroef voor het zaagblad stevig vast.

- 8 Ontgrendel de spilvergrendeling en de mesbescherming.
- 9 Start het product en laat het 60 seconden draaien. Controleer of er geen ongewone trillingen zijn en of het zaagblad correct is gemonteerd.

#### 4.4 De werkstuksteunen installeren

- 1 Draai de 2 schroeven voor de werkstuksteunen los met een schroevendraaier.
- 2 Duw de werkstuksteunen zo ver mogelijk in de geboorde gaten aan elke kant van het product.
- 3 Draai de schroeven voor de werkstuksteunen vast. Zorg ervoor dat het werkstuk horizontaal blijft liggen.

#### 4.5 De spanklemmen installeren

- 1 Draai de borgknoppen voor de spanklemmen los en steek de as van de spanklemmen in het gat.

**Let op!** Steek de as van de spanklem slechts zo ver in het gat dat de verstelbare geleider vrij kan bewegen.

- 2 Draai de borgknoppen voor de spanklemmen vast.

#### 4.6 Het werkstuk opspannen

- 1 Plaats het werkstuk onder de spanklem en duw het werkstuk tegen de geleider.
- 2 Draai de schroef voor de spanklem los en stel de spanklem af op het werkstuk.
- 3 Draai de schroef voor de spanklem vast en draai vervolgens de draadstang rechtersom vast.

**Opmerking!** Lange en zware werkstukken moeten onderlegd of ondersteund worden aan het vrije uiteinde om ervoor te zorgen dat het stabiel is.

#### 4.7 De stofopvangzak installeren

**⚠ Waarschuwing!** Houtstof in de stofopvangzak kan onder ongunstige omstandigheden spontaan ontbranden. Het risico op ontsteking neemt toe als het houtstof wordt gemengd met chemische stoffen.

- Zorg ervoor dat het werkstuk niet oververhit raakt.
- Let op voor vonken van metaalresten in hout.
- Leeg de stofopvangzak voordat u het product verlaat om pauze te nemen.

- 1 Duw de 2 bevestigingsklemmen van de opening op de stofopvangzak om de opening wijder te maken.
- 2 Duw de stofopvangzak op de aansluiting voor stofafzuiging en maak de bevestigingsklemmen los. Zorg ervoor dat de rits van de stofzak naar beneden wijst.

#### 4.8 De tafel instellen

- 1 Draai de borgschroef voor de tafel los.
- 2 Draai de hendel naar de gewenste positie.

**Let op!** Gebruik de verstekschaal om de ingestelde hoek te zien.

- 3 Draai de borgschroef voor de tafel vast.

#### 4.9 Zagen zonder verstekhoek

- 1 Pas indien nodig de tafel aan. Zie ["4.8 De tafel instellen"](#) op pagina 65.
- 2 Draai de borgmoer los met de inbussleutel. Schuif de verstelbare geleider zo ver mogelijk naar binnen en draai vervolgens de borgmoer vast.
- 3 Plaats het werkstuk tegen de verstelbare geleider en klem het vast. Zie ["4.6 Het werkstuk opspannen"](#) op pagina 65.
- 4 Druk op de trekkerblokkering en houd de trekker ingedrukt. Het product begint.
- 5 Duw de handgreep met matige druk omlaag om het zaagblad op het werkstuk te laten zakken.
- 6 Laat de trekker los wanneer het snijden is voltooid. Laat het zaagblad volledig tot stilstand komen en zet het dan terug in de startpositie.

#### 4.10 Verstek- en schuine sneden maken

- 1 Pas indien nodig de tafel aan. Zie ["4.8 De tafel instellen"](#) op pagina 65.
- 2 Draai de borgschroef voor de afkantingshoek los en kantel de zaag in de juiste afkantingshoek. Draai vervolgens de borgschroef voor de afkantingshoek vast.

**Let op!** Gebruik de afkantingsschaal om de ingestelde afkantingshoek te zien.

- 3** Draai de borgmoer los met de inbussleutel. Stel de verstelbare geleider in. De afstand tot het zaagblad mag niet groter zijn dan 8 mm.

**Let op!** Laat de zaag zakken om de afstand tussen de verstelbare geleider en het zaagblad te controleren.

- 4** Draai de borgmoer vast.
- 5** Pas indien nodig de spanklem aan de verstelbare geleider aan.
- 6** Plaats het werkstuk tegen de verstelbare geleider en klem het vast. Zie "[4.6 Het werkstuk opspannen](#)" op [pagina 65](#).
- 7** Druk op de trekkerblokkering en houd de trekker ingedrukt. Het product begint.
- 8** Duw de handgreep met matige druk omlaag om het zaagblad op het werkstuk te laten zakken.
- 9** Laat de trekker los wanneer het snijden is voltooid. Laat het zaagblad volledig tot stilstand komen en zet het dan terug in de startpositie.

## 5 Opbergen

**⚠ Waarschuwing!** Het product moet worden gestopt en de batterij moet worden verwijderd voordat het product wordt opgeborgen.

- Maak het product schoon voordat u het opbergt. Zie "[7.1 Het product schoonmaken](#)" op [pagina 66](#).
- Bewaar het product in een donkere, droge, vorstvrije en goed geventileerde ruimte.
- Bewaar het product buiten het bereik van kinderen.
- Berg het product in de oorspronkelijke verpakking op.

## 6 Transport

**⚠ Waarschuwing!** Het product moet worden gestopt en de batterij moet worden verwijderd voordat het product wordt vervoerd.

- Zorg ervoor dat de borgpen voor transport op zijn plaats zit voordat het product wordt vervoerd.
- Draag het product alleen in de draagbeugel.
- Bescherm het product tegen zware schokken en sterke trillingen wanneer het in een voertuig wordt vervoerd.
- Zet het product tijdens transport vast om te voorkomen dat het wegglijdt of valt.

## 6.1 De borgpen installeren en verwijderen voor transport

- 1** Duw de hendel in en steek de transportpen in het product.
- 2** Om de transportpen te verwijderen duwt u op de hendel en trekt u de transportpen zo ver mogelijk naar buiten.

## 7 Onderhoud

**⚠ Waarschuwing!** Het product moet worden gestopt en de batterij moet worden verwijderd voordat er werkzaamheden of onderhoud aan het product worden uitgevoerd.

**⚠ Waarschuwing!** Er mogen alleen accessoires en extra apparatuur worden gebruikt die geschikt zijn voor het product. Andere accessoires en extra apparatuur kunnen letsel veroorzaken.

- Alle andere reparatie- en onderhoudswerkzaamheden dan beschreven in de handleiding moeten worden uitgevoerd door een erkend servicecentrum.
- Het product moet schoon, droog en vrij van olie en vet worden gehouden.

### 7.1 Het product schoonmaken

**⚠ Voorzichtig!** Zorg ervoor dat er geen vloeistoffen in het product terechtkomen.

- Reinig de behuizing van het product na elk gebruik met een vochtige doek.
- Verwijder na elk gebruik stof en spaanders uit de spaanuitwerper. Gebruik indien nodig perslucht om de spaanuitwerper schoon te maken.
- Gebruik geen benzine, oplosmiddelen of schoonmaakmiddelen die de plastic onderdelen van het product kunnen beschadigen.

## 8 Problemen oplossen



**Waarschuwing!** Alle inspectie-, onderhouds- en reparatiewerkzaamheden die niet in de handleiding worden beschreven, moeten worden uitgevoerd door een erkend servicecentrum. Neem contact op met een erkend servicecentrum als het product niet correct werkt nadat de onderstaande controles zijn uitgevoerd.

Probleem	Mogelijke oorzaak	Actie
Het product start niet.	De batterij is ontladen.	Laad de batterij op.
	Er is geen batterij in het product geïnstalleerd.	Installeer een batterij.
	De trekker is defect.	Neem contact op met een erkend servicecentrum.
	De motor is defect.	
Het product snijdt niet.	Het zaagblad is versleten of beschadigd.	Vervang het zaagblad. Zie " <a href="#">4.3 Het zaagblad bevestigen en vervangen</a> " op <a href="#">pagina 64</a> .
Het resultaat van de snede is onbevredigend.	Het zaagblad is bot of beschadigd.	Pas de afkantings- en de verstekhoek aan.
	De snijhoek is niet correct.	
	Het zaagblad is niet geschikt voor het materiaal.	Gebruik het juiste zaagblad.
	Het zaagblad is oververhit.	Laat het zaagblad afkoelen.
Er is overmatig lawaai of trilling.	Het zaagblad is bot of beschadigd.	Vervang het zaagblad. Zie " <a href="#">4.3 Het zaagblad bevestigen en vervangen</a> " op <a href="#">pagina 64</a> .
	Er zitten bouten of moeren los.	Draai losse bouten en moeren vast.

## 9 Afvoeren

### 9.1 Het product weggoien

- Denk eraan dat u de plaatselijke regelgeving voor afvoeren van het product naleeft. Verbrand het product niet.

## 10 Technische gegevens

Specificaties	Waarde
Spanning	18 V
Snelheid	4500/min
Zaagcapaciteit 45°/90°	80 x 60 mm
Zaagcapaciteit 90°/45°	120 x 30 mm
Zaagcapaciteit 45°/45°	80 x 30 mm
Zaagcapaciteit 90°/90°	120 x 60 mm
Capaciteit van het blad	Ø210 mm

Geluidsniveaus <sup>1</sup>	
Geluidsdrukniveau, LpA	91,7 dB(A), K=3 dB
Niveau geluidsvermogen, LwA	104,7 dB(A), K=3 dB



**Waarschuwing!** Draag altijd gehoorbeschermers!



**Waarschuwing!** De werkelijke trillings- en geluidsniveaus bij het gebruik van gereedschap kunnen verschillen van de opgegeven maximumwaarde, afhankelijk van hoe het gereedschap wordt gebruikt en van het materiaal. Daarom moet worden bepaald welke veiligheidsmaatregelen nodig zijn om de gebruiker te beschermen, op basis van een schatting van de blootstelling onder werkelijke werkomstandigheden (rekening houdend met alle fases van de werkcyclus, bijv. de tijd dat het gereedschap is uitgeschakeld en stationair draait, naast de opstarttijd).

<sup>1</sup> De opgegeven waarden voor trillingen en geluid gemeten volgens een gestandaardiseerde testmethode, kunnen worden gebruikt om verschillend gereedschap met elkaar te vergelijken en om de blootstelling vooraf te beoordelen. De meetwaarden zijn vastgesteld in overeenstemming met EN 62841-3-9:2015.









EU DECLARATION OF CONFORMITY / EU FÖRSÄKRAN OM ÖVERENSSTÄMMELSE / EU SAMSVARSKLÄRING /  
DEKLARACJA ZGODNOŚCI UE / EU KONFORMITÄTSSERKLÄRUNG / EU VAATIMUSTENMUKAISUUSVAKUUTUS / DÉCLARATION  
UE DE CONFORMITÉ / EU CONFORMITEITSVERKLARING

Item number / Artikelnummer / Artikkelnummer / Numer artykułu / Artikkelnummer / Tuotenumero / Numéro de référence / Artikelnummer

022352

Model no.: BBMS 20V A1



Jula AB, Box 363, SE-532 24 SKARA, SWEDEN

This declaration of conformity is issued under the sole responsibility of the manufacturer. / Denna försäkran om överensstämmelse utfärdas på tillverkarens eget ansvar. / Denne samsvarserklæring er utstedt under ansvaret til produsenten / Niniejsza deklaracja zgodności wydana zostaje na wyłączną odpowiedzialność producenta. / Diese Konformitätserklärung wird unter der alleinigen Verantwortung des Herstellers ausgestellt. / Tämä vaatimustenmukaisuusvakuutus on annettu valmistajan yksinomaisella vastuulla. / La présente déclaration de conformité est émise sous la seule responsabilité du fabriquant. / Deze conformiteitsverklaring wordt afgegeven onder de uitsluitende verantwoordelijkheid van de fabrikant. /

MITRE SAW / KAP- OCH GERSÄG / KAPP- OG GJÆRSAG / PILARKA UKOSOWA / TRENN- UND GEHRUNGSSÄGE /  
KATKAISU- JA JIIRISAHA / SCIE Å ONGLETS RADIÅLE / TAFELCIRKELZAAG OCH DECOUPEERZAAG

18VDC, 210mm

Conforms to the following directives, regulations and standards. / Överensstämmer med följande direktiv, förordningar och standarder. / Er i samsvar med følgende direktiver, forordning og standarder. / Są zgodne z następującymi dyrektywami, regulacją i normami. / Entspricht den folgenden Richtlinien, Vorschriften und Normen. / Seuraavien direktiivien, asetusten ja standardien mukainen. / Conforme aux directives, règlements et normes suivants. / Voldoet aan de volgende richtlijnen, voorschriften en normen.

Directive/Regulation	Harmonised standard
MD 2006/42/EC	EN 62841-1:2015, EN IEC 62841-3-9:2020+A11
EMC 2014/30/EU	EN IEC 55014-1:2021, EN IEC 55014-2:2021
RoHS 2011/65/EU + 2015/863	EN 50581:2012

This product was CE marked in year. / Produkten CE-märktes år. / Dette produktet ble CE-merket dette året. / Wyrób oznakowany znakiem CE w roku. / Dieses Produkt erhielt die CE-Kennzeichnung im Jahr. / Tämä tuote on CE-merkitty vuonna. / Ce produit a reçu le marquage CE en. / Dit product werd CE-gemarkeerd in het jaar. -2

Skara 2024-03-14

**Mattias Lif**

BUSINESS AREA MANAGER (Signatory for Jula and authorised to compile the technical documentation. / Undertecknat för Jula samt behörig att sammanställa den tekniska dokumentationen. / Signert for Jula og kvalifisert til å sammenfatte den tekniske dokumentasjonen. / Podpisano w imieniu Jula oraz osoby upoważnionej do sporządzenia dokumentacji technicznej. / Unterzeichnet im von Jula und befugt, die technische Dokumentation zusammenzustellen / Allekirjoittanut Julian puolesta ja valtuutettu kokoamaan tekniset asiakirjat. / Signé au nom de Jula et habilité Namen à établir la documentation technique. / Ondertekend namens Jula en gemachtigde voor de samenstelling van de technische documentatie

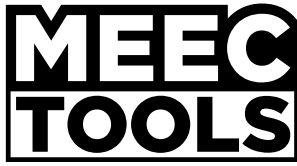

[www.jula.com](http://www.jula.com)