

FOLDING TABLE

OPERATING INSTRUCTIONS - Original instructions

**SV HOPFÄLLBART BORD
BRUKSANVISNING**

Översättning av originalinstruktioner

**DE GARTENTISCH KLAPPBAR
BEDIENUNGSANLEITUNG**

Übersetzung der Originalanleitung

**NO SAMMENLEGGBART BORD
BETJENINGSANVISNINGER**

Oversettelse av originalinstruksjonene

**FI KOKOONTAITETTAVA PÖYTÄ
KÄYTTÖOHJE**

Alkuperäisten ohjeiden käännös

**DA SAMMENKLAPPELIGT BORD
BETJENINGSVEJLEDNING**

Oversættelse af den originale vejledning

**FR TABLE PLIABLE
INSTRUCTIONS D'UTILISATION**

Traduction des instructions d'origine

**PL SKŁADANY STÓŁ
INSTRUKCJA OBSŁUGI**

Przekład instrukcji oryginalnej

**NL INKLAPBARE TAFEL
BEDIENINGSINSTRUCTIES**

Vertaling van de originele instructies

Jula AB förbehåller sig rätten att göra ändringar på produkten. Jula AB innehar upphovsrätten till denna dokumentation. Det är inte tillåtet att modifiera eller ändra denna dokumentation på något sätt och bruksanvisningen ska skrivas ut och användas som den är i förhållande till produkten. Se Julas webbplats för den senaste versionen av bruksanvisningen.

Jula AB forbeholder seg retten til å endre produktet. Jula AB innehar opphavsretten til denne dokumentasjonen. Det er ikke tillatt å modifisere eller endre denne dokumentasjonen på noen som helst måte, og håndboken skal trykkes og brukes som den er i forhold til produktet. For siste versjon av betjeningsanvisningene, se Julas nettsider.

Jula AB forbeholder sig retten til at ændre produktet. Jula AB har ophavsretten til denne dokumentation. Det er ikke tilladt at modificere eller ændre denne dokumentation på nogen måde, og manualen skal printes og bruges som den er i forhold til produktet. For den seneste version af betjeningsvejledningen, se Julas hjemmeside.

Jula AB zastrzega sobie prawo do wprowadzania zmian w produkcie. Jula AB zastrzega sobie prawa autorskie do niniejszej dokumentacji. Dokumentacji nie wolno w żaden sposób modyfikować ani zmieniać, a instrukcję należy drukować i używać ją w odniesieniu do produktu w stanie niezmiennym. Najnowszą wersję instrukcji obsługi można znaleźć na stronie internetowej Jula.

Jula AB reserves the right to make changes to the product. Jula AB claims copyright on this documentation. It is not allowed to modify or alter this documentation in any way and the manual shall be printed and used as it is in relation to the product. For the latest version of operating instructions, refer to the Jula website.

Jula AB behält sich das Recht vor, Änderungen am Produkt vorzunehmen. Jula AB beansprucht die Urheberrechte an dieser Dokumentation. Es ist nicht zulässig, diese Dokumentation in irgendeiner Weise zu verändern oder umzugestalten. Die Anleitung muss gedruckt und so verwendet werden, wie sie in Bezug zum Produkt steht. Die aktuellste Version der Bedienungsanleitung finden Sie auf der Website von Jula.

Jula AB pidättää oikeuden tehdä tuotteeseen muutoksia. Jula AB:llä on tämän dokumentaation tekijänoikeus. Tätä dokumentaatiota ei saa muuttaa millään tavalla ja käyttöopas on tulostettava ja sitä on käytettävä sellaisena kuin se on tämän tuotteen kanssa. Käyttöohjeiden uusin versio löytyy Julan verkkosivustolta.

Jula AB se réserve le droit d'apporter des modifications au produit. Jula AB revendique les droits d'auteur sur cette documentation. Il est interdit de modifier ou d'altérer cette documentation de quelque manière que ce soit et le manuel doit être imprimé et utilisé tel quel en relation avec le produit. Pour obtenir la dernière version des instructions d'utilisation, consultez le site Web de Jula.

Jula AB behoudt zich het recht voor om wijzigingen aan het product aan te brengen. Jula AB claimt het copyright op deze documentatie. Het is niet toegestaan om deze documentatie op welke manier dan ook te wijzigen of te veranderen. De handleiding moet worden afgedrukt en gebruikt zoals deze in relatie tot het product staat. Raadpleeg de Jula-website voor de laatste versie van de bedieningsinstructies.

WWW.JULA.COM

© JULA AB 2025-11-17

**JULA AB
BOX 363, 532 24 SKARA, SWEDEN**

1

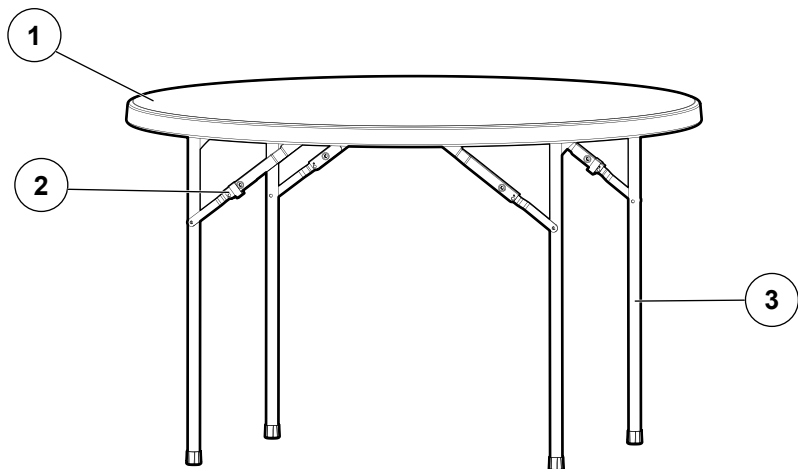

2

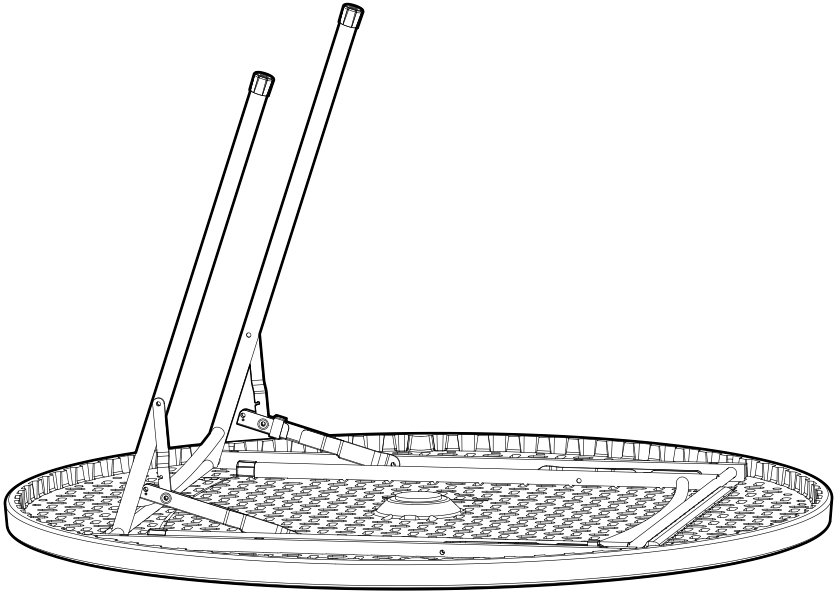

3

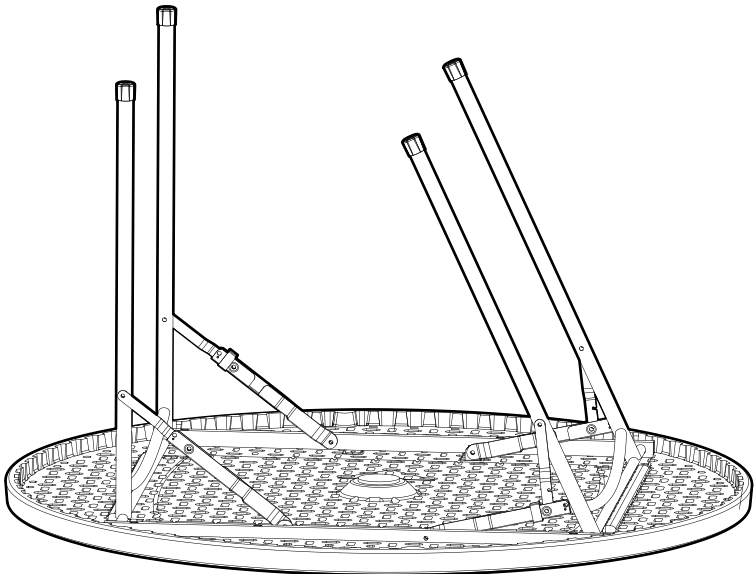

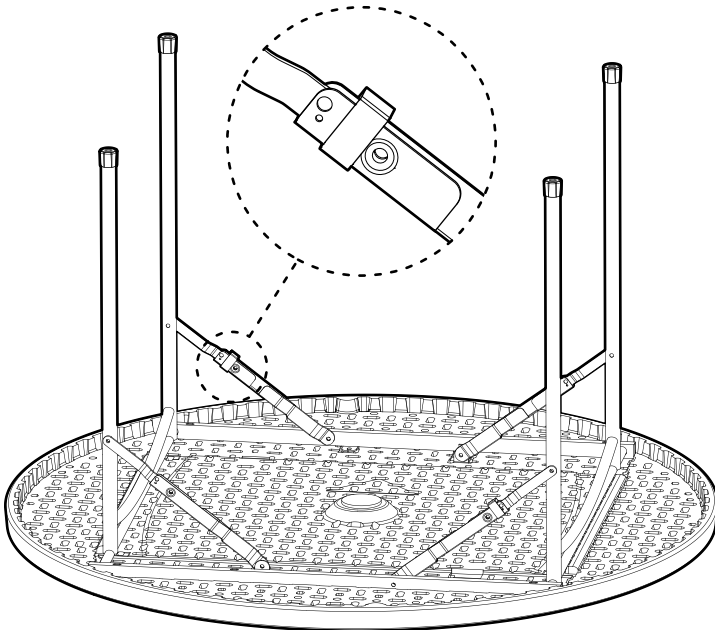

IMPORTANT, RETAIN FOR FUTURE REFERENCE: READ CAREFULLY

1 Introduction

1.1 The product

The product is a round plastic table. Only for domestic use.

1.2 Dedicated use

The product is for indoor and outdoor use.

1.3 Symbols



Read the operating instructions carefully and make sure that you understand the instructions before you use the product. Save the instructions for future reference.



Discarded product must be recycled according to current regulations.

1.4 Product overview

Figure 1

1. Tabletop
2. Locking hinges
3. Folding legs

2 Safety

2.1 Safety definitions

! **WARNING!** If you do not obey these instructions, there is a risk of death or injury.

! **CAUTION!** If you do not obey these instructions, there is a risk of damage to the product, other materials or the adjacent area.

Note! Information that is necessary in a given situation.

2.2 Safety instructions for operation

! **WARNING!** If you do not obey these instructions, there is a risk of death or injury.

! **WARNING!** Do not touch the locking parts when you fold or unfold the product.

! **WARNING!** Do not stand or sit on the product.

- Read and obey the warning instructions before operation.
- Max. load 60 kg
- To prevent injury, do not put hands or feet between the folding mechanism of the product.
- Do not assemble the product if you are tired, ill, or intoxicated. This will decrease your vision, alertness, coordination and judgement.
- Do not use the product if it is damaged.
- Do not make changes to the product.
- Use the product only for its specified function.

3 Assembly

3.1 To assemble the product

! **Warning!** If you do not obey these instructions, there is a risk of death or injury.

- 1** Remove the product from the packaging.
- 2** Put the product upside down.
- 3** Fold up the legs and lock them in straight position. (Figure 2 and 3)
- 4** Lock each leg. (Figure 4)
- 5** Put the product upright.

4 Storage

! **CAUTION!** Do not put heavy items on the product.

- If the product is not going to be used for a long period of time, keep the product in a clean and dry area, where children and pets do not have access to it.
- Fold the legs and keep the product in a flat position.

5 Maintenance

- Clean the product with a moist cloth regularly.

6 Troubleshooting

Problem	Possible cause	Task
The legs do not stay in position.	The legs are not in correct position.	Fold the legs straight up and lock them.
The table is not stable.	The ground is not flat.	Put the table on flat and stable ground.
The legs are hard to fold.	The hinges are not clean.	Clean the hinges.

7 Discard

- Make sure that you follow local regulations when you discard the product. Do not burn the product.

8 Technical data

Specification	Value
Table top diameter	120 cm
Height	74.2 cm

VIKTIGT, SPARA FÖR FRAMTIDA BRUK. LÄS NOGA

1 Inledning



1.1 Produkten

Produkten är ett runt plastbord. Endast för hushållsbruk.

1.2 Avsedd användning

Produkten är avsedd för inomhus- och utomhusbruk.

1.3 Symboler

	Läs bruksanvisningen noggrant och se till att du förstår instruktionerna innan du börjar använda produkten. Spara bruksanvisningen för framtida bruk.
	Kasserad produkt ska återvinnas enligt gällande föreskrifter.

1.4 Produktöversikt

Bild 1

1. Bordsskiva
2. Låsbara gångjärn
3. Fällbara ben

2 Säkerhet

2.1 Säkerhetsdefinitioner

! VARNING! Om du inte följer dessa instruktioner finns det risk för personskada eller dödsfall.

! FÖRSIKTIGHET! Om du inte följer dessa instruktioner finns det risk att du skadar produkten, andra material eller det närliggande området.

Obs! Information som är nödvändig i en specifik situation.

2.2 Säkerhetsinstruktioner för användning

! VARNING! Om du inte följer dessa instruktioner finns det risk för personskada eller dödsfall.

! VARNING! Rör inte vid de låsbara delarna när du faller ihop eller faller ut benen.

! VARNING! Stå eller sitt inte på produkten.

- Läs och följ varningsanvisningarna innan användning.
- Maxbelastning 60 kg
- För att förhindra skador, placera inte händer eller fötter mellan produktens vikmekanism.
- Montera inte produkten om du är trött, sjuk eller berusad. Dessa försämrar din syn, uppmärksamhet, koordination och omdömesförmåga.
- Använd inte produkten om den är skadad.
- Gör inga ändringar på produkten.
- Använd endast produkten för dess avsedda ändamål.

3 Montering

3.1 Att montera produkten

! Varning! Om du inte följer dessa instruktioner finns det risk för personskada eller dödsfall.

- 1 Ta ut produkten ur förpackningen.
- 2 Sätt produkten upp och ned.
- 3 Fäll ut benen och läs dem i rakt läge. (Bild 2 och 3)
- 4 Lås varje ben. (Bild 4)
- 5 Vänd produkten i upprätt läge.

4 Förvaring

! FÖRSIKTIGHET! Placera inte några tunga föremål på produkten.

- Om produkten inte ska användas under en längre tid ska den förvaras på en ren och torr plats, utom räckhåll för barn och husdjur.
- Fäll in benen och förvara produkten i ett plant läge.

5 Underhåll

- Rengör produkten regelbundet med en fuktig trasa.

6 Felsökning

Problem	Möjlig orsak	Åtgärd
Benen håller sig inte på plats.	Benen är inte i rätt läge.	Fäll ut benen helt rakt och lås dem.
Bordet är inte stabilt.	Underlaget är inte platt.	Ställ bordet på ett plant och stabilt underlag.
Benen är svåra att fälla ihop.	Gångjärnen är inte rena.	Rengör gångjärnen.

7 Kasserering

- Se till att du följer lokala bestämmelser när du kasserar produkten. Elda inte upp produkten.

8 Tekniska data

Specifikation	Värde
Bordsskivans diameter	120 cm
Höjd	74,2 cm

VIKTIG, BEHOLD FOR FREMTIDIG REFERANSE: LES NØYE

1 Introduksjon

1.1 Produktet

Produktet er et rundt bord i plast. Kun for hjemmebruk.

1.2 Tiltent bruk

Produktet er for innendørs og utendørs bruk.

1.3 Symboler

	Les bruksanvisningen nøye og forsikre deg om at du har forstått den før du tar produktet i bruk. Ta vare på bruksanvisningen til senere bruk.
	Kassert produkt må resirkuleres i henhold til gjeldende lovgivning.

1.4 Produktoversikt

Figur 1

1. Bordplate
2. Låsehengsler
3. Foldbare ben

2 Sikkerhet

2.1 Sikkerhetsspesifikasjoner

⚠ ADVARSEL! Hvis du ikke følger disse instruksjonene, er det fare for død eller personskade.

⚠ FORSIKTIG! Hvis du ikke følger disse instruksjonene, er det fare for skade på produktet, annet materiell eller på omgivelsene.

Merk! Informasjon som er nødvendig i en gitt situasjon.

2.2 Sikkerhetsinstruksjoner for bruk

⚠ ADVARSEL! Hvis du ikke følger disse instruksjonene er det fare for død eller skade.

⚠ ADVARSEL! Ikke ta på låsedelene når du bretter sammen eller bretter ut produktet.

⚠ ADVARSEL! Ikke stå eller sitt på produktet.

- Les og følg advarselsinstruksjonene før bruk.
- Maks. belastning 60 kg
- For å unngå skader må du ikke stikke hender eller føtter inn mellom foldemekanismen på produktet.
- Ikke monter produktet hvis du er trett, syk eller beruset. Dette vil redusere synet, årvåkenheten, koordinasjonen og dømmekraften din.
- Ikke bruk produktet hvis det er skadet.
- Ikke gjør endringer på produktet.
- Bruk produktet kun til det som det er beregnet på.

3 Montering

3.1 Montering av produktet

⚠ Advarsel! Hvis du ikke følger disse instruksjonene er det fare for død eller skade.

- 1 Ta produktet ut av emballasjen.
- 2 Snu produktet opp-ned.
- 3 Fold ut bena og lås dem i rett posisjon. (Figur 2 og 3)
- 4 Lås hvert ben. (Figur 4)
- 5 Snu produktet oppreist.

4 Oppbevaring

⚠ FORSIKTIG! Ikke sett tunge gjenstander oppå produktet.

- Dersom produktet ikke skal brukes over en lengre periode, oppbevar det på et rent og tørt sted utilgjengelig for barn og kjæledyr.
- Fold bena og oppbevar produktet i flat tilstand.

5 Vedlikehold

- Rengjør produktet regelmessig med en fuktig klut.

6 Feilsøking

Problem	Mulig årsak	Tiltak
Bena holder seg ikke i posisjon.	Bena er ikke i riktig posisjon.	Fold bena rett ut og lås dem.
Bordet er ikke stabilt.	Bakken er ikke flat.	Sett bordet på et flatt og stabilt underlag.
Bena er vanskelige å folde sammen.	Hengslene er ikke rene.	Rengjør hengslene.

7 Avhending

- Sørg for at du følger lokale forskrifter når du avhender produktet. Produktet må ikke brennes.

8 Tekniske data

Spesifikasjoner	Verdi
Diameter på bordplaten	120 cm
Høyde	74,2 cm

VIGTIGT, GEM TIL SENERE BRUG: LÆS OMHYGGELIGT

1 Indledning



1.1 Produktet

Produktet er et rundt plastikbord. Kun til husholdningsbrug.

1.2 Anvendelse

Produktet er til indendørs og udendørs brug.

1.3 Symboler

	Læs betjeningsvejledningen omhyggeligt, og vær sikker på, du forstår den, før du tager produktet i brug. Gem betjeningsvejledningen til senere brug.
	Produktet skal bortskaffes i henhold til gældende regler.

1.4 Produktoversigt

Figur 1

1. Bordplade
2. Låsehængsler
3. Foldeben

2 Sikkerhed

2.1 Sikkerhedsdefinitioner

⚠ ADVARSEL! Manglende overholdelse af denne vejledning kan medføre død eller personskade.

⚠ FORSIGTIG! Manglende overholdelse af denne vejledning kan medføre skader på produktet, andre materialer eller det omgivende område.

Bemærk! Information, der er nødvendig i bestemte situationer.

2.2 Sikkerhedsanvisninger for brug

⚠ ADVARSEL! Manglende overholdelse af denne vejledning kan medføre fare for død eller personskade.

⚠ ADVARSEL! Rør ikke ved låsedelene, når du folder produktet sammen eller ud.

⚠ ADVARSEL! Undlad at stå eller sidde på produktet.

- Læs og følg advarslerne før brug.
- Maks. belastning 60 kg
- Undgå at placere hænder eller fødder mellem produktets foldemekanisme, da det kan føre til personskade.
- Saml ikke produktet, hvis du er træt, syg eller påvirket af stoffer, alkohol eller medicin. Det vil påvirke dit syn, din opmærksomhed, din koordination og din dømmekraft.
- Brug ikke produktet, hvis det er beskadiget.
- Foretag ikke ændringer på produktet.
- Brug kun produktet til den angivne funktion.

3 Samlevejledning

3.1 Sådan samles produktet

⚠ Advarsel! Manglende overholdelse af disse anvisninger og sikkerhedsmeddelelser kan medføre død eller personskade.

- 1 Tag produktet ud af emballagen.
- 2 Vend produktet på hovedet.
- 3 Fold benene op, og lås dem i oprejst position. (Figur 2 og 3)
- 4 Lås hvert ben. (Figur 4)
- 5 Stil produktet på benene.

4 Opbevaring

⚠ FORSIGTIG! Læg ikke tunge genstande oven på produktet.

- Hvis produktet ikke skal bruges i længere tid, skal det opbevares det på et rent og tørt sted utilgængeligt for børn og kæledyr.
- Fold benene, og opbevar produktet i en flad position.

5 Vedligeholdelse

- Rengør produktet regelmæssigt med en fugtig klud.

6 Fejlfinding

Problem	Mulig årsag	Løsning
Benene bliver ikke i deres position.	Benene er ikke i korrekt position.	Fold benene op, så de står lige, og lås dem.
Bordet er ikke stabilt.	Underlaget er ikke fladt.	Stil bordet på et fladt og stabilt underlag.
Benene er svære at folde sammen.	Hængslerne er ikke rene.	Rengør hængslerne.

7 Bortskaffelse

- Følg de lokale regler ved bortskaffelse af produktet.
Brænd ikke produktet.

8 Tekniske data

Specifikation	Værdi
Bordpladens diameter	120 cm
Højde	74,2 cm

WAŻNE, ZACHOWAJ DO WYKORZYSTANIA W PRZYSZŁOŚCI: PRZECZYTAJ UWAŻNIE

1 Wprowadzenie



1.1 Produkt

Produkt to okrągły stół z tworzywa sztucznego. Tylko do użytku domowego.

1.2 Przeznaczenie

Produkt jest przeznaczony do użytku wewnątrz i na zewnątrz pomieszczeń.

1.3 Symbole

	Przed użyciem produktu należy dokładnie i ze zrozumieniem przeczytać tę instrukcję obsługi. Instrukcję tę należy zachować do wykorzystania w przyszłości.
	Zużyty produkt należy przetworzyć na surowce wtórne zgodnie z obowiązującymi aktualnie przepisami.

1.4 Przegląd produktu

Rysunek 1

1. Błat
2. Zawiasy blokujące
3. Składane nogi

2 Bezpieczeństwo

2.1 Definicje dotyczące bezpieczeństwa

! **OSTRZEŻENIE!** W razie niestosowania się do niniejszej instrukcji zachodzi ryzyko śmierci lub obrażeń ciała.

! **PRZESTROGA!** W razie niestosowania się do niniejszej instrukcji zachodzi ryzyko uszkodzenia produktu lub innych przedmiotów w jego pobliżu.

Uwaga! Informacje dotyczące postępowania w określonych sytuacjach.

2.2 Instrukcja bezpiecznej obsługi

! **OSTRZEŻENIE!** W razie niestosowania się do niniejszej instrukcji zachodzi ryzyko śmierci lub obrażeń ciała.

! **OSTRZEŻENIE!** Nie dotykaj elementów blokujących podczas składania lub rozkładania produktu.

! **OSTRZEŻENIE!** Nie stój ani nie siadaj na produkcie.

- Przed obsługą produktu zapoznaj się z ostrzeżeniami w niniejszej instrukcji, a następnie stosuj się do nich podczas używania.
- Maksymalne obciążenie 60 kg.
- Aby zapobiec obrażeniom, nie wkładaj rąk ani stóp do środka mechanizmu składania produktu.
- Nie montuj produktu w stanie zmęczenia, choroby lub pod wpływem środków odurzających. Takie okoliczności powodują pogorszenie wzroku, koncentracji, koordynacji i oceny sytuacji.
- Nie używaj produktu, jeśli jest uszkodzony.
- Nie modyfikuj produktu.
- Produktu można używać wyłącznie zgodnie z jego przeznaczeniem.

3 Montaż

3.1 Sposób montażu

! **Ostrzeżenie!** W razie niestosowania się do niniejszej instrukcji zachodzi ryzyko śmierci lub obrażeń ciała.

- 1 Wyciągnij produkt z opakowania.
- 2 Połóż produkt górną do dołu.
- 3 Rozłóż nogi i zablokuj je w pozycji wyprostowanej. (Rysunek 2 i 3)
- 4 Zablokuj każdą nogę. (Rysunek 4)
- 5 Połóż produkt w prawidłowej pozycji.

4 Przechowywanie

! **PRZESTROGA!** Nie kładź ciężkich przedmiotów na produkcie.

- Produkt, który nie będzie używany przez długi czas, należy przechowywać w czystym i suchym miejscu niedostępnym dla dzieci i zwierząt.
- Złóż nogi i przechowuj produkt w pozycji poziomej.

5 Konserwacja

- Regularnie czyść produkt wilgotną szmatką.

6 Usuwanie usterek

Problem	Możliwa przyczyna	Co zrobić
Nogi nie stoją w prawidłowej pozycji.	Nogi nie są ustawione prawidłowo.	Rozłóż nogi prosto do góry i zablokuj je.
Stół nie jest stabilny.	Podłoże nie jest równe.	Ustaw stół na płaskiej i stabilnej powierzchni.
Trudno złożyć nogi.	Zawiasy nie są czyste.	Wyczyść zawiasy.

7 Utylizacja

- Pamiętaj, aby postępować zgodnie z lokalnymi przepisami dotyczącymi utylizacji. Nie spalaj produktu.

8 Dane techniczne

Specyfikacja	Wartość
Średnica blatu	120 cm
Wysokość	74,2 cm

WICHTIG: SORGFÄLTIG LESEN UND ZUM SPÄTEREN NACHSCHLAGEN AUFBEWAHREN

1 Einführung



1.1 Das Produkt

Bei dem Produkt handelt es sich um einen runden Tisch aus Kunststoff. Nur für den Hausgebrauch.

1.2 Zweckgebundene Nutzung

Das Produkt ist für den Innen- und Außenbereich geeignet.

1.3 Symbole

	Lesen Sie die Bedienungsanleitung sorgfältig durch und stellen Sie sicher, dass Sie die Anweisungen verstanden haben, bevor Sie das Produkt verwenden. Bewahren Sie die Anleitung zum späteren Nachschlagen auf.
	Das Produkt muss gemäß den geltenden Vorschriften recycelt werden.

1.4 Produktübersicht

Abbildung 1

1. Tischplatte
2. Klappscharniere
3. Klappbare Beine

2 Sicherheit

2.1 Sicherheitshinweise

⚠️ WARNUNG! Wenn Sie diese Anweisungen nicht befolgen, besteht Lebens- und Verletzungsgefahr.

⚠️ ACHTUNG! Wenn Sie diese Anweisungen nicht befolgen, besteht die Gefahr, dass das Produkt, andere Materialien oder der angrenzende Bereich beschädigt werden.

Hinweis! Informationen, die in einer bestimmten Situation notwendig sind.

2.2 Sicherheitshinweise für die Bedienung

⚠️ WARNUNG! Wenn Sie diese Anweisungen nicht befolgen, besteht Lebens- und Verletzungsgefahr.

⚠️ WARNUNG! Berühren Sie die Verriegelungsteile nicht, wenn Sie das Produkt zusammen- oder auseinanderklappen.

⚠️ WARNUNG! Stehen oder sitzen Sie nicht auf dem Produkt.

- Lesen und beachten Sie die Warnhinweise vor dem Betrieb.
- Max. Belastung 60 kg.
- Stecken Sie Ihre Hände nicht in den Klappmechanismus des Produkts, um Verletzungen zu vermeiden.
- Verwenden Sie das Produkt nicht, wenn Sie müde, krank oder berauscht sind. Dadurch werden Ihr Sehvermögen, Ihre Wachsamkeit, Ihre Koordination und Ihr Urteilsvermögen beeinträchtigt.
- Verwenden Sie das Produkt niemals, wenn es defekt ist.
- Nehmen Sie keine Änderungen an dem Produkt vor.
- Verwenden Sie das Produkt nur für die angegebene Funktion.

3 Montage

3.1 So montieren Sie das Produkt

⚠️ Warnung! Wenn Sie diese Anweisungen nicht befolgen, besteht Lebens- und Verletzungsgefahr.

- 1 Nehmen Sie das Produkt aus der Verpackung.
- 2 Stellen Sie das Produkt auf den Kopf.
- 3 Klappen Sie die Beine hoch und arretieren Sie sie in gerader Position. (Abbildungen 2 und 3)
- 4 Verriegeln Sie jedes Bein. (Abbildung 4)
- 5 Stellen Sie das Produkt aufrecht hin.

4 Lagerung

! **ACHTUNG!** Stellen Sie keine schweren Gegenstände auf das Produkt.

- Wenn das Produkt über einen längeren Zeitraum nicht verwendet wird, bewahren Sie es an einem sauberen und trockenen Ort auf, an dem Kinder und Haustiere keinen Zugang dazu haben.
- Klappen Sie die Beine ein und halten Sie das Produkt in einer flachen Position.

5 Wartung

- Reinigen Sie das Produkt regelmäßig mit einem feuchten Tuch.

6 Fehlersuche

Problem	Mögliche Ursache	Fehlerbehebung
Die Beine bleiben nicht in Position.	Die Beine befinden sich nicht in der richtigen Position.	Klappen Sie die Beine gerade nach oben und arretieren Sie sie.
Der Tisch ist nicht stabil.	Der Boden ist nicht flach.	Stellen Sie den Tisch auf einen ebenen und stabilen Untergrund.
Die Beine lassen sich schwer zusammenklappen.	Die Scharniere sind nicht sauber.	Reinigen Sie die Scharniere.

7 Entsorgung

- Stellen Sie sicher, dass Sie die örtlichen Vorschriften befolgen, wenn Sie das Produkt entsorgen. Produkt nicht verbrennen.

8 Technische Daten

Spezifikation	Wert
Durchmesser der Tischplatte	120 cm
Höhe	74,2 cm

TÄRKEÄÄ, SÄILYÄ MYÖHEMPÄÄ TARVETTA VARTEN: LUE HUOLELLISESTI

1 Johdanto

1.1 Tuote

Tuote on muovinen pyöreä pöytä. Vain kotikäyttöön.

1.2 Käyttötarkoitus

Tuote on tarkoitettu sisä- ja ulkokäyttöön.

1.3 Symbolit



Lue käyttöohjeet huolellisesti ja varmista ennen tuotteen käytön aloittamista, että olet ymmärtänyt ohjeet. Säilytä ohjeet myöhempää käyttöä varten.



Hävitä tuote kierrättämällä se voimassa olevien määräysten mukaisesti.

1.4 Tuotteen yleiskuvaus

Kuva 1

1. Pöytätaaso
2. Lukittavat saranat
3. Taittuvat jalat

2 Turvallisuus

2.1 Turvallisuusmääräykset

! **VAROITUS!** Jos näitä ohjeita ei noudateta, seurauksena voi olla kuolema tai vammautuminen.

! **HUOMIO!** Jos näitä ohjeita ei noudateta, tuote, muut materiaalit tai ympäröivä alue voivat vahingoittua.

Huom. Tilannekohtaiset välttämättömät tiedot.

2.2 Käytön turvaohjeet

! **VAROITUS!** Jos näitä ohjeita ei noudateta, seurauksena voi olla kuolema tai vammautuminen.

! **VAROITUS!** Älä koske lukitusosiin, kun taitat tai avaat tuotteen.

! **VAROITUS!** Älä seiso tai istu tuotteen päällä.

- Lue varoitusmerkinnät ja noudata niitä ennen käyttöä.
- Enimmäiskuorma 60 kg.
- Vammojen estämiseksi älä aseta käsiä tai jalkoja tuotteen taittomekanismin väliin.
- Älä kokoa tuotetta, jos olet väsynyt, sairas tai päihtynyt. Nämä seikat heikentävät näkö-, havainto-, koordinaatio- ja arviointikykyäsi.
- Älä käytä tuotetta, jos se on vahingoittunut.
- Älä tee tuotteeseen muutoksia.
- Käytä tuotetta vain käyttötarkoituksensa mukaisesti.

3 Kokoaminen

3.1 Tuotteen kokoaminen

! **Varoitus!** Jos näitä ohjeita ei noudateta, seurauksena voi olla kuoleman tai vammautumisen riski.

- 1 Poista tuote pakkauksesta.
- 2 Käännä tuote ylösalaisin.
- 3 Taita jalat auki ja lukitse ne suoraan asentoon. (Kuvat 2 ja 3)
- 4 Lukitse molemmat jalat. (Kuva 4)
- 5 Käännä tuote pystyyn.

4 Säilyttäminen

! **HUOMIO!** Älä aseta tuotteen päälle painavia esineitä.

- Jos tuotetta ei käytetä pitkään aikaan, säilytä sitä puhtaassa ja kuivassa paikassa, lasten ja lemmikkieläinten ulottumattomissa.
- Taita jalat ja pidä tuote tasaisessa asennossa.

5 Huolto

- Puhdista tuote säännöllisesti kostealla liinalla.

6 Vianetsintä

Ongelma	Mahdollinen syy	Ratkaisu
Jalat eivät pysy paikallaan.	Jalat eivät ole oikeassa asennossa.	Taita jalat suoraan ylös ja lukitse ne.
Pöytä ei ole vakaa.	Alusta ei ole tasainen.	Aseta pöytä tasaiselle ja vakaalle alustalle.
Jalkoja on vaikea taittaa.	Saranat eivät ole puhtaat.	Puhdista saranat.

7 Hävittäminen

- Varmista, että hävität tuotteen paikallisten määräysten mukaisesti. Älä polta tuotetta.

8 Tekninen data

Tekniset tiedot	Arvo
Pöytätason halkaisija	120 cm
Korkeus	74,2 cm

IMPORTANT, À CONSERVER POUR TOUTE RÉFÉRENCE ULTÉRIEURE : À LIRE ATTENTIVEMENT

1 Introduction



1.1 Le produit

Le produit est une table ronde en plastique. Uniquement pour un usage domestique.

1.2 Utilisation prévue

Le produit est destiné à une utilisation en intérieur et en extérieur.

1.3 Symboles

	Lisez attentivement le mode d'emploi et veillez à bien en comprendre les instructions avant d'utiliser le produit. Conservez le mode d'emploi pour toute référence ultérieure.
	Le produit mis au rebut doit être recyclé conformément à la réglementation en vigueur.

1.4 Présentation du produit

Figure 1

1. Plateau de table
2. Charnières de verrouillage
3. Pieds repliables

2 Sécurité

2.1 Définitions relatives à la sécurité

⚠ AVERTISSEMENT ! Le non-respect de ces instructions crée un risque de mort ou de blessure.

⚠ ATTENTION ! Le non-respect des présentes instructions induit un risque d'endommagement du produit, des autres matériels ou de la zone adjacente.

Remarque ! Informations nécessaires dans une situation donnée.

2.2 Consignes de sécurité pour le fonctionnement

⚠ AVERTISSEMENT ! Le non-respect de ces instructions peut entraîner un risque de mort ou de blessures.

⚠ AVERTISSEMENT ! Ne touchez pas les pièces de verrouillage lorsque vous pliez ou dépliez le produit.

⚠ AVERTISSEMENT ! Ne vous tenez pas debout et ne vous asseyez pas sur le produit.

- Veuillez lire et respecter les instructions d'avertissement avant l'utilisation.
- Charge maximale 60 kg.
- Pour éviter les blessures, ne mettez pas les mains ou les pieds dans le mécanisme de pliage du produit.
- N'assemblez pas le produit si vous êtes fatigué(e), malade ou en état d'ébriété. Cela diminuera votre vision, votre vigilance, votre coordination et votre jugement.
- N'utilisez pas le produit s'il est endommagé.
- N'apportez aucune modification au produit.
- Utiliser le produit uniquement pour sa fonction prévue.

3 Assemblage

3.1 Pour assembler le produit

⚠ Avertissement ! Si vous ne respectez pas ces instructions, vous courez un risque de mort ou de blessure.

- 1 Retirez le produit de son emballage.
- 2 Retournez le produit.
- 3 Relevez les jambes et bloquez-les en position droite. (Figures 2 et 3)
- 4 Verrouillez chaque jambe. (Figure 4)
- 5 Mettez le produit à l'endroit.

4 Stockage

⚠ ATTENTION ! Ne posez aucun objet lourd sur le produit.

- Si le produit n'est pas utilisé pendant une période prolongée, rangez-le dans un endroit propre et sec, hors de portée des enfants et des animaux domestiques.
- Pliez les pieds et maintenez le produit à plat.

5 Entretien

- Nettoyez régulièrement le produit à l'aide d'un chiffon humide.

6 Dépannage

Problème	Cause possible	Solution
Les jambes ne restent pas en position.	Les jambes ne sont pas dans la bonne position.	Relevez les jambes et verrouillez-les.
La table n'est pas stable.	Le sol n'est pas plat.	Placez la table sur un sol plat et stable.
Les pieds sont difficiles à plier.	Les charnières ne sont pas propres.	Nettoyez les charnières.

7 Mise au rebut

- Veuillez à respecter la réglementation locale quand vous mettez le produit au rebut. Ne brûlez pas le produit.

8 Données techniques

Spécifications	Valeur
Diamètre du plateau de table	120 cm
Hauteur	74,2 cm

BELANGRIJK, BEWAREN VOOR TOEKOMSTIG GEBRUIK: LEES AANDACHTIG

1 Inleiding

1.1 Het product

Het product is een ronde kunststof tafel. Alleen voor huishoudelijk gebruik.

1.2 Beoogd gebruik

Het product is voor binnen- en buitengebruik.

1.3 Symbolen



Lees de gebruiksaanwijzing zorgvuldig door en zorg ervoor dat u de instructies begrijpt voordat u het product gebruikt. Bewaar de gebruiksaanwijzing voor toekomstig gebruik.



Een afgedankt product moet worden gerecycled volgens de actuele regelgeving.

1.4 Productoverzicht

Afbeelding 1

1. Tafelblad
2. Vergrendelingscharnieren
3. Inklapbare poten

2 Veiligheid

2.1 Definities van veiligheid

! **WAARSCHUWING!** Als u zich niet aan deze voorschriften houdt, kan dat leiden tot (dodelijk) letsel.

! **VOORZICHTIG!** Als u zich niet aan deze voorschriften houdt, kan dat leiden tot schade aan het product, overige materialen of de nabije omgeving.

Let op! Informatie die in bepaalde situaties noodzakelijk is.

2.2 Veiligheidsvoorschriften voor gebruik

! **WAARSCHUWING!** Als u zich niet aan deze voorschriften houdt, kan dat leiden tot (dodelijk) letsel.

! **WAARSCHUWING!** Raak de vergrendelingsonderdelen niet aan wanneer u het product in- of uitklapt.

! **WAARSCHUWING!** Ga niet op het product staan of zitten.

- Lees de waarschuwingsinstructies voor gebruik en volg deze.
- Max. belasting 60 kg.
- Om letsel te voorkomen, mag u uw handen of voeten niet tussen het vouwmechanisme van het product plaatsen.
- Zet het product niet in elkaar als u moe, ziek of onder invloed bent. Dat vermindert uw gezichtsvermogen, alertheid en coördinatie- en beoordelingsvermogen.
- Gebruik het product niet als het is beschadigd.
- Breng geen wijzigingen aan in het product.
- Gebruik het product alleen voor de beoogde functie.

3 Montage

3.1 Het product in elkaar zetten

! **Waarschuwing!** Als u zich niet aan deze voorschriften houdt, kan dat leiden tot overlijden of letsel.

- 1 Haal het product uit de verpakking.
- 2 Zet het product op zijn kop.
- 3 Klap de poten omhoog en vergrendel ze in een rechte positie. (Afbeelding 2 en 3)
- 4 Vergrendel alle poten. (Afbeelding 4)
- 5 Zet het product weer rechtop.

4 Opbergen

! **VOORZICHTIG!** Plaats geen zware voorwerpen op het product.

- Als het product gedurende lange tijd niet wordt gebruikt, bewaar het dan in een schoon en droog gebied waar kinderen en huisdieren geen toegang hebben.
- Klap de poten in en bewaar het product in een platte stand.

5 Onderhoud

- Maak het product regelmatig schoon met een vochtige doek.

6 Problemen oplossen

Probleem	Mogelijke oorzaak	Oplossing
De poten blijven niet op hun plaats.	De poten staan niet in de juiste stand.	Klap de poten recht omhoog en vergrendel ze.
De tafel is niet stabiel.	De grond is niet vlak.	Zet de tafel op een vlakke en stabiele ondergrond.
De poten zijn moeilijk in te klappen.	De scharnieren zijn niet schoon.	Maak de scharnieren schoon.

7 Afvoeren

- Volg de lokale voorschriften wanneer u het product afvoert. Verbrand het product niet.

8 Technische gegevens

Specificaties	Waarde
Diameter tafelblad	120 cm
Hoogte	74,2 cm



www.jula.com