



# LEAF BLOWER/SUCTION

**OPERATING INSTRUCTIONS** - Original instructions

**SV LÖVBLÅS/-SUG  
BRUKSANVISNING**

Översättning av originalinstruktioner

**NO LØVBLÅSER/-SUGER  
BETJENINGSANVISNINGER**

Oversettelse av originalinstruksjonene

**DA LØVBLÆSER/-SUGER  
BETJENINGSVEJLEDNING**

Oversættelse af den originale vejledning

**PL DMUCHAWA/ODKURZACZ DO LIŚCI  
INSTRUKCJA OBSŁUGI**

Przekład instrukcji oryginalnej

**DE LAUBSAUGER/LAUBBLÄSER  
BEDIENUNGSANLEITUNG**

Übersetzung der Originalanleitung

**FI LEHTIPUHALLIN/-IMURI  
KÄYTTÖOHJE**

Alkuperäisten ohjeiden käännös

**FR SOUFFLEUSE/ASPIRATEUR À FEUILLES  
INSTRUCTIONS D'UTILISATION**

Traduction des instructions d'origine

**NL BLADBLAZER/-AFZUIGING  
BEDIENINGSINSTRUCTIES**

Vertaling van de originele instructies

Jula AB förbehåller sig rätten att göra ändringar på produkten. Jula AB innehar upphovsrätten till denna dokumentation. Det är inte tillåtet att modifiera eller ändra denna dokumentation på något sätt och bruksanvisningen ska skrivas ut och användas som den är i förhållande till produkten. Se Julas webbplats för den senaste versionen av bruksanvisningen.

Jula AB forbeholder seg retten til å endre produktet. Jula AB innehar opphavsretten til denne dokumentasjonen. Det er ikke tillatt å modifisere eller endre denne dokumentasjonen på noen som helst måte, og håndboken skal trykkes og brukes som den er i forhold til produktet. For siste versjon av betjeningsanvisningene, se Julas nettsider.

Jula AB forbeholder sig retten til at ændre produktet. Jula AB har ophavsretten til denne dokumentation. Det er ikke tilladt at modificere eller ændre denne dokumentation på nogen måde, og manualen skal printes og bruges som den er i forhold til produktet. For den seneste version af betjeningsvejledningen, se Julas hjemmeside.

Jula AB zastrzega sobie prawo do wprowadzania zmian w produkcie. Jula AB zastrzega sobie prawa autorskie do niniejszej dokumentacji. Dokumentacji nie wolno w żaden sposób modyfikować ani zmieniać, a instrukcję należy drukować i używać ją w odniesieniu do produktu w stanie niezmiennym. Najnowszą wersję instrukcji obsługi można znaleźć na stronie internetowej Jula.

Jula AB reserves the right to make changes to the product. Jula AB claims copyright on this documentation. It is not allowed to modify or alter this documentation in any way and the manual shall be printed and used as it is in relation to the product. For the latest version of operating instructions, refer to the Jula website.

Jula AB behält sich das Recht vor, Änderungen am Produkt vorzunehmen. Jula AB beansprucht die Urheberrechte an dieser Dokumentation. Es ist nicht zulässig, diese Dokumentation in irgendeiner Weise zu verändern oder umzugestalten. Die Anleitung muss gedruckt und so verwendet werden, wie sie in Bezug zum Produkt steht. Die aktuellste Version der Bedienungsanleitung finden Sie auf der Website von Jula.

Jula AB pidättää oikeuden tehdä tuotteeseen muutoksia. Jula AB:llä on tämän dokumentaation tekijänoikeus. Tätä dokumentaatiota ei saa muuttaa millään tavalla ja käyttöopas on tulostettava ja sitä on käytettävä sellaisena kuin se on tämän tuotteen kanssa. Käyttöohjeiden uusin versio löytyy Julan verkkosivustolta.

Jula AB se réserve le droit d'apporter des modifications au produit. Jula AB revendique les droits d'auteur sur cette documentation. Il est interdit de modifier ou d'altérer cette documentation de quelque manière que ce soit et le manuel doit être imprimé et utilisé tel quel en relation avec le produit. Pour obtenir la dernière version des instructions d'utilisation, consultez le site Web de Jula.

Jula AB behoudt zich het recht voor om wijzigingen aan het product aan te brengen. Jula AB claimt het copyright op deze documentatie. Het is niet toegestaan om deze documentatie op welke manier dan ook te wijzigen of te veranderen. De handleiding moet worden afgedrukt en gebruikt zoals deze in relatie tot het product staat. Raadpleeg de Jula-website voor de laatste versie van de bedieningsinstructies.

**WWW.JULA.COM**

**© JULA AB 2025-06-23**

**JULA AB  
BOX 363, 532 24 SKARA, SWEDEN**

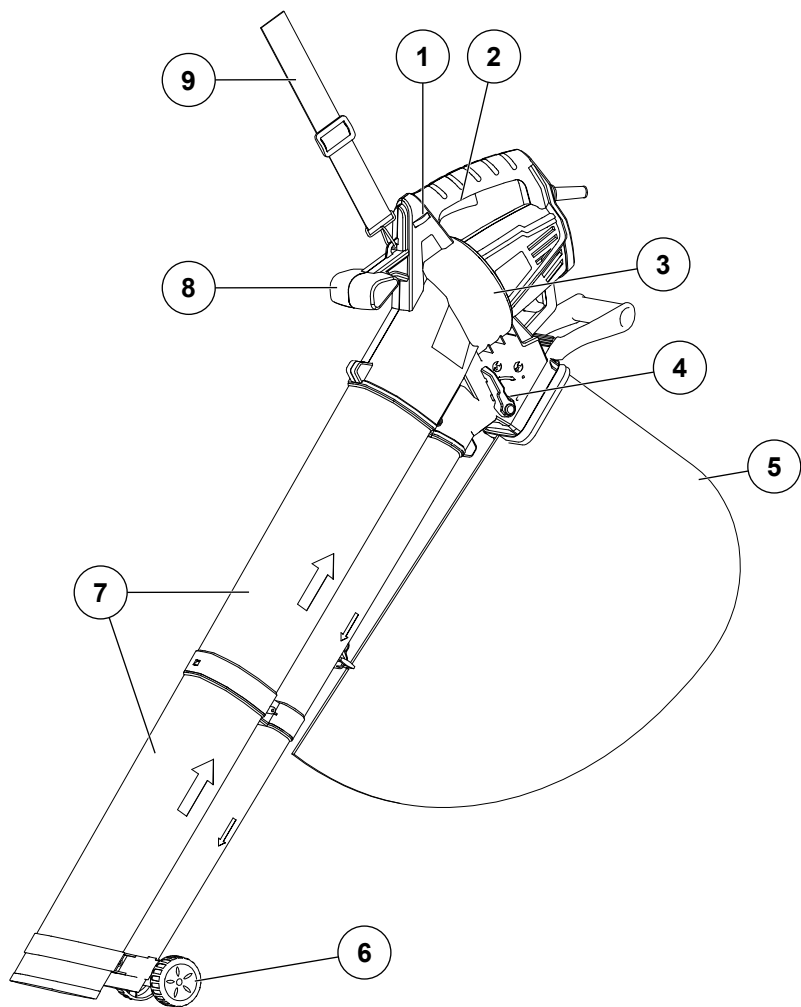

2

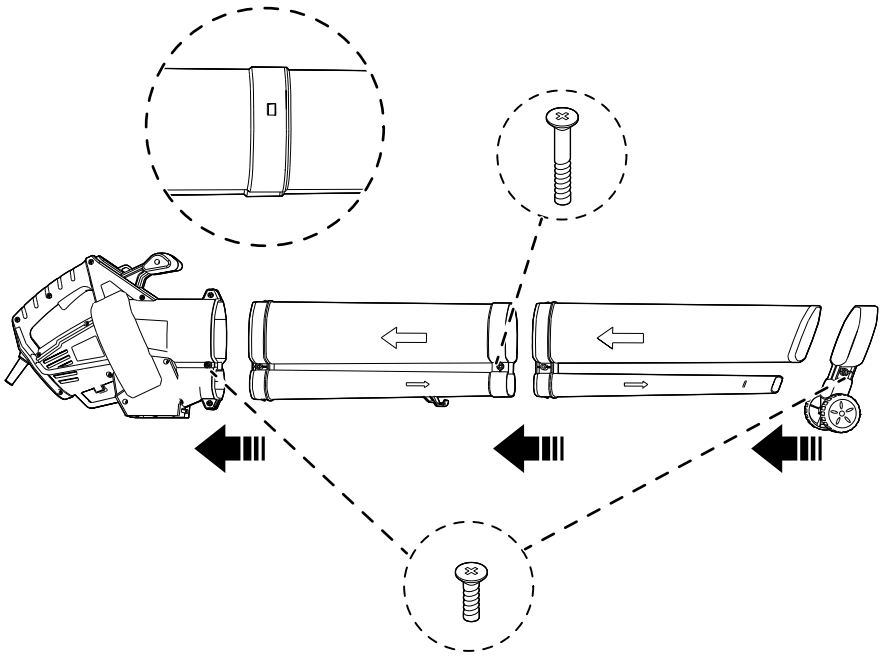

3

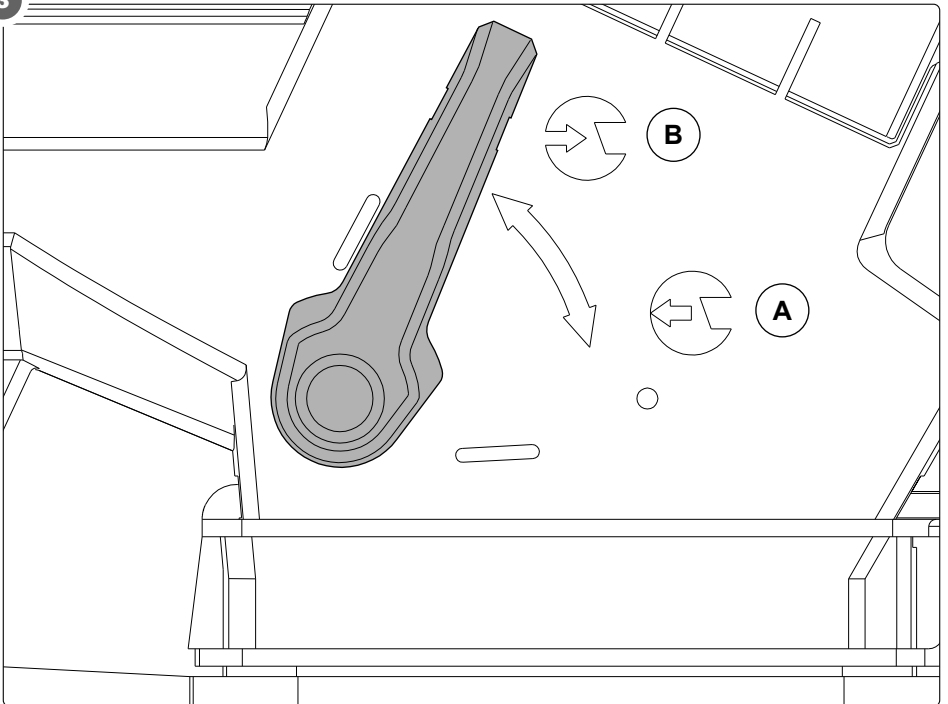

4

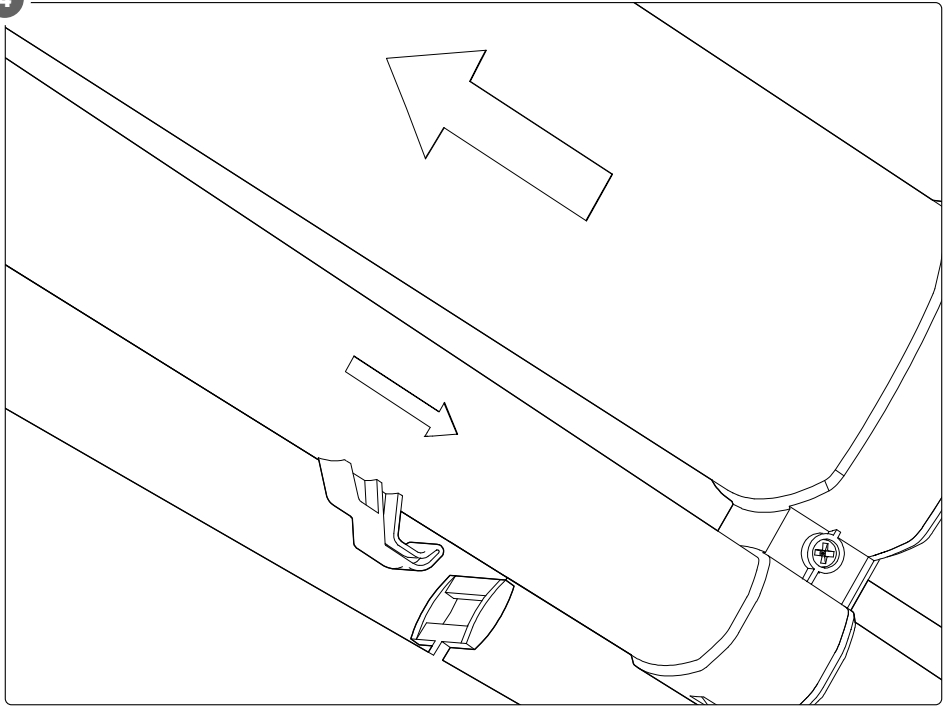

## Table of contents

<b>1</b>	<b>Introduction</b>	<b>1</b>
1.1	The product.....	1
1.2	Dedicated use.....	1
1.3	Symbols .....	1
1.4	Product overview .....	2
<b>2</b>	<b>Safety</b>	<b>2</b>
2.1	Safety definitions.....	2
2.2	Safety instructions for operation.....	2
<b>3</b>	<b>Assembly</b>	<b>3</b>
3.1	To assemble the product.....	3
<b>4</b>	<b>Operation</b>	<b>3</b>
4.1	To do before each use.....	4
4.2	To operate the product in blow mode.....	4
4.3	To operate the product in vacuum mode.....	4
4.4	To attach the collector bag.....	4
<b>5</b>	<b>Transport</b>	<b>4</b>
<b>6</b>	<b>Storage</b>	<b>4</b>
<b>7</b>	<b>Maintenance</b>	<b>5</b>
7.1	To clean the product.....	5
<b>8</b>	<b>Discard</b>	<b>5</b>
<b>9</b>	<b>Technical data</b>	<b>5</b>

## 1 Introduction

### 1.1 The product

The product is an electric leaf blower.





### 1.2 Dedicated use

In the blow mode, the product is used to clean debris from patios, paths, driveways, lawns, bushes, borders and equivalent.

In the vacuum mode, the product is used to pick up leaves, paper, small twigs and wood chippings.

### 1.3 Symbols

	Read the operating instructions carefully and make sure that you understand the instructions before you use the product. Save the instructions for future reference.
	Warning!
	Warning! Pull out the plug immediately if the power cable get damaged.
	Warning! Risk of ejected objects.
	Keep at a safe distance.
	Disconnect the product from the power supply before you do maintenance on it.
	Keep your hands away from the rotation fan.
	Keep hands and feet away from the rotating parts of the product.
	Do not expose the product to rain.
	Wear eye protection.

	Wear breathing mask.
	Warning! Risk of injury to others. Keep other persons and animals away from the work area.
	This product complies with applicable EU directives and regulations.
	Recycle as electrical waste.

## 1.4 Product overview

Figure 1

1. Speed control
2. Power trigger
3. Blower and vacuum body
4. Mode selector
5. Collector bag
6. Wheel
7. Tube
8. Auxiliary handle
9. Shoulder belt

## 2 Safety

### 2.1 Safety definitions

**Warning!** If you do not obey these instructions, there is a risk of death or injury.

**Caution!** If you do not obey these instructions, there is a risk of damage to the product, other materials or the adjacent area.

**Note!** Information that is necessary in a given situation.

### 2.2 Safety instructions for operation

**Warning!** If you do not obey these instructions, there is a risk of death or injury.

- Make sure that these persons do not operate the product independently:
  - Children less than 8 years.

- Persons who do not know the product sufficiently.
- Persons with disabilities.
- Children must not play with the product.
- Children must not clean or do maintenance on the product independently.
- Read and obey the warning instructions before operation.
- Do not operate the product when people, especially children, or pets are in the adjacent area.
- Stop the product, disconnect it from the power supply, and let the moving parts come to a complete stop in the following situations:
  - Before you leave the product.
  - Before you remove a blockage.
  - Before you examine, clean or do maintenance on the product.
  - Before you examine the product after it has hit an object.
  - If the product vibrates unusually.
- Do not put your hands or feet near, or under, the rotating parts of the product.
- Do not use the product without the safety devices and guards or if they are damaged or not correctly attached.
- Do not use the product if the power cable is worn or damaged.
- Do not connect the power cable to a power supply if it is damaged.
- If the power cable is damaged, do not touch it or the plug before it is disconnected from the power supply to prevent contact with live parts.
- Keep the extension cable away from the product to prevent the cable to be damaged and contact with live parts.
- Do not use a longer extension cable than necessary.
- For extension cables below 15 meters use a wire cross section of 1.5mm<sup>2</sup>. For extension cables above 15 meters but below 40 meters use a wire cross section of 2.5mm<sup>2</sup>.

- The product must be connected to a power supply with a residual current device (RCD) with a tripping current of not more than 30 mA,
- The product must only be used in daylight, or in good artificial lighting.
- Do not use the product when there is a risk of lightning.
- Do not run with the product.
- Use slip-resistant shoes and long trousers during operation of the product.
- Do not use loose clothing or jewelry that can be caught in the air inlet of the product.
- Keep long hair away from the air inlet.
- Make sure to have a correct footing during operation on slopes.
- Do not use the product in rain, damp, or wet locations.
- Do not use the product in areas where there is a risk of explosion or fire from flammable materials, liquids, paint, varnish, petrol and equivalent.
- During use of the product, prevent body contact with earthed or grounded surfaces, for example pipes, radiators, ranges, and refrigerators.

- Do not use the product if you are tired, ill, or intoxicated. This will decrease your vision, alertness, coordination and judgement.
- Do not let children or persons who do not know the product to use it.
- Do not use the product if it is damaged.
- Do not make changes to the product.
- Use the product only for its specified function.

### 2.2.1 Residual risks

There will always be residual risks even if you operate the product in accordance to the instructions.

The following hazards can occur in connection with the type and design of this power tool:

- Hearing damage if ear protection is not worn.
- Damage to lungs if an effective dust mask is not worn.
- Health injuries as a result from the effect of vibration on the hands and arms when the product is used over a long period of time or when it is not used and maintained correctly.
- The product cause an electromagnetic field during operation. This field can have unwanted effect on active or passive medical implants.

- In order to decrease the risk of serious or fatal injuries, it is recommended that persons who have medical implants consults their doctor and the manufacturer of the implant before operation of the product.

## 3 Assembly

### 3.1 To assemble the product

**⚠ Warning!** Do not start the product before it is fully assembled.

Figure 2

- 1 Put the end tube into the middle tube and tighten the screw.
- 2 Attach the middle tube to the body of the product and tighten the screw.
- 3 Attach the wheel bracket to the end tube and tighten the screw.

## 4 Operation

**⚠ Warning!** Do not use the product without the collector bag bag installed.

**⚠ Warning!** Use only a weather proof extension cable with a coupler.

- Do not use an extension cord with lower quality than H05VVf.
- Keep the extension cable away from the product to prevent damage to the cable and contact with live parts.
- Make sure that debris do not cause a blockage in air inlets of the product during operation.
- Do not blow debris in the direction of other people or pets.
- Use a rake or a boom to loosen debris to make it easier to blow or vacuum.
- In dusty conditions, slightly moist the surface or use a mister attachment.
- Make sure that the air stream blow close to the ground.

## 4.1 To do before each use

- Examine the product. Do not use the product if it is damaged.
- Examine the product, the power cable and the extension cable for damage and missing parts. Refer to an approved service center to replace or repair parts before the next use of the product.
- Make sure that the moving parts of the product can move freely.
- Make sure that the power trigger operates correctly.

## 4.2 To operate the product in blow mode

- 1 Inspect the working area and remove objects or debris that can be thrown, cause a blockage or get caught in the product.
- 2 Set the selector lever to blow mode (A). (Figure 3).
- 3 Push the power trigger to start the product.
- 4 Push the speed control to adjust the speed.
- 5 Move the product on the wheels or hold it with the nozzle just above the ground. Point the nozzle at the debris and blow the debris into a heap.
- 6 Set the product to the vacuum function to collect the debris.

## 4.3 To operate the product in vacuum mode

**⚠ Caution!** Remove hard objects, for example stones and glass, from the working area to prevent damage to the suction fan.

- Do not use the product to suck up water or very wet debris. Let fallen leaves become dry before operation to prevent blockage in the suction tube.
- In the vacuum mode, the debris is sucked up through the suction tube and collected in the collector bag bag. When the debris goes through the suction fan, it is shredded. Shredded organic debris can be used as mulch.
- Do not use force to put the nozzle into the debris. This will cause a blockage in the suction tube and decrease the efficiency of the product.

- 1 Examine the working area and remove objects or debris that can be thrown, cause a blockage or get caught in the product.
- 2 Set the selector lever to vacuum mode (B). (Figure 3).
- 3 Push the power trigger to start the product.
- 4 Push the speed control to adjust the suction power.
- 5 Move the product on the wheels or hold it with the nozzle just above the ground. Point the nozzle at the debris.
- 6 Clean the collector bag from debris when necessary.

## 4.4 To attach the collector bag

(Figure 3)

- 1 Make sure that the mode selector operates correctly.
- 2 Attach the hook on the collector bag to the tube.
- 3 Attach the bracket of the collector bag to the product.

## 5 Transport

**⚠ Warning!** Stop the product, disconnect it from the power supply, and let moving parts come to a complete stop before you move the product from the working area.

**⚠ Warning!** Let the product become cool before you put it into a vehicle.

- Use the handles when you lift or move the product.

## 6 Storage

**⚠ Warning!** Stop the product, disconnect it from the power supply, and let moving parts come to a complete stop before you put the product into storage.

- Remove debris from the collector bag before you put the product into storage.
- Keep the product in a clean and dry area, where children and pets do not have access to it.

## 7 Maintenance

**Warning!** Repairation of the product can only be done by approved personnel.

**Warning!** Stop the product, disconnect it from the power supply, and let moving parts come to a complete stop before you clean or do maintenance on the product.

**Caution!** Use only replacement parts and accessories provided or recommended by the supplier.

- Regularly do a check of all nuts, bolts and screws. Tighten them if necessary.
- Clean the product after each use.

### 7.1 To clean the product

**Caution!** Do not soak the product into water and make sure that water does not get into the product when you clean it.

**Caution!** Do not use detergents or solvents to clean the product to prevent damage to the plastic parts.

- Use a soft brush to remove dirt and debris from the product.
- If necessary, clean the product with a moist cloth and then dry the housing carefully.

## 8 Discard

- Make sure that you follow local regulations when you discard the product. Do not burn the product.

## 9 Technical data

Specification	Value
Rated voltage	230 V~
Power	3500 W
Blow speed	270 km/h
Airflow	13.2 m <sup>3</sup> /min
Suction power	65 km/h
Collector bag volume	35 l
Cable length	35 cm
<b>Noise levels<sup>1</sup></b>	
Sound pressure level, L <sub>pA</sub>	90.2 dB(A), K=3 dB
Measured sound power level, L <sub>WA</sub>	102.4 dB(A), K=3 dB
Guaranteed sound power level, L <sub>WA</sub>	105 dB(A), K=3dB
Maximum vibrations level	4.27m/s <sup>2</sup> , K=1.5m/s <sup>2</sup>

**Warning!** Always wear hearing protection!

**Warning!** The actual vibration and noise level when using tools may differ from the specified maximum value, depending on how the tool is used and the material. It is therefore necessary to determine which safety precautions are required to protect the user, based on an estimate of exposure in actual operating conditions (taking into account all stages of the work cycle, e.g. the time when the tool is switched off and when it is idling, in addition to the start-up time).

<sup>1</sup> The declared values for vibration and noise, which have been measured according to a standardized test method, can be used to compare different tools with each other and for a preliminary assessment of exposure. The measurement values have been determined in accordance with EN 50636-2-100:2014.

# Innehållsförteckning

<b>1</b>	<b>Inledning</b>	<b>6</b>
1.1	Produkten.....	6
1.2	Avsedd användning .....	6
1.3	Symboler .....	6
1.4	Produktöversikt.....	7
<b>2</b>	<b>Säkerhet</b>	<b>7</b>
2.1	Säkerhetsdefinitioner.....	7
2.2	Säkerhetsinstruktioner för användning.....	7
<b>3</b>	<b>Montering</b>	<b>8</b>
3.1	Att montera produkten.....	8
<b>4</b>	<b>Användning</b>	<b>8</b>
4.1	Att göra före varje användning.....	8
4.2	Att använda produkten i blåsläge.....	9
4.3	Att använda produkten i vakuumläge.....	9
4.4	Att fästa uppsamlingspåsen.....	9
<b>5</b>	<b>Transport</b>	<b>9</b>
<b>6</b>	<b>Förvaring</b>	<b>9</b>
<b>7</b>	<b>Underhåll</b>	<b>9</b>
7.1	Att rengöra produkten .....	10
<b>8</b>	<b>Kassering</b>	<b>10</b>
<b>9</b>	<b>Tekniska data</b>	<b>10</b>

## 1 Inledning

### 1.1 Produkten

Produkten är en elektrisk lövbås.

### 1.2 Avsedd användning

I blåsläget används produkten för att blåsa bort skräp från uteplatser, gångar, uppfarter, gräsmattor, buskar, rabatter och liknande.

I vakuumläget används produkten för att plocka upp löv, papper, små kvistar och träflis.

### 1.3 Symboler

	Läs bruksanvisningen noggrant och se till att du förstår instruktionerna innan du börjar använda produkten. Spara bruksanvisningen för framtida bruk.
	Varning!
	Varning! Dra omedelbart ut kontakten om strömkabeln skadas.
	Varning! Risk för utkastade föremål.
	Håll ett säkert avstånd.
	Koppla bort produkten från nätaggregatet innan du utför underhåll på den.
	Håll händerna borta från den roterande fläkten.
	Håll händer och fötter borta från produktens roterande delar.
	Utsätt inte produkten för regn.
	Använd ögonskydd.

	Använd andningsmask.
	Varning! Risk för personskada på kringstående. Håll andra personer och djur borta från arbetsområdet.
	Denna produkt uppfyller tillämpliga EU-direktiv och -förfordningar.
	Återvinns som elektroniskt avfall.

## 1.4 Produktöversikt

Bild 1

1. Hastighetskontroll
2. Avtryckare
3. Fläkt- och vakuumsomme
4. Lägesväljare
5. Uppsamlingsväska
6. Hjul
7. Rör
8. Stödhandtag
9. Axelbälte

## 2 Säkerhet

### 2.1 Säkerhetsdefinitioner

**⚠ Varning!** Om du inte följer dessa instruktioner finns det risk för personskada eller dödsfall.

**⚠ Försiktighet!** Om du inte följer dessa instruktioner finns det risk för att du skadar produkten, andra material eller det närliggande området.

**Obs!** Information som är nödvändig i en specifik situation.

### 2.2 Säkerhetsinstruktioner för användning

**⚠ Varning!** Om du inte följer dessa instruktioner finns det risk för personskada eller dödsfall.

- Se till att följande personer inte använder produkten på egen hand:
  - Barn under 8 år.

- Personer som inte känner till produkten tillräckligt.
- Personer med funktionshinder.
- Barn får inte leka med produkten.
- Barn får inte rengöra eller utföra underhåll på produkten på egen hand.
- Läs och följ varningsanvisningarna före användning.
- Använd inte produkten när andra personer, särskilt barn, eller husdjur befinner sig i närheten.
- Stäng av produkten, koppla bort den från nätaggregatet och låt de rörliga delarna stanna helt i följande situationer:
  - Innan du går ifrån produkten.
  - Innan du tar bort en blockering.
  - Innan du undersöker, rengör eller utför underhåll på produkten.
  - Innan du undersöker produkten efter att den har träffat något föremål.
  - Om produkten vibrerar ovanligt mycket.
- Se till att inte ha dina händer eller fötter i närheten av eller under produktens roterande delar.
- Använd inte produkten utan säkerhets- och skyddsanordningar eller om de är skadade eller inte korrekt monterade.
- Använd inte produkten om strömkabeln är sliten eller skadad.
- Anslut inte strömkabeln till nätaggregatet om den är skadad.
- Rör inte en skadad strömkabel eller stickpropp innan den är bortkopplad från nätaggregatet för att förhindra kontakt med spänningsförande delar.
- Håll förlängningskabeln borta från produkten för att förhindra att kabeln skadas och kommer i kontakt med spänningsförande delar.
- Använd inte en längre förlängningskabel än nödvändigt.
- För förlängningskablar under 15 meter ska du använda ett trådvarnsnitt på 1,5 mm<sup>2</sup>. För förlängningskablar över 15 meter men under 40 meter ska du använda ett trådvarnsnitt på 2,5 mm<sup>2</sup>.

- Vi rekommenderar att produkten ansluts till nätaggregatet med jordfelsbrytare, med en utlösningsström på högst 30 mA.
- Produkten får endast användas i dagsljus eller i bra artificiellt ljus.
- Använd inte produkten när det finns risk för blixtnedslag.
- Spring inte med produkten.
- Använd halksäkra skor och långbyxor vid användning av produkten.
- Använd inte löst sittande kläder eller smycken som kan fastna i produktens luftintag.
- Håll långt borta från luftintaget.
- Se till att ha ordentligt fotfäste vid användning i sluttningar.
- Använd inte produkten i regniga, fuktiga eller våta miljöer.
- Använd inte produkten i områden där det finns risk för explosion eller brand från brandfarliga material, vätskor, färg, lack, bensin och liknande.
- När du använder produkten ska du undvika kroppskontakt med jordade ytor, såsom rör, element, spisar och kylskåp.
- Använd inte produkten om du är trött, sjuk eller berusad. Dessa har en negativ påverkan på din syn, uppmärksamhet, koordination och omdöme.
- Låt inte barn eller personer som inte vet hur man använder produkten använda den.
- Använd inte produkten om den är skadad.
- Gör inga ändringar på produkten.
- Använd endast produkten för dess avsedda ändamål.

### 2.2.1 Kvarstående risker

Det finns alltid kvarstående risker även om du använder produkten enligt instruktionerna.

Följande faror kan uppstå i samband med denna typ och design av elverktyg:

- Hörselskador, om hörselskydd inte används.
- Skador på lungorna om man inte använder en effektiv ansiktsmask.
- Hälsoskador, till följd av vibrationers inverkan på händer och armar, när produkten används under lång tid eller när den inte används och underhålls korrekt.
- Produkten orsakar ett elektromagnetiskt fält under användning. Detta fält kan ha en oönskad effekt på aktiva eller passiva medicinska implantat.

- För att minska risken för allvarig personskada eller dödsfall rekommenderas att personer som bär medicinska implantat rådfrågar sin läkare, och eventuellt tillverkaren av implantatet, innan de använder produkten.

## 3 Montering

### 3.1 Att montera produkten



 **Varning!** Starta aldrig produkten innan den är färdigmonterad.

Bild 2

- 1** Sätt in ändröret i mittröret och dra åt skruven.
- 2** Fäst mittröret på produktens stomme och dra åt skruven.
- 3** Sätt fast hjulfästet på ändröret och dra åt skruven.

## 4 Användning

 **Varning!** Använd inte produkten utan att uppsamlingspåsen är monterad.

 **Varning!** Använd endast en väderbeständig förlängningskabel med koppling.

- Använd inte en förlängningssladd med lägre kvalitet än H05VVf.
- Håll förlängningskabeln borta från produkten för att förhindra skador på kabeln och kontakt med strömförande delar.
- Se till att skräp inte orsakar blockering i produktens luftintag under användning.
- Blås inte skräp i riktning mot andra människor eller husdjur.
- Använd en kratta eller en bom för att lossa skräp så att det blir lättare att blåsa eller dammsuga.
- Vid dammiga förhållanden kan du fukta ytan lätt eller använda ett spraytillbehör.
- Se till att luftströmmen blåser nära marken.

### 4.1 Att göra före varje användning

- Undersök produkten. Använd inte produkten om den är skadad.
- Undersök om produkten, strömkabeln och förlängningskabeln är skadade och att alla delar finns med. Vänd dig till ett godkänt servicecenter för att byta ut eller reparera delar innan du använder produkten nästa gång.

- Se till att produktens rörliga delar kan röra sig fritt.
- Kontrollera att strömknappen fungerar korrekt.

## 4.2 Att använda produkten i blåsläge

- 1 Inspektera arbetsområdet och ta bort föremål eller skräp som kan kastas iväg, orsaka blockering eller fastna i produkten.
- 2 Ställ in väljaren på blåsläge (A). (Bild 3).
- 3 Tryck på avtryckaren för att starta produkten.
- 4 Tryck på hastighetsreglaget för att justera hastigheten.
- 5 Flytta produkten på hjulen eller håll den med munstycket strax ovanför marken. Rikta -munstycket mot skräpet och blås upp skräpet till en hög.
- 6 Ställ in produkten på vakuumpåsen för att samla upp skräpet.

## 4.3 Att använda produkten i vakuumläge

**⚠ Försiktighet!** Avlägsna hårda föremål, t.ex. stenar och glas, från arbetsområdet för att förhindra skador på sugfläkten.

- Använd inte produkten för att suga upp vatten eller mycket vått skräp. Låt nedfallna löv torka före användning för att förhindra blockering i sugröret.
  - I vakuumläget sugs skräpet upp genom sugröret och samlas upp i uppsamlingspåsen. När skräpet passerar genom sugfläkten finfördelas det. Strimlat organiskt skräp kan användas som kompost.
  - Använd inte våld för att föra in munstycket i skräpet. Detta orsakar blockering i sugröret och minskar produktens effektivitet.
- 1 Undersök arbetsområdet och avlägsna föremål eller skräp som kan kastas iväg, orsaka blockering eller fastna i produkten.
  - 2 Ställ in väljaren på vakuumläge (B). (Bild 3).
  - 3 Tryck på avtryckaren för att starta produkten.
  - 4 Tryck på hastighetsreglaget för att justera sugkraften.

- 5 Flytta produkten på hjulen eller håll den med munstycket strax ovanför marken. Rikta -munstycket mot skräpet.

- 6 Rengör uppsamlingspåsen från skräp vid behov.

## 4.4 Att fästa uppsamlingspåsen

(Bild 3)

- 1 Kontrollera att lägesväljaren fungerar korrekt.
- 2 Fäst kroken på uppsamlingspåsen i slangen.
- 3 Fäst uppsamlingspåsens hållare på produkten.

## 5 Transport

**⚠ Varning!** Stäng av produkten, koppla bort den från nätaggregatet och låt rörliga delar stanna helt innan du flyttar produkten från arbetsområdet.

**⚠ Varning!** Låt produkten svalna helt innan du lägger undan den för förvaring.

- Använd handtagen när du lyfter eller flyttar produkten.

## 6 Förvaring

**⚠ Varning!** Stäng av produkten, koppla bort den från nätaggregatet och låt rörliga delar stanna helt innan du lägger undan produkten för förvaring.

- Ta bort skräp från uppsamlingspåsen innan du ställer in produkten för förvaring.
- Förvara produkten på en sval och torr plats, utom räckhåll för barn och djur.

## 7 Underhåll

**⚠ Varning!** Produkten får endast repareras av auktoriserad personal.

**⚠ Varning!** Stäng av produkten, koppla bort den från nätaggregatet och låt rörliga delar stanna helt innan du rengör eller utför underhåll på produkten.

**⚠ Försiktighet!** Använd endast reservdelar och tillbehör som tillhandahålls eller rekommenderas av leverantören.

- Gör regelbundna kontroller av alla muttrar, bultar och skruvar. Dra åt dem, vid behov.
- Rengör produkten efter varje användning.

## 7.1 Att rengöra produkten

**⚠ Försiktighet!** Blötlägg inte produkten i vatten och se till att det inte kommer in vatten i produkten när du rengör den.

**⚠ Försiktighet!** Använd inte rengöringsmedel eller lösningsmedel för att förebygga skador på plastdelarna.

- Ta bort smuts och skräp från produkten med en mjuk borste.
- Vid behov, rengör produkten med en fuktig trasa och torka sedan huset försiktigt.

## 8 Kasserering

- Se till att du följer lokala bestämmelser när du kasserar produkten. Elda inte upp produkten.

## 9 Tekniska data

Specifikation	Värde
Märkspänning	230 V~
Effekt	3500 W
Blåshastighet	270 km/h
Luftflöde	13,2 m <sup>3</sup> /min
Sugkraft	65 km/h
Uppsamlingspåsens volym	35 l
Kabellängd	35 cm
<b>Bullernivåer<sup>1</sup></b>	
Ljudtrycksnivå, L <sub>pA</sub>	90,2 dB(A), K=3 dB
Uppmätt ljudeffektnivå, L <sub>WA</sub>	102,4 dB(A), K=3 dB
Garanterad ljudeffektnivå, L <sub>WA</sub>	105 dB(A), K=3 dB
Maximal vibrationsnivå	4,27m/s <sup>2</sup> , K=1,5m/s <sup>2</sup>

**⚠ Varning!** Använd alltid hörselskydd!

**⚠ Varning!** Den faktiska vibrations- och bullernivån kan skilja sig från det angivna maxvärdet beroende på hur produkten används. Därför måste du avgöra vilka säkerhetsåtgärder som krävs för att skydda användaren, baserat på en beräkning av exponering under faktiska driftsförhållanden (med hänsyn till alla faser i arbetscykeln, t.ex. tiden när verktyget är avstängt och när det går på tomgång, utöver uppstartstiden).

<sup>1</sup> De angivna värdena för vibrationer och buller, som har uppmätts enligt en standardiserad testmetod, kan användas för att jämföra olika elverktyg med varandra och för att få en preliminär bedömning av ljudexponeringen. Mätvärdena har fastställts i enlighet med SS-EN 50636-2-100:2014.

# Innholdsfortegnelse

<b>1</b>	<b>Introduksjon</b>	<b>11</b>
1.1	Produktet.....	11
1.2	Tiltenkt bruk.....	11
1.3	Symboler .....	11
1.4	Produktoversikt.....	12
<b>2</b>	<b>Sikkerhet</b>	<b>12</b>
2.1	Sikkerhetsspesifikasjoner.....	12
2.2	Sikkerhetsinstruksjoner for drift.....	12
<b>3</b>	<b>Montering</b>	<b>13</b>
3.1	Montering av produktet.....	13
<b>4</b>	<b>Bruk</b>	<b>13</b>
4.1	Følgende gjøres før hver bruk.....	13
4.2	Slik bruker du produktet i blåsemodus.....	14
4.3	Slik bruker du produktet i sugemodus.....	14
4.4	Slik fester du oppsamlerposen.....	14
<b>5</b>	<b>Transport</b>	<b>14</b>
<b>6</b>	<b>Oppbevaring</b>	<b>14</b>
<b>7</b>	<b>Vedlikehold</b>	<b>14</b>
7.1	Rengjøring av produktet.....	15
<b>8</b>	<b>Kassering</b>	<b>15</b>
<b>9</b>	<b>Tekniske data</b>	<b>15</b>

# 1 Introduksjon

## 1.1 Produktet

Produktet er en elektrisk løvblåser.



## 1.2 Tiltenkt bruk

I blåsemodus brukes produktet til å rengjøre terrasser, stier, innkjørsler, plener, busker, rabatter og lignende.

I sugemodus brukes produktet til å plukke opp løv, papir, småkvister og treflis.

## 1.3 Symboler

	Les bruksanvisningen nøye og forsikre deg om at du har forstått den før du tar produktet i bruk. Ta vare på bruksanvisningen til senere bruk.
	Advarsel!
	Advarsel! Trekk ut støpselet umiddelbart hvis strømkabelen er skadet.
	Advarsel! Risiko for gjenstander som slynges ut.
	Hold deg på trygg avstand.
	Stopp produktet og koble fra strømforsyningen før du utfører vedlikehold.
	Hold hendene borte fra rotasjonsviften.
	Hold hender og føtter borte fra de roterende delene av produktet.
	Ikke utsett produktet for regn.
	Bruk øyebeskyttelse.
	Bruk åndedrettsvern.

	Advarsel! Fare for skade på andre. Hold andre personer og dyr borte fra arbeidsområdet.
	Dette produktet er i samsvar med gjeldende EU-direktiver og -forskrifter.
	Gjenvinnes som elektrisk avfall.

## 1.4 Produktoversikt

Figur 1

1. Hastighetskontroll
2. Startavtrekker
3. Blåse- og sugehus
4. Modusvelger
5. Oppsamlerpose
6. Hjul
7. Rør
8. Hjelpelandtak
9. Skulderbelte

## 2 Sikkerhet

### 2.1 Sikkerhetsspesifikasjoner

**⚠ Advarsel!** Hvis du ikke følger disse instruksjonene, er det fare for død eller personskade.

**⚠ Forsiktig!** Hvis du ikke følger disse instruksjonene, er det fare for skade på produktet, annet materiell eller på omgivelsene.

**Merk!** Informasjon som er nødvendig i en gitt situasjon.

### 2.2 Sikkerhetsinstruksjoner for drift

**⚠ Advarsel!** Hvis du ikke følger disse instruksjonene er det fare for død eller skade.

- Pass på at disse personene ikke bruker produktet uten tilsyn:
  - Barn under 8 år.
  - Personer som ikke kjenner produktet tilstrekkelig.

- Personer med nedsatt funksjonsevne.

- Barn må ikke leke med produktet.
- Barn må ikke rengjøre eller utføre vedlikehold på produktet uten tilsyn.
  - Les og følg advarselsinstruksjonene før bruk.
  - Ikke bruk produktet når personer, spesielt barn, eller kjæledyr oppholder seg i nærheten.
  - Stopp produktet, koble det fra strømforsyningen, og la trimmertråden stoppe helt i følgende situasjoner:
    - Før du forlater produktet.
    - Før du fjerner en blokkering.
    - Før du undersøker, rengjør eller utfører vedlikehold på produktet.
    - Før du undersøker produktet etter at det har truffet et objekt.
      - Hvis produktet vibrerer uvanlig mye.
  - Ikke hold hender eller føtter i nærheten av, eller under, de roterende delene av produktet.
  - Ikke bruk produktet uten sikkerhetsanordninger og vern, eller hvis de er skadet eller ikke er riktig festet.
  - Ikke bruk produktet hvis strømledningen er skadet eller ødelagt.
  - Ikke koble strømkabelen til en strømforsyning hvis den er skadet.
  - Hvis strømkabelen er skadet, må du ikke berøre den eller støpselet før den er koblet fra strømforsyningen for å unngå kontakt med strømførende deler.
  - Hold skjøteledningen unna produktet for å forhindre at kabelen blir skadet og kommer i kontakt med strømførende deler.
  - Ikke bruk en lengre skjøteledning enn nødvendig.
  - For skjøteledninger under 15 meter skal det brukes vaiere med et tverrsnittsareal på 1,5 mm<sup>2</sup>. For skjøteledninger over 15 meter, men under 40 meter, skal du bruke vaiere med et tverrsnitt på 2,5 mm<sup>2</sup>.
  - Produktet må kobles til en strømforsyning med en jordfeilbryter (RCD) med en utløsningsstrøm på ikke mer enn 30 mA,

- Produktet må kun brukes i dagslys eller godt kunstig lys.
- Ikke bruk produktet når det er fare for lynnedslag.
- Ikke løp med produktet.
- Bruk sklisikre sko og lange bukser under bruk av produktet.
- Ikke bruk løse klær eller smykker som kan sette seg fast i luftinntaket på produktet.
- Hold langt hår borte fra luftinntaket.
- Sørg for å ha riktig foffeste under bruk i skråninger.
- Ikke bruk produktet i regn, fuktige eller våte omgivelser.
- Ikke bruk produktet i områder der det er fare for eksplosjon eller brann på grunn av brannfarlige materialer, væsker, maling, lakk, bensin og lignende.
- Unngå kroppskontakt med jordede overflater, som rør, radiatorer, komfyrer og kjøleskap.
- Ikke bruk produktet hvis du er trett, syk eller beruset. Dette vil redusere synet, årvåkenheten, koordinasjonen og dømmekraften.
- Ikke la barn eller personer som ikke vet hvordan de skal betjene produktet, bruke det.
- Ikke bruk produktet hvis det er skadet.
- Ikke gjør endringer på produktet.
- Bruk produktet kun til den angitte funksjonen.

### 2.2.1 Gjenværende risiko

Det vil alltid være gjenværende risiko selv om du bruker produktet i henhold til instruksjonene.

Følgende farer kan oppstå i forbindelse med typen og utformingen av dette elektroverktøyet:

- Hørselsskader hvis hørselsvern ikke brukes.
- Skader på lungene hvis man ikke bruker en effektiv støvmaske.
- Helsekader som følge av effekten av vibrasjoner på hender og armer når produktet brukes over lengre tid eller når det ikke brukes og vedlikeholdes riktig.
- Produktet forårsaker et elektromagnetisk felt under drift. Dette feltet kan ha uønsket effekt på aktive eller passive medisinske implantater.
- For å redusere risikoen for alvorlige eller dødelige skader, anbefales det at personer som har medisinske implantater konsulterer legen sin og produsenten av implantatet før bruk av produktet.

## 3 Montering

### 3.1 Montering av produktet

**⚠ Advarsel!** Start aldri produktet før det er ferdig montert.

Figur 2

- 1 Sett enderøret inn i det midterste røret og stram til skruen.
- 2 Fest det midterste røret til produktets kropp og stram til skruen.
- 3 Fest hjulbraketten til enderøret og stram til skruen.

## 4 Bruk

**⚠ Advarsel!** Ikke bruk produktet uten at oppsamlerposen er installert.

**⚠ Advarsel!** Bruk kun en værbestandig skjøteledning med kobling.

- Ikke bruk en skjøteledning av dårligere kvalitet enn H05VVF.
- Hold skjøteledningen borte fra produktet for å unngå skade på kablen og kontakt med strømførende deler.
- Sørg for at avfall ikke blokkerer luftinntakene på produktet under drift.
- Ikke blås avfall i retning av andre mennesker eller kjæledyr.
- Bruk en rive eller en stang for å løse avfall slik at det blir lettere å blåse eller suge.
- Under støvete forhold kan du fukte overflaten litt eller bruke en sprayflaske som tilbehør.
- Sørg for at luftstrømmen blåser nær bakken.

### 4.1 Følgende gjøres før hver bruk

- Undersøk produktet. Ikke bruk produktet hvis det er skadet.
- Undersøk produktet, strømkablen og skjøteledningen for skader og manglende deler. Henvend deg til et godkjent servicesenter for å skifte ut eller reparere deler før neste gang du bruker produktet.
- Sørg for at de bevegelige delene av produktet kan bevege seg fritt.
- Kontroller at strømutløseren fungerer som den skal.

## 4.2 Slik bruker du produktet i blåsemodus

- 1 Inspiser arbeidsområdet og fjern gjenstander eller avfall som kan slynges ut, forårsake blokkering eller sette seg fast i produktet.
- 2 Sett velgeren i blåsemodus (A). (Bilde 3)
- 3 Trykk på startavtrekkeren for å starte produktet.
- 4 Trykk på hastighetskontrollen for å justere hastigheten.
- 5 Flytt produktet på hjulene eller hold det med munnstykket rett over bakken. Rett munnstykket mot avfallet, og blås det opp i en haug.
- 6 Sett produktet i sugefunksjon for å samle opp avfallet.

## 4.3 Slik bruker du produktet i sugemodus

**⚠ Forsiktig!** Fjern harde gjenstander, f.eks. stein og glass, fra arbeidsområdet for å unngå skade på sugeviften.

- Ikke bruk produktet til å suge opp vann eller svært vått avfall. La løv som har falt ned tørke før bruk for å unngå blokkering i sugerøret.
- I sugemodus suges avfallet opp gjennom sugerøret og samles opp i oppsamlerposen. Når avfallet går gjennom sugeviften, blir det strimlet. Strimlet organisk avfall kan brukes som jorddekke.
- Ikke bruk makt for å sette munnstykket inn i avfallet. Dette vil føre til blokkering i sugerøret og redusere produktets effektivitet.

- 1 Undersøk arbeidsområdet og fjern gjenstander eller avfall som kan slynges ut, forårsake blokkering eller sette seg fast i produktet.
- 2 Sett velgerspaken i sugemodus (B). (Bilde 3)
- 3 Trykk på startavtrekkeren for å starte produktet.
- 4 Trykk på hastighetskontrollen for å justere sugeeffekten.
- 5 Flytt produktet på hjulene eller hold det med munnstykket rett over bakken. Rett munnstykket mot avfallet.
- 6 Rengjør oppsamlerposen for avfall når det er nødvendig.

## 4.4 Slik fester du oppsamlerposen

(Figur 3)

- 1 Kontroller at modusvelgeren fungerer som den skal.
- 2 Fest kroken på oppsamlingsposen til røret.
- 3 Fest braketten til oppsamlerposen til produktet.

## 5 Transport

**⚠ Advarsel!** Stopp produktet, koble det fra strømforsyningen og la bevegelige deler stoppe helt før du flytter produktet fra arbeidsområdet.

**⚠ Advarsel!** La produktet avkjøles før du setter det til inn i et kjøretøy.

- Bruk håndtakene når du løfter eller flytter produktet.

## 6 Oppbevaring

**⚠ Advarsel!** Stopp produktet, koble det fra strømforsyningen og la trimmertråden stoppe helt før du legger produktet til oppbevaring.

- Fjern avfall fra oppsamlingsposen før du legger produktet til oppbevaring.
- Lagre produktet på et kjølig og tørt sted hvor barn og kjæledyr ikke har tilgang til det.

## 7 Vedlikehold

**⚠ Advarsel!** Reparasjon på produktet kan kun utføres av godkjent personale.

**⚠ Advarsel!** Stopp produktet, koble det fra strømforsyningen og la trimmertråden stoppe helt før du rengjør eller utfører vedlikehold på produktet.

**⚠ Forsiktig!** Bruk kun reservedeler og tilbehør som leveres eller anbefales av leverandøren.

- Kontroller jevnlig alle muttere, bolter og skruer. Stram dem om nødvendig.
- Rengjør produktet etter hver bruk.

## 7.1 Rengjøring av produktet

**⚠ Forsiktig!** Ikke bløtlegg produktet i vann, og sørg for at det ikke kommer vann inn i produktet når du rengjør det.

**⚠ Forsiktig!** Ikke bruk sterke rengjøringsmidler eller løsemidler på produktet, siden de kan skade plastdelene.

- Fjern skitt og avfall fra produktet med en myk børste.
- Rengjør om nødvendig produktet med en fuktig klut, og tørk deretter motorhuset forsiktig.

## 8 Kassering

- Følg lokale forskrifter når du avhender produktet. Produktet må ikke brennes.

## 9 Tekniske data

Spesifikasjoner	Verdi
Nominell spenning	230 V~
Effekt	3500 W
Blåsehastighet	270 km/h
Luftstrøm	13,2 m <sup>3</sup> /min
Sugekraft	65 km/h
Volumet på oppsamlingsposen	35 l
Kabellengde	35 cm
<b>Støy nivåer<sup>1</sup></b>	
Lydtryknivå, L <sub>PA</sub>	90,2 dB(A), K=3 dB
Målt lydeffektnivå, L <sub>WA</sub>	102,4 dB(A), K=3 dB
Garantert lydeffektnivå, L <sub>WA</sub>	105 dB(A), K=3dB
Maksimalt vibrasjonsnivå	4,27 m/s <sup>2</sup> , K=1,5 m/s <sup>2</sup>

**⚠ Advarsel!** Bruk alltid hørselvern!

**⚠ Advarsel!** Det faktiske vibrasjons- og støynivået ved bruk av verktøy kan avvike fra den angitte maksimalverdien, avhengig av hvordan verktøyet brukes og materialet. Det er derfor nødvendig å bestemme hvilke sikkerhetstiltak som kreves for å beskytte brukeren, basert på et estimat av eksponering under faktiske driftsforhold (som tar i betraktning alle stadier av arbeidssyklusen, for eksempel når verktøyet er slått av og når det er tomgang, i tillegg til oppstartstiden).

<sup>1</sup> De deklareerte verdiene for vibrasjon og støy, som er målt i henhold til en standardisert testmetode, kan brukes til å sammenligne forskjellige verktøy med hverandre og for en foreløpig vurdering av eksponering. Måleverdiene er fastsatt i henhold til EN 50636-2-100:2014.

<b>1</b>	<b>Indledning</b>	<b>16</b>
1.1	Produktet.....	16
1.2	Anvendelse.....	16
1.3	Symboler .....	16
1.4	Produktoversigt.....	17
<b>2</b>	<b>Sikkerhed</b>	<b>17</b>
2.1	Sikkerhedsdefinitioner.....	17
2.2	Sikkerhedsanvisninger for brug.....	17
<b>3</b>	<b>Samvejledning</b>	<b>18</b>
3.1	Sådan samles produktet .....	18
<b>4</b>	<b>Brug</b>	<b>18</b>
4.1	Før hver brug.....	18
4.2	Sådan bruger du produktet i blæsetilstand.	19
4.3	Sådan bruger du produktet i vakuumtilstand.	19
4.4	Sådan sætter du opsamlingsposen fast.....	19
<b>5</b>	<b>Transport</b>	<b>19</b>
<b>6</b>	<b>Opbevaring</b>	<b>19</b>
<b>7</b>	<b>Vedligeholdelse</b>	<b>19</b>
7.1	Sådan rengøres produktet .....	20
<b>8</b>	<b>Bortskaffelse</b>	<b>20</b>
<b>9</b>	<b>Tekniske data</b>	<b>20</b>

## 1 Indledning

### 1.1 Produktet

Produktet er en elektrisk løvblæser.

### 1.2 Anvendelse

I blæsefunktionen bruges produktet til at fjerne planteaffald og lignende fra terrasser, stier, indkørsler, græsplæner, buske, rabatter og lignende.

I vakuumtilstand bruges produktet til at opsamle blade, papir, små kviste og træspåner.

### 1.3 Symboler

	Læs betjeningsvejledningen omhyggeligt, og vær sikker på, du forstår den, før du tager produktet i brug. Gem betjeningsvejledningen til senere brug.
	Advarsel!
	Advarsel! Træk straks stikket ud, hvis strømkablet er beskadiget.
	Advarsel! Risiko for flyvende genstande.
	Hold dig på sikker afstand.
	Træk produktets stik ud af stikkontakten forud for vedligeholdelse af det.
	Hold hænderne væk fra den roterende ventilator.
	Hold hænder og fødder væk fra produktets roterende dele.
	Undgå at udsætte produktet for regn.
	Brug altid beskyttelsesbriller.

	Brug altid åndedrætsværn.
	Advarsel! Risiko for at andre kommer til skade. Hold andre personer og dyr væk fra arbejdsområdet.
	Produktet overholder gældende EU-direktiver og -forordninger.
	Skal bortskaffes som elektronikaffald.

## 1.4 Produktoversigt

Figur 1

1. Hastighedsstyring
2. Startknap
3. Blæser- og vakuumhus
4. Tilstandsvælger
5. Opsamlerpose
6. Hjul
7. Rør
8. Hjælpehåndtag
9. Skulderrem

## 2 Sikkerhed

### 2.1 Sikkerhedsdefinitioner

**⚠ Advarsel!** Manglende overholdelse af denne vejledning kan medføre fare for død eller personskade.

**⚠ Forsigtig!** Manglende overholdelse af denne vejledning kan medføre skader på produktet, andre materialer eller det omgivende område.

**Bemærk!** Information, der er nødvendig i bestemte situationer.

### 2.2 Sikkerhedsanvisninger for brug

**⚠ Advarsel!** Manglende overholdelse af disse anvisninger kan medføre død eller personskade.

- Følgende personer må kun bruge produktet under opsyn:
  - Børn under 8 år.

- Personer, der ikke kender produktet tilstrækkeligt.
- Personer med handicap.
- Børn må ikke lege med produktet.
- Børn må ikke rengøre eller vedligeholde produktet uden opsyn.
  - Læs og følg advarslerne før brug.
  - Betjen ikke produktet, når der er andre personer, især børn, eller kæledyr i nærheden.
  - Stop produktet, træk stikket ud af stikkontakten og lad de bevægelige dele standse helt i følgende situationer:
    - Før du går fra produktet.
    - Før du fjerner en blokering.
    - Før du undersøger, rengør eller udfører vedligeholdelse på produktet.
    - Før du undersøger produktet, efter at det har ramt en genstand.
    - Hvis produktet vibrerer unormalt.
  - Placer ikke hænder eller fødder i nærheden af eller under produktets roterende dele.
  - Brug ikke produktet uden sikkerhedsanordninger og afskærmninger, eller hvis de er beskadigede eller ikke er korrekt monteret.
  - Brug ikke produktet, hvis strømkablet er slidt eller beskadiget.
  - Tilslut ikke strømkablet til en strømforsyning, hvis det er beskadiget.
  - Rør ikke ved et beskadiget strømkabel eller stikket, før det er frakoblet strømforsyningen, for at undgå kontakt med strømførende dele.
  - Hold forlængerledningen væk fra produktet for at forhindre, at ledningen bliver beskadiget og kommer i kontakt med strømførende dele.
  - Brug ikke en længere forlængerledning end nødvendigt.
  - Til forlængerkabler på under 15 meter skal der bruges et ledningstværsnit på 1,5 mm<sup>2</sup>. Til forlængerkabler over 15 meter, men under 40 meter, skal der bruges et ledningstværsnit på 2,5 mm<sup>2</sup>.

- Produktet skal sluttes til en strømforsyning med en fejlstrømsafbryder (RCD), der har en udløsningsstrøm på højst 30 mA.
- Brug kun produktet i dagslys eller i godt kunstigt lys.
- Brug ikke produktet, når der er risiko for lynnedslag.
- Du må ikke løbe med produktet.
- Brug skridsikre sko og lange bukser, når du bruger produktet.
- Brug ikke løstsiddende tøj eller smykker, der kan blive fanget i produktets luftindtag.
- Hold langt hår væk fra luftindtaget.
- Sørg for at have et ordentligt fodfæste under brug på skråninger.
- Brug ikke produktet i regnvejrs eller på fugtige eller våde steder.
- Brug ikke produktet i områder, hvor der er risiko for eksplosion eller brand fra brændbare materialer, væsker, maling, lak, benzin og lignende.
- Undgå kropskontakt med jordede overflader såsom rør, radiatorer, komfurer og køleskabe, når du bruger produktet.
- Brug ikke produktet, hvis du er træt, syg eller påvirket af stoffer, alkohol eller medicin. Det vil påvirke dit syn, din opmærksomhed, din koordination og din dømmekraft.
- Lad ikke børn eller personer, der ikke kender produktet, bruge det.
- Brug ikke produktet, hvis det er beskadiget.
- Foretag ikke ændringer på produktet.
- Brug kun produktet til den angivne funktion.

### 2.2.1 Restrisiko

Der vil altid være restrisici, selv om produktet bruges i overensstemmelse med anvisningerne.

Følgende farer kan opstå i forbindelse med elværktøj af denne type og dette design:

- Høreskade, hvis man ikke bruger høreværn.
- Skader på lungerne, hvis der ikke bæres en effektiv støvmaske.
- Skade på helbredet som følge af vibrationernes påvirkning af hænder og arme, når produktet anvendes over længere tid, eller når det ikke anvendes og vedligeholdes korrekt.
- Produktet skaber et elektromagnetisk felt, når det er i brug. Dette felt kan have uønskede effekter på aktive eller passive medicinske implantater.

- For at mindske risikoen for alvorlige eller dødelige skader anbefales det, at personer, der har medicinske implantater, rådfører sig med deres læge og producenten af implantatet før brug af maskinen.

## 3 Samlevejledning

### 3.1 Sådan samles produktet

**⚠ Advarsel!** Start aldrig produktet, før det er helt samlet.

Figur 2

- 1 Sæt enderøret ind i midterøret, og spænd skruen.
- 2 Sæt midterøret på produktets hoveddel, og spænd skruen.
- 3 Sæt hjulbeslaget på enderøret, og spænd skruen.

## 4 Brug

**⚠ Advarsel!** Brug ikke produktet uden opsamlingsposen installeret.

**⚠ Advarsel!** Brug kun et vejrbestandigt forlængerkabel med en kobling.

- Brug ikke en forlængerledning af dårligere kvalitet end H05VVF.
- Hold forlængerledningen væk fra produktet for at forhindre, at ledningen bliver beskadiget og kommer i kontakt med strømførende dele.
- Sørg for, at produktets luftindtag ikke blokeres af planteaffald under brug.
- Blæs ikke planteaffald og andet i retning af andre mennesker eller kæledyr.
- Brug en rive eller en bom til at løsne planteaffald og lignende, så det bliver lettere at blæse eller støvsuge.
- Under støvede forhold skal du fugte overfladen let eller bruge en vandspreder.
- Sørg for, at luftstrømmen blæser tæt på jorden.

### 4.1 Før hver brug

- Undersøg produktet. Brug ikke produktet, hvis det er beskadiget.
- Undersøg produktet, strømkablet og forlængerledningen for skader. Henvend dig til et godkendt servicecenter for at udskifte eller reparere dele før næste brug af produktet.

- Sørg for, at produktets bevægelige dele kan bevæge sig frit.
- Sørg for, at strømudløseren fungerer korrekt.

#### 4.2 Sådan bruger du produktet i blæsetilstand

- 1 Undersøg arbejdsområdet, og fjern genstande eller planteaffald, der kan blive kastet ud, forårsage blokering eller sætte sig fast i produktet.
- 2 Sæt vælgerhåndtaget på blæsetilstand (A). (Figur 3).
- 3 Tryk på startknappen for at tænde produktet.
- 4 Tryk på hastighedskontrollen for at justere hastigheden.
- 5 Bevæg produktet på hjulene, eller hold det med dysen lige over jorden. Ret dysen mod det planteaffald og lignende, du vil fjerne, og blæs det sammen til en bunke.
- 6 Indstil produktet til vakuumfunktionen for at opsamle planteaffaldet.

#### 4.3 Sådan bruger du produktet i vakuumtilstand

**⚠ Forsigtig!** Fjern hårde genstande såsom sten og glas fra arbejdsområdet for at undgå skader på sugeventilatoren.

- Brug ikke produktet til at suge vand eller meget vådt planteaffald op. Lad nedfaldne blade blive tørre før brug for at forhindre blokering i sugerøret.
- I vakuumtilstand suges planteaffaldet op gennem sugerøret og samles i opsamlingsposen. Når planteaffaldet passerer gennem sugeventilatoren, bliver det findelt. Strimlet organisk affald kan bruges som bioklip.
- Brug ikke magt for at få dysen ned i planteaffaldet. Det vil forårsage en blokering i sugerøret og mindske produktets effektivitet.

- 1 Undersøg arbejdsområdet, og fjern genstande eller planteaffald, der kan blive kastet ud, forårsage blokering eller sætte sig fast i produktet.
- 2 Sæt gearvælgeren på vakuumtilstand (B). (Figur 3).
- 3 Tryk på startknappen for at tænde produktet.

- 4 Tryk på hastighedskontrollen for at justere sugestyrken.
- 5 Bevæg produktet på hjulene, eller hold det med dysen lige over jorden. Ret dysen mod planteaffaldet.
- 6 Rengør opsamlingsposen for planteaffald og andet, når det er nødvendigt.

#### 4.4 Sådan sætter du opsamlingsposen fast

(Figur 3)

- 1 Sørg for, at funktionsvælgeren fungerer korrekt.
- 2 Sæt krogen på opsamlingsposen fast på slangen.
- 3 Sæt opsamlingsposens beslag fast på produktet.

### 5 Transport

**⚠ Advarsel!** Stop produktet, afbryd det fra strømforsyningen, og lad bevægelige dele standse helt, før du flytter produktet fra arbejdsområdet.

**⚠ Advarsel!** Lad produktet køle af, før du sætter det ind i et køretøj.

- Brug håndtagene, når du løfter eller flytter produktet.

### 6 Opbevaring

**⚠ Advarsel!** Stop produktet, træk stikket ud af stikkontakten, og lad de bevægelige dele standse helt, før du sætter produktet til opbevaring.

- Fjern planteaffald og andet fra opsamlingsposen, før du sætter produktet til opbevaring.
- Opbevar produktet et rent og tørt sted utilgængeligt for børn og kæledyr.

### 7 Vedligeholdelse

**⚠ Advarsel!** Reparation af produktet må kun udføres af en godkendt reparatør.

**⚠ Advarsel!** Stop produktet, træk stikket ud af stikkontakten, og lad de bevægelige dele standse helt, før du rengør eller udfører vedligeholdelse på produktet.

**⚠ Forsigtig!** Brug kun reservedele og tilbehør, der leveres eller er anbefalet af leverandøren.

- Kontrollér jævnligt alle møtrikker, bolte og skruer. Stram dem til, hvis det er nødvendigt.
- Rengør produktet efter hver brug.

## 7.1 Sådan rengøres produktet

**⚠ Forsigtig!** Undlad at nedsænke produktet i vand, og sørg for, at der ikke kommer vand ind i produktet ved rengøring.

**⚠ Forsigtig!** Rengør ikke produktet med rengøringsmidler eller opløsningsmidler for at forhindre beskadigelse af plastdelene.

- Fjern skidt og snavs fra produktet med en blød børste.
- Rengør om nødvendigt produktet med en fugtig klud, og tør derefter huset omhyggeligt.

## 8 Bortskaffelse

- Følg de lokale regler ved bortskaffelse af produktet. Brænd ikke produktet.

## 9 Tekniske data

Specifikation	Værdi
Nominel spænding	230 V~
Effekt	3500 W
Blæsehastighed	270 km/t
Luftstrøm	13,2 m <sup>3</sup> /min
Sugestykke	65 km/t
Opsamlingsposens volumen	35 l
Kabellængde	35 cm
<b>Støjniveau<sup>1</sup></b>	
Lydtryksniveau, L <sub>PA</sub>	90,2 dB(A), K=3 dB
Målt lydeffektniveau, L <sub>WA</sub>	102,4 dB(A), K=3 dB
Garanteret lydeffektniveau, L <sub>WA</sub>	105 dB(A), K=3dB
Maksimalt vibrationsniveau	4,27m/s <sup>2</sup> , K=1,5m/s <sup>2</sup>

**⚠ Advarsel!** Brug altid høreværn!

**⚠ Advarsel!** Det faktiske vibrations- og støjniveau ved brug af værktøj kan afvige fra den angivne maksimale værdi, afhængigt af hvordan værktøjet bruges og af materialet. Det er derfor nødvendigt at bestemme, hvilke sikkerhedsforanstaltninger der er nødvendige for at beskytte brugeren, baseret på et skøn over eksponering under faktiske arbejdsforhold (under hensyntagen til alle faser af arbejdsrytmen, fx den tid, hvor værktøjet er slukket, og hvor det kører i tomgang, ud over opstartstiden).

<sup>1</sup> De deklarerede værdier for vibrationer og støj, som er målt i henhold til en standardiseret testmetode, kan bruges til at sammenligne forskellige værktøjer med hinanden og til en foreløbig vurdering af eksponeringen. Måleværdierne er fastsat i overensstemmelse med EN 50636-2-100:2014.

## Spis treści

<b>1</b>	<b>Wprowadzenie</b>	<b>21</b>
1.1	Produkt.....	21
1.2	Przeznaczenie.....	21
1.3	Symbole.....	21
1.4	Przegląd produktu.....	22
<b>2</b>	<b>Bezpieczeństwo</b>	<b>22</b>
2.1	Definicje dotyczące bezpieczeństwa.....	22
2.2	Instrukcja bezpiecznej obsługi.....	22
<b>3</b>	<b>Montaż</b>	<b>23</b>
3.1	Sposób montażu.....	23
<b>4</b>	<b>Obsługa</b>	<b>23</b>
4.1	Przed każdym użyciem wykonaj następujące czynności.....	24
4.2	Uruchamianie produktu w trybie dmuchawy.....	24
4.3	Używanie produktu w trybie odkurzacza.....	24
4.4	Zakładanie worka na odpady.....	24
<b>5</b>	<b>Transport</b>	<b>24</b>
<b>6</b>	<b>Przechowywanie</b>	<b>25</b>
<b>7</b>	<b>Konserwacja</b>	<b>25</b>
7.1	Czyszczenie produktu.....	25
<b>8</b>	<b>Utylizacja</b>	<b>25</b>
<b>9</b>	<b>Dane techniczne</b>	<b>25</b>

## 1 Wprowadzenie

### 1.1 Produkt

Produkt to elektryczna dmuchawa do liści.

### 1.2 Przeznaczenie

W trybie dmuchania produkt służy do usuwania zanieczyszczeń z tarasów, ścieżek, podjazdów, trawników, krzewów, rabat itd.

W trybie odkurzacza produkt służy do zbierania liści, papierków, małych gałązek i wiórów drzewnych.

### 1.3 Symbole

	Przed użyciem produktu należy dokładnie i ze zrozumieniem przeczytać tę instrukcję obsługi. Zachowaj instrukcję na przyszłość.
	Ostrzeżenie!
	Ostrzeżenie! Natychmiast wyciągnij wtyczkę, jeśli przewód zasilający ulegnie uszkodzeniu.
	Ostrzeżenie! Ryzyko wyrzucenia przedmiotów w powietrze.
	Zachowaj bezpieczną odległość.
	Przed przystąpieniem do czynności konserwacyjnych odłącz produkt od zasilania.
	Chroń ręce przed kontaktem z obracającym się wentylatorem.
	Chroń ręce i nogi przed obracającymi się częściami produktu.
	Nie wystawiaj produktu na działanie deszczu.
	Stosuj środki ochrony oczu.

	Używaj maski oddechowej.
	Ostrzeżenie! Ryzyko zranienia innych osób. Nie pozwól, aby osoby postronne ani zwierzęta miały wstęp na obszar pracy.
	Niniejszy produkt spełnia wymagania stosownych dyrektyw i rozporządzeń unijnych.
	Utylizować jak odpady elektryczne.

## 1.4 Przegląd produktu

Rysunek 1

1. Sterowanie prędkością
2. Przełącznik zasilania
3. Korpus dmuchawy i odkurzacza
4. Przełącznik trybu
5. Worek na odpady
6. Koła
7. Rura
8. Uchwyt pomocniczy
9. Pas na ramię

## 2 Bezpieczeństwo

### 2.1 Definicje dotyczące bezpieczeństwa

**!** **Ostrzeżenie!** W razie niestosowania się do niniejszej instrukcji zachodzi ryzyko śmierci lub obrażeń ciała.

**!** **Przeostroga!** W razie niestosowania się do niniejszej instrukcji zachodzi ryzyko uszkodzenia produktu lub innych przedmiotów w jego pobliżu.

**Uwaga!** Informacje dotyczące postępowania w określonych sytuacjach.

### 2.2 Instrukcja bezpiecznej obsługi

**!** **Ostrzeżenie!** W razie niestosowania się do niniejszej instrukcji zachodzi ryzyko śmierci lub obrażeń ciała.

- Należy upewnić się, że niżej wymienione osoby nie obsługują produktu samodzielnie:

- Dzieci w wieku poniżej 8 lat.
- Osoby, które nie są zaznajomione z produktem w wystarczającym stopniu.
- Osoby z niepełnosprawnościami.

- Dzieciom nie wolno bawić się produktem.
- Dzieciom nie wolno samodzielnie czyścić ani konserwować produktu.

- Przed użyciem produktu zapoznaj się z ostrzeżeniami w niniejszej instrukcji, a następnie stosuj się do nich podczas używania.
- Nie obsługuj produktu, gdy w pobliżu znajdują się ludzie, w szczególności dzieci, lub zwierzęta domowe.
- Produkt należy wyłączyć, odłączyć od zasilania i poczekać, aż się całkowicie zatrzyma w następujących okolicznościach:
  - Zanim odejdziesz od produktu.
  - Zanim usuniesz blokadę.
- Przed sprawdzeniem, czyszczeniem lub konserwacją produktu.
- Przed sprawdzeniem produktu po uderzeniu w obiekt.
  - Jeśli produkt wibruje w nietypowy sposób.
- Nie umieszczaj rąk ani stóp w pobliżu obracających się części produktu lub pod nimi.
- Nie używaj produktu, jeśli zabezpieczenia i osłony są uszkodzone lub nieprawidłowo zamocowane.
- Nie używaj produktu, jeśli przewód zasilający jest zużyty lub uszkodzony.
- Nie podłączaj przewodu zasilającego do źródła zasilania, jeśli jest uszkodzony.
- Jeśli przewód zasilający jest uszkodzony, nie dotykaj go ani jego wtyczki przed odłączeniem go od źródła zasilania, aby uniknąć kontaktu z elementami pod napięciem.
- Chronić przedłużacz przed kontaktem z produktem, aby zapobiec uszkodzeniu przewodu i kontaktowi z częściami pod napięciem.
- Nie używaj przedłużacza dłuższego niż to konieczne.

- W przypadku przedłużaczy o długości poniżej 15 metrów należy stosować przewód o przekroju poprzecznym 1,5 mm<sup>2</sup>. W przypadku przedłużaczy o długości powyżej 15 metrów, ale poniżej 40 metrów, należy stosować przewód o przekroju 2,5 mm<sup>2</sup>.
- Produkt trzeba podłączyć do źródła zasilania z wyłącznikiem różnicowoprądowym (RCD) o prądzie wyzwalającym nie większym niż 30 mA.
- Produkt może być używany tylko w świetle dziennym lub przy dobrym świetle sztucznym.
- Nie używaj produktu, gdy istnieje ryzyko uderzenia pioruna.
- Nie biegaj z produktem.
- Podczas obsługi produktu używaj obuwia antypoślizgowego i długich spodni.
- Nie noś luźnej odzieży ani biżuterii, które mogą zostać wciągnięte przez wlot powietrza produktu.
- Chroń długie włosy przed zbliżaniem się do wlotu powietrza.
- Podczas pracy na pochyłościach upewnij się, że masz prawidłowe oparcie.
- Nie używaj produktu podczas deszczu, w wilgotnych lub mokrych miejscach.
- Nie używaj produktu w miejscach, w których istnieje ryzyko wybuchu lub pożaru spowodowanego przez łatwopalne materiały, ciecze, farby, lakiery, benzynę i podobne substancje.
- Unikaj kontaktu ciała z uziemionymi powierzchniami, takimi jak rury, kaloryfery, kuchenki czy lodówki.
- Nie używaj produktu w stanie zmęczenia, choroby lub pod wpływem środków odurzających. Powoduje to pogorszenie wzroku, koncentracji, koordynacji i oceny sytuacji.
- Nie pozwalaj na korzystanie z produktu dzieciom lub osobom, które nie wiedzą, jak go obsługiwać.
- Nie używaj produktu, jeśli jest uszkodzony.
- Nie modyfikuj produktu.
- Produktu można używać wyłącznie zgodnie z jego przeznaczeniem.

### 2.2.1 Ryzyko resztkowe

Ryzyko resztkowe zawsze istnieje, nawet jeśli produkt jest użytkowany zgodnie z instrukcją.

W związku z typem i konstrukcją tego elektronarzędzia mogą wystąpić następujące zagrożenia:

- Uszkodzenie słuchu w przypadku niestosowania ochronników słuchu.
- Uszkodzenie płuc w przypadku niestosowania skutecznej maski przeciwpyłowej.
- obrażenia wynikające z wpływu drgań na dłonie i ramiona, gdy produkt jest używany przez długi czas lub gdy nie jest używany i konserwowany prawidłowo.
- Produkt wytwarza pole elektromagnetyczne podczas użytkowania. Pole to może mieć niepożądany wpływ na aktywne lub pasywne implanty medyczne.
- Aby zmniejszyć ryzyko ciężkich lub śmiertelnych obrażeń, zaleca się, aby osoby stosujące implanty medyczne skonsultowały się z lekarzem i producentem implantu przed uruchomieniem urządzenia.

## 3 Montaż

### 3.1 Sposób montażu

**⚠ Ostrzeżenie!** Nigdy nie uruchamiaj produktu przed pełnym montażem.

Rysunek 2

- 1 Włóż rurę końcową do rury środkowej i dokręć śrubę.
- 2 Przymocuj środkową rurę do korpusu produktu i dokręć śrubę.
- 3 Przymocuj wspornik kół do rury końcowej i dokręć śrubę.

## 4 Obsługa

**⚠ Ostrzeżenie!** Nie używaj produktu bez zamontowanego worka na odpady.

**⚠ Ostrzeżenie!** Używaj wyłącznie przedłużacza odpornego na warunki atmosferyczne ze złączką.

- Nie używaj przedłużacza o jakości niższej niż H05VVF.
- Chroń przedłużacz przed kontaktem z produktem, aby zapobiec uszkodzeniu przewodu i kontaktu z częściami pod napięciem.
- Upewnij się, że podczas pracy produktu śmieci nie powodują zablokowania wlotów powietrza.
- Nie wydmuchuj zanieczyszczeń w kierunku innych osób ani zwierząt domowych.
- Użyj grabi lub wysięgnika, aby rozdrobnić śmieci/odpady ogrodowe, aby łatwiej było je zdmuchnąć lub zassać.

- Jeśli sprzątana powierzchnia jest mocno zakurzona, lekko ją zwilż lub użyj natrysku z rozpylacza.
- Upewnij się, że strumień powietrza wieje blisko podłoga.

#### 4.1 Przed każdym użyciem wykonaj następujące czynności

- Sprawdź produkt. Nie używaj produktu, jeśli jest uszkodzony.
- Sprawdź produkt, przewód zasilający i przedłużacz pod kątem uszkodzeń i brakujących części. Przed ponownym użyciem produktu należy zwrócić się do autoryzowanego serwisu w celu wymiany lub naprawy części.
- Upewnij się, że ruchome części produktu mogą się swobodnie poruszać.
- Upewnij się, że włącznik zasilania działa prawidłowo.

#### 4.2 Uruchamianie produktu w trybie dmuchawy

- 1 Sprawdź miejsce pracy i usuń przedmioty lub zanieczyszczenia, które mogą zostać wyrzucone w powietrze, spowodować zablokowanie lub utknąć w produkcie.
- 2 Ustaw dźwignię w pozycji trybu dmuchawy (A). (Rysunek 3).
- 3 Naciśnij przycisk zasilania, aby uruchomić produkt.
- 4 Przesuń regulator prędkości, aby dostosować prędkość.
- 5 Przesuń produkt na kółkach lub trzymaj go tak, aby końcówka znajdowała się tuż nad podłożem. Skieruj końcówkę urządzenia na zanieczyszczenia i zdmuchnij je na kupkę.
- 6 Ustaw urządzenie w trybie odkurzacza, aby zebrać zanieczyszczenia.

#### 4.3 Używanie produktu w trybie odkurzacza

**⚠ Przewaga!** Usuń twarde przedmioty, np. kamienie i szkło, z obszaru roboczego, aby zapobiec uszkodzeniu wentylatora ssącej.

- Nie używaj produktu do zasysania wody lub bardzo mokrych zanieczyszczeń. Przed rozpoczęciem pracy należy poczekać, aż opadłe liście wyschną, aby zapobiec zablokowaniu rury ssącej.

- W trybie odkurzacza zanieczyszczenia są zasysane przez rurę ssącą i zbierane w worku na odpady. Gdy zanieczyszczenia przechodzą przez wentylator ssący, są rozdrabniane. Rozdrobnione resztki organiczne można wykorzystać jako ściółkę.
- Nie używaj siły, aby włożyć końcówkę w zanieczyszczenia. Spowoduje to zablokowanie rury ssącej i zmniejszenie wydajności produktu.

- 1 Sprawdź miejsce pracy i usuń przedmioty lub zanieczyszczenia, które mogą zostać wyrzucone w powietrze, spowodować zablokowanie lub utknąć w produkcie.
- 2 Ustaw dźwignię w pozycji trybu odkurzacza (B). (Rysunek 3).
- 3 Naciśnij przycisk zasilania, aby uruchomić produkt.
- 4 Przesuń regulator prędkości, aby dostosować siłę ssania.
- 5 Przesuń produkt na kółkach lub trzymaj go tak, aby końcówka znajdowała się tuż nad podłożem. Skieruj końcówkę na zanieczyszczenia.
- 6 W razie potrzeby wyczyść worek z zanieczyszczeń.

#### 4.4 Zakładanie worka na odpady

(Rysunek 3)

- 1 Upewnij się, że przełącznik trybu pracy działa prawidłowo.
- 2 Przymocuj haczyk worka do rury.
- 3 Przymocuj uchwyt worka do produktu.

### 5 Transport

**⚠ Ostrzeżenie!** Zatrzymaj produkt, odłącz go od zasilania i poczekaj, aż ruchome części całkowicie się zatrzymają, zanim przeniesiesz produkt z obszaru roboczego.

**⚠ Ostrzeżenie!** Przed włożeniem produktu do pojazdu poczekaj, aż ostygnie.

- Podnosząc lub przenosząc produkt, należy używać uchwytów.

## 6 Przechowywanie

**!** **Ostrzeżenie!** Zatrzymaj produkt, odłącz go od zasilania i poczekaj, aż ruchome części całkowicie się zatrzymają, zanim odłożysz produkt do przechowywania.

- Przed odłożeniem produktu do przechowywania usuń z worka wszelkie zanieczyszczenia.
- Produkt należy przechowywać w chłodnym i suchym miejscu niedostępnym dla dzieci i zwierząt domowych.

## 7 Konserwacja

**!** **Ostrzeżenie!** Jedynie autoryzowany serwis może przeprowadzać naprawę produktu.

**!** **Ostrzeżenie!** Zatrzymaj produkt, odłącz go od zasilania i poczekaj, aż ruchome części całkowicie się zatrzymają, zanim przeprowadzisz czynności konserwacyjne lub rozpoczniesz czyszczenie.

**!** **Przeostroga!** Używaj tylko części zamiennych i akcesoriów dostarczonych lub zalecanych przez dostawcę.

- Regularnie sprawdzaj wszystkie nakrętki, śruby i wkręty. W razie konieczności dokręć je.
- Wyczyść produkt po każdym użyciu.

### 7.1 Czyszczenie produktu

**!** **Przeostroga!** Nie zamaczaj produktu w wodzie i upewnij się, że woda nie może przedostać się do produktu podczas czyszczenia.

**!** **Przeostroga!** Do czyszczenia produktu nie używaj silnych detergentów ani rozpuszczalników ze względu na ryzyko uszkodzenia elementów z tworzywa.

- Usuń brud i żwir z produktu miękką szcietką.
- W razie potrzeby wyczyść produkt wilgotną szmatką, a następnie dokładnie osusz obudowę.

## 8 Utylizacja

- Pamiętaj, aby postępować zgodnie z lokalnymi przepisami dotyczącymi utylizacji. Nie spalaj produktu.

## 9 Dane techniczne

Specyfikacja	Wartość
Napięcie znamionowe	230 V~
Moc	3500 W
Prędkość nadmuchu	270 km/h
Przepływ powietrza	13,2 m <sup>3</sup> /min
Moc ssania	65 km/h
Pojemność worka na odpady	35 l
Długość przewodu	35 cm
<b>Poziom hałasu<sup>1</sup></b>	
Poziom ciśnienia akustycznego, L <sub>pA</sub>	90,2 dB(A), K=3 dB
Zmierzony poziom mocy akustycznej, L <sub>WA</sub>	102,4 dB(A), K=3 dB
Gwarantowany poziom mocy akustycznej, L <sub>WA</sub>	105 dB(A), K=3dB
Maksymalny poziom drgań	4,27m/s <sup>2</sup> , K=1,5m/s <sup>2</sup>

**!** **Ostrzeżenie!** Zawsze stosuj środki ochrony słuchu!

**!** **Ostrzeżenie!** W zależności od sposobu korzystania z narzędzi i stosowanego materiału rzeczywisty poziom drgań i hałasu podczas pracy może różnić się od podanej wartości maksymalnej. Dlatego należy określić, w oparciu o ocenę narażenia na oddziaływanie szkodliwych czynników w warunkach rzeczywistych (przy wzięciu pod uwagę wszystkich części cyklu roboczego, jak również czasu, w którym narzędzie jest wyłączone lub pracuje na biegu jałowym, poza czasem rozruchowym), które środki zabezpieczające są wymagane, aby chronić użytkownika.

<sup>1</sup> Podana wartość emisji drgań została zmierzona znormalizowaną metodą badania i może zostać wykorzystana do porównywania elektronarzędzi oraz przygotowania wstępnej oceny narażenia. Zmierzone wartości zostały ocenione zgodnie z normą EN 50636-2-100:2014.

<b>1</b>	<b>Einführung</b>	<b>26</b>
1.1	Das Produkt .....	26
1.2	Zweckgebundene Nutzung.....	26
1.3	Symbole.....	26
1.4	Produktübersicht.....	27
<b>2</b>	<b>Sicherheit</b>	<b>27</b>
2.1	Sicherheitshinweise.....	27
2.2	Sicherheitshinweise für die Bedienung.....	27
<b>3</b>	<b>Montage</b>	<b>28</b>
3.1	So montieren Sie das Produkt.....	28
<b>4</b>	<b>Betrieb</b>	<b>28</b>
4.1	Was Sie vor jeder Verwendung tun müssen	29
4.2	So betreiben Sie das Produkt im Blasmodus	29
4.3	So betreiben Sie das Produkt im Vakuum-Modus.....	29
4.4	So befestigen Sie den Auffangbeutel .....	29
<b>5</b>	<b>Transport</b>	<b>30</b>
<b>6</b>	<b>Lagerung</b>	<b>30</b>
<b>7</b>	<b>Reinigung und Wartung</b>	<b>30</b>
7.1	So reinigen Sie das Produkt .....	30
<b>8</b>	<b>Entsorgung</b>	<b>30</b>
<b>9</b>	<b>Technische Daten</b>	<b>30</b>

## 1 Einführung

### 1.1 Das Produkt

Bei dem Produkt handelt es sich um einen elektrischen Laubbläser.





### 1.2 Zweckgebundene Nutzung

Im Blasmodus wird das Produkt zur Reinigung von Terrassen, Wegen, Einfahrten, Rasenflächen, Sträuchern, Beeten und Ähnlichem verwendet.

Im Saugmodus wird das Produkt zum Aufsaugen von Laub, Papier, kleinen Zweigen und Holzspänen verwendet.

### 1.3 Symbole

	Lesen Sie die Betriebsanleitung sorgfältig durch und stellen Sie sicher, dass Sie die Anweisungen verstanden haben, bevor Sie das Produkt verwenden. Bewahren Sie die Anweisungen zum späteren Nachschlagen auf.
	Warnung!
	Warnung! Ziehen Sie sofort den Stecker, wenn das Netzkabel beschädigt ist.
	Warnung! Gefahr durch herausgeschleuderte Objekte.
	Halten Sie einen sicheren Abstand.
	Trennen Sie das Produkt von der Stromversorgung, bevor Sie Wartungsarbeiten durchführen.
	Halten Sie Ihre Hände von dem rotierenden Lüfter fern.
	Halten Sie Hände und Füße von den rotierenden Teilen des Produkts fern.
	Setzen Sie das Produkt nicht dem Regen aus.
	Schutzbrille tragen.

	Atemmaske tragen.
	Warnung! Verletzungsgefahr für andere. Halten Sie andere Personen und Tiere aus dem Arbeitsbereich fern.
	Dieses Produkt entspricht den geltenden EU-Richtlinien und -Vorschriften.
	Als Elektroschrott entsorgen.

## 1.4 Produktübersicht

Abbildung 1

1. Geschwindigkeitssteuerung
2. Einschalttaste
3. Gebläse und Vakuumgehäuse
4. Modusauswahl
5. Auffangbeutel
6. Rad
7. Rohr
8. Hilfsgriff
9. Schultergurt

## 2 Sicherheit

### 2.1 Sicherheitshinweise

**⚠️ Warnung!** Wenn Sie diese Anweisungen nicht befolgen, besteht Lebens- und Verletzungsgefahr.

**⚠️ Vorsicht!** Wenn Sie diese Anweisungen nicht befolgen, besteht die Gefahr, dass das Produkt, andere Materialien oder der angrenzende Bereich beschädigt werden.

**Hinweis!** Informationen, die in einer bestimmten Situation notwendig sind.

### 2.2 Sicherheitshinweise für die Bedienung

**⚠️ Warnung!** Wenn Sie diese Anweisungen nicht befolgen, besteht Lebens- und Verletzungsgefahr.

- Stellen Sie sicher, dass folgende Personen das Produkt nicht selbstständig bedienen:

- Kinder unter 8 Jahren.
- Personen, die nicht ausreichend mit dem Produkt vertraut sind.
- Menschen mit Behinderungen.
- Kinder dürfen nicht mit dem Produkt spielen.
- Kinder dürfen das Produkt nicht selbstständig reinigen oder warten.

- Vor Inbetriebnahme die Warnhinweise lesen und beachten.
- Nehmen Sie das Produkt nicht in Betrieb, wenn sich andere Personen, insbesondere Kinder, oder Haustiere in der Nähe aufhalten.
- Halten Sie das Produkt an, trennen Sie es von der Stromversorgung und lassen Sie die beweglichen Teile in den folgenden Situationen vollständig zum Stillstand kommen:
  - Bevor Sie das Produkt abstellen.
  - Bevor Sie eine Verstopfung entfernen.
  - Bevor Sie das Produkt untersuchen, reinigen oder warten.
  - Bevor Sie das Produkt untersuchen, nachdem es auf einen Gegenstand gestoßen ist.
  - Wenn das Produkt ungewöhnlich vibriert.
- Halten Sie Ihre Hände oder Füße nicht in die Nähe oder unter die rotierenden Teile des Produkts.
- Benutzen Sie das Produkt nicht ohne die Sicherheits- und Schutzvorrichtungen oder wenn diese beschädigt oder nicht richtig angebracht sind.
- Verwenden Sie das Produkt nicht, wenn das Netzkabel beschädigt oder abgenutzt ist.
- Schließen Sie das Netzkabel nicht an eine Stromversorgung an, wenn es beschädigt ist.
- Ein beschädigtes Stromkabel nicht berühren, bevor Sie es von der Stromversorgung getrennt haben, um den Kontakt mit stromführenden Teilen zu vermeiden.
- Halten Sie das Verlängerungskabel von dem Produkt fern, um eine Beschädigung des Kabels und den Kontakt mit stromführenden Teilen zu vermeiden.
- Verwenden Sie kein längeres Verlängerungskabel als nötig.

- Verwenden Sie für Verlängerungskabel unter 15 Metern einen Aderquerschnitt von 1,5 mm<sup>2</sup>. Verwenden Sie für Verlängerungskabel mit einer Länge von mehr als 15 Metern, aber weniger als 40 Metern, einen Aderquerschnitt von 2,5 mm<sup>2</sup>.
- Das Produkt muss an eine Stromversorgung mit einem Fehlerstromschutzschalter (RCD) mit einem Auslösestrom von höchstens 30 mA angeschlossen werden.
- Das Produkt darf nur bei Tageslicht oder guter Beleuchtung verwendet werden.
- Verwenden Sie das Produkt nicht, wenn die Gefahr eines Blitzschlags besteht.
- Rennen Sie nicht mit dem Produkt.
- Tragen Sie während des Betriebs des Produkts rutschfeste Schuhe und eine lange Hose.
- Tragen Sie keine weite Kleidung oder Schmuckstücke, die sich im Lufteinlass des Geräts verfangen können.
- Halten Sie lange Haare vom Lufteinlass fern.
- Achten Sie beim Betrieb an Hängen auf einen sicheren Stand.
- Verwenden Sie das Produkt nicht bei Regen, in feuchten oder nassen Bereichen.
- Verwenden Sie das Produkt nicht in Bereichen, in denen Explosions- oder Brandgefahr durch brennbare Materialien, Flüssigkeiten, Farben, Lacke, Benzin und dergleichen besteht.
- Vermeiden Sie während der Nutzung des Produkts Körperkontakt mit geerdeten Oberflächen, wie Rohren, Heizkörpern, Herden und Kühlschränken.
- Verwenden Sie das Produkt nicht, wenn Sie müde, krank oder berauscht sind. Dadurch werden Ihr Sehvermögen, Ihre Wachsamkeit, Ihre Koordination und Ihr Urteilsvermögen beeinträchtigt.
- Überlassen Sie die Benutzung des Produktes nicht Kindern oder Personen, die mit der Bedienung des Produktes nicht vertraut sind.
- Verwenden Sie das Produkt niemals, wenn es defekt ist.
- Nehmen Sie keine Änderungen an dem Produkt vor.
- Verwenden Sie das Produkt nur für die angegebene Funktion.

### 2.2.1 Verbleibende Risiken

Auch wenn Sie das Produkt entsprechend der Gebrauchsanweisung betreiben, bleiben immer Restrisiken bestehen.

Im Zusammenhang mit der Art und Ausführung dieses Elektrowerkzeugs können folgende Gefahren auftreten:

- Gehörschäden, wenn kein Gehörschutz getragen wird.
- Schädigung der Lunge, wenn keine wirksame Staubmaske getragen wird.
- Gesundheitsschäden infolge der Einwirkung von Vibrationen auf Hände und Arme, wenn das Produkt über einen längeren Zeitraum verwendet wird oder wenn es nicht ordnungsgemäß verwendet und gewartet wird.
- Das Produkt erzeugt beim Gebrauch ein elektromagnetisches Feld. Dieses Feld kann negative Auswirkungen auf aktive oder passive medizinische Implantate haben.
- Um die Gefahr schwerer oder tödlicher Verletzungen zu verringern, wird empfohlen, dass Personen, die medizinische Implantate tragen, ihren Arzt und den Hersteller des Implantats konsultieren, bevor sie das Produkt bedienen.

## 3 Montage

### 3.1 So montieren Sie das Produkt

**⚠️ Warnung!** Nehmen Sie das Produkt niemals in Betrieb, bevor es vollständig montiert ist.

Abbildung 2

- 1 Stecken Sie das Endrohr in das mittlere Rohr und ziehen Sie die Schraube fest.
- 2 Befestigen Sie das mittlere Rohr am Gehäuse des Produkts und ziehen Sie die Schraube fest.
- 3 Befestigen Sie die Radhalterung am Endrohr und ziehen Sie die Schraube fest.

## 4 Betrieb

**⚠️ Warnung!** Verwenden Sie das Produkt nicht ohne den Auffangbeutel.

**⚠️ Warnung!** Verwenden Sie nur ein wetterfestes Verlängerungskabel mit einem Koppler.

- Verwenden Sie kein Verlängerungskabel von geringerer Qualität als H05VVf.
- Halten Sie das Verlängerungskabel vom Gerät fern, um Schäden am Kabel und Kontakt mit stromführenden Teilen zu vermeiden.
- Achten Sie darauf, dass die Lufteinlässe des Geräts während des Betriebs nicht durch Fremdkörper blockiert werden.

- Blasen Sie keinen Schmutz in Richtung anderer Menschen oder Haustiere.
- Verwenden Sie einen Rechen oder einen Ausleger, um den Ablagerungen zu lösen und sie so leichter wegblasen oder aufsaugen zu können.
- Bei staubigen Bedingungen die Oberfläche leicht anfeuchten oder einen Sprühaufsatz verwenden.
- Achten Sie darauf, dass der Luftstrom dicht über den Boden bläst.

#### 4.1 Was Sie vor jeder Verwendung tun müssen

- Untersuchen Sie das Produkt. Verwenden Sie das Produkt niemals, wenn es defekt ist.
- Untersuchen Sie das Produkt, das Netzkabel und das Verlängerungskabel auf Schäden und fehlende Teile. Wenden Sie sich an ein zugelassenes Servicezentrum, um Teile vor der nächsten Verwendung des Geräts auszutauschen oder zu reparieren.
- Stellen Sie sicher, dass sich die beweglichen Teile des Produkts frei bewegen können.
- Vergewissern Sie sich, dass der Auslöser richtig funktioniert.

#### 4.2 So betreiben Sie das Produkt im Blasmodus

- 1 Überprüfen Sie den Arbeitsbereich und entfernen Sie Gegenstände oder Verschmutzungen, die weggeschleudert werden, eine Blockade verursachen oder sich im Gerät verfangen können.
- 2 Stellen Sie den Wählhebel auf den Blasmodus (A). (Abbildung 3).
- 3 Drücken Sie den Einschalttaste, um das Produkt zu starten.
- 4 Drücken Sie den Geschwindigkeitsregler, um die Geschwindigkeit einzustellen.
- 5 Bewegen Sie das Produkt auf den Rädern oder halten Sie es mit der Düse knapp über dem Boden. Richten Sie die Düse auf die Verschmutzungen und blasen Sie sie auf einen Haufen.
- 6 Stellen Sie das Gerät auf die Vakuumfunktion, um den Schmutz aufzufangen.

#### 4.3 So betreiben Sie das Produkt im Vakuum-Modus

**! Achtung!** Entfernen Sie harte Gegenstände, z. B. Steine und Glas, aus dem Arbeitsbereich, um eine Beschädigung des Sauggebläses zu vermeiden.

- Verwenden Sie das Gerät nicht zum Aufsaugen von Wasser oder sehr nassen Verschmutzungen. Lassen Sie heruntergefallenes Laub vor dem Betrieb trocknen, um eine Verstopfung des Saugrohrs zu vermeiden.
- Im Vakuummodus werden die Abfälle durch das Saugrohr aufgesaugt und im Auffangbeutel gesammelt. Wenn die Abfälle durch das Gebläse gelangen, werden sie zerkleinert. Zerkleinerte organische Abfälle können als Mulch verwendet werden.

- Wenden Sie keine Gewalt an, um die Düse in die Verschmutzungen zu stecken. Dies führt zu einer Verstopfung des Ansaugrohrs und verringert die Geräteleistung.

- 1 Untersuchen Sie den Arbeitsbereich und entfernen Sie Gegenstände oder Verschmutzungen, die weggeschleudert werden, eine Blockade verursachen oder sich im Gerät verfangen können.
- 2 Stellen Sie den Wählhebel auf den Vakuum-Modus (B). (Abbildung 3).
- 3 Drücken Sie den Einschalttaste, um das Produkt zu starten.
- 4 Drücken Sie den Geschwindigkeitsregler, um die Saugleistung einzustellen.
- 5 Bewegen Sie das Produkt auf den Rädern oder halten Sie es mit der Düse knapp über dem Boden. Richten Sie die Düse auf die Verschmutzungen.
- 6 Reinigen Sie den Auffangbeutel bei Bedarf von Verschmutzungen.

#### 4.4 So befestigen Sie den Auffangbeutel

(Abbildung 3)

- 1 Vergewissern Sie sich, dass der Moduswahlschalter richtig funktioniert.
- 2 Befestigen Sie den Haken am Auffangbeutel an dem Rohr.
- 3 Befestigen Sie die Halterung des Auffangbeutels am Produkt.

## 5 Transport

**⚠️ Warnung!** Halten Sie das Produkt an, trennen Sie es von der Stromversorgung und lassen Sie die beweglichen Teile vollständig zum Stillstand kommen, bevor Sie das Produkt aus dem Arbeitsbereich bewegen.

**⚠️ Warnung!** Lassen Sie das Produkt abkühlen, bevor Sie es in ein Fahrzeug heben.

- Benutzen Sie die Griffe, wenn Sie das Produkt anheben oder bewegen.

## 6 Lagerung

**⚠️ Warnung!** Halten Sie das Produkt an, trennen Sie es von der Stromversorgung und lassen Sie die beweglichen Teile vollständig zum Stillstand kommen, bevor Sie das Produkt lagern.

- Entfernen Sie Ablagerungen aus dem Auffangbeutel, bevor Sie das Produkt lagern.
- Bewahren Sie das Produkt an einem sauberen und trockenen Ort auf, wo Kinder und Haustiere keinen Zugang haben.

## 7 Reinigung und Wartung

**⚠️ Warnung!** Reparaturen am Produkt dürfen nur von autorisiertem Personal durchgeführt werden.

**⚠️ Warnung!** Halten Sie das Produkt an, trennen Sie es von der Stromversorgung und lassen Sie die beweglichen Teile vollständig zum Stillstand kommen, bevor Sie das Produkt reinigen oder warten.

**⚠️ Achtung!** Verwenden Sie ausschließlich Ersatzteile und Zubehör, die/das vom Lieferanten geliefert oder empfohlen werden.

- Überprüfen Sie regelmäßig alle Muttern, Bolzen und Schrauben. Ziehen Sie sie bei Bedarf fest.
- Reinigen Sie das Produkt nach jedem Gebrauch.

### 7.1 So reinigen Sie das Produkt

**⚠️ Achtung!** Tauchen Sie das Produkt nicht in Wasser ein und achten Sie darauf, dass kein Wasser in das Produkt gelangt, wenn Sie es reinigen.

**⚠️ Achtung!** Verwenden Sie keine starken Reinigungs- oder Lösungsmittel für das Produkt, um eine Beschädigung der Kunststoffteile zu vermeiden.

- Entfernen Sie Schmutz und Ablagerungen mit einer weichen Bürste vom Produkt.

- Reinigen Sie das Produkt bei Bedarf mit einem feuchten Tuch und trocknen Sie das Gehäuse anschließend sorgfältig ab.

## 8 Entsorgung

- Stellen Sie sicher, dass Sie die örtlichen Vorschriften befolgen, wenn Sie das Produkt entsorgen. Produkt nicht verbrennen.

## 9 Technische Daten

Spezifikation	Wert
Nennspannung	230 V
Leistung	3500 W
Blasgeschwindigkeit	270 km/h
Luftstrom	13,2 m <sup>3</sup> /min
Saugleistung	65 km/h
Volumen des Auffangbeutels	35 l
Kabellänge	35 cm
<b>Geräuschpegel<sup>1</sup></b>	
Schalldruckpegel, L <sub>PA</sub>	90,2 dB(A), K=3 dB
Gemessener Schalleistungspegel, L <sub>WA</sub>	102,4 dB(A), K=3 dB
Garantierter Schalleistungspegel, L <sub>WA</sub>	105 dB(A), K=3dB
Maximaler Vibrationspegel	4,27 m/s <sup>2</sup> , K=1,5 m/s <sup>2</sup>

**⚠️ Warnung!** Stets Gehörschutz tragen!

**⚠️ Warnung!** Der tatsächliche Vibrations- und Lärmpegel bei der Verwendung von Werkzeugen kann je nach Art der Verwendung des Werkzeugs und des Materials vom angegebenen Höchstwert abweichen. Daher muss ermittelt werden, welche Sicherheitsvorkehrungen zum Schutz des Anwenders erforderlich sind, und zwar auf der Grundlage einer Abschätzung der Exposition unter tatsächlichen Betriebsbedingungen (unter Berücksichtigung aller Phasen des Arbeitszyklus, z. B. der Zeit, in der das Werkzeug ausgeschaltet ist und sich im Leerlauf befindet, zusätzlich zur Anlaufzeit).

<sup>1</sup> Die deklarierten Werte für Vibration und Lärm, die nach einem standardisierten Prüfverfahren gemessen wurden, können zum Vergleich verschiedener Werkzeuge miteinander und für eine vorläufige Expositionsbewertung verwendet werden. Die Messwerte wurden in Übereinstimmung mit EN 50636-2-100:2014 ermittelt.

# Sisällysluettelo

<b>1</b>	<b>Johdanto</b>	<b>31</b>
1.1	Tuote .....	31
1.2	Käyttötarkoitus .....	31
1.3	Symbolit.....	31
1.4	Tuotteen yleiskuvaus .....	32
<b>2</b>	<b>Turvallisuus</b>	<b>32</b>
2.1	Turvallisuusmääräykset.....	32
2.2	Käytön turvaohjeet.....	32
<b>3</b>	<b>Kokoaminen</b>	<b>33</b>
3.1	Tuotteen kokoaminen.....	33
<b>4</b>	<b>Käyttö</b>	<b>33</b>
4.1	Ennen jokaista käyttökertaa.....	33
4.2	Tuotteen käyttö puhallustilassa .....	34
4.3	Tuotteen käyttäminen imutilassa .....	34
4.4	Keräyspussin kiinnittäminen.....	34
<b>5</b>	<b>Kuljettaminen</b>	<b>34</b>
<b>6</b>	<b>Säilyttäminen</b>	<b>34</b>
<b>7</b>	<b>Huolto</b>	<b>34</b>
7.1	Tuotteen puhdistaminen.....	34
<b>8</b>	<b>Hävittäminen</b>	<b>35</b>
<b>9</b>	<b>Tekniset tiedot</b>	<b>35</b>

## 1 Johdanto

### 1.1 Tuote

Tuote on sähkökäyttöinen lehtipuhallin.

### 1.2 Käyttötarkoitus

Puhallustilassa tuotetta käytetään terassien, polkujen, ajoteiden, nurmikoiden, pensaiden, reunusten ja vastaavien alueiden puhdistamiseen.

Imutilassa tuotetta käytetään lehtien, paperin, pienten oksien ja hakkeen keräämiseen.

### 1.3 Symbolit

	Lue käyttöohjeet huolellisesti ja varmista ennen tuotteen käytön aloittamista, että olet ymmärtänyt ohjeet. Säilytä ohjeet myöhempiä käyttöä varten.
	Varoitus!
	Varoitus! Irrota pistoke välittömästi, jos virtajohto on vaurioitunut.
	Varoitus! Sinkoilevien esineiden vaara.
	Säilytä turvallinen etäisyys.
	Pysäytä tuote ja irrota virtalähde ennen huoltotoimenpiteitä.
	Pidä kätesi kaukana pyörivästä tuulettimesta.
	Pidä kädet ja jalat kaukana tuotteen pyörivistä osista.
	Älä altista tuotetta sateelle.
	Käytä suojalaseja.

	Käytä hengityssuojainta.
	Varoitus! Muille aiheutuva loukkaantumisaara. Pidä muut henkilöt ja eläimet poissa työalueen läheisyydestä.
	Tämä tuote on sovellettavien EU:n direktiivien ja säädösten mukainen.
	Kierrätetään sähkö- ja elektroniikkalajajätteen mukana.

## 1.4 Tuotteen yleiskuvaus

Kuva 1

1. Nopeuden säätö
2. Virtalaukaisin
3. Puhallus- ja imurunko
4. Tilanvalitsin
5. Keräyspussi
6. Pyörä
7. Putki
8. Apukahva
9. Olkahihna

## 2 Turvallisuus

### 2.1 Turvallisuusmääräykset

**⚠ Varoitus!** Jos näitä ohjeita ei noudateta, seurauksena voi olla kuolema tai vammautuminen.

**⚠ Huomio!** Jos näitä ohjeita ei noudateta, tuote, muut materiaalit tai ympäröivä alue voivat vahingoittua.

**Huom.** Tilannekohtaiset välttämättömät tiedot.

### 2.2 Käytön turvaohjeet

**⚠ Varoitus!** Jos näitä ohjeita ei noudateta, seurauksena voi olla kuolema tai vammautuminen.

• Varmista, että nämä henkilöt eivät käytä tuotetta itsenäisesti:

- Alle 8-vuotiaat lapset.

- Henkilöt, jotka eivät tunne tuotetta riittävän hyvin.
- Toimintarajoitteiset henkilöt.

• Lapset eivät saa leikkiä tuotteella.

• Lapset eivät saa puhdistaa tai huoltaa tuotetta itsenäisesti.

- Lue varoitusohjeet ja noudata niitä ennen käyttöä.
- Älä käytä tuotetta, kun lähialueella on muita henkilöitä, erityisesti lapsia tai lemmikkejä.
- Pysäytä tuote, irrota se virtalähteestä ja anna liikkuvien osien pysähtyä kokonaan seuraavissa tilanteissa:
  - Ennen kuin poistut tuotteen läheisyydestä.
  - Ennen kuin poistat tukoksen.
  - Ennen kuin tutkit, puhdistat tai huollat tuotetta.
  - Ennen kuin tutkit tuotetta sen jälkeen, kun se on osunut johonkin esineeseen.
  - Jos tuote tarvitsee epätavallisen voimakkaasti.
- Älä laita käsiäsi tai jalkojasi tuotteen pyöriivien osien lähelle tai alle.
- Älä käytä tuotetta ilman turvallisuuslaitteita ja suojuksia tai jos ne ovat vaurioituneet tai eivät ole oikein kiinnitettyinä.
- Älä käytä tuotetta, jos virtajohto on rikki tai vaurioitunut.
- Älä liitä virtajohtoa virtalähteeseen, jos se on vaurioitunut.
- Älä koske vaurioituneeseen virtajohtoon tai -pistokkeeseen ennen kuin se on irrotettu virtalähteestä, jotta se ei pääse kosketuksiin jännitteisten osien kanssa.
- Pidä jatkojohto kaukana tuotteesta, jotta kaapeli ei vaurioidu eikä pääse kosketuksiin jännitteisten osien kanssa.
- Älä käytä pidempää jatkojohtoa kuin on tarpeen.
- Käytä alle 15 metrin pituisissa jatkoakaapeissa 1,5mm<sup>2</sup>:n poikkipinta-alaa. Yli 15 metrin mutta alle 40 metrin pituisissa jatkoakaapeissa on käytettävä 2,5mm<sup>2</sup>:n poikki-pintaista kaapelia.
- On suositeltavaa liittää tuote virtalähteeseen, jossa on vikavirtasuojajakytkin, jonka laukaisuvirta on enintään 30 mA.

- Tuotetta saa käyttää vain päivänvalossa tai hyvässä keinovalossa.
- Älä käytä tuotetta salamankiskun vaaran uhatessa.
- Älä juokse tuotteen kanssa.
- Käytä liukastumista estäviä kenkiä ja pitkiä housuja tuotteen käytön aikana.
- Älä käytä löysiä vaatteita tai koruja, jotka voivat jäädä kiinni tuotteen ilmanottoaukkoon.
- Pidä pitkät hiukset kaukana ilmanottoaukosta.
- Varmista oikea jalansija, kun käytät laitetta rinteessä.
- Älä käytä tuotetta sateessa, kosteissa tai märissä tiloissa.
- Älä käytä tuotetta tiloissa, joissa on räjähdys- tai tulipalon vaara syttyvien materiaalien, nesteiden, maalin, lakan, bensiinin tai vastaavien vuoksi.
- Vältä kosketusta maadoitettuihin pintoihin, kuten putkiin, lämpöpattereihin, liesiin tai jääkaappeihin.
- Älä käytä tuotetta, jos olet väsynyt, sairas tai päihtynyt. Nämä seikat heikentävät näkö-, havainto-, koordinaatio- ja arviointikykyäsi.
- Älä anna lasten tai sellaisten henkilöiden, jotka eivät hallitse tuotteen käyttöä, käyttää sitä.
- Älä käytä tuotetta, jos se on vahingoittunut.
- Älä tee tuotteeseen muutoksia.
- Käytä tuotetta pelkästään sen käyttötarkoituksen mukaisesti.

### 2.2.1 Jäännösriskit

Jäännösriskejä on aina olemassa, vaikka tuotetta käytettäisiinkin ohjeiden mukaisesti.

Tämän sähkötyökalun tyyppiin ja rakenteeseen voi liittyä seuraavia vaaroja:

- Kuulovaurio, jos kuulosuojaimia ei käytetä.
- Keuhkovaurio, jos tehokasta pölymaskia ei käytetä.
- Terveysvammat, jotka johtuvat tärinän vaikutuksesta käsiin ja käsivarsiin, kun tuotetta käytetään pitkään tai kun sitä ei käytetä ja huolleta oikein.
- Tuote aiheuttaa sähkömagneettisen kentän käytön aikana. Tällä kentällä voi olla ei-toivottuja vaikutuksia aktiivisiin tai passiivisiin lääketieteellisiin laitteisiin.
- Vakavien tai kuolemaan johtavien vammojen vaaran vähentämiseksi on suositeltavaa, että lääketieteellisiä laitteita käyttävät henkilöt keskustelevat lääkärinsä ja laitteen valmistajan kanssa ennen tuotteen käyttöä.

## 3 Kokoaminen

### 3.1 Tuotteen kokoaminen



**Varoitus!** Älä koskaan käynnistä tuotetta ennen kuin se on täysin koottu.

Kuva 2



Aseta päätyputki keskimmäiseen putkeen ja kiristä ruuvi.



Kiinnitä keskimäinen putki tuotteen runkoon ja kiristä ruuvi.



Kiinnitä pyörän kiinnike päätyputkeen ja kiristä ruuvi.

## 4 Käyttö



**Varoitus!** Älä käytä tuotetta ilman asennettua keräyspussia.



**Varoitus!** Käytä vain säänkestävää jatkokaapelia, jossa on liitin.

- Älä käytä jatkojohtoa, jonka laatu on heikompi kuin H05VVF.
- Pidä jatkojohto kaukana tuotteesta, jotta kaapeli ei vahingoitu eikä pääse kosketuksiin jännitteisten osien kanssa.
- Varmista, että roskat eivät aiheuta tukkeutumista tuotteen ilmanottoaukkoihin käytön aikana.
- Älä puhalla roskia muiden ihmisten tai lemmikkieläinten suuntaan.
- Käytä haravaa tai puomia roskien irrottamiseen, jotta niitä on helpompi puhallata tai imeä.
- Pölyisissä olosuhteissa kostuta pintaa hieman tai käytä sumutinta.
- Varmista, että ilmavirta puhalltaa lähellä maanpintaa.

### 4.1 Ennen jokaista käyttökertaa

- Tarkasta tuote. Älä käytä tuotetta, jos se on vahingoittunut.
- Tarkasta tuote, virtajohto ja jatkojohto vaurioiden ja puuttuvien osien varalta. Käännä valtuutetun huoltokeskuksen puoleen osien vaihtamiseksi tai korjaamiseksi ennen tuotteen seuraavaa käyttöä.
- Varmista, että tuotteen liikkuvat osat voivat liikkua vapaasti.
- Varmista, että virtakytkin toimii oikein.

## 4.2 Tuotteen käyttö puhallustilassa

- 1 Tarkasta työskentelyalue ja poista esineet tai roskat, jotka voivat sinkoutua, aiheuttaa tukoksen tai jäädä kiinni tuotteeseen.
- 2 Aseta valintavipu puhallustilaan (A). (Kuva 3).
- 3 Käynnistä tuote virtakytkimellä.
- 4 Säädä nopeutta painamalla nopeudensäädintä.
- 5 Siirrä tuotetta pyörien varassa tai pidä sitä niin, että suutin on lähes kiinni maanpinnassa. Osoita -suutin roskeen ja puhalla roskat kasaan.
- 6 Aseta tuote imutilaan roskien keräämistä varten.

## 4.3 Tuotteen käyttäminen imutilassa

**!** **Huomio!** Poista työalueelta kovat esineet, esimerkiksi kivet ja lasit, jotta imupuhallin ei vaurioidu.

- Älä käytä tuotetta veden tai erittäin märkien roskien imemiseen. Anna pudonneiden lehtien kuivua ennen imemistä, jotta imuputki ei tukkeudu.
- Imutilassa roskat imetään imuputken läpi ja kerätään keräyspussiin. Kun roskat kulkevat imupuhaltimen läpi, ne silpoutuvat. Silputtua orgaanista jätettä voidaan käyttää kuorikatteena.
- Älä käytä voimaa työntäessäsi suuttimen roskeen. Tämä aiheuttaa imuputken tukkeutumisen ja heikentää tuotteen imutehoa.

- 1 Tutki työskentelyalue ja poista esineet tai roskat, jotka voivat sinkoutua, aiheuttaa tukoksen tai jäädä kiinni tuotteeseen.
- 2 Aseta valintakahva imutilaan (B). (Kuva 3).
- 3 Käynnistä tuote virtakytkimellä.
- 4 Paina nopeudensäädintä imutehon säätämiseksi.
- 5 Siirrä tuotetta pyörien varassa tai pidä sitä niin, että suutin on lähes kiinni maanpinnassa. Osoita suutin roskeen.
- 6 Tyhjennä keräyspussi tarvittaessa roskista.

## 4.4 Keräyspussin kiinnittäminen

(Kuva 3)

- 1 Varmista, että tilanvalitsin toimii oikein.
- 2 Kiinnitä keräyspussin koukku putkeen.
- 3 Kiinnitä keräyspussin kiinnike tuotteeseen.

## 5 Kuljettaminen

**!** **Varoitus!** Pysäytä tuote, irrota se virtalähteestä ja anna liikkuvien osien pysähtyä kokonaan, ennen kuin siirrät tuotteen pois työskentelyalueelta.

**!** **Varoitus!** Anna tuotteen jäähtyä ennen sen siirtoa säilytykseen.

- Käytä kahvoja, kun nostat tai siirrät tuotetta.

## 6 Säilyttäminen

**!** **Varoitus!** Pysäytä tuote, irrota se virtalähteestä ja anna liikkuvien osien pysähtyä kokonaan, ennen kuin siirrät tuotteen säilytykseen.

- Tyhjennä roskat keräyspussista ennen tuotteen säilytystä.
- Säilytä tuotetta puhtaassa ja kuivassa paikassa poissa lasten ja lemmikkieläinten ulottuvilta.

## 7 Huolto

**!** **Varoitus!** Tuotteen huollon saa tehdä vain valtuutettu huoltohenkilö.

**!** **Varoitus!** Pysäytä tuote, irrota se virtalähteestä ja anna liikkuvien osien pysähtyä kokonaan, ennen kuin puhdistat tai teet tuotetta koskevaa ylläpitoa.

**!** **Huomio!** Käytä vain toimittajan toimittamia tai suosittelemia varaosia ja lisävarusteita.

- Tarkista säännöllisesti kaikki Mutterit, pultit ja ruuvit. Kiristä niitä tarvittaessa.
- Puhdista laite jokaisen käyttökerran jälkeen.

### 7.1 Tuotteen puhdistaminen

**!** **Huomio!** Älä upota tuotetta veteen ja varmista, että vettä ei pääse tuotteen sisään, kun puhdistat sitä.

**!** **Huomio!** Älä käytä vahvoja puhdistusaineita tai liuottimia, jotta tuotteen muoviosat eivät vahingoitu.

- Poista lika ja roskat tuotteesta pehmeällä harjalla.
- Puhdista tuote tarvittaessa kostealla liinalla ja kuivaa sitten moottorin kotelo huolellisesti.

## 8 Hävittäminen

- Varmista, että hävität tuotteen paikallisten määräysten mukaisesti. Älä polta tuotetta.

## 9 Tekniset tiedot

Tekniset tiedot	Arvo
Nimellisjännite	230 V~
Teho	3500 W
Puhallusnopeus	270 km/h
Ilmavirta	13,2 m <sup>3</sup> /min
Imuteho	65 km/h
Keräyspussin tilavuus	35 l
Kaapelin pituus	35 cm
<b>Melutasot<sup>1</sup></b>	
Äänenpainetaso, L <sub>pA</sub>	90,2 dB(A), K=3 dB
Mitattu äänitehotaso, L <sub>WA</sub>	102,4 dB(A), K=3 dB
Taattu äänitehotaso, L <sub>WA</sub>	105 dB(A), K=3dB
Suurin värinän taso	4,27 m/s <sup>2</sup> , K=1,5 m/s <sup>2</sup>

**!** **Varoitus!** Käytä aina kuulosuojaimia!

**!** **Varoitus!** Todellinen värinä- ja melutaso työkalun käytön aikana voi poiketa määritetystä enimmäisarvosta käyttötavan ja materiaalin mukaan. Sen vuoksi on välttämätöntä määrittää, mitä turvatoimenpiteitä tarvitaan käyttäjän suojaamiseen todellisissa käyttöolosuhteissa syntyvän arvioidun altistumisen mukaisesti (huomioiden kaikki työvaiheet, kuten työkalun virrankatkaisuaajan, tyhjäkäyntiajan ja käynnistysajan).

<sup>1</sup> Ilmoitettuja värinä- ja meluarvoja, jotka on mitattu standardoidulla testimenetelmällä, voidaan käyttää eri työkalujen vertailuun ja alustavaan altistumisarviointiin. Mittausarvot on määritetty standardin EN 50636-2-100:2014 mukaisesti.

<b>1</b>	<b>Introduction</b>	<b>36</b>
1.1	Le produit.....	36
1.2	Utilisation prévue.....	36
1.3	Symboles.....	36
1.4	Présentation du produit.....	37
<b>2</b>	<b>Sécurité</b>	<b>37</b>
2.1	Définitions relatives à la sécurité.....	37
2.2	Consignes de sécurité pour le fonctionnement	37
<b>3</b>	<b>Montage</b>	<b>38</b>
3.1	Pour monter le produit.....	38
<b>4</b>	<b>Utilisation</b>	<b>38</b>
4.1	À faire avant chaque utilisation.....	39
4.2	Pour utiliser le produit en mode soufflage..	39
4.3	Pour utiliser le produit en mode aspiration.	39
4.4	Pour fixer le sac collecteur.....	39
<b>5</b>	<b>Transport</b>	<b>39</b>
<b>6</b>	<b>Stockage</b>	<b>39</b>
<b>7</b>	<b>Maintenance</b>	<b>40</b>
7.1	Pour nettoyer le produit.....	40
<b>8</b>	<b>Mise au rebut</b>	<b>40</b>
<b>9</b>	<b>Données techniques</b>	<b>40</b>

## 1 Introduction

### 1.1 Le produit

Le produit est un souffleur de feuilles électrique.





### 1.2 Utilisation prévue

En mode soufflage, le produit est utilisé pour débarrasser des débris les terrasses, les sentiers, les allées, les pelouses, les buissons, les bordures et analogues.

En mode aspiration, le produit est utilisé pour ramasser les feuilles, le papier, les petites brindilles et les copeaux de bois.

### 1.3 Symboles

	Lisez attentivement le mode d'emploi et veillez à bien en comprendre les instructions avant d'utiliser le produit. Conservez le mode d'emploi pour toute référence ultérieure.
	Avertissement !
	Avertissement ! Débranchez immédiatement la prise en cas d'endommagement du câble d'alimentation.
	Avertissement ! Risque d'éjection d'objets.
	Gardez une distance de sécurité.
	Débranchez le produit de l'alimentation électrique avant de procéder à son entretien.
	Tenez vos mains à l'écart du ventilateur.
	Gardez les mains et les pieds à l'écart des parties rotatives du produit.
	N'exposez pas le produit à la pluie.
	Portez des lunettes de protection.

	Portez un masque respiratoire.
	Avertissement ! Risque de blessure pour d'autres personnes. Tenez les autres personnes et les animaux à l'écart de la zone de travail.
	Ce produit est conforme aux directives et réglementations européennes en vigueur.
	Recycler comme déchet électrique.

## 1.4 Présentation du produit

Figure 1

1. Contrôle de la vitesse
2. Gâchette de vitesse
3. Corps du souffleur et de l'aspirateur
4. Sélecteur de mode
5. Sac collecteur
6. Roue
7. Tube
8. Poignée auxiliaire
9. Bandoulière

## 2 Sécurité

### 2.1 Définitions relatives à la sécurité

**⚠ Avertissement !** Le non-respect de ces instructions induit un risque de mort ou de blessure.

**⚠ Attention !** Le non-respect des présentes instructions induit un risque d'endommagement du produit, de tout autre matériel ou de la zone adjacente.

**Remarque !** Informations nécessaires dans une situation donnée.

### 2.2 Consignes de sécurité pour le fonctionnement

**⚠ Attention !** Le non-respect de ces instructions peut entraîner un risque de mort ou de blessures.

- Assurez-vous que ces personnes n'utilisent pas le produit de manière indépendante :

- Enfants de moins de 8 ans.
- Personnes qui ne connaissent pas suffisamment le produit.
- Personnes handicapées.
- Les enfants ne doivent pas jouer avec le produit.
- Les enfants ne doivent pas nettoyer ou effectuer l'entretien du produit de manière autonome.
- Veuillez lire et respecter les instructions d'avertissement avant l'utilisation.
- N'utilisez pas le produit lorsque d'autres personnes, en particulier des enfants, ou des animaux domestiques se trouvent dans la zone adjacente.
- Arrêtez le produit, déconnectez-le de l'alimentation électrique et attendez que les parties mobiles s'arrêtent complètement dans les situations suivantes :
  - Avant de quitter le produit.
  - Avant de remédier à un bourrage.
  - Avant d'examiner, de nettoyer ou de faire la maintenance du produit.
  - Avant d'examiner le produit après qu'il a heurté un objet.
  - Si le produit vibre de façon inhabituelle.
- Ne mettez pas les mains ou les pieds à proximité ou sous les parties mobiles du produit.
- N'utilisez pas le produit sans les dispositifs de sécurité et les protections, ou s'ils sont endommagés ou mal fixés.
- N'utilisez pas le produit si le cordon électrique est usé ou endommagé.
- Ne branchez pas le câble d'alimentation au secteur s'il est endommagé.
- Ne touchez pas un câble d'alimentation endommagé ni la prise avant que l'appareil ne soit débranché de l'alimentation afin d'éviter tout contact avec des pièces sous tension.
- Tenez la rallonge éloignée du produit afin d'éviter que le câble ne soit endommagé et qu'il n'entre en contact avec des pièces sous tension.
- N'utilisez pas de rallonge plus longue que nécessaire.
- Pour les rallonges de moins de 15 mètres, utilisez un câble d'une section de 1,5 mm<sup>2</sup>. Pour les rallonges de plus de 15 mètres, mais de moins de 40 mètres, utilisez un câble d'une section de 2,5 mm<sup>2</sup>.

- Il est recommandé de brancher le produit à une alimentation électrique dotée d'un dispositif à courant résiduel (DCR) dont le courant de déclenchement ne dépasse pas 30 mA.
- Le produit ne doit être utilisé qu'à la lumière du jour ou sous un bon éclairage artificiel.
- Ne faites pas fonctionner le produit en cas de risque de foudre.
- Ne courez pas avec le produit.
- Utilisez des chaussures antidérapantes et des pantalons longs pendant l'utilisation du produit.
- Ne portez pas de vêtements amples ou de bijoux qui pourraient être happés dans l'entrée d'air du produit.
- Gardez les cheveux longs à l'écart de l'entrée d'air.
- Assurez-vous d'avoir une assise correcte lors de l'utilisation sur des pentes.
- N'utilisez pas le produit sous la pluie, dans des endroits humides ou mouillés.
- N'utilisez pas le produit dans des zones où il existe un risque d'explosion ou d'incendie dû à des matériaux inflammables, des liquides, de la peinture, du vernis, de l'essence et d'autres substances équivalentes.
- Pendant l'utilisation du produit, évitez tout contact avec des surfaces mises à la terre, par exemple des tuyaux, des radiateurs, des cuisinières et des réfrigérateurs.
- N'utilisez pas le produit si vous êtes fatigué(e), malade ou en état d'ébriété. Cela diminuera votre vision, votre vigilance, votre coordination et votre jugement.
- Ne laissez pas des enfants ou des personnes utiliser le produit sans en avoir une connaissance adéquate.
- N'utilisez pas le produit s'il est endommagé.
- N'apportez aucune modification au produit.
- Utilisez le produit uniquement pour sa fonction spécifiée.

### 2.2.1 Risques résiduels

Il y aura toujours des risques résiduels même si vous utilisez le produit conformément aux instructions.

Les risques suivants peuvent survenir en lien avec le type et la conception de cet outil électrique :

- Dommages auditifs si une protection auditive n'est pas portée.
- Dommages aux poumons en cas de non-port d'un masque anti-poussière efficace.
- Dommages à la santé résultant de l'effet des vibrations sur les mains et les bras lorsque le produit est utilisé pendant une longue période ou lorsqu'il n'est pas utilisé et entretenu correctement.

- Le produit provoque un champ électromagnétique pendant l'utilisation. Ce champ peut avoir des effets indésirables sur les implants médicaux actifs ou passifs.
- Afin de réduire le risque de blessures graves ou mortelles, il est recommandé aux personnes qui portent des implants médicaux de consulter leur médecin et le fabricant de l'implant avant d'utiliser le produit.

## 3 Montage

### 3.1 Pour monter le produit

**⚠ Attention !** Ne mettez jamais le produit en marche avant qu'il ne soit entièrement monté.

Figure 2

- 1** Insérez le tube d'extrémité dans le tube central et serrez la vis.
- 2** Fixez le tube central au corps du produit et serrez la vis.
- 3** Fixez le support de roue au tube d'extrémité et serrez la vis.

## 4 Utilisation

**⚠ Attention !** N'utilisez pas le produit si le sac collecteur n'est pas installé.

**⚠ Attention !** Utilisez exclusivement une rallonge résistant aux intempéries et munie d'un coupleur.

- N'utilisez pas de rallonge de qualité inférieure à H05VVF.
- Tenez la rallonge à l'écart du produit pour éviter de l'endommager et d'entrer en contact avec des pièces sous tension.
- Veillez à ce que des débris ne bloquent pas les entrées d'air de l'appareil pendant son utilisation.
- Ne soufflez pas les débris en direction d'autres personnes ou d'animaux domestiques.
- Utilisez un râteau ou un bâton pour dégager les débris afin de faciliter le soufflage ou l'aspiration.
- Dans des conditions poussiéreuses, humidifiez légèrement la surface ou utilisez un brumisateur.
- Veillez à ce que le flux d'air soit soufflé près du sol.

## 4.1 À faire avant chaque utilisation

- Examinez le produit. N'utilisez pas le produit s'il est endommagé.
- Examinez le produit, le câble d'alimentation et le câble d'extension pour vérifier qu'ils ne sont pas endommagés et qu'aucune pièce ne manque. Adressez-vous à un centre de service agréé pour remplacer ou réparer les pièces avant la prochaine utilisation du produit.
- Assurez-vous que les parties mobiles du produit peuvent bouger librement.
- Assurez-vous que la gâchette fonctionne correctement.

## 4.2 Pour utiliser le produit en mode soufflage

- 1 Inspectez la zone de travail et retirez les objets ou les débris susceptibles d'être projetés, de provoquer un blocage ou de se coincer dans le produit.
- 2 Placez le levier de sélection en mode soufflage (A). (Figure 3).
- 3 Appuyez sur la gâchette d'alimentation pour démarrer le produit.
- 4 Appuyez sur le régulateur de vitesse pour régler la vitesse.
- 5 Déplacez le produit sur les roues ou tenez-le avec la buse juste au-dessus du sol. Dirigez la buse vers les débris et soufflez-les pour former un tas.
- 6 Réglez le produit sur le mode aspiration pour collecter les débris.

## 4.3 Pour utiliser le produit en mode aspiration

**⚠ Attention !** Retirez les objets durs, par exemple les pierres et le verre, de la zone de travail afin d'éviter d'endommager le ventilateur d'aspiration.

- N'utilisez pas le produit pour aspirer de l'eau ou des débris très humides. Laissez sécher les feuilles mortes avant utilisation pour éviter que le tube d'aspiration ne se bouche.
- En mode aspiration, les débris sont aspirés par le tube d'aspiration et recueillis dans le sac collecteur. Quand les débris passent à travers le ventilateur d'aspiration, ils sont déchiquetés. Les débris organiques broyés peuvent être utilisés comme paillis.

- Ne forcez pas pour introduire la buse dans les débris. Cela entraînerait une obstruction du tube d'aspiration et réduirait l'efficacité du produit.

- 1 Examinez la zone de travail et retirez les objets ou les débris qui peuvent être projetés, provoquer un blocage ou se coincer dans le produit.
- 2 Placez le levier de sélection en mode aspiration (B). (Figure 3).
- 3 Appuyez sur la gâchette d'alimentation pour démarrer le produit.
- 4 Appuyez sur la commande de vitesse pour régler la puissance d'aspiration.
- 5 Déplacez le produit sur les roues ou tenez-le avec la buse juste au-dessus du sol. Dirigez la buse vers les débris.
- 6 Nettoyez le sac collecteur des débris si nécessaire.

## 4.4 Pour fixer le sac collecteur

(Figure 3)

- 1 Assurez-vous que le sélecteur de mode fonctionne correctement.
- 2 Fixez le crochet du sac collecteur au tube.
- 3 Fixez le support du sac collecteur au produit.

## 5 Transport

**⚠ Avertissement !** Arrêtez le produit, débranchez-le de l'alimentation électrique et attendez que les parties mobiles s'arrêtent complètement avant d'éloigner le produit de la zone de travail.

**⚠ Avertissement !** Laissez refroidir le produit avant de le ranger dans un véhicule.

- Utilisez les poignées lorsque vous soulevez ou déplacez le produit.

## 6 Stockage

**⚠ Avertissement !** Arrêtez le produit, débranchez-le de l'alimentation électrique et attendez que les parties mobiles s'arrêtent complètement avant de remiser le produit.

- Retirez les débris du sac collecteur avant de remiser le produit.
- Conservez le produit dans un endroit frais et sec hors de portée des enfants et des animaux domestiques.

## 7 Maintenance

**⚠ Avertissement !** Les réparations sur le produit ne peuvent être effectuées que par du personnel agréé.

**⚠ Avertissement !** Arrêtez le produit, débranchez-le de l'alimentation électrique et attendez que les parties mobiles s'arrêtent complètement avant de nettoyer ou d'effectuer l'entretien du produit.

**⚠ Attention !** Utiliser uniquement les pièces de rechange et les accessoires fournis ou recommandés par le fournisseur.

- Vérifiez régulièrement tous les écrous, boulons et vis. Serrez-les si nécessaire.
- Nettoyez le produit après chaque utilisation.

### 7.1 Pour nettoyer le produit

**⚠ Attention !** Ne trempez pas le produit dans l'eau et veillez à ce que l'eau ne pénètre pas dans le produit lorsque vous le nettoyez.

**⚠ Attention !** Évitez d'utiliser des détergents ou des solvants pour nettoyer le produit afin d'éviter d'endommager les pièces en plastique.

- Enlevez la saleté et les débris du produit à l'aide d'une brosse douce.
- Si nécessaire, nettoyez le produit à l'aide d'un chiffon humide, puis séchez soigneusement le carter.

## 8 Mise au rebut

- Veillez à respecter la réglementation locale quand vous mettez le produit au rebut. Ne brûlez pas le produit.

## 9 Données techniques

Spécifications	Valeur
Tension nominale	230 V~
Puissance	3500 W
Vitesse de soufflage	270 km/h
Débit d'air	13,2 m <sup>3</sup> /min.
Puissance d'aspiration	65 km/h
Volume du sac collecteur	35 l
Longueur de câble	35 cm
<b>Niveaux de bruit<sup>1</sup></b>	
Niveau de pression acoustique, L <sub>PA</sub>	90,2 dB(A), K=3 dB
Niveau de puissance acoustique mesuré, L <sub>WA</sub>	102,4 dB(A), K=3 dB
Niveau de puissance acoustique garanti, L <sub>WA</sub>	105 dB(A), K=3 dB
Niveau de vibrations maximum	4,27m/s <sup>2</sup> , K=1,5m/s <sup>2</sup>

**⚠ Avertissement !** Portez toujours une protection auditive !

**⚠ Avertissement !** Le niveau réel de vibration et de bruit lors de l'utilisation des outils peut différer de la valeur maximale spécifiée, en fonction de la façon dont l'outil est utilisé et du matériau. Il convient dès lors de déterminer les mesures de sécurité nécessaires pour protéger l'utilisateur, sur la base d'une estimation de l'exposition dans les conditions réelles de fonctionnement (en tenant compte de toutes les étapes du cycle de travail, par exemple le moment où l'outil est éteint et celui où il est au point mort, en plus du temps de démarrage).

<sup>1</sup> Les valeurs déclarées pour les vibrations et le bruit, mesurées selon une méthode de test normalisée, peuvent être utilisées pour une comparaison de différents outils et une évaluation préliminaire de l'exposition. Les valeurs de mesure ont été déterminées conformément à la norme EN 50636-2-100:2014.

# Inhoudsopgave

<b>1</b>	<b>Inleiding</b>	<b>41</b>
1.1	Het product .....	41
1.2	Beoogd gebruik.....	41
1.3	Symbolen .....	41
1.4	Productoverzicht .....	42
<b>2</b>	<b>Veiligheid</b>	<b>42</b>
2.1	Definities van veiligheid.....	42
2.2	Veiligheidsvoorschriften voor gebruik.....	42
<b>3</b>	<b>Montage</b>	<b>43</b>
3.1	Het product in elkaar zetten .....	43
<b>4</b>	<b>Gebruik</b>	<b>43</b>
4.1	Voorafgaand aan ieder gebruik.....	44
4.2	Het product gebruiken in de blaasstand.....	44
4.3	Het product in de vacuümmodus gebruiken.....	44
4.4	De opvangzak bevestigen .....	44
<b>5</b>	<b>Vervoeren</b>	<b>44</b>
<b>6</b>	<b>Opbergen</b>	<b>44</b>
<b>7</b>	<b>Onderhoud</b>	<b>45</b>
7.1	Het product schoonmaken .....	45
<b>8</b>	<b>Afvoeren</b>	<b>45</b>
<b>9</b>	<b>Technische gegevens</b>	<b>45</b>

# 1 Inleiding

## 1.1 Het product

Het product is een elektrische bladblazer.

## 1.2 Beoogd gebruik

In de blaasstand wordt het product gebruikt om afval van patio's, paden, opritten, gazons, struiken, borders en dergelijke te verwijderen.

In de zuigstand wordt het product gebruikt voor het opzuigen van bladeren, papier, kleine takjes en houtsnippers.

## 1.3 Symbolen

	Lees de gebruiksaanwijzing zorgvuldig door en zorg ervoor dat u de instructies begrijpt voordat u het product gebruikt. Bewaar de instructies voor toekomstig gebruik.
	Waarschuwing!
	Waarschuwing! Trek de stekker onmiddellijk uit het contact als het netsnoer beschadigd wordt.
	Waarschuwing! Pas op voor wegschietende voorwerpen.
	Blijf op een veilige afstand.
	Koppel het product los van de stroomtoevoer voordat u onderhoud uitvoert.
	Houd uw handen uit de buurt van de draaiende ventilator.
	Houd handen en voeten uit de buurt van de draaiende delen van het product.
	Stel het product niet bloot aan regen.
	Draag oogbescherming.

	Draag een ademhalingsmasker.
	Waarschuwing! Risico op letsel voor anderen. Houd andere personen en dieren uit de buurt van het werkgebied.
	Dit product voldoet aan de geldende EU-richtlijnen en -regelgeving.
	Recyclen als elektrisch afval.

## 1.4 Productoverzicht

Afbeelding 1

1. Toerentalregelaar
2. Stroomstarter
3. Blazer- en vacuümbehuizing
4. Moduskiezer
5. Opvangzak
6. Wiel
7. Buis
8. Hulphandgreep
9. Schouderriem

## 2 Veiligheid

### 2.1 Definities van veiligheid

**!** **Waarschuwing!** Als u zich niet aan deze voorschriften houdt, kan dat leiden tot (dodelijk) letsel.

**!** **Voorzichtig!** Als u zich niet aan deze voorschriften houdt, kan dat leiden tot schade aan het product, overige materialen of de nabije omgeving.

**Let op!** Informatie die in bepaalde situaties noodzakelijk is.

### 2.2 Veiligheidsvoorschriften voor gebruik

**!** **Waarschuwing!** Als u zich niet aan deze voorschriften houdt, kan dat leiden tot (dodelijk) letsel.

- Zorg ervoor dat deze personen het product niet zelfstandig bedienen:
  - Kinderen jonger dan 8 jaar.

- Personen die het product onvoldoende kennen.
- Personen met een handicap.
- Kinderen mogen niet met het product spelen.
- Kinderen mogen het product niet zelfstandig schoonmaken of onderhouden.
- Lees en volg de waarschuwingsinstructies voor gebruik.
- Gebruik het product niet als er mensen, met name kinderen, of huisdieren in de buurt zijn.
- Stop het product, koppel het los van de voeding en laat de bewegende delen volledig tot stilstand komen in de volgende situaties:
  - Voordat u het product achterlaat.
  - Voordat u een verstopping verwijdert.
  - Voordat u het product onderzoekt, schoonmaakt of er onderhoud aan uitvoert.
  - Voordat u het product onderzoekt nadat het een voorwerp heeft geraakt.
  - Als het product ongewoon trilt.
- Plaats uw handen of voeten niet in de buurt van of onder de draaiende delen van het product.
- Gebruik het product niet zonder de veiligheidsvoorzieningen en afschermingen of als deze beschadigd of niet goed bevestigd zijn.
- Gebruik het product niet als het snoer versleten of beschadigd is.
- Sluit de voedingskabel niet aan op een voeding als deze beschadigd is.
- Als de voedingskabel beschadigd is, mag u deze of de stekker niet aanraken voordat hij is losgekoppeld van de voeding om contact met spanningvoerende onderdelen te voorkomen.
- Houd de verlengkabel uit de buurt van het product om beschadiging van de kabel en contact met spanningvoerende delen te voorkomen.
- Gebruik geen langere verlengkabel dan nodig is.
- Gebruik voor verlengkabels korter dan 15 meter een draaddoorsnede van 1,5 mm<sup>2</sup>. Gebruik voor verlengkabels langer dan 15 meter maar korter dan 40 meter een draaddoorsnede van 2,5 mm<sup>2</sup>.

- Het product moet worden aangesloten op een voeding met een aardlekschakelaar (RCD) met een uitschakelstroom van niet meer dan 30 mA.
- Het product mag alleen bij daglicht of goed kunstlicht worden gebruikt.
- Gebruik het product niet als er kans is op blikseminslag.
- Ga niet rennen met het product.
- Gebruik slipvaste schoenen en een lange broek tijdens het gebruik van het product.
- Gebruik geen losse kleding of sieraden die verstrikt kunnen raken in de luchtinlaat van het product.
- Houd lang haar uit de buurt van de luchtinlaat.
- Zorg voor een goed houvast tijdens gebruik op hellingen.
- Gebruik het product niet in de regen of op vochtige of natte locaties.
- Gebruik het product niet in omgevingen waar explosie- of brandgevaar bestaat door ontvlambare materialen, vloeistoffen, verf, vernis, benzine en dergelijke.
- Voorkom tijdens gebruik van het product lichamelijk contact met geaarde oppervlakken, zoals leidingen, radiators, fornuizen en koelkasten.
- Gebruik het product niet als u moe, ziek of onder invloed bent. Dat vermindert uw gezichtsvermogen, alertheid en coördinatie- en beoordelingsvermogen.
- Laat het product niet gebruiken door kinderen of personen die het product niet kennen.
- Gebruik het product niet als het beschadigd is.
- Breng geen wijzigingen aan in het product.
- Gebruik het product alleen voor de beoogde functie.

### 2.2.1 Restriscio's

Er zullen altijd restriscio's zijn, zelfs als u het product volgens de instructies bedient.

De volgende gevaren kunnen zich voordoen in verband met het type en het ontwerp van dit elektrische gereedschap:

- Gehoorbeschadiging als er geen gehoorbescherming wordt gedragen.
- Schade aan de longen als er geen effectief stofmasker wordt gedragen.
- Gezondheidsschade als gevolg van het effect van trillingen op de handen en armen wanneer het product gedurende een lange periode wordt gebruikt of wanneer het niet correct wordt gebruikt en onderhouden.

- Het product veroorzaakt tijdens gebruik een elektromagnetisch veld. Dit veld kan een ongewenst effect hebben op actieve of passieve medische implantaten.
- Om het risico op ernstig of dodelijk letsel te verminderen wordt aanbevolen dat personen die medische implantaten dragen, hun arts en de fabrikant van het implantaat raadplegen voordat ze het product bedienen.

## 3 Montage

### 3.1 Het product in elkaar zetten

**⚠ Waarschuwing!** Start het product niet voordat het volledig gemonteerd is.

Abbeelding 2

- 1 Plaats de eindbuis in de middelste buis en draai de schroef vast.
- 2 Bevestig de middelste buis aan de behuizing van het product en draai de schroef vast.
- 3 Bevestig de wielbeugel aan de eindbuis en draai de schroef vast.

## 4 Gebruik

**⚠ Waarschuwing!** Gebruik het product niet zonder dat de opvangzak geïnstalleerd is.

**⚠ Waarschuwing!** Gebruik alleen een weerbestendige verlengkabel met een koppelstuk.

- Gebruik geen verlengsnoer van mindere kwaliteit dan H05VVF.
- Houd de verlengkabel uit de buurt van het product om beschadiging van de kabel en contact met spanningvoerende onderdelen te voorkomen.
- Zorg ervoor dat de luchtinlaten van het product tijdens gebruik niet verstopt raken door afval.
- Blaas geen afval in de richting van andere mensen of huisdieren.
- Gebruik een hark of een giek om het afval los te maken, zodat u het gemakkelijker kunt wegblazen of opzuigen.
- Maak het oppervlak in stoffige omstandigheden een beetje vochtig of gebruik een verstuiver.
- Zorg ervoor dat de luchtstraal dicht bij de grond blaast.

## 4.1 Voorafgaand aan ieder gebruik

- Onderzoek het product. Gebruik het product niet als het beschadigd is.
- Controleer het product, de voedingskabel en de verlengkabel op beschadigingen en ontbrekende delen. Ga naar een erkend servicecentrum om onderdelen te vervangen of te repareren voordat u het product de volgende keer gebruikt.
- Zorg ervoor dat de bewegende delen van het product vrij kunnen bewegen.
- Controleer of de stroomstarter correct werkt.

## 4.2 Het product gebruiken in de blaasstand

- 1 Inspecteer het werkgebied en verwijder voorwerpen of afval dat kan worden weggeslingerd, een verstopping kan veroorzaken of in het product verstrikt kan raken.
- 2 Zet de keuzehendel in de blaasstand (A). (Afbeelding 3).
- 3 Druk op de stroomstarter om het product te starten.
- 4 Druk op de toerentalregelaar om de snelheid aan te passen.
- 5 Verplaats het product op de wielen of houd het met de spuitmond net boven de grond. Richt de spuitmond op het afval en blaas dit op een hoop.
- 6 Stel het product in op de vacuümfunctie om het afval te verzamelen.

## 4.3 Het product in de vacuümmodus gebruiken

**⚠️ Voorzichtig!** Verwijder harde voorwerpen, zoals stenen en glas, uit het werkgebied om schade aan de zuigventilator te voorkomen.

- Gebruik het product niet om water of zeer nat afval op te zuigen. Laat afgevallen bladeren vóór gebruik drogen om verstopping van de zuigbuis te voorkomen.
- In de vacuümmodus wordt het afval door de zuigbuis opgezogen en verzameld in de opvangzak. Wanneer het afval door de zuigventilator gaat, wordt het versnipperd. Versnipperd organisch afval kan als mulch worden gebruikt.

- Plaats de spuitmond niet met kracht in het vuil. Dit zou een verstopping in de zuigbuis veroorzaken en de efficiëntie van het product verminderen.

- 1 Onderzoek het werkgebied en verwijder voorwerpen of afval dat kan worden weggeslingerd, een verstopping kan veroorzaken of in het product verstrikt kan raken.
- 2 Zet de keuzehendel in de vacuümstand (B). (Afbeelding 3).
- 3 Druk op de stroomstarter om het product te starten.
- 4 Druk op de toerentalregelaar om de zuigkracht aan te passen.
- 5 Verplaats het product op de wielen of houd het met de spuitmond net boven de grond. Richt de spuitmond op het afval.
- 6 Ontdoe de opvangzak indien nodig van afval.

## 4.4 De opvangzak bevestigen

(Afbeelding 3)

- 1 Controleer of de moduskiezer correct werkt.
- 2 Bevestig de haak op de opvangzak aan de buis.
- 3 Bevestig de beugel van de opvangzak aan het product.

## 5 Vervoeren

**⚠️ Waarschuwing!** Stop het product, koppel het los van de voeding en laat bewegende delen volledig tot stilstand komen voordat u het product uit het werkgebied verwijdert.

**⚠️ Waarschuwing!** Laat het product afkoelen voordat u het in een voertuig opbergt.

- Gebruik de handgrepen wanneer u het product optilt of verplaatst.

## 6 Opbergen

**⚠️ Waarschuwing!** Stop het product, koppel het los van de voeding en laat bewegende delen volledig tot stilstand komen voordat u het product opbergt.

- Verwijder afval van de opvangzak voordat u het product opbergt.
- Bewaar het product op een schone en droge plaats, buiten het bereik van kinderen en huisdieren.

## 7 Onderhoud

**⚠ Waarschuwing!** Reparaties van het product mogen uitsluitend door bevoegd personeel worden uitgevoerd.

**⚠ Waarschuwing!** Stop het product, koppel het los van de voeding en laat bewegende delen volledig tot stilstand komen voordat u het product reinigt of er onderhoud aan uitvoert.

**⚠ Voorzichtig!** Gebruik uitsluitend vervangingsonderdelen en accessoires die door de leverancier worden geleverd of aanbevolen.

- Controleer regelmatig alle moeren, bouten en schroeven. Draai deze indien nodig vast.
- Maak het product na elk gebruik schoon.

### 7.1 Het product schoonmaken

**⚠ Voorzichtig!** Dompel het product niet onder in water en zorg ervoor dat er geen water in het product komt wanneer u het reinigt.

**⚠ Voorzichtig!** Gebruik geen schoonmaakmiddelen of oplosmiddelen om het product schoon te maken. Zo voorkomt u dat de kunststof onderdelen beschadigd raken.

- Gebruik een zachte borstel om vuil en afval van het product te verwijderen.
- Reinig het product indien nodig met een vochtige doek en droog de behuizing zorgvuldig af.

## 8 Afvoeren

- Volg de lokale voorschriften wanneer u het product afvoert. Verbrand het product niet.

## 9 Technische gegevens

Specificaties	Waarde
Nominale spanning	230 V~
Vermogen	3500 W
Blaassnelheid	270 km/u
Luchtstroom	13,2 m <sup>3</sup> /min
Zuigkracht	65 km/u
Volume opvangzak	35 l
Snoerlengte	35 cm
<b>Geluidsniveaus<sup>1</sup></b>	
Geluidsdruk niveau, L <sub>pA</sub>	90,2 dB(A), K=3 dB
Gemeten geluidsvermogen niveau, L <sub>WA</sub>	102,4 dB(A), K=3 dB
Gegarandeerd geluidsvermogen niveau, L <sub>WA</sub>	105 dB(A), K=3 dB
Maximaal trillingsniveau	4,27m/s <sup>2</sup> , K=1,5m/s <sup>2</sup>

**⚠ Waarschuwing!** Draag altijd gehoorbeschermers!

**⚠ Waarschuwing!** De werkelijke trillings- en geluidsniveaus bij het gebruik van gereedschap kunnen verschillen van de opgegeven maximumwaarden, afhankelijk van hoe het gereedschap wordt gebruikt en van het materiaal waarmee het gebruikt wordt. Daarom is het noodzakelijk om vast te stellen welke veiligheidsmaatregelen vereist zijn om de gebruiker te beschermen, gebaseerd op een schatting van de blootstelling in feitelijke werkomstandigheden (rekening houdend met alle fases van de werkcyclus, bijv. de tijd dat het gereedschap is uitgeschakeld en wanneer dit stationair loopt, in aanvulling op de opstarttijd).

<sup>1</sup> De opgegeven waarden voor trillingen en geluid gemeten volgens een gestandaardiseerde testmethode, kunnen worden gebruikt om verschillend gereedschap met elkaar te vergelijken en om de blootstelling vooraf te beoordelen. De meetwaarden zijn vastgesteld in overeenstemming met EN 50636-2-100:2014.



**EU DECLARATION OF CONFORMITY / EU FÖRSÄKRAN OM ÖVERENSSTÄMMELSE / EU SAMSVARSEKRLÆRING / EU-ÖVERENSSTEMMELSESEKRLÆRING / DEKLARACJA ZGODNOŚCI UE / EU KONFORMITÄTSEKRLÆRING / EU VAATIMUSTENMUKAISUUSVAKUUTUS / DECLARATION UE DE CONFORMITE / EU CONFORMITEITSVERKLARING**

Julia Item number / Artikelnummer / Varenummer / Varenummer / Numer artykułu /  
Artikkelnummer / Tuotenumero / Numéro de référence / Artikelnummer

**031821**

Model no.: DT2260II

**Julia AB, Box 363, SE-532 24 SKARA, SWEDEN**

This declaration of conformity is issued under the sole responsibility of the manufacturer. / Denna försäkran om överensstämmelse utfärdas på tillverkarens eget ansvar. / Denne overensstemmelseserklæring udstedes på fabrikantens eneansvar. / Denne samsvarserklæring er udstedt under ansvaret til producenten. / Niniejsza deklaracja zgodności wydana zostaje na wyłączną odpowiedzialność producenta. / Diese Konformitätserklärung wird unter der alleinigen Verantwortung des Herstellers ausgestellt. / Tämä vaatimustenmukaisuusvakuutus on annettu valmistajan yksinomaisella vastuulla. / La présente déclaration de conformité est émise sous la seule responsabilité du fabricant. / Deze conformiteitsverklaring wordt afgegeven onder de uitsluitende verantwoordelijkheid van de fabrikant.

**ELECTRICALLY POWERED LEAF BLOWER/VACUUM / ELDRIVEN LÖVBLÄS-/SUG /  
STRÖMDREVET LÖVBLÄSER/SUGER / ELEKTRISK DREVET LÖVBLÄSER/STØVSUGER /  
ELEKTRYCZNA DMUCHAWA/ODKURZACZ DO LIŚCI / ELEKTRO-LAUBSAUGER/LAUBBLÄSER /  
LEHTIPIHUHALLIN-/IMURI / SOUFFLEUR/ASPIRATEUR ÉLECTRIQUE / ELEKTRISCHE BLADBLAZER-/AFZUIGER**

**230V, 3500W**

Conforms to the following directives, regulations and standards: / Överensstämmer med följande direktiv, förordningar och standarder. / Er i samsvar med følgende direktiver, forordning og standarder. / Overholder følgende direktiver, forordninger og standarder. / Są zgodne z następującymi dyrektywami, regulacją i normami. / Entspricht den folgenden Richtlinien, Vorschriften und Normen. / Seuraavien direktiivien, asetusten ja standardien mukainen. / Conforme aux directives, règlements et normes suivants. / Voldoet aan de volgende richtlijnen, voorschriften en normen.

Directive/Regulation	Harmonised standard
MD 2006/42/EC	EN 60335-1:2012/A15:2021, EN 50636-2-100:2014, EN 62233:2008
EMC 2014/30/EU	EN IEC 55014-1:2021, EN IEC 55014-2:2021, EN IEC 61000-3-2:2019/A1:2021, EN 61000-3-3:2013/A2:2021
OND 2000/14/EC + 2005/88/EC	
RoHS 2011/65/EU + 2015/863	EN IEC 63000:2018

Measured sound power level on an equipment representative for this type: Uppmätt ljudeffektivnivå på en utrustning som är representativ för denna typ: Mått lyd-effektivnivå for utstyr som er representativ for vedkommende type: Mått lyd-effektivnivå for utstyr, som er representativ for denne type: Zmierzony poziom mocy akustycznej urządzenia reprezentatywnego dla danego typu. / Gemesener Schallleistungspegel eines für diesen Typ repräsentativen Gerätes. / Mittatu äänitehottaso tätä tyyppiä edustavassa laitteessa. / Niveau de puissance acoustique mesurée sur un équipement représentatif de ce type. / Gemeten geluidsvermogen aan een apparaat dat representatief is voor dit type.	Guaranteed sound power level: Garanterad ljudeffektivnivå: Garantert lyd-effektivnivå: Garanteret lyd-effektivnivå: Gwarantowana moc akustyczna: Garantierter Schallleistungspegel: Taattu äänitehottaso: Puissance acoustique garantie : Gegarandeerd geluidsvermogen:	Conformity assessment procedure according to 2000/14/EC: Förfarande för bedömning av överensstämmelse enligt 2000/14/EC: Framgangsmåten for samsvarsvurdering iht. 2000/14/EC: Overensstemmelsesvurderings-procedure i henhold til 2000/14/EF: Procedura oceny zgodności na podstawie dyrektywy 2000/14/WE: Konformitätsbewertungsverfahren gemäß Richtlinie 2000/14/EG: 2000/14/EE:n mukainen vaatimustenmukaisuuden arviointimenetelmä. / Procédure d'évaluation de la conformité conformément à 2000/14/CE : /Conformiteitsbeoordeling conform 2000/14/EG:
102,4 dB(A)	105 dB(A)	Annex V / Bilaga V / Vedlegg V / Bilag V / Załącznik V / Anhang V / Liite V / Annexe V / Bijlage V

This product was CE marked in year: / Produkten CE-märktes år: / Dette produktet ble CE-merket dette året: / Dette produkt blev CE-mærket i år: / Wyróżn oznakowany znakiem CE w roku: / Dieses Produkt erhielt die CE-Kennzeichnung im Jahr: / Tämä tuote on CE-merkitty vuonna: / Ce produit a reçu le marquage CE en: / Dit product werd CE-gemarkeerd in het jaar: -25

Skara 2025-03-07

**Göran Martinsson**

QUALITY and AFTER SALES MANAGER (Signatory for Julia and authorised to compile the technical documentation. / Undertecknat för Julia samt behörig att sammanställa den tekniska dokumentationen. / Signert for Julia og kvalifisert til å sammenfatte den tekniske dokumentasjonen. / Underskriver for Julia og bemyndiget til at udarbejde den tekniske dokumentation. / Podpisano w imieniu Julia oraz osoby upoważnionej do sporządzenia dokumentacji technicznej. / Unterzeichnet im von Julia und befugt, die technische Dokumentation zusammenzustellen / Allekirjoittanut Julian puolesta ja valtuutettu kokoamaan tekniset asiakirjat. / Signé au nom de Julia et habilité Namen à établir la documentation technique. / Ondertekend namens Julia en gemachtigde voor de samenstelling van de technische documentatie

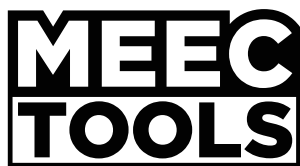

[www.jula.com](http://www.jula.com)