



KETTLE

OPERATING INSTRUCTIONS - Original instructions

SV VATTENKOKARE BRUKSANVISNING

Översättning av originalinstruktioner

DE WASSERKOCHER BEDIENUNGSANLEITUNG

Übersetzung der Originalanleitung

NO VANNKOKER BETJENINGSANVISNINGER

Oversettelse av originalinstruksjonene

FI VEDENKEITIN KÄYTTÖOHJE

Alkuperäisten ohjeiden käännös

DA ELKEDEL BETJENINGSVEJLEDNING

Oversættelse af den originale vejledning

FR BOUILLLOIRE INSTRUCTIONS D'UTILISATION

Traduction des instructions d'origine

PL CZAJNIK ELEKTRYCZNY INSTRUKCJA OBSŁUGI

Przekład instrukcji oryginalnej

NL WATERKOKER BEDIENINGSINSTRUCTIES

Vertaling van de originele instructies

Jula AB förbehåller sig rätten att göra ändringar på produkten. Jula AB innehar upphovsrätten till denna dokumentation. Det är inte tillåtet att modifiera eller ändra denna dokumentation på något sätt och bruksanvisningen ska skrivas ut och användas som den är i förhållande till produkten. Se Julas webbplats för den senaste versionen av bruksanvisningen.

Jula AB forbeholder seg retten til å endre produktet. Jula AB innehar opphavsretten til denne dokumentasjonen. Det er ikke tillatt å modifisere eller endre denne dokumentasjonen på noen som helst måte, og håndboken skal trykkes og brukes som den er i forhold til produktet. For siste versjon av betjeningsanvisningene, se Julas nettsider.

Jula AB forbeholder sig retten til at ændre produktet. Jula AB har ophavsretten til denne dokumentation. Det er ikke tilladt at modificere eller ændre denne dokumentation på nogen måde, og manualen skal printes og bruges som den er i forhold til produktet. For den seneste version af betjeningsvejledningen, se Julas hjemmeside.

Jula AB zastrzega sobie prawo do wprowadzania zmian w produkcie. Jula AB zastrzega sobie prawa autorskie do niniejszej dokumentacji. Dokumentacji nie wolno w żaden sposób modyfikować ani zmieniać, a instrukcję należy drukować i używać ją w odniesieniu do produktu w stanie niezmienionym. Najnowszą wersję instrukcji obsługi można znaleźć na stronie internetowej Jula.

Jula AB reserves the right to make changes to the product. Jula AB claims copyright on this documentation. It is not allowed to modify or alter this documentation in any way and the manual shall be printed and used as it is in relation to the product. For the latest version of operating instructions, refer to the Jula website.

Jula AB behält sich das Recht vor, Änderungen am Produkt vorzunehmen. Jula AB beansprucht die Urheberrechte an dieser Dokumentation. Es ist nicht zulässig, diese Dokumentation in irgendeiner Weise zu verändern oder umzugestalten. Die Anleitung muss gedruckt und so verwendet werden, wie sie in Bezug zum Produkt steht. Die aktuellste Version der Bedienungsanleitung finden Sie auf der Website von Jula.

Jula AB pidättää oikeuden tehdä tuotteeseen muutoksia. Jula AB:llä on tämän dokumentaation tekijänoikeus. Tätä dokumentaatiota ei saa muuttaa millään tavalla ja käyttöopas on tulostettava ja sitä on käytettävä sellaisena kuin se on tämän tuotteen kanssa. Käyttöohjeiden uusien versio löytyy Julan verkkosivustolta.

Jula AB se réserve le droit d'apporter des modifications au produit. Jula AB revendique les droits d'auteur sur cette documentation. Il est interdit de modifier ou d'altérer cette documentation de quelque manière que ce soit et le manuel doit être imprimé et utilisé tel quel en relation avec le produit. Pour obtenir la dernière version des instructions d'utilisation, consultez le site Web de Jula.

Jula AB behoudt zich het recht voor om wijzigingen aan het product aan te brengen. Jula AB claimt het copyright op deze documentatie. Het is niet toegestaan om deze documentatie op welke manier dan ook te wijzigen of te veranderen. De handleiding moet worden afgedrukt en gebruikt zoals deze in relatie tot het product staat. Raadpleeg de Jula-website voor de laatste versie van de bedieningsinstructies.

WWW.JULA.COM

© JULA AB 2025-06-19

**JULA AB
BOX 363, 532 24 SKARA, SWEDEN**

1

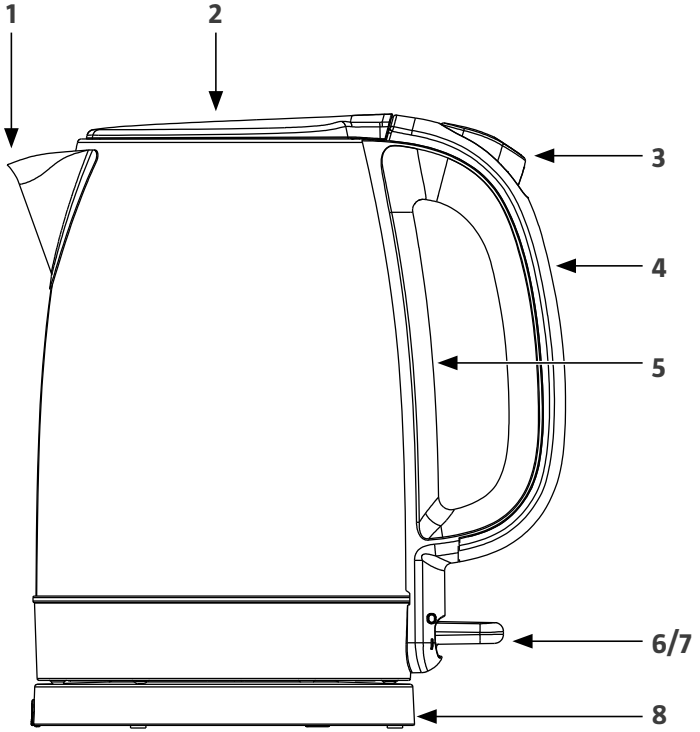

SAFETY INSTRUCTIONS

Read these instructions carefully before use, and save them for future reference.

- Check that the mains voltage corresponds to the rated voltage on the type plate.
- The plug must be plugged into a correctly installed earthed power point.
- Do not fill the kettle with water when it is on the base. Wipe off any water from the bottom of the kettle before putting it on the base.
- Never leave the product unattended when switched on.
- Keep the product under careful supervision when it is used by, or near children or persons with functional disorders.
- Place the product on a stable and level surface, out of the reach of children, to avoid it tipping over – risk of scalding.
- Do not put the product on or near a hot stove, in a hot oven, or over other appliances.
- Do not touch hot surfaces. Use the handle. Hot steam can escape from the kettle, especially when refilling. Do not open the lid when boiling up water.
- Do not use the product for any other purpose than boiling water. Do not fill the kettle above the MAX mark. Do not use the product if the water level is below the MIN mark.
- Do not allow the power cord to hang over the edge of a table or worktop, or to come in contact with hot surfaces. Surplus length of cord should be stored in the space for this in the base.
- Do not immerse the power cord, plug, or the product in water or any other liquid – risk of fire, electric shock and/or personal injury.
- Avoid contact with steam flowing out of the spout while the water is being

boiled or has just started to boil. Do not open the lid.

- Pour boiling water slowly and carefully – do not tilt the kettle quickly, or too much.
- Allow the kettle to cool before filling with water.
- If an extension cord is used the cross-sectional area of the wires must be dimensioned for the power supply to the product.
- If the power cord or plug are damaged they must be replaced by an authorised service centre to ensure safe use.
- Pull out the plug when there is no water in the kettle, before refilling, cleaning and moving the product, and when it is not in use.
- Contact your dealer if you have any problems or questions. Do not dismantle the product or attempt to modify, or repair it.
- Pull out the plug when there is no water in the kettle, before refilling, cleaning and

moving the product, and when it is not in use.

- Contact your dealer if you have any problems or questions. Do not dismantle the product or attempt to modify, or repair it.
- Only use the supplied base. Do not use accessories other than those recommended or sold by the manufacturer. The use of other accessories can result in fire, electric shock and/or personal injury.
- Do not poke any objects into the openings on the product.
- The product is only intended for household use. Do not use the product outdoors.
- Close the lid before boiling and never open the lid when the water is boiling up – risk of scalding.
- This product can be used by children from 8 years of age and by persons with physical, sensorial or mental disabilities, or persons who lack experience or knowledge, if they are supervised or

receive instructions concerning the safe use of the product and understand the risks involved. Do not allow children under 8 to clean or maintain the product. Children over 8 can clean or maintain the product under supervision. Store the product and its power cord out of the reach of children less than 8 years old.

- The product is intended for household use, or for use in staff rooms, hotel rooms or other similar places.
- Note that the heater element will still be hot after the product is switched off – risk of burn injury.
- The product is not intended to be used by persons (children or adults) with any form of functional disorders, or by persons who do not have sufficient experience or knowledge on how to use it, unless they have received instructions concerning the use of the product from someone who is responsible for their safety.

- Keep children under supervision to make sure they do not play with the product.

NOTE:





- **Do not overfill the kettle, this can cause boiling water to overflow.**
- **The product must only be used with the supplied base.**

WARNING!

- **Do not start the product if there is a risk that ice has formed in the water in the kettle.**
- **Do not use the product without water, this will damage the heating element.**
- **Do not remove the casing from the kettle or the base – risk of fire or electric shock.**
- **Do not open the lid when the water boils.**
- **Place the lid so that steam does not escape towards the handle.**
- **Switch off the product before lifting the kettle off the base.**

- **Avoid spilling on the power cord or plug.**
- **Incorrect use of the product can result in a risk of serious personal injury and/or scalding.**

SYMBOLS

| | |
|---|---|
|  | Read the instructions. |
|  | Approved in accordance with the relevant directives. |
|  | Recycle discarded product in accordance with local regulations. |
|  | WARNING: Hot surface. |

TECHNICAL DATA

| | |
|---|----------------------|
| Rated voltage | 230 V ~ 50 Hz |
| Output | 1850 – 2200 W |
| Power consumption in off mode (in watts rounded to the first decimal place) | 0 W |
| Volume | 1.7 L |
| Cord length | 70 cm |
| Size | W15 x H24.5 x D22 cm |
| Weight | 880 g |

DESCRIPTION

- Boils up water quickly, which saves time and energy.
- The kettle switches off automatically when the water boils.
- Boil-dry protection.
- The base can rotate 360°.
- Stainless steel kettle.

PARTS

1. Spout
2. Lid
3. Lid opening button
4. Level indicator
5. Handle
6. Power status light
7. Power switch
8. Base

FIG. 1

HOW TO USE

1. Before using for the first time, or if the kettle has not been used for a long time, clean the kettle by filling it to the MAX mark and with cold tap water, allow it to boil and pour out the water. Repeat at least once.
2. Press the lock button on the handle to open the lid.
3. Lift the kettle off the base before filling. Fill the required amount of water in the kettle. The water level should be between the MIN and MAX marks. Replace the lid and put the kettle on the base.
4. Plug in the plug and start the kettle by pressing the power switch. The status light goes on to show that the boiling is in progress.
5. The kettle switches off automatically and the status light goes off when the water has boiled.
6. Lift the kettle off the base and pour out the water.

MAINTENANCE

CLEANING

1. Descale the kettle by adding 5 dl of vinegar and filling it with water, and leave it to stand for at least 1 hour.
2. Pour out the mixture. Wipe off any deposits with a damp cloth.
3. Fill the kettle with fresh water, boil up, and pour out the water. Repeat. The kettle is now ready to use.
4. Repeat the above procedure several times, if necessary.

NOTE:

- **Descal the kettle regularly for best functionality and life span.**
- **Switch off the kettle, pull out the plug, and allow the product to cool before cleaning.**
- **Do not use abrasive detergents or utensils on the kettle or any part of it, this can scratch the surface.**
- **Do not immerse the kettle in water or any other liquid. Wipe the outside of the kettle with a cloth moistened with a mild detergent, then dry with a dry cloth.**

SÄKERHETSANVISNINGAR

Läs dessa anvisningar noga före användning och spara dem för framtida behov.

- Kontrollera att nätspänningen motsvarar märkspänningen på typskylten.
- Stickkontakten ska anslutas till korrekt installerat jordat nätuttag.
- Fyll inte på vatten i kannan när den är placerad på basen. Torka bort eventuellt vatten från kannans botten innan den placeras på basen.
- Lämna aldrig produkten påslagen utan uppsikt.
- Övervaka produkten noga när den används av eller i närheten av barn eller personer med funktionsnedsättning.
- Placera produkten på en stabil och plan yta, utom räckhåll för barn, för att undvika att produkten välter - skållningsrisk.
- Placera inte produkten på eller nära varm spis, i varm ugn eller ovanpå andra elektriska apparater.
- Rör inte vid heta ytor. Använd handtaget. Het ånga kan tränga ut ur kannan, i synnerhet vid påfyllning. Lyft inte locket under pågående vattenvärmning.
- Använd inte produkten för något annat ändamål än att värma vatten. Fyll inte kannan över markeringen MAX. Använd inte produkten om vattennivån är under markeringen MIN.
- Låt inte sladden hänga över bords- eller bänkkant eller komma i kontakt med heta ytor. Överskjutande sladdlängd ska förvaras i utrymmet i basen.
- Dränk inte sladden, stickkontakten eller produkten i vatten eller annan vätska - risk för brand, elolycksfall och/eller personskada
- Undvik kontakt med ur pipen utsömmande ånga medan vattnet värms eller just börjat koka. Öppna inte locket.

- Håll kokande vatten långsamt och försiktigt - luta inte kannan hastigt eller för mycket.
 - Låt kannan svalna före vattenpåfyllning.
 - Om förlängningssladd används ska dess ledartvärsnittsarea vara tillräcklig för produktens strömförsörjning.
 - Om sladden eller stickproppen är skadad ska den bytas ut av behörig serviceverkstad, för att undvika fara.
 - Dra ut stickproppen när det inte finns vatten i kannan, under påfyllning, före rengöring, före förflyttning av produkten samt när produkten inte används.
 - Kontakta återförsäljaren vid problem eller frågor. Demontera inte produkten och försök inte ändra eller reparera den.
 - Dra ut stickproppen när det inte finns vatten i kannan, under påfyllning, före rengöring, före förflyttning av produkten samt när produkten inte används.
 - Kontakta återförsäljaren vid problem eller frågor. Demontera inte produkten och försök inte ändra eller reparera den.
 - Dra ut stickproppen när det inte finns vatten i kannan, under påfyllning, före rengöring, före förflyttning av produkten samt när produkten inte används.
- Rengöring, före förflyttning av produkten samt när produkten inte används.
 - Kontakta återförsäljaren vid problem eller frågor. Demontera inte produkten och försök inte ändra eller reparera den.
 - Använd endast den medföljande basen. Använd inte andra tillbehör än de som rekommenderas eller säljs av tillverkaren. Användning av andra tillbehör kan orsaka brand, elolycksfall och/eller personskada.
 - För inte in några föremål i produktens öppningar.
 - Produkten är endast avsedd för hushållsbruk. Använd inte produkten utomhus.
 - Stäng locket före uppvärmning och öppna aldrig locket under pågående uppvärmning - skållningsrisk.
 - Produkten kan användas av personer från 8 års ålder och av personer med nedsatt fysisk, sensorisk eller mental

förmåga eller brist på erfarenhet eller kunskap om de har fått övervakning eller anvisningar gällande användning av produkten på säkert sätt och förstår föreliggande risker. Låt inte barn yngre än 8 år rengöra eller underhålla produkten. Barn äldre än 8 år kan rengöra eller underhålla produkten under övervakning. Förvara produkten och dess sladd oåtkomligt för barn yngre än 8 år.

- Produkten är avsedd att användas i hushåll eller i till exempel personalrum, hotellrum och liknande miljöer.
- Observera att värmeelementet förblir varmt efter att produkten stängts av – risk för brännskada.
- Produkten är inte avsedd att användas av personer (barn eller vuxna) med någon typ av funktionshinder eller av personer som inte har

tillräcklig erfarenhet eller kunskap för att använda den, såvida de inte har fått anvisningar gällande användande av produkten av någon med ansvar för deras säkerhet.

- Barn ska hållas under uppsikt så att de inte leker med produkten.

OBS!

- **Överfyll inte kannan, det kan göra att kokande vatten rinner över.**
- **Produkten får endast användas med den medföljande basen.**

WARNING!

- **Starta inte produkten om det finns risk att is bildats i vattnet i kannan.**
- **Använd inte produkten utan vatten, det skadar värmeelementen.**
- **Avlägsna inte höljet från kannan eller basen – risk för brand eller elolycksfall.**
- **Öppna inte locket när vattnet kokar.**

- **Placera locket så att ånga inte tränger ut i riktning mot handtaget.**
- **Stäng av produkten innan kannan lyfts från basen.**
- **Undvik att spilla på sladden eller stickproppen.**
- **Felaktig användning av produkten medför risk för allvarlig brännskada och/eller skållningsskada.**

SYMBOLER

| | |
|--|---|
|  | Läs bruksanvisningen. |
|  | Godkänd enligt gällande direktiv/förordningar. |
|  | Kasserad produkt ska återvinnas enligt gällande bestämmelser. |
|  | VARNING! Varm yta. |

TEKNISKA DATA

| | |
|---|----------------------|
| Märkspänning | 230 V ~ 50 Hz |
| Effekt | 1850 – 2200 W |
| Strömförbrukning i fränläge (i watt avrundat till en decimal) | 0 W |
| Volym | 1,7 L |
| Kabellängd | 70 cm |
| Mått | B15 x H24,5 x D22 cm |
| Vikt | 880 g |

BESKRIVNING

- Kokar snabbt upp vatten, vilket sparar tid och energi.
- Vattenkokaren stängs av automatiskt när vattnet kokat upp.
- Torrkokningsskydd.
- Basen kan roteras 360°.
- Kanna av rostfritt stål.

DELAR

1. *Pip*
2. *Lock*
3. *Locköppningsknapp*
4. *Nivåindikator*
5. *Handtag*
6. *Indikeringslampa strömförsörjning*
7. *Strömbrytare*
8. *Bas*

BILD 1

HANDHAVANDE

1. Före första användning, eller om vattenkokaren inte har använts på en längre tid, rengör vattenkokaren genom att fylla kannan till markeringen MAX med kallt kranvatten, låta koka upp och hälla bort vattnet. Upprepa minst en gång.
2. Tryck på lockspärren på handtaget för att öppna locket.
3. Ta bort kannan från basen för påfyllning. Fyll önskad mängd vatten i kannan. Vattennivån ska vara mellan markeringarna MIN och MAX. Sätt tillbaka locket och placera kannan på basen.
4. Sätt i stickproppen och starta vattenkokaren genom att trycka på strömbrytaren. Indikeringslampan tänds för att visa att värming pågår.

5. Vattenkokaren stängs av automatiskt och indikeringslampan slocknar när vattnet kokat upp.
6. Lyft kannan från basen och häll upp vattnet.

UNDERHÅLL

RENGÖRING

1. Avkalka vattenkokaren genom hälla 5 dl ättika i kannan, fylla upp med vatten och låta stå minst 1 timme.
2. Töm ut blandningen. Torka bort eventuella avlagringar med en fuktig trasa.
3. Fyll kannan med rent vatten, låt koka upp och häll bort vattnet. Upprepa. Därmed är vattenkokaren klar för användning.
4. Upprepa ovanstående åtgärder flera gånger, om så behövs.

OBS!

- **Avkalka vattenkokaren regelbundet för bästa funktion och livslängd.**
- **Stäng av vattenkokaren, dra ut stickproppen och låt produkten svalna före rengöring.**
- **Använd inte slipande rengöringsmedel eller föremål på kannan eller andra delar av vattenkokaren, det kan repa ytan.**
- **Dränk inte vattenkokaren i vatten eller annan vätska. Torka av kannan utvändigt med en trasa fuktad med mildt rengöringsmedel och torka med en torr trasa.**

SIKKERHETSANVISNINGER

Les disse anvisningene nøye før bruk, og ta vare på dem for eventuell fremtidig bruk.

- Kontroller at nettspenningen tilsvarer den nominelle spenningen på typeskiltet.
- Støpselet skal kobles til et korrekt installert jordet strømuttak.
- Ikke fyll på vann i kannen når den er plassert på sokkelen. Tørk bort eventuelt vann fra bunnen av kannen før du setter den på sokkelen.
- Ikke forlat produktet påslått uten tilsyn.
- Overvåk produktet nøye når det brukes av eller i nærheten av barn eller personer med nedsatt funksjonsevne.
- Sett produktet på en jevn og stabil overflate utenfor barns rekkevidde for å unngå at produktet velter – skåldingsfare.
- Ikke plasser produktet på eller i nærheten av en varm komfyr, i en varm ovn eller oppå andre elektriske apparater.
- Ikke berør varme flater. Bruk håndtaket. Varm damp kan trenge ut av kannen, særlig ved påfylling. Ikke åpne lokket mens vannet varmes.
- Ikke bruk produktet til andre formål enn å varme opp vann. Ikke fyll kannen over MAX-markeringen. Ikke bruk produktet hvis vannivået er under MIN-markeringen.
- Ikke la ledningen henge over kanten på bord eller benker, og pass på at den ikke kommer i kontakt med varme overflater. Overskuddskabel skal oppbevares i sokkelen.
- Ledningen, støpselet og produktet må aldri senkes ned i vann eller annen væske – fare for brann, el-ulykke og/eller personskaade.
- Unngå kontakt med dampen som strømmes ut av tuten når vannet varmes eller har begynt å koke. Ikke åpne lokket.

- Hell kokende vann sakte og forsiktig – ikke vipp kannen for fort eller for mye.
 - La kannen kjøles ned før du fyller på vann.
 - Ved bruk av skjøteledning skal lederne ha et tverrsnittsareal som er tilstrekkelig for produktets strømforsyning.
 - Hvis ledningen eller støpselet er skadet, må de byttes ut av et kvalifisert serviceverksted for å unngå fare.
 - Trekk ut støpselet når det ikke er vann i kannen, under påfylling, før rengjøring, før produktet flyttes og når produktet ikke brukes.
 - Kontakt forhandleren ved problemer eller spørsmål. Ikke demonter produktet, og ikke forsøk å endre eller reparere det.
 - Trekk ut støpselet når det ikke er vann i kannen, under påfylling, før rengjøring, før produktet flyttes og når produktet ikke brukes.
 - Kontakt forhandleren ved problemer eller spørsmål.
- Ikke demonter produktet, og ikke forsøk å endre eller reparere det.
- Bruk kun sokkelen som følger med. Ikke bruk annet tilbehør enn det som anbefales eller selges av produsenten av apparatet. Hvis du bruker annet tilbehør, kan det føre til brann, el-ulykker og/eller personskaade.
 - Før aldri gjenstander inn i produktets åpninger.
 - Produktet er bare beregnet for privat bruk. Ikke bruk produktet utendørs.
 - Lukk lokket før oppvarming, og ikke åpne lokket mens vannet varmes opp – fare for skålding.
 - Produktet kan brukes av personer fra 8 år og av personer med nedsatt fysiske, sansemessige eller mentale evner, eller med manglende erfaring og kunnskap dersom de er under oppsyn eller har fått anvisninger om sikker bruk av produktet og forstår risikoene knyttet til bruk. Ikke la barn under 8 år rengjøre eller vedlikeholde

produktet. Barn som er eldre enn 8 år kan rengjøre eller vedlikeholde produktet under oppsyn. Oppbevar produktet og ledningen utilgjengelig for barn under 8 år.

- Produktet er beregnet til bruk i husholdninger, personalrom, hotellrom eller lignende steder.
- Vær oppmerksom på at varmeelementet er varmt også etter at produktet er slått av – fare for brannskade.
- Produktet er ikke beregnet for bruk av personer (barn eller voksne) med funksjonshemninger eller av personer uten tilstrekkelig erfaring med eller kunnskap i å bruke det, med mindre de har fått anvisninger om bruk av produktet fra noen som er ansvarlig for deres sikkerhet.
- Barn skal holdes under oppsyn, slik at de ikke leker med produktet.

MERK!

- **Produktet skal bare brukes med den medfølgende sokkelen.**
- ADVARSEL!**
- **Ikke start produktet dersom det er fare for at det har dannet seg is i vannet i kannen.**
 - **Produktet må ikke brukes uten vann, det skader varmelementene.**
 - **Ikke løsne dekselet fra kannen eller sokkelen – fare for brann eller el-ulykke.**
 - **Ikke åpne lokket når vannet koker.**
 - **Plasser lokket slik at damp ikke trenger ut i retningen mot håndtaket.**
 - **Slå av produktet før du løfter kannen fra sokkelen.**
 - **Unngå å støle på ledningen eller støpselet.**
 - **Feil bruk av produktet medfører risiko for alvorlig brannskade og/eller skåldingsskade.**

SYMBOLER

| | |
|---|--|
|  | Les bruksanvisningen. |
|  | Godkjent i henhold til gjeldende direktiver/forskrifter. |
|  | Kassert produkt skal gjenvinnes etter gjeldende forskrifter. |
|  | ADVARSEL! Varm overflate. |

TEKNISKE DATA

| | |
|--|----------------------|
| Nominell spenning | 230 V ~ 50 Hz |
| Effekt | 1850 – 2200 W |
| Strømforbruk i av-modus (i watt avrundet til første desimal) | 0 W |
| Volum | 1,7 l |
| Kabellengde | 70 cm |
| Mål | B15 x H24,5 x D22 cm |
| Vekt | 880 g |

BESKRIVELSE

- Koker raskt opp vann, slik at du sparer tid og energi.
- Vannkokeren slås av automatisk når vannet er kokt opp.
- Tørrkokingsbeskyttelse.
- Sokkelen kan roteres 360°.
- Kanne i rustfritt stål.

DELER

1. *Helletut*
2. *Lokk*
3. *Lokkåpningsknapp*
4. *Nivåindikator*

5. *Håndtak*
6. *Indikatorlampe, strømforsyning*
7. *Strømbryter*
8. *Sokkel*

BILDE 1

BRUK

1. Før du bruker vannkokeren for første gang, eller hvis den ikke har vært i bruk på en stund, rengjør du vannkokeren ved å fylle kannen til MAX-merket med kaldt vann fra kranen, koke opp og helle ut vannet. Gjenta minst én gang.
2. Trykk på låsesperreknappen på håndtaket for å åpne lokket.
3. Løft kannen fra sokkelen før påfylling. Fyll ønsket mengde vann i kannen. Vannivået skal være mellom markeringene MIN og MAX. Sett lokket tilbake og plasser kannen på sokkelen.
4. Sett støpselet i stikkontakten og start vannkokeren ved å trykke på strømbryteren. Indikatorlampen tennes for å vise at oppvarming pågår.
5. Vannkokeren slås av automatisk og indikatorlampen slokner når vannet er kokt opp.
6. Løft kannen fra sokkelen og hell vannet.

VEDLIKEHOLD

RENGJØRING

1. Avkalk vannkokeren ved å helle 5 dl eddik i kannen, fylle opp med vann la det stå i minst én time.
2. Tøm ut blandingen. Tørk bort eventuelle avleiringer med en fuktig klut.
3. Fyll kannen med rent vann, kok opp og hell ut vannet. Gjenta. Nå er vannkokeren klar for bruk.

4. Gjenta trinnene over flere ganger etter behov.

MERK!

- **Avkalk vannkokeren regelmessig for å oppnå best mulig funksjon og levetid.**
- **Slå av vannkokeren, trekk ut støpselet og la produktet kjøle seg ned før rengjøring.**
- **Ikke bruk slipende rengjøringsmidler eller redskaper på kannen eller andre deler av vannkokeren, ettersom det kan lage riper i overflaten.**
- **Ikke senk vannkokeren ned i vann eller annen væske. Tørk av kannen utvendig med en klut fuktet med mildt rengjøringsmiddel, og tørk av med en tørr klut.**

SIKKERHEDSINSTRUKTIONER

Læs disse anvisninger omhyggeligt før brug, og gem dem til senere brug.

- Kontrollér, at netspændingen svarer til spændingsangivelsen på typeskiltet.
- Stikket skal tilsluttes en korrekt installeret jordet stikkontakt.
- Fyld ikke vand i kedlen, når den står på basen. Tør eventuelt vand af bunden af kedlen, før du sætter den på basen.
- Lad aldrig produktet være tændt uden opsyn.
- Hold godt øje med produktet, når det bruges af eller i nærheden af børn eller personer med funktionsnedsættelse.
- Placer produktet på en stabil og plan overflade, utilgængeligt for børn, for at undgå, at produktet vælter - risiko for skoldning.
- Placer ikke produktet på eller i nærheden af et varmt komfur, i en varm oven eller oven på andre elektriske apparater.
- Rør ikke ved varme overflader. Brug håndtaget. Varm damp kan slippe ud af kedlen, især under påfyldning. Løft ikke låget, mens vandet opvarmes.
- Brug ikke produktet til andre formål end at varme vand. Fyld ikke kedlen over MAX-mærket. Brug ikke produktet, hvis vandniveauet er under MIN-mærket.
- Lad ikke ledningen hænge ud over kanten af bordet eller bænken eller komme i kontakt med varme overflader. Overskydende ledningslængde skal opbevares i rummet i basen.
- Nedsenk ikke ledningen, stikket eller produktet i vand eller andre væsker - risiko for brand, elektrisk ulykke og/eller personskaade.
- Undgå kontakt med damp, der slipper ud af tuden, mens vandet varmer eller lige er begyndt at koge. Åbn ikke låget.

- Hæld langsomt og forsigtigt kogende vand ud - vip ikke kanden for hurtigt eller for meget.
 - Lad kanden køle af, før du fylder den med vand.
 - Hvis der bruges en forlængerledning, skal dens ledertværsnitsareal være tilstrækkeligt til at forsyne produktet med strøm.
 - Hvis ledningen eller stikket er beskadiget, skal det udskiftes af et autoriseret serviceværksted for at undgå fare.
 - Tag stikket ud, når der ikke er vand i kanden, under påfyldning, før rengøring, før produktet flyttes, og når produktet ikke er i brug.
 - Hvis du har problemer eller spørgsmål, skal du kontakte din forhandler. Du må ikke skille produktet ad eller forsøge at ændre eller reparere det.
 - Tag stikket ud, når der ikke er vand i kanden, under påfyldning, før rengøring, før produktet flyttes, og når produktet ikke er i brug.
- Hvis du har problemer eller spørgsmål, skal du kontakte din forhandler. Du må ikke skille produktet ad eller forsøge at ændre eller reparere det.
 - Brug kun den medfølgende base. Brug ikke andet tilbehør end det, der anbefales eller sælges af producenten. Brug af andet tilbehør kan forårsage brand, elektriske ulykker og/eller personskade.
 - Der må ikke stikkes genstande ind i produktets åbninger.
 - Produktet er kun beregnet til husholdningsbrug. Brug ikke produktet udendørs.
 - Luk låget før opvarmning, og åbn aldrig låget under opvarmning - risiko for skoldning.
 - Produktet kan bruges af personer fra 8 år og opefter og af personer med nedsatte fysiske, sensoriske eller mentale evner eller manglende erfaring og viden, hvis de har modtaget

tilsyn eller anvisninger om sikker brug af produktet og forstår de involverede risici. Lad ikke børn under 8 år rengøre eller vedligeholde produktet. Børn over 8 år kan rengøre eller vedligeholde produktet under opsyn. Opbevar produktet og dets ledning utilgængeligt for børn under 8 år.

- Produktet er beregnet til brug i husholdninger eller i f.eks. personalerum, hotelværelser og lignende miljøer.
- Vær opmærksom på, at varmeelementet stadig er varmt, når produktet er blevet slukket - risiko for forbrændinger.
- Produktet er ikke beregnet til at blive brugt af personer (børn eller voksne) med nogen form for handicap eller af personer, der ikke har tilstrækkelig erfaring eller viden til at bruge det, medmindre de er blevet instrueret i brugen af en person, der er ansvarlig for deres sikkerhed.

- Børn skal være under opsyn, så de ikke leger med produktet.

OBS!

- **Kedlen må ikke overfyldes, da det kan få det kogende vand til at løbe over.**
- **Produktet må kun bruges sammen med den medfølgende base.**

ADVARSEL!

- **Start ikke produktet, hvis der er risiko for, at der er dannet is i vandet i kedlen.**
- **Brug ikke produktet uden vand, da det beskadiger varmeelementerne.**
- **Fjern ikke beklædningen fra kedlen eller basen - risiko for brand eller elektrisk stød.**
- **Åbn ikke låget, når vandet koger.**
- **Placer låget, så der ikke slipper damp ud i retning af hånden.**
- **Sluk for produktet, før du løfter kedlen fra basen.**
- **Undgå at spilde på ledningen eller stikket.**

- **Forkert brug af produktet kan indebære risiko for alvorlige forbrændinger og/eller skoldninger.**

SYMBOLER

| | |
|---|--|
|  | Læs brugsanvisningen. |
|  | Godkendt i henhold til gældende direktiver/forordninger. |
|  | Kasserede produkter skal genbruges i overensstemmelse med gældende regler. |
|  | Advarsel!! Varm overflade. |

TEKNISKE DATA

| | |
|---------------|----------------------|
| Mærkespænding | 230 V ~ 50 Hz |
| Effekt | 1850 – 2200 W |
| Volumen | 1,7 l |
| Kabellængde | 70 cm |
| Dimensioner | B15 x H24,5 x D22 cm |
| Vægt | 880 g |

BESKRIVELSE

- Koger vand hurtigt og sparer tid og energi.
- Elkedlen slukker automatisk, når vandet har kogt.
- Beskyttelse mod tørkogning.
- Basen kan drejes 360°.
- Kedel i rustfrit stål.

DELE

1. *Tud*
2. *Lås*
3. *Knop til åbning af låg*
4. *Niveauindikator*
5. *Håndtag*
6. *Indikatorlampe for strømforsyning*
7. *Afbrydere*
8. *Fundament*

FIGUR 1

HÅNDTERING

1. Før første brug, eller hvis kedlen ikke har været brugt i lang tid, skal du rengøre kedlen ved at fylde den til MAX-mærket med koldt vand fra hanen, bringe det i kog og hælde vandet fra. Gentag mindst én gang.
2. Tryk på låsen på håndtaget for at åbne låget.
3. Fjern kedlen fra basen for at fylde den op igen. Fyld kedlen med den ønskede mængde vand. Vandniveauet skal være mellem MIN- og MAX-mærkerne. Sæt låget på igen, og sæt kedlen på basen.
4. Sæt stikket i, og tænd for elkedlen ved at trykke på tænd/sluk-knappen. Indikatorlampen tændes for at vise, at opvarmningen er i gang.
5. Elkedlen slukker automatisk, og indikatorlampen slukker, når vandet har kogt.
6. Løft kedlen fra basen, og hæld vandet op.

VEDLIGEHOLDELSE

RENGØRINGSSERVICE

1. For at afkalke elkedlen skal du hælde 5 dl eddike i kedlen, fylde den med vand og lade den stå i mindst 1 time.
2. Hæld blandingen ud. Tør eventuelle aflejringer af med en fugtig klud.

3. Fyld kedlen med rent vand, bring det i kog, og hæld vandet fra. Gentag. Elkedlen er nu klar til brug.
4. Gentag ovenstående procedure flere gange, hvis det er nødvendigt.

OBS!

- **Afkalk elkedlen regelmæssigt for at opnå den bedste funktion og længste produktlevetid.**
- **Sluk for elkedlen, tag stikket ud, og lad produktet køle af før rengøring.**
- **Brug ikke slibende rengøringsmidler eller genstande på kedlen eller andre dele af kedlen, da det kan ridse overfladen.**
- **Elkedlen må ikke nedsænkes i vand eller andre væsker. Tør kedlens yderside af med en klud, der er fugtet med et mildt rengøringsmiddel, og tør efter med en tør klud.**

ZASADY BEZPIECZEŃSTWA

Przed użyciem zapoznaj się z niniejszą instrukcją i zachowaj ją na przyszłość.

- Sprawdź, czy napięcie sieciowe odpowiada napięciu na tabliczce znamionowej.
- Wtyk należy podłączyć do poprawnie zainstalowanego, uziemionego gniazda.
- Nie nalewaj wody do czajnika, gdy znajduje się na podstawie. Wytrzymaj ewentualną wodę z podstawy, zanim umieścisz na niej czajnik.
- Nigdy nie pozostawiaj włączonego produktu bez nadzoru.
- Zachowuj szczególną ostrożność, jeśli w momencie użytkowania produktu w pobliżu przebywają dzieci lub osoby niepełnosprawne.
- Umieść produkt w miejscu niedostępnym dla dzieci, na stabilnej i płaskiej powierzchni, aby uniknąć przewrócenia produktu – ryzyko poparzenia.
- Nie stawiaj produktu na gorącej kuchence ani obok niej, w gorącym piekarniku lub na innych urządzeniach elektrycznych.
- Nie dotykaj gorących powierzchni. Używaj uchwyty. Gorąca para może wydobywać się z czajnika, szczególnie podczas nalewania wody. Nie podnoś pokrywy podczas gotowania wody.
- Nie używaj produktu do innych celów niż do podgrzewania wody. Nie przekraczaj oznaczenia MAX. Nie używaj produktu, jeśli poziom wody znajduje się poniżej oznaczenia MIN.
- Dopilnuj, aby przewód nie zwisał ze stołu lub blatu ani nie dotykał gorących powierzchni. Nadmiar przewodu należy przechowywać w schowku w podstawie.
- Nie zanurzaj przewodu, wtyku ani produktu w wodzie ani innej cieczy – stwarza to ryzyko pożaru, porażenia prądem i/lub obrażeń ciała.

- Unikaj kontaktu z parą wydobywającą się z dzióbka podczas podgrzewania i wrzenia wody. Nie otwieraj pokrywy.
- Wrzącą wodę nalewaj powoli i ostrożnie – nie przechylaj czajnika gwałtownie ani nadmiernie.
- Przed napełnieniem wodą odczekaj, aż czajnik ostygnie.
- Jeżeli używasz przedłużacza, powierzchnia jego przekroju powinna być wystarczająca do zasilania danego produktu.
- Aby uniknąć zagrożenia, uszkodzony przewód lub wtyk powinny zostać wymienione w autoryzowanym serwisie.
- Wyjmuj wtyk z gniazda, gdy w czajniku nie ma wody, podczas nalewania wody, przed czyszczeniem i przenoszeniem produktu, a także gdy nie używasz czajnika.
- W razie problemów lub pytań skontaktuj się z dystrybutorem. Nie demontuj produktu i nie próbuj go modyfikować ani naprawiać.
- Używaj wyłącznie dołączonej podstawy. Nie stosuj akcesoriów innych niż zalecane lub sprzedawane przez producenta. Użycie innych akcesoriów może spowodować pożar, porażenie prądem i/lub obrażenia ciała.
- Nie wkładaj żadnych przedmiotów do otworów produktu.
- Produkt jest przeznaczony wyłącznie do użytku domowego. Nie używaj produktu na zewnątrz pomieszczeń.
- Przed podgrzewaniem zamknij pokrywę i nigdy jej nie otwieraj podczas

podgrzewania – stwarza to ryzyko poparzenia.

- Produktu mogą używać osoby w wieku powyżej ośmiu lat, osoby o obniżonej sprawności fizycznej lub psychicznej oraz osoby, które nie używały go wcześniej, o ile korzystają z niego pod nadzorem lub otrzymały wskazówki dotyczące jego bezpiecznej obsługi oraz rozumieją zachodzące ryzyko. Nie pozwalaj dzieciom w wieku poniżej ośmiu lat czyścić ani konserwować produktu. Dzieciom w wieku powyżej ośmiu lat wolno czyścić i konserwować produkt pod nadzorem. Przechowuj produkt wraz z przewodem w miejscu niedostępnym dla dzieci w wieku poniżej 8 lat.
- Produkt jest przeznaczony do użytku domowego lub w pomieszczeniach socjalnych, pokojach hotelowych i innych podobnych miejscach.
- Pamiętaj, że po wyłączeniu produktu grzałka wciąż jest

gorąca, co stwarza ryzyko oparzeń.

- Produkt nie jest przeznaczony do stosowania przez osoby (dzieci lub dorosłych) z jakąkolwiek formą dysfunkcji lub osoby nieposiadające wystarczającego doświadczenia lub umiejętności w zakresie obsługi, o ile nie uzyskają wskazówek odnośnie do obsługi produktu od osoby odpowiedzialnej za ich bezpieczeństwo.
- Należy dopilnować, aby dzieci nie bawiły się produktem.

UWAGA!



- **Nie przepelniaj czajnika. Może to doprowadzić do przelania gotującej się wody.**
- **Produktu można używać wyłącznie z dołączoną podstawą.**

OSTRZEŻENIE!

- **Nie włączaj produktu jeśli zachodzi ryzyko, że woda w czajniku zmieniła się w lód.**

- **Nie korzystaj z produktu, jeśli nie ma w nim wody. Powoduje to uszkodzenie grzałek.**
- **Nie zdejmuj obudowy z czajnika lub podstawy – ryzyko pożaru lub porażenia prądem.**
- **Nie otwieraj pokrywy podczas gotowania się wody.**
- **Umieść pokrywę w taki sposób, aby para nie wydobywała się w kierunku uchwyty.**
- **Wyłącz produkt, zanim podniesiesz go z podstawy.**
- **Unikaj obłania przewodu i wtyku.**
- **Nieprawidłowe użytkowanie produktu stwarza ryzyko ciężkich oparzeń.**

SYMBOLE

| | |
|---|---|
|  | Przeczytaj instrukcję obsługi. |
|  | Zatwierdzona zgodność z obowiązującymi dyrektywami/rozporządzeniami. |
|  | Zużyty produkt oddaj do utylizacji, postępując zgodnie z obowiązującymi przepisami. |



OSTRZEŻENIE! Ciepła powierzchnia.

DANE TECHNICZNE

| | |
|---|---------------|
| Napięcie znamionowe | 230 V ~ 50 Hz |
| Moc | 1850 – 2200 W |
| Zużycie energii w trybie wyłączonym (w watach zaokrąglone do pierwszego dziesiętnego miejsca) | 0 W |
| Pojemność | 1,7 l |
| Długość przewodu | 70 cm |
| Wymiary Szer. 15 x wys. 24,5 x głęb. 22 cm | |
| Masa | 880 g |

OPIS

- Produkt do szybkiego gotowania wody, który oszczędza czas i energię.
- Czajnik wyłącza się automatycznie po zagotowaniu wody.
- Zabezpieczenie przed gotowaniem „na sucho”.
- Możliwość obrotu podstawy o 360°.
- Czajnik ze stali nierdzewnej.

CZĘŚCI

1. *Dzióbek*
2. *Pokrywa*
3. *Przycisk otwierania pokrywy*
4. *Wskaźnik poziomu*
5. *Uchwyt*
6. *Lampka kontrolna zasilania*
7. *Przełącznik*
8. *Podstawa*

RYS. 1

OBSŁUGA

1. Przed pierwszym użyciem oraz kiedy urządzenie nie było używane przez dłuższy czas, należy wyczyścić czajnik. W tym celu napełnij go zimną wodą z kranu do oznaczenia MAX, zagotuj wodę, a następnie ją wylej. Powtórz co najmniej jeden raz.
2. Naciśnij przycisk blokady pokrywy na uchwycie, aby ją otworzyć.
3. Zdejmij czajnik z podstawy podczas napełniania wodą. Napełnij czajnik wodą do wybranego poziomu. Woda powinna znajdować się na poziomie pomiędzy oznaczeniami MIN i MAX. Zamknij pokrywę i umieść czajnik na podstawie.
4. Włóż wtyk do gniazda i uruchom czajnik, naciskając przełącznik. Zaświeci się lampka kontrolna, wskazująca, że trwa gotowanie wody.
5. Po zagotowaniu wody czajnik wyłącza się automatycznie, a lampka kontrolna gaśnie.
6. Zdejmij czajnik z podstawy i wylej wodę.

KONSERWACJA

CZYSZCZENIE

1. Aby odkamienić czajnik, wlej do niego 500 ml octu i uzupełnij wodą. Odstaw na co najmniej 1 godzinę.
2. Wylej mieszaninę. Wytrzyj ewentualne osady wilgotną szmatką.
3. Napełnij czajnik czystą wodą, zagotuj ją i wylej. Czynność powtórz. Czajnik jest teraz gotowy do użycia.
4. W razie potrzeby powtórz powyższe czynności kilka razy.

UWAGA!

- **Regularnie usuwaj kamień z czajnika, aby zapewnić jak najlepsze działanie i długą żywotność.**
- **Przed przystąpieniem do czyszczenia wyłącz czajnik, wyjmij wtyk z gniazda i zaczekaj, aż produkt ostygnie.**
- **Do czyszczenia dzbanka lub innych części czajnika nie używaj ściernych środków czyszczących ani przedmiotów ze względu na ryzyko zarysowania powierzchni.**
- **Nie zanurzaj czajnika w wodzie ani innych cieczach. Wytrzyj czajnik od zewnątrz szmatką zwilżoną łagodnym środkiem czyszczącym, a następnie do sucha czystą szmatką.**

SICHERHEITSHINWEISE

Diese Anweisungen vor der Verwendung aufmerksam durchlesen und zum späteren Nachschlagen aufbewahren.

- Vergewissern Sie sich, dass die Netzspannung der Nennspannung auf dem Typenschild entspricht.
- Der Stecker muss mit einer korrekt installierten und geerdeten Steckdose verbunden werden.
- Kein Wasser in die Kanne füllen, wenn sie auf dem Sockel steht. Das Wasser vom Boden der Kanne abwischen, bevor Sie sie auf den Sockel stellen.
- Das eingeschaltete Produkt niemals unbeaufsichtigt lassen.
- Überwachen Sie das Produkt sorgfältig, wenn es von Kindern oder von Menschen mit Behinderung benutzt wird oder diese sich in der Nähe des Produkts befinden.
- Das Produkt muss auf einem stabilen und ebenen

Untergrund außerhalb der Reichweite von Kindern aufgestellt werden. Kippt das Produkt um, besteht Verbrühungsgefahr.

- Das Produkt nicht auf oder in der Nähe eines warmen Herds, in einen Backofen oder auf andere elektrische Geräte stellen.
- Heiße Oberflächen nicht berühren. Am Griff anfassen. Besonders beim Befüllen kann heißer Dampf aus der Kanne austreten. Deckel während der Wassererwärmung nicht anheben.
- Das Produkt darf nur zur Wassererwärmung verwendet werden. Die Kanne nicht über die Kennzeichnung MAX hinaus befüllen. Das Produkt nicht verwenden, wenn der Wasserstand unter der MIN-Markierung liegt.
- Das Kabel darf nicht über Tisch- oder andere Kanten hängen oder mit heißen Oberflächen in Berührung kommen. Überschüssige

Kabellänge sollte im Stauraum des Sockels aufbewahrt werden.

- Das Kabel, den Stecker oder das Produkt nicht in Wasser oder andere Flüssigkeiten tauchen, es besteht ansonsten Brand-, Stromschlag- oder Verletzungsgefahr.
- Vermeiden Sie den Kontakt mit aus der Tülle strömendem Dampf, wenn das Wasser erhitzt wird oder gerade gekocht hat. Den Deckel nicht öffnen.
- Kochendes Wasser langsam und vorsichtig ausgießen und die Kanne nicht zu schnell oder zu stark kippen.
- Die Kanne abkühlen lassen, bevor neues Wasser eingefüllt wird.
- Wenn ein Verlängerungskabel verwendet wird, muss dessen Leiterquerschnitt für die Stromversorgung des Produkts ausreichend sein.
- Ist das Kabel oder der Stecker beschädigt, muss das

entsprechende Teil von einer zugelassenen Servicewerkstatt ausgetauscht werden, um Gefahren zu vermeiden.

- Den Netzstecker ziehen, wenn kein Wasser in der Kanne ist, während des Nachfüllens, vor der Reinigung, vor dem Bewegen des Produkts und wenn das Produkt nicht verwendet wird.
- Bei Problemen und Fragen an den Händler wenden. Nehmen Sie das Produkt nicht auseinander, und versuchen Sie nicht, es zu modifizieren oder zu reparieren.
- Den Netzstecker ziehen, wenn kein Wasser in der Kanne ist, während des Nachfüllens, vor der Reinigung, vor dem Bewegen des Produkts und wenn das Produkt nicht verwendet wird.
- Bei Problemen und Fragen an den Händler wenden. Nehmen Sie das Produkt nicht auseinander, und versuchen Sie nicht, es zu modifizieren oder zu reparieren.

- Nur den mitgelieferten Sockel verwenden. Es darf nur das empfohlene oder vom Hersteller verkaufte Zubehör verwendet werden. Die Verwendung von anderem Zubehör kann zu Brand-, Stromschlag- oder Verletzungsgefahr führen.
- Niemals Gegenstände in die Öffnungen des Produkts einführen.
- Das Produkt ist ausschließlich für die Verwendung im Haushalt vorgesehen. Das Produkt nicht im Freien verwenden.
- Den Deckel vor dem Erhitzen schließen. Der Deckel darf während des Erhitzens nicht geöffnet werden, es besteht Verbrühungsgefahr.
- Dieses Produkt darf von Kindern ab 8 Jahren und Personen mit eingeschränkten physischen, sensorischen oder geistigen Fähigkeiten sowie von Personen mit mangelnder Erfahrung und/oder mangelndem Wissen benutzt werden, sofern sie durch eine für ihre Sicherheit zuständige Person beaufsichtigt werden oder von ihr Anweisungen erhalten, wie das Gerät zu benutzen ist, und verstehen, welche Gefahren mit der Verwendung verbunden sind. Kinder die jünger als 8 Jahre sind dürfen das Produkt nicht reinigen oder bedienen. Kinder die älter als 8 Jahre sind dürfen das Produkt unter Aufsicht reinigen oder bedienen. Das Gerät samt Kabel außerhalb der Reichweite von Kindern unter acht Jahren aufbewahren.
- Das Produkt ist für den Einsatz in Haushalten oder beispielsweise in Personalzimmern, Hotelzimmern und ähnlichen Umgebungen vorgesehen.
- Nach dem Ausschalten des Produkts ist das Heizelement weiterhin warm – Verbrennungsgefahr.
- Dieses Produkt darf von Personen (Kinder und Erwachsene) mit

Behinderungen oder unzureichender Erfahrung oder Kenntnis nicht verwendet werden, sofern sie nicht von einer Person, die für ihre Sicherheit verantwortlich ist, in die Verwendung des Produkts eingewiesen wurden.

- Kinder beaufsichtigen, um sicherzustellen, dass sie nicht mit dem Produkt spielen.

ACHTUNG!

- **Die Kanne darf nicht überfüllt werden, da ansonsten kochendes Wasser austreten kann.**
- **Das Produkt darf ausschließlich mit dem mitgelieferten Sockel verwendet werden.**

WARNUNG!

- **Das Produkt nicht einschalten, wenn die Gefahr der Eisbildung im Wasser in der Kanne besteht.**
- **Das Produkt nicht ohne Wasser verwenden, dies schadet dem Heizelement.**

- **Das Gehäuse nicht aus der Kanne oder dem Sockel nehmen – Brand- oder Stromschlaggefahr.**
- **Deckel nicht öffnen, wenn das Wasser kocht.**
- **Deckel so aufsetzen, dass kein Dampf in Richtung Griff strömt.**
- **Das Produkt ausschalten, bevor die Kanne vom Sockel genommen wird.**
- **Verschütten Sie nichts auf dem Kabel oder den Netzstecker.**
- **Eine unsachgemäße Verwendung des Produkts kann zu schweren Verbrennungen und/oder Verbrühungen führen.**

SYMBOLE

| | |
|---|---|
|  | Die Bedienungsanleitung lesen. |
|  | Zulassung gemäß den geltenden Richtlinien/Verordnungen. |
|  | Das Altprodukt ist gemäß den geltenden Bestimmungen dem Recycling zuzuführen. |
|  | WARNUNG! Heiße Oberflächen. |

TECHNISCHE DATEN

| | |
|---|-------------------------|
| Nennspannung | 230 V ~ 50 Hz |
| Leistung | 1.850 – 2.200 W |
| Leistungsaufnahme im Aus-Zustand (in Watt auf die erste Dezimalstelle gerundet) | 0 W |
| Fassungsvermögen | 1,7 l |
| Kabellänge | 70 cm |
| Maße | B 15 x H 24,5 x T 22 cm |
| Gewicht | 880 g |

BESCHREIBUNG

- Bringt Wasser schnell zum Kochen, was Zeit und Energie spart.
- Der Wasserkocher schaltet sich automatisch aus, wenn das Wasser kocht.
- Trockenkochschutz.
- Der Sockel kann um 360 Grad gedreht werden.
- Kanne aus Edelstahl.

TEILE

1. Ausgießer
2. Deckel
3. Knopf zum Öffnen des Deckels
4. Füllstandsanzeige
5. Griff
6. Anzeigeleuchte für die Stromversorgung
7. Ein/Aus-Schalter
8. Sockel

ABB. 1

BEDIENUNG

1. Vor dem ersten Gebrauch oder wenn der Wasserkocher längere Zeit nicht benutzt wurde, den Wasserkocher reinigen, indem Sie ihn mit kaltem Leitungswasser bis zur MAX-Markierung füllen, aufkochen und das Wasser abgießen. Dies mindestens einmal wiederholen.
2. Den Entriegelungsknopf am Griff drücken, um den Deckel zu öffnen.
3. Die Kanne zum Nachfüllen vom Sockel nehmen. Die Kanne mit der gewünschten Wassermenge füllen. Der Wasserstand sollte zwischen der Markierung MAX und MIN liegen. Den Deckel wieder aufsetzen und die Kanne auf den Sockel stellen.
4. Den Stecker einsetzen und den Wasserkocher durch Drücken des Schalters einschalten. Die Anzeigeleuchte leuchtet auf und zeigt den Kochvorgang an.
5. Der Wasserkocher schaltet sich automatisch aus und die Anzeigeleuchte erlischt, wenn das Wasser kocht.
6. Heben Sie die Kanne vom Sockel und gießen Sie das Wasser aus.

PFLEGE

REINIGUNG

1. Den Wasserkocher entkalken, indem Sie 50 ml Essig in die Kanne gießen, mit Wasser auffüllen und mindestens 1 Stunde stehen lassen.
2. Den Wasserkocher leeren. Eventuelle Ablagerungen mit einem feuchten Tuch entfernen.
3. Die Kanne mit klarem Wasser füllen, das Wasser aufkochen und ebenfalls wegschütten. Wiederholen. Nun ist der Wasserkocher einsatzbereit.
4. Die obigen Schritte bei Bedarf mehrmals wiederholen.

ACHTUNG!

- **Den Wasserkocher regelmäßig entkalken, um die beste Funktion und Lebensdauer zu gewährleisten.**
- **Den Wasserkocher ausschalten, den Stecker ziehen und das Produkt vor der Reinigung vollständig abkühlen lassen.**
- **Keine aggressiven Reinigungsmittel oder spitzen Gegenstände für die Kanne oder andere Teile des Wasserkochers verwenden, diese können die Oberfläche zerkratzen.**
- **Den Wasserkocher niemals in Wasser oder andere Flüssigkeiten tauchen. Die Kanne von außen mit einem Tuch abwischen, das mit einer milden Reinigungslösung befeuchtet ist, und anschließend mit einem trockenen Tuch trockenwischen.**

TURVALLISUUSOHJEET

Lue nämä ohjeet huolellisesti ennen käyttöä ja säilytä ne myöhempiä käyttöä varten.

- Tarkista, että verkkojännite vastaa tyyppikilvessä olevaa nimellisjännitettä.
- Pistotulppa on kytkettävä oikein asennettuun maadoitettuun pistorasiaan.
- Älä täytä kannua vedellä, kun se on asetettu alustalle. Pyyhi vesi pois kannun pohjasta ennen sen asettamista alustalle.
- Älä koskaan jätä tuotetta päälle ilman valvontaa.
- Valvo tuotetta huolellisesti, kun sitä käyttävät lapset tai toimintarajoitteiset henkilöt tai kun sitä käytetään lasten tai toimintarajoitteisten henkilöiden läheisyydessä.
- Aseta tuote vakaalle ja tasaiselle alustalle, lasten ulottumattomiin, jotta tuote ei kaadu – palovammojen vaara.
- Älä aseta tuotetta kuumalle liedelle tai sen läheisyyteen

tai muiden sähkölaitteiden yläpuolelle.

- Älä koske kuumiin pintoihin. Käytä kahvaa. Kuuma höyryä voi nousta kannusta, erityisesti täytön aikana. Älä nosta kantta, kun vesi kuumenee.
- Älä käytä tuotetta mihinkään muuhun kuin veden lämmittämiseen. Älä täytä yli MAX-merkin. Älä käytä tuotetta, jos veden taso on alle MIN-merkinnän.
- Älä anna johdon roikkua pöydän tai työtason reunan yli tai joutua kosketuksiin kuumien pintojen kanssa. Ylimääräinen johto on säilytettävä pohjassa olevassa tilassa.
- Älä upota johtoa, pistotulppaa tai tuotetta veteen tai muihin nesteisiin – tulipalon, sähköiskun ja/tai henkilövahinkojen vaara
- Vältä kosketusta nokasta tulevan höyryn kanssa, kun vesi kuumenee tai alkaa juuri kiehua. Älä avaa kantta.

- Kaada kiehuvaa vettä hitaasti ja varovasti – älä kallista kannua liikaa tai liian nopeasti.
 - Anna kannun jäähtyä ennen veden täyttöä.
 - Jos käytät jatkojohtoa, sen johtimien poikkipinta-alan on oltava riittävä tuotteen virransyötölle.
 - Jos johto tai pistotulppa on vaurioitunut, valtuutetun huoltoliikkeen on vaihdettava se vaaran välttämiseksi.
 - Irrota pistotulppa, kun kannussa ei ole vettä, täytön aikana, ennen puhdistusta, ennen tuotteen siirtämistä ja kun tuote ei ole käytössä.
 - Ota yhteys jälleenmyyjään, jos ilmenee ongelmia tai kysymyksiä. Älä pura tuotetta tai yritä muuttaa tai korjata sitä.
 - Irrota pistotulppa, kun kannussa ei ole vettä, täytön aikana, ennen puhdistusta, ennen tuotteen siirtämistä ja kun tuote ei ole käytössä.
- Ota yhteys jälleenmyyjään, jos ilmenee ongelmia tai kysymyksiä. Älä pura tuotetta tai yritä muuttaa tai korjata sitä.
 - Käytä vain mukana toimitettua alustaa. Älä käytä muita kuin valmistajan suosittelemia tai myymiä lisävarusteita. Muiden tarvikkeiden käyttö voi aiheuttaa tulipalon, sähkötapaturmia ja/tai henkilövahinkoja.
 - Älä työnnä mitään esineitä laitteen aukkoihin.
 - Tuote on tarkoitettu ainoastaan kotitalouskäyttöön. Älä käytä tuotetta ulkona.
 - Sulje kansi ennen kuumennusta äläkä koskaan avaa kantta kuumennuksen aikana – palovammojen vaara.
 - Tätä tuotetta voivat käyttää lapset 8 vuoden iästä alkaen ja henkilöt, joilla on fyysinen tai psyykinen toimintarajoitus tai joilla ei ole kokemusta tai tietoa,

edellyttäen, että heitä valvotaan tai opastetaan tuotteen turvallisessa käytössä ja että he ymmärtävät tuotteen käyttöön liittyvät riskit. Alle 8-vuotiaat lapset eivät saa puhdistaa tai huoltaa tuotetta. Yli 8-vuotiaat lapset voivat puhdistaa tai huoltaa tuotetta valvotusti. Pidä tuote ja sen johto poissa alle 8-vuotiaiden lasten ulottuvilta.

- Tuote on tarkoitettu käytettäväksi kotitalouksissa tai esimerkiksi henkilöstötiloissa, hotellihuoneissa ja vastaavissa ympäristöissä.
- Huomaa, että lämmitysvastus pysyy kuumana sammuttamisen jälkeen – palovammojen vaara.
- Tuotetta eivät saa käyttää henkilöt (lapset tai aikuiset), joilla on jokin toimintarajoitus tai joilla ei ole riittävää kokemusta tai tietoa sen käyttämiseen, ellei joku heidän turvallisuudestaan

vastaava henkilö ole opastanut heitä tuotteen käytössä.

- Huolehdi siitä, että lapset eivät leiki tuotteella.

HUOM!

- **Älä täytä kannua liikaa, sillä se voi aiheuttaa kiehuvan veden ylivuodon.**
- **Tuotetta saa käyttää vain mukana toimitetun alustan kanssa.**

VAROITUS!

- **Älä käynnistä tuotetta, jos kannussa oleva vesi on voinut jäätyä.**
- **Älä käytä tuotetta ilman vettä, sillä se vahingoittaa lämmitysvastuksia.**
- **Älä irrota koteloa kannusta tai alustasta – tulipalon tai sähköiskun vaara..**
- **Älä avaa kantta, kun vesi kiehuu.**
- **Aseta kansi niin, että höyry ei pääse karkaamaan kahvaa kohti.**
- **Kytke tuote pois päältä ennen kannun nostamista alustasta.**

- **Varo läikyttämästä johdon tai pistokkeen päälle.**
- **Tuotteen virheellinen käyttö voi aiheuttaa vakavan palovamman.**

SYMBOLIT

| | |
|---|---|
|  | Lue käyttöohje. |
|  | Hyväksytty voimassa olevien direktiivien/säädösten mukaisesti. |
|  | Käytöstä poistettu tuote on kierrätettävä voimassa olevien määräysten mukaisesti. |
|  | VAROITUS! Kuuma pinta. |

TEKNISET TIEDOT

| | |
|--|-------------------|
| Nimellisiännite | 230 V ~ 50 Hz |
| Teho | 1850 – 2200 W |
| Virrankulutus poissaolotilassa (wattina ympyrätynä ensimmäiseen desimaaliin) | 0 W |
| Tilavuus | 1,7 L |
| Johdon pituus | 70 cm |
| Mitat | 15 x 24,5 x 22 cm |
| Paino | 880 g |

KUVAUS

- Kiehauttaa veden nopeasti, mikä säästää aikaa ja energiaa.
- Vedenkeitin sammuu automaattisesti, kun vesi on kiehunut.
- Kuivaksikiehumissuoja
- Alusta kääntyy 360°.
- Kannu ruostumatonta terästä.

OSAT

1. Kaatonokka
2. Kansi
3. Kannen avauspainike
4. Tasoilmaisin
5. Kahva
6. Virran merkkivalo
7. Virtakytkin
8. Alusta

KUVA 1

KÄYTTÖ

1. Ennen ensimmäistä käyttökertaa tai jos vedenkeitintä ei ole käytetty pitkään aikaan, puhdista vedenkeitin täyttämällä kannu MAX-merkkiin asti kylmällä vesijohtovedellä, kiehauta se ja kaada vesi pois. Toista tämä vähintään kerran.
2. Avaa kansi painamalla kahvan salpaa.
3. Irrota kannu alustasta uudelleentäyttöä varten. Täytä kannu halutulla vesimäärällä. Veden tason on oltava MIN- ja MAX-merkkien välissä. Aseta kansi takaisin paikalleen ja aseta kannu alustalle.
4. Aseta pistoke pistorasiaan ja käynnistä vedenkeitin painamalla kytkintä. Merkkivalo syttyy osoittamaan, että lämmitys on käynnissä.
5. Vedenkeitin sammuu automaattisesti ja merkkivalo sammuu, kun vesi on kiehunut.
6. Nosta kannu alustalta ja kaada vesi.

HUOLTO

PUHDISTUS

1. Poista kalkki kaatamalla kannuun 5 dl etikkaa, täyttämällä se vedellä ja antamalla sen seistä vähintään 1 tunnin ajan.
2. Kaada seos pois. Pyyhi mahdolliset kerrostumat kostealla liinalla.
3. Täytä kannu puhtaalla vedellä, kiehauta ja kaada pois. Toista. Vedenkeitin on nyt käyttövalmis.
4. Toista edellä mainitut vaiheet tarvittaessa useita kertoja.

HUOM!

- **Poista kalkki säännöllisesti parhaan suorituskyvyn ja pitkän käyttöiän varmistamiseksi.**
- **Sammuta vedenkeitin, irrota pistotulppa ja anna tuotteen jäähtyä ennen puhdistamista.**
- **Älä käytä hankaavia puhdistusaineita tai esineitä kannussa tai muissa vedenkeitin osissa, sillä ne voivat naarmuttaa pintaa.**
- **Älä upota vedenkeitintä veteen tai muihin nesteisiin. Puhdista kannu ulkopuolelta miedolla pesuaineella kostutetulla liinalla ja pyyhi kuivalla liinalla.**

CONSIGNES DE SÉCURITÉ

Lisez attentivement les présentes instructions avant l'utilisation et conservez-les pour toute référence ultérieure.

- Vérifiez que la tension de secteur correspond à la tension nominale indiquée sur la plaque signalétique.
- La fiche secteur doit être branchée sur une prise de courant avec terre.
- Ne versez pas d'eau dans la bouilloire dans la verseuse lorsqu'elle est placée sur le socle. Essuyez l'eau du fond de la bouilloire avant de la placer sur le socle.
- Ne laissez jamais le produit allumé sans surveillance.
- Surveillez attentivement l'appareil lorsqu'il est utilisé par des enfants ou à proximité d'enfants, ou par des personnes handicapées.
- Placez l'appareil sur une surface stable et plane, hors de portée des enfants, pour éviter qu'il ne bascule : risque de brûlure.
- Ne placez pas le produit sur à proximité d'une cuisinière chaude, dans un four chaud ou sur d'autres appareils électriques.
- Ne touchez pas les surfaces brûlantes. Utilisez la poignée. De la vapeur chaude peut s'échapper de la bouilloire, en particulier lors du remplissage. Ne levez pas le couvercle pendant que l'eau chauffe.
- Ne jamais utiliser le produit à d'autres fins que pour chauffer de l'eau. Ne remplissez pas la bouilloire au-dessus du repère MAX. N'utilisez pas le produit si le niveau de l'eau est en-deçà du repère MIN.
- Ne laissez pas le cordon pendre au bord de tables ou de plans de travail, ni toucher des surfaces chaudes. La longueur de cordon excédentaire doit être rangée dans l'espace du socle.
- Ne plongez pas le cordon, la fiche secteur ou l'appareil

dans l'eau ou tout autre liquide : risque d'incendie, d'accident électrique et/ou de blessure corporelle.

- Évitez tout contact avec la vapeur qui s'échappe par le bec verseur lorsque l'eau chauffe ou se met à bouillir. N'ouvrez pas le couvercle.
- Versez l'eau bouillante doucement avec précaution sans incliner la verseuse brusquement ou excessivement.
- Laissez la verseuse refroidir avant de le remplir d'eau.
- Si une rallonge est utilisée, la section de son conducteur doit être suffisante pour l'alimentation électrique du produit.
- Si le cordon ou la fiche secteur est endommagé, faites-le/la remplacer par un atelier de service après-vente compétent afin d'éviter tout danger.
- Débranchez la fiche lorsqu'il n'y a pas d'eau dans la bouilloire, pendant le remplissage, avant le

nettoyage, avant de déplacer le produit et lorsque le produit n'est pas utilisé.

- Contactez votre revendeur en cas de problèmes ou de questions. Ne pas démonter le produit et ne pas essayer de le modifier ou de le réparer.
- Débranchez la fiche lorsqu'il n'y a pas d'eau dans la bouilloire, pendant le remplissage, avant le nettoyage, avant de déplacer le produit et lorsque le produit n'est pas utilisé.
- Contactez votre revendeur en cas de problèmes ou de questions. Ne pas démonter le produit et ne pas essayer de le modifier ou de le réparer.
- Utilisez uniquement le socle fourni. N'utilisez pas d'autres accessoires que ceux recommandés ou vendus par le fabricant. L'utilisation d'autres accessoires peut causer un incendie, un accident électrique et/ou des blessures.

- N'introduisez aucun objet dans les ouvertures du produit.
- Cet appareil est conçu uniquement pour un usage domestique. N'utilisez pas l'appareil à l'extérieur.
- Fermez le couvercle avant de mettre à chauffer et n'ouvrez jamais le couvercle en cours de chauffe : risque de brûlure.
- Le produit peut être utilisé par des personnes de 8 ans et plus et par des personnes aux capacités physiques, sensorielles ou mentales réduites ou avec un manque d'expérience ou de connaissances si elles ont reçu une supervision ou des instructions concernant l'utilisation du produit en toute sécurité et comprennent les dangers inhérents. Ne laissez pas les enfants de moins de 8 ans nettoyer ou entretenir le produit. Les enfants de plus de 8 ans peuvent nettoyer ou entretenir le produit sous surveillance. Rangez le produit et son cordon hors de portée des enfants de moins de 8 ans.
- Le produit est destiné à un usage domestique ou, par exemple, dans des salles de personnel, des chambres d'hôtel ou des environnements analogues.
- Attention, l'élément chauffant reste chaud après l'arrêt du produit : risque de brûlures.
- Le produit n'est pas destiné à être utilisé par des personnes (enfants ou adultes) présentant un quelconque type de handicap ou par des personnes n'ayant pas l'expérience ou les connaissances suffisantes pour l'utiliser, sauf si elles ont reçu des indications, d'une personne responsable de leur sécurité, sur la manière d'utiliser le produit.
- Les enfants doivent être sous surveillance pour s'assurer qu'ils ne jouent pas avec l'appareil.

REMARQUE !



- **Ne remplissez pas trop la verseuse car cela pourrait faire déborder de l'eau bouillante.**
- **Le produit ne peut être utilisé qu'avec le socle fourni.**

ATTENTION !

- **Ne démarrez pas le produit si de la glace a pu se former dans l'eau présente dans la bouilloire.**
- **N'utilisez pas l'appareil sans eau car cela endommagerait les résistances chauffantes.**
- **Ne retirez pas le couvercle extérieur de la bouilloire ou du socle : risque d'incendie ou d'accident électrique.**
- **N'ouvrez pas le couvercle lorsque l'eau bout.**
- **Placez le couvercle de manière à ce que la vapeur ne s'échappe pas en direction de la poignée.**
- **Éteignez le produit avant de soulever la bouilloire du socle.**

- **Évitez de renverser du liquide sur le cordon ou la prise.**
- **Une mauvaise utilisation du produit entraîne un risque d'ébouillantage et/ou de brûlure grave.**

PICTOGRAMMES

| | |
|---|---|
|  | Lisez le mode d'emploi. |
|  | Homologué selon les directives/règlements en vigueur. |
|  | Le produit en fin de vie doit être recyclé conformément à la réglementation en vigueur. |
|  | ATTENTION ! Surface chaude. |

CARACTÉRISTIQUES TECHNIQUES

| | |
|---|---|
| Tension nominale | 230 V ~ 50 Hz |
| Puissance | 1850 – 2200 W |
| Consommation électrique en mode éteint (en watts arrondis à la première décimale) | 0 W |
| Volume | 1,7 litre |
| Longueur du câble | 70 cm |
| Dimensions | Larg. 15 cm x haut. 24,5 cm x prof. 22 cm |
| Poids | 880 g |

DESCRIPTION

- Fait bouillir l'eau rapidement, ce qui permet d'économiser du temps et de l'énergie.
- La bouilloire s'éteint automatiquement lorsque l'eau a bouilli.

- Protection contre l'ébullition à sec.
- Le socle peut être tourné sur 360°.
- Corps de bouilloire en acier inoxydable.

PIÈCES

1. *Bec verseur*
2. *Couvercle*
3. *Bouton d'ouverture du couvercle*
4. *Indicateur de niveau*
5. *Poignée*
6. *Voyant de chauffe*
7. *Interrupteur*
8. *Socle*

FIG. 1

UTILISATION

1. Avant la première utilisation, ou si la bouilloire n'a pas été utilisée pendant une longue période, nettoyez la bouilloire en remplissant la bouilloire jusqu'au repère MAX avec de l'eau froide du robinet, puis portez à ébullition et videz la bouilloire. Répétez l'opération au moins une fois.
2. Appuyez sur le loquet de la poignée pour ouvrir le couvercle.
3. Retirez la bouilloire du socle pour la remplir. Remplissez la verseuse avec la quantité d'eau souhaitée. Le niveau d'eau doit se situer entre les repères MIN et MAX. Remettez en place le couvercle et placez la bouilloire sur le socle.
4. Insérez la fiche et allumez la bouilloire en appuyant sur l'interrupteur. Le voyant s'allume pour indiquer que le cycle de chauffage est en cours.
5. La bouilloire s'éteint automatiquement et le voyant s'éteint lorsque l'eau est arrivé à ébullition.
6. Détachez la verseuse du socle et versez l'eau.

ENTRETIEN

NETTOYAGE

1. Pour détartrer la bouilloire, versez 5 dl de vinaigre dans la verseuse, remplissez d'eau et laissez reposer au moins 1 heure.
2. Videz le mélange. Essuyez tout dépôt avec un chiffon humide.
3. Remplissez la verseuse d'eau propre, portez à ébullition puis videz le contenu. Répétez l'opération. La bouilloire est maintenant prête à l'emploi.
4. Répétez les opérations ci-dessus plusieurs fois si nécessaire.

REMARQUE !

- **Pour optimiser le fonctionnement et la durée de vie de votre bouilloire, détartrez-la régulièrement.**
- **Éteignez la bouilloire, débranchez-la et laissez-la refroidir avant de la nettoyer.**
- **N'utilisez pas de nettoyeurs abrasifs ou d'objets sur la verseuse ou d'autres parties de la bouilloire car cela pourrait rayer la surface.**
- **Ne plongez pas la bouilloire dans de l'eau ni aucun autre liquide. Essayez l'extérieur de la verseuse un chiffon imbibé d'un détergent doux, puis séchez-le avec un chiffon sec.**

VEILIGHEIDSINSTRUCTIES

Lees deze instructies vóór gebruik zorgvuldig door en bewaar deze voor toekomstig gebruik.

- Controleer of de netspanning overeenkomt met de nominale spanning op het typeplaatje.
- De stekker moet worden aangesloten op een op de juiste wijze geïnstalleerd en geaard stopcontact.
- Doe geen water in de kan als deze op het onderstel staat. Veeg eventueel water van de onderkant van de kan voordat u deze op het onderstel zet.
- Laat het product nooit zonder toezicht aan staan.
- Houd het product nauwlettend in de gaten bij gebruik door of in de buurt van kinderen of personen met een beperking.
- Plaats het product op een stabiel en vlak oppervlak, buiten bereik van kinderen, om te voorkomen dat het product omvalt - gevaar voor brandwonden.
- Plaats het product niet op of naast een warm fornuis, in een hete oven of bovenop andere elektrische apparaten.
- Raak hete oppervlakken niet aan. Gebruik het handvat. Er kan hete stoom uit de kan komen, vooral tijdens bijvullen. Haal het deksel er tijdens het verwarmen van water niet af.
- Gebruik het product niet voor een ander doel dan het verwarmen van water. Vul de kan niet tot boven de MAX-markering. Gebruik het product niet als het waterniveau onder de MIN-markering is.
- Laat het snoer niet over de rand van een tafel of aanrecht hangen en zorg dat het snoer niet in contact komt met hete oppervlakken. Overblijvend snoer moet in de ruimte in het onderstel worden opgeborgen.

- Dompel het snoer, de stekker of het product niet onder in water of andere vloeistof - gevaar voor brand, elektrische schokken en/of persoonlijk letsel
- Zorg dat u niet in contact komt met de hete stoom die uit de schenktoestel komt als het water opwarmt of net is begonnen met koken. Open het deksel niet.
- Giet kokend water langzaam en voorzichtig uit - kantel de kan niet te snel of te veel.
- Laat de kan afkoelen voordat u deze vult met water.
- Als een verlengsnoer wordt gebruikt, moet de aderdikte voldoende zijn voor voeding van het product.
- Als het snoer of de stekker beschadigd is, moet dit/deze worden vervangen door een gekwalificeerd servicecentrum om gevaar te voorkomen.
- Trek de stekker eruit als er geen water in de kan zit, tijdens het bijvullen, voordat u het product reinigt of verplaatst en wanneer het product niet wordt gebruikt.
- Neem bij problemen of vragen contact op met uw dealer. Demonteer het product niet en probeer ook niet om het aan te passen of te repareren.
- Trek de stekker eruit als er geen water in de kan zit, tijdens het bijvullen, voordat u het product reinigt of verplaatst en wanneer het product niet wordt gebruikt.
- Neem bij problemen of vragen contact op met uw dealer. Demonteer het product niet en probeer ook niet om het aan te passen of te repareren.
- Gebruik uitsluitend het meegeleverde onderstel. Gebruik geen andere accessoires dan de accessoires die worden aanbevolen of verkocht door de fabrikant. Het gebruik van andere accessoires kan leiden tot brand, elektrische schokken en/of persoonlijk letsel.

- Steek geen voorwerpen in de openingen van het product.
- Het product is uitsluitend bedoeld voor huishoudelijk gebruik. Gebruik het product niet buitenshuis.
- Sluit het deksel voor het opwarmen en open het deksel nooit tijdens het opwarmen - gevaar voor brandwonden.
- Het product kan worden gebruikt door personen van 8 jaar en ouder en door personen met een fysieke, zintuiglijke of mentale handicap of met gebrek aan ervaring of kennis, indien zij onder toezicht staan of instructies hebben gekregen over het veilige gebruik van het product en de risico's begrijpen. Laat kinderen jonger dan 8 jaar het product niet reinigen of onderhouden. Kinderen ouder dan 8 jaar kunnen het product onder toezicht reinigen of onderhouden. Bewaar het product en het snoer buiten het bereik van kinderen jonger 8 jaar.
- Het product is bedoeld voor gebruik in huishoudens of in bijvoorbeeld personeelsruimten, hotelkamers en vergelijkbare omgevingen.
- Houd er rekening mee dat het verwarmingselement warm blijft nadat het product is uitgeschakeld – gevaar voor brandwonden.
- Het product is niet bedoeld voor gebruik door personen (kinderen of volwassenen) met een functiebeperking of door personen die onvoldoende ervaring of kennis hebben voor het gebruik ervan, tenzij zij instructies hebben gehad over het gebruik van het product van iemand die verantwoordelijk is voor hun veiligheid.
- Houd kinderen in de gaten om te voorkomen dat zij met het product spelen.

LET OP!

- **Doe de kan niet te vol, dit kan ervoor zorgen dat er kokend water uitstroomt.**

- Het product mag uitsluitend worden gebruikt met het meegeleverde onderstel.

WAARSCHUWING!

- Schakel het product niet in als de kans bestaat dat het water in de kan bevroren is.
- Gebruik het product niet zonder water, dit veroorzaakt schade aan het verwarmingselement.
- Verwijder de behuizing van de kan of het onderstel niet - gevaar voor brand of elektrische schokken.
- Open het deksel niet als het water kookt.
- Plaats het deksel zodanig dat er geen stoom uit komt in de richting van het handvat.
- Schakel het product uit voordat u de kan van het onderstel tilt.
- Mors niet op het snoer of de stekker.
- Een onjuist gebruik van het product kan leiden tot ernstige brandwonden.

SYMBOLEN

| | |
|---|--|
|  | Lees de gebruiksaanwijzing. |
|  | Goedgekeurd volgens de geldende richtlijnen/verordeningen. |
|  | Afgedankte producten moeten worden gerecycled volgens de geldende voorschriften. |
|  | WAARSCHUWING! Heet oppervlak. |

TECHNISCHE GEGEVENS

| | |
|---|----------------------|
| Nominale spanning | 230 V ~ 50 Hz |
| Vermogen | 1850 – 2200 W |
| Stroomverbruik in uit-stand (in watt afgerond op 1 decimaal) | 0 W |
| Inhoud | 1,7 L |
| Snoerlengte | 70 cm |
| Afmetingen | B15 x H24,5 x D22 cm |
| Gewicht | 880 g |

BESCHRIJVING

- Laat water snel koken wat tijd en energie bespaart.
- De waterkoker schakelt automatisch uit wanneer het water heeft gekookt.
- Droogkookbeveiliging.
- Het onderstel is 360° draaibaar.
- Roestvrijstalen kan.

ONDERDELEN

1. Schenktuit
2. Deksel
3. Openingsknop deksel
4. Niveaumarkering

5. *Handvat*
6. *Controlelampje stroomvoorziening*
7. *Schakelaar*
8. *Onderstel*

AFB. 1

GEBRUIK

1. Voordat u de waterkoker voor het eerst gebruikt of als de waterkoker langere tijd niet is gebruikt, moet u de waterkoker schoonmaken door de kan tot de MAX-markering te vullen met koud kraanwater. Breng het water aan de kook en giet het weg. Herhaal dit minstens één keer.
2. Druk op de vergrendeling op het handvat om het deksel te openen.
3. Haal de kan van het onderstel om die te vullen. Doe de gewenste hoeveelheid water in de kan. Het waterniveau moet tussen de markeringen MIN en MAX liggen. Plaats het deksel terug en plaats de kan op het onderstel.
4. Steek de stekker in het stopcontact en schakel de waterkoker in door op de schakelaar te drukken. Het controlelampje licht op om aan te geven dat het opwarmen bezig is.
5. De waterkoker schakelt automatisch uit en het controlelampje gaat uit wanneer het water heeft gekookt.
6. Til de kan van het onderstel en giet het water eruit.

ONDERHOUD

REINIGEN

1. Ontkalk de waterkoker door 5 dl azijn in de kan te gieten, met water bij te vullen en dit minstens 1 uur te laten staan.
2. Giet het mengsel eruit. Veeg eventuele aanslag weg met een vochtige doek.

3. Vul de kan met schoon water, breng dit aan de kook en giet het water weg. Doe dit nog een keer. De waterkoker is nu klaar voor gebruik.
4. Indien nodig herhaalt u de bovenstaande stappen meerdere keren.

LET OP!

- **Ontkalk de waterkoker regelmatig voor de beste werking en levensduur.**
- **Schakel de waterkoker uit, trek de stekker eruit en laat het product afkoelen voordat u het reinigt.**
- **Gebruik geen schuurmiddelen of schurende voorwerpen op de kan of andere delen van de waterkoker, aangezien dit krassen kan veroorzaken.**
- **Dompel de waterkoker niet onder in water of andere vloeistof. Neem de kan uitwendig af met een doek bevochtigd met een mild reinigingsmiddel en droog na met een droge doek.**

